

Használati útmutató

Asztali monitor

MultiSync E273F

MODELL: E273F / E273F-BK

A jelen monitorra alkalmazott előírások a fent megnevezett modellek egyikére vonatkoznak.

Kérjük keresse meg a modell nevét a monitor hátoldalán levő címkén.

Tartalomjegyzék

Regisztrációs adatok	1	Fontos tudnivalók	3
TCO Certified.....	1		

Termékjellemzők

1. fejezet **Üzembe helyezés**

Alkatrészek megnevezései és funkciói.....	13	Állítható és forgatható állvány	19
Vezérlőgombok.....	13	A flexibilis kar felszerelése.....	20
Aljzatpanel.....	14	A monitor állványának eltávolítása egyéb rögzítési mód céljából	20
Csatlakozók	15	A rugalmas tartókar rögzítése.....	20
Videó csatlakoztatása.....	15	Az eredeti állvány visszaszerelése.....	21
Üzembe helyezés	17		

2. fejezet **Alapvető kezelés**

Az OSD-vezérlőmenü (képernyőmenü) használata:	23	Az energiagazdálkodási funkció LED-jelzőfényeknek mintázata.....	24
A bemenet módosítása.....	24		

3. fejezet **Hibaelhárítás**

A képernyőképpel és videojellel kapcsolatos problémák....	26	Utánvilágítás.....	28
Hardverproblémák.....	27		

4. fejezet **Műszaki adatok**

E273F	29
-------------	----

A. függelék **OSD-vezérlők listája**

Picture (Kép).....	31	Setup (Beállítás).....	32
Sound (Hang)	31	Information (Információk).....	32

B. függelék **A gyártó cég újrafeldolgozási és energiaügyi tájékoztatója**

Régi NEC termékének selejtezése.....	34	HEEB-jelzés (az EU 2012/19/EU irányelve és azok módosításai)	34
Energiamegtakarítás	34		

Regisztrációs adatok

A kábelre vonatkozó információk

FIGYELMEZTETÉS: A termékhez az előírt, mellékelt kábeleket használja, hogy ne zavarja a rádió- és televízióadások vételét. DisplayPort, HDMI, USB és USB-C® esetén használjon árnyékolt jelkábelt. Más kábelek és adapterek használata zavarhatja a rádió- és televízióadások vételét.

FCC Információk

FIGYELEM: Az FCC (Federal Communications Commission – Szövetségi Hírközlési Bizottság) az egységnek KIZÁRÓLAG az Sharp NEC Display Solutions of America, Inc. által a jelen kézikönyvben leírt módosítását engedélyezi. Ennek a kormányzati szabályozásnak a be nem tartása az eszköz működtetésére való jog elvesztését vonhatja maga után.

1. A használni kívánt hálózati vezeték engedélyköteles, és meg kell felelnie az Egyesült Államok biztonsági szabványainak, valamint a következőknek:

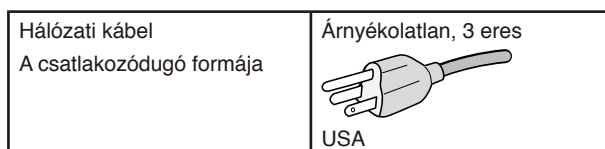

2. A berendezést bevizsgálták: az FCC-előírások (Federal Communications Commission – Szövetségi Hírközlési Bizottság) 15. része alapján megfelel a „B” osztályba sorolt digitális berendezésekre vonatkozó korlátozásoknak. Ezek a korlátozások otthoni környezetben megfelelő védelmet biztosítanak a káros vételi zavarok ellen. A berendezés rádiófrekvenciás energiát termel, használ fel és sugározhat, ezért, ha nem az utasításoknak megfelelően szerelik fel és használják, zavarhatja a rádióadások vételét. Nincs azonban biztosíték arra, hogy egy adott környezetben nem keletkezik vételi zavar. Amennyiben a berendezés a rádiós vagy televíziós adás vételében zavart okoz – ami a berendezés ki- és bekapcsolásával állapítható meg –, javasoljuk, hogy próbálja meg a zavar megszüntetését az alábbi módszerek valamelyikével:

- Állítsa más irányba, illetve helyezze át a vevőantennát.
- Növelje a berendezés és a vevőberendezés közötti távolságot.
- Csatlakoztassa a berendezést egy olyan aljzathoz, amely a vevőberendezésétől eltérő áramkörtől van.
- Kérjen segítséget a berendezés forgalmazójától vagy egy tapasztalt rádió-/televíziószerelőtől.

Szükség esetén további tanácsokért forduljon a berendezés forgalmazójához vagy egy tapasztalt rádió- vagy televíziószerelőhöz. Az FCC által összeállított következő kiadvány hasznos információkkal szolgálhat: "A rádiós és televíziós vételi zavarok megállapítása és megszüntetése." A kiadvány innen szerezhető be: USA Government Printing Office, Washington, D.C., 20402, raktári szám: 004-000-00345-4.

BESZÁLLÍTÓI MEGFELELŐSÉGI NYILATKOZAT

Ez a berendezés megfelel az FCC-előírások 15. részének. A berendezés működtetésének két feltétele van. (1) A berendezés nem okozhat zavart és (2) a berendezésnek minden vételi zavart el kell viselnie, beleértve az esetleg nem kívánt működést okozó vételi zavart is.

FC	USA Felelős jogi személy:	Sharp NEC Display Solutions of America, Inc.
	Cím:	3250 Lacey Rd, Ste 500 Downers Grove, IL 60515
	Telefonszám:	(630) 467-3000
	A termék típusa:	Monitor
	A berendezés besorolása:	„B” osztályba sorolt perifériaegység
	Modell:	MultiSync E273F (E273F / E273F-BK)



TCO Certified

A TCO-tanúsítvány harmadik fél által fenntarthatónak ítélt tanúsítvány informatikai termékekhez.

A TCO-tanúsítvány informatikai termékek globális fenntarthatósági tanúsítványa, amely számítógépekre, mobil eszközökre, megjelenítő termékekre és adatközponti termékekre adható. A feltételek a társadalmi és a környezeti fenntarthatóságot is lefedik, és újrafelhasználható megoldásokat biztosítanak. A feltételeknek való megfelelést független szervek ellenőrzik. A TCO-tanúsítvány harmadik fél által az ISO 14024 szabvány alapján adott tanúsítvány.

A TCO-tanúsítvánnyal rendelkező monitoraink listáját és azok TCO-tanúsítványát (kizárólag angol nyelven) a következő weboldalon érheti el:

https://www.sharp-nec-displays.com/global/about/legal_regulation/TCO_mn/index.html

⚠ FIGYELMEZTETÉS: Lásd: „FIGYELMEZTETÉS 2”.

- A termék elsődleges rendeltetése az irodai vagy otthoni számítástechnikai berendezésként való használat.
- A termék rendeltetésszerűen számítógéphez csatlakoztatva működtethető, a televíziós vagy sugárzott műsorok megjelenítésére nem alkalmas.

Szerzői jogi információk

A Windows a Microsoft Corporation bejegyzett védjegye.

Az NEC az NEC Corporation bejegyzett védjegye.

A DisplayPort™ és a DisplayPort™ embléma a Video Electronics Standards Association (VESA®) védjegyei az Amerikai Egyesült Államokban és más országokban.

A MultiSync az Sharp NEC Display Solutions, Ltd. védjegye vagy bejegyzett védjegye Japánban és más országokban.

Az ErgoDesign az Sharp NEC Display Solutions, Ltd. Ausztriában, a Benelux államokban, Dániában, az Egyesült Királyságban, Franciaországban, Németországban, Norvégiában, Olaszországban, Spanyolországban és Svédországban bejegyzett védjegye.

A HDMI, a HDMI High-Definition Multimedia Interface és a HDMI-embléma a HDMI Licensing Administrator, Inc. védjegyei vagy bejegyzett védjegyei az Amerikai Egyesült Államokban és más országokban.

Az Adobe és az Adobe-embléma az Adobe Systems Incorporated védjegyei vagy bejegyzett védjegyei az Amerikai Egyesült Államokban és/vagy más országokban.

Az USB Type-C® és az USB-C® az USB Implementers Forum bejegyzett védjegyei.

Minden egyéb márka- és a terméknév az adott tulajdonos védjegye vagy bejegyzett védjegye.

- MEGJEGYZÉS:**
- (1) A jelen használati útmutató tartalma engedély nélkül sem részben, sem egészében nem nyomtatható újra.
 - (2) A használati útmutató tartalma külön bejelentés nélkül is módosulhat.
 - (3) A jelen használati útmutató a legnagyobb gonddal készült; ha ennek ellenére mégis kérdéses pontokra, hibákra vagy kihagyásokra bukkanna, kérjük, jelezze felénk.
 - (4) A használati útmutatóban szereplő ábra csak tájékoztatásul szolgál. Ha eltérés tapasztalható az ábra és a tényleges termék között, a tényleges termék jellemzői az irányadóak.
 - (5) A (3) és (4) ponttól függetlenül minket nem lehet felelősségre vonni semmilyen, a készülék használatából eredőnek tekintett haszonkiesés vagy egyéb ügyn alapuló igény tekintetében.
 - (6) A kézikönyv általánosan áll rendelkezésre minden régió számára, így tartalmazhat olyan leírást is, amelyek nem minden ország szempontjából releváns.





Fontos tudnivalók

Biztonsági óvintézkedések és karbantartás







A SZÍNES LCD MONITOR OPTIMÁLIS TELJESÍTMÉNYE
ÉRDEKÉBEN A BEÁLLÍTÁSRA ÉS HASZNÁLATRA
VONATKOZÓAN VEGYE FIGYELEMBE A KÖVETKEZŐKET:





A szimbólumokról

A termék biztonságos és megfelelő használata érdekében ez az útmutató tartalmaz néhány szimbólumot, amely a személyi sérülések, valamint az anyagi károk megelőzését szolgálja. A szimbólumokat és jelentésüket az alábbiakban ismertetjük. Az útmutató elolvasása előtt ezeket feltétlenül tanulmányozza át.







 FIGYELEM	Ha nem veszi figyelembe ezeket a szimbólumokat, és nem megfelelő módon kezeli a terméket, az súlyos sérülést vagy halált okozó balesetekhez vezethet.
 FIGYELMEZTETÉS	Ha nem veszi figyelembe ezeket a szimbólumokat, és nem megfelelő módon kezeli a terméket, az személyi sérülést vagy anyagi károkat eredményezhet a termék környezetében.

Példák és szimbólumok





	 Figyelmeztetést vagy figyelemfelhívást jelez. Ez a szimbólum azt jelzi, hogy gondosan kell eljárnia az áramütés elkerülése érdekében.
	 Tiltott műveletet jelez. Ez a szimbólum tiltott dolgot jelez.
	 Kötelező műveletet jelez. Ez a szimbólum azt jelzi, hogy a tápkábelt ki kell húzni a csatlakozóaljzattól.

 FIGYELEM		
1	 HÚZZA KI A TÁPKÁBELT A HÁLÓZATI CSATLAKOZÓALJZATBÓL	Ha a termék nem működik megfelelően, húzza ki a tápkábelt. Ha a termék füstöt, különös szagokat vagy hangokat bocsát ki, illetve leesett, vagy megrepedt a burkolata, kapcsolja ki, majd húzza ki a tápkábelt a hálózati csatlakozóaljzattól. A javítás érdekében vegye fel a kapcsolatot a forgalmazóval. Soha ne próbálja saját maga megjavítani a terméket. Ez veszélyes.
2	 VESZÉLYES FESZÜLTÉG  NE SZERELJE SZÉT  TILALOM	Ne nyissa fel vagy távolítsa el a termék burkolatát. Ne szerelje szét a terméket. A termékben magas feszültségű területek találhatóak. A termék burkolatának felnyitása vagy eltávolítása és a termék módosítása elektromos áramütés, tűz vagy más veszélyek kockázatával jár. Szervizelési igényével forduljon képezített szakemberhez.

 **FIGYELEM**



3	 TILALOM	<p>Ne használja a terméket, ha szerkezeti kár érte vagy az állványa megrepedt, levált.</p> <p>Ha bármilyen szerkezeti károsodást, például repedéseket vagy rendellenes ingadozást észlel, szervizelési igényével forduljon képesített szakemberhez. A termék ebben az állapotában tovább használva leeshet vagy személyi sérülést okozhat.</p>
4	 TILALOM  MINDEKÉPPEN ELVÉGZENDŐ	<p>A tápkábellel bánjon óvatosan.</p> <p>A kábel sérülése tüzet vagy áramütést okozhat.</p> <ul style="list-style-type: none"> • Ne helyezzen nehéz tárgyat a kábelre. • Ne helyezze a kábelt a termék alá. • Ne takarja le a kábelt ruhával vagy más dologgal. • Ne karcolja meg és ne módosítsa a kábelt. • Ne hajlítsa, csavarja vagy húzza a kábelt túl nagy erővel. • Ne melegítse fel a kábelt. <p>Ha a kábel megsérül (kilátszanak a belső vezetékek, elszakadtak a vezetékek stb.), kapcsolja ki a termék áramellátását, majd húzza ki a tápkábelt a csatlakozóaljzatból. Kérje meg a forgalmazót, hogy cserélje ki.</p>
5	 TILALOM	<p>Ha mennydörgést hall, a csatlakozódugót ne érintse meg.</p> <p>Ez áramütést okozhat.</p>
6	 MINDEKÉPPEN ELVÉGZENDŐ	<p>Kérjük, hogy a termékhez a tápkábelek táblázata szerinti mellékelt tápkábelt használja.</p> <p>Ha a termékhez nem kapott tápkábelt, kérjük forduljon hozzánk. Minden egyéb esetben, csak olyan csatlakozódugóval ellátott tápkábelt használjon, amely kompatibilis a termék közelében található hálózati csatlakozóaljzattal.</p> <p>A kompatibilis tápkábelek megfelelnek a hálózati aljzat tápfeszültségének, valamint a vásárlás helye szerinti ország biztonsági előírásai által engedélyezettek.</p>
7	 MINDEKÉPPEN ELVÉGZENDŐ  TILALOM	<p>A terméket a következő utasításoknak megfelelően üzemelje be.</p> <p>A szállítását, mozgatását vagy üzembe helyezését annyi személy végezze, ahányan szükségesek a termék személyi sérülés és károsodás nélküli felemeléséhez.</p> <p>A fel- és leszerelése tekintetében olvassa el a választható tartóberendezéshez mellékelt utasítást.</p> <p>Ne takarja le a termék szellőzőnyílásait. A termék nem megfelelő elhelyezése annak károsodását, áramütést vagy tüzet okozhat.</p> <p>Ne helyezze üzembe a terméket az alábbi helyeken:</p> <ul style="list-style-type: none"> • Gyengén szellőző helyiségben. • Radiátor vagy más hőforrás közelében vagy közvetlen napfénynek kitett helyen. • Folyamatosan rázkódásnak kitett helyen. • Nedves, poros, gőzös vagy olajos helyen. • A szabadban. • Magas hőmérsékletű környezetben, ahol a nedvességtartalom gyorsan változik, és valószínű a kondenzáció kialakulása. <p>Ne szerelje fel a terméket olyan konfigurációban vagy helyzetben, amely nem szerepel a használati útmutatóban.</p> <p>A termék szereléséhez kérjük ellenőrizze a Jellemzőket a rendelkezésre álló Döntési tartományról.</p>

 **FIGYELEM**











8	 <p style="text-align: center;">TILALOM</p>  <p style="text-align: center;">MINDEKÉPPEN ELVÉGZENDŐ</p>	<p>Gondoskodjon arról, hogy ne borulhasson fel vagy zuhanhasson le a termék egy esetleges földrengés vagy hasonló behatás következtében.</p> <p>A termék földrengés vagy más rázkódás által okozott felborulásából következő személyi sérülés vagy károsodás megelőzése érdekében feltétlenül stabil helyre állítsa azt, és tegye meg a leesés megakadályozásához szükséges intézkedéseket.</p> <ul style="list-style-type: none"> • A terméket jóváhagyott (pl. TÜV GS jelölésű) flexibilis karra vagy állványra kell felszerelni, amely elbírja a monitor súlyát, így elkerülhető a termék felbillenése vagy leesése miatti károsodás vagy személyi sérülés. • A termék vagy az állvány sérülésének elkerülése érdekében kizárólag az előírt csavarokat vagy azokat a csavarokat használja, amelyeket az állványból eltávolított. • Húzza meg az összes csavart (ajánlott meghúzási nyomaték: 98–137 N•cm), ha a terméket flexibilis karra vagy állványra szereli. A laza csavarok miatt a termék leeshet és megsérülhet, vagy személyi sérülést okozhat. • Ha a művelet során a terméket nem lehet lefelé néző képernyővel sík felületen elhelyezni, a flexibilis kar rögzítéséhez két vagy több személy közreműködésére van szükség. <p>Stabilitás elvesztésének a kockázata.</p> <p>A termék leeshet, súlyos személyi sérülést vagy halált okozva. A személyi sérülések elkerülése érdekében a terméket biztonságosan a padlózathoz/falhoz kell rögzíteni az utasítás szerint. Számos sérülés, különösen a gyermekeket érintő sérülések elkerülhetők olyan egyszerű óvintézkedésekkel, mint az alábbiak:</p> <ul style="list-style-type: none"> • MINDIG a termék gyártója által javasolt állványt és felszerelési módszert használja. • MINDIG olyan bútort használjon, amely biztonságosan elbírja a terméket. • MINDIG gondoskodjon arról, hogy a termék ne nyúljon túl a bútor szélén, amin áll. • MINDIG hívja fel gyermekei figyelmét, hogy veszélyes felmászni a bútorra a termék vagy a kezelőszervei eléréséhez. • MINDIG úgy vezesse el a termék vezetékait és kábeleit, hogy ne okozzanak botlást, ne húzódjanak ki, és ne akadjanak el bennük senki és semmi. • SOHA ne helyezze a terméket instabil helyre. • SOHA ne helyezze a terméket magas bútorra (például szekrényre vagy könyvespolcra) anélkül, hogy a bútort és a terméket biztonságosan egy stabil elemhez rögzítené. • SOHA ne helyezzen a termék és az azt tartó bútorzat közé ruhát vagy más hasonló anyagot. • SOHA ne helyezzen a termékre vagy az azt tartó bútorra olyan dolgokat, amik arra készítetik a gyermeket, hogy felmásszon érte (például játékot, távvezérlőt). <p>A meglévő termék esetleges megőrzésekor és áthelyezésekor ugyanezeket szintén figyelembe kell venni.</p>
9	 <p style="text-align: center;">TILALOM</p>	<p>Ne helyezze a terméket ferde vagy instabil kézikocsira, állványra vagy asztalra.</p> <p>Ez a termék felbillenését vagy leesését eredményezheti, ami személyi sérüléshez vezethet.</p>
10	 <p style="text-align: center;">TILALOM</p>  <p style="text-align: center;">VESZÉLYES FESZÜLTÉG</p>	<p>Ne tegyen semmit a burkolat nyílásaiba.</p> <p>Ezzel áramütést, tüzet okozhat vagy a termék meghibásodását okozhatja. Tartsa távol a tárgyakat gyermekektől és babáktól.</p> <p>Ha tárgyak kerülnek a doboz nyílásába, kapcsolja ki a termék áramellátását, majd húzza ki a tápkábelt a csatlakozóaljzatból. Javításokért vegye fel a kapcsolatot a forgalmazóval.</p>



FIGYELEM

11	 NE TEGYE KI NEDVESSÉGNEK	Ne öntsön semmilyen folyadékot a berendezésre, és ne használja azt víz közelében. A következő körülmények esetén azonnal kapcsolja ki a terméket, húzza ki a fali aljzatból és javíttassa meg képesített szakemberrel. Áramütést vagy tüzet okozhat.
12	 TILALOM	Ne használjon gyúlékony anyagú spray-t a por eltávolítására a termék tisztításakor. Ez tüzet okozhat.

FIGYELMEZTETÉS

1	 MINDEKÉPPEN ELVÉGZENDŐ  NE ÉRINTSE MEG NEDVES KÉZZEL  HÚZZA KI A TÁPKÁBELT A HÁLÓZATI CSATLAKOZÓALJZATBÓL  VESZÉLYES FESZÜLTSEG	<p>A tápkábel kezelése.</p> <p>A tápkábelrel bánjon óvatosan. A kábel sérülése tüzet vagy áramütést okozhat.</p> <ul style="list-style-type: none"> Amikor csatlakoztatja a termék tápkábelét az AC IN aljzathoz, győződjön meg arról, hogy a csatlakozó teljesen be van dugva és szorosan illeszkedik. Ellenőrizze, hogy a tápkábel nem húzható ki könnyen. Ne csatlakoztassa vagy húzza ki a tápkábelt nedves kézzel. A tápkábel csatlakoztatásakor vagy kihúzásakor a dugaszát fogja meg. Mielőtt nekifog a termék tisztításának, biztonsági okokból először húzza ki a tápkábelt a fali csatlakozóaljzathoz. Rendszeresen portalanítsa a tápkábelt puha, száraz ruhával. Mielőtt áthelyezné a terméket, kapcsolja ki, majd húzza ki a tápkábelt a hálózati csatlakozóból, és győződjön meg arról, hogy a terméket más eszközökkel összekötő összes kábel ki van húzva. Ha hosszabb ideig nem fogja használni a terméket, mindig húzza ki a tápkábelét a csatlakozóaljzathoz. A berendezés a kialakításának megfelelően csak földelt tápkábelrel használható. A földetlen hálózati kábel használata áramütést okozhat. Ügyeljen arra, hogy a tápkábel megfelelően földelt legyen.
2	 MINDEKÉPPEN ELVÉGZENDŐ	<p>Ellenőrizze, hogy az épület elektromos hálózatában a megszakító névleges értéke 120/240 V, 20 A (maximum).</p>
3	 TILALOM  MINDEKÉPPEN ELVÉGZENDŐ	<p>Ne rögzítse egymáshoz a tápkábelt és az USB-kábelt.</p> <p>Felmelegedhetnek, és tüzet okozhatnak.</p>
4	 TILALOM	<p>Ne másszon fel arra az asztalra, amelyen a terméket elhelyezte. Ne helyezze a terméket olyan kerek asztalra, amelynek kerekei nincsenek megfelelően rögzítve. A monitor leeshet, ami a termék sérülését vagy személyi sérülést okozhat.</p>
5	 MINDEKÉPPEN ELVÉGZENDŐ	<p>Az állvány felszerelése, leszerelése és beállítása.</p> <ul style="list-style-type: none"> Az állvány húzása során járjon el körültekintően, mert becsípheti az ujját. A csavarok eltávolítása során tartsa biztosan a monitorállványt, így elkerülve, hogy az leessen. Ez személyi sérülést okozhat. A képernyő elfordítása előtt húzza ki a termékből a tápkábelt és a többi kábelt. A tápkábel vagy a többi kábel egyébként nagy erővel meghúzódhat, ami személyi sérüléssel vagy a termék károsodásával járhat. A képernyő elfordításakor csúsztassa azt a legmagasabb szintre és döntse meg maximálisan. Egyébként személyi sérülést okozhat vagy az asztalba ütődhet.
6	 TILALOM	<p>Ne tolja a terméket.</p> <p>A termék leeshet, amely a termék sérüléséhez vezethet vagy személyi sérülést okozhat.</p>



FIGYELMEZTETÉS

7	 TILALOM	Ügyeljen arra, nehogy ütés érje az LCD-panel felületét, mert a termék súlyosan károsodhat vagy személyi sérülés történhet.
8	 MINDEKÉPPEN ELVÉGZENDŐ	A termék szórakoztatás céljára a képernyő zavaró tükröződései elkerülése érdekében ellenőrzött fényviszonyok mellett használható.
9	 TILALOM	Ne csatlakoztasson a termékhez fülhallgatót annak viselése közben. A hangerő szintjétől függően kárt tehet a fülében, és károsíthatja hallását.
10	 TILALOM	Ne játsszon a terméket takaró műanyag zacskóval. Ne használja a zacskót semmilyen egyéb célra. A fulladás veszélyének elkerülése érdekében ne helyezze a zacskót a fejére, az orrára vagy a szájára. Ne helyezze a zacskót mások fejére, orrára vagy szájára. Tartsa távol a zacskót a gyermekektől és kisgyermekektől.
11	 MINDEKÉPPEN ELVÉGZENDŐ	A termék megbízható működése érdekében évente legalább egyszer tisztítsa meg a ház hátsó oldalán található szellőzőnyílásokat a portól és a szennyeződésektől. Ennek elmulasztása áramütéshez vagy a termék károsodásához vezethet.

Tápkábelek táblázata

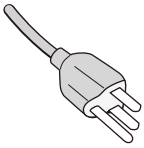
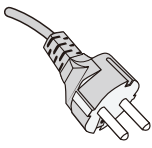
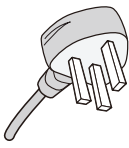
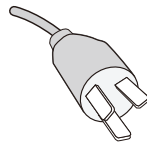
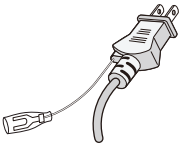
A dugasz típusa	Észak-Amerika	Európai kontinens (az Egyesült Királyság nélkül)	Egyesült Királyság	Kínai	Japán
A dugasz formája					
Régió	USA/Kanada	EU	Egyesült Királyság	Kína	Japán
Tápfeszültség	120*	230	230	220	100

* A tápkábelt 125 V-os tápellátással használja.

MEGJEGYZÉS: A terméket csak abban az országban javíthatatja, ahol vásárolta.

Utánvilágítás

Utánvilágítás akkor fordul elő, amikor a képernyőn az előző kép maradéka vagy „szellemképe” látható. Noha az LCD monitorok utánvilágítása – a CRT monitorokétól eltérően – nem tartós, az állandó képek hosszan tartó megjelenítése kerülendő.

Az utánvilágítás mérsékléséhez kapcsolja ki a monitort annyi időre, amíg az előző kép látszott. Ha például egy kép egy órán keresztül jelent meg a monitoron, és megmaradt a szellemképe, a kép törléséhez kapcsolja ki a monitort egy órára.

MEGJEGYZÉS: Mint minden személyes használatú megjelenítőeszköz esetében, azokra az időszakokra, melyek során a képernyőn nem folynak műveletek, rendszeres időközönként mozgó képernyővédő használatát javasoljuk, illetve ha nincs szükség rá, akkor a monitort ki kell kapcsolni.

Ergonómia

A MONITOR HELYES ELHELYEZÉSE ÉS BEÁLLÍTÁSA CSÖKKENTHETI A SZEM, A VÁLL ÉS A NYAK MEGERŐLTETÉSÉT. A MONITOR ELHELYEZÉSEKOR ELLENŐRIZZE A KÖVETKEZŐKET:

A lehető legelőnyösebb ergonómia eléréséhez a következőket javasoljuk:

- A monitor optimális teljesítményének eléréséhez 20 perces bemelegedés szükséges. Az utánvilágítás (maradványkép) elkerülése érdekében ne jelenítsen meg fix mintákat hosszabb ideig a monitoron.
- Úgy állítsa be a monitort, hogy a képernyő felső széle a szem magasságában, vagy kicsit alatta legyen. Amikor szemét a képernyő közepére fókuszálja, enyhén lefelé kell néznie.
- A monitort szemétől legalább 40 centiméterre (15,75 hüvelyk) és legfeljebb 70 centiméterre (27,56 hüvelyk) helyezze el. Az optimális távolság 50 centiméter (19,69 hüvelyk).
- Rendszeresen pihentesse a szemeit úgy, hogy óránként 5–10 percig egy legalább 6 méterre lévő tárgyat néz.
- A csillogás és tükröződés csökkentése érdekében a monitort az ablakhoz vagy más fényforráshoz képest 90°-os szögben helyezze el. A monitor dőlésszögét úgy állítsa be, hogy a mennyezeti világítás ne tükröződjön a képernyőn.
- Ha a tükröződő fénytől nehezen látja a képernyőt, használjon tükröződésmentes monitorszűrőt.
- Az olvashatóság javítása érdekében állítson a monitor fényerő- és kontrasztvezérlőin.
- Az irattartót a képernyő közelében helyezze el.
- A billentyűzet használata közben történő fejforgatás csökkentése érdekében helyezze azt a tárgyat, amelyet néz (képernyő vagy referenciaanyag) közvetlenül maga elé.
- Pislogjon gyakran. A szemtorna segít csökkenteni a szem megterhelését. Forduljon szemész szakorvosához. Rendszeresen ellenőriztesse látását.
- A szemfáradás elkerülése érdekében mérsékelt fényerőt állítson be. A fényerő összehasonlításához helyezzen egy fehér papírlapot az LCD-képernyő mellé.
- A kontrasztot ne állítsa a maximális értékre.

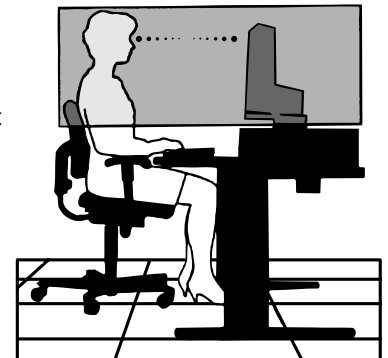

- Használja az előre beállított méret- és pozícióvezérlőket standard jelekkel.
- Használja az előre beállított színbeállításokat.
- Használjon nem sorváltott jeleket.
- Ne használja az elsődleges kék színt sötét háttér ellenében, mivel nehezen látható, és a nem megfelelő kontraszt megerőltetheti a szemet.

Az egészséges munkahelyi környezet kialakítására vonatkozó további részletes információt (ANSI-HFS 100-2007 számú, a számítógépes munkaállomások humán tényezőiről mint tervezési szempontokról szóló szabvány) írásban kérhet a Nemzetközi Ergonómiai Társaságtól (The Human Factors Society, Inc.). P.O. Box 1369, Santa Monica, California 90406.

Az LCD-képernyő tisztítása

- Ha az LCD-monitor porossá válik, óvatosan törölje le puha törülközővel.
- Az LCD-képernyő felületét nem bolyhosodó, karcmentes textillel tisztítsa. Ne használjon tisztítószert vagy üvegtisztítót!
- Az LCD-képernyőt ne dörzsölje kemény vagy durva anyaggal.
- Az LCD-képernyő felületét ne tegye ki nyomásnak.
- Ne használjon OA (irodai készülékek tisztítására szánt) tisztítót, mert ez az LCD-képernyő felületének károsodását vagy elszíneződését okozza.

A készülék burkolatának tisztítása

- Húzza ki a tápkábelt a hálózati csatlakozóból.
- Óvatosan törölje le a házat egy puha ruhával.
- A ház megtisztításához semleges tisztítószerral és vízzel nedvesítse meg a törülkönyöt, törölje le a házat, majd száraz ronggyal törölje át.

MEGJEGYZÉS: A tisztításhoz NE használjon benzinhígítót, lúgos vagy alkoholos tisztítószert, ablaktisztítót, viaszt, polírozó tisztítószert, mosóport vagy rovarirtót. A ház ne érintkezzen hosszabb ideig gumival vagy vinillel. Ezek a folyadékok és anyagok a festék károsodását, repedezését vagy leválását okozhatják.

Termékjellemzők

- **USB Type-C tápellátási funkcióval**

Támogatja a video-/audiobemenetet, az USB-elosztó működést, és árammal is ellátja a csatlakozó eszközöket egyetlen kábelon át, ami rugalmas csatlakoztathatóságot biztosít rendezett munkakörnyezetben.

- **USB Hub**

Az USB Hub rugalmasságot biztosít a számítási feladatokhoz, lehetővé téve az USB SuperSpeed-adatátvitel egyszerű elérhetőségét és az USB-ről való töltést. Részletesebb információkért lásd: [14. oldal](#).

- **Kis helyigény**

Egy ideális megoldás szűkös helyvel rendelkező környezetekben a képernyő méretének és felülmúlhatatlan képminőségének feláldozása nélkül.

- **Színkezelési rendszerek**

Lehetővé teszik a képernyő színeinek és a monitor színpontosságának különféle standardok szerinti beállítását.

- **OSD (képernyőn megjelenő menü) vezérlőelemek**

Képernyőn megjelenő egyszerű menük segítségével teszik lehetővé a képernyő összes elemének gyors és egyszerű beállítását.

- **ErgoDesign jellemzők**

Fejlettebb humán ergonómia a munkahelyi környezet javítása, a felhasználók egészségének védelme és a gazdaságosság érdekében. Az ergonomikus kialakítást szolgálja többek között a teljes mértékben tagolt monitorállvány, a gyors és egyszerű képbeállítást biztosító OSD-vezérlők, valamint az alacsonyabb kibocsátás is.

- **Plug and Play**

A Microsoft® Windows® operációs rendszereiben található funkciók lehetővé teszik a telepítést úgy, hogy a monitor közvetlenül a számítógépre küldi el a tulajdonságait (pl. a támogatott képernyőméretet és a felbontást), ezzel automatikusan elérve az optimális megjelenítési teljesítményt.

- **IPM (Intelligent Power Manager – Intelligens energiakezelő) rendszer**

Olyan innovatív energiatakarékos módszereket kínál, amelyek lehetővé teszik, hogy a monitor bekapcsolt, de használaton kívüli állapotban alacsonyabb fogyasztásra váltson, megtakarítva ezzel az energiaköltségek kétharmadát, csökkentve a kibocsátást és a munkahely légkondicionálásának költségeit.

- **Összetett frekvenciás technológia**

A monitort automatikusan a videokártya letapogatási frekvenciájának megfelelően állítja be, így a kép a szükséges felbontásban jelenik meg.

- **FullScan képesség**

A legtöbb felbontásban lehetővé teszi a teljes képernyő használatát, ezzel jelentősen megnövelve a kép méretét.

- **VESA-szabványú rögzítőfelület**

Segítségével rögzítheti az MultiSync monitort bármely más VESA szabvány szerinti rögzítőkaron vagy konzolon.

- **Csökkentett kék fény**

A csökkentett kék fény funkció jelentős mértékben csökkenti a kék fényt, ezáltal kíméli a szemet (lásd: [31. oldal](#)).

- **Vibrálásmentes**

A speciális háttér-megvilágítási rendszer csökkenti a vibrálást, ezáltal kíméli a szemet.

- **NaViSet Administrator 2 szoftver**

Kibővített és könnyen érthető grafikus kezelőfelületet kínál, amely a képernyőmenü értékeinek hálózati számítógéppel való egyszerűbb beállítását teszi lehetővé.

A fejezet tartalma:

- ⇒ „Alkatrészek megnevezései és funkciói”, 13. oldal
- ⇒ „Csatlakozók”, 15. oldal
- ⇒ „Üzembe helyezés”, 17. oldal
- ⇒ „A flexibilis kar felszerelése”, 20. oldal

Alkatrészek megnevezései és funkciói

Vezérlőgombok

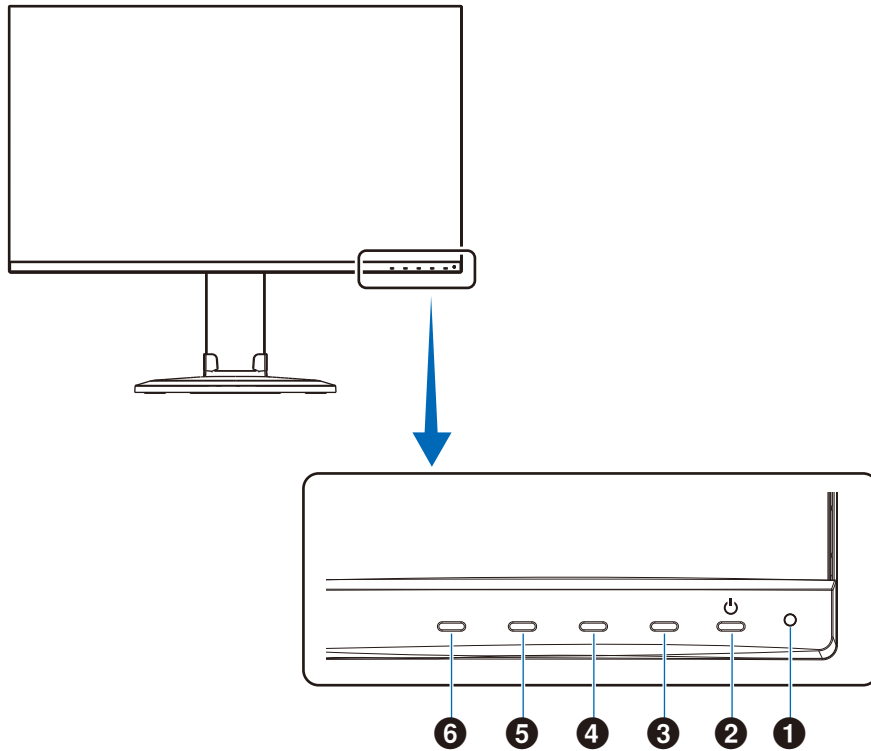

Elem	Funkció
1 LED	Jelzi, hogy a készülék be van kapcsolva.
2 be/ki	Be- és kikapcsolja a monitort.
3 EXIT (kilépés) gomb	Ha a képernyőmenü zárva van, megnyitja a VIDEO INPUT (videóbemenet) menüt (AUTO (automatikus) bemenetbeállítás mellett a monitor automatikusan kiválasztja az aktív jelet). Amikor a képernyőmenü nyitva, az almenü és a főmenü bezárása.
4 FEL gomb	Ha a képernyőmenü zárva van, megnyitja a [BRIGHTNESS] (fényerő) menüt. Ha a képernyőmenü nyitva, a jobb oldalra lehet vele navigálni, vagy felhossa a beállítások módosítására szolgáló menüt.
5 LE gomb	Ha a képernyőmenü zárva van, megnyitja a [VOLUME] (hangerő) menüt. Ha a képernyőmenü nyitva, a bal oldalra lehet vele navigálni, vagy leengedi a beállítások módosítására szolgáló menüt.
6 ENTER gomb	Ha a képernyőmenü zárva van, megnyitja az képernyőmenüt. Ha a képernyőmenü nyitva, kiválasztja a funkció ikont.

Aljzatpanel

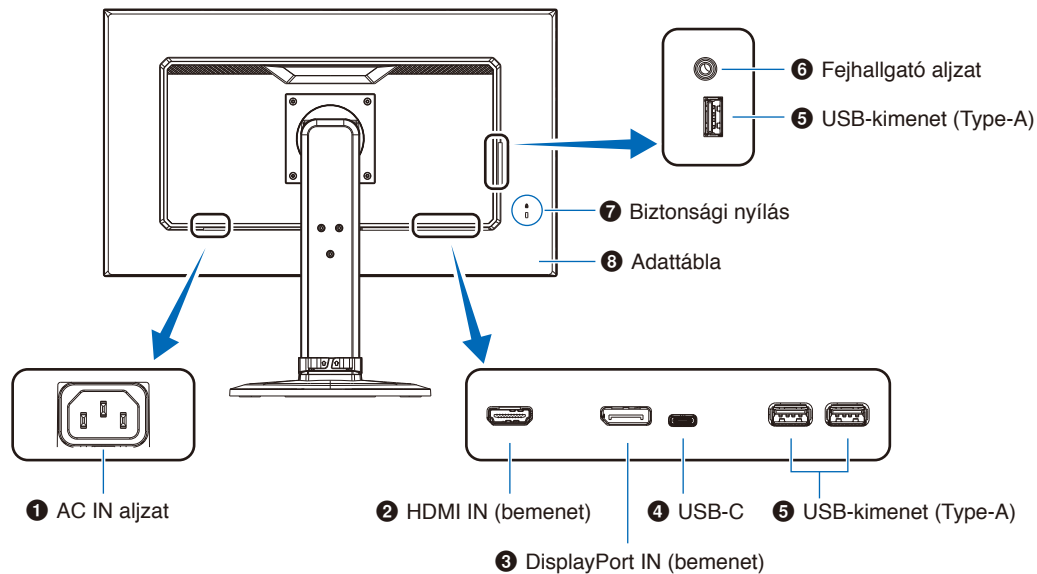

1 AC IN (AC be) aljzat

A mellékelt tápkábel csatlakoztatására szolgál.

2 HDMI IN (HDMI bemenet)

Digitális HDMI jelbemenet.

3 DisplayPort IN (DisplayPort bemenet)

Digitális DisplayPort jelbemenet.

4 USB-C aljzat

Külső eszközök, például USB Type-C®-kompatibilis számítógép csatlakoztatására szolgál. Tölti a csatlakoztatott USB-eszközt (USB táplálás). Lásd a „Műszaki adatok” oldalát.

MEGJEGYZÉS:

- Támogatja a DisplayPort jelbemenetet, ha a csatlakoztatott USB Type-C eszköz alkalmas az USB tápellátásra.
- USB-elosztóként működik.
- Tápellátást biztosít a csatlakozó eszköz számára.

5 USB-kimenet (Type-A)

USB-eszközök csatlakoztatására szolgál.

Külső eszközök, például USB-kompatibilis számítógép csatlakoztatására szolgál.

6 Fejhallgató aljzat

Fejhallgató csatlakoztatására szolgál.

7 Biztonsági nyílás

A Kensington biztonsági kábelekkel/eszközökkel kompatibilis biztonsági és lopás elleni zár nyílása.

A termékekért látogasson el a Kensington weboldalára.

8 Adattábla

Csatlakozók

Videobemeneti csatlakozók

- HDMI – Nagy felbontású digitális video- és audiojel-csatlakozó számítógéphez, adatfolyam médialejátszójához, Blu-ray lejátszóhoz, játékkonzolhoz stb.
- DisplayPort – Nagy felbontású digitális video- és audiojel-csatlakozó számítógéphez.
- USB-C – DisplayPort-bemenetet biztosít nagy felbontású digitális video- és audiojelek (DisplayPort Alt Mode csak USB Type-C esetén) számítógéphez csatlakoztatásához. A képernyő nem támogat egyéb USB Type-C Alt Mode alternatív üzemmódokat, amilyen például az MHL és a HDMI. Erre a csatlakozóra nem köthető USB-eszköz, például egér, billentyűzet vagy tárolóeszköz.

Videó csatlakoztatása

A számítógéphez való csatlakozásra használható videocsatlakozók típusa a számítógép megjelenítő adapterétől függ.

A következő táblázat a szokásos gyárilag előre beállított jelidőzítéseket tartalmazza az egyes csatlakozási típusokhoz. Előfordulhat, hogy a kijelölt csatlakozó esetén néhány videokártya nem támogatja a megfelelő képviszaadáshoz szükséges felbontást. A monitor a megfelelő képet jeleníti meg a gyárilag beállított időzítési jel automatikus beállításával.

<Főbb támogatott időzítések>

Képfelbontás		Függőleges frekvencia	Pásztázás típusa	Megjegyzések
Vízzsz.	Függ.			
640	x 480	60/72/75 Hz	p	
720	x 400	70 Hz	p	
720	x 480	60 Hz	p	
720	x 576	50 Hz	p	
800	x 600	56/60/72/75 Hz	p	SVGA
1024	x 768	60/70/75 Hz	p	XGA
1280	x 720	50/60 Hz	p	720p
1280	x 960	60/75 Hz	p	
1280	x 1024	60/75 Hz	p	SXGA
1440	x 900	60 Hz	p	
1680	x 1050	60 Hz	p	
1920	x 1080	50/60 Hz	p	1080p, javasolt (60 Hz)

p: Progresszív.

MEGJEGYZÉS: Ha a monitor kiválasztott felbontása nem egyezik meg a panel natív felbontásával, a szöveges tartalmak megjelenése a monitor képernyőjén vízszintesen vagy függőlegesen megnyúlik, hogy a nem natív felbontás is teljes képernyőn jelenjen meg. A megnyújtásra olyan interpolált felbontási technológiák segítségével kerül sor, melyek használata általános és széles körben elterjedt a síkképernyős készülékek esetében.

Csatlakoztatás számítógéphez HDMI-vel

- HDMI-logóval ellátott HDMI-kábelt használjon.
- A számítógép bekapcsolása után egy kis ideig eltarthat a jel megjelenése.
- Előfordulhat, hogy bizonyos videokártyák vagy illesztőprogramok nem megfelelően jelenítik meg a képet.
- Ha a monitort később kapcsolják be, mint a csatlakoztatott számítógépet, a kép megjelenítése olykor nem megfelelő. Ebben az esetben kapcsolja ki a számítógépet, majd vissza.

Csatlakoztatás számítógéphez DisplayPorttal

- DisplayPort-megfelelőségi emblémával ellátott DisplayPort-kábelt használjon.
- A számítógép bekapcsolása után egy kis ideig eltarthat a jel megjelenése.
- Ha a DisplayPort-kábelt jelátalakító adapterrel rendelkező összetevőhöz csatlakoztatja, előfordulhat, hogy a kép nem jelenik meg.
- Egyes DisplayPort-kábelek zárfunkcióval is rendelkeznek. Az ilyen kábelek eltávolításakor a zár feloldásához tartsa lenyomva a felső gombot.
- Ha a monitort később kapcsolják be, mint a csatlakoztatott számítógépet, a kép megjelenítése olykor nem megfelelő. Ebben az esetben kapcsolja ki a számítógépet, majd vissza.

Csatlakoztatás számítógéphez USB Type-C-vel

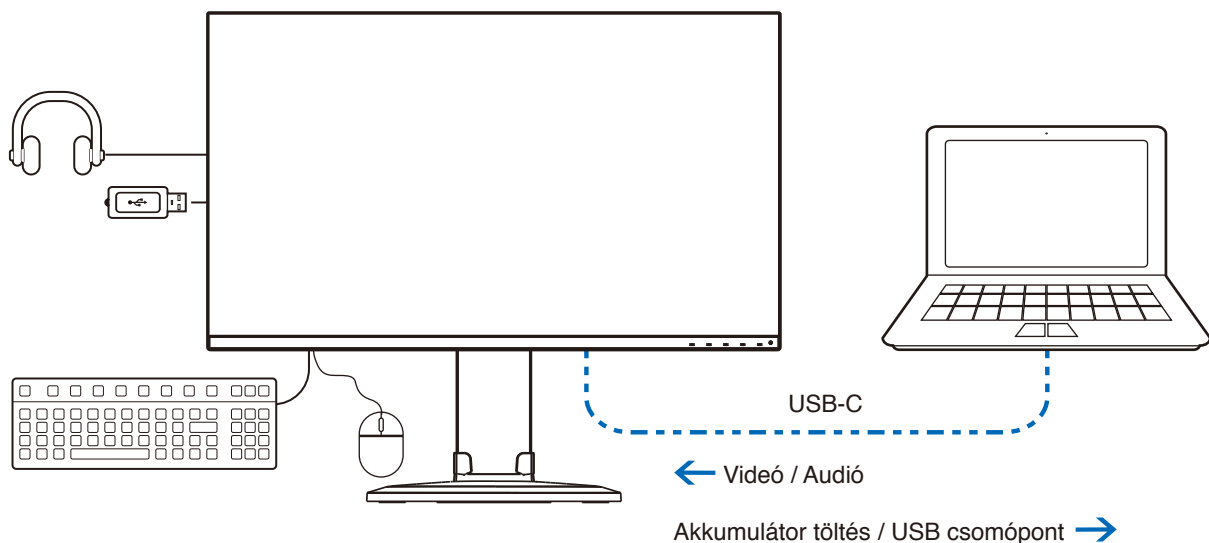

- Az USB-C csatlakozó használata esetén a video-/audiojelek átvitelére használjon USB-megfelelőségi emblémával ellátott SuperSpeed USB kábelt.
- A Hi-Speed USB (USB 2.0) kábel vagy a töltőkábel nem támogatja a video-/audiojelek átvitelét.
- Az USB-C csatlakozó használata esetén a video-/audiojelek átvitelére használja a számítógép DP Alt Mode-megfelelőségi emblémával ellátott csatlakozóját.
- A rendszer nem támogatja a HDMI Alt Mode vagy MHL protokollt.
- Számítógépes akkumulátortöltés (tápellátás) használata esetén használjon USB Power Delivery-megfelelőségi emblémával ellátott számítógépet és kábelt.
- A monitor csak másodpercek elteltével ismeri fel az USB-jelet. Ne húzza ki, majd csatlakoztassa újra az USB-kábelt, miközben zajlik a jelfelismerés.

USB-eszköz csatlakoztatása

- A monitor csak másodpercek elteltével ismeri fel az USB-bemenetet. Ne húzza ki az USB-kábelt, vagy húzza ki, majd csatlakoztassa újra az USB-kábelt, miközben a monitor a bemenet felismerését végzi.
- Először kapcsolja ki az USB-funkciót és távolítsa el az USB-eszközt a monitorról, csak ezután kapcsolja ki a monitort vagy állítsa le a Windows® rendszert. Adatvesztés vagy adatsérülés történhet, ha az USB-eszköz eltávolítása nem megfelelően történik meg.

Üzembe helyezés

A doboz tartalmát a dobozban található nyomtatott lapon vagy a beállítási kézikönyvben találhatja meg.

A mellékelt tartozékok a monitor szállítási országától függenek.

A talp rögzítése a monitorállványhoz:

1. Helyezze a monitort előlapjával lefelé egy karcolásmentes felületre (**1. ábra**).
2. Fordítsa el a monitorállványt 90 fokkal az **1. ábra** szerint.

⚠ FIGYELMEZTETÉS: Lásd: „**FIGYELMEZTETÉS 5**”.

3. Csatlakoztassa a talpat a monitorállványhoz, majd húzza meg a talp alján található csavart (**2. ábra**).

MEGJEGYZÉS: Ha a monitort újra be kell csomagolnia, akkor ezt az eljárást fordítva végezze el.

⚠ FIGYELEM: Lásd: „**FIGYELEM 8**”.

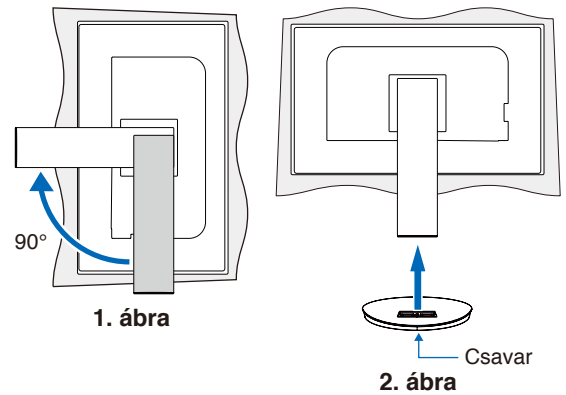

A monitor és az adott rendszer összekapcsolásához kövesse az alábbi utasításokat:

MEGJEGYZÉS: Üzembe helyezés előtt olvassa el a következőt: „**Fontos tudnivalók**”, 3. oldal.

1. Kapcsolja ki a számítógépet.
2. Fogja meg a monitor két oldalát, döntse hátra az LCD-képernyőt a maximális dőlésszögig, majd emelje fel a legmagasabb helyzetbe (**3. ábra**).

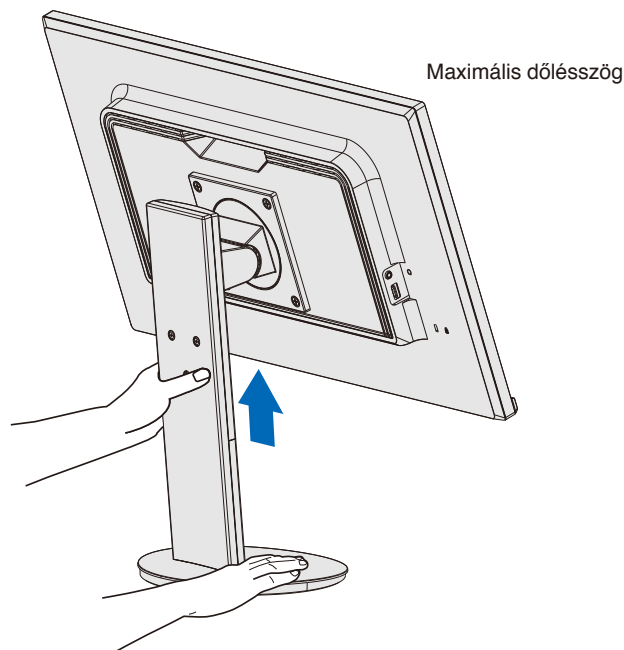

3. ábra

3. Csatlakoztassa az eszközöket a monitorhoz.

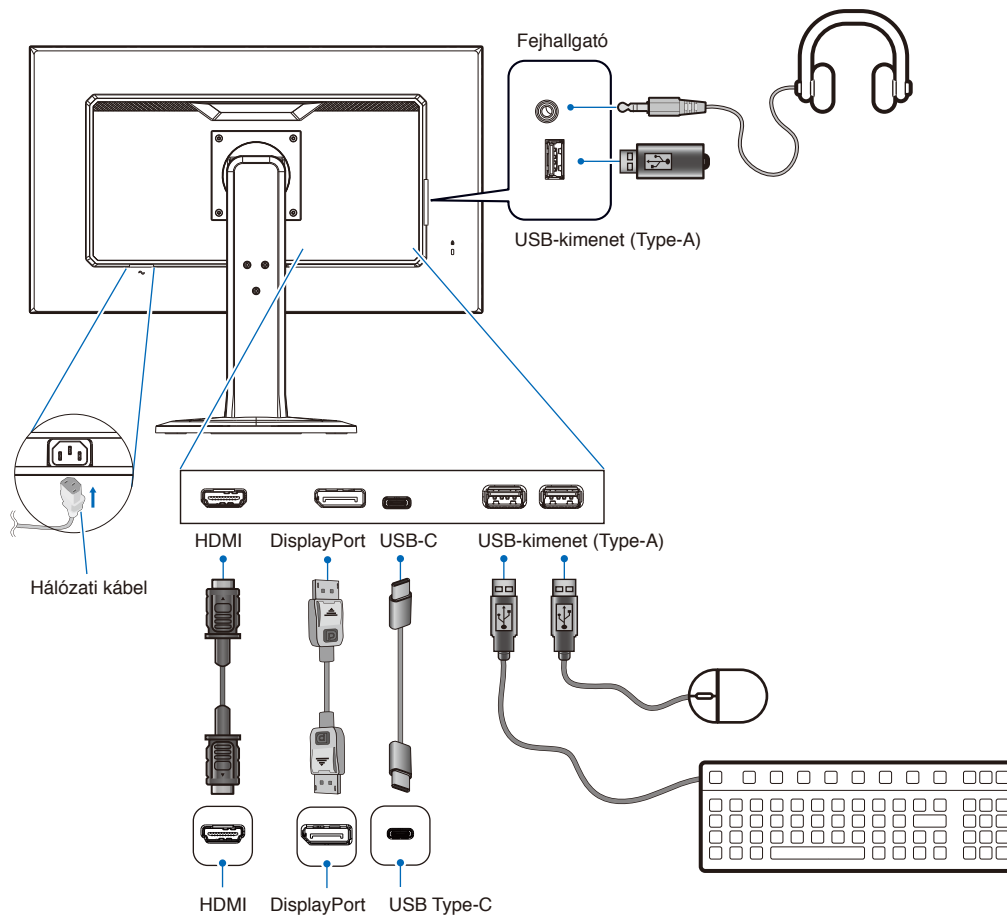

FIGYELMEZTETÉS: • A termékhez az előírt, mellékelt kábeleket használja, hogy ne zavarja a rádió- és televízióadások vételét.
DisplayPort, HDMI, USB és USB-C esetén használjon árnyékolt jelkábelt.
Más kábelek és adapterek használata zavarhatja a rádió- és televízióadások vételét.
• Lásd: „**FIGYELMEZTETÉS 3**” és „**FIGYELMEZTETÉS 9**”.

MEGJEGYZÉS: • Amennyiben a hangerőszabályzót, illetve a sávos hangszínszabályzót a középsőtől eltérő helyzetbe állítja, emelkedhet a fül-/fejhallgató kimeneti feszültsége, és ezáltal a hangnyomásszint is.
• A kábelek nem megfelelő csatlakoztatása rendellenes működéshez, a megjelenítés minőségének romlásához, illetve az LCD-modul alkatrészeinek károsodásához vezethet, és/vagy csökkentheti a modul élettartamát.

4. Illeszse a kábelrögzítőt az állványra (4. ábra).

Biztosan és egyenletesen elosztva helyezze a kábeleket a kábelrögzítőbe.

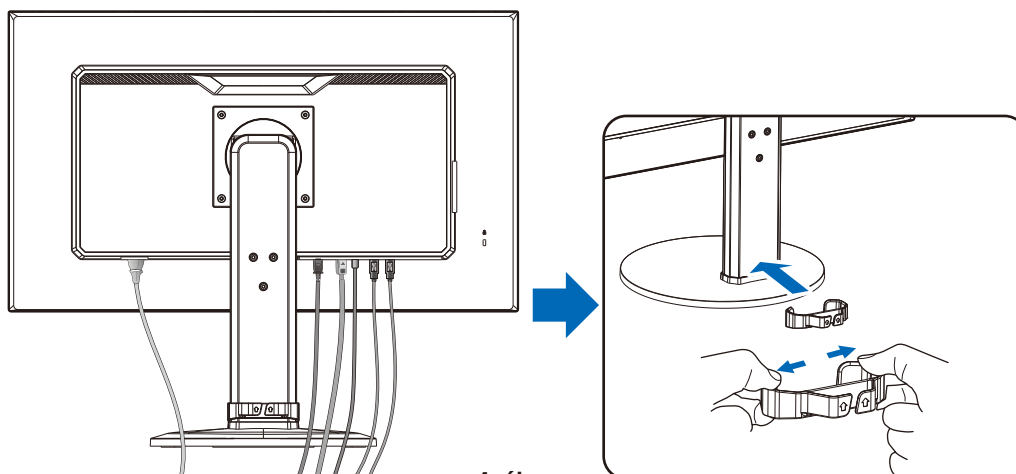

4. ábra

5. Ellenőrizze, hogy a monitor képernyője a kábelek beillesztése után is emelhető és leereszthető-e (5. ábra és 6. ábra).

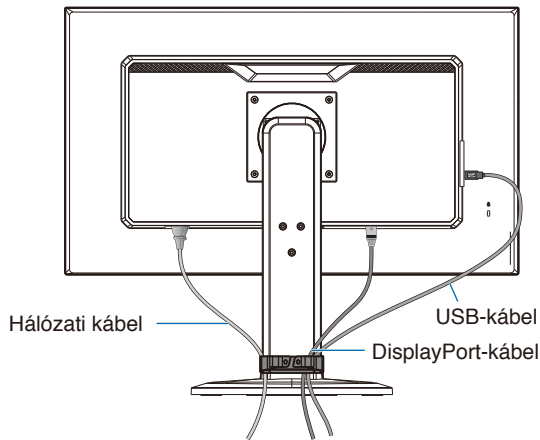

5. ábra

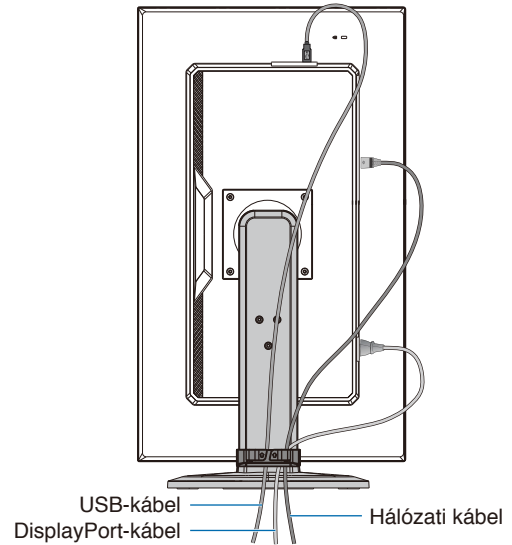

6. ábra

6. Csatlakoztassa a hálózati kábelt a hálózati kivezetéshez.

MEGJEGYZÉS:

- A megfelelő hálózati kábel kiválasztásához olvassa el a kézikönyv „Figyelmeztetés” című részét (lásd: 9. oldal).
- Győződjön meg arról, hogy a monitor elegendő áramot kap-e. Lásd a(z) „Tápellátás” részt a következőben: „4. fejezet Műszaki adatok”, 29. oldal.

7. Kapcsolja be a monitort a  gomb megnyomásával, majd indítsa el a számítógépet.

MEGJEGYZÉS: Ha bármilyen probléma adódna, tekintse át a Felhasználói kézikönyv Hibakeresés című fejezetét (lásd: 25. oldal).

Állítható és forgatható állvány

Fogja meg két kézzel oldalról a monitort, és így állítsa be a magasságát, dőlésszögét és elfordítási szögét.

A képernyő elfordításához (a síkjában) fogja meg két oldalt a monitort, emelje fel ütközésig, majd fordítsa el vízszintesből függőleges tájolásba.

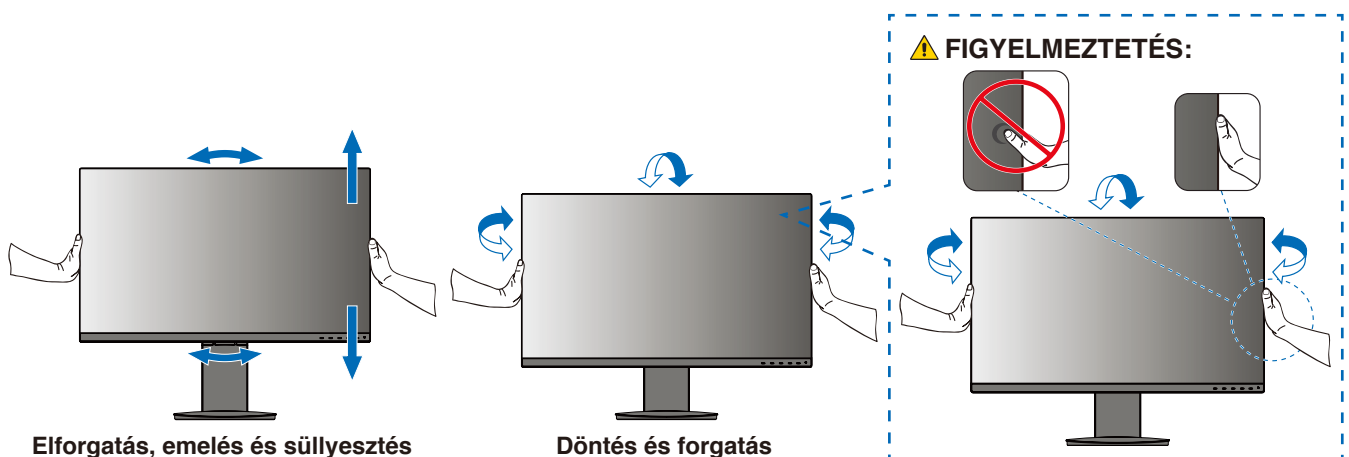

FIGYELMEZTETÉS: Lásd: „FIGYELMEZTETÉS 5”.

A flexibilis kar felszerelése

A monitor egy flexibilis karra szerelve is használható. További információkért forduljon hozzánk.

Kövesse a monitortartó gyártója által leírt utasításokat. Felszerelés előtt távolítsa el a talpat.

⚠ FIGYELEM: Lásd: „FIGYELEM 8”. A részletekért lásd a Műszaki adatok című részt (29. oldal).

A monitor állványának eltávolítása egyéb rögzítési mód céljából

MEGJEGYZÉS:

- A monitorállvány levételekor óvatosan járjon el.
- A csavarok eltávolítása során tartsa biztosan a monitorállványt, így elkerülve, hogy az leessen.
- Csak a VESA (Video Elektronikai Szabványok Szövetsége) által jóváhagyott alternatív rögzítési módszert használjon.

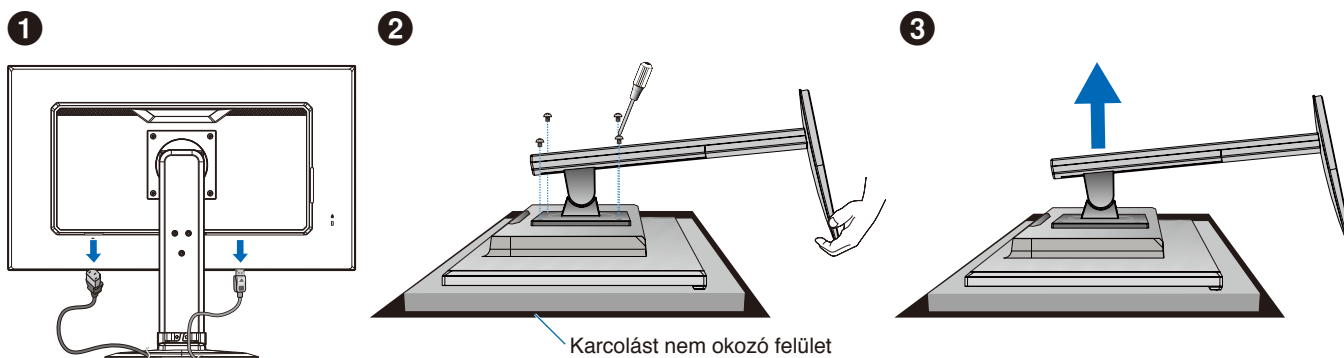

A rugalmas tartókar rögzítése

A lentebb leírt műszaki adatoknak megfelelő 4 csavarral rögzítse a kart a monitorhoz.

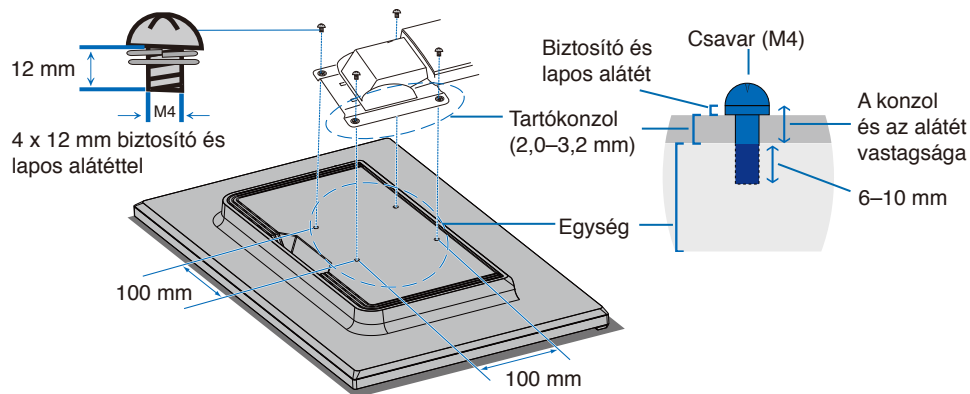

⚠ FIGYELEM: Lásd: „FIGYELEM 8”.

Az eredeti állvány visszaszerelése

Az állvány visszaszereléséhez végezze el az előző részben leírt lépéseket fordított sorrendben.

MEGJEGYZÉS: Az állvány visszaillesztésekor állítsa szembe az állvány „TOP SIDE” (FELSŐ OLDAL) jelét a monitor felső oldalával.

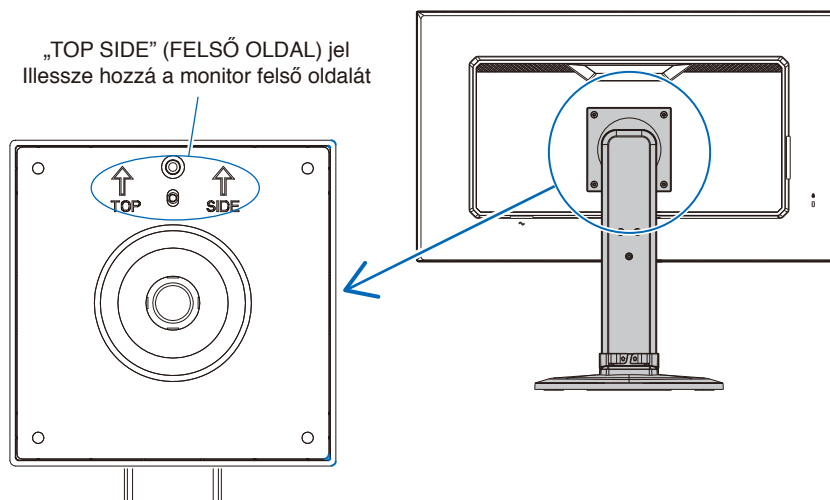

A fejezet tartalma:

- ⇒ „Az OSD-vezérlőmenük (képernyőmenü) használata:”, 23. oldal
- ⇒ „A bemenet módosítása”, 24. oldal
- ⇒ „Az energiagazdálkodási funkció LED-jelzőfények mintázata”, 24. oldal

Az OSD-vezérlőmenük (képernyőmenü) használata:

A monitor előlapján található OSD-vezérlőgombok a következőképpen működnek:

- A képernyőmenü megnyitásához nyomja meg az **ENTER** gombot.

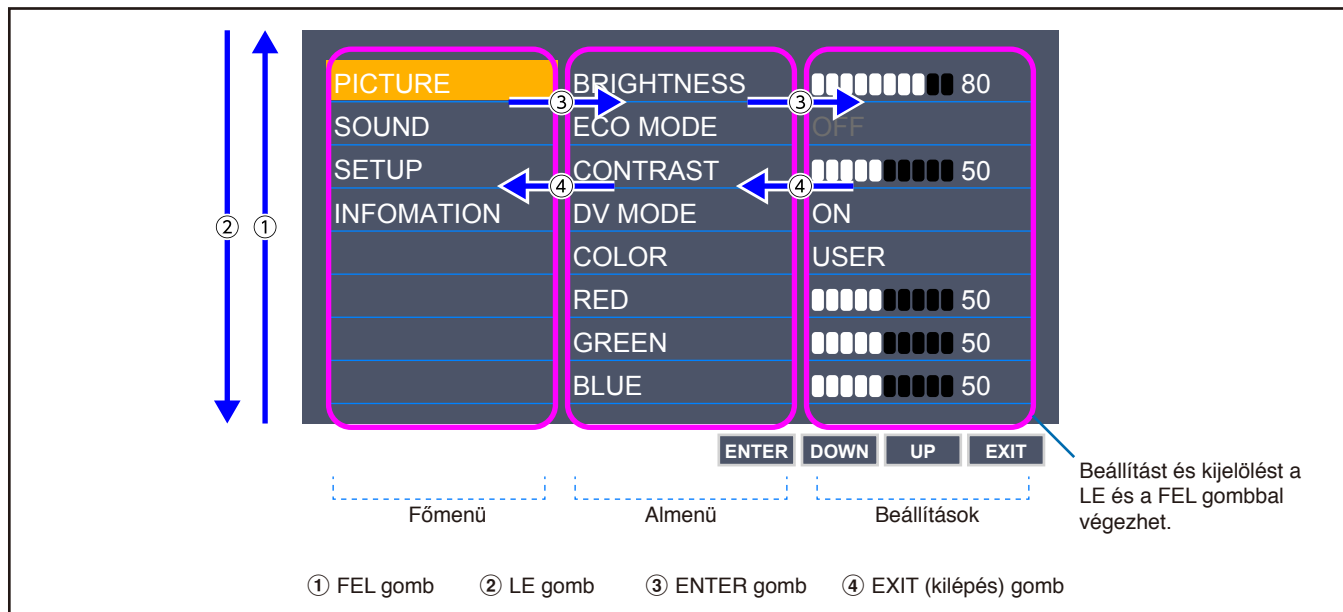

Alább egy rövid összefoglalás látható az egyes menüelemekben található vezérlőelemekről. A képernyőmenüben elérhető összes beállítást tartalmazó táblázatokért lásd: „A. függelék OSD-vezérlők listája”, 30. oldal.

PICTURE (KÉP): Kiválaszthatja az alapértelmezett képmódok egyikét, de kézzel is módosíthatja a színek beállításán.

SOUND (HANG): Hangforrás kijelölése és a hangerő beállítása.

SETUP (ÜZEMBE HELYEZÉS): Képernyőmenü nyelve, rendszeridő, helyzet és válasz beállítása.

INFORMATION (INFORMÁCIÓK): A monitor és a rendszer adatainak megjelenítése.

A bemenet módosítása

A bemenet módosítása

A jelbemenet megváltoztatásához nyomja meg az **EXIT** (kilépés) gombot.

MEGJEGYZÉS: Itt az [AUTO] beállítást választva input a monitor magától kiválasztja az aktív jelforrást.

HDCP-tartalomhoz

A HDCP rendszerrel megelőzhető a digitális jelek formájában továbbított videoadatok illegális másolása. Ha a digitális bemeneten keresztül érkező tartalom nem tekinthető meg, az feltétlenül azt jelenti, hogy a monitor nem megfelelően működik. HDCP megvalósítása esetén előfordulhat, hogy bizonyos tartalmak HDCP-technológiával védettek, ezért a HDCP-közösség (Digital Content Protection, LLC) döntésének/szándékának megfelelően nem jeleníthetők meg. A HDCP-videotartalom általában kereskedelmi védelmet élvező Blu-ray- és DVD-lemezeket, televíziós sugárzást és folyamatos átvitelű médiaszolgáltatásokat jelent.

Az energiagazdálkodási funkció LED-jelzőfényének mintázata

Az energiagazdálkodási funkció egy olyan energiatakarékos megoldás, amely automatikusan csökkenti a monitor energiafelhasználását, ha a billentyűzetet vagy az egeret egy bizonyos ideig nem használják.

Üzem mód	LED-jelzőfény	Energiafogyasztás	Állapot
Maximális működés	Kék	Kb. 117 W	Minden funkció működik.
Normál működés	Kék	Kb. 18 W	Alapértelmezett beállítás.
Energiatakarékos üzemmód	Sárga	0,36 W	A monitor már egy bizonyos ideje videojelbemenet nélkül működik.
Kikapcsolt állapot	nem világít	0,25 W	A monitor a ϕ gombbal ki lett kapcsolva.

- MEGJEGYZÉS:**
- Az energiafogyasztás a képernyőmenü beállításától, illetve a monitorhoz csatlakoztatott eszközöktől függ.
 - Ez a funkció olyan számítógépekkel működik, amelyek támogatják a VESA által jóváhagyott DPM-et (Display Power Management).

A fejezet tartalma:

- ⇒ „A képernyőképpel és videojellel kapcsolatos problémák”, 26. oldal
- ⇒ „Hardverproblémák”, 27. oldal
- ⇒ „Utánvilágítás”, 28. oldal

A képernyőképpel és videojellel kapcsolatos problémák

Nincs kép

- Győződjön meg arról, hogy a jelkábel stabilan csatlakozik-e a monitorhoz és a számítógéphez is.
- Győződjön meg arról, hogy nincs csatlakoztatva DisplayPort-átalakítóadapter. A monitor nem támogatja a DisplayPort-átalakítóadaptert.
- Győződjön meg arról, hogy a számítógép videokártyája teljesen be van-e nyomva a helyére.
- Győződjön meg arról, hogy a számítógép és a monitor is be van-e kapcsolva.
- Győződjön meg arról, hogy a használt videokártyán vagy számítógépen támogatott felbontás van-e kiválasztva. Ha kétségei lennének, a felontás módosításához tekintse meg a rendszer vagy a kijelző vezérlőjének a kézikönyvét.
- Ellenőrizze a monitor és a videokártya kompatibilitását, valamint nézzen utána a javasolt jelidőzítési beállításoknak.
- Ellenőrizze, hogy a jelkábel-csatlakozó tűi nem hajlottak vagy sérültek-e.
- Előfordulhat, hogy a monitor energiatakarékos üzemmódban van. A monitor automatikusan készenléti állapotra vált az előre beállított idő elteltével a videojel elvesztését követően.
- Ellenőrizze, hogy a csatlakoztatott készülék küld-e jelet a monitor felé.
- Ha a monitorhoz USB-C kábellel csatlakoztat számítógépet, ellenőrizze, hogy a csatlakoztatott számítógépaljzat kompatibilis-e a DisplayPort Alt Mode protokollal.
- Ha a monitorhoz USB-C kábellel csatlakoztat számítógépet, ellenőrizze, hogy az USB-C kábel képes-e a SuperSpeed USB.

A kép láthatóan instabil, életlen vagy hullámzik

- Győződjön meg arról, hogy a jelkábel stabilan csatlakozik-e a monitorhoz és a számítógéphez is.
- Ellenőrizze a monitor és a videokártya kompatibilitását, valamint nézzen utána a javasolt jelidőzítési beállításoknak.

A kép fényereje gyenge

- Győződjön meg arról, hogy az [ECO MODE] (energiatakarékos üzemmód) az [OFF] (ki) lehetőségre van-e állítva.
- Győződjön meg arról, hogy a jelkábel stabilan csatlakozik-e a monitorhoz és a számítógéphez is.
- Az LCD fényerőcsökkenése hosszú időn keresztül használat vagy szélsőségesen hideg környezeti feltételek miatt következhet be.
- Ha a fényerő ingadozik, győződjön meg arról, hogy a [DV MODE] (DV-üzemmód) az [OFF] (ki) lehetőségre van-e állítva.

A kiválasztott felbontás megjelenítése nem megfelelő

- Ha a megadott felbontás egy bizonyos tartományon kívül esik, megjelenik az „OUT OF RANGE” (tartományon kívül) ablak, amely erre figyelmeztet. Állítson be egy támogatott felbontási értéket a csatlakoztatott számítógépen.

Nem egyenletes fényerő

- A [DV MODE] (DV-üzemmód) beállítását módosítsa [OFF] (ki) értékre, majd állítsa be a fényerőt.

MEGJEGYZÉS: Ha a [DV MODE] (DV-üzemmód) [ON] (be) értékre van állítva, akkor a monitor a fényerő értékét automatikusan a videojellel megfelelően állítja be.

Nincs kép

- Ha a képernyőn nincs kép, akkor a(z) \odot gombot kapcsolja ki, majd újra be.
- A csatlakoztatott billentyűzet vagy egér megérintésével győződjön meg arról, hogy a számítógép nincs-e energiatakarékos üzemmódban.

Hardverproblémák

⏻ gomb nem működik

- A monitor kikapcsolásához és újraindításához húzza ki a hálózati kábelt a csatlakozójából.

Az „OUT OF RANGE” („TARTOMÁNYON KÍVÜL”) üzenet jelenik meg (a képernyő üres, vagy csak elmosódott képeket jelenít meg).

- A kép csak elmosódottan jelenik meg (pixelek hiányoznak), és az „OUT OF RANGE” (tartományon kívül) képernyőüzenet látható: A jelidőzítés vagy a felbontás túl magasra van állítva. Válasszon támogatott üzemmódot.
- Az „OUT OF RANGE” (tartományon kívül) képernyőüzenet jelenik meg egy üres képernyőn: A jelfrekvencia tartományon kívül esik. Válasszon támogatott üzemmódot.

A monitoron nem világít a LED

- Győződjön meg arról, hogy a hálózati kábel megfelelően csatlakozik-e a monitorhoz és a falı aljzatba, és hogy a monitor be van-e kapcsolva.
- Állítsa a [POWER INDICATOR] (TÁPELLÁTÁS JELZŐFÉNY) beállítást [ON] (be) értékre.

Nincs hang

- Ellenőrizze, hogy nem aktív-e a [MUTE] (némítás) funkció.
- Ellenőrizze, hogy a [VOLUME] (hangerő) nem a minimum szinten van-e.
- Ellenőrizze, hogy a számítógép támogatja-e az audiojel továbbítását a DisplayPort, HDMI vagy USB-C csatlakozón át.
- A DisplayPort-, HDMI- vagy USB-C-bemenet használata esetén ellenőrizze, hogy a [SOUND INPUT] (hangbemenet) ki van-e választva.
- Ellenőrizze, hogy a fejhallgató kábele megfelelően csatlakozik-e.

Az USB-elosztó nem működik

- Ellenőrizze, hogy az USB-kábel megfelelően csatlakozik-e. Olvassa el az USB eszköz használati útmutatóját.
- Ellenőrizze, hogy az USB-C-kábel megfelelően csatlakozik-e a számítógéphez.
- Olvassa el az USB eszköz használati útmutatóját.
- Ellenőrizze az [USB POWER] (USB táplálás) beállítását. Ha megváltoztatta a beállítást, kapcsolja ki, majd be a monitort.
- Kapcsolja újra ki, majd be a monitort.

Az USB Type-C-eszköz nem működik

Megjelent a „Warning: Remove USB-C cable” (Figyelmeztetés: Távolítsa el az USB-C kábelt) felirat a képernyőn.

- A monitor rendellenes feszültséget vagy áramerősséget észlelt az USB-C porton. Kérjük, azonnal távolítsa el az USB-C kábelt.

Nincs kép

- Ellenőrizze, hogy a csatlakoztatott USB Type-C-eszköz képes-e DisplayPort Alt Mode üzemmódra az USB Type-C kapcsolaton át.
- Ellenőrizze, hogy az USB-C-kábel SuperSpeed USB kategóriájú-e.

A töltés nem indul el vagy instabil.

- Ellenőrizze, hogy a csatlakoztatott USB Type-C-eszköz képes-e az USB-tápellátás fogadására.
- Ellenőrizze, hogy az USB-C-kábel alkalmas-e USB-tápellátásra.
- A monitor túlfeszültséget vagy túláramot kaphatott az USB-C porton át. Húzza ki azonnal az USB-C-kábelt.
- Ha továbbra is problémát tapasztal, húzza ki a monitor hálózati kábelét a tápaljzatból, majd húzza ki az USB-C-kábelt. Dugja vissza a hálózati kábelt, majd az USB-C-kábelt.

Utánvilágítás

Szeretnénk felhívni a figyelmét, hogy az LCD-technológiában ismert jelenség az ún. utánvilágítás. Utánvilágítás akkor fordul elő, amikor a képernyőn az előző kép maradéka vagy „szellemképe” látható. Noha az LCD-monitorok utánvilágítása – a CRT-monitorokétól eltérően – nem tartós, az állóképek hosszan tartó megjelenítése kerülendő.

Az utánvilágítás mérsékléséhez kapcsolja ki a monitort annyi időre, amíg az előző kép látszott. Ha például egy kép egy órán keresztül jelent meg a monitoron, és megmaradt a szellemképe, a kép törléséhez kapcsolja ki a monitort egy órára.

MEGJEGYZÉS: Mint minden személyes használatú megjelenítőeszköz esetében, azokra az időszakokra, melyek során a képernyőn nem folynak műveletek, rendszeres időközönként mozgó képernyővédő használatát javasoljuk, illetve ha nincs szükség rá, akkor a monitort ki kell kapcsolni.

E273F

A monitor részletes leírása		MultiSync E273F	Megjegyzések
LCD-modul	Átmérő: A látható kép mérete: Natív felbontás:	68,58 cm / 27 hüvelyk 68,58 cm / 27 hüvelyk 1920 x 1080 60 Hz	Aktív mátrix; vékony filmtranzistoros (TFT) folyadékkristályos kijelző (LCD); 0,311 mm pixelméret; 250 cd/m ² fényerősség, 1000:1 kontrasztarány (jellemzően), (5000:1 kontrasztarány, DV MÓD BE).
Bemeneti jel			
DisplayPort:	DisplayPort-csatlakozó: USB-C aljzat:	Digitális RGB	Legfeljebb 1920 x 1080 60 Hz, 8 bit, DisplayPort V1.2 (HDCP 1.3)
HDMI:	HDMI-csatlakozó:	Digitális RGB / YUV	Legfeljebb 1920 x 1080 60 Hz, HDMI (HDCP 1.4)
Színek megjelenítése		16777216	Videokártya-függő.
Szinkronizációs tartomány	Vízszintes: Függőleges:	31,5 kHz–83,0 kHz 50 Hz–75 Hz	Automatikus Automatikus
Betekintési szög	Bal/Jobb: Fel/le:	±89° (CR > 10) ±89° (CR > 10)	
Válaszidő		6 ms (szürkéből szürkébe, jellemzően)	
Aktív megjelenítési terület	Fekvő: Vízszintes: Függ.: Álló: Vízszintes: Függ.:	597,9 mm / 23,5 hüvelyk 336,3 mm / 13,2 hüvelyk 336,3 mm / 13,2 hüvelyk 597,9 mm / 23,5 hüvelyk	
USB Hub	I/F: Port: Terhelőáram:	SuperSpeed USB 5Gbps 1. bemenet (USB-C aljzat) 3 kimenet Kimeneti csatlakozó: 5 V / 0,9 A (max.) USB-C aljzat: 65 W (max.)	
HANG			
Hangbemenet:	DisplayPort-csatlakozó: HDMI-csatlakozó: USB-C aljzat:	Digitális hang:	2 csatornás PCM 32; 44,1; 48 kHz (16/20/24 bit)
Fejhallgató kimenete:	SZTEREÓ mini jack:		Fejhallgató-impedancia 32 ohm
Hangszórók	Gyakorlati hangteljesítmény:	1,0 W + 1,0 W	
Tápellátás		AC 100–240 V, 50/60 Hz	
Névleges áramfelvétel		1,40–0,70 A	
Méretetek	Fekvő: Álló:	610,7 mm (szé) x 391,7–521,7 mm (ma) x 279,0 mm (mé) 24,0 hüvelyk (szé) x 15,4–20,5 hüvelyk (ma) x 11,0 hüvelyk (mé) 360,3 mm (szé) x 633,8–652,5 mm (ma) x 279,0 mm (mé) 14,2 hüvelyk (szé) x 25,0–25,7 hüvelyk (ma) x 11,0 hüvelyk (mé)	
Állvány állítási tartománya	Magassági beállítás: Döntés / elforgatás / forgatás:	130 mm / 5,12 hüvelyk (fekvő tájolás) 18,7 mm / 0,7 hüvelyk (álló tájolás) Fel 25° le 5° / ± 90° / 340°	
Tömeg		8,4 kg (18,5 font) (monitorállvánnyal) / 5,7 kg (12,7 font) (monitorállvány nélkül)	
Környezetvédelmi szempontok	Üzemi hőmérséklet: Páratartalom: Tengerszint feletti magasság: Tárolási hőmérséklet: Páratartalom: Tengerszint feletti magasság:	5 °C – 35 °C / 41 °F – 95 °F 20–80% 0–5000 m / 0–16 404 láb –10 °C – 60 °C / 14 °F – 140 °F 10–85% 0–12 192 m / 0–40 000 láb	

MEGJEGYZÉS: A műszaki adatokat a gyártó minden előzetes bejelentés nélkül módosíthatja.

A. függelék OSD-vezérlők listája

A fejezet tartalma

- ⇒ „Picture (Kép)”, 31. oldal
- ⇒ „Sound (Hang)”, 31. oldal
- ⇒ „Setup (Beállítás)”, 32. oldal
- ⇒ „Information (Információk)”, 32. oldal

Az alapértelmezett értékeket kérésre megadjuk.

Picture (Kép)

Picture (Kép) menü	
BRIGHTNESS (FÉNYERŐ)	A teljes kép és a háttér fényerejének beállítása.
ECO MODE (ENERGIATAKARÉKOS ÜZEMMÓD)	A fényerő szintjének csökkentésén keresztül csökkenti a felhasznált energia mennyiségét. MEGJEGYZÉS: Ha a [DV MODE] (DV-üzemmód) az [ON] (be) lehetőségre van állítva, akkor az [ECO MODE] (energiatakarékos üzemmód) [OFF] (ki) lehetőségre van állítva, és nem módosítható.
OFF (KI)	A fényerősséget állítja be 0% és 100% közötti értékre.
1	A fényerő változó tartományát 0% és 80% közé állítja be.
2	A fényerő változó tartományát 0% és 40% közé állítja be.
CONTRAST (KONTRASZT)	A kép háttérhez viszonyított fényerejének beállítása. MEGJEGYZÉS: Ez a funkció le van tiltva, ha a [COLOR] (szín) beállítása [L/B].
DV MODE (Dynamic Visual mód) (DV-üzemmód)	A fényerőt a képernyő fekete területeinek érzékelésével beállító és optimalizáló üzemmód. MEGJEGYZÉS: Az [OFF] (ki) használható a TCO-tanúsítványnak való megfelelés biztosítására. Ez a funkció le van tiltva, ha a [COLOR] (szín) beállítása [L/B].
COLOR (SZÍN)	A kívánt színbeállítást hat előre beállított színlehetőség közül választhatja ki (9300/7500/sRGB/USER (felhasználói)/NATIVE (eredeti)/L/B* (csökkentett kék fény)).
RED (PIROS)	A [RED] (PIROS) szín erősítése vagy gyengítése. A változás látható a képernyőn.
GREEN (ZÖLD)	A [GREEN] (ZÖLD) szín erősítése vagy gyengítése. A változás látható a képernyőn.
BLUE (KÉK)	A [BLUE] (KÉK) szín erősítése vagy gyengítése. A változás látható a képernyőn.
SHARPNESS (ÉLESSÉG)	A képélesség beállítása.
PICTURE RESET (KÉP VISSZAÁLLÍTÁS)	Az összes PICTURE (képbeállítás) visszaállítása gyári alapértékre.

*: Az L/B a csökkentett kék fény (Low Blue Light) üzemmód rövidítése.

Sound (Hang)

Sound (Hang) menü	
SOUND INPUT (HANGBEMENET)	Kiválasztja a hangbemeneti forrást.
MUTE (NÉMÍTÁS)	A hangszórókimenet némítása.
VOLUME (HANGERŐ)	Szabályozza a hangszórók vagy a fejhallgató hangerejét.

Setup (Beállítás)

Setup (Beállítás) menü	
EXPANSION (NYÚJTÁS)	A nagyítás módját állítja be.
FULL (TELJES)	A képet felbontástól függetlenül teljes képernyősre nagyítja.
ASPECT (KÉPARÁNY)	A képet a méretarány változtatása nélkül nagyítja.
RESPONSE IMPROVE (JAVÍTOTT VÁLASZADÁS)	Ezzel csökkentheti az egyes mozgóképek esetén tapasztalt elmosódást.
LANGUAGE (NYELV)	A képernyőmenü nyelvének megadása. A nyelv kiválasztása után nyomja meg az ENTER gombot.
POWER INDICATOR (TÁPELLÁTÁS VISSZAJELZŐ)	Ha a [POWER INDICATOR] (tápellátás visszajelző) beállítása [OFF] (ki), a monitor előlapján a LED nem világít.
QUICK START (GYORS KEZDÉS)	A monitor első bekapcsolásakor megjelenő megfelelőségi jelzések a bemenetek váltása után nem jelennek meg. A megfelelőségi jelzések nem jelennek meg újra, csak ha kihúzza, majd újra csatlakoztatja a hálózati kábelt. Az [ON] (be) beállítás megadása szintén megakadályozza a megfelelőségi jelzések megjelenését a monitor bekapcsolásakor.
OSD TURN OFF (OSD KIKAPCSOLÁSA)	Az OSD-menü a használat idejére aktív marad. Itt adhatja meg, hogy a monitor az utolsó gombérintéstől számítva mennyi ideig várjon, mielőtt kikapcsolja a képernyőmenüt. Az előre beállított érték 5 és 100 másodperc közötti skálán 5 másodperces lépésekben választható ki.
OSD LOCK OUT (OSD KIIKTATÁSA)	Ez a funkció a [VOLUME] (hangerő), a [BRIGHTNESS] (fényerő) és a [CONTRAST] (kontraszt) elemek kivételével teljesen letiltja a képernyőmenüs vezérlőfunkciók elérését. Az [OSD LOCK OUT] (OSD kiiktatása) funkció aktiválásához nyissa meg az OSD menüt, válassza ki az [OSD LOCK OUT] (OSD kiiktatása) elemet, majd nyomja meg egyszerre az ENTER és az EXIT gombot legalább 5 másodpercig. A funkció kikapcsolásához nyomja meg egyszerre az EXIT és az ENTER gombot legalább 5 másodpercig.
USB POWER (USB táplálás)	Az áramellátás módját határozza meg az USB Type-A és az USB-C porton keresztül. Az USB-C portból csak a monitor bekapcsolt állapotában érkezik bemeneti jel és a külső USB-kommunikáció is csak ilyenkor működik. AUTO (AUTOMATIKUS): Az USB-kimenet csak a monitor bekapcsolt állapotában biztosít tápellátást. ON (BE): Az USB-kimenet s az USB-C port a monitor energiatakarékos és kikapcsolt üzemmódjában is biztosít tápellátást. MEGJEGYZÉS: Az áramfogyasztás a csatlakoztatott USB-eszköztől függ, még a monitor kikapcsolt állapotában is. MEGJEGYZÉS: A tényleges áramfogyasztás a csatlakoztatott USB-eszköztől függ, még a monitor kikapcsolt állapotában is. Az adatvesztés elkerülése érdekében a beállítás megváltoztatása előtt ellenőrizze, hogy nem csatlakozik az operációs rendszer által használt USB-tárolóeszköz.
FACTORY RESET (GYÁRI VISSZAÁLLÍTÁS)	A [FACTORY RESET] (GYÁRI VISSZAÁLLÍTÁS) kiválasztása esetén a [LANGUAGE] (NYELV) kivételével a képernyőmenü összes beállítása gyári értékre áll vissza.

Information (Információk)

Information (Információk) menü	
INFORMATION (INFORMÁCIÓK)	Az aktuális felbontásra és műszaki adatokra vonatkozó információkat jeleníti meg, többek között az éppen használt időzítési és függőleges frekvenciaértékeket, valamint a monitor típus- és sorozatszámát.

B. függelék A gyártó cég újrafeldolgozási és energiaügyi tájékoztatója

A fejezet tartalma:

- ⇒ „Régi NEC termékének selejtezése”, 34. oldal
- ⇒ „Energiamegtakarítás”, 34. oldal
- ⇒ „HEEB-jelzés (az EU 2012/19/EU irányelve és azok módosításai)”, 34. oldal

Határozottan elkötelezettek vagyunk a környezetvédelem mellett, és az újrahasznosítást a vállalat egyik fő prioritásának tekinti, amellyel csökkenti a környezet terhelését. Elkötelezettek vagyunk a környezetbarát termékek fejlesztése mellett, és mindig arra törekszünk, hogy elősegítsük olyan szervezetek legkorszerűbb független szabványainak kidolgozását és teljesítését, mint az ISO (Nemzetközi Szabványügyi Szervezet) és a TCO (svéd szakszervezeti szövetség).

Régi NEC termékének selejtezése

Az újrahasznosítás célja környezetvédelmi előnyök elérése, az alapanyagok újbóli felhasználása, feljavítása, helyreállítása vagy regenerálása útján. Kijelölt újrahasznosítási központok biztosítják, hogy a környezeti szempontból ártalmas elemeket megfelelően kezeljék, és biztonságosan ártalmatlanítsák. Termékeink legjobb újrahasznosítása érdekében különféle újrahasznosítási eljárásokat kínálunk, és tanácsokat adunk arra vonatkozólag, hogyan kezeljék az élettartamuk végére ért termékeket környezeti szempontból megfelelő módon.

A termékek ártalmatlanításával kapcsolatos valamennyi szükséges tájékoztatás és az újrahasznosító létesítményekről szóló országspecifikus információk megtalálhatók az alábbi webhelyeinken:

<https://www.sharpnecdisplays.eu/p/greenvision/en/greenvision.xhtml> (Európában),

<https://www.sharp-nec-displays.com> (Japánban) és

<https://www.sharpnecdisplays.us> (az USA-ban).

Energiamegtakarítás

Ez a monitor speciális energiamegtakarítási lehetőséget nyújt. Amikor a kijelző energiagazdálkodási jelzése a monitorra érkezik, az energiatakarékos üzemmód aktiválódik. A monitor egyszeri energiatakarékos üzemmódba lép.

További információk a következő webhelyeken találhatóak:

<https://www.sharpnecdisplays.us> (az USA-ban)

<https://www.sharpnecdisplays.eu> (Európában)

<https://www.sharp-nec-displays.com/global/index.html> (globálisan)

HEEB-jelzés (az EU 2012/19/EU irányelve és azok módosításai)



A használt termék szemétbe dobása: Az Európai Unió országaiban

Az Európai Unióra egységesen vonatkozó jogszabály minden tagállamban előírja, hogy a (bal oldali) képen látható jelet viselő, elhasznált elektromos és elektronikus termékeket az általános háztartási hulladéktól elkülönítetten kell szemétbe dobni. Ez vonatkozik a monitorokra és az elektronikus tartozékokra, pl. jelkábelek és tápkábelek. Amikor Ön ilyen termékeket kíván leselejtezni, kérjük, kövesse helyi hatóságának útmutatását, vagy kérdezze meg azt az üzletet, ahol a terméket vásárolta, illetve, amennyiben alkalmazható, kövesse a vonatkozó előírásokat vagy járjon el az esetleges szerződésben foglaltak szerint. Előfordulhat, hogy az elektromos és elektronikus készülékeken található jelölés csak az Európai Unió jelenlegi tagállamaira vonatkozik.

Az Európai Unión kívül

Ha használt elektromos és elektronikus termékeket az Európai Unió területén kívül kíván szemétbe dobni, lépjen kapcsolatba a helyi hatóságokkal, és kérdezze meg a kidobás megfelelő módját.