

# Εγχειρίδιο χρήσης

**Οθόνη μεγάλου φορμά**

MultiSync® M751

MultiSync® M861

ΜΟΝΤΕΛΟ: M751, M861

Βρείτε το όνομα του μοντέλου σας στην πινακίδα στην πίσω πλευρά της οθόνης.

# Πίνακας περιεχομένων

---

Σημαντικές πληροφορίες .....	2	Προτεινόμενη χρήση .....	8
Προτεινόμενη χρήση και συντήρηση .....	8	Συντήρηση.....	8

## Χαρακτηριστικά

---

### Κεφάλαιο 1 Εγκατάσταση

---

Επισκόπηση εγκατάστασης .....	11	Απαιτήσεις αερισμού .....	18
Τοποθέτηση (για τον πελάτη) .....	14	Στερέωση σε οροφή.....	18
Τοποθέτηση (για εκπαιδευμένους εγκαταστάτες) .....	15	Τοποθέτηση εξαρτημάτων στερέωσης.....	19
Θέση στερέωσης .....	16	Τοποθέτηση και αφαίρεση της προαιρετικής επιτραπέζιας βάσης.....	20
Προσανατολισμός.....	17		

### Κεφάλαιο 2 Ονομασίες εξαρτημάτων και λειτουργίες

---

Πίνακας ελέγχου .....	22	Ασύρματο τηλεχειριστήριο .....	25
Πίνακας ακροδεκτών .....	23		

### Κεφάλαιο 3 Συνδέσεις

---

Διάγραμμα καλωδιώσεων .....	28	Λειτουργίες πλήκτρου τηλεχειριστηρίου HDMI-CEC.....	32
Σύνδεση με ηλεκτρονικό υπολογιστή.....	29	Εσωτερικές πηγές βίντεο .....	33
Σύνδεση σε συσκευή πολυμέσων με HDMI .....	29	Προαιρετικές πλακέτες για την οθόνη.....	33
Εντολή HDMI-CEC .....	31	Σύνδεση συσκευής USB .....	34

### Κεφάλαιο 4 Βασική λειτουργία

---

Καταστάσεις ON και OFF (ΕΝΤΟΣ και ΕΚΤΟΣ Λειτουργίας) .....	36	Εναλλαγή μεταξύ λειτουργιών εικόνας .....	38
Εμβέλεια λειτουργίας για το τηλεχειριστήριο .....	37	Ρύθμιση της αναλογίας διαστάσεων .....	39
Χρήση της διαχείρισης ενέργειας.....	37	Χρήση του ζουμ σημείου.....	40
Προβολή των πληροφοριών OSD .....	38	Χειριστήρια OSD (Εμφάνιση στην οθόνη).....	41

## Κεφάλαιο 5 Εξελιγμένος χειρισμός

---

Δημιουργία ενός χρονοδιαγράμματος ενέργειας.....	44	Χρήση άλλων λειτουργιών εικόνας.....	51
Εξελιγμένη ρύθμιση χρωμάτων .....	45	Ρύθμιση ασφάλειας και κλείδωμα των ρυθμίσεων της οθόνης .....	52
Χρήση του SpectraView Engine.....	45	Ασφάλεια με κωδικό πρόσβασης.....	52
Χρήση της αυτόνομης διακρίβωσης.....	48	Κλείδωμα των ρυθμίσεων πλήκτρων .....	54

## Κεφάλαιο 6 Σύνθεση πολλών οθονών

---

Σύνδεση πολλών οθονών.....	57	Ρύθμιση της λειτουργίας αναγνωριστικού τηλεχειριστηρίου.....	61
Σύνδεση εξόδου βίντεο .....	60		

## Κεφάλαιο 7 Εξωτερικός έλεγχος

---

Έλεγχος της οθόνης μέσω RS-232C .....	63	Ρυθμίσεις μενού OSD από τις ρυθμίσεις web της οθόνης.....	67
Έλεγχος της οθόνης μέσω LAN.....	64	Ρυθμίσεις δικτύου .....	68
Σύνδεση πολλών οθονών.....	65	Εντολές.....	73
Πρόγραμμα περιήγησης HTTP .....	66	Απόδειξη αναπαραγωγής.....	74

## Κεφάλαιο 8 Αντιμετώπιση προβλημάτων

---

Θέματα μεγέθους εικόνας και σήματος βίντεο.....	76	Θέματα υλικού.....	77
---	----	--------------------	----

## Κεφάλαιο 9 Προδιαγραφές

---

Λίστα συμβατών σημάτων.....	80	M861 .....	82
M751 .....	81		

## Παράρτημα Α Άδεια χρήσης εμπορικού σήματος και λογισμικού

---

## Παράρτημα Β Εξωτερικοί πόροι

---

## Παράρτημα C Λίστα ρυθμίσεων OSD

---

INPUT (ΕΙΣΟΔΟΣ) .....	87	SLOT (ΥΠΟΔΟΧΗ) .....	99
PICTURE (ΕΙΚΟΝΑ) .....	90	NETWORK (ΔΙΚΤΥΟ).....	101
AUDIO (ΗΧΟΣ) .....	97	PROTECT (ΠΡΟΣΤΑΣΙΑ).....	102
SCHEDULE (ΧΡΟΝΟΔΙΑΓΡΑΜΜΑ).....	98	SYSTEM (ΣΥΣΤΗΜΑ) .....	104

## Παράρτημα D Πληροφορίες ανακύκλωσης και ενέργειας του κατασκευαστή

---

Απόρριψη παλιών προϊόντων NEC .....	110	Εξοικονόμηση ενέργειας .....	110
-------------------------------------	-----	------------------------------	-----

## Πληροφορίες για τα καλώδια

**ΠΡΟΣΟΧΗ:** Χρησιμοποιήστε τα παρεχόμενα καλώδια με αυτό το προϊόν για την αποφυγή παρεμβολών στη ραδιοτηλεοπτική λήψη. Για USB χρησιμοποιήστε θωρακισμένο καλώδιο σήματος με πυρήνα φερρίτη. Για HDMI, USB-232C και DisplayPort χρησιμοποιήστε θωρακισμένο καλώδιο σήματος. Η χρήση άλλων καλωδίων και προσαρμογέων μπορεί να προκαλέσει παρεμβολές στη ραδιοφωνική και τηλεοπτική λήψη.

## Πληροφορίες FCC

**ΠΡΟΕΙΔΟΠΟΙΗΣΗ:** Η Ομοσπονδιακή Επιτροπή Επικοινωνιών δεν επιτρέπει τροποποιήσεις ή αλλαγές της μονάδας ΕΚΤΟΣ από εκείνες που ορίζονται από την Sharp NEC Display Solutions of America, Inc. στο παρόν εγχειρίδιο. Η μη συμμόρφωση με αυτόν τον κυβερνητικό κανονισμό μπορεί να ακυρώσει το δικαίωμά σας για χρήση αυτού του εξοπλισμού.

Αυτός ο εξοπλισμός έχει ελεγχθεί και διαπιστώθηκε ότι συμμορφώνεται με τα όρια ψηφιακής συσκευής κατηγορίας Β, σύμφωνα με το τμήμα 15 των κανονισμών της FCC. Αυτοί οι περιορισμοί έχουν τεθεί για την παροχή λογικής προστασίας από τις βλαβερές παρεμβολές σε κατοικημένη περιοχή. Αυτός ο εξοπλισμός παράγει, χρησιμοποιεί και μπορεί να εκπέμψει ενέργεια ραδιοσυχνότητας και, αν δεν εγκατασταθεί και δεν χρησιμοποιηθεί σύμφωνα με τις οδηγίες, μπορεί να προκαλέσει επιβλαβείς παρεμβολές στις ασύρματες επικοινωνίες. Ωστόσο, δεν υπάρχει καμία εγγύηση ότι δεν θα υπάρξουν παρεμβολές σε κάποια συγκεκριμένη εγκατάσταση. Αν αυτός ο εξοπλισμός προκαλέσει επιβλαβείς παρεμβολές στη λήψη ραδιοφώνου ή τηλεόρασης, οι οποίες μπορούν να προσδιοριστούν αν απενεργοποιηθεί και ενεργοποιηθεί ο εξοπλισμός, ο χρήστης ενθαρρύνεται να προσπαθήσει να επιδιορθώσει τις παρεμβολές, με μία ή περισσότερες από τις ακόλουθες ενέργειες:

- Αλλάξτε τον προσανατολισμό ή τη θέση της κεραίας λήψης.
- Αυξήστε την απόσταση ανάμεσα στον εξοπλισμό και το δέκτη.
- Συνδέστε τον εξοπλισμό σε πρίζα διαφορετικού κυκλώματος από εκείνο όπου είναι συνδεδεμένος ο δέκτης.
- Ζητήστε βοήθεια από τον μεταπωλητή σας ή έναν έμπειρο τεχνικό ραδιοτηλεόρασης.

Αν είναι απαραίτητο, ο χρήστης θα πρέπει να επικοινωνήσει με τον αντιπρόσωπο ή έναν έμπειρο τεχνικό ραδιοφώνου/τηλεόρασης για πρόσθετες υποδείξεις. Ο χρήστης μπορεί να βρει χρήσιμο το ακόλουθο φυλλάδιο, που έχει ετοιμάσει η ΟΕΕ (Ομοσπονδιακή Επιτροπή Επικοινωνιών, Federal Communications Commission (FCC)): «How to Identify and Resolve Radio-TV Interference Problems» (Πώς να αναγνωρίσετε και να επιλύσετε τα προβλήματα ραδιοτηλεοπτικών παρεμβολών). Αυτό το φυλλάδιο διατίθεται από το Κυβερνητικό Γραφείο Τύπου των Η.Π.Α. (U.S. Government Printing Office), Washington, D.C., 20402, Stock No. 004-000-00345-4.

## ΔΗΛΩΣΗ ΣΥΜΜΟΡΦΩΣΗΣ ΠΡΟΜΗΘΕΥΤΗ

Αυτή η συσκευή συμμορφώνεται με το άρθρο 15 των κανονισμών της ΟΕΕ. Η λειτουργία της υπόκειται στις ακόλουθες δύο συνθήκες. (1) Αυτή η συσκευή ενδέχεται να μην προκαλέσει επικίνδυνες παρεμβολές και (2) αυτή η συσκευή πρέπει να δέχεται κάθε παρεμβολή που λαμβάνει, συμπεριλαμβανομένων και των παρεμβολών που μπορούν να προκαλέσουν ανεπιθύμητη λειτουργία.

	<b>Υπεύθυνος Αντιπρόσωπος για τις Η.Π.Α.:</b>	<b>Sharp NEC Display Solutions of America, Inc.</b>
	<b>Διεύθυνση:</b>	<b>3250 Lacey Rd, Ste 500 Downers Grove, IL 60515</b>
	<b>Αρ. τηλ.:</b>	<b>(630) 467-3000</b>
	Τύπος προϊόντος:	Οθόνη LCD
	Κατάταξη εξοπλισμού:	Περιφερειακό Κατηγορίας Β
Μοντέλο:	M751, M861	



- ΣΗΜΕΙΩΣΗ:** (1) Δεν επιτρέπεται η ανατύπωση του παρόντος εγχειριδίου, μερικώς ή εξ ολοκλήρου, χωρίς άδεια. (2) Τα περιεχόμενα του παρόντος εγχειριδίου υπόκεινται σε αλλαγές χωρίς ειδοποίηση. (3) Έχει δοθεί μεγάλη προσοχή κατά την προετοιμασία του παρόντος εγχειριδίου. Ωστόσο, αν παρατηρήσετε τυχόν αμφίβολα σημεία, λάθη ή παραβλέψεις, επικοινωνήστε μαζί μας. (4) Η εικόνα που απεικονίζεται στο εγχειρίδιο είναι ενδεικτική μόνο. Αν υπάρχει ασυμφωνία μεταξύ της εικόνας και του πραγματικού προϊόντος, υπερισχύει το πραγματικό προϊόν. (5) Με την επιφύλαξη των άρθρων (3) και (4), δεν θα είμαστε υπεύθυνοι για οποιεσδήποτε αξιώσεις σχετικά με απώλεια κερδών ή άλλα ζητήματα που θεωρούνται ότι προκύπτουν από τη χρήση αυτής της συσκευής. (6) Αυτό το εγχειρίδιο παρέχεται από κοινού σε όλες τις γεωγραφικές περιοχές, για αυτό και ίσως να περιέχει περιγραφές που δεν ισχύουν για άλλες χώρες.



# Σημαντικές πληροφορίες

## Προφυλάξεις ασφαλείας και συντήρηση



ΓΙΑ ΒΕΛΤΙΣΤΗ ΑΠΟΔΟΣΗ, ΛΑΒΕΤΕ ΥΠΟΨΗ ΤΟ ΕΞΗΣ,  
ΟΤΑΝ ΠΡΑΓΜΑΤΟΠΟΙΕΙΤΕ ΕΓΚΑΤΑΣΤΑΣΗ ΚΑΙ  
ΧΡΗΣΙΜΟΠΟΙΕΙΤΕ ΤΗΝ ΟΘΟΝΗ LCD:

## Σχετικά με τα σύμβολα





Για να εξασφαλιστεί η ασφαλής και ορθή χρήση του προϊόντος, αυτό το εγχειρίδιο χρησιμοποιεί έναν αριθμό συμβόλων για την πρόληψη τραυματισμού σε εσάς και τρίτους, καθώς και την πρόληψη υλικών ζημιών. Παρακάτω περιγράφονται τα σύμβολα και οι σημασίες τους. Φροντίστε να τα κατανοήσετε πολύ καλά πριν διαβάσετε αυτό το εγχειρίδιο.

 <b>ΠΡΟΕΙΔΟΠΟΙΗΣΗ</b>	Αν δεν τηρηθεί αυτό το σύμβολο και γίνει εσφαλμένος χειρισμός του προϊόντος, αυτό μπορεί να οδηγήσει σε ατυχήματα με συνέπεια σοβαρό τραυματισμό ή και θάνατο.
 <b>ΠΡΟΣΟΧΗ</b>	Αν δεν τηρηθεί αυτό το σύμβολο και γίνει εσφαλμένος χειρισμός του προϊόντος, αυτό μπορεί να οδηγήσει σε τραυματισμό σε υλικές βλάβες σε πλησίον περιουσιακά στοιχεία.







## Παραδείγματα συμβόλων

	▲ Επισημαίνει μια προειδοποίηση ή μια ένδειξη προσοχής. Αυτό το σύμβολο επισημαίνει ότι πρέπει να προσέχετε για το ενδεχόμενο ηλεκτροπληξίας.
	⊘ Επισημαίνει μια απαγορευμένη ενέργεια. Αυτό το σύμβολο επισημαίνει κάτι που πρέπει να απαγορεύεται.
	● Επισημαίνει μια υποχρεωτική ενέργεια. Αυτό το σύμβολο επισημαίνει ότι το καλώδιο τροφοδοσίας πρέπει να αποσυνδεθεί από την πρίζα ηλεκτρικού.

## ΠΡΟΕΙΔΟΠΟΙΗΣΗ

1	 <b>ΑΠΟΣΥΝΔΕΣΤΕ ΤΟ ΚΑΛΩΔΙΟ ΡΕΥΜΑΤΟΣ</b>	Αποσυνδέστε το καλώδιο τροφοδοσίας αν το προϊόν δεν λειτουργεί σωστά. Αν το προϊόν εκπέμπει καπνούς ή παράξενες οσμές ή ήχους ή αν έχει πέσει ή έχει σπάσει το περίβλημά του, απενεργοποιήστε το προϊόν και, στη συνέχεια, αποσυνδέστε το καλώδιο τροφοδοσίας από την πρίζα ηλεκτρικού. Για εργασίες επισκευής, επικοινωνήστε με την αντιπροσωπεία. Ποτέ μην προσπαθείτε να επισκευάσετε το προϊόν μόνοι σας. Κάτι τέτοιο είναι επικίνδυνο.
2	 <b>ΕΠΙΚΙΝΔΥΝΗ ΤΑΣΗ</b>  <b>ΜΗΝ ΑΠΟΣΥΝΑΡ- ΜΟΛΟΓΕΙΤΕ</b>  <b>ΑΠΑΓΟΡΕΥΣΗ</b>	Μην ανοίγετε και μην αφαιρείτε το περίβλημα του προϊόντος. Μην αποσυναρμολογείτε το προϊόν. Στο εσωτερικό του προϊόντος υπάρχουν σημεία με υψηλή ηλεκτρική τάση. Αν ανοίξετε ή αφαιρέσετε τα καλύμματα του προϊόντος και τροποποιήσετε το προϊόν, μπορεί να εκτεθείτε σε κίνδυνο ηλεκτροπληξίας, πυρκαγιάς ή σε άλλους κινδύνους. Για κάθε εργασία σέρβις, απευθυνθείτε στο ειδικευμένο προσωπικό του σέρβις.
3	 <b>ΑΠΑΓΟΡΕΥΣΗ</b>	Μην χρησιμοποιείτε το προϊόν αν έχει υποστεί δομική ζημιά. Αν παρατηρήσετε οποιαδήποτε δομική ζημιά, όπως ρωγμές ή ασυνήθιστες ταλαντεύσεις, συμβουλευθείτε ειδικευμένο προσωπικό του σέρβις. Αν το προϊόν χρησιμοποιηθεί σε αυτή την κατάσταση, ενδέχεται να πέσει ή να προκαλέσει τραυματισμό.

 **ΠΡΟΕΙΔΟΠΟΙΗΣΗ**

<b>4</b>	 <b>ΑΠΑΓΟΡΕΥΣΗ</b>   <b>ΦΡΟΝΤΙΣΤΕ ΝΑ ΚΑΝΕΤΕ</b>	<p>Χειρίζεστε το καλώδιο τροφοδοσίας προσεκτικά. Αν φθαρεί το καλώδιο θα μπορούσε να προκληθεί πυρκαγιά ή ηλεκτροπληξία.</p> <ul style="list-style-type: none"> <li>• Μην τοποθετείτε βαριά αντικείμενα επάνω στο καλώδιο.</li> <li>• Μην τοποθετείτε το καλώδιο κάτω από το προϊόν.</li> <li>• Μην καλύπτετε το καλώδιο με μοκέτες, χαλιά κ.λπ.</li> <li>• Μην φθείρετε και μην τροποποιείτε το καλώδιο.</li> <li>• Μην κάμπτετε, συστρέφετε ή τραβάτε το καλώδιο με υπερβολική δύναμη.</li> <li>• Μην εφαρμόζετε θερμότητα στο καλώδιο.</li> </ul> <p>Αν το καλώδιο έχει φθαρεί (εκτεθειμένα σύρματα πυρήνα, κομμένα σύρματα κλπ), θέστε το προϊόν εκτός λειτουργίας και ύστερα αποσυνδέστε το καλώδιο ρεύματος από την ηλεκτρική πρίζα. Ζητήστε από την αντιπροσωπεία να σας το αντικαταστήσει.</p>
<b>5</b>	 <b>ΑΠΑΓΟΡΕΥΣΗ</b>	<p>Μην αγγίζετε το βύσμα τροφοδοσίας αν ακούσετε κεραυνούς. Κάτι τέτοιο θα μπορούσε να προκαλέσει ηλεκτροπληξία.</p>
<b>6</b>	 <b>ΦΡΟΝΤΙΣΤΕ ΝΑ ΚΑΝΕΤΕ</b>	<p>Χρησιμοποιήστε το καλώδιο τροφοδοσίας που παρέχεται με αυτό το προϊόν σύμφωνα με τον πίνακα καλωδίων τροφοδοσίας.</p> <p>Αν το προϊόν δεν συνοδεύεται από καλώδιο τροφοδοσίας, επικοινωνήστε μαζί μας. Για κάθε άλλη περίπτωση, χρησιμοποιείτε το καλώδιο τροφοδοσίας με τύπο βύσματος που ταιριάζει στην πρίζα ηλεκτρικού στο σημείο όπου θα εγκατασταθεί το προϊόν. Το συμβατό καλώδιο τροφοδοσίας αντιστοιχεί στην τάση εναλλασσόμενου ρεύματος της πρίζας ηλεκτρικού και έχει εγκριθεί από και συμμορφώνεται με τα πρότυπα ασφαλείας στη χώρα αγοράς.</p>
<b>7</b>	 <b>ΦΡΟΝΤΙΣΤΕ ΝΑ ΚΑΝΕΤΕ</b>	<p>Για κατάλληλη εγκατάσταση, συνιστάται ιδιαίτερος η απασχόληση εκπαιδευμένου τεχνικού.</p> <p>Αν δεν τηρηθούν οι τυπικές διαδικασίες τοποθέτησης, μπορεί να προκληθεί ζημιά στον εξοπλισμό ή τραυματισμός του χρήστη ή του τεχνικού εγκατάστασης.</p>
<b>8</b>	 <b>ΦΡΟΝΤΙΣΤΕ ΝΑ ΚΑΝΕΤΕ</b>   <b>ΑΠΑΓΟΡΕΥΣΗ</b>	<p>Εγκαταστήστε το προϊόν σύμφωνα με τις πληροφορίες που ακολουθούν.</p> <p>Το προϊόν αυτό δεν μπορεί να χρησιμοποιηθεί ή να τοποθετηθεί χωρίς την επιτραπέζια βάση ή άλλο αξεσουάρ στερέωσης για την υποστήριξή του.</p> <p>Όταν μεταφέρετε, μετακινείτε ή εγκαθιστάτε το προϊόν, χρησιμοποιήστε όσα άτομα χρειάζεται ώστε να μπορούν να σηκώσουν το προϊόν χωρίς να προκληθεί τραυματισμός σε άτομα ή βλάβη στο προϊόν.</p> <ul style="list-style-type: none"> <li>• Συνιστούμε τέσσερα ή περισσότερα άτομα.</li> <li>• Απαιτείται η χρήση τεσσάρων λαβών κατά τη μεταφορά.</li> </ul> <p>Ανατρέξτε στις οδηγίες που συνοδεύουν τον προαιρετικό εξοπλισμό στερέωσης για λεπτομερείς πληροφορίες σχετικά με την προσάρτηση ή τη στερέωση.</p> <p>Μην καλύπτετε τα ανοίγματα εξαερισμού του προϊόντος. Η ακατάλληλη εγκατάσταση του προϊόντος μπορεί να προκαλέσει ζημιά στο προϊόν, ηλεκτροπληξία ή πυρκαγιά.</p> <p>Μην εγκαθιστάτε το προϊόν σε σημεία όπως τα παρακάτω:</p> <ul style="list-style-type: none"> <li>• Χώροι που δεν αερίζονται επαρκώς.</li> <li>• Κοντά σε σώμα καλοριφέρ, άλλες πηγές θερμότητας ή σε απευθείας ηλιακό φως.</li> <li>• Χώροι που δέχονται συνεχείς κραδασμούς.</li> <li>• Χώροι με υψηλή υγρασία, σκόνη ή όπου υπάρχουν λάδια.</li> <li>• Υπαιθριοί χώροι.</li> <li>• Περιβάλλοντα με υψηλή θερμοκρασία, στα οποία η υγρασία εναλλάσσεται ταχύτατα και υπάρχει πιθανότητα συμπύκνωσης υγρασίας.</li> <li>• Μια οροφή ή ένας τοίχος που δεν είναι αρκετά ανθεκτικά ώστε να στηρίζουν την οθόνη και τα εξαρτήματα στερέωσης.</li> </ul> <p>Μην στερεώνετε το προϊόν τοποθετημένο ανάποδα.</p>

**⚠ ΠΡΟΕΙΔΟΠΟΙΗΣΗ**



Προστατέψτε το προϊόν για περίπτωση ανατροπής και πτώσης σε περίπτωση σεισμού ή άλλων δονήσεων.

Για να μην προκληθεί τραυματισμός σε ανθρώπους ή βλάβη στο προϊόν λόγω πτώσης σε περίπτωση σεισμού ή άλλων δονήσεων, βεβαιωθείτε ότι το έχετε εγκαταστήσει σε σταθερό σημείο και ότι έχετε λάβει τα απαραίτητα μέτρα για να αποφύγετε την πτώση του.

Τα μέτρα πρόληψης πτώσης και ανατροπής προορίζονται για μείωση του κινδύνου τραυματισμού, ωστόσο ίσως να μην είναι εγγυημένη η αποτελεσματικότητά τους σε όλες τις περιπτώσεις σεισμών.

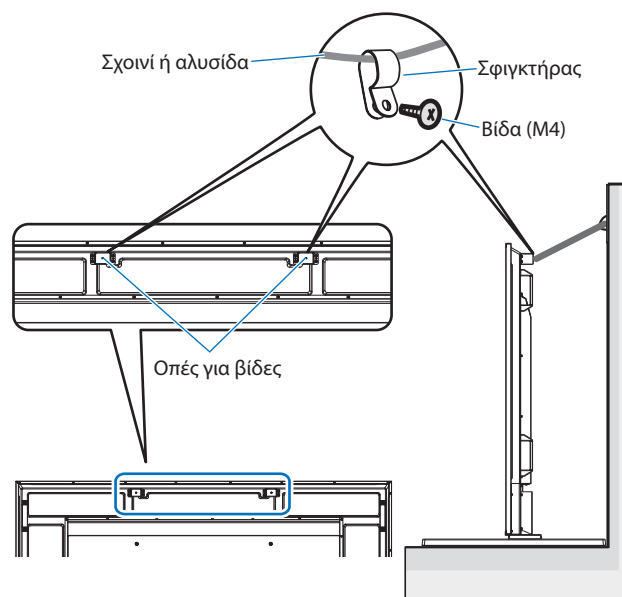

**Το προϊόν μπορεί να ανατραπεί και να προκαλέσει τραυματισμό.**

- Όταν χρησιμοποιείτε το προϊόν με την προαιρετική επιτραπέζια βάση, στερεώστε το προϊόν σε τοίχο χρησιμοποιώντας σκοινί ή αλυσίδα που να μπορεί να αντέξει το βάρος του προϊόντος ώστε να αποφευχθεί η πτώση του.  
Ανάλογα με τον τύπο επιτραπέζιας βάσης, η βάση μπορεί να είναι κατάλληλης δομής ώστε να αποτρέπεται η ανατροπή.  
Ανατρέξτε στο εγχειρίδιο χρήσης της επιτραπέζιας βάσης.
- Πρωτού μετακινήσετε το προϊόν, αφαιρέστε το σκοινί ή την αλυσίδα από τον τοίχο, ώστε να αποτρέψετε την πρόκληση τραυματισμού ή την πρόκληση ζημιάς στο προϊόν.

**Το προϊόν μπορεί να πέσει και να προκαλέσει τραυματισμό.**

- Μην επιχειρήσετε να κρεμάσετε το προϊόν χρησιμοποιώντας σύρμα ασφαλείας εγκατάστασης.
- Εγκαταστήστε το προϊόν σε σημείο όπου ο τοίχος ή η οροφή είναι αρκετά ανθεκτικά για να σηκώσουν το βάρος του.
- Προετοιμάστε το προϊόν με τη χρήση εξαρτημάτων στερέωσης όπως ένας γάντζος, ένας κρίκος ή άλλα εξαρτήματα και στερεώστε το με ένα σύρμα ασφαλείας. Το σύρμα ασφαλείας δεν θα πρέπει να είναι σφιχτό.
- Πριν στερεώσετε το προϊόν, θα πρέπει να βεβαιωθείτε ότι τα εξαρτήματα στερέωσης είναι αρκετά ανθεκτικά για να στηρίζουν το βάρος και τις διαστάσεις του.

Κίνδυνος σταθερότητας.









Το προϊόν μπορεί να πέσει και να προκαλέσει σοβαρό τραυματισμό ή θάνατο. Για να αποτραπεί τυχόν τραυματισμός, το προϊόν πρέπει να είναι στερεωμένο με ασφάλεια στο δάπεδο/στον τοίχο, σύμφωνα με τις οδηγίες εγκατάστασης.

Πολλοί τραυματισμοί, ιδίως σε παιδιά, μπορούν να αποφευχθούν με τη λήψη απλών προφυλάξεων:











- ΠΑΝΤΑ να χρησιμοποιείτε βάσεις ή μεθόδους εγκατάστασης που συνιστώνται από τον κατασκευαστή του σετ προϊόντος.
- ΠΑΝΤΑ να χρησιμοποιείτε έπιπλα που μπορούν να υποστηρίξουν το προϊόν με ασφάλεια.
- ΠΑΝΤΑ να εξασφαλίζεται ότι το προϊόν δεν προεξέχει από τα άκρα του επίπλου που το υποστηρίζει.
- ΠΑΝΤΑ να ενημερώνετε τα παιδιά σχετικά με τους κινδύνους που ελλοχεύουν σε περίπτωση που ανεβούν στο έπιπλο για να φτάσουν το προϊόν ή τα στοιχεία ελέγχου του.







 **ΠΡΟΕΙΔΟΠΟΙΗΣΗ**

<b>9</b>	 <b>ΑΠΑΓΟΡΕΥΣΗ</b>  <b>ΦΡΟΝΤΙΣΤΕ ΝΑ ΚΑΝΕΤΕ</b>	<ul style="list-style-type: none"> <li>• ΠΑΝΤΑ να δρομολογείτε τα καλώδια που είναι συνδεδεμένα στο προϊόν έτσι ώστε να μην είναι δυνατό να σκοντάψει κάποιος επάνω τους, να τα τραβήξει ή να τα πιάσει για να στηριχτεί.</li> <li>• ΠΟΤΕ μην τοποθετείτε ένα προϊόν σε ασταθή τοποθεσία.</li> <li>• ΠΟΤΕ τοποθετείτε το προϊόν επάνω σε ψηλά έπιπλα (π.χ., ντουλάπια ή βιβλιοθήκες) χωρίς να έχετε στερεώσει το έπιπλο και να έχετε τοποθετήσει το προϊόν σε κατάλληλη βάση στήριξης.</li> <li>• ΠΟΤΕ μην τοποθετείτε το προϊόν επάνω σε ύφασμα ή άλλα υλικά που μπορεί να παρεμβάλλονται μεταξύ του προϊόντος και του επίπλου στήριξης.</li> <li>• ΠΟΤΕ μην τοποθετείτε επάνω στο προϊόν ή στο έπιπλο στο οποίο στηρίζεται το προϊόν αντικείμενα που μπορεί να δελεάσουν μικρά παιδιά να σκαρφαλώσουν, όπως παιχνίδια και τηλεχειριστήρια.</li> </ul> <p>Αν το υπάρχον προϊόν πρόκειται να διατηρηθεί και να μεταφερθεί σε άλλη θέση, θα πρέπει να προσέξετε τα ίδια σημεία όπως παραπάνω.</p>
<b>10</b>	 <b>ΑΠΑΓΟΡΕΥΣΗ</b>	<p>Μην τοποθετείτε το προϊόν επάνω σε κεκλιμένη ή ασταθή βάση μεταφοράς, βάση στήριξης ή τραπέζι. Αν το κάνετε αυτό, το προϊόν μπορεί να πέσει ή να ανατραπεί και να προκαλέσει τραυματισμό.</p>
<b>11</b>	 <b>ΑΠΑΓΟΡΕΥΣΗ</b>  <b>ΕΠΙΚΙΝΔΥΝΗ ΤΑΣΗ</b>	<p>Μην εισάγετε αντικείμενα οποιουδήποτε είδους μέσα στις σχισμές του περιβλήματος. Έτσι μπορεί να προκληθεί ηλεκτροπληξία, πυρκαγιά ή βλάβη στο προϊόν. Φυλάτε τα αντικείμενα μακριά από μικρά παιδιά και μωρά.</p> <p>Αν εισέλθουν αντικείμενα μέσα στη σχισμή του περιβλήματος, διακόψτε την παροχή τροφοδοσίας στο προϊόν και, στη συνέχεια, αποσυνδέστε το καλώδιο τροφοδοσίας από την πρίζα ηλεκτρικού. Για εργασίες επισκευής, επικοινωνήστε με την αντιπροσωπεία.</p>
<b>12</b>	 <b>ΜΗ ΒΡΕΧΕΤΕ</b>	<p>Μην χύνετε υγρά μέσα στο περίβλημα και μην χρησιμοποιείτε το προϊόν κοντά σε νερό.</p> <p>Κλείστε αμέσως τον διακόπτη λειτουργίας, αποσυνδέστε το προϊόν από την πρίζα του τοίχου και, στη συνέχεια, αναθέστε την επισκευή σε ειδικευμένο προσωπικό σέρβις. Έτσι ίσως προκληθεί ηλεκτροπληξία ή να ξεκινήσει πυρκαγιά.</p>
<b>13</b>	 <b>ΑΠΑΓΟΡΕΥΣΗ</b>	<p>Μην χρησιμοποιείτε σπρέι εύφλεκτων αερίων για να απομακρύνετε τη σκόνη κατά τον καθαρισμό του προϊόντος. Έτσι μπορεί να προκληθεί πυρκαγιά.</p>
<b>14</b>	 <b>ΑΠΑΓΟΡΕΥΣΗ</b>	<p>Η χρήση του προϊόντος δεν πρέπει να συνοδεύεται από θανάσιμους κινδύνους ή κινδύνους που θα μπορούσαν να οδηγήσουν άμεσα σε θάνατο, τραυματισμό, σοβαρή σωματική βλάβη ή άλλη απώλεια, συμπεριλαμβανομένων ελέγχου πυρηνικών αντιδράσεων σε πυρηνική εγκατάσταση, ελέγχου ιατρικού συστήματος υποστήριξης της ζωής και ελέγχου εκτόξευσης πυραύλων σε οπλικό σύστημα.</p>
<b>15</b>	 <b>ΦΡΟΝΤΙΣΤΕ ΝΑ ΚΑΝΕΤΕ</b>	<p>Στερεώστε γερά την προαιρετική πλακέτα.</p> <p>Για να μην πέσει η προαιρετική πλακέτα από το προϊόν, φροντίστε να τη στερεώσετε με ασφάλεια με τις αρχικές βίδες. Αν μια προαιρετική πλακέτα πέσει κάτω, μπορεί να εκτεθείτε σε κίνδυνο.</p>

 **ΠΡΟΣΟΧΗ**

1	 <b>ΦΡΟΝΤΙΣΤΕ ΝΑ ΚΑΝΕΤΕ</b>  <b>ΜΗΝ ΑΓΓΙΖΕΤΕ ΜΕ ΒΡΕΓΜΕΝΑ ΧΕΡΙΑ</b>  <b>ΑΠΟΣΥΝΔΕΣΤΕ ΤΟ ΚΑΛΩΔΙΟ ΡΕΥΜΑΤΟΣ</b>  <b>ΕΠΙΚΙΝΔΥΝΗ ΤΑΣΗ</b>	<p>Χειρισμός του καλωδίου τροφοδοσίας.</p> <p>Χειρίζεστε το καλώδιο τροφοδοσίας προσεκτικά. Αν φθαρεί το καλώδιο θα μπορούσε να προκληθεί πυρκαγιά ή ηλεκτροπληξία.</p> <ul style="list-style-type: none"> <li>Όταν συνδέετε το καλώδιο τροφοδοσίας στην υποδοχή AC IN του προϊόντος, προσέξτε ώστε το βύσμα να τοποθετείται εντελώς μέσα και να είναι ασφαλές.</li> <li>Στερεώστε το καλώδιο τροφοδοσίας στο προϊόν, συνδέοντας τη βίδα και τον σφιγκτήρα, ώστε να αποτρέψετε τη χαλαρή σύνδεση. (Προτεινόμενη δύναμη στερέωσης: 120 - 190 N•cm).</li> <li>Μην συνδέετε και μην αποσυνδέετε το καλώδιο τροφοδοσίας με βρεγμένα χέρια.</li> <li>Όταν συνδέετε ή αποσυνδέετε το καλώδιο τροφοδοσίας, τραβάτε το καλώδιο τροφοδοσίας κρατώντας το από το βύσμα του.</li> <li>Για λόγους ασφαλείας όταν καθαρίζετε το προϊόν, αποσυνδέετε πρώτα το καλώδιο τροφοδοσίας από την πρίζα ηλεκτρικού. Ξεσκονίζετε τακτικά το καλώδιο τροφοδοσίας, με ένα απαλό στεγνό πανί.</li> <li>Πριν μετακινήσετε το προϊόν, βεβαιωθείτε ότι η παροχή ρεύματος στο προϊόν είναι απενεργοποιημένη, στη συνέχεια αποσυνδέστε το καλώδιο τροφοδοσίας από την πρίζα ηλεκτρικού και ελέγξτε ότι είναι αποσυνδεδεμένα όλα τα καλώδια που συνδέουν το προϊόν με άλλες συσκευές.</li> <li>Όταν δεν σκοπεύετε να χρησιμοποιήσετε το προϊόν για μεγάλο χρονικό διάστημα, πάντα να αποσυνδέετε το καλώδιο τροφοδοσίας από την πρίζα ηλεκτρικού.</li> <li>Ο συγκεκριμένος εξοπλισμός έχει σχεδιαστεί για χρήση όταν το καλώδιο τροφοδοσίας είναι συνδεδεμένο με γείωση. Αν το καλώδιο τροφοδοσίας δεν είναι συνδεδεμένο με τη γείωση μπορεί να προκληθεί ηλεκτροπληξία. Βεβαιωθείτε ότι το καλώδιο τροφοδοσίας είναι συνδεδεμένο απευθείας στην επιτοίχια πρίζα και κανονικά γειωμένο. Μην χρησιμοποιείτε προσαρμογέα μετατροπής 2πολικού βύσματος.</li> </ul>
2	 <b>ΑΠΑΓΟΡΕΥΣΗ</b>  <b>ΦΡΟΝΤΙΣΤΕ ΝΑ ΚΑΝΕΤΕ</b>	<p>Μην δένετε μεταξύ τους το καλώδιο τροφοδοσίας και το καλώδιο USB. Μπορεί να παγιδευτεί θερμότητα και να προκληθεί πυρκαγιά.</p>
3	 <b>ΑΠΑΓΟΡΕΥΣΗ</b>	<p>Μην συνδέετε σε δίκτυο LAN με υπέρταση.</p> <p>Όταν χρησιμοποιείτε καλώδιο LAN, μην το συνδέετε με περιφερειακές συσκευές με καλωδιώσεις με υπέρταση. Η υπέρταση στη θύρα LAN μπορεί να προκαλέσει ηλεκτροπληξία.</p>
4	 <b>ΑΠΑΓΟΡΕΥΣΗ</b>	<p>Μην ανεβαίνετε επάνω στην επιφάνεια, στην οποία είναι εγκατεστημένο το προϊόν. Μην εγκαθιστάτε το προϊόν επάνω σε τραπέζι με ρόδες, αν οι ρόδες του τραπεζιού δεν έχουν κλειδωθεί με ασφάλεια. Το προϊόν μπορεί να πέσει και να προκληθεί ζημιά στο προϊόν ή τραυματισμός.</p>
5	 <b>ΦΡΟΝΤΙΣΤΕ ΝΑ ΚΑΝΕΤΕ</b>	<p>Εγκατάσταση, αφαίρεση και ρύθμιση ύψους της προαιρετικής επιτραπέζιας βάσης.</p> <ul style="list-style-type: none"> <li>Κατά την εγκατάσταση της επιτραπέζιας βάσης, χειρίζεστε με προσοχή τη μονάδα προς αποφυγή παγίδευσης των δαχτύλων σας.</li> <li>Αν εγκαταστήσετε το προϊόν σε λάθος ύψος μπορεί να προκληθεί ανατροπή του. Εγκαταστήστε το προϊόν στο κατάλληλο ύψος, για να μην προκληθεί τραυματισμός σε ανθρώπους ή ζημιά στο προϊόν.</li> </ul>
6	 <b>ΑΠΑΓΟΡΕΥΣΗ</b>	<p>Μην σπρώχνετε το προϊόν και μην ανεβαίνετε επάνω του. Μην πιάνετε από το προϊόν και μην κρεμιέστε από αυτό.</p> <p>Το προϊόν μπορεί να πέσει και να προκληθεί ζημιά στο προϊόν ή τραυματισμός.</p>
7	 <b>ΑΠΑΓΟΡΕΥΣΗ</b>	<p>Μην χτυπάτε την επιφάνεια του πάνελ LCD. Έτσι μπορεί να προκληθεί σοβαρή ζημιά στο προϊόν ή τραυματισμός.</p>

 **ΠΡΟΣΟΧΗ**

<b>8</b>	 <b>ΦΡΟΝΤΙΣΤΕ ΝΑ ΚΑΝΕΤΕ</b>	<p>Η εσφαλμένη χρήση των μπαταριών μπορεί να προκαλέσει διαρροές ή θραύση.</p> <ul style="list-style-type: none"> <li>• Τοποθετήστε μπαταρίες προσαρμόζοντας τις ενδείξεις (+) και (-) κάθε μπαταρίας στις ενδείξεις (+) και (-) της θήκης των μπαταριών.</li> <li>• Μη χρησιμοποιείτε μαζί μπαταρίες διαφορετικής εταιρείας.</li> <li>• Μη συνδυάζετε καινούριες και παλιές μπαταρίες. Αυτό μπορεί να μικρύνει τη διάρκεια ζωής της μπαταρίας ή να προκαλέσει διαρροή υγρών μπαταρίας.</li> <li>• Αφαιρέστε τις εξαντλημένες μπαταρίες αμέσως για αποφυγή διαρροής οξέων μπαταρίας στη θήκη των μπαταριών.</li> <li>• Μην αγγίζετε το εκτεθειμένο οξύ μπαταρίας, καθώς μπορεί να τραυματίσει το δέρμα σας.</li> <li>• Η απόρριψη μπαταριών σε φωτιά ή σε αναμμένο φούρνο ή η μηχανική σύνθλιψη ή η κοπή των μπαταριών μπορεί να οδηγήσουν σε έκρηξη.</li> <li>• Αν μια μπαταρία αφευθεί σε περιβάλλον με εξαιρετικά υψηλές θερμοκρασίες ή αν υποβληθεί σε εξαιρετικά χαμηλή πίεση αέρα, το αποτέλεσμα μπορεί να είναι έκρηξη ή διαρροή εύφλεκτου υγρού ή αερίου.</li> <li>• Επικοινωνήστε με το κατάστημα αγοράς ή τις τοπικές αρχές για την απόρριψη των μπαταριών.</li> </ul>
<b>9</b>	 <b>ΦΡΟΝΤΙΣΤΕ ΝΑ ΚΑΝΕΤΕ</b>	Είναι κατάλληλο για ψυχαγωγικούς σκοπούς σε ελεγχόμενα φωτεινά περιβάλλοντα, ώστε να αποφεύγονται οι ενοχλητικές αντανάκλασεις από την οθόνη.
<b>10</b>	 <b>ΦΡΟΝΤΙΣΤΕ ΝΑ ΚΑΝΕΤΕ</b>	Αν ο ανεμιστήρας ψύξης λειτουργεί συνεχώς, συνιστάται να σκουπίζετε τις οπές εξαερισμού τουλάχιστον μία φορά το μήνα. Αν δεν το κάνετε αυτό, μπορεί να προκληθεί πυρκαγιά ή ηλεκτροπληξία ή βλάβη στο προϊόν.
<b>11</b>	 <b>ΦΡΟΝΤΙΣΤΕ ΝΑ ΚΑΝΕΤΕ</b>	Για να διασφαλίσετε την αξιοπιστία του προϊόντος, καθαρίζετε τις οπές εξαερισμού στην πίσω πλευρά του περιβλήματος τουλάχιστον μία φορά τον χρόνο για να αφαιρέτε τη βρωμιά και τη σκόνη. Αν δεν το κάνετε αυτό, μπορεί να προκληθεί πυρκαγιά ή ηλεκτροπληξία ή βλάβη στο προϊόν.
<b>12</b>	 <b>ΦΡΟΝΤΙΣΤΕ ΝΑ ΚΑΝΕΤΕ</b>	<p>Αποφύγετε τοποθεσίες με ακραίες θερμοκρασίες και υγρασία. Αν δεν το κάνετε αυτό, μπορεί να προκληθεί πυρκαγιά ή ηλεκτροπληξία ή βλάβη στο προϊόν. Το περιβάλλον χρήσης αυτού του προϊόντος έχει ως εξής:</p> <ul style="list-style-type: none"> <li>• Θερμοκρασία λειτουργίας: 0 °C έως 40 °C/32 °F έως 104 °F/ υγρασία: 20 έως 80% (χωρίς συμπύκνωση)</li> <li>• Θερμοκρασία αποθήκευσης: -20 °C έως 60 °C/4 °F έως 140 °F/ υγρασία: 10 έως 80% (χωρίς συμπύκνωση)</li> </ul>

**Πίνακας καλωδίων τροφοδοσίας**

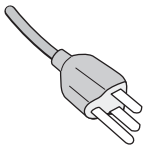
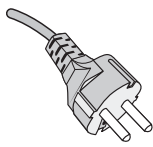
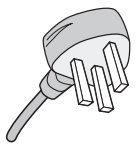
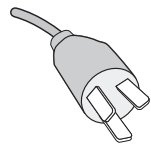
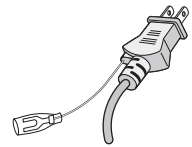
Τύπος βύσματος	Βόρεια Αμερική	Ηπειρωτική Ευρώπη	H.B.	Κινέζικος	Ιαπωνικός
Σχήμα βύσματος					
Περιοχή	Η.Π.Α./Καναδάς	ΕΕ	H.B.	Κίνα	Ιαπωνία
Τάση	120*	230	230	220	100

\* Χρησιμοποιήστε αυτό το καλώδιο τροφοδοσίας με παροχή 125 V.

**ΣΗΜΕΙΩΣΗ:** Αυτό το προϊόν μπορεί να επισκευαστεί μόνο στη χώρα αγοράς.

# Προτεινόμενη χρήση και συντήρηση

---

## Προτεινόμενη χρήση

---

### Εργονομία

Για να επιτύχετε τα μέγιστα οφέλη από την εργονομία, σας συνιστούμε τα εξής:

- Για τη βέλτιστη απόδοση της οθόνης, αφήστε την να προθερμανθεί για 20 λεπτά. Αποφεύγετε την αναπαραγωγή στην οθόνη αμετάβλητων μοτίβων για μεγάλες χρονικές περιόδους για να αποφύγετε το φαινόμενο της παραμονής ειδώλου (μετείκασμα).
- Περιοδικά, να ξεκουράζετε τα μάτια σας εστιάζοντας σε κάποιο αντικείμενο που βρίσκεται τουλάχιστον 1,5 μέτρα μακριά. Να ανοιγοκλείνετε τα μάτια σας συχνά.
- Τοποθετήστε την οθόνη υπό γωνία 90° ως προς το παράθυρο ή άλλες πηγές φωτισμού για να ελαχιστοποιήσετε το θάμπωμα και τις αντανακλάσεις.
- Ρυθμίστε τα πλήκτρα ελέγχου φωτεινότητας, αντίθεσης και ευκρίνειας της οθόνης για να βελτιώσετε την αναγνωσιμότητά της.
- Εξετάζετε τακτικά τα μάτια σας στον οφθαλμίατρο.
- Χρησιμοποιήστε τις εργοστασιακές ρυθμίσεις των πλήκτρων ελέγχου μεγέθους και θέσης με τυποποιημένα σήματα εισόδου.
- Χρησιμοποιήστε τις εργοστασιακές ρυθμίσεις χρώματος.
- Χρησιμοποιήστε μη πεπλεγμένα σήματα.
- Μην προβάλλετε το βασικό χρώμα μπλε σε σκούρο φόντο. Είναι δύσκολο να διακριθεί και μπορεί να προκαλέσει κούραση στα μάτια, λόγω ανεπαρκούς αντίθεσης.

## Συντήρηση

---

### Καθαρισμός της οθόνης LCD

- Όταν η οθόνη LCD είναι σκονισμένη, σκουπίστε την απαλά με ένα μαλακό ύφασμα.
- Καθαρίστε την επιφάνεια της οθόνης LCD με ένα μαλακό ύφασμα χωρίς χνούδια. Αποφεύγετε τη χρήση διαλυτικών και καθαριστικών για τζάμια!
- Μην τρίβετε την επιφάνεια LCD με σκληρά ή άγρια υλικά.
- Μην πιέζετε την επιφάνεια της οθόνης LCD.
- Μην χρησιμοποιείτε καθαριστικό OA (οργανικών οξέων) καθώς έτσι θα προκληθεί φθορά ή αποχρωματισμός της επιφάνειας LCD.

### Καθαρισμός της κονσόλας

- Αποσυνδέστε την παροχή ρεύματος.
- Σκουπίστε απαλά την κονσόλα με ένα μαλακό πανί.
- Για να καθαρίσετε το περίβλημα, βρέξτε το πανί με ένα ουδέτερο καθαριστικό και νερό, σκουπίστε με αυτό το περίβλημα και μετά με ένα στεγνό πανί.

**ΣΗΜΕΙΩΣΗ:** ΜΗΝ καθαρίζετε με διαλυτικό βενζόλης, αλκαλικά απορρυπαντικά, απορρυπαντικά με αλκοόλ, καθαριστικό τζαμιών, κερί, καθαριστικό λείανσης, σκόνη σαπουνιού ή εντομοκτόνο. Το περίβλημα δεν πρέπει να έρχεται σε επαφή με πλαστικό ή βινύλιο για πολλή ώρα. Τέτοιου είδους υγρά ή υλικά ενδέχεται να προκαλέσουν φθορά, ξεφλούδισμα ή σπάσιμο της βαφής.

# Χαρακτηριστικά

- **Υψηλής ευκρίνειας**
  - **Χρήση πάνελ UHD**

Η οθόνη 4K υψηλής ευκρίνειας (3840 x 2160), η οποία διαθέτει τετραπλάσια ευκρίνεια εικονοστοιχείων σε σύγκριση με τις οθόνες full-HD, επιτρέπει την ακριβή αναπαραγωγή λεπτομερειών σε βίντεο 4K και εικόνες υψηλής ευκρίνειας.
  - **Λύση 8K**

Υποστηρίζει σήματα 8K. (Είσοδος μόνο μέσω DisplayPort 1)

Ο συνδυασμός οθονών χρησιμοποιώντας τη λειτουργία Tile Matrix (Πίνακας τετραγωνιδίων) (2 V MONITORS (ΟΘΟΝΕΣ ΚΑΤΑΚΟΡΥΦΑ) x 2 H MONITORS (ΟΘΟΝΕΣ ΟΡΙΖΟΝΤΙΑ)) με καλωδίωση αλυσιδωτής σύνδεσης DisplayPort επιτρέπει την προβολή πραγματικού βίντεο 8K.
- **Σταθερός και ασφαλής χειρισμός**
  - **Ανεμιστήρας ψύξης**

Ανάλογα με τις συνθήκες ή τη θέση χρήσης, ένας ανεμιστήρας ψύξης λειτουργεί για να διασφαλίσει ότι η οθόνη υγρών κρυστάλλων παραμένει δροσερή κατά τη διάρκεια παρατεταμένης χρήσης, μειώνοντας τον φόρτο στην οθόνη.
  - **Διπλή αλυσιδωτή σύνδεση**

Η ταυτόχρονη χρήση τόσο της εξόδου HDMI όσο και της εξόδου DisplayPort διασφαλίζει ότι το βίντεο συνεχίζει να προβάλλεται ακόμα και αν διακοπεί ένα από τα σήματα βίντεο.
  - **Εξοπλισμός με αισθητήρα G**

Κατά την εγκατάσταση της οθόνης κατακόρυφα, οι θεατές λαμβάνουν την κατάλληλη καθοδήγηση εγκατάστασης.
- **Απλό και βολικό**
  - **Απομακρυσμένη διαχείριση πόρων/διαχείριση κατάστασης λειτουργίας/έλεγχος**

Η συμβατότητα με το NaViSet Administrator 2 επιτρέπει τη λειτουργία δικτύου πολλών οθονών και συσκευών προβολής NEC, καθώς και τη διαχείριση περιουσιακών στοιχείων μέσω δικτύου.
  - **Δυνατότητα απλού πίνακα τετραγωνιδίων**

Η προβολή σημάτων βίντεο από HDMI και DisplayPort μπορεί να γίνει με ευκολία σε πολλές οθόνες.
  - **Λειτουργία προκαθορισμένης λειτουργίας**

Η δημιουργία διαφορετικών ρυθμίσεων εικόνας και ήχου για διάφορους σκοπούς διασφαλίζει την απλή λειτουργία της οθόνης.
  - **Σίγαση ήχου/βίντεο**

Ο ήχος και το βίντεο μπορούν να σιγήσουν μεμονωμένα.
  - **Λειτουργία ακίνητης εικόνας**

Παγώνει το βίντεο έτσι ώστε η ακίνητη εικόνα του να εμφανίζεται στην οθόνη.
  - **Λειτουργία πολλών εικόνων (PIP/PBP)**

Υποστηρίζει την προβολή πολλών οθονών χρησιμοποιώντας δύο ή τέσσερις οθόνες.
  - **Γρήγορη αλλαγή εισόδου**

Επιτρέπει την απρόσκοπτη εναλλαγή μεταξύ δύο επιλεγμένων πηγών εισόδου.
  - **Πλήκτρο Joystick**

Ένας μηχανισμός που μοιάζει με joystick στην ίδια την οθόνη επιτρέπει τη διαισθητική λειτουργία.
  - **Αυτόματη ρύθμιση ώρας**

Η τρέχουσα ώρα λαμβάνεται από έναν διακομιστή NTP για απλή ρύθμιση και συγχρονισμό ώρας.
- **Ευρεία επεκτασιμότητα**
  - **Υποδοχή προαιρετικής πλακέτας συμβατής με Intel® Smart Display Module (Intel® SDM) (Intel® SDM Small (Intel® SDM-S)/Intel® SDM Large (Intel® SDM-L))**

Το Intel® SDM παρέχει συμβατότητα με τις μεθόδους κλιμάκωσης και λειτουργίας διαφόρων συστημάτων.

Αυτό το κεφάλαιο περιλαμβάνει τα εξής:

- ⇒ «Επισκόπηση εγκατάστασης» στη σελίδα 11
- ⇒ «Τοποθέτηση (για τον πελάτη)» στη σελίδα 14
- ⇒ «Τοποθέτηση (για εκπαιδευμένους εγκαταστάτες)» στη σελίδα 15
- ⇒ «Τοποθέτηση εξαρτημάτων στερέωσης» στη σελίδα 19

**ΣΗΜΕΙΩΣΗ:**

Σχετικά με τα περιεχόμενα του κουτιού, ανατρέξτε στο εγχειρίδιο εγκατάστασης που παρέχεται στο κουτί.

Η εγγύηση του προϊόντος δεν καλύπτει ζημιές που προκλήθηκαν λόγω εσφαλμένης τοποθέτησης. Αν δεν τηρήσετε αυτές τις συστάσεις, υπάρχει περίπτωση ακύρωσης της εγγύησής σας.

# Επισκόπηση εγκατάστασης

## 1. Προσδιορισμός της θέσης τοποθέτησης

**⚠ ΠΡΟΕΙΔΟΠΟΙΗΣΗ:** Ανατρέξτε στις ενότητες «ΠΡΟΕΙΔΟΠΟΙΗΣΗ 7», «ΠΡΟΕΙΔΟΠΟΙΗΣΗ 8» και «ΠΡΟΕΙΔΟΠΟΙΗΣΗ 9».

**ΣΗΜΕΙΩΣΗ:** Για να μην προκληθούν γρατζουνιές στην οθόνη, τοποθετείτε πάντα ένα μαλακό πανί, όπως μια κουβέρτα, μεγαλύτερων διαστάσεων από την επιφάνεια της οθόνης, στο τραπέζι πριν ξαπλώσετε την οθόνη με την πρόσοψη προς τα κάτω όταν εγκαθιστάτε τη βάση της οθόνης ή προσαρτάτε εξαρτήματα.

## 2. Τοποθετήστε τις μπαταρίες στο τηλεχειριστήριο

Το τηλεχειριστήριο τροφοδοτείται από μπαταρίες AAA 1,5 V.

Για να τοποθετήσετε ή να αντικαταστήσετε τις μπαταρίες:

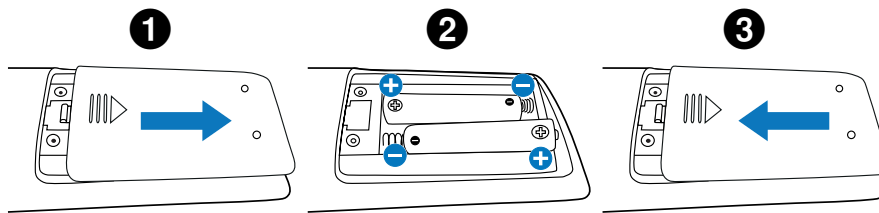

Συνιστούμε τη χρήση των ακόλουθων μπαταριών:

**⚠ ΠΡΟΣΟΧΗ:** Ανατρέξτε στην ενότητα «ΠΡΟΣΟΧΗ 8».

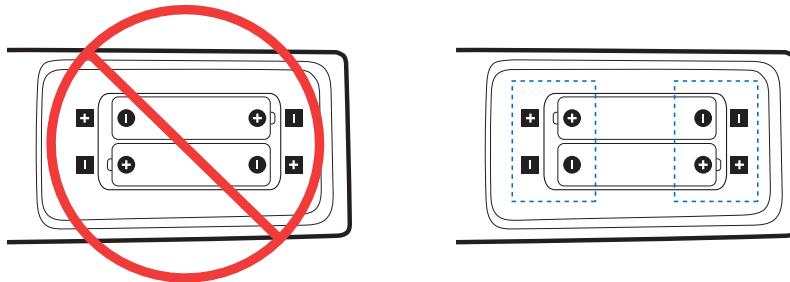

**ΣΗΜΕΙΩΣΗ:** Αν δεν σκοπεύετε να χρησιμοποιήσετε το τηλεχειριστήριο για μεγάλο χρονικό διάστημα, βγάλτε τις μπαταρίες.

## 3. Συνδέστε τον εξωτερικό εξοπλισμό (βλ. σελίδα 27)

- Για να προστατεύσετε τον εξωτερικό εξοπλισμό, θέστε την οθόνη εκτός λειτουργίας πριν κάνετε οποιαδήποτε σύνδεση.
- Για περισσότερες πληροφορίες, ανατρέξτε στο εγχειρίδιο χρήσης του εξοπλισμού σας.

**ΣΗΜΕΙΩΣΗ:** Μην συνδέετε/αποσυνδέετε καλώδια όταν ενεργοποιείτε την οθόνη ή άλλο εξωτερικό εξοπλισμό, καθώς αυτό ενδέχεται να οδηγήσει σε απώλεια της εικόνας.

#### 4. Συνδέστε το παρεχόμενο καλώδιο τροφοδοσίας

**⚠ ΠΡΟΕΙΔΟΠΟΙΗΣΗ:** Ανατρέξτε στην ενότητα «Σημαντικές πληροφορίες» αυτού του εγχειριδίου χρήσης για τη σωστή επιλογή καλωδίου τροφοδοσίας AC.

**⚠ ΠΡΟΣΟΧΗ:** Ανατρέξτε στην ενότητα «ΠΡΟΣΟΧΗ 1».

- ΣΗΜΕΙΩΣΗ:**
- Η οθόνη πρέπει να εγκαθίσταται κοντά σε πρίζα ρεύματος με εύκολη πρόσβαση.
  - Φροντίστε να παρέχεται επαρκής ηλεκτρική τροφοδοσία στην οθόνη. Ανατρέξτε στην ενότητα «Ηλεκτρική τροφοδοσία» στις προδιαγραφές (Βλ. «M751» στη σελίδα 81 και «M861» στη σελίδα 82).

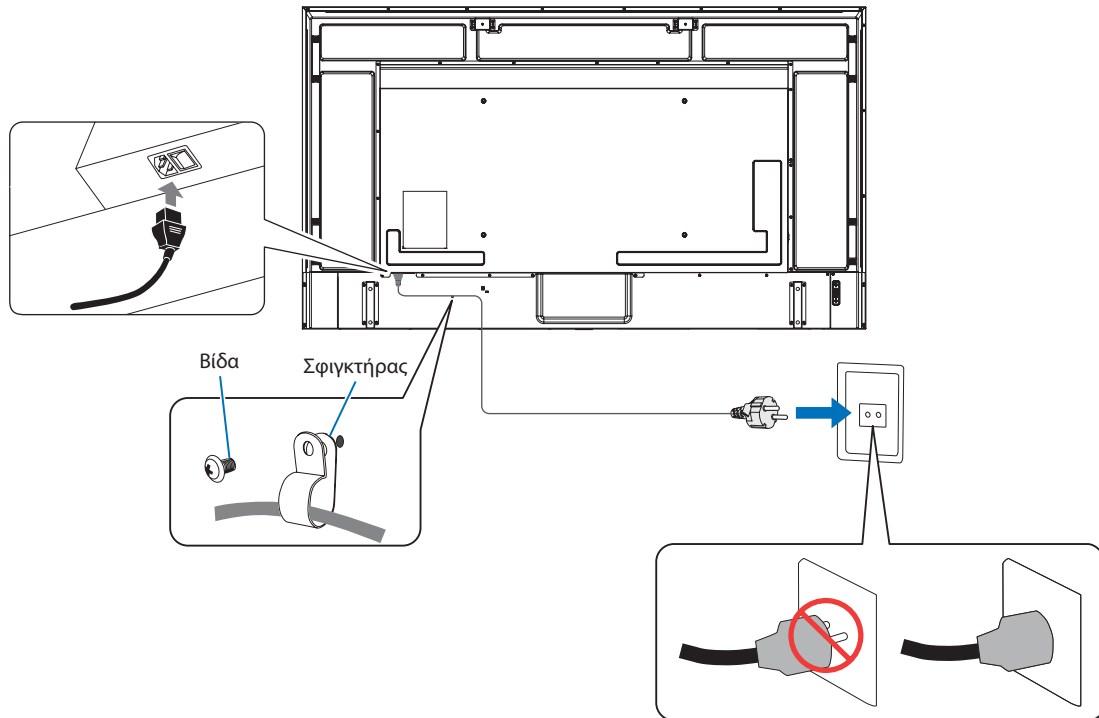

#### 5. Πληροφορίες για τα καλώδια

**ΠΡΟΣΟΧΗ:** Χρησιμοποιήστε τα παρεχόμενα καλώδια με αυτό το προϊόν για την αποφυγή παρεμβολών στη ραδιοτηλεοπτική λήψη. Για USB χρησιμοποιήστε θωρακισμένο καλώδιο σήματος με πυρήνα φερρίτη. Για HDMI, USB-232C και DisplayPort χρησιμοποιήστε θωρακισμένο καλώδιο σήματος. Η χρήση άλλων καλωδίων και προσαρμογέων μπορεί να προκαλέσει παρεμβολές στη ραδιοφωνική και τηλεοπτική λήψη.

#### 6. Θέστε σε λειτουργία την οθόνη και τον εξωτερικό εξοπλισμό

Θέστε πρώτα σε λειτουργία την οθόνη.

#### 7. Λειτουργήστε τον προσαρμοσμένο εξωτερικό εξοπλισμό

Επιλέξτε την πηγή εισόδου για τον συνδεδεμένο εξοπλισμό, ώστε να εμφανιστεί στην οθόνη το σήμα εικόνας.

**ΣΗΜΕΙΩΣΗ:** Αν έχετε άλλη είσοδο εκτός από HDMI1, αν η κύρια τροφοδοσία είναι απενεργοποιημένη, η επικοινωνία DDC δεν θα είναι διαθέσιμη.

#### 8. Ρυθμίστε τον ήχο

Ρυθμίστε όποτε χρειάζεται ρύθμιση του ήχου.

#### 9. Ρυθμίστε την εικόνα (Βλ. σελίδα 90)

Αν χρειάζεται, κάντε ρυθμίσεις στον κρυφό φωτισμό, τα χρώματα, την αντίθεση και τη θέση της εικόνας από την επιλογή PICTURE (ΕΙΚΟΝΑ) του μενού OSD.



## 10. Προτεινόμενες ρυθμίσεις

Ο κρυφός φωτισμός που χρησιμοποιείται για αυτή την οθόνη έχει περιορισμένη διάρκεια ζωής και η φωτεινότητά του μειώνεται ανάλογα με το χρόνο χρήσης.

Επίσης, αν εμφανιστεί η ίδια ακίνητη εικόνα για μεγάλο χρονικό διάστημα, ενδέχεται να εμφανιστεί η ένδειξη «Persistence» (Παραμονή εικόνας). Η «Παραμονή εικόνας» είναι ένα φαινόμενο στο οποίο η εικόνα μιας οθόνης υγρών κρυστάλλων (LCD) παραμένει ορατή μετά την απενεργοποίηση της συσκευής.

Η «Παραμονή εικόνας» εξαλείφεται σταδιακά αλλάζοντας το περιεχόμενο της οθόνης, αλλά αν η ίδια οθόνη εμφανιστεί για πάρα πολύ καιρό, η «Παραμονή εικόνας» δεν θα εξαφανιστεί.

Για να αποφύγετε τη μείωση της διάρκειας ζωής αυτής της οθόνης, λάβετε υπόψη σας τα εξής:

- Απενεργοποιήστε τον κύριο διακόπτη τροφοδοσίας της οθόνης όταν δεν χρησιμοποιείται.
- Χρησιμοποιήστε το πλήκτρο **⏻** στην κύρια μονάδα ή το πλήκτρο STANDBY (Αναμονή) στο τηλεχειριστήριο για να θέσετε τη μονάδα σε κατάσταση αναμονής.
- Χρησιμοποιήστε την επιλογή [POWER SAVE SETTINGS] (ΡΥΘΜΙΣΕΙΣ ΕΞΟΙΚΟΝΟΜΗΣΗΣ ΕΝΕΡΓΕΙΑΣ) στην επιλογή [PROTECT] (Προστασία) του μενού OSD. Όταν δεν υπάρχει σήμα εισόδου, η οθόνη μεταβαίνει αυτόματα στη λειτουργία εξοικονόμησης ενέργειας.
- Αν χρησιμοποιείτε ένα κάλυμμα από γυαλί ή ακρυλικό για να προστατεύσετε την επιφάνεια του πάνελ της κύριας μονάδας, το πάνελ σφραγίζεται και η εσωτερική θερμοκρασία αυξάνεται. Μειώστε τη φωτεινότητα της οθόνης για να αποτρέψετε την αύξηση της εσωτερικής θερμοκρασίας. Αν η οθόνη είναι συνδεδεμένη σε υπολογιστή, χρησιμοποιήστε τη λειτουργία διαχείρισης ενέργειας του υπολογιστή για να ελέγξετε την αυτόματη απενεργοποίηση της οθόνης.
- Για να μειώσετε το φορτίο στο πάνελ LCD, χρησιμοποιήστε την επιλογή [SCREEN SAVER] (Προστασία οθόνης) στο μενού [PROTECT] (Προστασία οθόνης) του μενού OSD.
- Χρησιμοποιήστε το [SCHEDULE] (Προγραμματισμός) στο μενού OSD για να ελέγχετε αυτόματα τις καταστάσεις λειτουργίας και αναμονής της οθόνης ανάλογα με τις ανάγκες.

**ΣΗΜΕΙΩΣΗ:** Όταν χρησιμοποιείτε τη λειτουργία SCHEDULE (ΧΡΟΝΟΔΙΑΓΡΑΜΜΑ), ρυθμίστε το [DATE & TIME] (ΗΜΕΡΟΜΗΝΙΑ ΚΑΙ ΩΡΑ) στην επιλογή [SYSTEM] (ΣΥΣΤΗΜΑ) του μενού OSD.

## Τοποθέτηση (για τον πελάτη)

**⚠ ΠΡΟΕΙΔΟΠΟΙΗΣΗ:** Ανατρέξτε στην ενότητα «ΠΡΟΕΙΔΟΠΟΙΗΣΗ 7».

Επικοινωνήστε με τον προμηθευτή σας που πιθανότατα θα μπορέσει να σας προμηθεύσει έναν κατάλογο με αδειούχους επαγγελματίες εγκαταστάτες. Η στερέωση σε τοίχο ή οροφή και η πρόσληψη τεχνικού αποτελεί ευθύνη του πελάτη.

### Συντήρηση

- Ελέγχετε περιοδικά για χαλαρές βίδες, κενά, αλλοιώσεις ή άλλα προβλήματα της διάταξης στερέωσης. Αν εντοπίσετε πρόβλημα, συμβουλευτείτε το αρμόδιο τεχνικό προσωπικό.
- Ελέγχετε τακτικά τη θέση εγκατάστασης για ενδείξεις βλάβης ή φθοράς που μπορεί να παρουσιαστούν με την πάροδο του χρόνου.

**⚠ ΠΡΟΕΙΔΟΠΟΙΗΣΗ:** Ανατρέξτε στην ενότητα «ΠΡΟΕΙΔΟΠΟΙΗΣΗ 8».

### Αποφυγή ανατροπής

**⚠ ΠΡΟΕΙΔΟΠΟΙΗΣΗ:** Ανατρέξτε στις ενότητες «ΠΡΟΕΙΔΟΠΟΙΗΣΗ 8» και «ΠΡΟΕΙΔΟΠΟΙΗΣΗ 9».

Πριν εγκαταστήσετε την οθόνη στον τοίχο, βεβαιωθείτε ότι ο τοίχος μπορεί να στηρίξει το βάρος της οθόνης.

### Αλλαγή θέσης διακοσμητικού λογότυπου

Όταν χρησιμοποιείτε την οθόνη σε κατακόρυφη θέση, μπορείτε να αλλάξετε τη θέση του διακοσμητικού λογότυπου.

**Αφαίρεση του διακοσμητικού λογότυπου:** Ξεβιδώστε την εγκατεστημένη βίδα και, στη συνέχεια, αφαιρέστε το διακοσμητικό λογότυπο.

**Τοποθέτηση του διακοσμητικού λογότυπου:** Βεβαιωθείτε ότι οι οπές των βιδών στο διακοσμητικό λογότυπο και οι οπές των βιδών στην πρόσοψη συμπίπτουν. Τοποθετήστε το διακοσμητικό λογότυπο με τις ειδικές βίδες τοποθέτησης του διακοσμητικού λογότυπου. (Προτεινόμενη δύναμη στερέωσης: 30-40 N·cm).

**ΣΗΜΕΙΩΣΗ:** Μη χρησιμοποιείτε οποιαδήποτε άλλη βίδα για να τοποθετήσετε το διακοσμητικό λογότυπο.

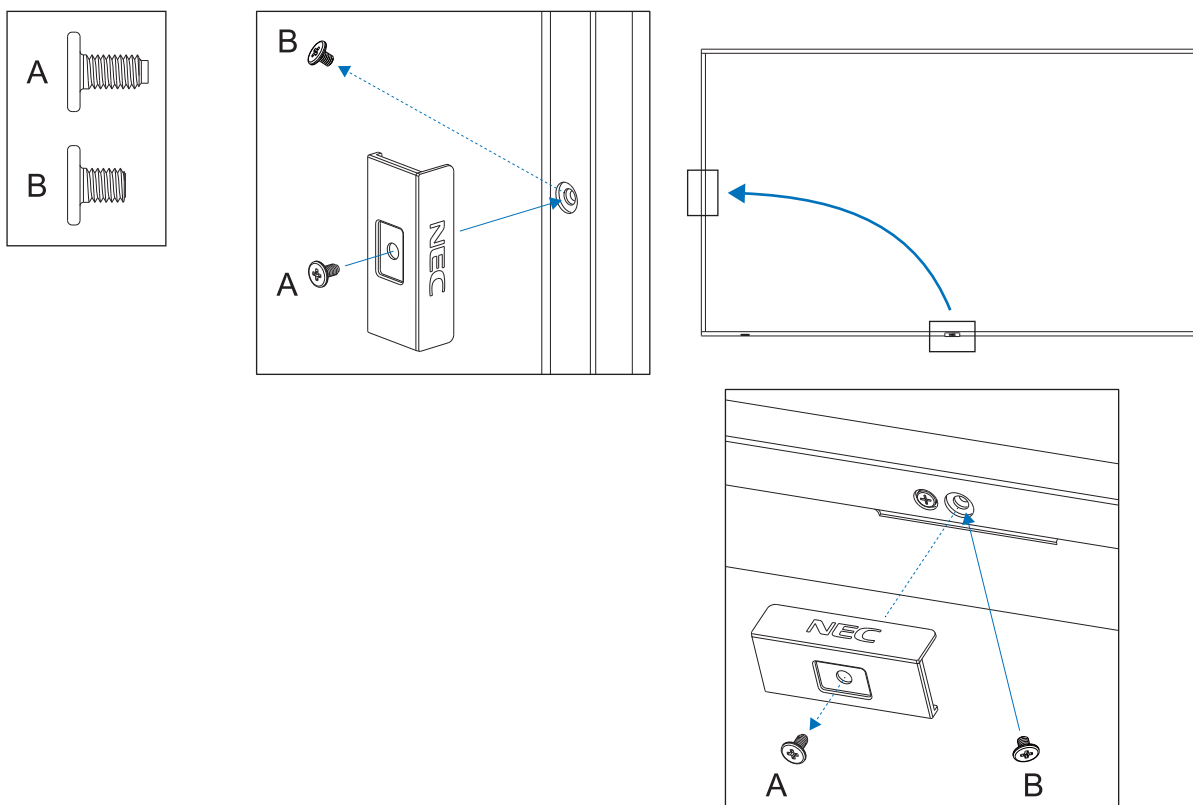

# Τοποθέτηση (για εκπαιδευμένους εγκαταστάτες)

**⚠ ΠΡΟΕΙΔΟΠΟΙΗΣΗ:** Ανατρέξτε στην ενότητα «ΠΡΟΕΙΔΟΠΟΙΗΣΗ 9».

Ελέγξτε προσεκτικά τη θέση στην οποία πρόκειται να στερεωθεί η μονάδα. Δεν έχουν όλοι οι τοίχοι ή οι οροφές την ικανότητα να υποβαστάζουν το βάρος της μονάδας. Το βάρος αυτής της οθόνης αναφέρεται στις προδιαγραφές (βλ. «M751» στη σελίδα 81 και «M861» στη σελίδα 82). Η εγγύηση του προϊόντος δεν καλύπτει ζημιές που προκλήθηκαν λόγω εσφαλμένης τοποθέτησης, ανακατασκευής ή φυσικών καταστροφών. Αν δεν τηρήσετε αυτές τις συστάσεις, υπάρχει περίπτωση ακύρωσης της εγγύησής σας.

Για να διασφαλίσετε τη σωστή τοποθέτηση, χρησιμοποιήστε δύο ή περισσότερα στηρίγματα για να στερεώσετε τη μονάδα. Στερεώστε τη μονάδα σε τουλάχιστον δύο σημεία στη θέση εγκατάστασης.

**⚠ ΠΡΟΕΙΔΟΠΟΙΗΣΗ:** Ανατρέξτε στην ενότητα «Σημαντικές πληροφορίες».

Σημειώστε τα εξής κατά τη στερέωση σε τοίχο ή οροφή:

- Προτείνουμε τη χρήση διασύνδεσης στερέωσης που να συμμορφώνεται με το πρότυπο UL1678 στη Βόρεια Αμερική.
- Πριν τη στερέωση, ελέγξτε τη θέση εγκατάστασης για να διασφαλίσετε ότι είναι αρκετά ανθεκτική ώστε να στηρίζει το βάρος της μονάδας κι ότι η μονάδα δεν θα διατρέχει κίνδυνο.
- Για λεπτομερείς πληροφορίες, ανατρέξτε στις οδηγίες που συνοδεύουν τον εξοπλισμό στερέωσης.

Συνιστούμε ανεπιφύλακτα τη χρήση των βιδών, όπως φαίνεται παρακάτω.

Αν χρησιμοποιήσετε βίδες μεγαλύτερες από ό,τι αναφέρεται, ελέγξτε το βάθος της οπής.

Μέγεθος βίδας		Τρύπα στηρίγματος	Χωρίς σπείρωμα	Προτεινόμενη δύναμη στερέωσης
(A)	(B)	(C)	(D)	
M8 (4 τεμ.)	16-18 mm	≤ Ø 12 mm	6 mm	950-1600 N·cm

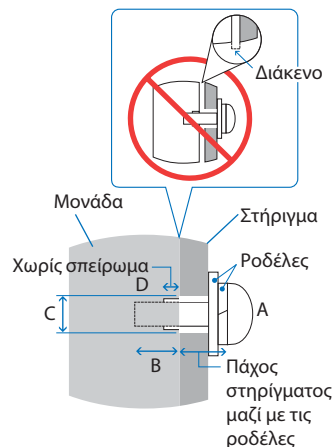

**ΣΗΜΕΙΩΣΗ:** Κατά τη χρήση σε διαμόρφωση γιγαντοοθόνης για μεγάλο χρονικό διάστημα, ενδέχεται να παρουσιαστεί ελαφρά διαστολή των οθονών λόγω αλλαγών θερμοκρασίας. Συνιστάται να διατηρείτε διάκενο μεγαλύτερο του ενός χιλιοστού μεταξύ των παρακείμενων άκρων των οθονών.

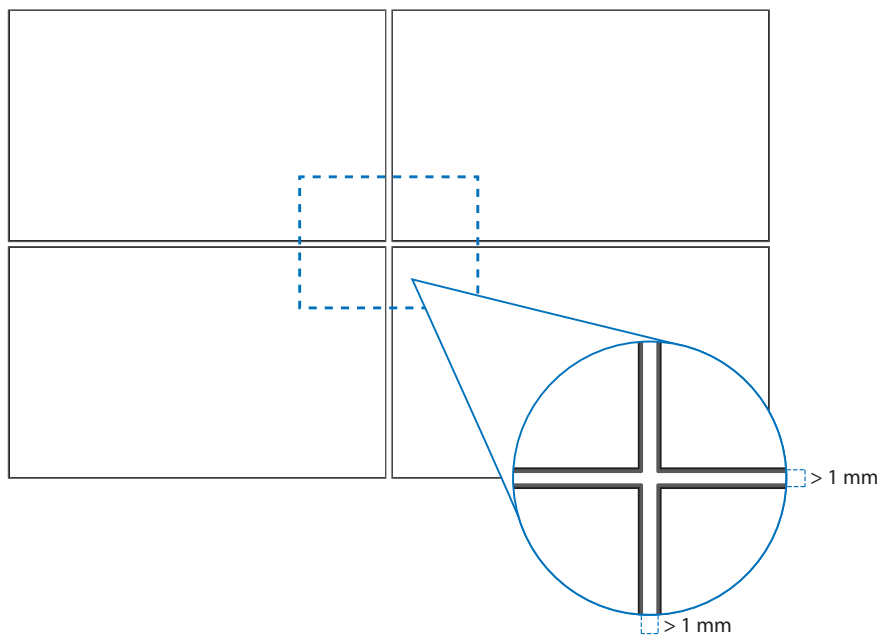

## Τοποθέτηση σύρματος ασφαλείας

**⚠ ΠΡΟΕΙΔΟΠΟΙΗΣΗ:** Ανατρέξτε στην ενότητα «ΠΡΟΕΙΔΟΠΟΙΗΣΗ 9».

**⚠ ΠΡΟΣΟΧΗ:** Ανατρέξτε στην ενότητα «ΠΡΟΣΟΧΗ 7».

**ΣΗΜΕΙΩΣΗ:** Κατά την εγκατάσταση μην ασκείτε πίεση στην επιφάνεια LCD ή υπερβολική δύναμη σε οποιοδήποτε μέρος της οθόνης πατώντας το ή ακουμπώντας σε αυτό. Αυτό ενδέχεται να προκαλέσει παραμόρφωση ή ζημιά στην οθόνη.

### Λαβές για σύρμα ασφαλείας

Συνδέστε το σύρμα ασφαλείας στις λαβές που φαίνονται στο παρακάτω σχήμα.

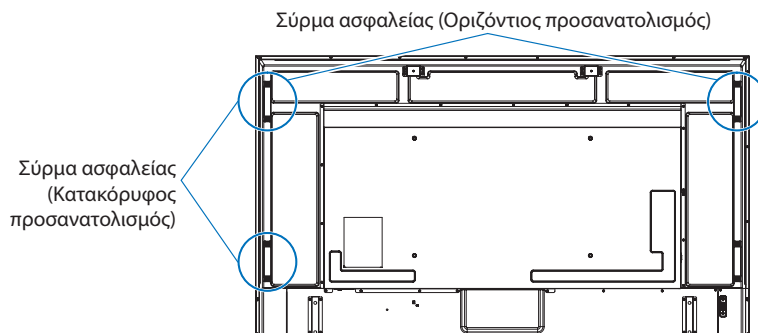

## Θέση στερέωσης

**⚠ ΠΡΟΕΙΔΟΠΟΙΗΣΗ:** Ανατρέξτε στην ενότητα «ΠΡΟΕΙΔΟΠΟΙΗΣΗ 8».

**ΣΗΜΕΙΩΣΗ:** Χορηγήστε επαρκή εξαερισμό ή κλιματισμό γύρω από την οθόνη, έτσι ώστε να απομακρύνεται κατάλληλα η θερμότητα από την οθόνη μονάδα και τον εξοπλισμό στερέωσης.

## Προσανατολισμός

- Για να χρησιμοποιήσετε αυτή την οθόνη σε κατακόρυφη θέση (όπως την κοιτάτε από μπροστά), περιστρέψτε την οθόνη αριστερόστροφα φέρνοντας τη δεξιά πλευρά επάνω και την αριστερή πλευρά κάτω.
- Αν εγκατασταθεί με εσφαλμένο προσανατολισμό, η θερμότητα μπορεί να παγιδευτεί μέσα στην κύρια μονάδα και η διάρκεια ζωής της οθόνης μπορεί να μικρύνει.
- Δεν μπορεί να εγκατασταθεί αναποδογυρισμένη.

**ΣΗΜΕΙΩΣΗ:** Όταν περιστρέψετε την οθόνη προς τη λάθος κατεύθυνση, εμφανίζεται ένα προειδοποιητικό μήνυμα στην οθόνη.

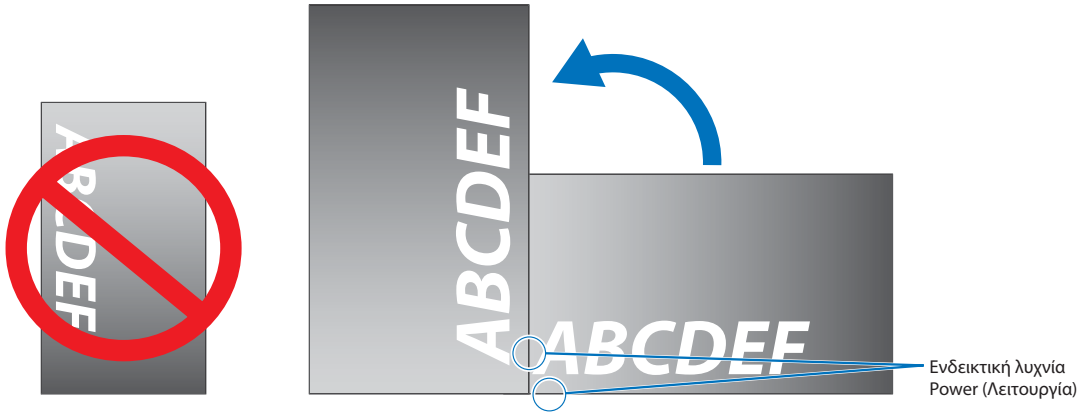

**⚠ ΠΡΟΕΙΔΟΠΟΙΗΣΗ:** Ανατρέξτε στην ενότητα «ΠΡΟΕΙΔΟΠΟΙΗΣΗ 8».

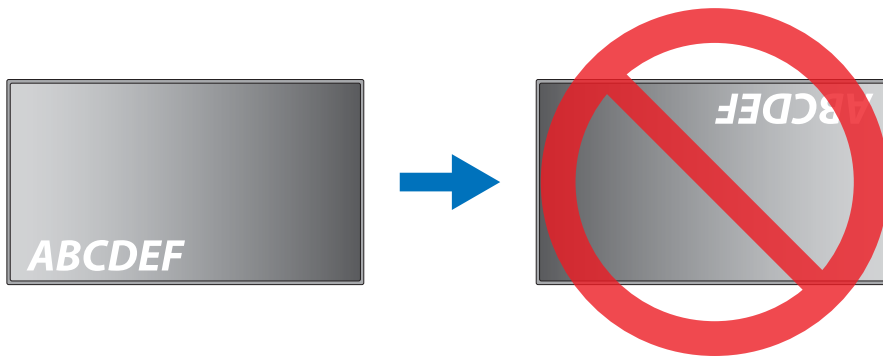

Η οθόνη δεν μπορεί να γείρει κατά 16° ή περισσότερο.

**⚠ ΠΡΟΕΙΔΟΠΟΙΗΣΗ:** Η εγκατάσταση της οθόνης σε γωνία 16° ή μεγαλύτερη μπορεί να προκαλέσει δυσλειτουργία.

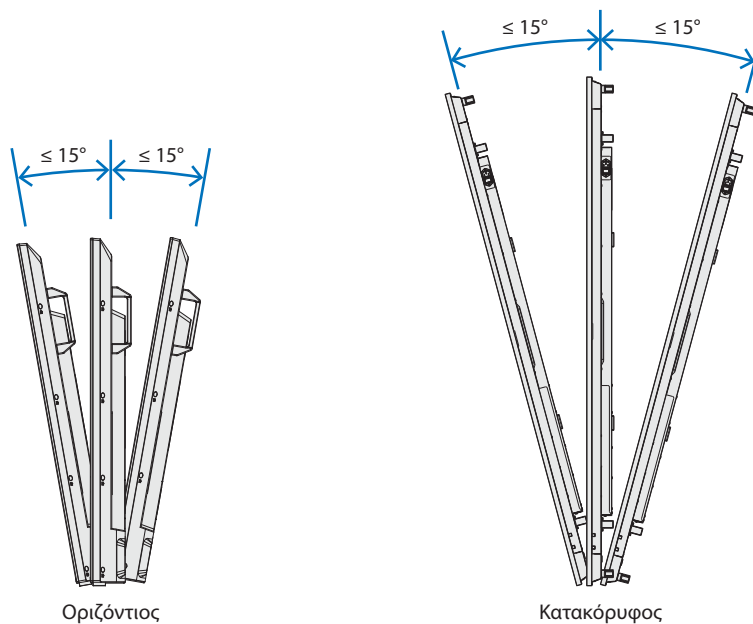

## Απαιτήσεις αερισμού

Όταν αναρτάτε σε έναν κλειστό χώρο ή σε μια περιορισμένη περιοχή, αφήστε αρκετό χώρο ανάμεσα στην οθόνη και στο περίβλημα για να μπορεί να διασκορπιστεί η θερμότητα, όπως φαίνεται πιο κάτω.

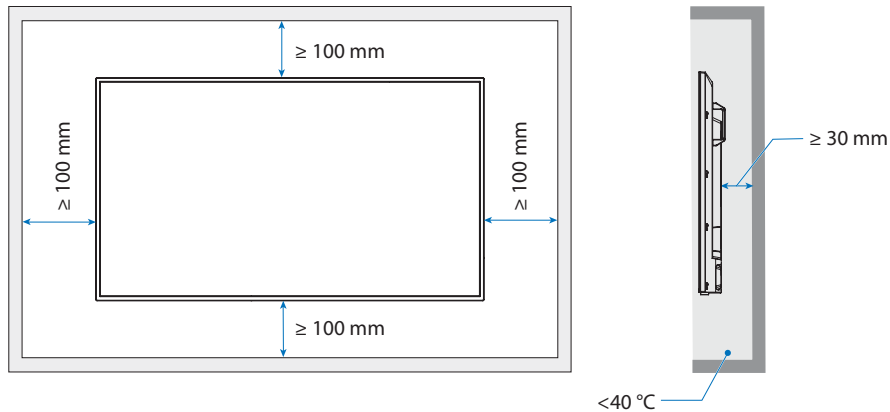

- ΣΗΜΕΙΩΣΗ:**
- Εξασφαλίστε επαρκή εξαερισμό ή κλιματισμό γύρω από την οθόνη, έτσι ώστε να απομακρύνεται κατάλληλα η θερμότητα από τη μονάδα και τη διάταξη στερέωσης, ειδικά όταν χρησιμοποιείτε διαμόρφωση πολλών οθονών.
  - Αυτή η οθόνη LCD διαθέτει αισθητήρες εσωτερικής θερμοκρασίας.

Αν η οθόνη υπερθερμανθεί, θα εμφανιστεί προειδοποίηση «Caution» (Προσοχή). Αν εμφανιστεί η προειδοποίηση «Caution» (Προσοχή), σταματήστε να χρησιμοποιείτε τη μονάδα, διακόψτε την τροφοδοσία της και αφήστε την να κρυώσει.

Αν η οθόνη χρησιμοποιείται σε κλειστό χώρο ή αν το πάνελ LCD καλύπτεται από προστατευτική οθόνη και η θερμοκρασία είναι μεγαλύτερη από την κανονική θερμοκρασία λειτουργίας, θέστε τον ανεμιστήρα ψύξης στη θέση [ON] (Ενεργός) από την επιλογή [FAN CONTROL] (ΕΛΕΓΧΟΣ ΑΝΕΜΙΣΤΗΡΑ) στο μενού OSD (βλ. [σελίδα 102](#)).

## Στερέωση σε οροφή

**⚠ ΠΡΟΕΙΔΟΠΟΙΗΣΗ:** Ανατρέξτε στις ενότητες «[ΠΡΟΕΙΔΟΠΟΙΗΣΗ 8](#)» και «[ΠΡΟΕΙΔΟΠΟΙΗΣΗ 9](#)».

## Τοποθέτηση εξαρτημάτων στερέωσης

Προσέξτε μην αναποδογυρίσει η οθόνη όταν τοποθετείτε εξαρτήματα.

### 1. Τοποθετήστε τις βίδες με κλειστό κρίκο για την τοποθέτηση

Αυτό το μοντέλο είναι εξοπλισμένο με προεγκατεστημένους βραχίονες για την τοποθέτηση βιδών με κλειστό κρίκο (δεν περιλαμβάνονται) που διευκολύνουν την τοποθέτηση.

- Βιδώστε τους κλειστούς κρίκους στις ειδικές οπές στα πλαίσια κλειστών κρίκων, όπως απεικονίζεται.
- Βεβαιωθείτε ότι οι κλειστοί κρίκοι είναι καλά στερεωμένοι.
- Για να μετακινήσετε την οθόνη στη σωστή θέση, χρησιμοποιήστε μια συσκευή ανύψωσης συνδεδεμένη στους κλειστούς κρίκους.

**⚠ ΠΡΟΣΟΧΗ:** ΜΗ στερεώνετε την οθόνη χρησιμοποιώντας μόνο τους κλειστούς κρίκους. Οι βίδες με κλειστούς κρίκους προορίζονται μόνο για προσωρινή χρήση.

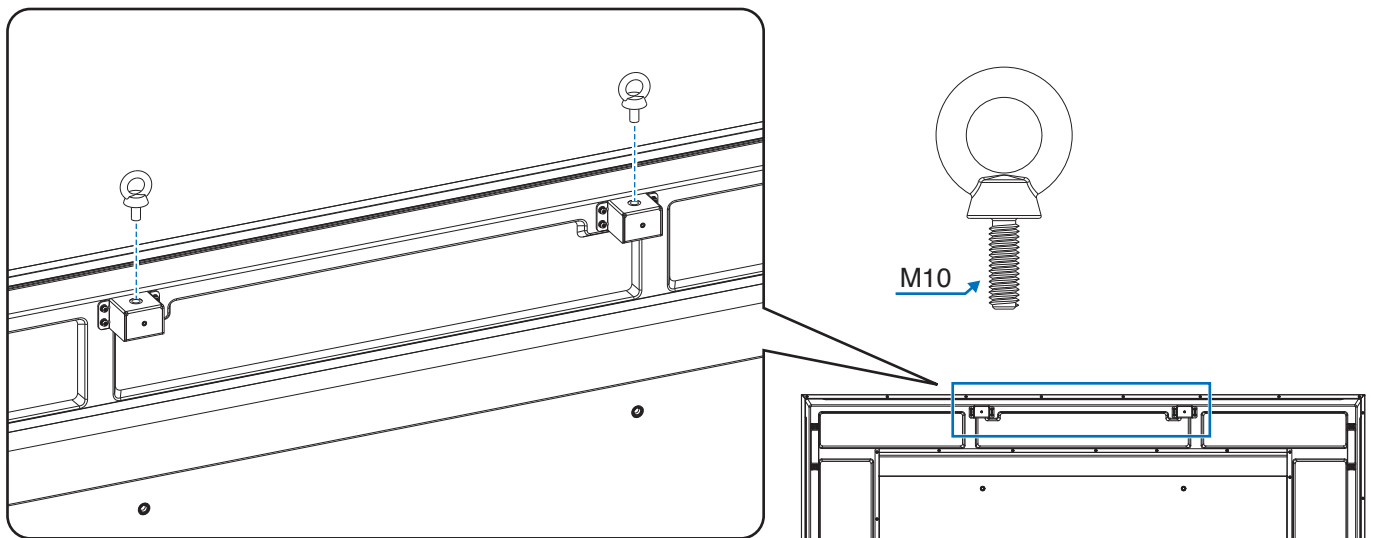

### 2. Τοποθέτηση εξαρτημάτων στερέωσης

Προσέξτε μην αναποδογυρίσει η οθόνη όταν τοποθετείτε εξαρτήματα.

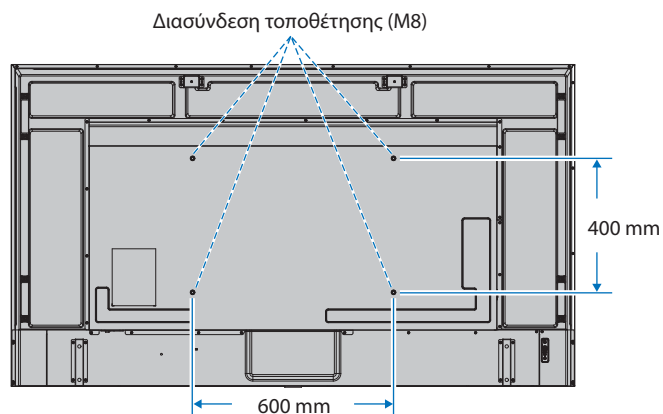

Η τοποθέτηση των εξαρτημάτων στερέωσης είναι δυνατή με την οθόνη τοποθετημένη με την μπροστινή της πλευρά προς τα κάτω. Για να μην προκληθούν γρατζουνιές στην οθόνη, τοποθετείτε πάντα ένα μαλακό πανί, όπως μια κουβέρτα, μεγαλύτερων διαστάσεων από την επιφάνεια της οθόνης, στο τραπέζι πριν ξαπλώσετε την οθόνη με την πρόσοψη προς τα κάτω. Βεβαιωθείτε ότι δεν υπάρχει τίποτα πάνω στο τραπέζι που να μπορεί να προκαλέσει βλάβη στην οθόνη.

**ΣΗΜΕΙΩΣΗ:** Πριν την τοποθέτηση, ακουμπήστε την οθόνη με την πρόσοψη προς τα κάτω σε μια επίπεδη οριζόντια επιφάνεια μεγαλύτερων διαστάσεων από την επιφάνεια της οθόνης. Χρησιμοποιήστε ένα γερό τραπέζι που μπορεί να στηρίξει με ευκολία το βάρος της οθόνης.

## Τοποθέτηση και αφαίρεση της προαιρετικής επιτραπέζιας βάσης

**⚠ ΠΡΟΕΙΔΟΠΟΙΗΣΗ:** Ανατρέξτε στην ενότητα «ΠΡΟΕΙΔΟΠΟΙΗΣΗ 8».

**⚠ ΠΡΟΣΟΧΗ:** Ανατρέξτε στην ενότητα «ΠΡΟΣΟΧΗ 5».

Για την τοποθέτηση, ακολουθήστε τις οδηγίες που παρέχονται με τη βάση ή τον εξοπλισμό στερέωσης. Χρησιμοποιήστε μόνο τις διατάξεις που συνιστά ο κατασκευαστής.

- ΣΗΜΕΙΩΣΗ:**
- Χρησιμοποιήστε το ST-801.
  - Χρησιμοποιείτε ΜΟΝΟ τις χειρόβιδες που περιλαμβάνονται με την προαιρετική επιτραπέζια βάση. Εγκαταστήστε τη βάση, έτσι ώστε το μεγάλο άκρο των σκελών να είναι στραμμένο προς τα εμπρός.
  - Η οθόνη μπορεί να χρησιμοποιηθεί μόνο στον οριζόντιο προσανατολισμό με την επιτραπέζια βάση.

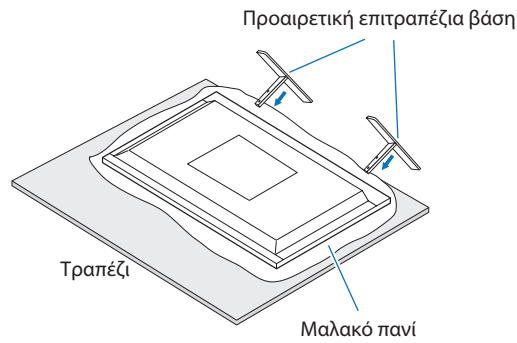



## Κεφάλαιο 2 Ονομασίες εξαρτημάτων και λειτουργίες

Αυτό το κεφάλαιο περιλαμβάνει τα εξής:

- ⇒ «Πίνακας ελέγχου» στη σελίδα 22
- ⇒ «Πίνακας ακροδεκτών» στη σελίδα 23
- ⇒ «Ασύρματο τηλεχειριστήριο» στη σελίδα 25

# Πίνακας ελέγχου

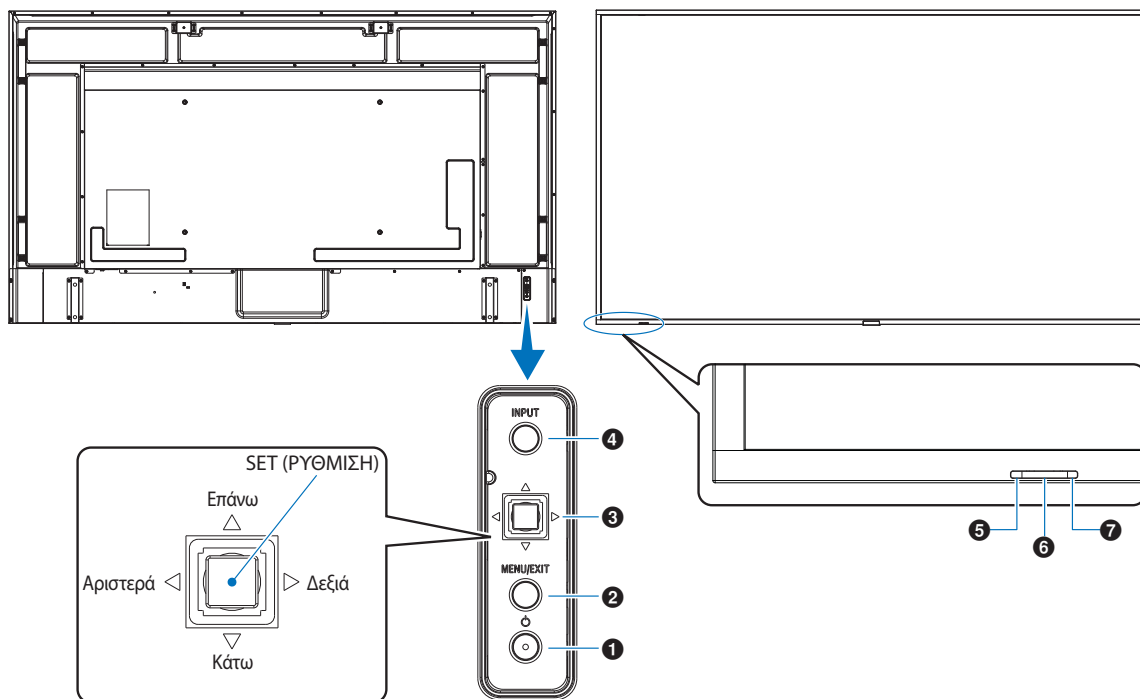

## 1 Πλήκτρο $\Psi$ (πλήκτρο λειτουργίας)

Εναλλάσσει την οθόνη σε κατάσταση εντός λειτουργίας και σε αναμονή. Βλ. [σελίδα 36](#).

## 2 Πλήκτρο MENU/EXIT (ΜΕΝΟΥ/ΕΞΟΔΟΣ)

Ενεργοποιεί το μενού OSD όταν το μενού OSD είναι ανενεργό.

Στο μενού OSD λειτουργεί ως πλήκτρο επιστροφής για μετακίνηση στο προηγούμενο μενού OSD.

Λειτουργεί όπως το πλήκτρο εξόδου για κλείσιμο του μενού OSD όταν βρίσκεστε στο κεντρικό μενού.

## 3 Πλήκτρο Joystick/SET (ΡΥΘΜΙΣΗ)\*1

$\leftarrow/\rightarrow$ : Ρυθμιστικό αριστερά/δεξιά.

- Πλοήγηση προς τα αριστερά ή προς τα δεξιά μέσω των μενού ελέγχου OSD.
- Αυξάνει ή μειώνει τις τιμές για μεμονωμένες ρυθμίσεις OSD.
- Ρυθμίζει απευθείας την VOLUME (ΕΝΤΑΣΗ ΗΧΟΥ) όταν το μενού OSD είναι κλειστό.

$\nabla/\Delta$ : Ρυθμιστικό επάνω/κάτω.

- Πλοήγηση προς τα επάνω ή προς τα κάτω μέσω του μενού ελέγχου OSD.

SET (ΡΥΘΜΙΣΗ): (πάτημα πλήκτρου)

- Επιλέγει ή ορίζει τη ρύθμιση για την επισημασμένη λειτουργία στο μενού OSD.

\*1: Οι λειτουργίες  $\leftarrow$ ,  $\rightarrow$ ,  $\Delta$  και  $\nabla$  αλλάζουν ανάλογα με τον προσανατολισμό της οθόνης (οριζόντιος/κατακόρυφος).

## 4 Πλήκτρο INPUT (ΕΙΣΟΔΟΣ)

INPUT (ΕΙΣΟΔΟΣ): Κάνει κυκλική εναλλαγή στις διαθέσιμες εισόδους όταν το μενού OSD είναι κλειστό.

[DisplayPort1], [DisplayPort2], [HDMI1], [HDMI2], [OPTION] (ΠΡΟΑΙΡΕΤΙΚΗ)\*1, [COMPUTE MODULE]\*2. Τα ονόματα εισόδων εμφανίζονται με το προκαθορισμένο εργοστασιακό τους όνομα.

\*1: Η λειτουργία αυτή εξαρτάται από την προαιρετική πλακέτα που έχει εγκατασταθεί στην οθόνη.

\*2: Αυτή η είσοδος είναι διαθέσιμη εφόσον έχουν εγκατασταθεί η προαιρετική πλακέτα διασύνδεσης μονάδας υπολογισμού Raspberry Pi και η μονάδα υπολογισμού Raspberry Pi. Βλ. [σελίδα 84](#).

## 5 Ενδεικτική λυχνία Power (Λειτουργία)

- Ανάβει με μπλε χρώμα όταν η οθόνη βρίσκεται σε κατάσταση λειτουργίας\*1.
- Αναβοσβήνει εναλλάξ με πράσινο και πορτοκαλί χρώμα όταν είναι ενεργή η λειτουργία [SCHEDULE INFORMATION] (ΣΤΟΙΧΕΙΑ ΠΡΟΓΡΑΜΜΑΤΙΣΜΟΥ).
- Όταν ανιχνευτεί σφάλμα εξαρτήματος στην οθόνη, η ενδεικτική λυχνία αναβοσβήνει με κόκκινο χρώμα ή αναβοσβήνει με συνδυασμό κόκκινου και μπλε χρώματος.
- Ανατρέξτε στον πίνακα καταστάσεων ON και OFF (ΕΝΤΟΣ και ΕΚΤΟΣ λειτουργίας) στη [σελίδα 36](#).

\*1: Αν επιλέξετε [OFF] (ΑΠΕΝΕΡΓΟΠΟΙΗΣΗ) στο [POWER INDICATOR] (ΕΝΔΕΙΚΤΙΚΗ ΛΥΧΝΙΑ ΛΕΙΤΟΥΡΓΙΑΣ), η λυχνία LED δεν θα ανάβει όταν η οθόνη είναι ενεργοποιημένη. Βλ. [σελίδα 107](#).

## 6 Αισθητήρας τηλεχειρισμού

Λαμβάνει το σήμα από το τηλεχειριστήριο (κατά τη χρήση του ασύρματου τηλεχειριστηρίου). Βλ. [σελίδα 37](#).

## 7 Αισθητήρας φωτισμού περιβάλλοντος

Ανιχνεύει τα επίπεδα του φωτισμού περιβάλλοντος, δίνοντας τη δυνατότητα για αυτόματες προσαρμογές στη ρύθμιση κρουφού φωτισμού της οθόνης, για μια πιο άνετη εμπειρία θέασης. Μην καλύπτετε αυτόν τον αισθητήρα. Βλ. [σελίδα 49](#).

# Πίνακας ακροδεκτών

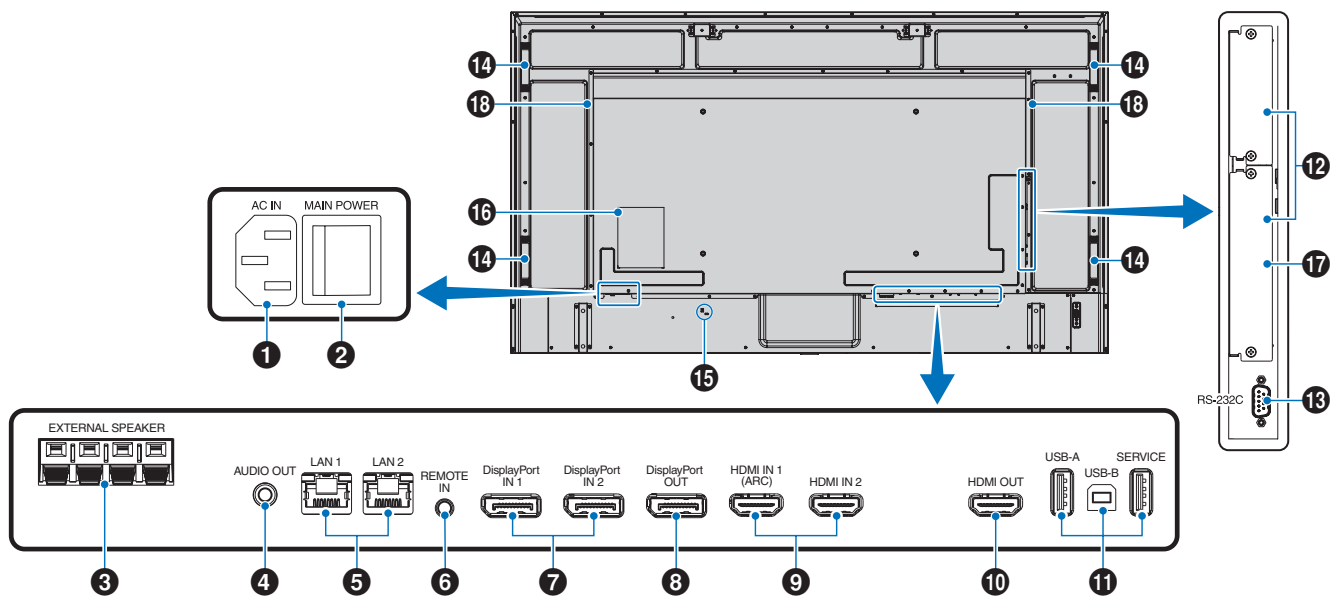

## 1 Σύνδεσμος AC IN

Συνδέεται με το παρεχόμενο καλώδιο τροφοδοσίας.

## 2 Κύριος διακόπτης λειτουργίας

Διακόπτης ενεργοποίησης/απενεργοποίησης για τη θέση εντός/εκτός λειτουργίας.

## 3 ΑΚΡΟΔΕΚΤΗΣ ΕΞΩΤΕΡΙΚΟΥ ΗΧΕΙΟΥ

Έξοδος του ηχητικού σήματος.

Ο κόκκινος ακροδέκτης είναι θετικός (+).

Ο μαύρος ακροδέκτης είναι αρνητικός (-).

**ΣΗΜΕΙΩΣΗ:** Για έναν κατάλογο με τα συμβατά προαιρετικά ηχεία, επικοινωνήστε με τον προμηθευτή σας.

## 4 AUDIO OUT (ΕΞΟΔΟΣ ΗΧΟΥ)

Έξοδος σήματος ήχου από που εισέρχεται την είσοδο DisplayPort ή την είσοδο HDMI σε εξωτερική συσκευή (στερεοφωνικός δέκτης, ενισχυτής κ.λπ.).

**ΣΗΜΕΙΩΣΗ:** Αυτή η υποδοχή δεν είναι υποδοχή για ακουστικά.

## 5 Θύρα LAN 1/2 (RJ-45)

Σύνδεση στο LAN για διαχείριση και έλεγχο της οθόνης μέσω δικτύου.

Έλεγχος πολλών οθονών όταν χρησιμοποιείτε μια αλυσιδωτή σύνδεση LAN.

**ΣΗΜΕΙΩΣΗ:**

- Συνδέστε το καλώδιο LAN στη θύρα LAN1 για επικοινωνία δικτύου LAN.
- Ανατρέξτε στη σύνδεση πολλών οθονών (βλ. [σελίδα 65](#)).

## 6 REMOTE (ΤΗΛΕΧΕΙΡΙΣΤΗΡΙΟ)

Χρησιμοποιήστε έναν προαιρετικό αισθητήρα συνδέοντάς τον με την οθόνη.

**ΣΗΜΕΙΩΣΗ:**

- Μην χρησιμοποιείτε αυτή την υποδοχή εκτός αν προδιαγράφεται.

- Όταν είναι συνδεδεμένη η προαιρετική μονάδα αισθητήρα, ο αισθητήρας τηλεχειρισμού της οθόνης είναι απενεργοποιημένος.

## 7 DisplayPort IN 1/2

Είσοδος σημάτων DisplayPort.

## 8 DisplayPort OUT

Έξοδος σημάτων DisplayPort.

## 9 HDMI IN 1/2 (HDMI 1 (ARC)/HDMI 2)

Είσοδος σημάτων HDMI.

**ΣΗΜΕΙΩΣΗ:**

- Η υποδοχή HDMI1 υποστηρίζει επίσης ARC (Audio Return Channel - Κανάλι επιστροφής ήχου) για έξοδο ήχου.

- Το ARC στέλνει τον ήχο της οθόνης σε εξοπλισμό ήχου με βύσμα HDMI1 ARC.

- Χρησιμοποιήστε το περιλαμβανόμενο καλώδιο HDMI που υποστηρίζει ARC. Ο εξοπλισμός ήχου θα εξαγάγει τον ήχο της οθόνης.

- Ο εξοπλισμός ήχου μπορεί να ελεγχθεί με το τηλεχειριστήριο που περιλαμβάνεται.

## 10 HDMI OUT (ΕΞΟΔΟΣ ΗΧΟΥ)

Έξοδος σημάτων HDMI.

## 11 Θύρες USB

Για πληροφορίες σχετικά με τις θύρες USB, ανατρέξτε στην ενότητα «[Σύνδεση συσκευής USB](#)» στη [σελίδα 34](#).

USB-A (διανομέας/0,5 A): Θύρα εισόδου (USB Type-A).

USB-B (Ctrl): Θύρα εξόδου (USB Type-B).

Σέρβις (2A): Θύρα σέρβις. Τροφοδοσία ρεύματος για συσκευές USB.

Συνδέστε έναν αισθητήρα χρωμάτων MDSVSENSOR 3.

## 12 Υποδοχή προαιρετικής πλακέτας.

Υποδοχή για εγκατάσταση ενός Intel® SDM.

**ΣΗΜΕΙΩΣΗ:** Για έναν κατάλογο με τις συμβατές προαιρετικές πλακέτες, επικοινωνήστε με τον προμηθευτή σας.

## 13 RS-232C IN (D-Sub 9-pin)

Συνδέστε την είσοδο RS-232C του εξωτερικού εξοπλισμού, π.χ. ενός υπολογιστή, για να μπορείτε να χειριστείτε τις λειτουργίες RS-232C. Βλ. [σελίδα 63](#).

## 14 Χειρισμός

### 15 Υποδοχή ασφαλείας

Σχισμή κλειδαριάς για ασφάλεια και προστασία από κλοπή συμβατή με τα καλώδια/εξοπλισμό ασφαλείας της Kensington.

**ΣΗΜΕΙΩΣΗ:** Για προϊόντα, επισκεφθείτε τον ιστότοπο της Kensington.

## 16 Ετικέτα

### 17 Υποδοχή Raspberry Pi Compute Module

Υποδοχή για τοποθέτηση μιας κάρτας διασύνδεσης Raspberry Pi Compute Module και ενός Raspberry Pi Compute Module. Βλ. [σελίδα 84](#).

**⚠ ΠΡΟΣΟΧΗ:** Η εγκατάσταση πρέπει να γίνει από ειδικευμένο τεχνικό. Μην επιχειρήσετε να τοποθετήσετε κάρτα διασύνδεσης Compute Module και ένα Raspberry Pi Compute Module μόνοι σας.

## 18 Εσωτερικό ηχείο

# Ασύρματο τηλεχειριστήριο

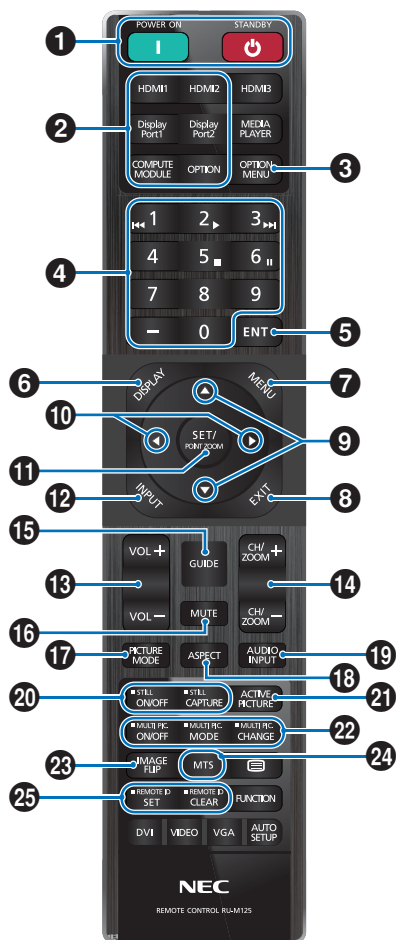

**ΣΗΜΕΙΩΣΗ:** • Όσα πλήκτρα δεν έχουν επεξήγηση δεν χρησιμοποιούνται στο μοντέλο οθόνης σας.

- Ορισμένα πλήκτρα του τηλεχειριστηρίου χρησιμοποιούνται για το CEC (Consumer Electronics Control). Τα πλήκτρα CEC διαφέρουν ανάλογα με το αν η τρέχουσα ρύθμιση CEC είναι [MODE1] (ΛΕΙΤΟΥΡΓΙΑ 1) ή [MODE2] (ΛΕΙΤΟΥΡΓΙΑ 2). Βλ. [σελίδα 32](#).

## 1 Πλήκτρα POWER ON (ΕΝΕΡΓΟΠΟΙΗΣΗ) και STANDBY (ΑΝΑΜΟΝΗ)

Με το πλήκτρο POWER ON (ΕΝΕΡΓΟΠΟΙΗΣΗ) επανέρχεται η πλήρης ενεργοποίηση από τη λειτουργία εξοικονόμησης ενέργειας.

Το πλήκτρο STANDBY (ΑΝΑΜΟΝΗ) θέτει την οθόνη σε λειτουργία εξοικονόμησης ενέργειας. Βλ. [σελίδα 36](#).

## 2 Πλήκτρο DIRECT INPUT

Αλλάζει αμέσως την είσοδο σε αυτήν στα ονόματα των κουμπιών.

Τα ονόματα των κουμπιών αντικατοπτρίζουν το όνομα εργοστασιακής προεπιλογής για την είσοδο.

## 3 Πλήκτρο OPTION MENU (ΜΕΝΟΥ ΠΡΟΑΙΡΕΤΙΚΗΣ ΠΛΑΚΕΤΑΣ)

Για χρήση όταν έχει τοποθετηθεί μια προαιρετική πλακέτα. Βλ. [σελίδα 23](#).

Η λειτουργία εξαρτάται από την προαιρετική πλακέτα που έχει εγκατασταθεί στην οθόνη.

## 4 KEYPAD (ΠΛΗΚΤΡΟΛΟΓΙΟ)

Πατήστε τα πλήκτρα για να θέσετε και να αλλάξετε κωδικούς πρόσβασης, να αλλάξετε κανάλι και να ορίσετε το REMOTE ID (ΑΝΑΓΝΩΡΙΣΤΙΚΟ ΤΗΛΕΧΕΙΡΙΣΤΗΡΙΟΥ). Βλ. [σελίδα 61](#).

## 5 Πλήκτρο ENT

Ορισμός επιλογών.

Για χρήση με μια προαιρετική πλακέτα. Η λειτουργία εξαρτάται από την προαιρετική πλακέτα που έχει εγκατασταθεί στην οθόνη.

## 6 Πλήκτρο DISPLAY (ΠΡΟΒΟΛΗ)

Εμφανίζει/Αποκρύπτει τις πληροφορίες OSD. Βλ. [σελίδα 41](#).

Ξεκλειδώνει τα πλήκτρα του τηλεχειριστηρίου αν έχουν κλειδωθεί στα [LOCK SETTINGS] (ΡΥΘΜΙΣΕΙΣ ΚΛΕΙΔΩΜΑΤΟΣ).

Πατήστε και κρατήστε πατημένο το πλήκτρο DISPLAY (ΕΜΦΑΝΙΣΗ) για τουλάχιστον πέντε δευτερόλεπτα για να ξεκλειδώσετε το τηλεχειριστήριο. Βλ. [σελίδα 54](#).

## 7 Πλήκτρο MENU (Είσοδος)

Ανοίγει και κλείνει το μενού OSD. Βλ. [σελίδα 41](#).

## 8 Πλήκτρο EXIT (Είσοδος)

Στο OSD λειτουργεί ως πλήκτρο επιστροφής για μετακίνηση στο προηγούμενο μενού OSD.

Λειτουργεί όπως το πλήκτρο EXIT (ΕΞΟΔΟΣ) για κλείσιμο του OSD όταν βρίσκεστε στο κεντρικό μενού.

## 9 Πλήκτρο ▲/▼ (πλήκτρο επάνω/κάτω)

Λειτουργούν ως πλήκτρα πλοήγησης, εντός του μενού OSD, για μετακίνηση της επιλεγμένης περιοχής επάνω/κάτω.

## 10 Πλήκτρο ◀/▶ (πλήκτρο αριστερό/δεξί)

Λειτουργούν ως πλήκτρα πλοήγησης, εντός του μενού OSD, για μετακίνηση της επιλεγμένης περιοχής αριστερά/δεξιά. Αυξομειώνει το επίπεδο προσαρμογής της επιλεγμένης ρύθμισης του μενού OSD.

## 11 Πλήκτρο SET/POINT ZOOM (ΟΡΙΣΜΟΣ/ΖΟΥΜ ΣΗΜΕΙΟΥ)

SET (ΡΥΘΜΙΣΗ): Όταν εμφανίζεται το μενού OSD, αυτό το πλήκτρο λειτουργεί ως πλήκτρο ρύθμισης όταν κάνετε μια επιλογή.

POINT ZOOM (ΖΟΥΜ ΣΗΜΕΙΟΥ): Όταν είναι κλειστό το μενού OSD, αυτό το πλήκτρο λειτουργεί ως πλήκτρο ζουμ σημείου.

Βλ. [σελίδα 40](#).

## 12 Πλήκτρο INPUT (Είσοδος)

Κάνει κυκλική εναλλαγή στις εισόδους.

Τα ονόματα εισόδου αντικατοπτρίζουν το όνομα εργοστασιακής προεπιλογής για την είσοδο, εκτός εάν μετονομάζονται χειροκίνητα στο μενού OSD.

## 13 Πλήκτρο VOLUME +/- (ΕΝΤΑΣΗ ΗΧΟΥ +/-)

Αύξηση ή μείωση του επιπέδου εξόδου του ήχου.

## 14 Πλήκτρο CH/ZOOM +/- (ΚΑΝΑΛΙ/ΖΟΥΜ +/-)\*

Αυξάνει ή μειώνει το επίπεδο ζουμ σημείου. Ανατρέξτε στις οδηγίες ζουμ σημείου. Βλ. [σελίδα 40](#).

\*: Όταν χρησιμοποιείτε μια προαιρετική πλακέτα, η λειτουργία αυτή εξαρτάται από την προαιρετική πλακέτα που έχει εγκατασταθεί στην οθόνη.

## 15 Πλήκτρο GUIDE (ΟΔΗΓΟΣ)

Για χρήση με μια προαιρετική πλακέτα. Η λειτουργία εξαρτάται από την προαιρετική πλακέτα που έχει εγκατασταθεί στην οθόνη.

## 16 Πλήκτρο MUTE (ΣΙΓΑΣΗ)

Σίγαση της εξόδου ήχου και βίντεο της οθόνης. Πατήστε το ξανά για να ανατρέξετε τη σίγαση της εξόδου ήχου και βίντεο της οθόνης. Βλ. «MUTE SETTING (ΡΥΘΜΙΣΗ ΣΙΓΑΣΗΣ)» στη σελίδα 107 για λεπτομέρειες.

## 17 Πλήκτρο PICTURE MODE (ΚΑΤΑΣΤΑΣΗ ΕΙΚΟΝΑΣ)

Κάνει κυκλική εναλλαγή ανάμεσα στις λειτουργίες εικόνας [NATIVE] (ΕΓΓΕΝΗΣ), [RETAIL] (ΛΙΑΝΙΚΗ), [CONFERENCING] (ΔΙΑΣΚΕΨΗ), [HIGHBRIGHT], (ΥΨΗΛΗ ΦΩΤΕΙΝΟΤΗΤΑ), [TRANSPORTATION] (ΜΕΤΑΦΟΡΑ) και [CUSTOM] (ΠΡΟΣΑΡΜΟΣΜΕΝΗ). Βλ. σελίδα 38.

## 18 Πλήκτρο ASPECT (ΑΝΑΛΟΓΙΑ)

Κάνει κυκλική εναλλαγή μεταξύ των αναλογιών εικόνας [FULL] (ΠΛΗΡΗΣ), [WIDE] (ΕΥΡΕΙΑ)\*, [1:1], [ZOOM] (ΖΟΥΜ) και [NORMAL] (ΚΑΝΟΝΙΚΗ). Βλ. σελίδα 39.

\*: Μόνο εισοδοί HDMI1, HDMI2, OPTION (ΕΠΙΛΟΓΗ) (TMDS)\*2, COMPUTE MODULE\*1.

\*1: Αυτή η είσοδος είναι διαθέσιμη εφόσον έχουν εγκατασταθεί η προαιρετική πλακέτα διασύνδεσης μονάδας υπολογισμού Raspberry Pi και η μονάδα υπολογισμού Raspberry Pi.

\*2: Η λειτουργία αυτή εξαρτάται από την προαιρετική πλακέτα που έχει εγκατασταθεί στην οθόνη.

## 19 Κουμπί AUDIO – INPUT (ΗΧΟΣ – ΕΙΣΟΔΟΣ)

Επιλέγει την πηγή εισόδου του ήχου [IN1], [IN2], [HDMI1], [HDMI2], [DisplayPort1], [DisplayPort2], [OPTION] (ΕΠΙΛΟΓΗ)\*1 και [COMPUTE MODULE]\*2.

\*1: Η λειτουργία αυτή εξαρτάται από την προαιρετική πλακέτα που έχει εγκατασταθεί στην οθόνη.

\*2: Αυτή η είσοδος είναι διαθέσιμη εφόσον έχουν εγκατασταθεί η προαιρετική πλακέτα διασύνδεσης μονάδας υπολογισμού Raspberry Pi και η μονάδα υπολογισμού Raspberry Pi. Βλ. σελίδα 84.

## 20 Πλήκτρο STILL (ΑΚΙΝΗΤΗ ΕΙΚΟΝΑ)

Πλήκτρο ON/OFF (ΕΝΕΡΓΟΠΟΙΗΣΗ/ΑΠΕΝΕΡΓΟΠΟΙΗΣΗ): Ενεργοποιεί/Απενεργοποιεί τη λειτουργία ακίνητης εικόνας. Πλήκτρο CAPTURE (ΚΑΤΑΓΡΑΦΗ): Κάνει καταγραφή ακίνητης εικόνας.

**ΣΗΜΕΙΩΣΗ:** • Αυτή η λειτουργία απελευθερώνεται αν αλλάξουν οποιοδήποτε από τις ακόλουθες λειτουργίες: [ASPECT] (ΑΝΑΛΟΓΙΑ), [MULTI PICTURE] (ΠΟΛΛΕΣ ΕΙΚΟΝΕΣ), [TILE MATRIX] (ΠΙΝΑΚΑΣ ΤΕΤΡΑΓΩΝΙΔΙΩΝ), [MOTION] (ΚΙΝΗΣΗ) στο [SCREEN SAVER] (ΠΡΟΣΤΑΣΙΑ ΟΘΟΝΗΣ), POINT ZOOM (ΖΟΥΜ ΣΗΜΕΙΟΥ), [IMAGE FLIP] (ΑΝΑΣΤΡΟΦΗ ΕΙΚΟΝΑΣ), [QUICK INPUT CHANGE] (ΓΡΗΓΟΡΗ ΑΛΛΑΓΗ ΕΙΚΟΝΑΣ), [OVERSCAN] (ΣΑΡΩΣΗ ΕΚΤΟΣ ΟΘΟΝΗΣ), [DUAL DAISY CHAIN MODE] (ΔΙΠΛΗ ΑΛΥΣΙΔΩΤΗ ΣΥΝΔΕΣΗ), αν αλλάξετε τη ρύθμιση [AUDIO INPUT] (ΕΙΣΟΔΟΣ ΗΧΟΥ) ή ρυθμίσετε το [DisplayPort VERSION] (ΕΚΔΟΣΗ DisplayPort) του [DisplayPort1] σε [1.4] ενώ είναι ενεργό το STILL (ΑΚΙΝΗΤΗ ΕΙΚΟΝΑ).

**ΣΗΜΕΙΩΣΗ:** • Αυτή η λειτουργία απενεργοποιείται όταν είναι ενεργή μία από τις ακόλουθες λειτουργίες: [MULTI PICTURE] (ΠΟΛΛΕΣ ΕΙΚΟΝΕΣ), [MOTION] (ΚΙΝΗΣΗ) στο [SCREEN SAVER] (ΠΡΟΦΥΛΑΞΗ ΟΘΟΝΗΣ), POINT ZOOM (ΖΟΥΜ ΣΗΜΕΙΟΥ), [TILE MATRIX] (ΠΙΝΑΚΑΣ ΤΕΤΡΑΓΩΝΙΔΙΩΝ), [IMAGE FLIP] (ΑΝΑΣΤΡΟΦΗ ΕΙΚΟΝΑΣ), [QUICK INPUT CHANGE] (ΓΡΗΓΟΡΗ ΑΛΛΑΓΗ ΕΙΣΟΔΟΥ), [DUAL DAISY CHAIN MODE] (ΔΙΠΛΗ ΑΛΥΣΙΔΩΤΗ ΣΥΝΔΕΣΗ), [ROTATE] (ΠΕΡΙΣΤΡΟΦΗ) ή αν η είσοδος έχει οριστεί σε [DisplayPort1] και το [DisplayPort VERSION] (ΕΚΔΟΣΗ DisplayPort) έχει οριστεί σε [1.4].

• Αν το σήμα εισόδου είναι [OPTION] (ΠΡΟΑΙΡΕΤΙΚΗ), η λειτουργία αυτού του πλήκτρου εξαρτάται από την προαιρετική πλακέτα που έχει εγκατασταθεί στην οθόνη.

## 21 Πλήκτρο ACTIVE PICTURE (ΕΝΕΡΓΗ ΕΙΚΟΝΑ)

Επιλέγει την ενεργή εικόνα όταν είναι ενεργοποιημένη η λειτουργία Multi Picture (Πολλές εικόνες). Βλ. σελίδα 96.

## 22 Πλήκτρα MULTI PICTURE (ΠΟΛΛΕΣ ΕΙΚΟΝΕΣ)

Πλήκτρο ON/OFF (ΕΝΕΡΓΟΠΟΙΗΣΗ/ΑΠΕΝΕΡΓΟΠΟΙΗΣΗ): Ενεργοποιεί και απενεργοποιεί τη λειτουργία Multi Picture (Πολλές εικόνες).

Πλήκτρο MODE (ΛΕΙΤΟΥΡΓΙΑ): Πραγματοποιεί εναλλαγή μεταξύ των διαθέσιμων λειτουργιών Εικόνα μέσα σε εικόνα (2PIP) και Εικόνα δίπλα σε εικόνα (2PBP ή 4PBP).

Πλήκτρο CHANGE (ΑΛΛΑΓΗ): Κάνει εναλλαγή των επιλεγμένων εισόδων μεταξύ Picture 1 (Εικόνα 1) και Picture 2 (Εικόνα 2) όταν έχει επιλεγεί 2PIP.

Για περισσότερες πληροφορίες, βλ. σελίδα 96.

**ΣΗΜΕΙΩΣΗ:** Αν πατήσετε το πλήκτρο SET/POINT ZOOM (ΡΥΘΜΙΣΗ/ΖΟΥΜ ΣΗΜΕΙΟΥ) ενώ είναι ενεργή η λειτουργία Multi Picture (Πολλές εικόνες), μπορείτε να αλλάξετε το μέγεθος εικόνας της ενεργής εικόνας.

## 23 Πλήκτρο IMAGE FLIP (ΑΝΑΣΤΡΟΦΗ ΕΙΚΟΝΑΣ)

Πραγματοποιείτε εναλλαγή μεταξύ των επιλογών [H FLIP] (ΟΡΙΖΟΝΤΙΑ ΑΝΑΣΤΡΟΦΗ), [V FLIP] (ΚΑΤΑΚΟΡΥΦΗ ΑΝΑΣΤΡΟΦΗ), [180° ROTATE] (ΠΕΡΙΣΤΡΟΦΗ 180°) και [NONE] (ΚΑΜΙΑ). Βλ. σελίδα 95.

## 24 Πλήκτρο MTS

Για χρήση με μια προαιρετική πλακέτα. Η λειτουργία εξαρτάται από την προαιρετική πλακέτα που έχει εγκατασταθεί στην οθόνη.

## 25 Πλήκτρο REMOTE ID (ID ΤΗΛΕΧΕΙΡΙΣΤΗΡΙΟΥ)

Ενεργοποιεί τη λειτουργία REMOTE ID (ID ΤΗΛΕΧΕΙΡΙΣΤΗΡΙΟΥ). Βλ. σελίδα 61.

Αυτό το κεφάλαιο περιλαμβάνει τα εξής:

- ⇒ «Διάγραμμα καλωδιώσεων» στη σελίδα 28
- ⇒ «Σύνδεση με ηλεκτρονικό υπολογιστή» στη σελίδα 29
- ⇒ «Σύνδεση σε συσκευή πολυμέσων με HDMI» στη σελίδα 29
- ⇒ «Εντολή HDMI-CEC» στη σελίδα 31
- ⇒ «Εσωτερικές πηγές βίντεο» στη σελίδα 33
- ⇒ «Σύνδεση συσκευής USB» στη σελίδα 34

### Σύνδεση με εξωτερικό εξοπλισμό

- ΣΗΜΕΙΩΣΗ:**
- Μην συνδέετε ή αποσυνδέετε καλώδια όταν ενεργοποιείτε την τροφοδοσία της οθόνης ή άλλου εξωτερικού εξοπλισμού, καθώς αυτό ενδέχεται να οδηγήσει σε απώλεια της εικόνας.
  - Μην χρησιμοποιείτε καλώδιο ήχου με εξασθένιση (με ενσωματωμένο αντιστάτη). Η χρήση καλωδίου ήχου με ενσωματωμένο αντιστάτη μειώνει την ένταση του ήχου.

### Πριν από οποιαδήποτε σύνδεση:

- Διακόψτε την τροφοδοσία της συσκευής πριν τη συνδέσετε με την οθόνη.
- Ανατρέξτε στο εγχειρίδιο χρήσης της συσκευής για τους διαθέσιμους τύπους σύνδεσης και για οδηγίες για τη συσκευή.
- Συνιστούμε να διακόψετε την τροφοδοσία της οθόνης πριν συνδέσετε ή αποσυνδέσετε μια συσκευή αποθήκευσης USB, για να αποτραπεί η καταστροφή των δεδομένων.

# Διάγραμμα καλωδιώσεων

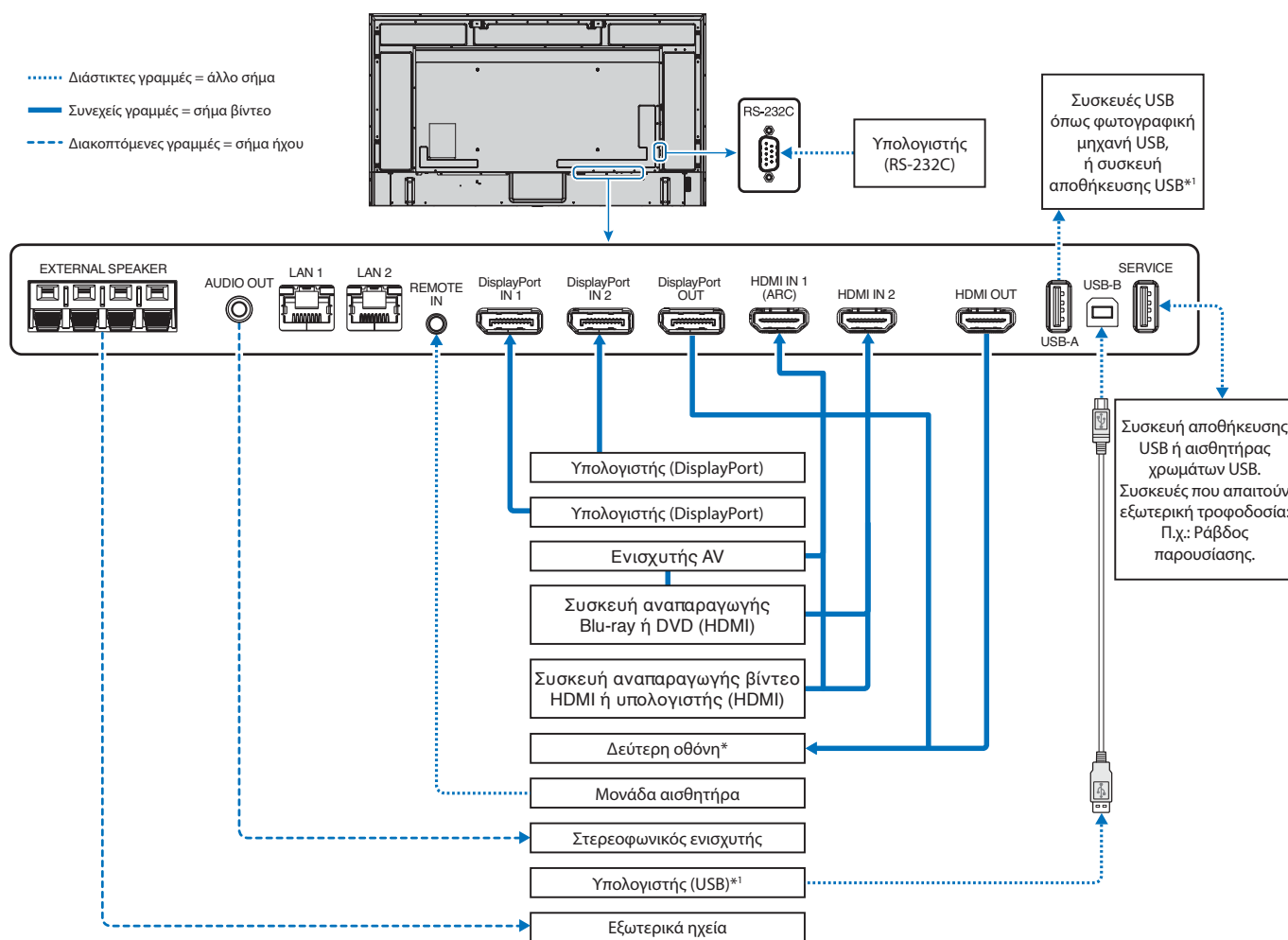

\*: Υπάρχει περιορισμός για τον αριθμό των συνδεδεμένων αλυσιδωτά οθονών.

\*1: Η συσκευή που είναι συνδεδεμένη στη υποδοχή USB-B μπορεί να χρησιμοποιήσει τη συσκευή που είναι συνδεδεμένη στην υποδοχή USB-A. Βλ. «Σύνδεση συσκευής USB» στη σελίδα 34.



# Σύνδεση με ηλεκτρονικό υπολογιστή

## Σύνδεση σε υπολογιστή με HDMI

- Χρησιμοποιήστε καλώδιο HDMI με το λογότυπο HDMI.
- Ίσως χρειαστούν μερικά δευτερόλεπτα για να εμφανιστεί το σήμα αφού ενεργοποιηθεί ο υπολογιστής.
- Ορισμένες κάρτες γραφικών ή προγράμματα οδήγησης ενδέχεται να μην προβάλλουν μία εικόνα σωστά.
- Όταν χρησιμοποιείτε έναν υπολογιστή με σύνδεση HDMI, ρυθμίστε την επιλογή [OVERSCAN] (ΣΑΡΩΣΗ ΕΚΤΟΣ ΟΘΟΝΗΣ) σε [AUTO] (ΑΥΤΟΜΑΤΗ) ή [OFF] (ΑΝΕΝΕΡΓΗ), γιατί τα προγράμματα οδήγησης οθόνης ίσως να μην είναι απολύτως συμβατά και να μην εμφανίζουν μια εικόνα σωστά. Βλ. [σελίδα 89](#).
- Αν το σήμα πηγής είναι 4K(50 Hz/60 Hz) ή HDCP 2.2 ή HDR, ρυθμίστε την επιλογή [MODE2] (ΛΕΙΤΟΥΡΓΙΑ 2) στην τιμή [HDMI] στις [ADVANCED] (ΕΞΕΛΙΓΜΕΝΕΣ ΡΥΘΜΙΣΕΙΣ). Βλ. [σελίδα 89](#).
- Αν η οθόνη ενεργοποιηθεί μετά από την ενεργοποίηση ενός συνδεδεμένου υπολογιστή, μερικές φορές δεν εμφανίζεται εικόνα. Σε αυτή την περίπτωση, απενεργοποιήστε τον υπολογιστή και, στη συνέχεια, ενεργοποιήστε τον ξανά.
- Όταν το σήμα εισόδου είναι 4K, χρησιμοποιήστε καλώδιο HDMI υψηλής ταχύτητας.

## Σύνδεση υπολογιστή με DisplayPort

- Χρησιμοποιήστε ένα καλώδιο DisplayPort που φέρει το λογότυπο συμμόρφωσης DisplayPort.
- Για να χρησιμοποιήσετε τη σύνδεση εξόδου DisplayPort, ανατρέξτε στην ενότητα Σύνδεση εξόδου βίντεο. Βλ. [σελίδα 60](#).
- Ίσως χρειαστούν μερικά δευτερόλεπτα για να εμφανιστεί το σήμα αφού ενεργοποιηθεί ο υπολογιστής.
- Όταν συνδέετε ένα καλώδιο DisplayPort σε εξοπλισμό με μετατροπέα σήματος, ίσως να μην εμφανιστεί εικόνα.
- Ορισμένα καλώδια DisplayPort διαθέτουν μηχανισμό ασφάλισης. Όταν αποσυνδέετε αυτό το καλώδιο, κρατήστε πατημένο το επάνω κουμπί για να απασφαλίσει.
- Για έξοδο ήχου DisplayPort, ρυθμίστε το [DisplayPort1] ή [DisplayPort2] σε [AUDIO INPUT] (ΕΙΣΟΔΟΣ ΗΧΟΥ) στο μενού OSD ή επιλέξτε [DisplayPort1] ή [DisplayPort2] πατώντας το πλήκτρο AUDIO INPUT (ΕΙΣΟΔΟΣ ΗΧΟΥ) από το τηλεχειριστήριο.
- Αν η οθόνη ενεργοποιηθεί μετά από την ενεργοποίηση ενός συνδεδεμένου υπολογιστή, μερικές φορές δεν εμφανίζεται εικόνα. Σε αυτή την περίπτωση, απενεργοποιήστε τον υπολογιστή και, στη συνέχεια, ενεργοποιήστε τον ξανά.
- Αν το σήμα εισόδου είναι 8K, χρησιμοποιήστε καλώδιο DisplayPort με το λογότυπο 8K.

## Σύνδεση σε συσκευή πολυμέσων με HDMI

Συνδέστε ένα μόνο καλώδιο HDMI για την καλύτερη δυνατή ποιότητα εικόνας και ήχου από συσκευές αναπαραγωγής Blu-ray, συσκευές αναπαραγωγής πολυμέσων συνεχούς ροής ή κονσόλες παιχνιδιών. Εμφανίζεται περιεχόμενο 4K UHD εφόσον το συνδεδεμένο Media Player υποστηρίζει κι αυτό περιεχόμενο 4K.

Υποστηρίζει κωδικοποίηση HDCP (High-bandwidth Digital Contents Protection, Προστασία Ψηφιακού Περιεχομένου Υψηλού Εύρους Ζώνης), έναν τύπο διαχείρισης ψηφιακών δικαιωμάτων που αποτρέπει την παράνομη αντιγραφή ή αναμετάδοση περιεχομένου υψηλής ευκρίνειας από δίσκους Blu-ray, DVD και πολυμέσα συνεχούς ροής.

- ΣΗΜΕΙΩΣΗ:**
- Η λίστα συμβατών σημάτων βρίσκεται στη [σελίδα 80](#).
  - Συνδέστε το καλώδιο HDMI ενώ είναι απενεργοποιημένα και το Media Player και η οθόνη.
  - Χρησιμοποιήστε καλώδιο HDMI με το λογότυπο HDMI.
  - Ορισμένα καλώδια HDMI και ορισμένες συσκευές ενδέχεται να μην εμφανίζουν σωστά μια εικόνα, λόγω διαφορετικών προδιαγραφών HDMI.
  - Το HDCP είναι ένα σύστημα πρόληψης της παράνομης αντιγραφής δεδομένων εικόνας που αποστέλλονται μέσω ψηφιακού σήματος. Αν δεν μπορείτε να δείτε υλικό μέσω των ψηφιακών εισόδων, αυτό δεν σημαίνει απαραίτητα ότι η οθόνη δεν λειτουργεί σωστά.
  - Όταν το σήμα εισόδου είναι 4K, χρησιμοποιήστε καλώδιο HDMI υψηλής ταχύτητας.

## Σύνδεση σε εξοπλισμό ήχου με λειτουργία ARC

Αν συνδέετε εξοπλισμό ήχου με λειτουργία ARC σε HDMI1 (ARC) χρησιμοποιώντας το συμπεριλαμβανόμενο καλώδιο HDMI που υποστηρίζει ARC, ο εξοπλισμός ήχου εξάγει τον ήχο της οθόνης.

- Ο ήχος μέσω HDMI1 (ARC) δεν ρυθμίζεται από το μενού OSD.
- Όταν είναι ενεργοποιημένη η λειτουργία ARC, εσωτερικά ηχεία της οθόνης τα εξωτερικά ηχεία που είναι συνδεδεμένα στην οθόνη είναι σε σίγαση.

## HDMI-CEC (Consumer Electronics Control)

Η δυνατότητα HDMI-CEC παρέχει στις συμβατές συσκευές αναπαραγωγής πολυμέσων, εφόσον συνδέονται μέσω HDMI, τη δυνατότητα να επικοινωνούν και να επιτρέπουν τον περιορισμένο έλεγχο μεταξύ της συσκευής και της οθόνης. Για παράδειγμα, με την ενεργοποίηση μιας συσκευής αναπαραγωγής Blu-ray μπορεί να γίνεται αυτόματη εναλλαγή της πηγής εισόδου στη συσκευή αναπαραγωγής Blu-ray, χωρίς χρήση του τηλεχειριστηρίου. Δεν είναι πλήρως συμβατές όλες οι συσκευές και, σε ορισμένες περιπτώσεις, ο κατασκευαστής της συσκευής πολυμέσων μπορεί να παρέχει συμβατότητα μόνο με τις δικές του οθόνες ή τηλεοράσεις. Βλ. «[Εντολή HDMI-CEC](#)» στη [σελίδα 31](#).

Όταν υποστηρίζεται, το τηλεχειριστήριο της οθόνης μπορεί να χρησιμοποιείται για τον έλεγχο της συσκευής πολυμέσων HDMI.

**ΣΗΜΕΙΩΣΗ:** Οι οδηγίες αυτής της ενότητας σας καθοδηγούν για τη διαμόρφωση του [CEC] στο μενού OSD της οθόνης. Αυτές οι ρυθμίσεις μπορούν επίσης να διαμορφωθούν και από τις ρυθμίσεις web της οθόνης.

## Ενεργοποίηση CEC

1. Συνδέστε μια συσκευή CEC στη θύρα HDMI.  
Πατήστε το πλήκτρο HDMI στο τηλεχειριστήριο.
2. Πατήστε το πλήκτρο MENU (ΜΕΝΟΥ) για να ανοίξει το μενού OSD.
3. Πλοηγηθείτε στις επιλογές [INPUT-ADVANCED] (ΕΙΣΟΔΟΣ-ΕΞΕΛΙΓΜΕΝΕΣ) και μετά [CEC].
4. Επιλέξτε [MODE1] ή [MODE2] για [CEC].
5. Επιλέξτε SET (ΡΥΘΜΙΣΗ) στην επιλογή [SEARCH DEVICE] (ΑΝΑΖΗΤΗΣΗ ΣΥΣΚΕΥΗΣ).

Όταν ολοκληρωθεί η αναζήτηση, η θύρα HDMI με συνδεδεμένη συσκευή CEC εμφανίζεται με το όνομα της συσκευής. Βλ. [σελίδα 90](#).

Αν δεν βρεθεί καμία συσκευή CEC, βεβαιωθείτε ότι η συσκευή είναι συνδεδεμένη, ενεργοποιημένη, ότι υποστηρίζει CEC και ότι το CEC είναι ενεργό. Ανάλογα με τον κατασκευαστή, η δυνατότητα CEC μπορεί να έχει διαφορετικό όνομα. Ανατρέξτε στο εγχειρίδιο προϊόντος της συσκευής.

6. Πατήστε το πλήκτρο EXIT (ΕΞΟΔΟΣ) στο τηλεχειριστήριο.

# Εντολή HDMI-CEC

Συνδέστε μια συμβατή συσκευή HDMI-CEC στη θύρα HDMI.

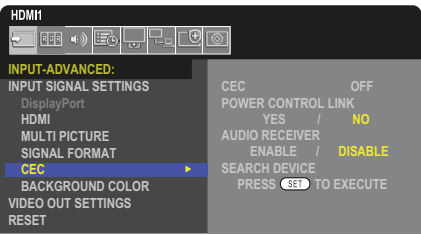
Μενού OSD	Όνομα εντολής HDMI-CEC	Επεξήγηση	Ρύθμιση
CEC (Consumer Electronics Control)	One Touch Play	Όταν ενεργοποιείται μια συσκευή συμβατή με CEC-HDMI, ενεργοποιείται αυτόματα και η οθόνη που είναι συνδεδεμένη στη συσκευή με καλώδιο HDMI. Αφού ενεργοποιηθεί η οθόνη, ο πίνακας συνδέσεων εισόδου κάνει αυτόματη εναλλαγή στο HDMI-στόχο.  Αν η οθόνη ενεργοποιηθεί κατά την ενεργοποίηση συμβατών συσκευών HDMI-CEC, το [INPUT] (ΕΙΣΟΔΟΣ) αλλάζει από την τρέχουσα ρύθμιση σε [HDMI2].	 <p>Για ρύθμιση των επιλογών CEC, ακολουθήστε τα παρακάτω βήματα.</p> <p>Πατήστε το πλήκτρο Menu (Μενού) για να ανοίξει το OSD.</p> <p>Με τα πλήκτρα ▲▼◀▶, μετακινηθείτε στις επιλογές [INPUT] (ΕΙΣΟΔΟΣ), [ADVANCED] (ΕΞΕΛΙΓΜΕΝΕΣ), [CEC] και μετά πατήστε το πλήκτρο SET/POINT ZOOM (ΡΥΘΜΙΣΗ/ΖΟΥΜ ΣΗΜΕΙΟΥ) για είσοδο στις επιλογές CEC.</p> <p>Χρησιμοποιήστε τα πλήκτρα ◀▶ για επισήμανση της τιμής [MODE1] ή [MODE2] και μετά πατήστε το πλήκτρο SET/POINT ZOOM (ΟΡΙΣΜΟΣ/ΖΟΥΜ ΣΗΜΕΙΟΥ) για ενεργοποίηση του CEC.</p>
	Remote Control Pass Through (Διέλευση τηλεχειριστηρίου)	Η λειτουργία των πλήκτρων του ασύρματου τηλεχειριστηρίου λειτουργεί με συσκευές συμβατές με HDMI-CEC.  Για παράδειγμα, αν η οθόνη ενεργοποιηθεί με το ασύρματο τηλεχειριστήριο και πιεστεί το πλήκτρο αναπαραγωγής, ενεργοποιείται και κάνει αναπαραγωγή και μια συμβατή συσκευή HDMI-CEC.	
	Power Status (Κατάσταση τροφοδοσίας)	Οι συνδεδεμένες συμβατές συσκευές HDMI-CEC λαμβάνουν την κατάσταση λειτουργίας της οθόνης όταν η οθόνη βρίσκεται σε κατάσταση αναμονής ή σε λειτουργία.	
	System Information (Πληροφορίες συστήματος)	Η λειτουργία αυτή λαμβάνει τις πληροφορίες για μια συνδεδεμένη συμβατή συσκευή HDMI-CEC (έκδοση CEC, φυσική διεύθυνση). Επιπλέον, αυτή η λειτουργία είναι συμβατή με το «Change Language function» (Λειτουργία αλλαγής γλώσσας).  Αν αλλάξει η γλώσσα που χρησιμοποιείται στην οθόνη, η γλώσσα στη συνδεδεμένη συμβατή συσκευή HDMI-CEC αλλάζει αντίστοιχα (στη γλώσσα που έχει επιλεγεί για την οθόνη).  Για τη λειτουργία «Change Language» (Αλλαγή γλώσσας), η συνδεδεμένη συμβατή συσκευή HDMI-CEC θα πρέπει να διαβάζει πολλές γλώσσες.	
POWER CONTROL LINK (ΣΥΝΔΕΣΗ ΕΛΕΓΧΟΥ ΤΡΟΦΟΔΟΣΙΑΣ)	System Standby (Αναμονή συστήματος)	Αν η οθόνη έχει ρυθμιστεί σε κατάσταση αναμονής από το ασύρματο τηλεχειριστήριο, ταυτόχρονα τίθενται σε κατάσταση αναμονής και οι συμβατές συσκευές HDMI-CEC.  Αν η οθόνη αλλάξει σε κατάσταση αναμονής ενώ κάποια συμβατή συσκευή HDMI-CEC καταγράφει, η λειτουργία της συσκευής διατηρείται. Για περισσότερες πληροφορίες ανατρέξτε στο εγχειρίδιο οδηγιών χρήσης της συμβατής συσκευής HDMI-CEC.	Χρησιμοποιήστε τα πλήκτρα ▲▼ για να επιλέξετε [POWER CONTROL LINK] (ΣΥΝΔΕΣΗ ΕΛΕΓΧΟΥ ΤΡΟΦΟΔΟΣΙΑΣ).  Χρησιμοποιήστε τα πλήκτρα ◀▶ για επισήμανση της τιμής [YES] (ΝΑΙ) και πατήστε το πλήκτρο SET/POINT ZOOM (ΟΡΙΣΜΟΣ/ΖΟΥΜ ΣΗΜΕΙΟΥ) για να επιλέξετε [YES] (ΝΑΙ).
AUDIO RECEIVER (ΔΕΚΤΗΣ ΗΧΟΥ)	System Audio Control (Έλεγχος ήχου συστήματος)	Συνδέστε εξοπλισμό ήχου με λειτουργία ARC σε HDMI1 (ARC) με το συμπεριλαμβανόμενο καλώδιο HDMI που υποστηρίζει ARC.  Το πλήκτρο έντασης ήχου στο ασύρματο τηλεχειριστήριο ελέγχει την ένταση του ήχου του συνδεδεμένου εξοπλισμού ήχου HDMI-CEC.  Για όσο είναι ενεργή αυτή η λειτουργία, εσωτερικά ηχεία της οθόνης το εξωτερικό ηχείο που είναι συνδεδεμένο στην οθόνη ρυθμίζεται αυτόματα σε λειτουργία MUTE (ΣΙΓΑΣΗ).	Χρησιμοποιήστε τα πλήκτρα ▲▼ για να επιλέξετε [AUDIO RECEIVER] (ΔΕΚΤΗΣ ΗΧΟΥ) και μετά πατήστε το πλήκτρο SET/POINT ZOOM (ΡΥΘΜΙΣΗ/ΖΟΥΜ ΣΗΜΕΙΟΥ).  Χρησιμοποιήστε τα πλήκτρα ◀▶ για επισήμανση της τιμής [ENABLE] (ΝΑΙ) και πατήστε το πλήκτρο SET/POINT ZOOM (ΟΡΙΣΜΟΣ/ΖΟΥΜ ΣΗΜΕΙΟΥ) για να επιλέξετε [ENABLE] (ΝΑΙ).
SEARCH DEVICE (ΑΝΑΖΗΤΗΣΗ ΣΥΣΚΕΥΗΣ)	Device OSD Name Transfer (Μεταβίβαση ονόματος συσκευής OSD)	Χρησιμοποιήστε τα πλήκτρα ◀▶ για επισήμανση της τιμής YES (ΝΑΙ) και πατήστε το πλήκτρο SET/POINT ZOOM (ΟΡΙΣΜΟΣ/ΖΟΥΜ ΣΗΜΕΙΟΥ) για να αρχίσει η αναζήτηση.	Χρησιμοποιήστε τα πλήκτρα ▲▼ για να επιλέξετε [SEARCH DEVICE] (ΑΝΑΖΗΤΗΣΗ ΣΥΣΚΕΥΗΣ).  Αυτή η λειτουργία κάνει αναζήτηση για συμβατές συσκευές CEC στις συνδέσεις HDMI της οθόνης. Αν ανιχνευθεί με επιτυχία μια συμβατή συσκευή HDMI-CEC, αυτή η λειτουργία λαμβάνει το όνομα της συσκευής. Εμφανίζονται το όνομα της συσκευής και η σύνδεση HDMI στην οποία βρέθηκε.
	Routing Control (Έλεγχος δρομολόγησης)	Με την επιλογή ονόματος συσκευής, η είσοδος της συμβατής συσκευής HDMI-CEC αλλάζει με την επιλεγμένη είσοδο. Μετά την επιλογή συσκευής, το ασύρματο τηλεχειριστήριο ελέγχει τις λειτουργίες της επιλεγμένης συσκευής.	
Αυτή η λειτουργία CEC υποστηρίζει Feature Abort (Ματαίωση λειτουργίας). Ανατρέξτε στις Συνδέσεις (βλ. σελίδα 27) για τη σύνδεση συμβατών συσκευών HDMI-CEC.			

# Λειτουργίες πλήκτρου τηλεχειριστηρίου HDMI-CEC

## HDMI-CEC [MODE1] (ΛΕΙΤΟΥΡΓΙΑ 1)

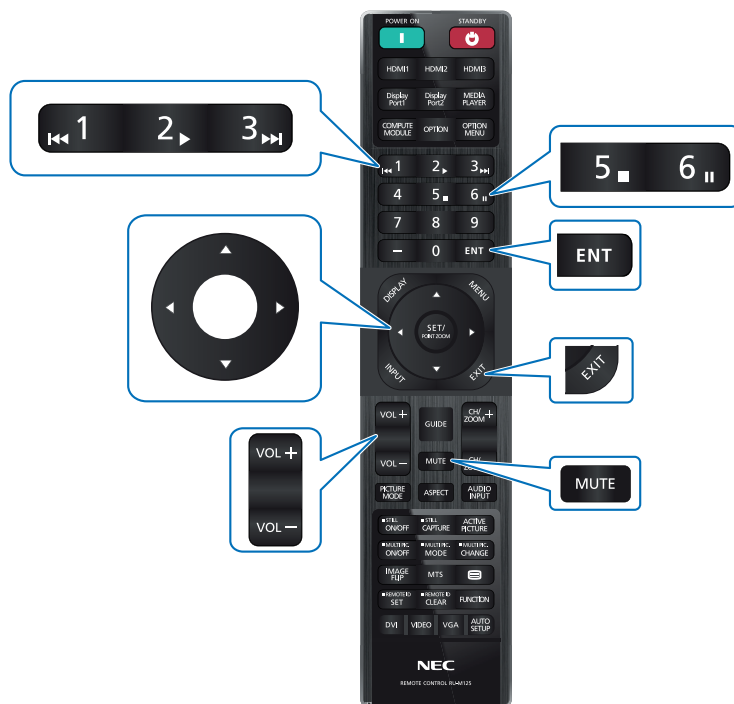

## HDMI-CEC [MODE2] (ΛΕΙΤΟΥΡΓΙΑ 2)

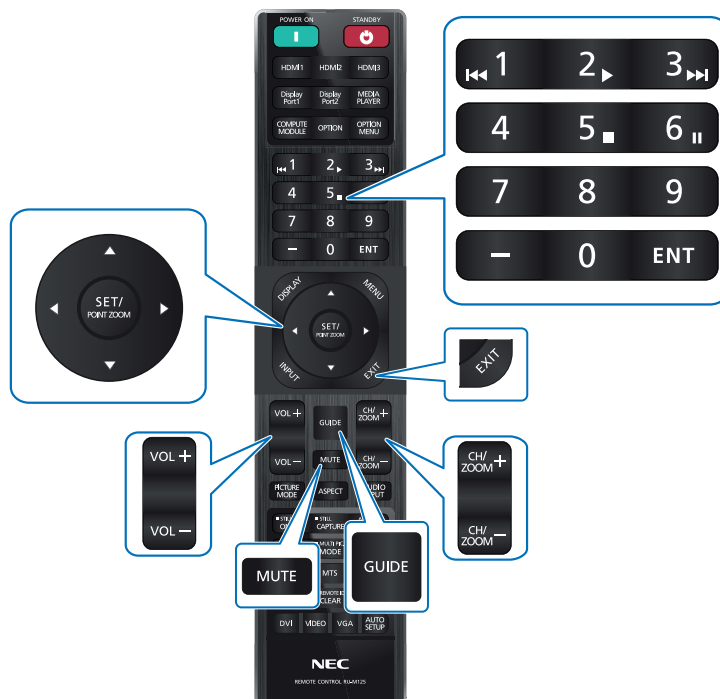

# Εσωτερικές πηγές βίντεο

## Προαιρετικές πλακέτες για την οθόνη

Όταν έχει τοποθετηθεί στην οθόνη μια προαιρετική πλακέτα ή μια πλακέτα διασύνδεσης Raspberry Pi Compute Module και Raspberry Pi Compute Module, θα εμφανίζεται ως διαθέσιμη πηγή στη λίστα [INPUT] (ΕΙΣΟΔΟΣ) στο μενού OSD. Οι προαιρετικές πλακέτες και οι πλακέτες διασύνδεσης Raspberry Pi Compute Module και Raspberry Pi Compute Module διατίθενται ξεχωριστά και πρέπει να τοποθετηθούν στην οθόνη. Αυτό το έγγραφο περιλαμβάνει οδηγίες για τον τρόπο χρήσης της οθόνης χωρίς τοποθετημένες προαιρετικές επιλογές. Οι θέσεις όπου τοποθετούνται μια προαιρετική πλακέτα και η πλακέτα διασύνδεσης Raspberry Pi Compute Module επισημαίνονται στο διάγραμμα του πίνακα συνδέσεων (βλ. [σελίδα 23](#)). Πλήρεις οδηγίες εγκατάστασης και χρήσης παρέχονται με κάθε μεμονωμένη συσκευή ή διατίθενται online.

- ΣΗΜΕΙΩΣΗ:**
- Η προαιρετική πλακέτα διασύνδεσης DS1-IF20CE Compute Module και το Raspberry Pi Compute Module διατίθενται χωριστά. Για περισσότερες πληροφορίες, επικοινωνήστε με μια εξουσιοδοτημένη αντιπροσωπεία. Η εγκατάσταση πρέπει να γίνει από ειδικευμένο τεχνικό. Μην επιχειρήσετε να τοποθετήσετε κάρτα διασύνδεσης Compute Module και ένα Raspberry Pi Compute Module μόνοι σας. Βλ. [σελίδα 84](#).
  - Για τις διαθέσιμες προαιρετικές πλακέτες, επικοινωνήστε με τον προμηθευτή σας.

## Σύνδεση συμβατής συσκευής αποθήκευσης USB

Διαμορφώστε μια συσκευή αποθήκευσης USB με μορφή FAT32. Ανατρέξτε στο εγχειρίδιο οδηγιών χρήσης του υπολογιστή ή στο αρχείο βοήθειας για πληροφορίες σχετικά με τη μορφοποίηση μιας συσκευής αποθήκευσης USB.

Με αυτήν την οθόνη να χρησιμοποιείτε συσκευή αποθήκευσης USB σύμφωνα με το παρακάτω σχέδιο.

Αν το φυσικό μέγεθος της συσκευής αποθήκευσης USB είναι μεγαλύτερο από το παρακάτω υποστηριζόμενο μέγεθος, χρησιμοποιήστε καλώδιο προέκτασης USB.

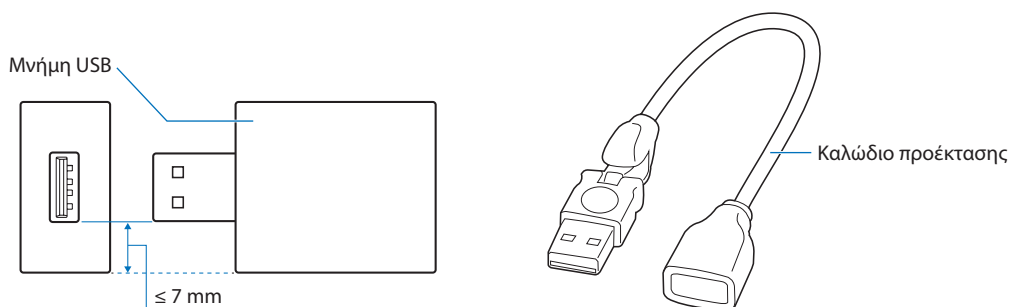

- ΣΗΜΕΙΩΣΗ:**
- Αν η οθόνη δεν αναγνωρίζει μια συνδεδεμένη συσκευή αποθήκευσης USB, βεβαιωθείτε ότι το σύστημα αρχείων είναι FAT32.
  - Δεν είναι εγγυημένο ότι η οθόνη θα λειτουργεί με όλες τις συσκευές αποθήκευσης USB που διατίθενται στην αγορά.

# Σύνδεση συσκευής USB

Ορισμένες από τις θύρες USB στον πίνακα συνδέσεων της οθόνης έχουν διαφορετικές χρήσεις, ανάλογα με τον τύπο συνδεδεμένης συσκευής USB. Τηρήστε αυτές τις οδηγίες όταν χρησιμοποιείτε αυτές τις θύρες με υποστηριζόμενες συσκευές.

USB-A (διανομέας/0,5 A): Θύρα εισόδου USB (Type-A).

Σύνδεση που χρησιμοποιείται από εξωτερικές συσκευές USB (όπως φωτογραφικές μηχανές, μνήμη flash, πληκτρολόγια κ.λπ.)

USB-B (Ctrl): Θύρα εξόδου USB (Type-B).

Σύνδεση με έναν υπολογιστή με καλώδιο USB. Ένας συμβατός με USB υπολογιστής συνδεδεμένος στη υποδοχή USB-B (Ctrl) ελέγχει τις συσκευές που είναι συνδεδεμένες στην υποδοχή USB-A (διανομέας/0,5A).

Σέρβις (2A): Θύρα σέρβις/Θύρα παροχής τροφοδοσίας.

Αυτή η θύρα προορίζεται για μελλοντικές αναβαθμίσεις λογισμικού.

Παρέχει ηλεκτρική τροφοδοσία με ρεύμα έως 2A σε μια συνδεδεμένη συσκευή USB, όπως συσκευές πολυμέσων συνεχούς ροής HDMI ή συσκευές παρουσίασης. Η πραγματική κατανάλωση ενέργειας εξαρτάται από τη συνδεδεμένη συσκευή. Φροντίστε να συνδέσετε καλώδιο USB που υποστηρίζει 2A.

Ενεργοποιήστε την επιλογή [USB POWER] (ΤΡΟΦΟΔΟΣΙΑ USB) στις ρυθμίσεις [USB] του μενού [SYSTEM] (ΣΥΣΤΗΜΑ) στο OSD. Βλ. [σελίδα 108](#).

Για πληροφορίες σχετικά με την παροχή ηλεκτρικής τροφοδοσίας ανατρέξτε στις σελίδες προδιαγραφών. Βλ. [σελίδα 79](#).

Κάνει εισαγωγή ή εξαγωγή των ρυθμίσεων της οθόνης μέσω της συσκευής αποθήκευσης USB όταν επιλέγετε [CLONE SETTING] (ΡΥΘΜΙΣΗ ΚΛΩΝΟΥ).

**ΣΗΜΕΙΩΣΗ:** Όταν συνδέετε έναν έγχρωμο αισθητήρα στη θύρα Service (2A) (Σέρβις), ρυθμίστε το [EXTERNAL CONTROL] (ΕΞΩΤΕΡΙΚΟΣ ΕΛΕΓΧΟΣ) στο [USB] σε [DISABLE] (ΑΠΕΝΕΡΓΟΠΟΙΗΣΗ).

 **ΠΡΟΣΟΧΗ:** Ανατρέξτε στην ενότητα «[ΠΡΟΣΟΧΗ 2](#)».

**ΣΗΜΕΙΩΣΗ:**

- Κατά τη σύνδεση της συσκευής USB ή του καλωδίου, ελέγξτε αν το σχήμα και ο προσανατολισμός του βύσματος είναι σωστά ευθυγραμμισμένα.
- Δεν συνιστάται η σύνδεση/αποσύνδεση συσκευής αποθήκευσης USB ενώ είναι ήδη ενεργοποιημένη η οθόνη. Για να μην προκληθεί ζημιά στην οθόνη και πιθανή καταστροφή των αρχείων δεδομένων της συνδεδεμένης συσκευής, ο κύριος διακόπτης τροφοδοσίας της οθόνης πρέπει να είναι κλειστός όταν γίνονται οι συνδέσεις ή αποσυνδέσεις.

## Κεφάλαιο 4 Βασική λειτουργία

Αυτό το κεφάλαιο περιλαμβάνει τα εξής:

- ⇒ «Καταστάσεις ON και OFF (ΕΝΤΟΣ και ΕΚΤΟΣ Λειτουργίας)» στη σελίδα 36
- ⇒ «Εμβέλεια λειτουργίας για το τηλεχειριστήριο» στη σελίδα 37
- ⇒ «Χρήση της διαχείρισης ενέργειας» στη σελίδα 37
- ⇒ «Προβολή των πληροφοριών OSD» στη σελίδα 38
- ⇒ «Εναλλαγή μεταξύ λειτουργιών εικόνας» στη σελίδα 38
- ⇒ «Ρύθμιση της αναλογίας διαστάσεων» στη σελίδα 39
- ⇒ «Χρήση του ζουμ σημείου» στη σελίδα 40
- ⇒ «Χειριστήρια OSD (Εμφάνιση στην οθόνη)» στη σελίδα 41

# Καταστάσεις ON και OFF (ΕΝΤΟΣ και ΕΚΤΟΣ Λειτουργίας)

Πατήστε το πλήκτρο  στον πίνακα ελέγχου ή το πλήκτρο POWER ON (ΕΝΕΡΓΟΠΟΙΗΣΗ) στο τηλεχειριστήριο για να ενεργοποιήσετε την οθόνη.

Η ένδειξη LED της οθόνης επισημαίνει την τρέχουσα κατάσταση της οθόνης. Ανατρέξτε στον παρακάτω πίνακα για πληροφορίες σχετικά με την ένδειξη τροφοδοσίας.

Κατάσταση και μοτίβο φωτισμού της ένδειξης τροφοδοσίας	Κατάσταση	Ανάκτηση
Μπλε που αναλάμπει	Κανονική	<ol style="list-style-type: none"> <li>Ενεργοποιήστε την οθόνη από το τηλεχειριστήριο ή το πλήκτρο λειτουργίας της οθόνης.</li> <li>Στείλτε μια είσοδο σήματος AV στην οθόνη.</li> </ol>
Πράσινο που αναβοσβήνει*1	<p>Σε οποιαδήποτε από τις παρακάτω συνθήκες, δεν ανιχνεύθηκε σήμα εισόδου από την οθόνη κατά τη χρονική διάρκεια που ορίσατε:</p> <ul style="list-style-type: none"> <li>Η οθόνη χρησιμοποιεί μια προαιρετική πλακέτα*2.</li> <li>Η επιλογή [USB POWER] (ΤΡΟΦΟΔΟΣΙΑ USB) έχει ρυθμιστεί στην τιμή [ON] (ΕΝΕΡΓΗ).</li> <li>Η επιλογή [SLOT POWER] (ΤΡΟΦΟΔΟΣΙΑ USB) έχει ρυθμιστεί στην τιμή [ON] (ΕΝΕΡΓΗ).</li> <li>Η τιμή [POWER CONTROL LINK] (ΣΥΝΔΕΣΗ ΕΛΕΓΧΟΥ ΤΡΟΦΟΔΟΣΙΑΣ) του [CEC] έχει ρυθμιστεί στην τιμή [ENABLE] (ΕΝΕΡΓΟΠΟΙΗΣΗ).</li> <li>Η επιλογή [DisplayPort VERSION] (ΕΚΔΟΣΗ DisplayPort) έχει ρυθμιστεί στην τιμή [1.2 MST] ή [1.4 MST].</li> <li>Το [QUICK START] (ΓΡΗΓΟΡΗ ΕΚΚΙΝΗΣΗ) έχει τιμή [ENABLE] (ΕΝΕΡΓΟΠΟΙΗΣΗ).</li> </ul>	
Πορτοκαλί που αναλάμπει	Δεν ανιχνεύθηκε σήμα AV από την οθόνη κατά τη χρονική διάρκεια που ορίσατε (με είσοδο σήματος δικτύου).	
Πορτοκαλί που αναβοσβήνει	Δεν ανιχνεύθηκε σήμα AV από την οθόνη κατά τη χρονική διάρκεια που ορίσατε (χωρίς είσοδο σήματος δικτύου).	
Κόκκινο που αναλάμπει	Απενεργοποιήστε την οθόνη από το τηλεχειριστήριο ή το πλήκτρο λειτουργίας της οθόνης.	Ενεργοποιήστε την οθόνη από το τηλεχειριστήριο ή το πλήκτρο λειτουργίας της οθόνης.

\*1: Η ρύθμιση χρόνου για τη λειτουργία αυτόματης εξοικονόμησης ενέργειας είναι διαθέσιμη στη λειτουργία [POWER SAVE SETTINGS] (ΡΥΘΜΙΣΕΙΣ ΕΞΟΙΚΟΝΟΜΗΣΗ ΕΝΕΡΓΕΙΑΣ) (βλ. σελίδα 102).  
 \*2: Η επιλογή [SLOT POWER] (ΤΡΟΦΟΔΟΣΙΑ ΥΠΟΔΟΧΗΣ) έχει ρυθμιστεί σε [ON] (ΕΝΕΡΓΗ) ή [AUTO] (ΑΥΤΟΜΑΤΗ).

- ΣΗΜΕΙΩΣΗ:**
- Η μπλε λυχνία τροφοδοσίας που επισημαίνει ότι η οθόνη τροφοδοτείται και λειτουργεί κανονικά μπορεί να σβήσει από τις επιλογές του OSD της οθόνης. Βλ. σελίδα 107.
  - Αν η λυχνία αναβοσβήνει με κόκκινο με έναν συνδυασμό αργής και γρήγορης διάρκειας, ενδέχεται να έχει προκληθεί κάποια βλάβη. Επικοινωνήστε με τον προμηθευτή σας.

Ο κύριος διακόπτης πρέπει να είναι στη θέση ενεργοποίησης για να ενεργοποιήσετε την οθόνη με το πλήκτρο POWER ON (ΕΝΕΡΓΟΠΟΙΗΣΗ) στο τηλεχειριστήριο ή το πλήκτρο  στον πίνακα ελέγχου.

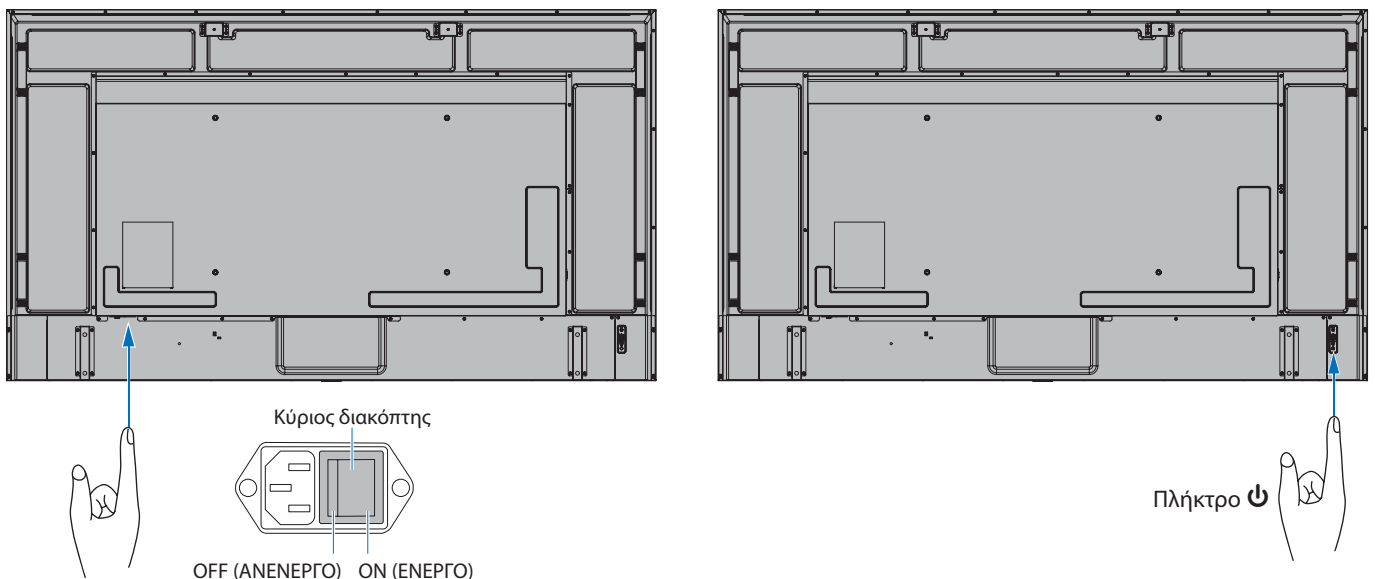



# Εμβέλεια λειτουργίας για το τηλεχειριστήριο

Στρέψτε το επάνω μέρος του τηλεχειριστηρίου προς τον αισθητήρα του τηλεχειριστηρίου της οθόνης ενώ πατάτε κάποιο πλήκτρο.

Χρησιμοποιήστε το τηλεχειριστήριο σε απόσταση που δεν υπερβαίνει τα 7 m από τον αισθητήρα του τηλεχειριστηρίου ή σε οριζόντια ή κατακόρυφη γωνία έως 30° και σε απόσταση που δεν υπερβαίνει τα 3,5 m.

**ΣΗΜΕΙΩΣΗ:** Το τηλεχειριστήριο μπορεί να μη λειτουργεί αν πέφτουν ακτίνες ηλιακού ή έντονου τεχνητού φωτός απευθείας πάνω στον αισθητήρα του τηλεχειριστηρίου ή αν υπάρχει κάποιο εμπόδιο στη διαδρομή μεταξύ τηλεχειριστηρίου και οθόνης.

## Μεταχείριση του τηλεχειριστηρίου

- Δεν πρέπει να υποστεί σφοδρή πτώση.
- Μην αφήσετε να πέσει νερό ή άλλο υγρό πάνω στο τηλεχειριστήριο. Αν βραχεί το τηλεχειριστήριο, σκουπίστε το αμέσως.
- Αποφύγετε την έκθεση σε θερμότητα και από.
- Μην ανοίγετε το τηλεχειριστήριο παρά όνο για να τοποθετήσετε τις μπαταρίες.

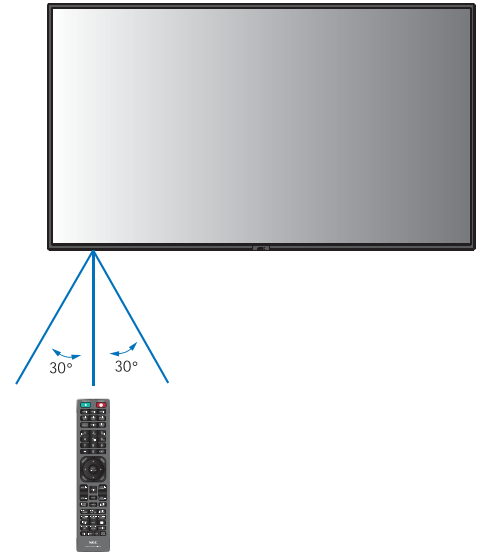

## Χρήση της διαχείρισης ενέργειας

Αυτή η λειτουργία μειώνει την κατανάλωση ενέργειας της οθόνης όταν δεν χρησιμοποιείται.

Όταν είναι συνδεδεμένη σε υπολογιστή, η κατανάλωση ενέργειας της οθόνης μειώνεται αυτόματα αν το πληκτρολόγιο ή το ποντίκι δεν χρησιμοποιηθούν για το χρονικό διάστημα που έχει οριστεί στις ρυθμίσεις διαχείρισης ενέργειας του υπολογιστή. Ανατρέξτε στο εγχειρίδιο χρήσης του υπολογιστή σας για περισσότερες πληροφορίες.

Όταν είναι συνδεδεμένη σε πηγή AV, όπως μια συσκευή αναπαραγωγής Blu-ray, DVD ή βίντεο συνεχούς ροής, η κατανάλωση ενέργειας της οθόνης μειώνεται αυτόματα όταν περάσει ένα συγκεκριμένο χρονικό διάστημα αφού η οθόνη διαπιστώσει «απουσία εισόδου σήματος». Η επιλογή αυτή ενεργοποιείται ή απενεργοποιείται από τις ρυθμίσεις [POWER SAVE] (ΕΞΟΙΚΟΝΟΜΗΣΗ ΕΝΕΡΓΕΙΑΣ) στο μενού [POWER SAVE SETTINGS] (ΡΥΘΜΙΣΕΙΣ ΕΞΟΙΚΟΝΟΜΗΣΗΣ ΕΝΕΡΓΕΙΑΣ) του OSD. Βλ. [σελίδα 102](#).

- ΣΗΜΕΙΩΣΗ:**
- Ανάλογα με τον υπολογιστή και την κάρτα οθόνης που χρησιμοποιείτε, η λειτουργία αυτή μπορεί να μην είναι διαθέσιμη.
  - Αφού χαθεί το σήμα βίντεο, η οθόνη σβήνει αυτόματα μετά από προκαθορισμένο χρονικό διάστημα. Ανατρέξτε στη ρύθμιση [TIME SETTING] (ΡΥΘΜΙΣΗ ΧΡΟΝΟΥ) στη λειτουργία [POWER SAVE SETTINGS] (ΡΥΘΜΙΣΕΙΣ ΕΞΟΙΚΟΝΟΜΗΣΗΣ ΕΝΕΡΓΕΙΑΣ) [σελίδα 102](#).
  - Μπορούν να δημιουργηθούν χρονοδιαγράμματα για την οθόνη ώστε να ενεργοποιείται ή να τίθεται σε αναμονή σε συγκεκριμένες ώρες. Βλ. [σελίδα 44](#).
  - Ανατρέξτε στην επιλογή [POWER SAVE] (ΕΞΟΙΚΟΝΟΜΗΣΗ ΕΝΕΡΓΕΙΑΣ) στην επιλογή [POWER SAVE SETTINGS] (ΡΥΘΜΙΣΕΙΣ ΕΞΟΙΚΟΝΟΜΗΣΗΣ ΕΝΕΡΓΕΙΑΣ) για τη λειτουργία διαχείρισης ενέργειας.

## Προβολή των πληροφοριών OSD

Το μενού που εμφανίζεται στην οθόνη παρέχει διάφορες πληροφορίες, όπως: Πηγή εισόδου κ.λπ.

Πατήστε το πλήκτρο DISPLAY (ΠΡΟΒΟΛΗ) στο τηλεχειριστήριο για να εμφανιστεί των πληροφοριών OSD.

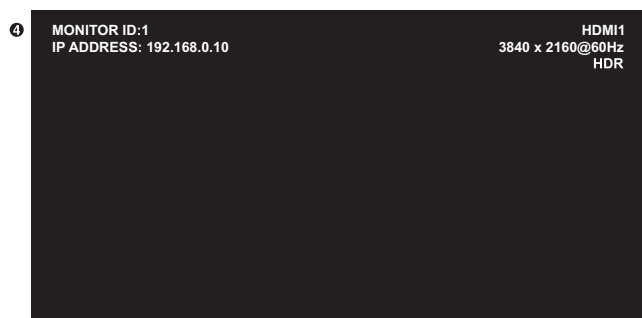

1  
2  
3

1 Όνομα εισόδου

2 Πληροφορίες ευκρίνειας

3 Πληροφορίες HDR

4 Πληροφορίες επικοινωνίας\*

\* Εμφανίζεται όταν το [COMMUNICATION INFO] (ΠΛΗΡΟΦΟΡΙΕΣ ΕΠΙΚΟΙΝΩΝΙΑΣ) είναι [ON] (ΕΝΕΡΓΟ).

Πράσινο: Συνδεδεμένο LAN

Κόκκινο: Μη συνδεδεμένο LAN

## Εναλλαγή μεταξύ λειτουργιών εικόνας

Πατήστε το πλήκτρο PICTURE MODE (ΛΕΙΤΟΥΡΓΙΑ ΕΙΚΟΝΑΣ) στο ασύρματο τηλεχειριστήριο για κυκλική εναλλαγή μεταξύ των λειτουργιών εικόνας [NATIVE] (ΕΓΓΕΝΗΣ), [RETAIL] (ΛΙΑΝΙΚΗ), [CONFERENCING] (ΔΙΑΣΚΕΨΗ), [HIGHBRIGHT], (ΥΨΗΛΗ ΦΩΤΕΙΝΟΤΗΤΑ), [TRANSPORTATION] (ΜΕΤΑΦΟΡΑ) και [CUSTOM] (ΠΡΟΣΑΡΜΟΣΜΕΝΗ).

Οι λειτουργίες εικόνας είναι προδιαμορφωμένες με ρυθμίσεις για γενική χρήση. Βλ. «Χρήση άλλων λειτουργιών εικόνας» στη σελίδα 51 για οδηγίες για την αλλαγή των ρυθμίσεων λειτουργιών εικόνας.

# Ρύθμιση της αναλογίας διαστάσεων

Πατήστε το πλήκτρο ASPECT (ΑΝΑΛΟΓΙΑ) στο τηλεχειριστήριο για κυκλική εναλλαγή μεταξύ των διαθέσιμων επιλογών για το τρέχον σήμα εισόδου.

Για DisplayPort1, DisplayPort2, OPTION (ΕΠΙΛΟΓΗ) (DisplayPort)\*1

- [FULL] (ΠΛΗΡΗΣ) → 1:1 → ZOOM (ΖΟΥΜ) → NORMAL (ΚΑΝΟΝΙΚΗ)

Για HDMI1, HDMI2, OPTION (TMDS)\*1, COMPUTE MODULE\*2

- [FULL] (ΠΛΗΡΗΣ) → [WIDE] (ΕΥΡΕΙΑ) → [1:1] → [ZOOM] (ΖΟΥΜ) → [NORMAL] (ΚΑΝΟΝΙΚΗ)

\*1: Η λειτουργία αυτή εξαρτάται από την προαιρετική πλακέτα που έχει εγκατασταθεί στην οθόνη.

\*2: Αυτή η είσοδος είναι διαθέσιμη εφόσον έχουν εγκατασταθεί η προαιρετική πλακέτα διασύνδεσης μονάδας υπολογισμού Raspberry Pi και η μονάδα υπολογισμού Raspberry Pi.

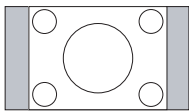
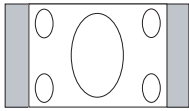
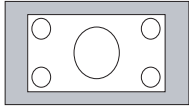
Αναλογία διαστάσεων εικόνας	Προβολή χωρίς αλλαγές*3	Συνιστώμενη επιλογή για αναλογία διαστάσεων εικόνας*3	Περιγραφή
4:3		[NORMAL] (ΚΑΝΟΝΙΚΗ)	Αναπαράγει την αναλογία διαστάσεων όπως αποστέλλεται από την πηγή.
Συρρικνωμένη		[FULL] (ΠΛΗΡΗΣ)	Γεμίζει ολόκληρη την οθόνη.
Πανοραμική		[WIDE] (ΕΥΡΕΙΑ)	Διευρύνει ένα σήμα πανοραμικής οθόνης 16:9 σε πλήρη οθόνη.

\*3: Οι γκρι περιοχές υποδεικνύουν τα μη χρησιμοποιημένα τμήματα της οθόνης.

[1:1]: Εμφανίζει την εικόνα σε μορφή 1 επί 1 εικονοστοιχείο.

[ZOOM] (ΖΟΥΜ): Η λειτουργία ζουμ αυξάνει το μέγεθος της εικόνας, η οποία εκτείνεται πέρα από την ενεργοποιημένη επιφάνεια της οθόνης. Οι περιοχές της εικόνας που βρίσκονται εκτός της ενεργοποιημένης επιφάνειας της οθόνης δεν εμφανίζονται.

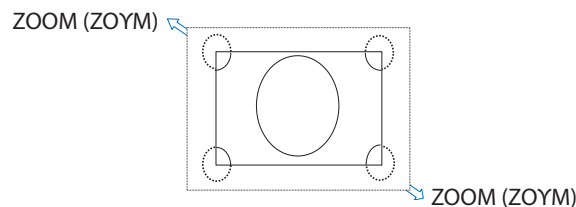

## Χρήση του ζουμ σημείου

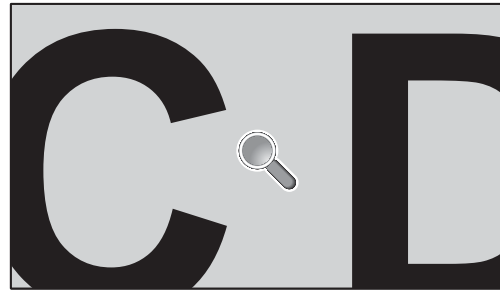
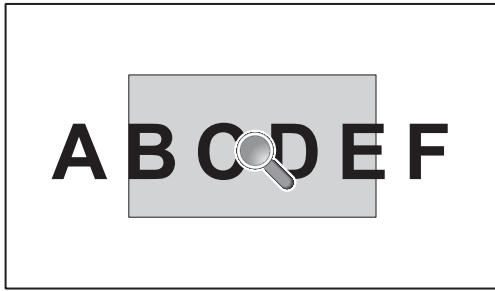

Η λειτουργία POINT ZOOM (ΖΟΥΜ ΣΗΜΕΙΟΥ) αυξάνει το μέγεθος της εικόνας και την επεκτείνει ταυτόχρονα οριζόντια και κατακόρυφα. Η εικόνα μπορεί να μεγεθυνθεί μέχρι και 10 φορές.

1. Πατήστε το πλήκτρο SET/POINT ZOOM (ΡΥΘΜΙΣΗ/ΖΟΥΜ ΣΗΜΕΙΟΥ) στο τηλεχειριστήριο. Στην οθόνη θα εμφανιστεί ένας μεγεθυντικός φακός.
2. Μετακινήστε τον μεγεθυντικό φακό στο σημείο της οθόνης όπου θέλετε να επικεντρωθείτε, πατώντας τα πλήκτρα ▲ ▼ ◀ ▶.
3. Πατήστε το πλήκτρο CH/ZOOM+ (ΚΑΝΑΛΙ/ΖΟΥΜ+) για μεγέθυνση. Πατήστε το πλήκτρο CH/ZOOM- (ΚΑΝΑΛΙ/ΖΟΥΜ-) για σμίκρυνση. Όταν κάνετε μεγέθυνση, η εικόνα εκτείνεται πέρα από την ενεργοποιημένη επιφάνεια της οθόνης. Η περιοχή στη θέση του μεγεθυντικού φακού μετακινείται προς το κέντρο της οθόνης με κάθε επίπεδο μεγέθυνσης.
4. Πατήστε το πλήκτρο SET/POINT ZOOM (ΡΥΘΜΙΣΗ/ΖΟΥΜ ΣΗΜΕΙΟΥ) για να κλείσει ο μεγεθυντικός φακός.
5. Η εικόνα θα παραμείνει μεγεθυμένη αφού κλείσει ο μεγεθυντικός φακός. Πατήστε το πλήκτρο EXIT (ΕΞΟΔΟΣ) για να επιστρέψετε στην οθόνη κανονικού μεγέθους.

- ΣΗΜΕΙΩΣΗ:**
- Όταν χρησιμοποιείτε αυτή τη λειτουργία, η εικόνα ίσως να φαίνεται παραμορφωμένη.
  - Αυτή η λειτουργία απενεργοποιείται όταν είναι ενεργή μία από αυτές τις λειτουργίες: [MOTION] (ΚΙΝΗΣΗ) στο [SCREEN SAVER] (ΠΡΟΣΤΑΣΙΑ ΟΘΟΝΗΣ), [TILE MATRIX] (ΠΙΝΑΚΑΣ ΤΕΤΡΑΓΩΝΙΔΙΩΝ), [MULTI PICTURE] (ΠΟΛΛΕΣ ΕΙΚΟΝΕΣ), [IMAGE FLIP] (ΑΝΑΣΤΡΟΦΗ ΕΙΚΟΝΑΣ), [QUICK INPUT CHANGE] (ΓΡΗΓΟΡΗ ΑΛΛΑΓΗ ΕΙΣΟΔΟΥ), [MODE1] (ΛΕΙΤΟΥΡΓΙΑ1) ή [MODE] (ΛΕΙΤΟΥΡΓΙΑ) στο [CEC], [DUAL DAISY CHAIN MODE] (ΔΙΠΛΗ ΑΛΥΣΙΔΩΤΗ ΣΥΝΔΕΣΗ), [ROTATE] (ΠΕΡΙΣΤΡΟΦΗ) ή αν η είσοδος έχει οριστεί σε [DisplayPort1] και το [DisplayPort VERSION] (ΕΚΔΟΣΗ DisplayPort) έχει οριστεί σε [1.4].
  - Η λειτουργία STILL (ΑΚΙΝΗΤΗ ΕΙΚΟΝΑ) δεν είναι διαθέσιμη όταν είναι ενεργή η λειτουργία POINT ZOOM (ΖΟΥΜ ΣΗΜΕΙΟΥ).
  - Όταν η λειτουργία [ASPECT] (ΑΝΑΛΟΓΙΑ) έχει ρυθμιστεί σε [ZOOM] (ΖΟΥΜ), πατώντας το πλήκτρο POINT ZOOM (ΖΟΥΜ ΣΗΜΕΙΟΥ) ρυθμίζεται αυτόματα η λειτουργία [ASPECT] (ΑΝΑΛΟΓΙΑ) σε [FULL] (ΠΛΗΡΗΣ) και, στη συνέχεια, ενεργοποιείται η λειτουργία POINT ZOOM (ΖΟΥΜ ΣΗΜΕΙΟΥ).
  - Αφού πραγματοποιήσετε έξοδο από τη λειτουργία POINT ZOOM (ΖΟΥΜ ΣΗΜΕΙΟΥ), στο [ASPECT] (ΑΝΑΛΟΓΙΑ) θα γίνει επαναφορά της προηγούμενης ρύθμισης. Αν αλλάξει η ρύθμιση [ASPECT] (ΑΝΑΛΟΓΙΑ) ενώ είναι ενεργή η λειτουργία POINT ZOOM (ΖΟΥΜ ΣΗΜΕΙΟΥ), η επιλογή [ZOOM] (ΖΟΥΜ) ρυθμίζεται σε [FULL] (ΠΛΗΡΗΣ ΟΘΟΝΗ).
  - Το εικονίδιο μεγεθυντικού φακού δεν μπορεί να μετακινηθεί εκτός της ενεργοποιημένης περιοχής της εικόνας.
  - Η εικόνα επανέρχεται στο κανονικό μέγεθος μετά από αλλαγή του σήματος εισόδου ή με την απενεργοποίηση της οθόνης.
  - Η επιλογή POINT ZOOM [ΖΟΥΜ ΣΗΜΕΙΟΥ] δεν είναι διαθέσιμη όταν χρησιμοποιείται σήμα DisplayPort 4K (60 Hz) 10bit.
  - Αυτή η λειτουργία αποδεδυμείται όταν είναι ενεργή μία από αυτές τις λειτουργίες ενώ λειτουργεί αυτή η λειτουργία: [MOTION] (ΚΙΝΗΣΗ) στο [SCREEN SAVER] (ΠΡΟΣΤΑΣΙΑ ΟΘΟΝΗΣ), [TILE MATRIX] (ΠΙΝΑΚΑΣ ΤΕΤΡΑΓΩΝΙΔΙΩΝ), [MULTI PICTURE] (ΠΟΛΛΕΣ ΕΙΚΟΝΕΣ), [IMAGE FLIP] (ΑΝΑΣΤΡΟΦΗ ΕΙΚΟΝΑΣ), [QUICK INPUT CHANGE] (ΓΡΗΓΟΡΗ ΑΛΛΑΓΗ ΕΙΣΟΔΟΥ), [MODE1] (ΛΕΙΤΟΥΡΓΙΑ1) ή [MODE] (ΛΕΙΤΟΥΡΓΙΑ) στο [CEC], [DUAL DAISY CHAIN MODE] (ΔΙΠΛΗ ΑΛΥΣΙΔΩΤΗ ΣΥΝΔΕΣΗ), [AUDIO INPUT] (ΕΙΣΟΔΟΣ ΗΧΟΥ), [ROTATE] (ΠΕΡΙΣΤΡΟΦΗ) ή αν η είσοδος έχει οριστεί σε [DisplayPort1] και το [DisplayPort VERSION] (ΕΚΔΟΣΗ DisplayPort) έχει οριστεί σε [1.4].

# Χειριστήρια OSD (Εμφάνιση στην οθόνη)

**ΣΗΜΕΙΩΣΗ:** Μερικά μενού μπορεί να μην είναι διαθέσιμα ανάλογα με το μοντέλο ή τον προαιρετικό εξοπλισμό.

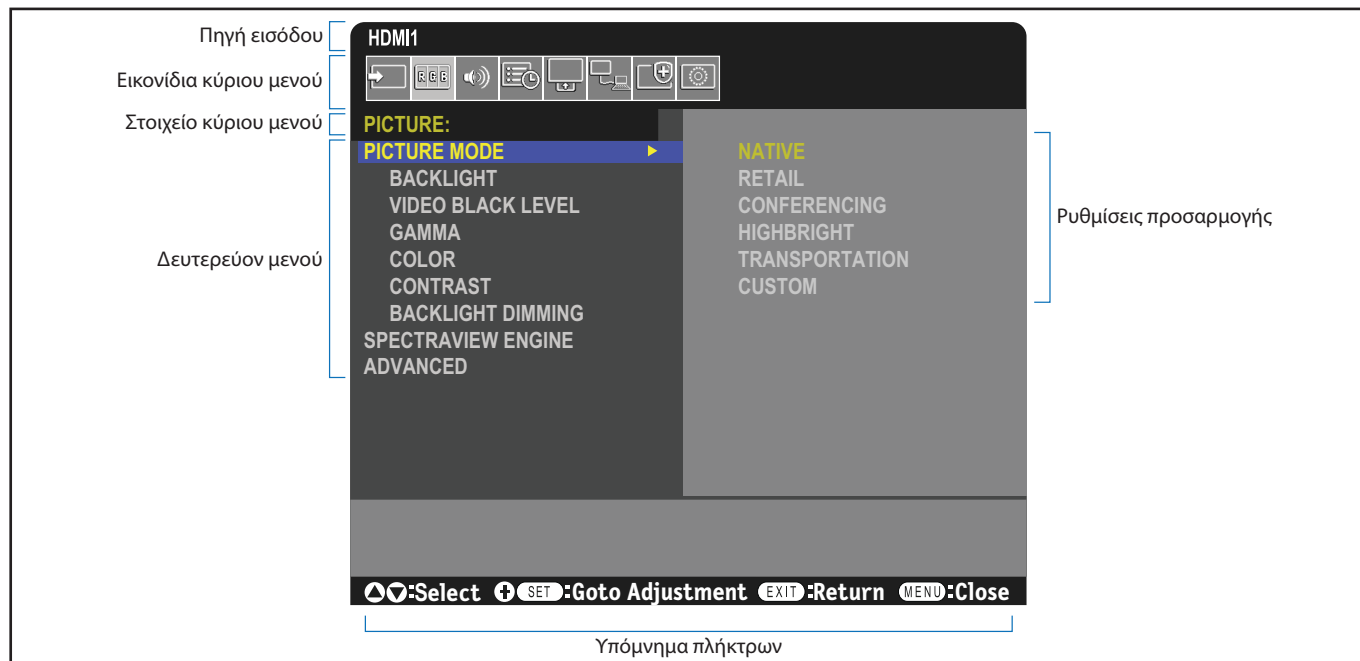

Πατήστε το πλήκτρο ▲ ή ▼ για πλοήγηση σε κάποιο δευτερεύον μενού.

Πατήστε SET/POINT ZOOM (ΟΡΙΣΜΟΣ/ΖΟΥΜ ΣΗΜΕΙΟΥ) για επιλογή.

Πατήστε τα πλήκτρα ▲ ή ▼, ◀ ή ▶ για να επιλέξετε τη λειτουργία ή τη ρύθμιση για προσαρμογή.

Πατήστε MENU (ΜΕΝΟΥ) ή EXIT (ΕΞΟΔΟΣ).

Τηλεχειριστήριο

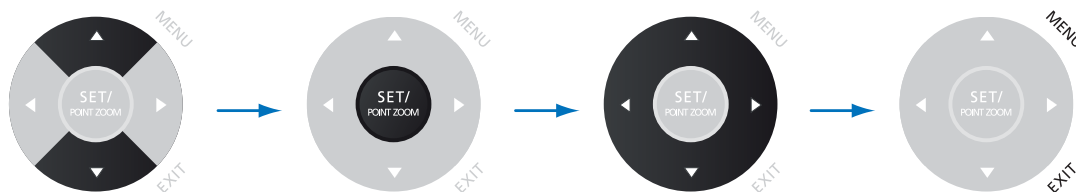

Πίνακας ελέγχου

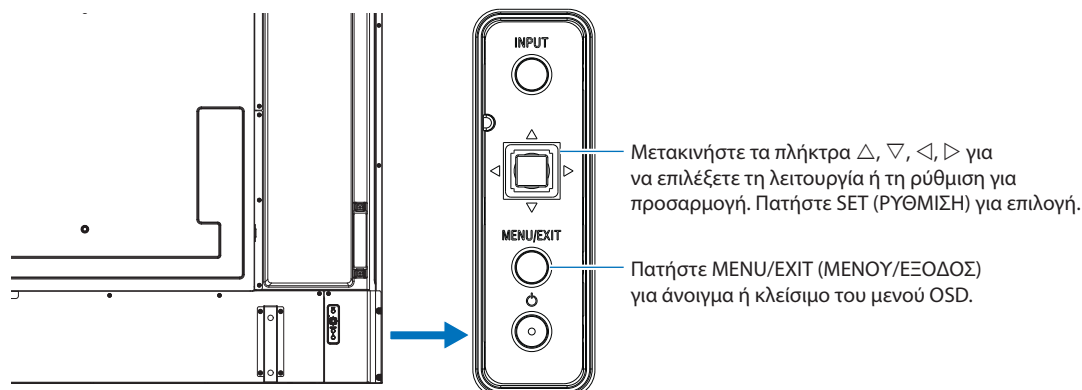

Ακολουθεί μια σύνοψη του πού βρίσκονται οι ρυθμίσεις σε κάθε στοιχείο μενού. Ένας πίνακας με όλες τις επιλογές βρίσκεται στη «Λίστα ρυθμίσεων OSD» στη σελίδα 86.



**INPUT (ΕΙΣΟΔΟΣ):** Επιλογή ρυθμίσεων σχετικών με την πηγή σήματος εισόδου.



**PICTURE (ΕΙΚΟΝΑ):** Επιλογή μιας από τις προεπιλεγμένες λειτουργίες εικόνας, μη αυτόματη προσαρμογή των ρυθμίσεων χρώματος, ρύθμιση της αναλογίας εικόνας και προσαρμογή άλλων ρυθμίσεων που σχετίζονται με την εικόνα.



**AUDIO (ΗΧΟΣ):** Ρύθμιση έντασης ήχου, ισορροπίας, ισοσταθμιστή και επιλογή ρυθμίσεων σχετικών με τον ήχο.



**SCHEDULE (ΧΡΟΝΟΔΙΑΓΡΑΜΜΑ):** Δημιουργία χρονοδιαγραμμάτων αυτόματης ενεργοποίησης/απενεργοποίησης, ρύθμιση ώρας θερινής ώρας και χρονοδιακόπτη απενεργοποίησης.



**SLOT (ΥΠΟΔΟΧΗ):** Επιλογή ρυθμίσεων σχετικών με μια προαιρετική πλακέτα, εφόσον είναι εγκατεστημένη.



**NETWORK (ΔΙΚΤΥΟ):** Ρύθμιση πληροφοριών δικτύου, ασφάλειας κ.λπ.



**PROTECT (ΠΡΟΣΤΑΣΙΑ):** Επιλογή ρυθμίσεων σχετικών με την προστασία του εξοπλισμού της οθόνης, όπως ρύθμιση των ανεμιστήρων, ρύθμιση της αυτόματης εξοικονόμησης ενέργειας και της καθυστέρησης θέσης σε λειτουργία και ενεργοποίηση της αλληλογραφίας ειδοποίησης για σφάλματα που προκύπτουν στην οθόνη.



**SYSTEM (ΣΥΣΤΗΜΑ):** Προβολή των πληροφοριών της οθόνης, ρύθμιση της ημερομηνίας και της ώρας, επιλογή των γλωσσών του μενού οθόνης ή εκτέλεση εργοστασιακής επαναφοράς.

Αυτό το κεφάλαιο περιλαμβάνει τα εξής:

- ⇒ «Δημιουργία ενός χρονοδιαγράμματος ενέργειας» στη σελίδα 44
- ⇒ «Εξελιγμένη ρύθμιση χρωμάτων» στη σελίδα 45
- ⇒ «Χρήση άλλων λειτουργιών εικόνας» στη σελίδα 51
- ⇒ «Ρύθμιση ασφάλειας και κλείδωμα των ρυθμίσεων της οθόνης» στη σελίδα 52

# Δημιουργία ενός χρονοδιαγράμματος ενέργειας

Η λειτουργία χρονοδιαγράμματος επιτρέπει στην οθόνη την αυτόματη εναλλαγή μεταξύ λειτουργιών τροφοδοσίας και αναμονής σε διαφορετικές χρονικές στιγμές.

## Προγραμματισμός χρονοδιαγράμματος:

1. Εμφανίστε το μενού [SCHEDULE] (ΧΡΟΝΟΔΙΑΓΡΑΜΜΑ).

① Χρησιμοποιώντας το τηλεχειριστήριο, επισημάνετε [SCHEDULE SETTINGS] (ΡΥΘΜΙΣΕΙΣ ΧΡΟΝΟΔΙΑΓΡΑΜΜΑΤΟΣ) χρησιμοποιώντας τα πλήκτρα ▲ και ▼.

② Πατήστε το πλήκτρο SET/POINT ZOOM (ΡΥΘΜΙΣΗ/ΖΟΥΜ ΣΗΜΕΙΟΥ) ή το πλήκτρο ► για είσοδο στο μενού Settings (Ρυθμίσεις).

③ Επισημάνετε τον επιθυμητό αριθμό χρονοδιαγράμματος και πατήστε το πλήκτρο SET/POINT ZOOM (ΡΥΘΜΙΣΗ/ΖΟΥΜ ΣΗΜΕΙΟΥ).

④ Το πλαίσιο δίπλα στον αριθμό θα γίνει κίτρινο. Τώρα μπορείτε να προγραμματίσετε το χρονοδιάγραμμα.

2. Χρησιμοποιήστε το πλήκτρο ▼ για να επισημάνετε το [POWER] (ΤΡΟΦΟΔΟΣΙΑ). Χρησιμοποιήστε τα πλήκτρα ◀ και ▶ για να ορίσετε την τιμή [ON] (ΕΝΕΡΓΗ).

Για να ορίσετε ένα χρονοδιάγραμμα απενεργοποίησης, ορίστε την τιμή [OFF] (ΑΝΕΝΕΡΓΗ).

3. Χρησιμοποιήστε το πλήκτρο ▼ για να επισημάνετε το [TIME] (ΩΡΑ). Χρησιμοποιήστε τα πλήκτρα ◀ και ▶ για να ρυθμίσετε την ώρα.

4. Χρησιμοποιήστε τα πλήκτρα ▲ και ▼ για να επισημάνετε το [INPUT] (ΕΙΣΟΔΟΣ). Χρησιμοποιήστε τα πλήκτρα ◀ και ▶ για να επιλέξετε την πηγή εισόδου.

5. Χρησιμοποιήστε το πλήκτρο ▼ για να επιλέξετε [DATE] (ΗΜΕΡΟΜΗΝΙΑ) ή [EVERY WEEK] (ΚΑΘΕ ΕΒΔΟΜΑΔΑ). Πατήστε το πλήκτρο SET/POINT ZOOM (ΟΡΙΣΜΟΣ/ΖΟΥΜ ΣΗΜΕΙΟΥ) σε ένα μενού που είναι κατάλληλο για το χρονοδιάγραμμα.

Αν το χρονοδιάγραμμα πρόκειται να λειτουργεί μία συγκεκριμένη ημέρα, επιλέξτε [DATE] (ΗΜΕΡΟΜΗΝΙΑ) και πατήστε το πλήκτρο SET/POINT ZOOM (ΟΡΙΣΜΟΣ/ΖΟΥΜ ΣΗΜΕΙΟΥ).

Αν είναι επιθυμητό εβδομαδιαίο χρονοδιάγραμμα, επιλέξτε τις ημέρες τις εβδομάδας με τα πλήκτρα ▲ και ▼ και πατήστε το πλήκτρο SET/POINT ZOOM για να επιλέξετε. Μετακινηθείτε στη συγκεκριμένη ημέρα και πατήστε το πλήκτρο SET/POINT ZOOM.

6. Μετά τον προγραμματισμό ενός χρονοδιαγράμματος, μπορείτε να ορίσετε τα υπόλοιπα χρονοδιαγράμματα. Πατήστε το πλήκτρο MENU (ΜΕΝΟΥ) για να εξέλθετε από το OSD ή πατήστε το πλήκτρο EXIT (ΕΞΟΔΟΣ) για να επιστρέψετε στο προηγούμενο μενού.

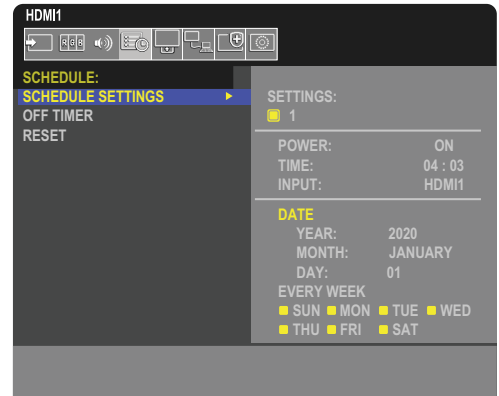

- ΣΗΜΕΙΩΣΗ:**
- Το [DATE & TIME] (ΗΜΕΡΟΜΗΝΙΑ ΚΑΙ ΩΡΑ) πρέπει να έχει ρυθμιστεί πριν προσθέσετε χρονοδιαγράμματα.
  - Τα χρονοδιαγράμματα που διαμορφώνετε αποθηκεύονται όταν εξέρχετε από το παράθυρο [SCHEDULE INFORMATION] (ΠΛΗΡΟΦΟΡΙΕΣ ΧΡΟΝΟΔΙΑΓΡΑΜΜΑΤΟΣ).
  - Αν έχουν ρυθμιστεί πολλά χρονοδιαγράμματα να ξεκινούν ταυτόχρονα, δίνεται προτεραιότητα στο χρονοδιάγραμμα με τον υψηλότερο αριθμό μεταξύ αυτών που έρχονται σε διένεξη.
  - Τα χρονοδιαγράμματα δεν ενεργοποιούνται όταν το [OFF TIMER] (ΧΡΟΝΟΔΙΑΚΟΠΤΗΣ ΑΠΕΝΕΡΓΟΠΟΙΗΣΗΣ) είναι ρυθμισμένο σε [ON] (ΕΝΕΡΓΟΣ).
  - Αν η είσοδος δεν είναι πλέον έγκυρη, το κείμενο εμφανίζεται με κόκκινο χρώμα. Για παράδειγμα, αν οι ακόλουθες ρυθμίσεις αλλάξουν αφού έχει οριστεί η είσοδος για το χρονοδιάγραμμα, το κείμενο αλλάζει σε κόκκινο και η είσοδος δεν αλλάζει:
    - Η επιλογή [DUAL DAISY CHAIN MODE] (ΑΛΥΣΙΔΩΤΗ ΣΥΝΔΕΣΗ ΔΙΠΛΗΣ ΣΥΝΔΕΣΗΣ) έχει οριστεί σε [ENABLE] (ΕΝΕΡΓΟΠΟΙΗΣΗ) στις [VIDEO OUT SETTINGS] (ΡΥΘΜΙΣΕΙΣ ΕΞΟΔΟΥ ΒΙΝΤΕΟ) ή
    - Η επιλογή [AUTO INPUT CHANGE] (ΑΛΛΑΓΗ ΑΥΤΟΜΑΤΗΣ ΕΙΣΟΔΟΥ) έχει οριστεί σε [CUSTOM DETECT] (ΠΡΟΣΑΡΜΟΣΜΕΝΗ ΑΝΙΧΝΕΥΣΗ), αλλά η επιλεγμένη κατά το χρονοδιάγραμμα είσοδος δεν έχει επιλεγεί στο [CUSTOM DETECT] (ΠΡΟΣΑΡΜΟΣΜΕΝΗ ΑΝΙΧΝΕΥΣΗ).
  - Τα χρονοδιαγράμματα δεν εκτελούνται ενώ είναι ανοικτό το μενού [SCHEDULE INFORMATION] (ΠΛΗΡΟΦΟΡΙΕΣ ΧΡΟΝΟΔΙΑΓΡΑΜΜΑΤΟΣ).

## Ορισμός ημερομηνίας και ώρας στην οθόνη:

**TIME ZONE (ΖΩΝΗ ΩΡΑΣ):** Ορίστε τη διαφορά ώρας μεταξύ της περιοχής όπου χρησιμοποιείται η οθόνη και της ώρας UTC (Universal Time, Coordinated).

- Αρχική τιμή: +00:00.
- Όταν χρησιμοποιείτε την οθόνη στην Ιαπωνία, ορίστε την ώρα ως [+09:00].

**INTERNET TIME SERVER (ΔΙΑΚΟΜΙΣΤΗΣ ΩΡΑΣ INTERNET):** Ορίζει αυτόματα την ημερομηνία και την ώρα κάνοντας συγχρονισμό με τον διακομιστή NTP στο δίκτυο.

- Όταν συγχρονίζετε την ώρα με τον διακομιστή NTP στο δίκτυο για να λάβετε τη σωστή ώρα, ρυθμίστε το [INTERNET TIME SERVER] (ΔΙΑΚΟΜΙΣΤΗΣ ΩΡΑΣ INTERNET) σε [ON] (ΕΝΕΡΓΟΣ). Στη συνέχεια, καταχωρήστε τη διεύθυνση IP του διακομιστή NTP ή το [HOST NAME] (ΟΝΟΜΑ ΥΠΟΛΟΓΙΣΤΗ) και επιλέξτε [UPDATE] (ΕΝΗΜΕΡΩΣΗ).

- ΣΗΜΑΝΤΙΚΟ:**
- Όταν περάσει διάστημα περίπου μίας εβδομάδας μετά την αποσύνδεση του καλωδίου τροφοδοσίας της οθόνης, θα γίνει αρχικοποίηση της ώρας και η λειτουργία του ρολογιού θα σταματήσει. Όταν γίνει αρχικοποίηση, η ημερομηνία γίνεται [01.01.2020] και η ώρα γίνεται [00:00]. Αν η λειτουργία ρολογιού έχει σταματήσει, ρυθμίστε ξανά το [DATE & TIME] (ΗΜΕΡΟΜΗΝΙΑ ΚΑΙ ΩΡΑ).



# Εξελιγμένη ρύθμιση χρωμάτων

Ο SpectraView Engine (SVE) είναι ένας προσαρμοσμένος μηχανισμός επεξεργασίας χρωμάτων ενσωματωμένος στην οθόνη. Συνδυάζει μεμονωμένο χαρακτηρισμό και διακρίβωση της οθόνης κατά τη διάρκεια της παραγωγής με παρακολούθηση θερμοκρασίας και χρόνου, ώστε να παρέχει απaráμιλλο επίπεδο ελέγχου, ακρίβειας και σταθερότητας των χρωμάτων.

Υπάρχει η δυνατότητα προσαρμόσιμης διόρθωσης ομοιομορφίας των χρωμάτων, με τη βοήθεια λεπτομερών μεμονωμένων εργοστασιακών μετρήσεων της οθόνης, σε συνδυασμό με τον SVE, ώστε να παρέχουν προβολή των χρωμάτων με την καλύτερη δυνατή συμφωνία.

Ο SVE παρέχει την απόλυτη ευελιξία. Από ταχύτερη και πιο εξελιγμένη διακρίβωση χρώματος μέχρι τη δυνατότητα ακριβούς εξομείωσης χρωματικών χώρων όπως τα Adobe®RGB και sRGB και την εκτέλεση εξομοιώσεων εξόδου εκτυπωτών με τη βοήθεια προφίλ ICC και εσωτερικών πινάκων αναζήτησης 3D.

Ο SVE μπορεί να λειτουργεί με μία από δύο καταστάσεις: Ενεργοποιημένος ή απενεργοποιημένος.

## Για ενεργοποίηση ή απενεργοποίηση του SpectraView Engine από το τηλεχειριστήριο:

1. Με το τηλεχειριστήριο, πατήστε το πλήκτρο MENU (MENOY).
2. Μετακινηθείτε στο μενού [PICTURE] (EIKONA), στην επιλογή [SPECTRAVIEW ENGINE].  
Χρησιμοποιήστε τα πλήκτρα ▲▼◀▶ για πλοήγηση στο μενού OSD.
3. Επισημάνετε την επιλογή [ON] (ΕΝΕΡΓΟΣ) ή [OFF] (ΑΝΕΝΕΡΓΟΣ) και πατήστε το πλήκτρο SET/POINT ZOOM (ΡΥΘΜΙΣΗ/ΖΟΥΜ ΣΗΜΕΙΟΥ) για ενεργοποίηση ή απενεργοποίηση του μηχανισμού SpectraView.
4. Πατήστε το πλήκτρο EXIT (ΕΞΟΔΟΣ) για επιστροφή στο κυρίως μενού [PICTURE] (EIKONA).

## Χρήση του SpectraView Engine

Όταν ο SVE είναι ενεργός, ο εσωτερικός επεξεργαστής της οθόνης διαχειρίζεται πολλές από τις λειτουργίες διαχείρισης χρωμάτων της οθόνης και οι ρυθμίσεις χρώματος από τον χρήστη επιτρέπουν την επίτευξη μοναδικού επιπέδου ακρίβειας. Η ρύθμιση του λευκού σημείου γίνεται με μια ρύθμιση CIE x, y και ο υπολογισμός και η διαχείριση της απόκρισης κλίμακας του γκριζου της οθόνης γίνονται από την ίδια την οθόνη.

Ο SVE περιλαμβάνει διόρθωση ομοιομορφίας, στην οποία μπορούν να επιλεγούν διάφορα επίπεδα αντιστάθμισης ώστε να επιτευχθεί η χρυσή τομή μεταξύ της πλέον ομοιόμορφης φωτεινότητας και χρώματος και της μέγιστης φωτεινότητας.

Ο SVE διαθέτει πέντε μνήμες λειτουργιών εικόνας που μπορούν να διαμορφώνονται και να επιλέγονται μεμονωμένα. Κάθε μεμονωμένη λειτουργία εικόνας μπορεί να αποθηκεύει πλήρως προσαρμοσμένες ρυθμίσεις χρωμάτων. Έτσι μπορείτε να κάνετε γρήγορη εναλλαγή μεταξύ διαφόρων ρυθμίσεων, αλλάζοντας απλά λειτουργία εικόνας.

Με τη χρήση του SVE παρέχεται επίσης πρόσβαση σε άλλες εξελιγμένες λειτουργίες, όπως η δυνατότητα εξομείωσης διαφόρων τύπων διαταραχών της έγχρωμης όρασης, καθώς και η δυνατότητα επιλογής της γκάμας χρωμάτων εξόδου της οθόνης.

## Για να αλλάξετε τις ρυθμίσεις σε κάθε λειτουργία εικόνας SVE:

Υπάρχουν διαμορφωμένες προρρυθμίσεις γενικής χρήσης όπως περιγράφεται στον πίνακα «[Τύποι προρρυθμίσεων](#)» στην επόμενη σελίδα. Όταν επιλέγετε μια προρρύθμιση για τη λειτουργία εικόνας SVE, όλες οι ρυθμίσεις προσαρμόζονται αυτόματα ώστε να συμφωνούν με την προρρύθμιση. Κάθε ρύθμιση μπορεί να αλλάξει μεμονωμένα ώστε να προσαρμοστεί ανάλογα με τις ανάγκες.

1. Με το τηλεχειριστήριο, πατήστε το πλήκτρο MENU (MENOY).
2. Μετακινηθείτε στο μενού [PICTURE] (EIKONA), στην επιλογή [PICTURE MODE] (ΛΕΙΤΟΥΡΓΙΑ ΕΙΚΟΝΑΣ).  
Χρησιμοποιήστε τα πλήκτρα ▲▼◀▶ για πλοήγηση στο μενού OSD.
3. Πατήστε το πλήκτρο ▶ για να μετακινηθείτε στο πεδίο [PICTURE MODE] (ΛΕΙΤΟΥΡΓΙΑ ΕΙΚΟΝΑΣ).
4. Επιλέξτε μια ρύθμιση από 1 έως 5 στην επιλογή [PICTURE MODE] (ΛΕΙΤΟΥΡΓΙΑ ΕΙΚΟΝΑΣ).

- 1 → 2 → 3 → 4 → 5  
↑

5. Επιλέξτε μια προρρυθμισμό στην επιλογή [PRESET] (ΠΡΟΡΡΥΘΜΙΣΕΙΣ).

Επιλέξτε την [PRESET] (ΠΡΟΡΡΥΘΜΙΣΗ) που είναι καταλληλότερη για τον τύπο περιεχομένου που προβάλλεται ή για την εφαρμογή που χρησιμοποιείται.

Κάθε [PICTURE MODE] (ΛΕΙΤΟΥΡΓΙΑ ΕΙΚΟΝΑΣ) περιλαμβάνει ρυθμίσεις [LUMINANCE] (ΦΩΤΑΥΓΕΙΑ), [BLACK] (Επίπεδο μαύρου), [GAMMA] (ΓΑΜΜΑ), [WHITE (K)] (θερμοκρασία λευκού χρώματος), [WHITE (x, y)] (CIE x, y λευκού σημείου), [RED] (CIE x, y βασικού κόκκινου), [GREEN] (CIE x, y βασικού πράσινου) και [BLUE] (CIE x, y βασικού μπλε). Μπορείτε να αλλάξετε αυτές τις ρυθμίσεις στο μενού «Picture Mode» (Λειτουργία εικόνας).

Αν χρειαστεί να αλλάξει οποιαδήποτε ρύθμιση, πατήστε το πλήκτρο ▼ για να πλοηγηθείτε στις ρυθμίσεις και κάντε όσες αλλαγές θέλετε με τα πλήκτρα ◀▶.

6. Πατήστε το πλήκτρο EXIT (ΕΞΟΔΟΣ) για επιστροφή στο κυρίως μενού [PICTURE] (ΕΙΚΟΝΑ).

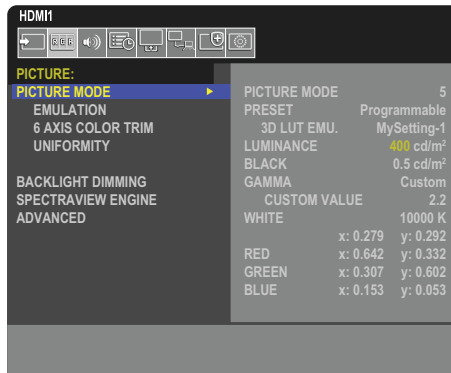

- ΣΗΜΕΙΩΣΗ:**
- Η αλλαγή των ρυθμίσεων στο μενού [PICTURE MODE] (ΛΕΙΤΟΥΡΓΙΑ ΕΙΚΟΝΑΣ) δεν αλλάζει τις προεπιλεγμένες ρυθμίσεις για το [PRESET] (ΠΡΟΡΡΥΘΜΙΣΗ).
  - Αν οι ρυθμίσεις λειτουργίας εικόνας έχουν αλλάξει από τις προεπιλεγμένες προρρυθμίσεις, εμφανίζεται η ένδειξη «\*».

### Τύποι προρρυθμίσεων

ΠΡΟΡΡΥΘΜΙΣΗ	ΣΚΟΠΟΣ
sRGB	Η τυπική ρύθμιση χρωμάτων στο Internet, τα λειτουργικά συστήματα Windows®, πολλά smartphone και άλλες ψηφιακές κάμερες. Προτεινόμενη ρύθμιση για γενική διαχείριση χρωμάτων.
AdobeRGB	Ρύθμιση ευρύτερης χρωματικής γκάμας που χρησιμοποιείται σε εφαρμογές γραφικών υψηλού επιπέδου, όπως οι επαγγελματικές ψηφιακές κάμερες σταθερής λήψης και οι τυπογραφικές εργασίες.
eciRGB_v2	Ρύθμιση χρωμάτων που συνιστάται από την ευρωπαϊκή ομάδα εκτυπώσεων, ECI (The European Color Initiative).
DCI-P3	Ρύθμιση χρώματος για ψηφιακό κινηματογράφο.
Rec.709	Ρύθμιση χρώματος για τηλεόραση υψηλής ευκρίνειας.
Rec.2100 (HLG)	Ρύθμιση χρώματος για μετάδοση HDR (High Dynamic Range).
Rec.2100 (PQ)	Ρύθμιση χρώματος για HDR (High Dynamic Range) σε ψηφιακό κινηματογράφο σε δίσκο και μετάδοση συνεχούς ροής μέσω internet.
Low Blue (Περιορισμός μπλε φωτός)	Μειώνει την εκπομπή μπλε φωτός από την οθόνη. Ρύθμιση για χρώματα παρόμοια με αυτά στο χαρτί. (Η λειτουργία Low Blue (Περιορισμός μπλε φωτός) μειώνει δραστικά το μπλε φως και βοηθά στη μείωση της καταπόνησης των ματιών)
Signage (Σημάνσεις)	Ρύθμιση χρωμάτων για χρήση σε εφαρμογές ψηφιακών σημάνσεων σε συνθήκες υψηλού φωτισμού περιβάλλοντος, όπου είναι επιθυμητή η μεγάλη φωτεινότητα και η υψηλή θερμοκρασία χρωμάτων.
TV Studio (Τηλεοπτικό στούντιο)	Ρύθμιση χρωμάτων για χρήση σε συνθήκες κινηματογράφησης σε στούντιο, όπου η επιφάνεια της οθόνης θα καταγραφεί από την κάμερα και πρέπει να είναι συμβατή με τον φωτισμό φθορισμού του στούντιο.
Full (Πλήρης)	Γκάμα φυσικού χρώματος οθόνης LCD. Κατάλληλη για χρήση με εφαρμογές που διαχειρίζονται χρώματα.
DICOM sim.	Ρύθμιση χρωμάτων για ιατρική απεικόνιση που συμμορφώνεται με το πρότυπο DICOM GSDF (Grayscale Standard Display Function). ΣΗΜΕΙΩΣΗ: Να μην χρησιμοποιείται για διαγνωστικούς σκοπούς.
Programmable (Προγραμματιζόμενη)	Προγραμματιζόμενη προρρυθμίσωση για χρήση στο MultiProfiler και άλλα υποστηριζόμενα προγράμματα λογισμικού. Το όνομα της προρρυθμίσωσης μπορεί να αλλάξει μέσω του λογισμικού.

## Ρυθμίσεις SpectraView

ΡΥΘΜΙΣΕΙΣ SVE	ΣΚΟΠΟΣ	
LUMINANCE (ΦΩΤΑΥΓΕΙΑ)	Ρυθμίζει τη συνολική φωταύγεια της εικόνας και του φόντου της οθόνης. Όταν η ρύθμιση είναι υπερβολικά υψηλή και δεν είναι δυνατή η προβολή, οι χαρακτήρες OSD αλλάζουν σε κίτρινο χρώμα.	
BLACK (ΜΑΥΡΟ)	Προσαρμόζει τη φωταύγεια του μαύρου. Όταν η ρύθμιση είναι υπερβολικά χαμηλή και δεν είναι δυνατή η προβολή, οι χαρακτήρες OSD αλλάζουν σε πράσινο χρώμα.	
GAMMA (ΓΑΜΜΑ)	Σας επιτρέπει να επιλέξετε μη αυτόματα το επίπεδο φωτεινότητας της κλίμακας του γκριζου.	
	sRGB:	Ρύθμιση γάμμα για την είσοδο sRGB.
	L Star:	Ρύθμιση γάμμα για το εργαστήριο χρωματικού χώρου CIE LAB.
	Rec.1886:	Ρύθμιση γάμμα για μετάδοση HDTV.
	HDR-Hybrid Log:	Ρύθμιση γάμμα για HDR, συνήθως για μετάδοση UHD. Η τιμή γάμμα του συστήματος μπορεί να προσαρμοστεί.  SYSTEM GAMMA (ΓΑΜΜΑ ΣΥΣΤΗΜΑΤΟΣ): Το γάμμα του συστήματος μπορεί να προσαρμοστεί σε τιμές 0,5-2,0. Όταν έχει επιλεγεί η τιμή «Auto» (Αυτόματη), το γάμμα του συστήματος επιλέγεται αυτόματα, ανάλογα με τη ρύθμιση «Luminance» (Φωταύγεια).
	HDR-ST2084 (PQ):	Ρύθμιση γάμμα για HDR, συνήθως για δίσκους πολυμέσων και βίντεο συνεχούς ροής UHD. Η κορυφαία τιμή φωταύγειας είναι ρυθμιζόμενη.  PEAK LUMI. (ΚΟΡΥΦΑΙΑ ΦΩΤΑΥΓΕΙΑ): Ρυθμίζει την κορυφαία τιμή φωταύγειας για προβολή του εύρους φωταύγειας HDR-ST2084 (PQ). Με μεγαλύτερη τιμή βελτιώνεται ο κορεσμός του λευκού, αλλά η εικόνα γίνεται λιγότερο φωτεινή. Όταν έχει επιλεγεί η τιμή «Auto» (Αυτόματη), η τιμή «Luminance» (Φωταύγεια) χρησιμοποιείται ως η ρύθμιση κορυφαίας φωταύγειας.
	DICOM:	Το DICOM GSDF (Λειτουργία προτύπου κλίμακας του γκριζου) χρησιμοποιείται κυρίως για ιατρική απεικόνιση.
	Programmable (Προγραμματιζόμενη):	Μπορείτε να φορτώσετε μια προγραμματιζόμενη καμπύλη gamma χρησιμοποιώντας το προαιρετικό λογισμικό μας.
	Custom (Προσαρμογή):	CUSTOM VALUE (ΠΡΟΣΑΡΜΟΣΜΕΝΗ ΤΙΜΗ): Η τιμή γάμμα επιλέγεται μεταξύ των τιμών 0,5 έως 4,0, σε βήματα του 0,1. Για γενικές εικόνες, χρησιμοποιείται η τιμή 2,2. Αυξάνοντας την τιμή, το ενδιαμέσο χρώμα γίνεται πιο σκούρο, ενώ μειώνοντας την τιμή το ενδιαμέσο χρώμα γίνεται πιο φωτεινό.
	<p style="text-align: center;">SAMPLE OF PRESET GAMMA</p>	
WHITE (K) (ΘΕΡΜΟΚΡΑΣΙΑ ΛΕΥΚΟΥ)	Ρυθμίζει το λευκό χρώμα μέσω της θερμοκρασίας χρώματος (K) ή μέσω της ρύθμισης CIE x, y. Η χαμηλότερη θερμοκρασία χρώματος δίνει κοκκινωπή απόχρωση στην οθόνη, ενώ η υψηλότερη θερμοκρασία χρώματος δίνει γαλαζωπή απόχρωση στην οθόνη. Μια μεγαλύτερη τιμή x δίνει κοκκινωπή απόχρωση στην οθόνη, μια μεγαλύτερη τιμή y δίνει πρασινωπή απόχρωση στην οθόνη, ενώ μικρότερες τιμές x,y κάνουν την οθόνη γαλαζωπή προς λευκή.	
WHITE (x, y) (x, y ΛΕΥΚΟΥ)	<p style="text-align: center;">WHITE RANGE</p>	

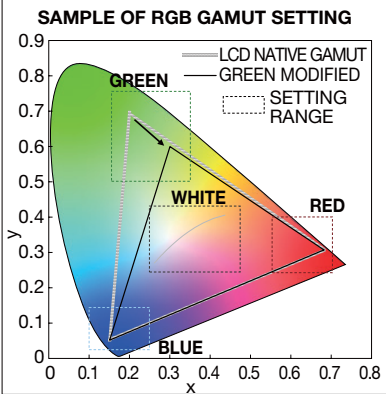
ΡΥΘΜΙΣΕΙΣ SVE	ΣΚΟΠΟΣ
RED (x,y) (x, y ΚΟΚΚΙΝΟΥ) GREEN (x,y) (x, y ΠΡΑΣΙΝΟΥ) BLUE (x,y) (x, y ΜΠΛΕ)	Προσαρμόζει τη γκάμα των χρωμάτων. Η χρωματικότητα ρυθμίζεται με συντεταγμένες CIE x, y. Επηρεάζει όλα τα χρώματα εκτός από τα αχρωματικά, όπως το λευκό και το γκριζο. 

- ΣΗΜΕΙΩΣΗ:**
- Σε κάθε [PICTURE MODE] (ΛΕΙΤΟΥΡΓΙΑ ΕΙΚΟΝΑΣ) αποθηκεύονται και ρυθμίσεις [EMULATION] (ΕΞΟΜΟΙΩΣΗ), [6 AXIS COLOR TRIM] (ΑΠΟΚΟΠΗ ΧΡΩΜΑΤΩΝ 6 ΑΞΟΝΩΝ) και [UNIFORMITY] (ΟΜΟΙΟΜΟΡΦΙΑ).
  - Αν το προφίλ ICC του υπολογιστή σας δεν ταιριάζει με τις ρυθμίσεις της οθόνης, ίσως να μην είναι ακριβής η αναπαραγωγή των χρωμάτων.
  - Για λεπτομερείς ρυθμίσεις χρωμάτων και για αυτόματη ρύθμιση του προφίλ ICC στον υπολογιστή σας, συνιστάται το λογισμικό MultiProfiler. Συνιστάται η σύνδεση του υπολογιστή και της οθόνης με ένα καλώδιο USB. Βλ. [σελίδα 85](#).

## Χρήση της αυτόνομης διακρίβωσης

Αυτή η λειτουργία εκτελεί διακρίβωση των χρωμάτων της οθόνης χωρίς τη χρήση εξωτερικού υπολογιστή ή λογισμικού. Αυτό χρησιμεύει για γρήγορη χρωματική συμφωνία σε μικρό αριθμό οθονών. Επίσης, ενημερώνει τα δεδομένα εργοστασιακών μετρήσεων των χρωμάτων που χρησιμοποιούνται από τον επεξεργαστή χρωμάτων του εσωτερικού SpectraView Engine (SVE) της οθόνης.

Με την ενημέρωση των εργοστασιακών δεδομένων χρωμάτων με μετρήσεις από έναν αισθητήρα χρωμάτων επιτυγχάνεται η καλή συμφωνία των σχετικών με τα χρώματα ρυθμίσεων στο μενού OSD με τις μετρήσεις του αισθητήρα χρωμάτων. Στην ουσία, οι μετρήσεις του αισθητήρα χρωμάτων γίνονται το νέο σημείο αναφοράς για όλους τους εσωτερικούς υπολογισμούς χρωμάτων του SVE. Όλες οι προρρυθμισμένες χρωμάτων στην οθόνη ενημερώνονται αυτόματα ώστε να χρησιμοποιούν το νέο σημείο αναφοράς.

Απαιτήσεις για αυτόνομη διακρίβωση:

- Αισθητήρας χρωμάτων MDSVSENSOR 3. Αυτός ο αισθητήρας συνδέεται απευθείας στη θύρα σέρβις USB (2A) της οθόνης. Η οθόνη λαμβάνει αυτόματα μετρήσεις της επιφάνειας οθόνης, απευθείας από τον αισθητήρα χρωμάτων. Βλ. το [Παράρτημα Α](#) για πληροφορίες αγοράς και διαθεσιμότητας.
- Ή
- Ένας μετρητής χρώματος μικρής εμβέλειας με οθόνη μετρήσεων μορφής CIE Y/x, y, με απεικόνιση της τιμής Y σε μονάδες cd/m<sup>2</sup>. Οι μετρήσεις λαμβάνονται μη αυτόματα και κάθε μέτρηση πρέπει να καταχωρηθεί στην οθόνη μέσω του μενού OSD με τη βοήθεια του τηλεχειριστηρίου. Οι επιλογές [VALIDATION] (ΕΠΙΚΥΡΩΣΗ) και [WHITE COPY] (ΑΝΤΙΓΡΑΦΗ ΛΕΥΚΟΥ) δεν είναι διαθέσιμες.

**ΣΗΜΕΙΩΣΗ:** Δεν υποστηρίζονται άλλα μοντέλα και τύποι αισθητήρων χρωμάτων.

- ΣΗΜΕΙΩΣΗ:**
- Για καλύτερα αποτελέσματα από τη διακρίβωση, συνιστάται να αναμένετε να προθερμανθεί η οθόνη, τουλάχιστον για 30 λεπτά πριν αρχίσει η διαδικασία διακρίβωσης ή μέτρησης.
  - Δεν είναι αναγκαία η εκ νέου διακρίβωση των άλλων λειτουργιών εικόνας αφού εκτελεστεί αυτοδιακρίβωση. Με την ενημέρωση του εσωτερικού σημείου αναφοράς της οθόνης, ενημερώνονται αυτόματα και όλες οι ρυθμίσεις χρώματος.
  - Οι αρχικές εργοστασιακές μετρήσεις μπορούν να επανέλθουν ανά πάσα στιγμή.
  - Για τη χρήση αυτής της δυνατότητας με τον αισθητήρα χρωμάτων MDSVSENSOR 3 είναι αναγκαία η πρόσβαση στη θύρα σέρβις USB (2A) κάθε οθόνης. Φροντίστε να παρέχετε επαρκή πρόσβαση κατά την εγκατάσταση των οθονών.
  - Είναι αναμενόμενο να υπάρξουν διαφορές μεταξύ των εργοστασιακών μετρήσεων χρωμάτων και αυτών που θα γίνουν με έναν αισθητήρα χρωμάτων. Οι διαφορές μπορεί να οφείλονται σε πολλούς παράγοντες, όπως αποκλίσεις στις τεχνολογίες αισθητήρων χρωμάτων και στη διακρίβωση της συσκευής και τη μετατόπιση, στο σημείο μέτρησης στην οθόνη και σε διαφορές στο σήμα βίντεο.
  - Για συμφωνία και διαχείριση χρωμάτων σε μεγάλο αριθμό οθονών, συνιστάται το λογισμικό Display Wall Calibrator. Βλ. [Παράρτημα Α](#) για λεπτομέρειες.
  - Για να ανοίξετε το μενού αυτόνομης διακρίβωσης στο OSD, επιλέξτε Calibration (Διακρίβωση) (βλ. [σελίδα 92](#)) στο μενού OSD. Βεβαιωθείτε ότι η ρύθμιση [SPECTRAVIEW ENGINE] έχει τιμή [ON] (ΕΝΕΡΓΟΣ) (βλ. [σελίδα 92](#)).

## Για να ανοίξετε το παράθυρο **STAND-ALONE CALIBRATION (ΑΥΤΟΝΟΜΗ ΔΙΑΚΡΙΒΩΣΗ)** από το τηλεχειριστήριο:

1. Πατήστε το πλήκτρο MENU (ΜΕΝΟΥ).
2. Μετακινηθείτε στο μενού [PICTURE] (ΕΙΚΟΝΑ), στην επιλογή [SPECTRAVIEW ENGINE].  
Χρησιμοποιήστε τα πλήκτρα ▲▼◀▶ για πλοήγηση στο μενού OSD.
3. Επισημάνετε την επιλογή [ON] (ΕΝΕΡΓΟΣ) και πατήστε το πλήκτρο SET/POINT ZOOM (ΠΥΘΜΙΣΗ/ΖΟΥΜ ΣΗΜΕΙΟΥ) για ενεργοποίηση του μηχανισμού SpectraView.
4. Μετακινηθείτε στο [CALIBRATION] (ΔΙΑΚΡΙΒΩΣΗ) και πατήστε το πλήκτρο SET/POINT ZOOM (ΠΥΘΜΙΣΗ/ΖΟΥΜ ΣΗΜΕΙΟΥ). Θα εμφανιστεί το παράθυρο STAND-ALONE CALIBRATION (ΑΥΤΟΝΟΜΗ ΔΙΑΚΡΙΒΩΣΗ).
5. Επισημάνετε ένα μενού και πατήστε το πλήκτρο SET/POINT ZOOM (ΠΥΘΜΙΣΗ/ΖΟΥΜ ΣΗΜΕΙΟΥ).
6. Πατήστε το πλήκτρο EXIT (ΕΞΟΔΟΣ) για να κλείσει το μενού OSD.

Ακολουθήστε τις οδηγίες στο μήνυμα OSD.

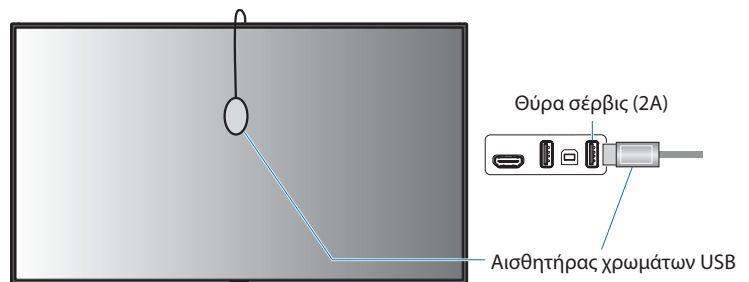
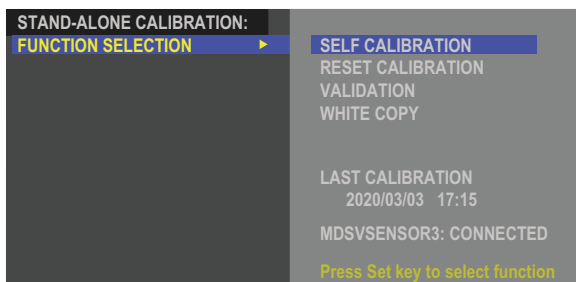

## Αυτοδιακρίβωση

Αυτή η λειτουργία ενημερώνει τον εσωτερικό επεξεργαστή χρωμάτων του SpectraView Engine ώστε να χρησιμοποιεί μετρήσεις που λαμβάνονται με μια υποστηριζόμενη συσκευή αισθητήρα χρωμάτων. Αυτές οι μετρήσεις θα αποτελέσουν το σημείο αναφοράς για όλες τις ρυθμίσεις χρωμάτων στην οθόνη.

Όταν συνδέεται ένας αισθητήρας χρωμάτων MDSVSENSOR 3 στη θύρα σέρβις USB (2A), η οθόνη λαμβάνει μετρήσεις και διακρίβωνεται αυτόματα. Τοποθετήστε τον αισθητήρα χρωμάτων στο κέντρο της οθόνης και ακολουθήστε τα μηνύματα που εμφανίζονται.

Σε αντίθετη περίπτωση, αν χρησιμοποιείτε συσκευή μετρητή χρώματος μικρής εμβέλειας, οι μετρήσεις πρέπει να λαμβάνονται μη αυτόματα με τη συσκευή και οι τιμές CIE Y/x/y να καταχωρούνται μεμονωμένα μέσω του μενού OSD από το τηλεχειριστήριο. Η τιμή Y είναι σε μονάδες μέτρησης cd/m<sup>2</sup>.

Ανάλογα με τη χρήση της οθόνης και άλλους παράγοντες, συνιστάται η εκτέλεση αυτοδιακρίβωσης τουλάχιστον μία φορά το χρόνο.

## Επαναφορά διακρίβωσης

Αυτή η εργασία διαγράφει τα δεδομένα μέτρησης χρωμάτων που έχουν δημιουργηθεί από τη λειτουργία αυτοδιακρίβωσης και κάνει επαναφορά των αρχικών εργοστασιακών δεδομένων μετρήσεων χρωμάτων εσωτερικής αναφοράς. Θα ενημερωθούν αυτόματα όλες οι λειτουργίες εικόνας. Αν χρησιμοποιείτε το λογισμικό Display Wall Calibrator, διαγράφονται και τα δεδομένα προσαρμογής ομοιομορφίας.

## Επικύρωση

Αυτή η εργασία μπορεί να χρησιμοποιηθεί για να προσδιοριστεί αν πρέπει να εκτελεστεί η διαδικασία αυτοδιακρίβωσης.

Συγκρίνει τις μετρήσεις που λαμβάνονται από διάφορα τμήματα χρώματος στην οθόνη από τον αισθητήρα χρωμάτων, με τις αναμενόμενες τιμές που υπολογίζονται από τον SVE, που χρησιμοποιεί τα τρέχοντα δεδομένα μετρήσεων χρωμάτων εσωτερικής αναφοράς. Το αποτέλεσμα αυτής της σύγκρισης επισημαίνεται ως μέση τιμή χρωματικής διαφοράς (dE). Οι μεγαλύτερες τιμές σημαίνουν ότι υπάρχει μεγαλύτερη διαφορά ανάμεσα στις μετρήσεις και την εσωτερική αναφορά. Αν η τιμή dE είναι μεγαλύτερη από 3,0, συνιστάται αυτοδιακρίβωση για να ενημερωθούν τα δεδομένα χρωμάτων εσωτερικής αναφοράς.

Για να γίνει διαθέσιμη αυτή η λειτουργία στο μενού OSD, πρέπει πρώτα να έχει εκτελεστεί η λειτουργία αυτοδιακρίβωσης.

- ΣΗΜΕΙΩΣΗ:**
- Οι επιλογές [Self calibration] (Αυτοδιακρίβωση), [Validation] (Επικύρωση) και [WHITE COPY] (ΑΝΤΙΓΡΑΦΗ ΛΕΥΚΟΥ) δεν είναι διαθέσιμες αν η είσοδος έχει οριστεί σε [DISPLAYPORT1] και στη συνέχεια το [DisplayPort VERSION] (ΕΚΔΟΣΗ DisplayPort) έχει οριστεί σε [1.4].
  - Τα αποτελέσματα των λειτουργιών «αυτοδιακρίβωσης» και «επικύρωσης» με χρονοσήμανση ημερομηνίας και ώρας αποθηκεύονται στην οθόνη και είναι δυνατή η ανάγνωσή τους από λογισμικό στον υπολογιστή σας. Για αυτή τη λειτουργία, είναι απαραίτητη η ρύθμιση [YEAR] (ΕΤΟΣ), [MONTH] (ΜΗΝΑΣ), [DAY] (ΗΜΕΡΑ) και [TIME] (ΩΡΑ) με την επιλογή [SYSTEM] (ΣΥΣΤΗΜΑ) → [DATE & TIME] (ΗΜΕΡΟΜΗΝΙΑ ΚΑΙ ΩΡΑ) στο μενού OSD.

## White copy (Αντιγραφή λευκού)

Αυτή η λειτουργία μπορεί να χρησιμοποιηθεί για «αντιγραφή» της φωταύγειας και του λευκού σημείου από μια άλλη οθόνη όταν γίνεται χρήση σε εγκατάσταση πολλών οθονών. Αυτή η διαδικασία γίνεται μετρώντας το χρώμα μιας οθόνης και ρυθμίζοντας αυτές τις μετρήσεις στην οθόνη που ρυθμίζεται. Αυτό χρησιμεύει σε περιπτώσεις στις οποίες είναι αναγκαία η συμφωνία του χρώματος μιας οθόνης με γειτονικές οθόνες, χωρίς να χρειαστεί να επαναληφθεί η διακρίβωση σε όλες τις οθόνες.

Πριν ξεκινήσετε, είναι απαραίτητο να δοθεί ως είσοδος σε όλες τις οθόνες ένα σήμα με εξ ολοκλήρου λευκό χρώμα. Επιλέξτε την οθόνη που θα χρησιμοποιηθεί ως στόχος – ή πηγή – της εργασίας αντιγραφής (A).

Αυτή η λειτουργία μετρά τη φωταύγεια και το λευκό σημείο της οθόνης-στόχου (A) και ρυθμίζει αυτές τις τιμές στην τρέχουσα λειτουργία εικόνας της οθόνης προορισμού (B).

Μπορείτε επίσης να προσαρμόσετε το αποτέλεσμα της μέτρησης ενώ ελέγχετε το χρώμα στην οθόνη. Αν θέλετε να επιστρέψετε στην τιμή που μετρήθηκε, επιλέξτε εκ νέου μέτρηση.

Για να γίνει διαθέσιμη αυτή η λειτουργία στο μενού OSD, πρέπει πρώτα να έχει εκτελεστεί η λειτουργία αυτοδιακρίβωσης.

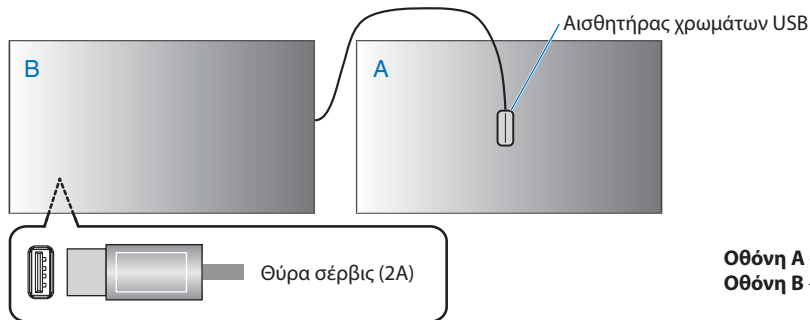

**Οθόνη A** – Οθόνη ΠΡΟΕΛΕΥΣΗΣ του λευκού σημείου για αντιγραφή.

**Οθόνη B** – Αυτή η οθόνη κάνει την αντιγραφή.

**ΣΗΜΕΙΩΣΗ:** Όταν προσαρμόζετε το χρώμα περισσότερων από μίας οθονών, συνιστούμε να εκτελέσετε [SELF CALIBRATION] (ΑΥΤΟΔΙΑΚΡΙΒΩΣΗ) από το [WHITE COPY] (ΑΝΤΙΓΡΑΦΗ ΛΕΥΚΟΥ).

# Χρήση άλλων λειτουργιών εικόνας

Όταν ο SpectraView Engine είναι ανενεργός στο μενού OSD, υπάρχουν διαθέσιμες διάφορες λειτουργίες εικόνας. Αυτές οι λειτουργίες εικόνας μπορεί επίσης να έχουν διαμορφωθεί με ρυθμίσεις όπως περιγράφεται στον πίνακα «[Τύποι λειτουργιών εικόνας](#)» παρακάτω.

## Για να αλλάξετε λειτουργία εικόνας:

Πατήστε το πλήκτρο PICTURE MODE (ΛΕΙΤΟΥΡΓΙΑ ΕΙΚΟΝΑΣ) στο ασύρματο τηλεχειριστήριο για κυκλική εναλλαγή μεταξύ των λειτουργιών ή επιλέξτε τη λειτουργία στη λίστα [PICTURE] (ΕΙΚΟΝΑ) στο μενού OSD.

Το ποιες λειτουργίες εικόνας είναι διαθέσιμες εξαρτάται από την επιλεγμένη είσοδο:

- Για [DisplayPort1], [DisplayPort2], [HDMI1], [HDMI2], [COMPUTE MODULE]\*<sup>2</sup>, [OPTION\*<sup>1</sup>] (ΠΡΟΑΙΡΕΤΙΚΗ1)

NATIVE (ΕΓΓΕΝΗΣ) → RETAIL (ΛΙΑΝΙΚΗ) → CONFERENCING (ΔΙΑΣΚΕΨΗ) → HIGHBRIGHT (ΥΨΗΛΗ ΦΩΤΕΙΝΟΤΗΤΑ) → TRANSPORTATION (ΜΕΤΑΦΟΡΑ) → CUSTOM (ΠΡΟΣΑΡΜΟΣΜΕΝΗ)

\*<sup>1</sup>: Η λειτουργία αυτή εξαρτάται από την προαιρετική πλακέτα που έχει εγκατασταθεί στην οθόνη.

\*<sup>2</sup>: Αυτή η είσοδος είναι διαθέσιμη εφόσον έχουν εγκατασταθεί η προαιρετική πλακέτα διασύνδεσης μονάδας υπολογισμού Raspberry Pi και η μονάδα υπολογισμού Raspberry Pi.

## Τύποι λειτουργιών εικόνας

PICTURE MODE (ΛΕΙΤΟΥΡΓΙΑ ΕΙΚΟΝΑΣ)	ΣΚΟΠΟΣ
NATIVE (ΦΥΣΙΚΗ)	Η τυπική ρύθμιση.
RETAIL (ΛΙΑΝΙΚΗ)	Φωτεινά, ζωντανά χρώματα ιδανικά για διαφήμιση και προβολή μάρκας.
CONFERENCING (ΔΙΑΣΚΕΨΗ)	Χαμηλότερη θερμοκρασία χρώματος και βελτιστοποίηση για φυσικές ανθρώπινες επιδερμίδες.
HIGHBRIGHT (ΥΨΗΛΗ ΦΩΤΕΙΝΟΤΗΤΑ)	Μέγιστη φωτεινότητα κρυφού φωτισμού με υψηλότερη θερμοκρασία χρώματος για φωτεινότερα περιβάλλοντα περιβάλλοντος.
TRANSPORTATION (ΜΕΤΑΦΟΡΑ)	Μέγιστη φωτεινότητα κρυφού φωτισμού με υψηλή αντίθεση ανάγνωσης κειμένου κάτω από οποιεσδήποτε συνθήκες.
CUSTOM (ΠΡΟΣΑΡΜΟΣΜΕΝΗ)	Προσαρμογή ρύθμισης.

**ΣΗΜΕΙΩΣΗ:** Η αλλαγή οποιωνδήποτε από τις ρυθμίσεις της επιλογής [PICTURE] (ΕΙΚΟΝΑ) στο μενού OSD αλλάζει τις ρυθμίσεις της τρέχουσας εισόδου μόνο.

# Ρύθμιση ασφάλειας και κλείδωμα των ρυθμίσεων της οθόνης

Στην κανονική λειτουργία, η οθόνη μπορεί να ελεγχθεί από οποιοδήποτε άτομο από το τηλεχειριστήριο ή τον πίνακα ελέγχου στην οθόνη. Μπορείτε να αποτρέψετε τη μη εξουσιοδοτημένη χρήση και τις αλλαγές στις ρυθμίσεις της οθόνης αν ενεργοποιήσετε τις επιλογές ρυθμίσεων ασφάλειας και κλειδώματος.

Σε αυτή την ενότητα καλύπτονται οι εξής λειτουργίες ασφάλειας και κλειδώματος:

- Ρύθμιση του κωδικού πρόσβασης
- Ενεργοποίηση της ασφάλειας με κωδικό πρόσβασης
- Κλείδωμα όλων των πλήκτρων του τηλεχειριστηρίου (βλ. [σελίδα 22](#))
- Κλείδωμα των πλήκτρων του πίνακα ελέγχου στην οθόνη (βλ. [σελίδα 25](#))

## Θέση ρυθμίσεων

Οι οδηγίες αυτής της ενότητας σας καθοδηγούν για τη διαμόρφωση των λειτουργιών ασφάλειας και κλειδώματος στο μενού OSD της οθόνης. Αυτές οι ρυθμίσεις μπορούν επίσης να διαμορφωθούν και από τις ρυθμίσεις web της οθόνης. Βλ. [σελίδα 67](#).

Οι επιλογές μενού για την ασφάλεια και το κλείδωμα βρίσκονται στο μενού [PROTECT] (ΠΡΟΣΤΑΣΙΑ), τόσο στο μενού OSD όσο και στις ρυθμίσεις web.

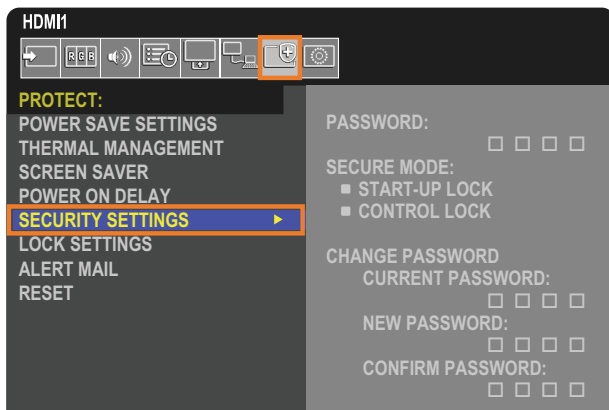

## Ασφάλεια με κωδικό πρόσβασης

Όταν είναι ενεργοποιημένη η ασφάλεια με κωδικό πρόσβασης, απαιτείται ένας τετραψήφιος κωδικός πρόσβασης όταν ενεργοποιείται η τροφοδοσία της οθόνης ή/και όταν γίνεται πρόσβαση στο μενού OSD (βλ. [σελίδα 53](#)). Αν δεν πατηθεί κανένα πλήκτρο στο διάστημα που έχετε ορίσει για το [OSD TIME] (ΧΡΟΝΟΣ OSD), η οθόνη θα επανέλθει αυτόματα σε SECURE MODE (ΑΣΦΑΛΗ ΛΕΙΤΟΥΡΓΙΑ) και θα ζητηθεί ξανά ο κωδικός πρόσβασης.

**ΣΗΜΕΙΩΣΗ:** Αν αλλάξετε τον κωδικό πρόσβασης, σημειώστε τον σε ένα ασφαλές σημείο. Αν ξεχάσετε τον κωδικό πρόσβασής σας, θα χρειαστεί να επικοινωνήσετε με την τεχνική υποστήριξη για να λάβετε έναν κωδικό πρόσβασης ανάκτησης, για πρόσβαση στο μενού OSD της οθόνης.



## Ορίστε έναν κωδικό πρόσβασης για την οθόνη

Αυτό το βήμα απαιτείται μόνο αν θέλετε να αλλάξετε τον κωδικό πρόσβασης.

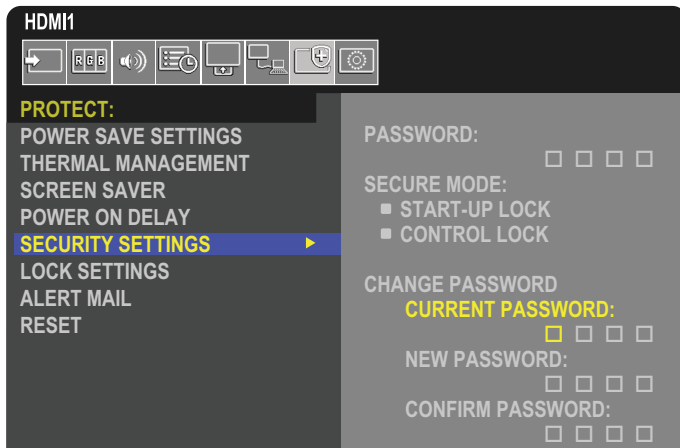

1. Με το τηλεχειριστήριο, πλοηγηθείτε στις επιλογές [PROTECT] (ΠΡΟΣΤΑΣΙΑ) και στη συνέχεια [SECURITY SETTINGS] (ΡΥΘΜΙΣΕΙΣ ΑΣΦΑΛΕΙΑΣ).
2. Στην επιλογή [CHANGE PASSWORD] (ΑΛΛΑΓΗ ΚΩΔΙΚΟΥ ΠΡΟΣΒΑΣΗΣ), καταχωρήστε τον κωδικό πρόσβασης στο πεδίο [CURRENT PASSWORD] (ΤΡΕΧΩΝ ΚΩΔΙΚΟΣ ΠΡΟΣΒΑΣΗΣ). (Ο προεπιλεγμένος κωδικός πρόσβασης είναι: 0 0 0 0).
3. Καταχωρήστε έναν [NEW PASSWORD] (ΝΕΟ ΚΩΔΙΚΟ ΠΡΟΣΒΑΣΗΣ) και στη συνέχεια καταχωρήστε τον ξανά στο πεδίο [CONFIRM PASSWORD] (ΕΠΙΒΕΒΑΙΩΣΗ ΚΩΔΙΚΟΥ ΠΡΟΣΒΑΣΗΣ).
4. Ο νέος κωδικός πρόσβασης αποθηκεύεται αμέσως.

## Ενεργοποίηση της ασφάλειας με κωδικό πρόσβασης

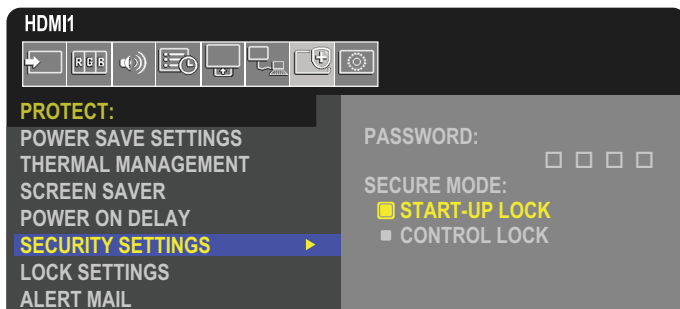

1. Με το τηλεχειριστήριο, πλοηγηθείτε στις επιλογές [PROTECT] (ΠΡΟΣΤΑΣΙΑ) και στη συνέχεια [SECURITY SETTINGS] (ΡΥΘΜΙΣΕΙΣ ΑΣΦΑΛΕΙΑΣ).
2. Καταχωρήστε τον κωδικό πρόσβασης στο πεδίο [PASSWORD] (ΚΩΔΙΚΟΣ ΠΡΟΣΒΑΣΗΣ) για πρόσβαση στις ρυθμίσεις [SECURE MODE] (ΑΣΦΑΛΗΣ ΛΕΙΤΟΥΡΓΙΑ).
3. Επιλέξτε τον τύπο [SECURE MODE] (ΑΣΦΑΛΟΥΣ ΛΕΙΤΟΥΡΓΙΑΣ) που θέλετε να χρησιμοποιήσετε:
  - **[START-UP LOCK] (ΚΛΕΙΔΩΜΑ ΚΑΤΑ ΤΗΝ ΕΝΑΡΞΗ)** – ο κωδικός πρόσβασης απαιτείται όταν ενεργοποιείται η οθόνη από τον κεντρικό διακόπτη τροφοδοσίας.  
Όταν έχει επιλεγεί αυτή η επιλογή, ο κωδικός πρόσβασης απαιτείται μόνο όταν η οθόνη ενεργοποιείται από τον κεντρικό διακόπτη τροφοδοσίας ή μετά από κάποια διακοπή ρεύματος. Αυτή η επιλογή δεν ζητά κωδικό πρόσβασης όταν χρησιμοποιούνται τα πλήκτρα POWER ON (ΕΝΕΡΓΟΠΟΙΗΣΗ) και STANDBY (ΑΝΑΜΟΝΗ) στο τηλεχειριστήριο ή το πλήκτρο  στον πίνακα ελέγχου της οθόνης.
  - **[CONTROL LOCK] (ΚΛΕΙΔΩΜΑ ΡΥΘΜΙΣΕΩΝ)** – ο κωδικός πρόσβασης απαιτείται για τη χρήση οποιουδήποτε πλήκτρου στο τηλεχειριστήριο ή οποιουδήποτε πλήκτρου στην οθόνη.

## Κλείδωμα των ρυθμίσεων πλήκτρων

Οι ρυθμίσεις κλειδώματος δεν επιτρέπουν στην οθόνη να ανταποκρίνεται σε πλήκτρα στο τηλεχειριστήριο IR ή στον πίνακα ελέγχου της οθόνης. Όταν κλειδώνονται τα πλήκτρα ρυθμίσεων, ορισμένα πλήκτρα μπορούν να ρυθμιστούν ώστε να παραμένουν ξεκλειδωτά, ώστε να μπορούν να κάνουν ρυθμίσεις οι χρήστες. Για το κλείδωμα και το ξεκλείδωμα των πλήκτρων ρυθμίσεων δεν απαιτείται κωδικός πρόσβασης.

## Ασφάλιση των πλήκτρων του τηλεχειριστηρίου IR

Η επιλογή [IR] στο [LOCK SETTINGS] (ΚΛΕΙΔΩΜΑ ΡΥΘΜΙΣΕΩΝ) αποτρέπει τον έλεγχο της οθόνης από το τηλεχειριστήριο. Αν ενεργοποιηθεί η επιλογή [IR] δεν κλειδώνουν τα πλήκτρα στον πίνακα ελέγχου στην οθόνη.

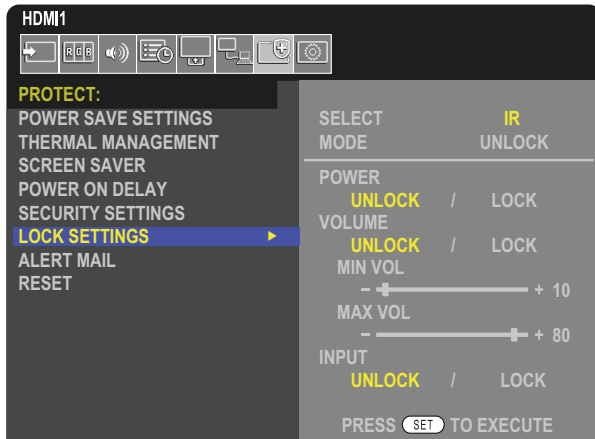

1. Με το τηλεχειριστήριο, πλοηγηθείτε στις επιλογές [PROTECT] (ΠΡΟΣΤΑΣΙΑ) και στη συνέχεια [LOCK SETTINGS] (ΚΛΕΙΔΩΜΑ ΡΥΘΜΙΣΕΩΝ).
2. Κάτω από την επιλογή [SELECT] (ΕΠΙΛΟΓΗ), πατήστε τα πλήκτρα ▲, ▼ για να αλλάξετε τη ρύθμιση σε [IR].
3. Στη [MODE] (ΛΕΙΤΟΥΡΓΙΑ) επιλέξτε τη λειτουργία κλειδώματος που θέλετε να ενεργοποιηθεί.
  - **[UNLOCK] (ΞΕΚΛΕΙΔΩΜΑ)** – όλα τα πλήκτρα ξεκλειδώνονται.
  - **[ALL LOCK] (ΚΛΕΙΔΩΜΑ ΟΛΩΝ)** – όλα τα πλήκτρα κλειδώνονται.
  - **[CUSTOM LOCK] (ΠΡΟΣΑΡΜΟΣΜΕΝΟ ΚΛΕΙΔΩΜΑ)** – όλα τα πλήκτρα του τηλεχειριστηρίου κλειδώνονται εκτός από τα παρακάτω πλήκτρα, που μπορούν να ρυθμιστούν ανεξάρτητα ως κλειδωμένα ή ξεκλειδωτά.
    - **[POWER] (ΤΡΟΦΟΔΟΣΙΑ)** – επιλέξτε [UNLOCK] (ΞΕΚΛΕΙΔΩΜΑ) για να μπορείτε να χρησιμοποιείτε το πλήκτρο  όταν είναι κλειδωμένο το τηλεχειριστήριο IR. Επιλέξτε [LOCK] (ΚΛΕΙΔΩΜΑ) για κλείδωμα του πλήκτρου.
    - **[VOLUME] (ΕΝΤΑΣΗ ΗΧΟΥ)** – επιλέξτε [UNLOCK] (ΞΕΚΛΕΙΔΩΜΑ) για να μπορείτε να χρησιμοποιείτε τα πλήκτρα VOL+, VOL- όταν είναι κλειδωμένο το τηλεχειριστήριο IR. Επιλέξτε [LOCK] (ΚΛΕΙΔΩΜΑ) για να μην είναι δυνατή η ρύθμιση της έντασης του ήχου.
      - **[MIN VOL] (ΕΛΑΧΙΣΤΗ ΕΝΤΑΣΗ ΗΧΟΥ)** και **[MAX VOL] (ΜΕΓΙΣΤΗ ΕΝΤΑΣΗ ΗΧΟΥ)** – τα πλήκτρα έντασης ήχου είναι ξεκλειδωτά και η ένταση ήχου μπορεί να ρυθμιστεί μόνο εντός του εύρους [MIN] (ΕΛΑΧΙΣΤΗΣ) και [MAX] (ΜΕΓΙΣΤΗΣ) τιμής. Για να λειτουργήσει αυτή η ρύθμιση, η επιλογή [VOLUME] (ΕΝΤΑΣΗ ΗΧΟΥ) πρέπει να ρυθμιστεί σε τιμή [UNLOCK] (ΞΕΚΛΕΙΔΩΜΑ).
    - **ΣΗΜΕΙΩΣΗ:** Το κλείδωμα έντασης ήχου [MIN VOL] (ΕΛΑΧΙΣΤΗ ΕΝΤΑΣΗ ΗΧΟΥ)/[MAX VOL] (ΜΕΓΙΣΤΗ ΕΝΤΑΣΗ ΗΧΟΥ) λειτουργεί μόνο με το εσωτερικό ηχείο, την υποδοχή εξόδου ηχείου και την έξοδο γραμμής ήχου (υποδοχή 3,5 mm). Δεν λειτουργεί όταν το [AUDIO RECEIVER] (ΔΕΚΤΗΣ ΗΧΟΥ) έχει ρυθμιστεί στην τιμή [ENABLE] (ΕΝΕΡΓΟΠΟΙΗΣΗ).
  - **[INPUT] (ΕΙΣΟΔΟΣ)** – επιλέξτε [UNLOCK] (ΞΕΚΛΕΙΔΩΜΑ) για ξεκλείδωμα όλων των πλήκτρων εισόδων. Επιλέξτε [LOCK] (ΚΛΕΙΔΩΜΑ) για κλείδωμα όλων των πλήκτρων εισόδων.
4. Επιλέξτε [SET] (ΡΥΘΜΙΣΗ) για ενεργοποίηση όλων των ρυθμίσεων.

## Ξεκλείδωμα των ρυθμίσεων του τηλεχειριστηρίου IR

- IR Remote Control (Τηλεχειριστήριο IR) – για επιστροφή στην κανονική λειτουργία, πατήστε παρατεταμένα το πλήκτρο DISPLAY (ΠΡΟΒΟΛΗ) τουλάχιστον για 5 δευτερόλεπτα.

## Κλείδωμα των κουμπιών και του πλήκτρου του πίνακα ελέγχου

Η επιλογή [KEY] (ΠΛΗΚΤΡΟ) στα [LOCK SETTINGS] (ΚΛΕΙΔΩΜΑ ΡΥΘΜΙΣΕΩΝ) αποτρέπει τον έλεγχο της οθόνης από τα κουμπιά και το πλήκτρο του πίνακα ελέγχου στην οθόνη. Αν ενεργοποιηθεί η επιλογή [KEY] (ΠΛΗΚΤΡΟ) δεν κλειδώνουν τα πλήκτρα στο τηλεχειριστήριο.

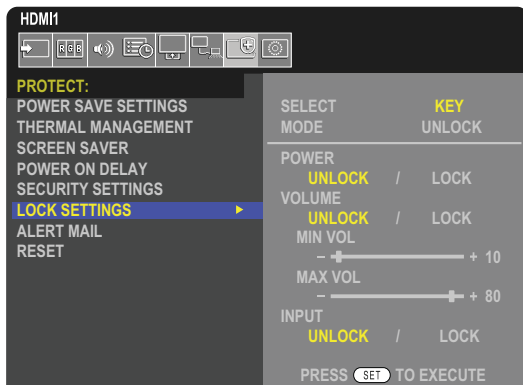

1. Με το τηλεχειριστήριο, πλοηγηθείτε στις επιλογές [PROTECT] (ΠΡΟΣΤΑΣΙΑ) και στη συνέχεια [LOCK SETTINGS] (ΚΛΕΙΔΩΜΑ ΡΥΘΜΙΣΕΩΝ).
2. Κάτω από την επιλογή [SELECT] (ΕΠΙΛΟΓΗ), πατήστε τα πλήκτρα ▲, ▼ για να αλλάξετε τη ρύθμιση σε [KEY].
3. Στη [MODE] (ΛΕΙΤΟΥΡΓΙΑ) επιλέξτε τη λειτουργία κλειδώματος που θέλετε να ενεργοποιηθεί.
  - **[UNLOCK] (ΞΕΚΛΕΙΔΩΜΑ)** – όλα τα πλήκτρα ξεκλειδώνονται.
  - **[ALL LOCK] (ΚΛΕΙΔΩΜΑ ΟΛΩΝ)** – όλα τα πλήκτρα κλειδώνονται.
  - **[CUSTOM LOCK] (ΠΡΟΣΑΡΜΟΣΜΕΝΟ ΚΛΕΙΔΩΜΑ)** – όλα τα πλήκτρα κλειδώνονται εκτός από τα παρακάτω πλήκτρα, που μπορούν να ρυθμιστούν ανεξάρτητα ως κλειδωμένα ή ξεκλειδωτά.
    - **[POWER] (ΤΡΟΦΟΔΟΣΙΑ)** – επιλέξτε [UNLOCK] (ΞΕΚΛΕΙΔΩΜΑ) για να μπορείτε να χρησιμοποιείτε το πλήκτρο **⏻** όταν είναι κλειδωμένα τα πλήκτρα.
    - **[VOLUME] (ΕΝΤΑΣΗ ΗΧΟΥ)** – επιλέξτε [UNLOCK] (ΞΕΚΛΕΙΔΩΜΑ) για να μπορείτε να ελέγχετε την ένταση του ήχου με τα πλήκτρα </> όταν είναι κλειδωμένα τα πλήκτρα. Επιλέξτε [LOCK] (ΚΛΕΙΔΩΜΑ) για να μην είναι δυνατή η ρύθμιση της έντασης του ήχου.
      - **[MIN VOL] (ΕΛΑΧΙΣΤΗ ΕΝΤΑΣΗ ΗΧΟΥ)** και **[MAX VOL] (ΜΕΓΙΣΤΗ ΕΝΤΑΣΗ ΗΧΟΥ)** – τα πλήκτρα </> είναι ξεκλειδωτά και η ένταση μπορεί να ρυθμιστεί μόνο εντός του εύρους [MIN] (ΕΛΑΧΙΣΤΗΣ) και [MAX] (ΜΕΓΙΣΤΗΣ) τιμής.  
Για να λειτουργήσει αυτή η ρύθμιση, η επιλογή [VOLUME] (ΕΝΤΑΣΗ ΗΧΟΥ) πρέπει να ρυθμιστεί σε τιμή [UNLOCK] (ΞΕΚΛΕΙΔΩΜΑ).
    - **[INPUT] (ΕΙΣΟΔΟΣ)** – επιλέξτε [UNLOCK] (ΞΕΚΛΕΙΔΩΜΑ) για να μπορείτε να αλλάξετε τις εισόδους με το πλήκτρο INPUT (ΕΙΣΟΔΟΣ).
4. Επιλέξτε [SET] (ΡΥΘΜΙΣΗ) για ενεργοποίηση όλων των ρυθμίσεων.

## Ξεκλείδωμα των κουμπιών και του πλήκτρου στον πίνακα ελέγχου της οθόνης

**Πλήκτρο/Κουμπιά** – για επιστροφή στην κανονική λειτουργία ξεκλειδώστε όλα τα κουμπιά/πλήκτρα στον πίνακα ελέγχου της κύριας μονάδας πατώντας ταυτόχρονα το πλήκτρο SET (ΡΥΘΜΙΣΗ) και το κουμπί MENU/EXIT (ΜΕΝΟΥ/ΕΞΟΔΟΣ) στον πίνακα ελέγχου της κύριας μονάδας για 3 δευτερόλεπτα ή περισσότερο.

**Μενού OSD** – για επιστροφή στην κανονική λειτουργία, χρησιμοποιήστε το τηλεχειριστήριο για να μετακινηθείτε στις επιλογές [PROTECT] (ΠΡΟΣΤΑΣΙΑ) και στη συνέχεια [LOCK SETTINGS] (ΡΥΘΜΙΣΕΙΣ ΚΛΕΙΔΩΜΑΤΟΣ). Κάτω από την επιλογή [SELECT] (ΕΠΙΛΟΓΗ), αλλάξτε τη ρύθμιση σε [KEY] (ΠΛΗΚΤΡΟ). Στην επιλογή [MODE] (ΛΕΙΤΟΥΡΓΙΑ) επιλέξτε [UNLOCK] (ΞΕΚΛΕΙΔΩΜΑ) και μετά επιλέξτε [SET] (ΟΡΙΣΜΟΣ).

## Ασφάλιση των πλήκτρων του τηλεχειριστηρίου IR και τα κουμπιά/το πλήκτρο του πίνακα ελέγχου

Επιλέξτε [PROTECT] (ΠΡΟΣΤΑΣΙΑ) → [LOCK SETTINGS] (ΡΥΘΜΙΣΕΙΣ ΚΛΕΙΔΩΜΑΤΟΣ) → [SELECT] (ΕΠΙΛΟΓΗ) → [KEY & IR] (ΠΛΗΚΤΡΟ ΚΑΙ IR) από το μενού OSD.

Για την επακόλουθη διαδικασία ρύθμισης, τα κουμπιά/πλήκτρα για τα οποία είναι ενεργοποιημένο το κλείδωμα και για τη μέθοδο ξεκλειδώματος, ανατρέξτε στις ενότητες «Ασφάλιση των πλήκτρων του τηλεχειριστηρίου IR» και «Κλείδωμα των κουμπιών και του πλήκτρου του πίνακα ελέγχου».

## Κεφάλαιο 6 Σύνθεση πολλών οθονών

Αυτό το κεφάλαιο περιλαμβάνει τα εξής:

- ⇒ «Σύνδεση πολλών οθονών» στη σελίδα 57
- ⇒ «Σύνδεση εξόδου βίντεο» στη σελίδα 60
- ⇒ «Ρύθμιση της λειτουργίας αναγνωριστικού τηλεχειριστηρίου» στη σελίδα 61

# Σύνδεση πολλών οθονών

Οι οθόνες μπορούν να συνδέονται η μία με την άλλη, τόσο για επικοινωνία όσο και για βίντεο, σε εγκαταστάσεις πολλών οθονών. Με την αλυσιδωτή διασύνδεση των συνδέσεων βίντεο δημιουργείται ένα video wall στο οποίο μπορεί να εμφανιστεί μία μόνο εικόνα καταλαμβάνοντας όλες τις οθόνες με τη μορφή πλακιδίων. Όταν συνδέονται πολλές οθόνες για την εγκατάσταση ενός video wall, είναι αναγκαίες συνδέσεις επικοινωνίας και βίντεο, ενώ πρέπει να ρυθμίζεται προσεκτικά και η διαμόρφωσή τους. Ανατρέξτε στο «Διάγραμμα καλωδιώσεων» στη σελίδα 28.

Οι ρυθμίσεις της οθόνης για τη διαμόρφωση ενός video wall στο μενού OSD και στις ρυθμίσεις ιστοσελίδας της οθόνης βρίσκονται στην περιοχή [PICTURE] (ΕΙΚΟΝΑ), [SYSTEM] (ΣΥΣΤΗΜΑ).

- [PICTURE-ADVANCED] (ΕΙΚΟΝΑ-ΕΞΕΛΙΓΜΕΝΕΣ)-[AUTO TILE MATRIX] (ΑΥΤΟΜΑΤΗ ΡΥΘΜΙΣΗ ΠΙΝΑΚΑ ΤΕΤΡΑΓΩΝΙΔΙΩΝ) – διαμορφώνει αυτόματα τις ρυθμίσεις πολλών οθονών όταν οι θύρες επικοινωνίας και βίντεο είναι συνδεδεμένες αλυσιδωτά μεταξύ τους. Έτσι ρυθμίζονται αυτόματα το [MONITOR ID] (ΑΝΑΓΝΩΡΙΣΤΙΚΟ ΟΘΟΝΗΣ) και η θέση των οθονών στο video wall, σύμφωνα με την πραγματική καλωδίωση από τη μία οθόνη στην άλλη.

Καταχωρήστε στην κύρια οθόνη τον αριθμό οθονών που παρατάσσονται οριζόντια και κατακόρυφα. Οι παρακάτω ρυθμίσεις γίνονται αυτόματα όταν εκτελείτε την αυτόματη εγκατάσταση: Μενού OSD [H MONITORS] (ΟΡΙΖΟΝΤΙΕΣ ΟΘΟΝΕΣ), [V MONITORS] (ΚΑΤΑΚΟΡΥΦΕΣ ΟΘΟΝΕΣ), [POSITION] (ΘΕΣΗ), [DisplayPort VERSION] (ΕΚΔΟΣΗ DisplayPort), [HDMI MODE] (ΛΕΙΤΟΥΡΓΙΑ HDMI), [VIDEO OUT SETTINGS] (ΡΥΘΜΙΣΕΙΣ ΕΞΟΔΟΥ ΒΙΝΤΕΟ) και Input signal (Σήμα εισόδου).

- ΣΗΜΕΙΩΣΗ:**
- Θα εκτελεστεί αυτόματα η λειτουργία [MONITOR ID] (ΑΝΑΓΝΩΡΙΣΤΙΚΟ ΟΘΟΝΗΣ) στο [AUTO ID/IP SETTING] (ΑΥΤΟΜΑΤΟ ΑΝΑΓΝΩΡΙΣΤΙΚΟ/ΡΥΘΜΙΣΗ IP).
  - Η λειτουργία αυτή διακόπτεται αν ενεργοποιηθεί η επιλογή [MOTION] (ΚΙΝΗΣΗ) στο [SCREEN SAVER] (ΠΡΟΣΤΑΣΙΑ ΟΘΟΝΗΣ).
  - Αν η είσοδος είναι DisplayPort 4K (60Hz) 10bit, αυτή η λειτουργία είναι απενεργοποιημένη.

Παράδειγμα εγκατάστασης μέσω LAN:  
 H MONITORS (ΟΡΙΖΟΝΤΙΕΣ ΟΘΟΝΕΣ) 3  
 V MONITORS (ΚΑΤΑΚΟΡΥΦΕΣ ΟΘΟΝΕΣ) 3

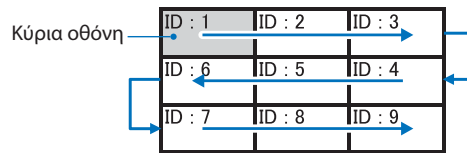

- [PICTURE-ADVANCED] (ΕΙΚΟΝΑ-ΕΞΕΛΙΓΜΕΝΕΣ)-[TILE MATRIX] (ΠΙΝΑΚΑΣ ΤΕΤΡΑΓΩΝΙΔΙΩΝ) – επιτρέπει την επέκταση και την προβολή μιας εικόνας σε πολλές οθόνες (έως 100) μέσω ενός ενισχυτή διανομής. Καταχωρήστε μη αυτόματα τον αριθμό οριζόντια και κατακόρυφα παρατεταγμένων οθονών στο video wall, τη θέση της οθόνης στο wall και ενεργοποιήστε ή απενεργοποιήστε το Tile Compensation (Αντιστάθμιση παράθεσης). Αν πρόκειται να προβληθεί περιεχόμενο HDCP, ανατρέξτε στην ενότητα «Σύνδεση εξόδου βίντεο» στη σελίδα 60.
- [TILE COMP] (ΑΝΤΙΣΤΑΘΜΙΣΗ ΠΑΡΑΘΕΣΗΣ) - κλιμακώνει την εικόνα ώστε να αντισταθμίζεται το πλάτος του πλαισίου της οθόνης και η τελική σύνθεση εικόνας να είναι απρόσκοπτη.
- [TILE CUT] (ΑΠΟΚΟΠΗ ΠΑΡΑΘΕΣΗΣ) - επιλέγει ένα τμήμα της εικόνας για προβολή σε πλήρη οθόνη.

## Παράδειγμα TILE CUT (ΑΠΟΚΟΠΗ ΠΑΡΑΘΕΣΗΣ) 1x2 (Κατακόρυφος προσανατολισμός)

Για την οθόνη στην κορυφή:

- Ορίστε τα H MONITORS (ΟΡΙΖΟΝΤΙΕΣ ΟΘΟΝΕΣ) [2] ΚΑΙ V MONITORS (ΚΑΤΑΚΟΡΥΦΕΣ ΟΘΟΝΕΣ) [2]. Μία εικόνα θα διαιρείται στα 4 και μετά τοποθετήστε τον αριθμό από 1 έως 4.

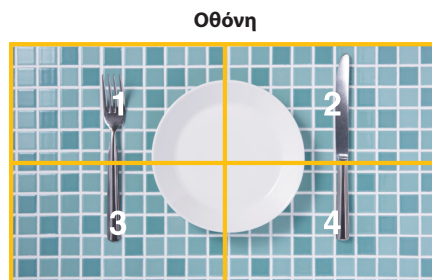
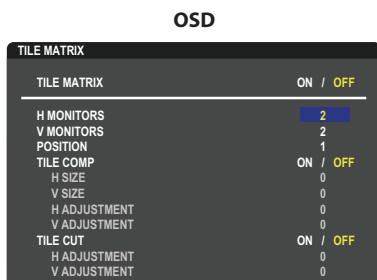

- Επιλέξτε 1 έως 4 στο [POSITION] (ΘΕΣΗ).

π.χ. επιλέγοντας 1

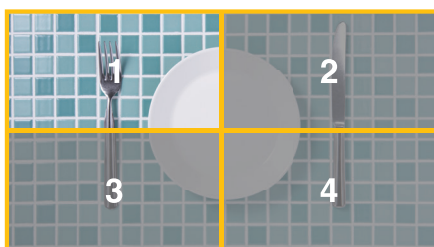

3. Με τα [H ADJUSTMENT] (ΟΡΙΖΟΝΤΙΑ ΠΡΟΣΑΡΜΟΓΗ) και [V ADJUSTMENT] (ΚΑΤΑΚΟΡΥΦΗ ΠΡΟΣΑΡΜΟΓΗ) στο [TILE CUT] (ΑΠΟΚΟΠΗ ΠΑΡΑΘΕΣΗΣ), μπορείτε να μετακινήσετε το επιλεγμένο τετράγωνο στο ακριβές σημείο όπου θέλετε να εμφανιστεί.

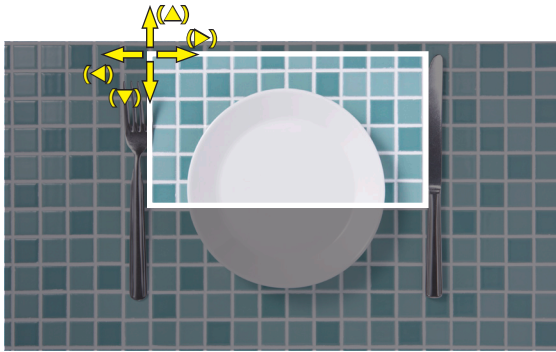

4. Επιλέξτε [ON] (ΕΝΕΡΓΟΣ) στο [TILE MATRIX] (ΠΙΝΑΚΑΣ ΤΕΤΡΑΓΩΝΙΔΙΩΝ).



Για την οθόνη στο κάτω μέρος:  
Επαναλάβετε τα ίδια βήματα.

**π.χ. επιλέγοντας 3 στο [POSITION]**



Αφού γίνει η επιμέρους ρύθμιση, η εικόνα 1x2 (Κατακόρυφος προσανατολισμός) θα απεικονίζεται όπως παρακάτω.



- [SYSTEM] (ΣΥΣΤΗΜΑ)-[EXTERNAL CONTROL] (ΕΞΩΤΕΡΙΚΟΣ ΕΛΕΓΧΟΣ) – ορίζει το αναγνωριστικό της οθόνης και την IP ομάδα για την τρέχουσα οθόνη. Όταν οι θύρες LAN των οθονών είναι αλυσιδωτά συνδεδεμένες μεταξύ τους, το αναγνωριστικό και η IP μπορούν να εκχωρηθούν αυτόματα σε όλες τις οθόνες.
- [SYSTEM] (ΣΥΣΤΗΜΑ)-[CLONE SETTING] (ΚΛΩΝΟΠΟΙΗΣΗ ΥΘΜΙΣΕΩΝ) – αντιγράφει ορισμένες από τις κατηγορίες του μενού OSD στις άλλες οθόνες στο video wall, όταν οι οθόνες είναι αλυσιδωτά συνδεδεμένες.

- Αλυσιδωτή σύνδεση βίντεο.  
Για να συνδέσετε οθόνες αλυσιδωτά, συνιστούμε να χρησιμοποιήσετε οθόνες με το ίδιο μοντέλο.

Το MONITORS POSITION (ΘΕΣΗ ΟΘΟΝΗΣ) διαφέρει από το ID (ΑΝΑΝΩΡΙΣΤΙΚΟ). Ανατρέξτε στο **σχήμα 1**.

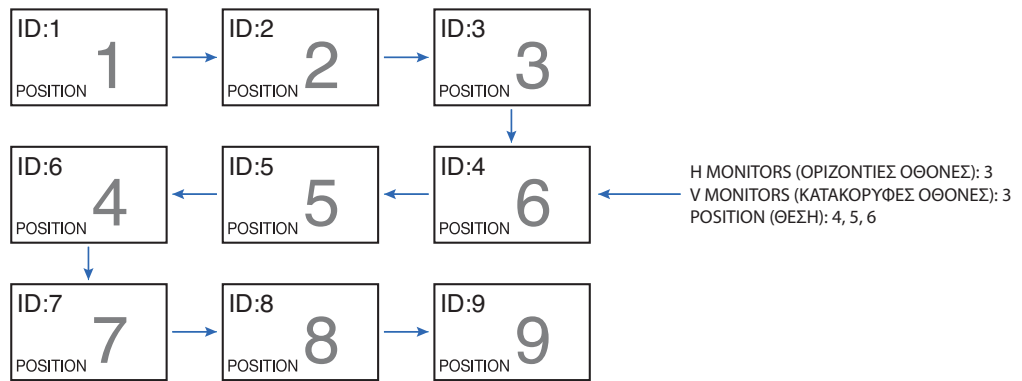

Σχήμα 1

# Σύνδεση εξόδου βίντεο

Σύνδεσμος	DisplayPort1	DisplayPort2	HDMI1	HDMI2	OPTION (ΠΡΟΑΙΡΕΤΙΚΗ)		
	DisplayPort1	DisplayPort2	HDMI1 (ARC)	HDMI2	Υποδοχή DisplayPort	Υποδοχή TMDS	COMPUTE MODULE
DisplayPort HDMI	Nai	Nai	Όχι	Όχι	Nai	Όχι	Όχι
	Nai*1	Nai*1	Nai	Nai	Nai*1	Nai	Nai

\*1: Αν το [DP TO HDMI CONVERT] (ΜΕΤΑΤΡΟΠΗ DP ΣΕ HDMI) έχει ρυθμιστεί στην τιμή [ENABLE] (ΕΝΕΡΓΟΠΟΙΗΣΗ), η είσοδος DisplayPort μπορεί να είναι έξοδος HDMI. Δεν είναι δυνατή η ταυτόχρονη έξοδος DP και HDMI.

**ΣΗΜΕΙΩΣΗ:** • Η έξοδος βίντεο δεν μπορεί να πραγματοποιηθεί όταν είναι ενεργοποιημένες οι επιλογές [MULTI PICTURE] (Πολλές εικόνες) ή [QUICK INPUT CHANGE] (ΓΡΗΓΟΡΗ ΑΛΛΑΓΗ ΕΙΣΟΔΟΥ).

## Για σύνδεση πολλών οθονών με καλώδιο HDMI

- Χρησιμοποιήστε το ίδιο μοντέλο οθόνης.
- Ρυθμίστε την ίδια επιλογή [MODE1] (ΛΕΙΤΟΥΡΓΙΑ 1) ή [MODE2] (ΛΕΙΤΟΥΡΓΙΑ 2) στην τιμή [HDMI MODE] (ΛΕΙΤΟΥΡΓΙΑ HDMI) στη ρύθμιση [INPUT-ADVANCED] (ΕΙΣΟΔΟΣ-ΕΞΕΛΙΓΜΕΝΟΣ) σε όλες τις συνδεδεμένες οθόνες.

## Για έξοδο HDMI και έξοδο DisplayPort

- Επιλέξτε είσοδο DisplayPort1, DisplayPort2 ή OPTION (ΠΡΟΑΙΡΕΤΙΚΗ) για την οθόνη, ώστε να δώσει σήμα εξόδου από την έξοδο DisplayPort.
- Επιλέξτε είσοδο HDMI1, HDMI2 ή OPTION (ΠΡΟΑΙΡΕΤΙΚΗ) για την οθόνη, ώστε να δώσει σήμα εξόδου από την έξοδο HDMI.
- Αν η επιλογή [DP TO HDMI CONVERT] (ΜΕΤΑΤΡΟΠΗ DP ΣΕ HDMI) έχει τιμή [ENABLE] (ΕΝΕΡΓΟΠΟΙΗΣΗ), ακόμα και όταν η επιλογή «INPUT» (ΕΙΣΟΔΟΣ) του μενού OSD είναι ρυθμισμένη σε [DisplayPort1] ή [DisplayPort2], η έξοδος βίντεο γίνεται από τον σύνδεσμο εξόδου HDMI. Σε αυτή την περίπτωση, η έξοδος βίντεο του συνδέσμου εξόδου DP θα σταματήσει.
- Η λειτουργία εξόδου σήματος αυτής της οθόνης υποστηρίζει περιεχόμενο προστατευμένο μέσω HDCP.  
Η διανομή περιεχομένου HDCP σε πολλές συνδεδεμένες οθόνες περιγράφεται παρακάτω:
  - HDCP1.3/1.4: Έως 8 οθόνες (συμπεριλαμβανομένης αυτής της οθόνης).
  - HDCP2.2: Έως 5 οθόνες (συμπεριλαμβανομένης αυτής της οθόνης).
  - Ο χρόνος που μεσολαβεί μέχρι να εμφανιστεί η εικόνα εξαρτάται από τον αριθμό συνδεδεμένων οθονών.
  - Χωρίς HDCP: Έως 9 οθόνες (συμπεριλαμβανομένης αυτής της οθόνης).
- Όταν η επιλογή [DUAL DAISY CHAIN MODE] (ΔΙΠΛΗ ΑΛΥΣΙΔΩΤΗ ΣΥΝΔΕΣΗ) έχει ρυθμιστεί στην τιμή [ENABLE] (ΕΝΕΡΓΟΠΟΙΗΣΗ), οι έξοδοι HDMI και DisplayPort μπορούν να λειτουργούν ταυτόχρονα. Ωστόσο, μια είσοδος δεν μπορεί να εξαχθεί ταυτόχρονα στις εξόδους HDMI και DisplayPort.

Παράδειγμα:

- Ακόμη και όταν η επιλογή [DUAL DAISY CHAIN MODE] (ΔΙΠΛΗ ΑΛΥΣΙΔΩΤΗ ΣΥΝΔΕΣΗ) έχει ρυθμιστεί στην τιμή [ENABLE] (ΕΝΕΡΓΟΠΟΙΗΣΗ), δεν μπορεί να γίνεται ταυτόχρονη έξοδος της DisplayPort1 από την έξοδο HDMI και την έξοδο DisplayPort.
- Όταν η τιμή [DUAL DAISY CHAIN MODE] (ΔΙΠΛΗ ΑΛΥΣΙΔΩΤΗ ΣΥΝΔΕΣΗ) έχει ρυθμιστεί στην τιμή [ENABLE] (ΕΝΕΡΓΟΠΟΙΗΣΗ), η έξοδος DisplayPort1 μπορεί να βγει από την έξοδο DisplayPort και η έξοδος HDMI2 από την έξοδο HDMI.

**ΣΗΜΕΙΩΣΗ:** • Μην κλείνετε/ανοίγετε/αποσυνδέετε τον κεντρικό διακόπτη τροφοδοσίας ή συνδέετε/αποσυνδέετε το καλώδιο ενώ παίζετε περιεχόμενο βίντεο προστατευμένο από HDCP σε αλυσιδωτή σύνδεση. Ενδέχεται να σταματήσει η αναπαραγωγή περιεχομένου βίντεο. Αν σταματήσει η αναπαραγωγή, δοκιμάστε ξανά.

- Ανάλογα με τη συσκευή που χρησιμοποιείτε, ο αριθμός συνδέσεων οθονών αλλάζει.
- Όταν προβάλλετε μια εικόνα σε σύνθεση πολλών οθονών, μην αποσυνδέετε καλώδια από τις οθόνες. Αν θέλετε να αποσυνδέσετε καλώδια, απενεργοποιήστε πρώτα τις οθόνες από τον κεντρικό διακόπτη τροφοδοσίας.

## Για περιεχόμενο HDCP

Το HDCP είναι ένα σύστημα πρόληψης της παράνομης αντιγραφής δεδομένων εικόνας που αποστέλλονται μέσω ψηφιακού σήματος. Αν δεν μπορείτε να δείτε υλικό μέσω των ψηφιακών εισόδων, αυτό δεν σημαίνει απαραίτητα ότι η οθόνη δεν λειτουργεί σωστά. Με την εφαρμογή του HDCP, ενδέχεται να υπάρχουν περιπτώσεις στις οποίες ορισμένα είδη περιεχομένου προστατεύονται μέσω HDCP και μπορεί να μην εμφανίζονται λόγω της απόφασης/πρόθεσης της κοινότητας HDCP (Digital Content Protection, LLC).

Λόγω αυτών των περιορισμών του περιεχομένου βίντεο, το περιεχόμενο βίντεο HDCP μπορεί να προβληθεί σε πίνακα τετραγωνιδίων με περιορισμένο αριθμό οθονών. Εν γένει το προστατευμένο με HDCP περιεχόμενο βίντεο παράγεται εμπορικά από Blu-ray και DVD, τηλεοπτικές μεταδόσεις και υπηρεσίες πολυμέσων συνεχούς ροής.



# Ρύθμιση της λειτουργίας αναγνωριστικού τηλεχειριστηρίου

Το τηλεχειριστήριο μπορεί να χρησιμοποιηθεί για τον έλεγχο έως και 100 διαφορετικών οθονών MultiSync χρησιμοποιώντας αυτό που αποκαλείται λειτουργία REMOTE CONTROL ID (ΑΝΑΓΝΩΡΙΣΗ ΤΗΛΕΧΕΙΡΙΣΤΗΡΙΟΥ). Η λειτουργία REMOTE CONTROL ID (ΑΝΑΓΝΩΡΙΣΤΙΚΟ ΤΗΛΕΧΕΙΡΙΣΤΗΡΙΟΥ) λειτουργεί σε συνδυασμό με τη λειτουργία Monitor ID (Αναγνωριστικό οθόνης), επιτρέποντας τον έλεγχο έως και 100 διαφορετικών οθονών MultiSync. Για παράδειγμα, αν υπάρχουν πολλές οθόνες που χρησιμοποιούνται στην ίδια περιοχή, ένα τηλεχειριστήριο στην κανονική λειτουργία θα έστελνε σήματα σε όλες τις οθόνες ταυτόχρονα (βλ. **Σχήμα 1**). Με τη χρήση του χειριστηρίου στη λειτουργία REMOTE CONTROL ID (ΑΝΑΓΝΩΡΙΣΤΙΚΟ ΤΗΛΕΧΕΙΡΙΣΤΗΡΙΟΥ) θα λειτουργήσει μόνο μία συγκεκριμένη οθόνη εντός της ομάδας (βλ. **Σχήμα 2**).

## Για να ρυθμίσετε το αναγνωριστικό τηλεχειριστηρίου

Ενώ πατάτε παρατεταμένα το πλήκτρο REMOTE ID SET (ΟΡΙΣΜΟΣ ΑΝΑΓΝΩΡΙΣΤΙΚΟΥ ΤΗΛΕΧΕΙΡΙΣΤΗΡΙΟΥ) στο τηλεχειριστήριο, χρησιμοποιήστε το KEYPAD (ΠΛΗΚΤΡΟΛΟΓΙΟ) για να καταχωρήσετε το Monitor ID (Αναγνωριστικό οθόνης) (1-100) για την οθόνη που θα χειρίζεστε με το τηλεχειριστήριο. Στη συνέχεια, μπορείτε να χρησιμοποιείτε το τηλεχειριστήριο για να λειτουργείτε την οθόνη με τον συγκεκριμένο αριθμό Monitor ID (Αναγνωριστικό οθόνης).

Όταν επιλεγεί 0 ή όταν το τηλεχειριστήριο βρίσκεται στην κανονική λειτουργία, λειτουργούν όλες οι οθόνες.

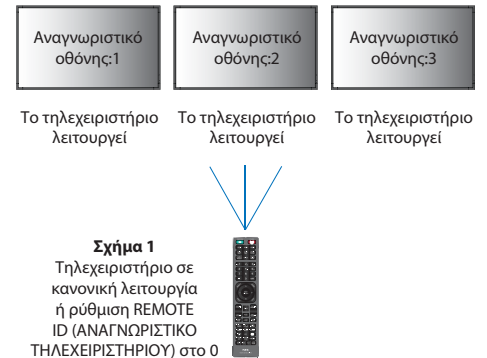

## Για να ρυθμίσετε/να επαναφέρετε τη λειτουργία του τηλεχειριστηρίου

Λειτουργία αναγνωριστικού – Για μετάβαση στη λειτουργία αναγνωριστικού, πατήστε παρατεταμένα το πλήκτρο REMOTE ID SET (ΟΡΙΣΜΟΣ ΑΝΑΓΝΩΡΙΣΤΙΚΟΥ ΤΗΛΕΧΕΙΡΙΣΤΗΡΙΟΥ) για 2 δευτερόλεπτα.

Κανονική λειτουργία – Για να επιστρέψετε στην κανονική λειτουργία πατήστε παρατεταμένα το πλήκτρο REMOTE ID CLEAR (ΔΙΑΓΡΑΦΗ ΑΝΑΓΝΩΡΙΣΤΙΚΟΥ ΤΗΛΕΧΕΙΡΙΣΤΗΡΙΟΥ) για 2 δευτερόλεπτα.



- ΣΗΜΕΙΩΣΗ:**
- Για να λειτουργεί σωστά αυτή η δυνατότητα, θα πρέπει να εκχωρήσετε έναν αριθμό αναγνωριστικού οθόνης στην οθόνη. Η εκχώρηση του αριθμού αναγνωριστικού οθόνης μπορεί να γίνει στο μενού SYSTEM (ΣΥΣΤΗΜΑ) του OSD. Βλ. [σελίδα 104](#).
  - Στρέψτε το τηλεχειριστήριο προς τον αισθητήρα του τηλεχειριστηρίου της οθόνης που θέλετε και πατήστε το πλήκτρο REMOTE ID SET (ΟΡΙΣΜΟΣ ΑΝΑΓΝΩΡΙΣΤΙΚΟΥ ΤΗΛΕΧΕΙΡΙΣΤΗΡΙΟΥ). Ο αριθμός MONITOR ID (ΑΝΑΓΝΩΡΙΣΤΙΚΟ ΟΘΟΝΗΣ) εμφανίζεται στην οθόνη όταν το τηλεχειριστήριό σας βρίσκεται στη λειτουργία αναγνωριστικού.

## Χρήση του τηλεχειριστηρίου για τον έλεγχο όλων των οθονών που βρίσκονται εντός εμβέλειας

1. Στο τηλεχειριστήριο, πατήστε παρατεταμένα το πλήκτρο REMOTE ID SET (ΟΡΙΣΜΟΣ ΑΝΑΓΝΩΡΙΣΤΙΚΟΥ ΤΗΛΕΧΕΙΡΙΣΤΗΡΙΟΥ) ενώ χρησιμοποιείτε το πληκτρολόγιο για να καταχωρήσετε τον αριθμό REMOTE CONTROL ID (ΑΝΑΓΝΩΡΙΣΤΙΚΟ ΤΗΛΕΧΕΙΡΙΣΤΗΡΙΟΥ) «0».
2. Όλες οι οθόνες που βρίσκονται εντός εμβέλειας του τηλεχειριστηρίου θα αποκρίνονται πλέον στο πάτημα του πληκτρολογίου.

**ΣΗΜΕΙΩΣΗ:** Αν το REMOTE ID (Αναγνωριστικό τηλεχειριστηρίου) είναι το «0», με το πάτημα του πλήκτρου REMOTE ID SET (ΟΡΙΣΜΟΣ ΑΝΑΓΝΩΡΙΣΤΙΚΟΥ ΤΗΛΕΧΕΙΡΙΣΤΗΡΙΟΥ) σε όλες τις οθόνες, εντός του πεδίου της εμβέλειας σήματος του τηλεχειριστηρίου, θα εμφανιστεί το Monitor ID (Αναγνωριστικό οθόνης). Με αυτόν τον τρόπο μπορείτε εύκολα να δείτε ποιο είναι το αναγνωριστικό οθόνης για να πραγματοποιήσετε έλεγχο μιας συγκεκριμένης οθόνης, όπως περιγράφηκε παραπάνω.

## Χρησιμοποιήστε το τηλεχειριστήριο για να χειριστείτε μία οθόνη με συγκεκριμένο αριθμό Monitor ID (Αναγνωριστικό οθόνης)

1. Ρυθμίστε τον αριθμό [MONITOR ID] (ΑΝΑΓΝΩΡΙΣΤΙΚΟ ΟΘΟΝΗΣ) της οθόνης (βλ. [σελίδα 104](#)). Ο αριθμός [MONITOR ID] (ΑΝΑΓΝΩΡΙΣΤΙΚΟ ΟΘΟΝΗΣ) μπορεί να κυμαίνεται μεταξύ 1-100. Αυτός ο αριθμός [MONITOR ID] (ΑΝΑΓΝΩΡΙΣΤΙΚΟ ΟΘΟΝΗΣ) δίνει τη δυνατότητα στο τηλεχειριστήριο να χειρίζεται τη συγκεκριμένη οθόνη χωρίς να επηρεάζει τις άλλες οθόνες.
2. Στο τηλεχειριστήριο, πατήστε και κρατήστε πατημένο το πλήκτρο REMOTE ID SET (ΟΡΙΣΜΟΣ ΑΝΑΓΝΩΡΙΣΤΙΚΟΥ ΤΗΛΕΧΕΙΡΙΣΤΗΡΙΟΥ) ενώ χρησιμοποιείτε το πληκτρολόγιο για να καταχωρήσετε τον αριθμό REMOTE CONTROL ID (ΑΝΑΓΝΩΡΙΣΤΙΚΟ ΤΗΛΕΧΕΙΡΙΣΤΗΡΙΟΥ) (1-100). Ο αριθμός REMOTE ID (ΑΝΑΓΝΩΡΙΣΤΙΚΟ ΤΗΛΕΧΕΙΡΙΣΤΗΡΙΟΥ) πρέπει να ταιριάζει με τον αριθμό MONITOR ID (ΑΝΑΓΝΩΡΙΣΤΙΚΟ ΟΘΟΝΗΣ) της οθόνης που θα ελέγχει.
3. Στρέψτε το τηλεχειριστήριο προς τον αισθητήρα του τηλεχειριστηρίου της οθόνης που θέλετε και πατήστε το πλήκτρο REMOTE ID SET (ΟΡΙΣΜΟΣ ΑΝΑΓΝΩΡΙΣΤΙΚΟΥ ΤΗΛΕΧΕΙΡΙΣΤΗΡΙΟΥ).

Ο αριθμός MONITOR ID (ΑΝΑΓΝΩΡΙΣΤΙΚΟ ΟΘΟΝΗΣ) εμφανίζεται με κόκκινο χρώμα στην οθόνη.

Αν το REMOTE CONTROL ID (ΑΝΑΓΝΩΡΙΣΤΙΚΟ ΤΗΛΕΧΕΙΡΙΣΤΗΡΙΟΥ) είναι «0», όλες οι οθόνες εντός της εμβέλειας του σήματος θα εμφανίζουν τον αντίστοιχο αριθμό MONITOR ID (ΑΝΑΓΝΩΡΙΣΤΙΚΟ ΟΘΟΝΗΣ) με κόκκινο χρώμα.

Αν ο αριθμός MONITOR ID (ΑΝΑΓΝΩΡΙΣΤΙΚΟ ΟΘΟΝΗΣ) εμφανίζεται με λευκό χρώμα στην οθόνη, ο αριθμός MONITOR ID (ΑΝΑΓΝΩΡΙΣΤΙΚΟ ΟΘΟΝΗΣ) δεν είναι ο ίδιος με τον αριθμό REMOTE CONTROL ID (ΑΝΑΓΝΩΡΙΣΤΙΚΟ ΤΗΛΕΧΕΙΡΙΣΤΗΡΙΟΥ).

## Κεφάλαιο 7 Εξωτερικός έλεγχος

Αυτό το κεφάλαιο περιλαμβάνει τα εξής:

- ⇒ «Έλεγχος της οθόνης μέσω RS-232C» στη σελίδα 63
- ⇒ «Έλεγχος της οθόνης μέσω LAN» στη σελίδα 64
- ⇒ «Εντολές» στη σελίδα 73
- ⇒ «Απόδειξη αναπαραγωγής» στη σελίδα 74

### Σύνδεση εξωτερικής οθόνης

Υπάρχουν δύο επιλογές για σύνδεση εξωτερικής συσκευής για έλεγχο της οθόνης.

- Σύνδεσμος RS-232C.  
Σύνδεση εξωτερικής συσκευής στον σύνδεσμο RS-232C της οθόνης με καλώδιο RS-232C.
- Θύρα LAN.  
Σύνδεση σε δίκτυο μέσω της θύρας LAN της οθόνης με καλώδιο LAN (RJ-45 κατηγορίας 5 ή ανώτερης).

# Έλεγχος της οθόνης μέσω RS-232C

Αυτή η οθόνη μπορεί να ελεγχθεί συνδέοντας έναν ηλεκτρονικό υπολογιστή με σύνδεσμο RS-232C (αντίστροφου τύπου).

Για παράδειγμα, μερικές από τις λειτουργίες που μπορούν να ελεγχθούν από ηλεκτρονικό υπολογιστή είναι οι εξής:

- Ενεργοποίηση ή αναμονή.
- Εναλλαγή μεταξύ σημάτων εισόδου.
- Ενεργοποίηση ή απενεργοποίηση σίγασης ήχου.

## Σύνδεση

Οθόνη + υπολογιστής.

- Διακόψτε την τροφοδοσία της οθόνης πριν συνδέσετε έναν υπολογιστή με την οθόνη.
- Θέστε πρώτα σε λειτουργία τον συνδεδεμένο υπολογιστή και μετά ενεργοποιήστε την τροφοδοσία της οθόνης.

Αν ενεργοποιήσετε τον υπολογιστή και την οθόνη με αντίστροφη σειρά, ενδέχεται η θύρα COM να μην λειτουργεί κανονικά.

Για να ελέγχετε την οθόνη μέσω εντολών που στέλνονται από υπολογιστή συνδεδεμένο με καλώδιο RS-232C, χρησιμοποιήστε την εντολή ελέγχου. Μπορείτε να βρείτε οδηγίες για την εντολή ελέγχου στο αρχείο με όνομα «External\_Control.pdf». Βλ. [σελίδα 84](#).

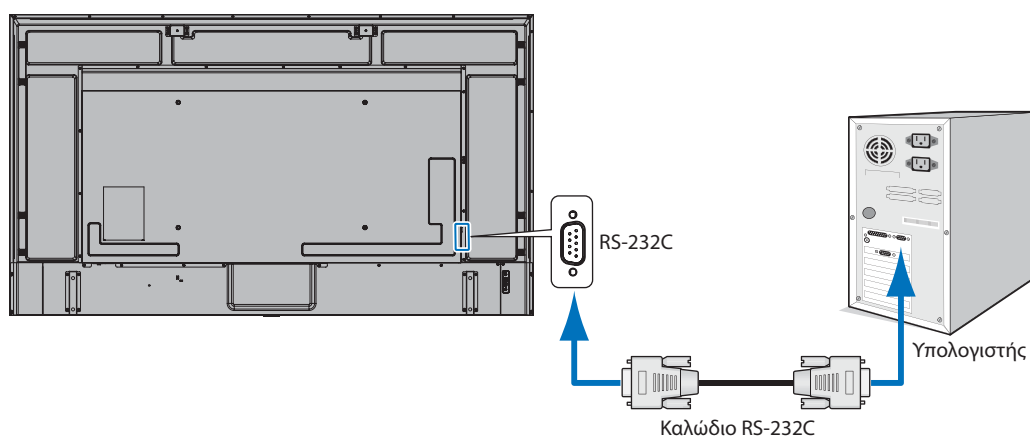

- ΣΗΜΕΙΩΣΗ:**
- Αν ο υπολογιστής σας διαθέτει μόνο σύνδεσμο σειριακής θύρας 25 ακίδων, απαιτείται προσαρμογέας σειριακής θύρας 25 ακίδων.  
Για περισσότερες λεπτομέρειες, επικοινωνήστε με τον προμηθευτή σας.
  - Για την αντιστοίχιση των ακίδων, ανατρέξτε στην ενότητα «Είσοδος/έξοδος RS-232C» στη [σελίδα 64](#).

Αυτή η οθόνη χρησιμοποιεί γραμμές RXD, TXD και GND για έλεγχο με RS-232C.

Το καλώδιο αντιστροφής (καλώδιο μηδενικού μόντεμ) (δεν περιλαμβάνεται) πρέπει να χρησιμοποιείται για τον έλεγχο RS-232C.

## ΑΝΤΙΣΤΟΙΧΙΣΗ ΑΚΙΔΩΝ

Είσοδος/έξοδος RS-232C

Αρ. ακίδας	Ονομασία
1	NC
2	RXD
3	TXD
4	NC
5	Γείωση
6	NC
7	NC
8	NC
9	NC

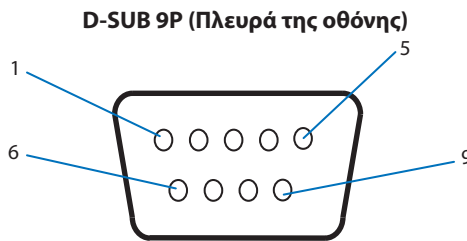

Αυτή η οθόνη χρησιμοποιεί γραμμές RXD, TXD και GND για έλεγχο με RS-232C.

## Έλεγχος της οθόνης μέσω LAN

### Σύνδεση σε δίκτυο

Με ένα καλώδιο LAN μπορείτε να ορίσετε τις ρυθμίσεις δικτύου και τις ρυθμίσεις ειδοποίησης αλληλογραφίας μέσω της λειτουργίας διακομιστή HTTP.

Για να χρησιμοποιήσετε σύνδεση LAN, θα πρέπει να ορίσετε μια διεύθυνση IP. Η οθόνη θα λάβει αυτόματα διεύθυνση IP όταν συνδεθεί σε δίκτυο DHCP.

### Παράδειγμα σύνδεσης LAN:

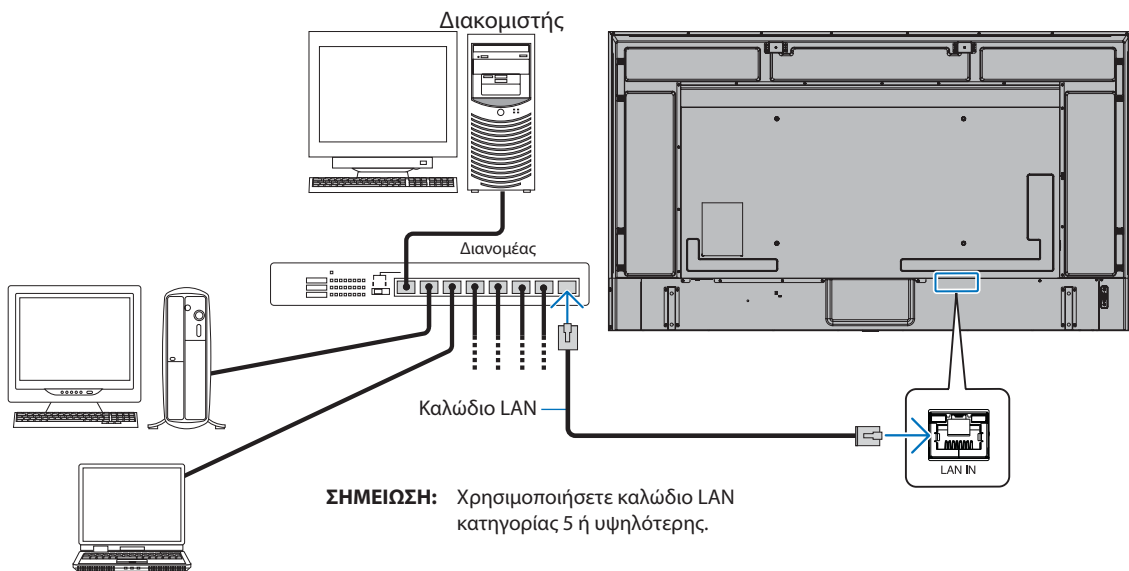

## Σύνδεση πολλών οθονών

Μπορείτε να ελέγχετε πολλές οθόνες μέσω της αλυσιδωτής σύνδεσης RS-232C, REMOTE ή LAN.

- ΣΗΜΕΙΩΣΗ:**
- Μπορείτε να συνδέσετε αλυσιδωτά έως και 100 οθόνες.
  - Εκτελέστε τη λειτουργία [AUTO ID/IP SETTING] (ΑΥΤΟΜΑΤΗ ΡΥΘΜΙΣΗ ΑΝΑΓΝΩΡΙΣΤΙΚΟΥ/IP) για αυτόματη αντιστοίχιση μοναδικών αναγνωριστικών σε κάθε οθόνη (βλ. [σελίδα 105](#)) πριν προσπαθήσετε να ελέγξετε μια οθόνη καθορίζοντας μη αυτόματα τον αριθμό αναγνωριστικού της.

Προσέχετε να μην κάνετε σύνδεση βρόχου στο δίκτυο. Μια σύνδεση βρόχου συμβαίνει όταν τόσο το LAN 1 όσο και το LAN 2 σε μια οθόνη είναι συνδεδεμένα στο ίδιο δίκτυο.

**ΣΗΜΕΙΩΣΗ:** Σε μια αλυσιδωτή σύνδεση LAN, μόνο η πρώτη οθόνη πρέπει να είναι συνδεδεμένη στο δίκτυο. Όλες οι άλλες οθόνες πρέπει να συνδέονται η μία με την άλλη. Δεν πρέπει να υπάρχει καλώδιο συνδεδεμένο στη θύρα LAN 2 στην τελευταία οθόνη της αλυσιδωτής σύνδεσης LAN.

Κύρια οθόνη		Δευτερεύουσες οθόνες	
Σύνδεσμος		Σύνδεσμος	
IN (ΕΙΣΟΔΟΣ)	OUT (ΕΞΟΔΟΣ)	IN (ΕΙΣΟΔΟΣ)	OUT (ΕΞΟΔΟΣ)
RS-232C	LAN2 (ΕΞΟΔΟΣ ΑΛΥΣΙΔΩΤΗΣ ΣΥΝΔΕΣΗΣ)	LAN1 (ΕΙΣΟΔΟΣ ΑΛΥΣΙΔΩΤΗΣ ΣΥΝΔΕΣΗΣ)	LAN2 (ΕΞΟΔΟΣ ΑΛΥΣΙΔΩΤΗΣ ΣΥΝΔΕΣΗΣ)
REMOTE (ΤΗΛΕΧΕΙΡΙΣΤΗΡΙΟ)			
LAN1 (ΕΙΣΟΔΟΣ ΑΛΥΣΙΔΩΤΗΣ ΣΥΝΔΕΣΗΣ)			

### Σύνδεση

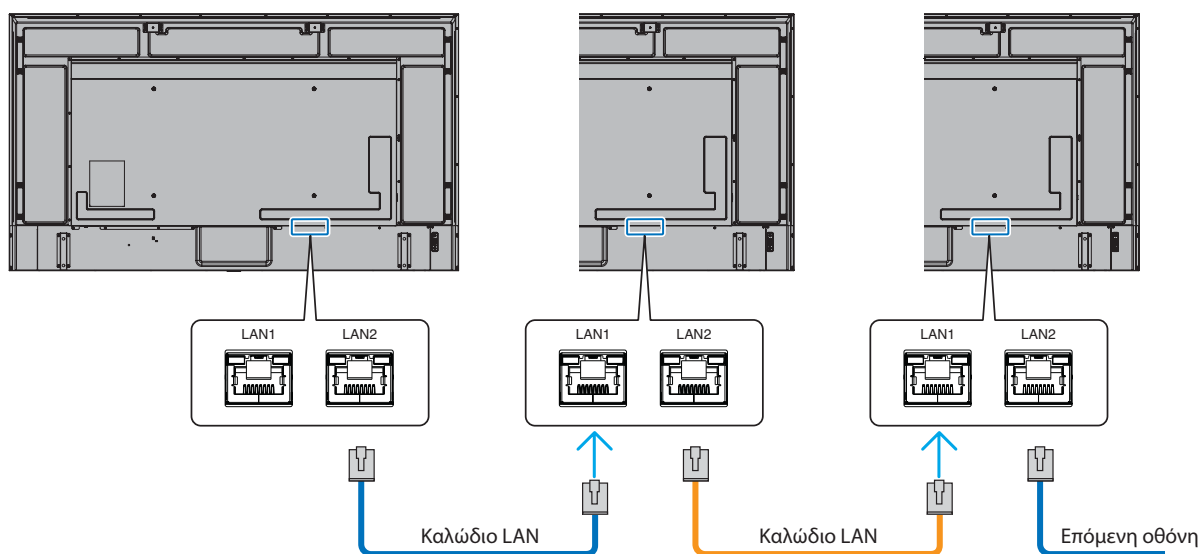

# Πρόγραμμα περιήγησης HTTP

## Επισκόπηση

Η σύνδεση της οθόνης σε κάποιο δίκτυο επιτρέπει τον τηλεχειρισμό της οθόνης από έναν υπολογιστή συνδεδεμένο στο ίδιο δίκτυο.

Αυτή η συσκευή χρησιμοποιεί «JavaScript» και «Cookies» και θα πρέπει να ρυθμίσετε το πρόγραμμα περιήγησης, ώστε να δέχεται αυτές τις λειτουργίες. Ανατρέξτε στα αρχεία βοήθειας για το πρόγραμμα περιήγησης στο web για να αλλάξετε τις ρυθμίσεις ώστε να γίνεται χρήση JavaScript και Cookies.

Για πρόσβαση στον διακομιστή HTTP, ξεκινήστε ένα πρόγραμμα περιήγησης στο web σε έναν υπολογιστή συνδεδεμένο στο ίδιο δίκτυο με την οθόνη και καταχωρήστε την εξής διεύθυνση URL στο πεδίο διεύθυνσης web:

## Ρύθμιση δικτύου

http://<η διεύθυνση IP της οθόνης>/index.html

- ΣΗΜΕΙΩΣΗ:**
- Η προεπιλεγμένη διεύθυνση IP αντιστοιχίζεται αυτόματα στην οθόνη.
  - Συνιστάται η χρήση του λογισμικού NaViSet Administrator για τη διαχείριση οθονών μέσω δικτύου. Η λήψη είναι δυνατή μέσω της ιστοσελίδας μας (βλ. [σελίδα 84](#)).
  - Αν δεν εμφανιστεί η οθόνη MONITOR NETWORK SETTINGS (Ρυθμίσεις δικτύου οθόνης) στο πρόγραμμα περιήγησης, πατήστε τα πλήκτρα Ctrl+F5 για να ανανεώσετε το πρόγραμμα περιήγησης (ή να διαγράψετε τη μνήμη δεδομένων (cache)).
  - Αν οθόνη φαίνεται να αποκρίνεται με καθυστέρηση στις εντολές ή στο πάτημα των πλήκτρων στο πρόγραμμα περιήγησης ή η γενική ταχύτητα της λειτουργίας της δεν είναι η αναμενόμενη, αυτό μπορεί να οφείλεται σε υπερφόρτωση του δικτύου ή στις ρυθμίσεις του δικτύου σας. Αν συμβεί αυτό, συμβουλευτείτε τον διαχειριστή του δικτύου σας.
  - Η οθόνη ίσως δεν αντιδράσει αν τα κουμπιά που εμφανίζονται στο πρόγραμμα περιήγησης πατηθούν επανειλημμένα κατά σύντομα χρονικά διαστήματα. Αν συμβεί αυτό, περιμένετε λίγο και επαναλάβετε. Αν συνεχίζετε να μη λαμβάνετε καμία απόκριση, απενεργοποιήστε και ενεργοποιήστε ξανά την οθόνη.

## Προετοιμασία πριν τη χρήση

Η λειτουργία με πρόγραμμα περιήγησης που χρησιμοποιεί διακομιστή μεσολάβησης ίσως να μην είναι δυνατή, ανάλογα με τον τύπο διακομιστή μεσολάβησης και τη μέθοδο ρύθμισης. Παρόλο που ο τύπος του διακομιστή μεσολάβησης είναι ένας παράγοντας, είναι πιθανό τα στοιχεία που έχουν οριστεί να μην εμφανίζονται, ανάλογα με την αποτελεσματικότητα της προσωρινής μνήμης δεδομένων, και τα περιεχόμενα που έχουν ρυθμιστεί από το πρόγραμμα περιήγησης ίσως να μην αντικατοπτρίζονται στη λειτουργία. Δεν συνιστάται η χρήση διακομιστή διαμεσολάβησης αν κάτι τέτοιο δεν απαιτείται από το περιβάλλον δικτύου.

## Διαχείριση της διεύθυνσης για λειτουργία μέσω προγράμματος περιήγησης

Μπορεί να χρησιμοποιηθεί όνομα κεντρικού υπολογιστή στις εξής περιπτώσεις (που θα αντιστοιχεί στη διεύθυνση IP της οθόνης):

Το όνομα του κεντρικού υπολογιστή θα πρέπει να καταχωρηθεί στον διακομιστή ονομάτων domain (DNS) από τον διαχειριστή του δικτύου. Έπειτα, μπορείτε να αποκτήσετε πρόσβαση στις ρυθμίσεις δικτύου της οθόνης μέσω αυτού του καταχωρημένου ονόματος κεντρικού υπολογιστή, χρησιμοποιώντας ένα συμβατό πρόγραμμα περιήγησης.

Αν το όνομα του κεντρικού υπολογιστή έχει διαμορφωθεί στο αρχείο HOSTS του χρησιμοποιούμενου υπολογιστή, μπορείτε να έχετε πρόσβαση στις ρυθμίσεις δικτύου της οθόνης μέσω αυτού του ονόματος κεντρικού υπολογιστή, χρησιμοποιώντας ένα συμβατό πρόγραμμα περιήγησης.

Παράδειγμα 1: Όταν το όνομα του κεντρικού υπολογιστή στην οθόνη έχει οριστεί ως «pd.xxx.co.jp», η πρόσβαση επιτυγχάνεται με τη ρύθμιση δικτύου πληκτρολογώντας http://pd.xxx.co.jp/index.html για τη διεύθυνση ή στη στήλη εισαγωγής του URL.

Παράδειγμα 2: Όταν η διεύθυνση IP στην οθόνη έχει οριστεί ως «192.168.73.1», η πρόσβαση επιτυγχάνεται με τις ρυθμίσεις ειδοποίησης αλληλογραφίας πληκτρολογώντας http://192.168.73.1/index.html για τη διεύθυνση ή στη στήλη εισαγωγής του URL.

## Χειρισμός

Αποκτήστε πρόσβαση στην παρακάτω διεύθυνση για εμφάνιση της σελίδας HOME (ΑΡΧΗ).

http://<η διεύθυνση IP της οθόνης>/index.html

Κάντε κλικ σε κάθε σύνδεση στην αριστερή στήλη κάτω από την ένδειξη HOME (ΑΡΧΗ).

## ΤΗΛΕΧΕΙΡΙΣΤΗΡΙΟ

Ενεργοποιήστε μια λειτουργία για τον χειρισμό της οθόνης αντίστοιχα με τα πλήκτρα του τηλεχειριστηρίου.

## Ρυθμίσεις μενού OSD από τις ρυθμίσεις web της οθόνης

Επιλέξτε έναν από τους συνδέσμους στο αριστερό τμήμα των ρυθμίσεων web της οθόνης για να διαμορφώσετε τις διαθέσιμες ρυθμίσεις στο μενού OSD της οθόνης. Βλ. [σελίδα 86](#) για μια πλήρη λίστα με τις ρυθμίσεις του μενού OSD.

[INPUT] (ΕΙΣΟΔΟΣ), [PICTURE] (ΕΙΚΟΝΑ), [AUDIO] (ΗΧΟΣ), [SCHEDULE] (ΠΡΟΓΡΑΜΜΑΤΙΣΜΟΣ), [SLOT] (ΥΠΟΔΟΧΗ), [PROTECT] (ΠΡΟΣΤΑΣΙΑ), [SYSTEM] (ΣΥΣΤΗΜΑ), [NETWORK] (ΔΙΚΤΥΟ)

NEC

HOME  
REMOTE CONTROL  
INPUT  
PICTURE  
AUDIO  
SCHEDULE  
SLOT  
NETWORK  
PROTECT  
SYSTEM  
MAIL  
SNMP  
AMX  
CRESTRON  
NAME  
NETWORK SERVICE  
PO LIST  
UPDATE FIRMWARE

**REMOTE CONTROL**

POWER  ON  OFF  
[APPLY] [CANCEL]

INPUT SELECT	<input type="radio"/> DisplayPort1 <input checked="" type="radio"/> COMPUTE MODULE	<input type="radio"/> DisplayPort2 <input type="radio"/> OPTION	<input type="radio"/> HDMI1	<input type="radio"/> HDMI2
PICTURE MODE	<input type="radio"/> NATIVE <input type="radio"/> TRANSPORTATION	<input type="radio"/> RETAIL <input type="radio"/> CUSTOM	<input type="radio"/> CONFERENCING	<input type="radio"/> HIGHLIGHT
	<input type="radio"/> SVE-3 SETTING	<input type="radio"/> SVE-4 SETTING	<input checked="" type="radio"/> SVE-1 SETTING <input type="radio"/> SVE-5 SETTING	<input type="radio"/> SVE-2 SETTING
ASPECT	<input type="radio"/> NORMAL <input type="radio"/> ZOOM	<input checked="" type="radio"/> FULL	<input type="radio"/> WIDE	<input type="radio"/> 1:1
SURROUND	<input type="radio"/> ON		<input checked="" type="radio"/> OFF	
MUTE	<input type="radio"/> ON		<input checked="" type="radio"/> OFF	
STILL	<input type="radio"/> ON		<input checked="" type="radio"/> OFF	

[APPLY] [CANCEL]

[RELOAD] [RESET]

**ΣΗΜΕΙΩΣΗ:** Τα κουμπιά στις ρυθμίσεις web της οθόνης λειτουργούν ως εξής:

[APPLY] (ΕΦΑΡΜΟΓΗ): Αποθηκεύει τις ρυθμίσεις.

[CANCEL] (ΑΚΥΡΟ): Επιστρέφει στις προηγούμενες ρυθμίσεις.

ΣΗΜΕΙΩΣΗ: Το CANCEL (ΑΚΥΡΟ) είναι απενεργοποιημένο αφού κάνετε κλικ στο APPLY (ΕΦΑΡΜΟΓΗ).

[RELOAD] (ΕΚ ΝΕΟΥ ΦΟΡΤΩΣΗ): Φορτώνει ξανά τις ρυθμίσεις.

[RESET] (ΕΠΑΝΑΦΟΡΑ): Κάνει επαναφορά στις αρχικές ρυθμίσεις.

# Ρυθμίσεις δικτύου

Κάντε κλικ στην επιλογή «NETWORK» (ΔΙΚΤΥΟ) στην αριστερή στήλη κάτω από την ένδειξη HOME (ΑΡΧΗ).

**NEC**

HOME  
REMOTE CONTROL  
INPUT  
PICTURE  
AUDIO  
SCHEDULE  
SLOT  
NETWORK  
PROTECT  
SYSTEM  
MAIL  
SNMP  
AMX  
CRESTRON  
NAME  
NETWORK SERVICE  
PD LIST  
UPDATE FIRMWARE

**NETWORK**

NETWORK INFORMATION

IP SETTING  AUTO  MANUAL

IP ADDRESS 192 . 168 . 0 . 10

SUBNET MASK 255 . 255 . 255 . 0

DEFAULT GATEWAY . . .

DNS  AUTO  MANUAL

DNS PRIMARY . . .

DNS SECONDARY . . .

MAC ADDRESS 02:01:03:04:05:06

APPLY CANCEL

IP SETTING (ΡΥΘΜΙΣΗ IP)	Επιλέξτε μια μέθοδο ρύθμισης για τον ορισμό του IP ADDRESS (ΔΙΕΥΘΥΝΣΗ IP). AUTO (ΑΥΤΟΜΑΤΗ): Αυτόματη αντιστοίχιση μιας διεύθυνσης IP. MANUAL (ΜΗ ΑΥΤΟΜΑΤΑ): Ορίστε μη αυτόματα μια διεύθυνση IP για την οθόνη που είναι συνδεδεμένη στο δίκτυο. ΣΗΜΕΙΩΣΗ: Σε περίπτωση που αντιμετωπίσετε κάποιο πρόβλημα, συμβουλευτείτε τον διαχειριστή του δικτύου σας.
IP ADDRESS (ΔΙΕΥΘΥΝΣΗ IP)	Ορίστε τη διεύθυνση IP της οθόνης που είναι συνδεδεμένη στο δίκτυο όταν έχει επιλεγεί [MANUAL] (ΜΗ ΑΥΤΟΜΑΤΗ) στο IP SETTING (ΡΥΘΜΙΣΗ IP).
SUBNET MASK (ΜΑΣΚΑ ΥΠΟΔΙΚΤΥΟΥ)	Ορίστε τα δεδομένα αριθμό μάσκας υποδικτύου της οθόνης που είναι συνδεδεμένη στο δίκτυο όταν έχει επιλεγεί [MANUAL] (ΜΗ ΑΥΤΟΜΑΤΗ) στο [IP SETTING] (ΡΥΘΜΙΣΗ IP).
DEFAULT GATEWAY (ΠΡΟΕΠΙΛΕΓΜΕΝΗ ΠΥΛΗ)	Ορίστε την προεπιλεγμένη πύλη της οθόνης που είναι συνδεδεμένη στο δίκτυο όταν έχει επιλεγεί [MANUAL] (ΜΗ ΑΥΤΟΜΑΤΗ) στο [IP SETTING] (ΡΥΘΜΙΣΗ IP). ΣΗΜΕΙΩΣΗ: Ρυθμίστε [0.0.0.0] αν θέλετε να διαγραφεί αυτή η ρύθμιση.
DNS	Ορίστε τη ρύθμιση IP ADDRESS (ΔΙΕΥΘΥΝΣΗ IP) του διακομιστή DNS. AUTO (ΑΥΤΟΜΑΤΗ): Ο διακομιστής DNS που είναι συνδεδεμένος με την οθόνη εκχωρεί αυτόματα τη διεύθυνση IP που διαθέτει. MANUAL (ΜΗ ΑΥΤΟΜΑΤΑ): Εισαγάγετε χειροκίνητα τη διεύθυνση IP του διακομιστή DNS που είναι συνδεδεμένος με την οθόνη.
PRIMARY DNS (ΠΡΩΤΕΥΟΝ DNS)	Ορίστε τη ρύθμιση πρωτεύοντος DNS του δικτύου με το οποίο είναι συνδεδεμένη η οθόνη. ΣΗΜΕΙΩΣΗ: Καταχωρήστε [0.0.0.0] αν θέλετε να διαγραφεί αυτή η ρύθμιση.
SECONDARY DNS (ΔΕΥΤΕΡΕΥΟΝ DNS)	Ορίστε τη ρύθμιση δευτερεύοντος DNS του δικτύου με το οποίο είναι συνδεδεμένη η οθόνη. ΣΗΜΕΙΩΣΗ: Καταχωρήστε [0.0.0.0] αν θέλετε να διαγραφεί αυτή η ρύθμιση.



## Ρύθμιση αλληλογραφίας

Κάντε κλικ στην επιλογή «MAIL» (ΑΛΛΗΛΟΓΡΑΦΙΑ) στην αριστερή στήλη κάτω από την ένδειξη HOME (ΑΡΧΗ).

Όταν έχουν διαμορφωθεί και ενεργοποιηθεί οι ρυθμίσεις Mail (Αλληλογραφία), η οθόνη στέλνει ειδοποιήσεις μέσω email όταν προκύπτει κάποιο σφάλμα ή αν χαθεί το σήμα εισόδου. Για να λειτουργεί αυτή η δυνατότητα, η οθόνη πρέπει να είναι συνδεδεμένη σε δίκτυο LAN.

Alert Mail (Ειδοποίηση αλληλογραφίας)	Όταν προκύπτει σφάλμα, η οθόνη στέλνει ένα μήνυμα σφάλματος στις διευθύνσεις email που αναφέρονται στα πεδία διεύθυνσης του αποδέκτη. Ανατρέξτε στον παρακάτω πίνακα «Λίστα μηνυμάτων ειδοποιήσεων». Να έχετε υπόψη σας πως όταν δεν ανιχνεύεται σήμα εισόδου δεν πρόκειται για σφάλμα. Η οθόνη στέλνει ειδοποίηση απουσίας σήματος εισόδου μόνο όταν είναι ενεργοποιημένη η ρύθμιση Status Message (Μήνυμα κατάστασης). Επιλέγοντας [ENABLE] (ΕΝΕΡΓΟΠΟΙΗΣΗ), ενεργοποιείται η λειτουργία Alert Mail (Αλληλογραφία ειδοποίησης). Επιλέγοντας [DISABLE] (ΑΠΕΝΕΡΓΟΠΟΙΗΣΗ), απενεργοποιείται η λειτουργία Alert Mail (Αλληλογραφία ειδοποίησης).
Status Message (Μήνυμα κατάσταση)	Αυτή η ρύθμιση αφορά το αν θα συμπεριληφθεί ή όχι η κατάσταση απουσίας σήματος ως κατάσταση ειδοποίησης. Επιλέγοντας [ENABLE] (ΕΝΕΡΓΟΠΟΙΗΣΗ), η λειτουργία Alert Mail (Αλληλογραφία ειδοποίησης) στέλνει μηνύματα email όταν η οθόνη ανιχνεύει απουσία σήματος ή όταν ισχύουν συνθήκες ειδοποίησης. Επιλέγοντας [DISABLE] (ΑΠΕΝΕΡΓΟΠΟΙΗΣΗ), η λειτουργία Alert Mail (Αλληλογραφία ειδοποίησης) στέλνει μηνύματα email όταν ισχύουν συνθήκες ειδοποίησης για την οθόνη. Δεν στέλνει μηνύματα email όταν η οθόνη ανιχνεύει απουσία σήματος.
Sender's Address (Διεύθυνση αποστολέα)	Πληκτρολογήστε τη διεύθυνση του αποστολέα. Μπορείτε να χρησιμοποιήσετε έως 60 αλφαριθμητικούς χαρακτήρες και σύμβολα.
SMTP Server (Διακομιστής SMTP)	Πληκτρολογήστε το όνομα διακομιστή SMTP στο οποίο πρόκειται να συνδεθεί η οθόνη. Μπορείτε να χρησιμοποιήσετε έως 60 αλφαριθμητικούς χαρακτήρες.
Recipient's Address 1 to 3 (Διεύθυνση παραλήπτη 1 έως 3)	Πληκτρολογήστε τη δική σας διεύθυνση παραλήπτη. Μπορείτε να χρησιμοποιήσετε έως 60 αλφαριθμητικούς χαρακτήρες και σύμβολα.
Authentication Method (Μέθοδος ελέγχου ταυτότητας)	Επιλέγει τη μέθοδο ελέγχου ταυτότητας της μετάδοσης email.
POP3 Server (Διακομιστής POP3)	Προσδιορίζει τη διεύθυνση του διακομιστή POP3 που χρησιμοποιείται κατά τον έλεγχο ταυτότητας email.
User Name (Όνομα χρήστη)	Ορίζει το όνομα χρήστη για σύνδεση στον διακομιστή ελέγχου ταυτότητας όταν απαιτείται έλεγχος ταυτότητας για τη μετάδοση email. Μπορείτε να χρησιμοποιήσετε έως 60 αλφαριθμητικούς χαρακτήρες.
Password (Κωδικός πρόσβασης)	Ορίζει τον κωδικό πρόσβασης για σύνδεση στον διακομιστή ελέγχου ταυτότητας όταν απαιτείται έλεγχος ταυτότητας για τη μετάδοση email. Μπορείτε να χρησιμοποιήσετε έως 60 αλφαριθμητικούς χαρακτήρες.
Test Mail (Δοκιμαστική αλληλογραφία)	Κάντε κλικ σε αυτό το κουμπί για να στείλετε ένα δοκιμαστικό μήνυμα email ώστε να ελέγξετε αν οι ρυθμίσεις σας είναι σωστές.

- ΣΗΜΕΙΩΣΗ:**
- Αν δεν λάβετε μήνυμα email προειδοποίησης όταν εκτελέσετε δοκιμαστική αλληλογραφία, βεβαιωθείτε ότι το δίκτυο, οι ρυθμίσεις διακομιστή και η διεύθυνση email του αποδέκτη είναι σωστά.
  - Αν πληκτρολογήσατε εσφαλμένη διεύθυνση στη δοκιμαστική αποστολή, ίσως δεν λάβετε ειδοποίηση email. Αν συμβεί αυτό, ελέγξτε αν η διεύθυνση παραλήπτη είναι σωστή.

## Λίστα σφαλμάτων

Αριθμός σφάλματος * Κωδικός σφάλματος	Μήνυμα αλληλογραφίας ειδοποίησης	Επεξήγηση	Αντιμετώπιση
70h ~ 7Fh	The monitor's power supply is not functioning normally. (Η τροφοδοσία της οθόνης δεν λειτουργεί κανονικά.)	Μη κανονική αναμονή λειτουργίας.	Επικοινωνήστε με τον προμηθευτή σας.
80h ~ 8Fh	The cooling fan has stopped. (Ο ανεμιστήρας ψύξης σταμάτησε.)	Μη κανονική λειτουργία ανεμιστήρα ψύξης.	Επικοινωνήστε με τον προμηθευτή σας.
90h ~ 9Fh	The monitor's backlight unit is not functioning normally. (Η μονάδα κρυφού φωτισμού της οθόνης δεν λειτουργεί κανονικά.)	Μη κανονική λειτουργία πίσω φωτός.	Επικοινωνήστε με τον προμηθευτή σας.
A0h ~ AFh	The monitor is overheated. (Η οθόνη υπερθερμάνθηκε.)	Αφύσικη θερμοκρασία.	Επικοινωνήστε με τον προμηθευτή σας.
B0h ~ BFh	The monitor does not receive an input signal. (Η οθόνη δεν λαμβάνει σήμα εισόδου.)	Απουσία σήματος.	Ελέγξτε την περίπτωση «Δεν υπάρχει εικόνα» στην ενότητα «Εντοπισμός βλαβών».
D0h	The remaining capacity of the error log decreased. (Η υπολειπόμενη χωρητικότητα του αρχείου καταγραφής σφαλμάτων είναι περιορισμένη.)	Το μέγεθος μνήμης Proof of Play (Απόδειξης αναπαραγωγής) είναι 1 ακόμα ώρα.	Λάβετε το αρχείο καταγραφής με τη βοήθεια της εξωτερικής εντολής PD. Βλ. <a href="#">σελίδα 74</a> .
D1h	The battery for clocks is empty. (Η μπαταρία των ρολογιών έχει αδειάσει.)	Η μπαταρία έχει αδειάσει.	Συνδέστε την οθόνη στο ρεύμα και μετά επαναφορτίστε την μπαταρία. Ρυθμίστε τα (DATE & TIME) (ΗΜΕΡΟΜΗΝΙΑ και ΩΡΑ) στο μενού OSD.
E0h ~ EFh	A system error occurred in the monitor. (Προέκυψε σφάλμα συστήματος στην οθόνη.)	Σφάλμα συστήματος.	Επικοινωνήστε με τον προμηθευτή σας.

## Ρυθμίσεις SNMP

Κάντε κλικ στην επιλογή «SNMP» στην αριστερή στήλη κάτω από την ένδειξη HOME (ΑΡΧΗ).

Το πρωτόκολλο SNMP χρησιμοποιείται για λήψη πληροφοριών κατάστασης και για έλεγχο μιας οθόνης απευθείας μέσω του δικτύου.

### Έκδοση:

SNMP v1 Απλό κείμενο με έλεγχο ταυτότητας, βάσει ονόματος κοινότητας, δεν επιστρέφει μήνυμα επιβεβαίωση της παγίδευσης.

SNMP v2c Απλό κείμενο με έλεγχο ταυτότητας, βάσει ονόματος κοινότητας, επιστρέφει μήνυμα επιβεβαίωση της παγίδευσης.

### Όνομα κοινότητας:

Η προεπιλεγμένη ρύθμιση για το όνομα κοινότητας είναι «public». Είναι μόνο για ανάγνωση. Μπορείτε να ορίσετε ονόματα κοινότητας για έως 3 ρυθμίσεις.

### Παγίδευση:

Αποστολή μηνύματος σφάλματος σε μια συγκεκριμένη διεύθυνση όταν συμβεί κάποιο σφάλμα στην οθόνη.

Πλαίσιο ελέγχου	Επεξήγηση	Κωδικός σφάλματος
Temperature (Θερμοκρασία)	Αφύσικη θερμοκρασία	0xA0, 0xA1, 0xA2
Fan (Ανεμιστήρας)	Μη κανονική λειτουργία ανεμιστήρα ψύξης	0x80, 0x81
Power (Τροφοδοσία)	Μη κανονική τροφοδοσία	0x70, 0x71, 0x72, 0x78
Inverter/Backlight (Inverter/Κρυφός φωτισμός)	Μη κανονική λειτουργία inverter ή κρυφού φωτισμού	0x90, 0x91
No Signal (Απουσία σήματος)	Απουσία σήματος	0xB0
PROOF OF PLAY (ΑΠΟΔΕΙΞΗ ΑΝΑΠΑΡΑΓΩΓΗΣ)	Περιορισμένος χώρος αποθήκευσης αρχείου καταγραφής	0xD0
System Error (Σφάλμα συστήματος)	Σφάλμα συστήματος	0xE0

## Ρυθμίσεις AMX

Κάντε κλικ στην επιλογή «AMX» στην αριστερή στήλη κάτω από την ένδειξη HOME (ΑΡΧΗ).

AMX BEACON	<p>Για ενεργοποίηση ή απενεργοποίηση της ανίχνευσης από το AMX Device Discovery όταν συνδέεστε σε ένα δίκτυο που υποστηρίζεται από το σύστημα ελέγχου NetLinx της AMX.</p> <p>ΥΠΟΔΕΙΞΗ: Όταν χρησιμοποιείτε μια συσκευή που υποστηρίζει το AMX Device Discovery, όλα τα συστήματα ελέγχου NetLinx της AMX θα αναγνωρίσουν τη συσκευή και θα κάνουν λήψη του κατάλληλου Device Discovery Module (μονάδα εντοπισμού συσκευής) από έναν διακομιστή AMX. Αν επιλέξετε [ENABLE] (ΕΝΕΡΓΟΠΟΙΗΣΗ), το AMX Device Discovery θα ανιχνεύσει τη συσκευή. Αν επιλέξετε [DISABLE] (ΑΠΕΝΕΡΓΟΠΟΙΗΣΗ), το AMX Device Discovery δεν θα ανιχνεύσει τη συσκευή.</p>
------------	---

## Ρυθμίσεις CRESTRON

Κάντε κλικ στην επιλογή «CRESTRON» στην αριστερή στήλη κάτω από την ένδειξη HOME (ΑΡΧΗ).

Συμβατότητα με το CRESTRON ROOMVIEW

Η συσκευή προβολής υποστηρίζει το CRESTRON ROOMVIEW, επιτρέποντας τη διαχείριση και τον έλεγχο πολλών συσκευών συνδεδεμένων στο δίκτυο μέσω ενός υπολογιστή ή ενός ελεγκτή.

Για περισσότερες πληροφορίες, επισκεφθείτε τη διεύθυνση <http://www.crestron.com>

ROOMVIEW	ROOMVIEW για διαχείριση από τον υπολογιστή. ON (ΕΝΕΡΓΟΠΟΙΗΣΗ): Ενεργοποίηση του ROOMVIEW OFF (ΑΠΕΝΕΡΓΟΠΟΙΗΣΗ): Απενεργοποίηση του ROOMVIEW.
CRESTRON CONTROL (ΕΛΕΓΧΟΣ CRESTRON)	CRESTRON CONTROL (ΕΛΕΓΧΟΣ CRESTRON) για διαχείριση από τον ελεγκτή. ON (ΕΝΕΡΓΟΠΟΙΗΣΗ): Ενεργοποίηση του CRESTRON CONTROL. OFF (ΑΠΕΝΕΡΓΟΠΟΙΗΣΗ): Απενεργοποίηση του CRESTRON CONTROL.
CONTROLLER IP ADDRESS (ΔΙΕΥΘΥΝΣΗ IP ΕΛΕΓΚΤΗ)	Ρυθμίζει τη διεύθυνση IP του CRESTRON SERVER.
IP ID (ΑΝΑΓΝΩΡΙΣΤΙΚΟ IP)	Ρυθμίζει το ΑΝΑΓΝΩΡΙΣΤΙΚΟ IP σας για το CRESTRON SERVER.

**ΥΠΟΔΕΙΞΗ:** Οι ρυθμίσεις CRESTRON απαιτούνται μόνο για χρήση με το CRESTRON ROOMVIEW.

Για περισσότερες πληροφορίες, επισκεφθείτε τη διεύθυνση <http://www.crestron.com>

## Ρυθμίσεις ονομάτων

Κάντε κλικ στην επιλογή «NAME» (ΑΛΛΗΛΟΓΡΑΦΙΑ) στην αριστερή στήλη κάτω από την ένδειξη HOME (ΑΡΧΗ).

MONITOR NAME (ΟΝΟΜΑ ΟΘΟΝΗΣ)	Σας επιτρέπει να προσαρμόσετε το όνομα της οθόνης, με άνω όριο μήκους τους 16 χαρακτήρες. Αυτό το όνομα εμφανίζεται όταν κάνετε αναζήτηση για συσκευές στο δίκτυο όταν χρησιμοποιείτε μια εφαρμογή όπως το NaViSet Administrator. Δίνοντας στην οθόνη ένα μοναδικό όνομα, επιτρέπετε την εύκολη αναγνώρισή της όταν προβάλλεται μια λίστα οθονών στο δίκτυο. Το προεπιλεγμένο όνομα είναι το όνομα μοντέλου της οθόνης.
HOST NAME (ΟΝΟΜΑ ΚΕΝΤΡΙΚΟΥ ΥΠΟΛΟΓΙΣΤΗ)	Πληκτρολογήστε το όνομα υπολογιστή του δικτύου με το οποίο είναι συνδεδεμένη η οθόνη. Μπορείτε να χρησιμοποιήσετε έως 15 αλφαριθμητικούς χαρακτήρες.
DOMAIN NAME (ΟΝΟΜΑ DOMAIN)	Πληκτρολογήστε το όνομα domain του δικτύου με το οποίο είναι συνδεδεμένη η οθόνη. Μπορείτε να χρησιμοποιήσετε έως 60 αλφαριθμητικούς χαρακτήρες.

## Ρυθμίσεις υπηρεσίας δικτύου

Κάντε κλικ στην επιλογή «NETWORK SERVICE» (ΥΠΗΡΕΣΙΑ ΔΙΚΤΥΟΥ) στην αριστερή στήλη κάτω από την ένδειξη HOME (ΑΡΧΗ).

PJLink CLASS (ΚΑΤΗΓΟΡΙΑ PJLink)	Ορίστε μια κατηγορία για το PJLink*. ΣΗΜΕΙΩΣΗ: Το PJLink είναι ένα πρότυπο διασύνδεσης δικτύων που έχει καθιερωθεί από την JBMIA. <a href="http://pjlink.jbmia.or.jp/index.html">http://pjlink.jbmia.or.jp/index.html</a> Αυτή η οθόνη είναι διαθέσιμη για εντολές class1 και class2.
NOTIFY FUNCTION ENABLE (ΕΝΕΡΓΟΠΟΙΗΣΗ ΛΕΙΤΟΥΡΓΙΑΣ ΕΙΔΟΠΟΙΗΣΗΣ)	Ενεργοποίηση ή απενεργοποίηση μιας ειδοποίησης για την κατάσταση δικτύου της οθόνης. Αυτή η λειτουργία αφορά μόνο την class2.
NOTIFY ADDRESS (ΔΙΕΥΘΥΝΣΗ ΕΙΔΟΠΟΙΗΣΗΣ)	Ορίστε μια IP ADDRESS (ΔΙΕΥΘΥΝΣΗ IP) στην οποία θα στέλνεται η κατάσταση δικτύου της οθόνης. Αυτή η λειτουργία αφορά μόνο την class2.
PJLink PASSWORD (ΚΩΔΙΚΟΣ ΠΡΟΣΒΑΣΗΣ PJLink)	Ορίστε έναν κωδικό πρόσβασης για το PJLink*. Ο κωδικός πρόσβασης πρέπει να έχει μήκος το πολύ 32 χαρακτήρες. Μην ξεχνάτε τον κωδικό πρόσβασης σας. Αν ξεχάσετε τον κωδικό πρόσβασης, συμβουλευθείτε τον προμηθευτή σας.
HTTP PASSWORD ENABLE (ΕΝΕΡΓΟΠΟΙΗΣΗ)	Ορίστε έναν κωδικό πρόσβασης για τον διακομιστή HTTP. Ο κωδικός πρόσβασης πρέπει να έχει μήκος το πολύ 32 χαρακτήρες.
HTTP PASSWORD ENABLE (ΕΝΕΡΓΟΠΟΙΗΣΗ ΚΩΔΙΚΟΥ ΠΡΟΣΒΑΣΗΣ HTTP)	Απαιτείται ένα HTTP PASSWORD (ΚΩΔΙΚΟΣ ΠΡΟΣΒΑΣΗΣ HTTP) όταν γίνεται σύνδεση στον διακομιστή HTTP. Ρυθμίστε το όνομα της οθόνης ως το USER NAME (ΟΝΟΜΑ ΧΡΗΣΤΗ) όταν καταχωρείτε τον κωδικό πρόσβασης.

\*Τι είναι το PJLink;

Το PJLink είναι μια τυποποίηση του πρωτοκόλλου που χρησιμοποιείται για τον έλεγχο συσκευών διαφόρων κατασκευαστών. Αυτό το πρότυπο πρωτόκολλο θεσπίστηκε από τον Ιαπωνικό Σύνδεσμο Βιομηχανιών Μηχανημάτων και Συστημάτων Πληροφορικής για Επιχειρήσεις (JBMIA) το 2005.

Η συσκευή υποστηρίζει όλες τις εντολές του PJLink.

## Πληροφορίες PD LIST (ΛΙΣΤΑΣ PD)

Κάντε κλικ στην επιλογή «PD LIST» (ΛΙΣΤΑ PD) στην αριστερή στήλη κάτω από την ένδειξη HOME (ΑΡΧΗ).

Εμφανίζει μια λίστα με τα αναγνωριστικά οθονών και τις διευθύνσεις IP πολλών οθονών που είναι αλυσιδωτά συνδεδεμένες μεταξύ τους.

**ΣΗΜΕΙΩΣΗ:** Αυτή η λίστα μπορεί να εμφανιστεί μόνο στην κύρια οθόνη.

# Εντολές

Αν η οθόνη συνδεθεί με RS-232C ή συνδεθεί σε δίκτυο μέσω LAN, οι εντολές ελέγχου μεταδίδονται και λαμβάνονται μεταξύ της οθόνης και μιας συνδεδεμένης συσκευής. Επιτρέπει τον τηλεχειρισμό της οθόνης από μια συνδεδεμένη συσκευή. Μπορείτε να βρείτε οδηγίες και για τους δύο τρόπους χρήσης εντολών ελέγχου στο αρχείο με όνομα «External\_Control.pdf» (βλ. σελίδα 84).

## Διασύνδεση RS-232C

PROTOCOL (ΠΡΩΤΟΚΟΛΛΟ)	RS-232C
BAUD RATE (ΤΑΧΥΤΗΤΑ BAUD)	9600 [bps]
DATA LENGTH (ΜΗΚΟΣ ΔΕΔΟΜΕΝΩΝ)	8 [bit]
PARITY (ΙΣΟΤΙΜΙΑ)	NONE (ΚΑΜΙΑ)
STOP BIT (BIT ΔΙΑΚΟΠΗΣ)	1 [bit]
FLOW CONTROL (ΕΛΕΓΧΟΣ ΡΟΗΣ)	NONE (ΚΑΜΙΑ)

## Διασύνδεση LAN

PROTOCOL (ΠΡΩΤΟΚΟΛΛΟ)	TCP
PORT NUMBER (ΑΡΙΘΜΟΣ ΘΥΡΑΣ)	7142
COMMUNICATION SPEED (ΤΑΧΥΤΗΤΑ ΕΠΙΚΟΙΝΩΝΙΑΣ)	Ρύθμιση AUTO (ΑΥΤΟΜΑΤΗ) (10/100Mbps)

## Εντολή ελέγχου ASCII

Η συγκεκριμένη οθόνη υποστηρίζει την εντολή ελέγχου που αναφέρεται στο αρχείο «External\_Control.pdf» (βλ. σελίδα 84), ωστόσο υποστηρίζει και τη συνήθη εντολή ελέγχου ASCII που χρησιμοποιείται για τον έλεγχο των οθονών ή των συσκευών προβολής NEC από συνδεδεμένο υπολογιστή. Για περισσότερες πληροφορίες επισκεφθείτε την ιστοσελίδα μας.

## Παράμετρος

### Εντολή εισόδου

Όνομα σήματος εισόδου	Απόκριση	Παράμετρος
HDMI1	hdmi1	hdmi1 ή hdmi
HDMI2	hdmi2	hdmi2
DisplayPort1	DisplayPort1	DisplayPort1
DisplayPort2	DisplayPort2	DisplayPort2
OPTION (ΠΡΟΑΙΡΕΤΙΚΗ)*	option	option
COMPUTE MODULE*	compute_module	compute_module

### Εντολή κατάστασης

Απόκριση	Κατάσταση σφάλματος
error:temp	Αφύσικη θερμοκρασία
error:fan	Μη κανονική λειτουργία ανεμιστήρα ψύξης
error:light	Μη κανονική λειτουργία inverter ή κρυφού φωτισμού
error:system	Σφάλμα συστήματος

\*1: Η λειτουργία αυτή εξαρτάται από την προαιρετική πλακέτα που έχει εγκατασταθεί στην οθόνη.

\*2: Αυτή η είσοδος είναι διαθέσιμη εφόσον έχουν εγκατασταθεί η προαιρετική πλακέτα διασύνδεσης μονάδας υπολογισμού Raspberry Pi και η μονάδα υπολογισμού Raspberry Pi.

# Απόδειξη αναπαραγωγής

Αυτή η λειτουργία επιτρέπει την αποστολή μηνυμάτων για την τρέχουσα κατάσταση της οθόνης μέσω αυτο-διάγνωσης.

Για τη λειτουργία Proof of Play (Απόδειξης αναπαραγωγής), συμπεριλαμβανομένης της αυτοδιάγνωσης, ανατρέξτε στο «External\_Control.pdf». Βλ. [σελίδα 84](#).

Στοιχείο ελέγχου		Μήνυμα
①	INPUT (ΕΙΣΟΔΟΣ)	DisplayPort1/DisplayPort2/HDMI1/HDMI2/OPTION*/COMPUTE MODULE* <sup>1</sup>
②	Resolution (Ευκρίνεια)	π.χ. (H)1920, (V)1080, (H)3840, (V)2160 ή No signal (Απουσία σήματος) ή Invalid signal (Μη έγκυρο σήμα)
③	Audio signal (Σήμα ήχου)	Audio in [Είσοδος ήχου] ή No Audio in [Καμία είσοδος ήχου] ή N/A [Μ/Δ]
④	Picture Image (Εικόνα)	Normal Picture (Κανονική εικόνα) ή No Picture (Απουσία εικόνας)
⑤	AUDIO OUT (ΕΞΟΔΟΣ ΗΧΟΥ)	Normal Audio (Κανονικός ήχος) ή No Audio (Απουσία ήχου)
⑥	TIME (ΩΡΑ)	(έτος)/(μήνας)/(ημέρα)/(ώρα)/(λεπτά)/(δευτερόλεπτα)
⑦	EXPANSION DATA (ΔΕΔΟΜΕΝΑ ΕΠΕΚΤΑΣΗΣ)	00h: Normal Proof of Play event (Φυσιολογικό συμβάν απόδειξης αναπαραγωγής) 01h: Proof of Play event is «last power on time» (Το συμβάν απόδειξης αναπαραγωγής είναι «τελευταία ώρα ενεργοποίησης») 20h: Contents Copy from USB (Αντιγραφή περιεχομένων από USB) 21h: Contents Copy form network folder (Αντιγραφή περιεχομένων από φάκελο δικτύου) 30h: Contents Copy Success (Επιτυχία αντιγραφής περιεχομένων) 31h: Contents Copy Error (No media) (Σφάλμα αντιγραφής περιεχομένων (Απουσία πολυμέσων)) 32h: Contents Copy Error (Connect error) (Σφάλμα αντιγραφής περιεχομένων (Σφάλμα σύνδεσης) 33h: Contents Copy Error (Out of disk space) (Σφάλμα αντιγραφής περιεχομένων (Εξάντληση χώρου δίσκου)) 34h: Contents Copy Error (Read/Write error) (Σφάλμα αντιγραφής περιεχομένων (Σφάλμα ανάγνωσης/εγγραφής) 40h: Human detected (Human sensor Status) (Ανιχνεύθηκε άνθρωπος (κατάσταση αισθητήρα ανθρώπου)) 41h: Human detect cleared (Human sensor Status) (Εκκαθαρίστηκε η ανίχνευση ανθρώπου (κατάσταση αισθητήρα ανθρώπου))

\*: Η λειτουργία αυτή εξαρτάται από την προαιρετική πλακέτα που έχει εγκατασταθεί στην οθόνη.

\*1: Αυτή η είσοδος είναι διαθέσιμη εφόσον έχουν εγκατασταθεί η προαιρετική πλακέτα διασύνδεσης μονάδας υπολογισμού Raspberry Pi και η μονάδα υπολογισμού Raspberry Pi.

Παράδειγμα:

- ① HDMI1
- ② 3840 x 2160
- ③ Audio in (Είσοδος ήχου)
- ④ Normal Picture (Κανονική εικόνα)
- ⑤ Normal Audio (Κανονικός ήχος)
- ⑥ 2020/1/1/0h/0m/0s
- ⑦ 30h: Contents Copy Success (Επιτυχία αντιγραφής περιεχομένων)

## Κεφάλαιο 8 Αντιμετώπιση προβλημάτων

Αυτό το κεφάλαιο περιλαμβάνει τα εξής:

- ⇒ «Θέματα μεγέθους εικόνας και σήματος βίντεο» στη σελίδα 76
- ⇒ «Θέματα υλικού» στη σελίδα 77

# Θέματα μεγέθους εικόνας και σήματος βίντεο

## Δεν υπάρχει εικόνα

- Το καλώδιο σήματος πρέπει να έχει συνδεθεί σωστά στην κάρτα οθόνης/στον υπολογιστή.
- Η κάρτα οθόνης πρέπει να είναι σωστά τοποθετημένη στη θέση της.
- Βεβαιωθείτε ότι ο κύριος διακόπτης λειτουργίας βρίσκεται στη θέση ON (ΕΝΕΡΓΟΠΟΙΗΣΗ).
- Βεβαιωθείτε ότι είναι ενεργοποιημένα και ο υπολογιστής και η οθόνη.
- Βεβαιωθείτε ότι έχετε επιλέξει μια συμβατή επιλογή ευκρίνειας για την κάρτα οθόνης ή το χρησιμοποιούμενο σύστημα. Σε περίπτωση αμφιβολίας, ανατρέξτε στο εγχειρίδιο χρήσης της κάρτας οθόνης ή του συστήματος για να αλλάξετε την επιλογή ευκρίνειας.
- Ελέγξτε την οθόνη και την κάρτα οθόνης ως προς τη συμβατότητα και τον προτεινόμενο χρονισμό σήματος.
- Ελέγξτε μήπως είναι στραβωμένος ο σύνδεσμος ας του καλωδίου σήματος ή στραβωμένες οι ακίδες του.
- Η οθόνη μεταβαίνει αυτόματα σε κατάσταση αναμονής μετά από το προκαθορισμένο χρονικό διάστημα αφού χαθεί το σήμα βίντεο. Πατήστε το πλήκτρο POWER ON (ΕΝΕΡΓΟΠΟΙΗΣΗ) στο τηλεχειριστήριο ή πατήστε το πλήκτρο  στην οθόνη.
- Αν αποσυνδέσετε το καλώδιο σήματος κατά την εκκίνηση του υπολογιστή, ενδέχεται να μην εμφανίζονται εικόνες. Απενεργοποιήστε την οθόνη και τον υπολογιστή και, κατόπιν, συνδέστε το καλώδιο σήματος και ενεργοποιήστε τον υπολογιστή και την οθόνη.
- Ελέγξτε τη ρύθμιση [OPTION POWER] (ΤΡΟΦΟΔΟΣΙΑ ΠΡΟΑΙΡΕΤΙΚΗΣ ΠΛΑΚΕΤΑΣ) όταν χρησιμοποιείτε εξαρτήματα προαιρετικής πλακέτας.
- Ελέγξτε για περιεχόμενο HDCP (High-bandwidth Digital Content Protection, Προστασία ψηφιακού περιεχομένου υψηλού εύρους ζώνης). Το HDCP είναι ένα σύστημα πρόληψης της παράνομης αντιγραφής δεδομένων εικόνας που αποστέλλονται μέσω ψηφιακού σήματος. Αν δεν μπορείτε να δείτε υλικό μέσω των ψηφιακών εισόδων, αυτό δεν σημαίνει απαραίτητα ότι η οθόνη δεν λειτουργεί σωστά. Με την εφαρμογή του HDCP, ενδέχεται να υπάρχουν περιπτώσεις στις οποίες ορισμένα είδη περιεχομένου προστατεύονται μέσω HDCP και μπορεί να μην εμφανίζονται λόγω της απόφασης/πρόθεσης της κοινότητας HDCP (Digital Content Protection, LLC).

## Παραμονή ειδώλου

- Έχετε υπόψη σας ότι στην τεχνολογία LCD μπορεί να παρουσιαστεί ένα φαινόμενο γνωστό ως παραμονή ειδώλου. Η παραμονή ειδώλου παρουσιάζεται όταν συνεχίζει να παραμένει ορατό στην οθόνη ένα είδωλο ή σκιές μιας προηγούμενης εικόνας. Σε αντίθεση με τις οθόνες καθοδικού σωλήνα (CRT), στις οθόνες υγρών κρυστάλλων η παραμονή ειδώλου δεν είναι μόνιμη, αλλά θα πρέπει να αποφεύγεται η προβολή μεμονωμένων σταθερών εικόνων για μεγάλο χρονικό διάστημα. Για να διορθώσετε την παραμονή ειδώλου, θέστε την οθόνη σε κατάσταση αναμονής με το τηλεχειριστήριο ή απενεργοποιήστε την για τόσο χρονικό διάστημα όσο εμφανιζόταν η προηγούμενη εικόνα. Για παράδειγμα, αν στην οθόνη εμφανιζόταν μια εικόνα για μία ώρα και παραμένει ένα είδωλο της, η οθόνη πρέπει να παραμείνει σε κατάσταση αναμονής ή εκτός λειτουργίας για μία ώρα, ώστε να εξαφανιστεί η εικόνα.

**ΣΗΜΕΙΩΣΗ:** Όπως και με όλες τις συσκευές απεικόνισης προσωπικής χρήσης, συνιστούμε τη χρήση κινητών εικόνων και τη χρήση προγράμματος προστασίας οθόνης ή εναλλασσόμενων σταθερών εικόνων ανά τακτά διαστήματα όταν η οθόνη παραμένει ανενεργή, την απενεργοποίηση ή την εισαγωγή της σε κατάσταση αναμονής όταν δεν βρίσκεται σε χρήση.

## Η εικόνα τρεμοπαίζει

- Αν χρησιμοποιείτε καλώδιο μεγάλου μήκους με επαναλήπτη ή διανομέα, η εικόνα μπορεί να κολλάει ή να τρεμοπαίζει. Σε αυτή την περίπτωση, συνδέστε το καλώδιο απευθείας στην οθόνη χωρίς τη χρήση επαναλήπτη ή διανομέα ή αντικαταστήστε το καλώδιο με άλλο καλώδιο καλύτερης ποιότητας. Η χρήση προέκτασης συνεστραμμένου ζεύγους μπορεί να προκαλέσει τραχύτητα στην εικόνα, ανάλογα με το περιβάλλον στο οποίο βρίσκεται η οθόνη ή με το καλώδιο που χρησιμοποιείτε. Για περισσότερες πληροφορίες ρωτήστε τον προμηθευτή σας.
- Ορισμένα καλώδια HDMI ίσως να μην εμφανίζουν σωστά την εικόνα. Αν η ευκρίνεια εισόδου είναι 1920 x 2160, 3840 x 2160 ή 4096 x 2160, χρησιμοποιήστε καλώδιο HDMI εγκεκριμένο για υποστήριξη ευκρίνειας 4K.
- Κατά την εισαγωγή σημάτων 8K, χρησιμοποιήστε ένα καλώδιο DisplayPort που φέρει το λογότυπο 8K.



## Η εικόνα είναι ασταθής, με προβληματική εστίαση ή τρεμοπαίζει

- Το καλώδιο σήματος πρέπει να συνδεθεί σωστά στον υπολογιστή.
- Προσαρμόστε τις ρυθμίσεις στο μενού [PICTURE MODE] (ΛΕΙΤΟΥΡΓΙΑ ΕΙΚΟΝΑΣ) ελέγχοντας την εικόνα που προβάλλεται στην οθόνη.
- Όταν αλλάξετε λειτουργία οθόνης, ενδέχεται να χρειαστεί να προσαρμόσετε ξανά τις ρυθμίσεις προσαρμογής εικόνας στο μενού της οθόνης.
- Ελέγξτε την οθόνη και την κάρτα οθόνης ως προς τη συμβατότητα και τον προτεινόμενο χρονισμό σήματος.
- Αν το κείμενο εμφανίζεται αλλοιωμένο, αλλάξτε τη λειτουργία βίντεο σε μη πεπλεγμένη και χρησιμοποιήστε ρυθμό ανανέωσης 60 Hz.
- Κατά την ενεργοποίηση της συσκευής ή τη διενέργεια αλλαγών στις ρυθμίσεις, η εικόνα ενδέχεται να παραμορφωθεί.

## Η εικόνα δεν αναπαράγεται σωστά

- Χρησιμοποιήστε τα πλήκτρα ελέγχου ρύθμισης εικόνας του OSD για να αυξήσετε ή να μειώσετε το μέγεθος κόκκου.
- Βεβαιωθείτε ότι έχετε επιλέξει μια συμβατή επιλογή ευκρίνειας για την κάρτα οθόνης ή το χρησιμοποιούμενο σύστημα.
- Σε περίπτωση αμφιβολίας, ανατρέξτε στο εγχειρίδιο χρήσης της κάρτας οθόνης ή του συστήματος για να αλλάξετε την επιλογή ευκρίνειας.

## Η επιλεγμένη ευκρίνεια δεν εμφανίζεται κανονικά

- Ελέγξτε τις πληροφορίες στο OSD για να βεβαιωθείτε ότι έχει επιλεγεί η σωστή ευκρίνεια.
- Αν η ευκρίνεια που ορίσατε βρίσκεται εκτός πεδίου τιμών, θα εμφανιστεί ένα προειδοποιητικό παράθυρο «OUT OF RANGE» (ΕΚΤΟΣ ΕΥΡΟΥΣ ΤΙΜΩΝ). Ρυθμίστε την υποστηριζόμενη ευκρίνεια στον συνδεδεμένο υπολογιστή.

## Η αντίθεση της εικόνας είναι είτε πολύ υψηλή είτε πολύ χαμηλή

- Βεβαιωθείτε ότι έχει επιλεγεί η σωστή επιλογή VIDEO RANGE (ΕΠΙΠΕΔΟ ΒΙΝΤΕΟ) για το σήμα εισόδου.
  - **Τα μαύρα συνθλιβονται και τα λευκά αποκόπτονται** - αλλάξτε το VIDEO RANGE (ΕΠΙΠΕΔΟ ΒΙΝΤΕΟ) σε FULL (ΑΝΕΠΕΞΕΡΓΑΣΤΟ).  
Τα μαύρα που συνθλιβονται και τα λευκά που αποκόπτονται μπορεί να εμφανιστούν αν το VIDEO LEVEL (ΕΠΙΠΕΔΟ ΒΙΝΤΕΟ) της οθόνης έχει οριστεί σε LIMITED (ΠΕΡΙΟΡΙΣΜΕΝΟ) ενώ τα επίπεδα σήματος βίντεο είναι πλήρους RGB (RGB 0-255), με αποτέλεσμα να χάνονται οι λεπτομέρειες στις σκιές και τα τονισμένα σημεία και η εικόνα να φαίνεται να έχει υπερβολικά υψηλή αντίθεση.
  - **Τα μαύρα εμφανίζονται ως σκούρα γκριζα και τα λευκά είναι άτονα** - αλλάξτε το VIDEO RANGE (ΕΠΙΠΕΔΟ ΒΙΝΤΕΟ) σε LIMITED (ΠΕΡΙΟΡΙΣΜΕΝΟ).  
Τα μαύρα που εμφανίζονται ως σκούρα γκριζα και τα λευκά που είναι άτονα μπορεί να εμφανιστούν αν το VIDEO RANGE (ΕΠΙΠΕΔΟ ΒΙΝΤΕΟ) έχει οριστεί σε FULL (ΑΝΕΠΕΞΕΡΓΑΣΤΟ) ενώ τα επίπεδα σήματος βίντεο είναι περιορισμένο RGB (RGB 16-235), με αποτέλεσμα να μην επιτρέπεται στην οθόνη να επιτύχει το πλήρες εύρος φωτεινότητάς της και η εικόνα να φαίνεται να μην έχει αρκετή αντίθεση.

Μπορεί να εμφανιστούν ψιλές κατακόρυφες ή οριζόντιες γραμμές, ανάλογα με το συγκεκριμένο μοτίβο απεικόνισης. Αυτό δεν αποτελεί ελάττωμα ή φθορά του προϊόντος.

## Θέματα υλικού

### Το πλήκτρο $\Psi$ δεν λειτουργεί

- Αποσυνδέστε το καλώδιο τροφοδοσίας της οθόνης από την πρίζα για να κλείσετε την οθόνη και να γίνει επαναφορά της.
- Ελέγξτε τον κύριο διακόπτη λειτουργίας που βρίσκεται πάνω στην οθόνη.

### Δεν υπάρχει ήχος

- Βεβαιωθείτε ότι έχει συνδεθεί σωστά το καλώδιο ήχου.
- Ελέγξτε μήπως είναι ενεργοποιημένη η λειτουργία [MUTE] (ΣΙΓΑΣΗ). Χρησιμοποιήστε το τηλεχειριστήριο για να ενεργοποιήσετε ή να απενεργοποιήσετε τη λειτουργία σίγασης.
- Ελέγξτε μήπως το [VOLUME] (ΕΝΤΑΣΗ ΗΧΟΥ) έχει ρυθμιστεί στην ελάχιστη τιμή.
- Ελέγξτε αν ο υπολογιστής υποστηρίζει σήμα ήχου μέσω DisplayPort.  
Αν δεν είστε βέβαιοι, ρωτήστε τον προμηθευτή σας.
- Αν δεν υπάρχει συνδεδεμένη συσκευή ήχου HDMI CEC, ρυθμίστε το [AUDIO RECEIVER] (ΔΕΚΤΗΣ ΗΧΟΥ) σε [DISABLE] (ΑΠΕΝΕΡΓΟΠΟΙΗΣΗ).

- Ελέγξτε τη ρύθμιση [SPEAKER SELECT] (ΕΠΙΛΟΓΗ ΗΧΕΙΟΥ). Αν αλλάξετε τη ρύθμιση του ηχείου, η οθόνη πρέπει να απενεργοποιηθεί και να ενεργοποιηθεί. Μετά την αλλαγή της ρύθμισης ηχείου, κλείστε το μενού OSD και κάντε τερματισμό και έναρξη λειτουργίας της οθόνης χρησιμοποιώντας τον κύριο διακόπτη τροφοδοσίας.

### Το τηλεχειριστήριο δεν λειτουργεί

- Ίσως να έχουν εξαντληθεί οι μπαταρίες. Αλλάξτε τις μπαταρίες και ελέγξτε αν το τηλεχειριστήριο λειτουργεί.
- Ελέγξτε αν οι μπαταρίες έχουν τοποθετηθεί σωστά.
- Ελέγξτε αν το τηλεχειριστήριο είναι στραμμένο προς τον αισθητήρα τηλεχειριστηρίου της οθόνης.
- Ελέγξτε την κατάσταση της επιλογής [LOCK SETTINGS] (ΚΛΕΙΔΩΜΑ ΡΥΘΜΙΣΕΩΝ).
- Το σύστημα του τηλεχειριστηρίου μπορεί να μην λειτουργεί αν πέφτουν ακτίνες ηλιακού ή έντονου τεχνητού φωτός απευθείας πάνω στον αισθητήρα τηλεχειριστηρίου της οθόνης, ή αν υπάρχει κάποιο εμπόδιο στη διαδρομή.

## Η λειτουργία SCHEDULE/OFF TIMER (ΧΡΟΝΟΔΙΑΓΡΑΜΜΑ/ΧΡΟΝΟΔΙΑΚΟΠΤΗΣ ΑΠΕΝΕΡΓΟΠΟΙΗΣΗΣ) δεν λειτουργεί σωστά

- Η λειτουργία [SCHEDULE] (ΧΡΟΝΟΔΙΑΓΡΑΜΜΑ) απενεργοποιείται όταν ρυθμίζεται το [OFF TIMER] (ΧΡΟΝΟΔΙΑΚΟΠΤΗΣ ΑΠΕΝΕΡΓΟΠΟΙΗΣΗΣ).
- Αν η λειτουργία [OFF TIMER] (ΧΡΟΝΟΔΙΑΚΟΠΤΗΣ ΑΠΕΝΕΡΓΟΠΟΙΗΣΗΣ) είναι ενεργοποιημένη και η οθόνη εκτός λειτουργίας, σε περίπτωση απρόσμενης διακοπής της ηλεκτρικής τροφοδοσίας, το [OFF TIMER] (ΧΡΟΝΟΔΙΑΚΟΠΤΗΣ ΑΠΕΝΕΡΓΟΠΟΙΗΣΗΣ) θα επαναρρυθμιστεί.

## Εικόνα με χιόνια, κακός ήχος στην τηλεόραση

- Ελέγξτε τη σύνδεση της κεραίας/καλωδίου. Χρησιμοποιήστε καινούριο καλώδιο, αν είναι απαραίτητο.

## Ο διανομέας USB δεν λειτουργεί

- Βεβαιωθείτε ότι το καλώδιο USB έχει συνδεθεί σωστά. Ανατρέξτε στο εγχειρίδιο χρήσης της συσκευής USB.
- Ελέγξτε αν η θύρα εξόδου USB της οθόνης είναι συνδεδεμένη στη θύρα εισόδου USB του υπολογιστή. Βεβαιωθείτε ότι ο υπολογιστής είναι ενεργοποιημένος ή ότι η ρύθμιση [USB POWER] (ΤΡΟΦΟΔΟΣΙΑ USB) έχει τιμή [ON] (ΕΝΕΡΓΗ).

## Μοτίβα φωτισμού της λυχνίας τροφοδοσίας

### Η λυχνία LED της οθόνης δεν ανάβει (δεν είναι ορατό το μπλε ή κόκκινο χρώμα) (βλ. σελίδα 36)

- Βεβαιωθείτε ότι το καλώδιο τροφοδοσίας είναι σωστά συνδεδεμένο στην οθόνη και την πρίζα και βεβαιωθείτε ότι ο κύριος διακόπτης τροφοδοσίας της οθόνης είναι ενεργοποιημένος.
- Βεβαιωθείτε ότι ο υπολογιστής δεν βρίσκεται σε κατάσταση λειτουργίας εξοικονόμησης ενέργειας (πατήστε το πληκτρολόγιο ή μετακινήστε το ποντίκι).
- Ελέγξτε αν η επιλογή [POWER INDICATOR] (ΕΝΔΕΙΞΗ ΤΡΟΦΟΔΟΣΙΑΣ) έχει ρυθμιστεί στην τιμή [ON] (ΕΝΕΡΓΗ) στις ρυθμίσεις [CONTROL] (ΕΛΕΓΧΟΣ) του μενού OSD.

## Παρεμβολή στην τηλεόραση

- Ελέγξτε τα στοιχεία για θωράκιση, μετακινήστε τα μακριά από την οθόνη αν είναι απαραίτητο.

## Δεν είναι διαθέσιμος ο έλεγχος USB ή RS-232C ή LAN

- Ελέγξτε το καλώδιο RS-232C (αντίστροφου τύπου) ή LAN. Για τη σύνδεση απαιτείται καλώδιο LAN κατηγορίας 5 ή υψηλότερης.
- Ελέγξτε το καλώδιο USB που είναι συνδεδεμένο στην υποδοχή USB-B. Ελέγξτε αν η λειτουργία [EXTERNAL CONTROL] (ΕΞΩΤΕΡΙΚΟΣ ΕΛΕΓΧΟΣ) έχει ρυθμιστεί στην τιμή [ENABLE] (ΕΝΕΡΓΟΠΟΙΗΣΗ) και η λειτουργία [PC SOURCE] (ΠΗΓΗ PC) σε [EXTERNAL PC] (ΕΞΩΤΕΡΙΚΟ PC).

## Ο οθόνη περνά αυτόματα σε αναμονή

- Ελέγξτε τη ρύθμιση [OFF TIMER] (ΧΡΟΝΟΔΙΑΚΟΠΤΗΣ ΑΠΕΝΕΡΓΟΠΟΙΗΣΗΣ).
- Ρυθμίστε τη λειτουργία [CEC] στην τιμή [OFF] (ΑΝΕΝΕΡΓΗ). Η οθόνη ίσως να περάσει σε κατάσταση αναμονής όταν περάσει σε αναμονή μια συνδεδεμένη υποστηριζόμενη συσκευή HDMI- CEC.
- Ελέγξτε την επιλογή [POWER] (ΤΡΟΦΟΔΟΣΙΑ) στις [SCHEDULE INFORMATION] (ΠΛΗΡΟΦΟΡΙΕΣ ΧΡΟΝΟΔΙΑΓΡΑΜΜΑΤΟΣ).

## Τα χρώματα της λυχνίας LED, εκτός από το μπλε, αναβοσβήνουν ή αναλάμπουν

- Ίσως έχει προκληθεί κάποια συγκεκριμένη βλάβη, επικοινωνήστε με τον προμηθευτή σας.
- Αν η οθόνη απενεργοποιηθεί λόγω αύξησης της εσωτερικής θερμοκρασίας περισσότερο από την κανονική θερμοκρασία λειτουργίας, η λυχνία LED θα αναβοσβήσει με πράσινο ή πορτοκαλί ή κόκκινο χρώμα έξι φορές. Αφήστε την οθόνη να κρυώσει λίγα λεπτά πριν την ενεργοποιήσετε ξανά.
- Η οθόνη μπορεί να βρίσκεται σε αναμονή. Πατήστε το πλήκτρο POWER ON (ΕΝΕΡΓΟΠΟΙΗΣΗ) στο τηλεχειριστήριο ή πατήστε το πλήκτρο  στην οθόνη.

Αυτό το κεφάλαιο περιλαμβάνει τα εξής:

- ⇒ «Λίστα συμβατών σημάτων» στη σελίδα 80
- ⇒ «M751» στη σελίδα 81
- ⇒ «M861» στη σελίδα 82

# Λίστα συμβατών σημάτων

Όνομα σήματος	Ευκρίνεια	Συχνότητα σάρωσης		HDMI		DisplayPort	Σχόλια
		Οριζόντια	Κατακόρυφα	MODE1 (ΛΕΙΤΟΥΡΓΙΑ 1)	MODE2 (ΛΕΙΤΟΥΡΓΙΑ 2)		
VGA	640 x 480	31,5 kHz	60 Hz	Ναι	Ναι	Ναι	
SVGA	800 x 600	37,9 kHz	60 Hz	Ναι	Ναι	Ναι	
XGA	1024 x 768	48,4 kHz	60 Hz	Ναι	Ναι	Ναι	
HD	1280 x 720	45,0 kHz	60 Hz	Ναι	Ναι	Ναι	
WXGA	1280 x 800	49,7 kHz	60 Hz	Ναι	Ναι	Ναι	
SXGA	1280 x 1024	64 kHz	60 Hz	Ναι	Ναι	Ναι	
WXGA	1360 x 768	47,7 kHz	60 Hz	Ναι	Όχι	Ναι	
	1366 x 768	47,7 kHz	60 Hz	Ναι	Ναι	Ναι	
SXGA+	1400 x 1050	65,3 kHz	60 Hz	Ναι	Ναι	Ναι	
WXGA+	1440 x 900	55,9 kHz	60 Hz	Ναι	Ναι	Ναι	
UXGA	1600 x 1200	75,0 kHz	60 Hz	Ναι	Ναι	Ναι	
WSXGA+	1680 x 1050	65,3 kHz	60 Hz	Ναι	Ναι	Ναι	
Full HD	1920 x 1080	67,5 kHz	60 Hz	Ναι	Ναι	Ναι	
WUXGA	1920 x 1200	74,6 kHz	60 Hz	Ναι	Ναι	Ναι	
4K/2	1920 x 2160	133,3 kHz	60 Hz	Ναι	Ναι	Ναι	
4K	3840 x 2160	54,0 kHz	24 Hz	Ναι	Ναι	Όχι	
	3840 x 2160	52,4 kHz	24 Hz	Όχι	Όχι	Ναι* <sup>3</sup>	
	3840 x 2160	56,3 kHz	25 Hz	Ναι	Ναι	Όχι	
	3840 x 2160	65,7 kHz	30 Hz	Όχι	Όχι	Ναι	
	3840 x 2160	67,5 kHz	30 Hz	Ναι	Ναι	Όχι	
	3840 x 2160	112,5 kHz	50 Hz	Όχι	Ναι	Όχι	
	3840 x 2160	133,3 kHz	60 Hz	Όχι	Όχι	Ναι*	Συνιστώμενος χρονισμός σήματος
	3840 x 2160	135,0 kHz	60 Hz	Όχι	Ναι	Όχι	Συνιστώμενος χρονισμός σήματος
	4096 x 2160	52,4 kHz	24 Hz	Όχι	Όχι	Ναι* <sup>3</sup>	Συμπίεσμένη εικόνα
	4096 x 2160	54,0 kHz	24 Hz	Ναι	Ναι	Όχι	Συμπίεσμένη εικόνα
	4096 x 2160	56,3 kHz	25 Hz	Όχι	Ναι	Όχι	Συμπίεσμένη εικόνα
	4096 x 2160	65,7 kHz	30 Hz	Όχι	Όχι	Ναι	Συμπίεσμένη εικόνα
	4096 x 2160	67,5 kHz	30 Hz	Όχι	Ναι	Όχι	Συμπίεσμένη εικόνα
	4096 x 2160	112,5 kHz	50 Hz	Όχι	Ναι	Όχι	Συμπίεσμένη εικόνα
	4096 x 2160	133,3 kHz	60 Hz	Όχι	Όχι	Ναι*	Συμπίεσμένη εικόνα
	4096 x 2160	135,0 kHz	60 Hz	Όχι	Ναι	Όχι	Συμπίεσμένη εικόνα
8K	7680 x 4320* <sup>4</sup>	131,4 kHz	30 Hz	Όχι	Όχι	Ναι* <sup>1, *2</sup>	Συμπίεσμένη εικόνα
	7680 x 4320* <sup>5</sup>	132,0 kHz	30 Hz	Όχι	Όχι	Ναι* <sup>1, *2</sup>	Συμπίεσμένη εικόνα
	7680 x 4320* <sup>5</sup>	264,0 kHz	60 Hz	Όχι	Όχι	Ναι* <sup>1, *2</sup>	Συμπίεσμένη εικόνα
HDTV (1080p)	1920 x 1080	27,0 kHz	24 Hz	Ναι	Ναι	Ναι	
	1920 x 1080	28,1 kHz	25 Hz	Ναι	Ναι	Ναι	
	1920 x 1080	33,8 kHz	30 Hz	Ναι	Ναι	Ναι	
	1920 x 1080	56,3 kHz	50 Hz	Ναι	Ναι	Ναι	
	1920 x 1080	67,5 kHz	60 Hz	Ναι	Ναι	Ναι	
HDTV (1080i)	1920 x 1080 (πεπλεγμένη)	28,1 kHz	50 Hz	Ναι	Ναι	Όχι	
	1920 x 1080 (πεπλεγμένη)	33,8 kHz	60 Hz	Ναι	Ναι	Όχι	
HDTV (720p)	1280 x 720	37,5 kHz	50 Hz	Ναι	Ναι	Ναι	
	1280 x 720	45,0 kHz	60 Hz	Ναι	Ναι	Ναι	
SDTV (576p)	720 x 576	31,3 kHz	50 Hz	Ναι	Ναι	Ναι	
SDTV (480p)	720 x 480	31,5 kHz	60 Hz	Ναι	Ναι	Ναι	
SDTV (576i)	720 x 576 (πεπλεγμένη)	15,6 kHz	50 Hz	Ναι	Ναι	Όχι	
SDTV (480i)	720 x 480 (πεπλεγμένη)	15,7 kHz	60 Hz	Ναι	Ναι	Όχι	

\*: Έχει ρυθμιστεί μόνο DP έκδοσης 1.2 ή 1.4.

\*<sup>1</sup>: DisplayPort1 μόνο.

\*<sup>2</sup>: Έχει ρυθμιστεί μόνο DP έκδοσης 1.4.

\*<sup>3</sup>: Έχει ρυθμιστεί μόνο DP έκδοσης 1.1a.

\*<sup>4</sup>: Έχει ρυθμιστεί μόνο DSC = DISABLE (ΑΠΕΝΕΡΓΟΠΟΙΗΣΗ).

\*<sup>5</sup>: Έχει ρυθμιστεί μόνο DSC = ENABLE (ΕΝΕΡΓΟΠΟΙΗΣΗ).

- ΣΗΜΕΙΩΣΗ:**
- Ανάλογα με την ευκρίνεια του σήματος εισόδου, οι χαρακτήρες μπορεί να φαίνονται θολοί ή οι αριθμοί μπορεί να παραμορφωθούν.
  - Ανάλογα με τη κάρτα βίντεο ή το πρόγραμμα οδήγησης που χρησιμοποιείται, ενδέχεται να μην εμφανίζεται σωστά η εικόνα.

# M751

## Προδιαγραφές προϊόντος

Μονάδα LCD	Μέγεθος εικονοστοιχείων: Ευκρίνεια: Χρώμα: Φωτεινότητα* <sup>6</sup> : Αναλογία αντίθεσης: Γωνία θέασης:	Διαγώνιος 75"/189,27 cm 0,430 mm 3840 x 2160 Άνω των 1073 εκατομμυρίων χρωμάτων (ανάλογα με την κάρτα οθόνης που χρησιμοποιείται) 500 cd/m <sup>2</sup> (μέγ.) 1200:1 89° (τυπ.) @ CR>10	
Συχνότητα	Οριζόντια: Κατακόρυφη:	15 - 135 kHz (HDMI)/22 - 264 kHz (DisplayPort1)/22 - 134 kHz (DisplayPort2) 23 - 76 Hz	
Ρολόι χρονισμού εικονοστοιχείων		25 - 600 MHz (HDMI) 25 - 2380 MHz (DisplayPort1) 25 - 570 MHz (DisplayPort2)	
Μέγεθος ορατής εικόνας		1649,66 x 927,94 mm	
Σήμα εισόδου/εξόδου			
DisplayPort	Σύνδεσμος DisplayPort	Ψηφιακό RGB	DisplayPort (έως 7680 x 4320 (60 Hz)* <sup>1</sup> , HDCP 1.3/2.2)
HDMI	Σύνδεσμος HDMI	Ψηφιακό YUV Ψηφιακό RGB	HDMI (έως 4096 x 2160 (60 Hz)* <sup>1</sup> , HDCP 1.4/2.2)
Υποδοχή ήχου			
Είσοδος AUDIO (ΗΧΟΥ)	Σύνδεσμος DisplayPort	Ψηφιακός ήχος	PCM 32, 44,1, 48 kHz (16/20/24 bit)
	Σύνδεσμος HDMI	Ψηφιακός ήχος	PCM 32, 44,1, 48 kHz (16/20/24 bit)
Εξοδος AUDIO (ΗΧΟΥ)	Stereo Mini Jack	Αναλογικός ήχος	Stereo L/R 0,5 Vrms
	Σύνδεσμος HDMI (ARC* <sup>2</sup> )	Ψηφιακός ήχος	PCM 32, 44,1, 48 kHz (16/20/24 bit)
Εξοδος ηχείου			Υποδοχή εξωτερικού ηχείου 15 W + 15 W (8 Ω) Εσωτερικό ηχείο 10 W + 10 W (Στερεοφωνικό)
Έλεγχος	Είσοδος RS-232C: LAN: Είσοδος τηλεχειριστηρίου:	9 Pin D-sub RJ-45 10 BASE-T/100 BASE-TX x 2 Stereo Mini Jack 3,5 mm Ø	
USB	USB-A USB-B SERVICE (ΣΕΡΒΙΣ)		Θύρα εισόδου USB 2.0, DC 5 V / 500 mA (μέγ.) Θύρα εξόδου USB 2.0 Θύρα τροφοδοσίας, DC 5 V/2 A (μέγ.) Θύρα ενημέρωσης firmware
Ηλεκτρική τροφοδοσία			4,9 - 2,0 A @ AC 100 - 240 V 50/60 Hz
Κατανάλωση ενέργειας	Κανονική λειτουργία* <sup>5</sup> : Λειτουργία εξοικονόμησης ενέργειας* <sup>5</sup> (LED πορτοκαλί που αναλάμπει): Λειτουργία εξοικονόμησης ενέργειας * <sup>5</sup> (LED πορτοκαλί που αναβοσβήνει):	Περίπου 205 W 2 W ή λιγότερο 0,5 W ή λιγότερο	
Περιβάλλον λειτουργίας	Θερμοκρασία* <sup>3</sup> : Υγρασία: Υψόμετρο:	0 - 40 °C / 32 - 104 °F 20 - 80 % (χωρίς συμπύκνωση) 3000 m ή λιγότερο (Η φωτεινότητα μπορεί να μειώνεται όσο αυξάνει το υψόμετρο)	
Περιβάλλον αποθήκευσης	Θερμοκρασία: Υγρασία:	-20 - 60 °C / -4 - 140 °F 10 - 80 % (χωρίς συμπύκνωση) / 90 % - 3,5 % x (Θερμ. - 40 °C) για θερμ. άνω των 40 °C	
Διαστάσεις* <sup>4</sup>		1682,3 (Π) x 961,1 (Υ) x 88,4 (Β) mm / 66,23 (Π) x 37,84 (Υ) x 3,48 (Β) ίντσες (με λαβή) 1682,3 (Π) x 961,1 (Υ) x 83,2 (Β) mm / 66,23 (Π) x 37,84 (Υ) x 3,28 (Β) ίντσες (χωρίς λαβή)	
Βάρος		Περίπου 38,2 kg (84,2 λίβρες)	
Γωνία κλίσης		±15°	
Διασύνδεση τοποθέτησης		600 mm x 400 mm (M8, 4 οπές)	
Τροφοδοσία ρεύματος για προαιρετική πλακέτα		12 V/5,5 A (μέγ.)	
Τροφοδοσία για Raspberry Pi Compute Module		12 V/1,67 A (μέγ.)	
Τροφοδοσία για προαιρετική πλακέτα και Raspberry Pi Compute Module		12 V/5,5 A (μέγ.)	

**ΣΗΜΕΙΩΣΗ:** Οι τεχνικές προδιαγραφές μπορεί να τροποποιηθούν χωρίς προειδοποίηση.

\*<sup>1</sup>: Συμπίεσμένη εικόνα.

\*<sup>2</sup>: Μόνο HDMI IN1.

\*<sup>3</sup>: Όταν χρησιμοποιείτε προαιρετικές πλακέτες, επικοινωνήστε με τον προμηθευτή σας για αναλυτικές πληροφορίες.

\*<sup>4</sup>: Οι μετρήσεις είναι μόνο της οθόνης και δεν περιλαμβάνουν αποσπώμενα μέρη που προεξέχουν.

\*<sup>5</sup>: Χωρίς καμία επιλογή, με εργοστασιακές ρυθμίσεις.

\*<sup>6</sup>: Το επίπεδο φωτεινότητας αλλάζει ανάλογα με τις ρυθμίσεις εισόδου, τις ρυθμίσεις εικόνας, το περιβάλλον εγκατάστασης και τα χαρακτηριστικά του συγκεκριμένου προϊόντος.

Η συνολική φωτεινότητα μειώνεται καθώς το προϊόν γερνάει λόγω της επιδείνωσης με την πάροδο του χρόνου. Δεν διατηρεί ένα μόνιμο επίπεδο φωτεινότητας καθ' όλη τη διάρκεια ζωής του προϊόντος.

## Προδιαγραφές προϊόντος

Μονάδα LCD		Μέγεθος εικονοστοιχείων: Ευκρίνεια: Χρώμα: Φωτεινότητα* <sup>6</sup> : Αναλογία αντίθεσης: Γωνία θέασης:	Διαγώνιος 86"/217,43 cm 0,494 mm 3840 x 2160 Άνω των 1073 εκατομμυρίων χρωμάτων (ανάλογα με την κάρτα οθόνης που χρησιμοποιείται) 500 cd/m <sup>2</sup> (μέγ.) 1200:1 89° (τυπ.) @ CR>10
Συχνότητα		Οριζόντια: Κατακόρυφη:	15 - 135 kHz (HDMI)/22 - 264 kHz (DisplayPort1)/22 - 134 kHz (DisplayPort2) 23 - 76 Hz
Ρολόι χρονισμού εικονοστοιχείων			25 - 600 MHz (HDMI) 25 - 2380 MHz (DisplayPort1) 25 - 570 MHz (DisplayPort2)
Μέγεθος ορατής εικόνας			1895,04 x 1065,96 mm
Σήμα εισόδου/εξόδου			
DisplayPort	Σύνδεσμος DisplayPort	Ψηφιακό RGB	DisplayPort (έως 7680 x 4320 (60 Hz)* <sup>1</sup> , HDCP 1.3/2.2)
HDMI	Σύνδεσμος HDMI	Ψηφιακό YUV Ψηφιακό RGB	HDMI (έως 4096 x 2160 (60 Hz)* <sup>1</sup> , HDCP 1.4/2.2)
Υποδοχή ήχου			
Είσοδος AUDIO (ΗΧΟΥ)	Σύνδεσμος DisplayPort	Ψηφιακός ήχος	PCM 32, 44,1, 48 kHz (16/20/24 bit)
	Σύνδεσμος HDMI	Ψηφιακός ήχος	PCM 32, 44,1, 48 kHz (16/20/24 bit)
Εξοδος AUDIO (ΗΧΟΥ)	Stereo Mini Jack	Αναλογικός ήχος	Stereo L/R 0,5 Vrms
	Σύνδεσμος HDMI (ARC* <sup>2</sup> )	Ψηφιακός ήχος	PCM 32, 44,1, 48 kHz (16/20/24 bit)
Εξοδος ηχείου			Υποδοχή εξωτερικού ηχείου 15 W + 15 W (8 Ω) Εσωτερικό ηχείο 10 W + 10 W (Στερεοφωνικό)
Έλεγχος		Είσοδος RS-232C: LAN: Είσοδος τηλεχειριστηρίου:	9 Pin D-sub RJ-45 10 BASE-T/100 BASE-TX x 2 Stereo Mini Jack 3,5 mm Ø
USB	USB-A		Θύρα εισόδου USB 2.0, DC 5 V / 500 mA (μέγ.)
	USB-B		Θύρα εξόδου USB 2.0
	SERVICE (ΣΕΡΒΙΣ)		Θύρα τροφοδοσίας, DC 5 V/2 A (μέγ.) Θύρα ενημέρωσης firmware
Ηλεκτρική τροφοδοσία			6,6 - 2,6 A @ AC 100 - 240 V 50/60 Hz
Κατανάλωση ενέργειας		Κανονική λειτουργία* <sup>5</sup> : Λειτουργία εξοικονόμησης ενέργειας* <sup>5</sup> (LED πορτοκαλί που αναλάμπει): Λειτουργία εξοικονόμησης ενέργειας * <sup>5</sup> (LED πορτοκαλί που αναβοσβήνει):	Περίπου 320 W 2 W ή λιγότερο 0,5 W ή λιγότερο
Περιβάλλον λειτουργίας		Θερμοκρασία* <sup>3</sup> : Υγρασία: Υψόμετρο:	0 - 40 °C / 32 - 104 °F 20 - 80 % (χωρίς συμπύκνωση) 3000 m ή λιγότερο (Η φωτεινότητα μπορεί να μειώνεται όσο αυξάνει το υψόμετρο)
Περιβάλλον αποθήκευσης		Θερμοκρασία: Υγρασία:	-20 - 60 °C / -4 - 140 °F 10 - 80 % (χωρίς συμπύκνωση) / 90 % - 3,5 % x (Θερμ. - 40 °C) για θερμ. άνω των 40 °C
Διαστάσεις* <sup>4</sup>			1927,6 (Π) x 1099,1 (Υ) x 88,4 (Β) mm / 75,89 (Π) x 43,27 (Υ) x 3,48 (Β) ίντσες (με λαβή) 1927,6 (Π) x 1099,1 (Υ) x 83,2 (Β) mm / 75,89 (Π) x 43,27 (Υ) x 3,28 (Β) ίντσες (χωρίς λαβή)
Βάρος			Περίπου 47,9 kg (105,6 λίβρες)
Γωνία κλίσης			±15°
Διασύνδεση τοποθέτησης			600 mm x 400 mm (M8, 4 οπές)
Τροφοδοσία ρεύματος για προαιρετική πλακέτα			12 V/5,5 A (μέγ.)
Τροφοδοσία για Raspberry Pi Compute Module			12 V/1,67 A (μέγ.)
Τροφοδοσία για προαιρετική πλακέτα και Raspberry Pi Compute Module			12 V/5,5 A (μέγ.)

**ΣΗΜΕΙΩΣΗ:** Οι τεχνικές προδιαγραφές μπορεί να τροποποιηθούν χωρίς προειδοποίηση.

\*<sup>1</sup>: Συμπίεσμένη εικόνα.

\*<sup>2</sup>: Μόνο HDMI IN1.

\*<sup>3</sup>: Όταν χρησιμοποιείτε προαιρετικές πλακέτες, επικοινωνήστε με τον προμηθευτή σας για αναλυτικές πληροφορίες.

\*<sup>4</sup>: Οι μετρήσεις είναι μόνο της οθόνης και δεν περιλαμβάνουν αποσπώμενα μέρη που προεξέχουν.

\*<sup>5</sup>: Χωρίς καμία επιλογή, με εργοστασιακές ρυθμίσεις.

\*<sup>6</sup>: Το επίπεδο φωτεινότητας αλλάζει ανάλογα με τις ρυθμίσεις εισόδου, τις ρυθμίσεις εικόνας, το περιβάλλον εγκατάστασης και τα χαρακτηριστικά του συγκεκριμένου προϊόντος.

Η συνολική φωτεινότητα μειώνεται καθώς το προϊόν γερνάει λόγω της επιδείνωσης με την πάροδο του χρόνου. Δεν διατηρεί ένα μόνιμο επίπεδο φωτεινότητας καθ' όλη τη διάρκεια ζωής του προϊόντος.

# Παράρτημα Α Άδεια χρήσης εμπορικού σήματος και λογισμικού

## Εμπορικά σήματα

Οι ονομασίες Microsoft® και Windows® είναι είτε σήματα κατατεθέντα είτε εμπορικά σήματα της Microsoft Corporation στις Η.Π.Α. ή/και σε άλλες χώρες.

Η ονομασία NEC είναι σήμα κατατεθέν της NEC Corporation.

Η ονομασία DisplayPort™ και το λογότυπο DisplayPort™ είναι εμπορικά σήματα της ένωσης Video Electronics Standards Association (VESA®) στις Η.Π.Α. και σε άλλες χώρες.

Η ονομασία Adobe και το λογότυπο Adobe είναι εμπορικά σήματα κατατεθέντα ή εμπορικά σήματα της Adobe Systems Incorporated στις Η.Π.Α. ή/και σε άλλες χώρες.

Η ονομασία MultiSync είναι εμπορικό σήμα ή σήμα κατατεθέν της Sharp NEC Display Solutions, Ltd., στην Ιαπωνία και σε άλλες χώρες.

Οι όροι HDMI, Διεπαφή Πολυμέσων Υψηλής Ευκρίνειας HDMI, Εμπορική διαμόρφωση (trade dress) HDMI και τα λογότυπα HDMI, είναι εμπορικά σήματα ή εμπορικά σήματα κατατεθέντα της εταιρείας HDMI Licensing Administrator, Inc.

Το εμπορικό σήμα και το λογότυπο JLink είναι εμπορικά σήματα για τα οποία έχει υποβληθεί αίτηση κατοχύρωσης στην Ιαπωνία, στις Η.Π.Α. και σε άλλες χώρες και περιοχές.

Η ονομασία Blu-ray είναι εμπορικό σήμα της Blu-ray Disc Association.

Τα CRESTRON και CRESTRON ROOMVIEW είναι εμπορικά σήματα ή σήματα κατατεθέντα της Crestron Electronics, Inc. στις Ηνωμένες Πολιτείες και σε άλλες χώρες.

Οι ονομασίες TILE COMP, MDSVSENSOR, MultiProfiler και TILE MATRIX είναι εμπορικά σήματα ή σήματα κατατεθέντα της Sharp NEC Display Solutions, Ltd., στην Ιαπωνία και σε άλλες χώρες.

Η ονομασία NaViSet είναι εμπορικό σήμα ή σήμα κατατεθέν της Sharp NEC Display Solutions, Ltd., στην Ιαπωνία και σε άλλες χώρες.

Η ονομασία Intel και το λογότυπο Intel είναι εμπορικά σήματα της Intel Corporation ή των θυγατρικών της.

Όλες οι άλλες εμπορικές ονομασίες και οι ονομασίες προϊόντων αποτελούν σήματα κατατεθέντα των αντίστοιχων κατόχων τους.



# Παράρτημα Β Εξωτερικοί πόροι

Παρακάτω αναφέρονται όσα επιπλέον έγγραφα προδιαγραφών και εξαρτήματα, καθώς και προαιρετικές εφαρμογές λογισμικού αναφέρονται σε αυτό το προϊόν.

## Περιφερειακοί ιστότοποι

Διεθνώς: <https://www.sharp-nec-displays.com/global/>

Βόρεια Αμερική: <https://www.sharpnecdisplays.us/>

Ευρώπη, Ρωσία, Μέση Ανατολή και Αφρική: <https://www.sharpnecdisplays.eu/p/hq/en/home.xhtml>

Ιαπωνία: <https://www.sharp-nec-displays.com/jp/>

## Επιπλέον τεκμηρίωση

### Έγγραφο PDF «External Control» (Εξωτερικός έλεγχος)

Αυτό το έγγραφο ορίζει το πρωτόκολλο επικοινωνίας για εξωτερικό έλεγχο της οθόνης και επικοινωνία με αυτήν μέσω είτε RS-232C είτε LAN. Το πρωτόκολλο χρησιμοποιεί κωδικοποιημένη δυαδική επικοινωνία και απαιτεί υπολογισμό αθροισμάτων ελέγχου και οι περισσότερες λειτουργίες της οθόνης μπορούν να ελεγχθούν με αυτές τις εντολές. Υπάρχει επίσης διαθέσιμο ένα απλούστερο πρωτόκολλο για λιγότερο απαιτητικές εφαρμογές (βλ. παρακάτω).

Το έγγραφο αυτό είναι διαθέσιμο για λήψη από τον ιστότοπό μας για την περιοχή σας.

Είναι επίσης διαθέσιμο ένα SDK (Kit ανάπτυξης λογισμικού) σε γλώσσα προγραμματισμού Python, το οποίο διαθέτει ενσωματωμένο αυτό το πρωτόκολλο επικοινωνίας σε μια βιβλιοθήκη Python για ταχεία ανάπτυξη.

<https://github.com/SharpNECDisplaySolutions/necpdsdk>

### Έγγραφο PDF «Συνήθης εντολή ελέγχου ASCII συσκευών προβολής / οθονών - Εγχειρίδιο αναφοράς»

Αυτό το έγγραφο ορίζει το πρωτόκολλο επικοινωνίας για εξωτερικό έλεγχο των βασικών λειτουργιών της οθόνης μέσω LAN με μια απλή σύνταξη παρόμοια με της αγγλικής γλώσσας. Είναι κατάλληλη για εύκολη ενσωμάτωση σε υπάρχοντα συστήματα ελέγχου. Υπάρχουν διαθέσιμες λειτουργίες όπως ο έλεγχος και η θέση ερωτημάτων για την κατάσταση λειτουργίας, τις εισόδους βίντεο, την ένταση του ήχου και την κατάσταση. Το πρωτόκολλο χρησιμοποιεί κωδικοποίηση ASCII και δεν απαιτεί τον υπολογισμό αθροισμάτων ελέγχου.

Το έγγραφο αυτό είναι διαθέσιμο για λήψη από τον ιστότοπό μας για την περιοχή σας.

### Έγγραφο PDF «Raspberry Pi Compute Module - Οδηγός εγκατάστασης»



Raspberry Pi

Αυτό το έγγραφο περιγράφει τις δυνατότητες, την εγκατάσταση, τη συνδεσιμότητα και τη διαμόρφωση του Raspberry Pi Compute Module, που είναι ένα προαιρετικό εξάρτημα διαθέσιμο για αυτό το μοντέλο. Η απαιτούμενη πλακέτα διασύνδεσης DS1-IF20CE Compute Module και το Raspberry Pi Compute Module διατίθενται χωριστά. Για πληροφορίες αγοράς και διαθεσιμότητας, επικοινωνήστε με έναν εξουσιοδοτημένο αντιπρόσωπο NEC ή επισκεφθείτε την ιστοσελίδα μας στην περιοχή σας.

Η λήψη αυτού του εγγράφου είναι δυνατή από τη διεύθυνση:

<https://www.sharp-nec-displays.com/dl/en/manual/raspberrypi/>



## Λογισμικό

---

Υπάρχει διαθέσιμο λογισμικό για λήψη στον ιστότοπό μας.

[https://www.sharp-nec-displays.com/dl/en/dp\\_soft/lineup.html](https://www.sharp-nec-displays.com/dl/en/dp_soft/lineup.html)

### Λογισμικό MultiProfiler



Αυτό το δωρεάν λογισμικό παρέχει πλήρη έλεγχο στις ρυθμίσεις χρωμάτων του μηχανισμού SpectraView σε μια εύχρηστη εφαρμογή διαθέσιμη για Microsoft Windows και macOS. Το λογισμικό μπορεί να χρησιμοποιηθεί για εξομίωση διαφόρων χρωματικών χώρων, εκτέλεση εξομοιώσεων εξόδου εκτυπωτών με τη βοήθεια προφίλ ICC και τη δημιουργία πινάκων αναζήτησης 3D εντός της οθόνης. Απαιτεί σύνδεση USB με την οθόνη.

Η τελευταία έκδοση του λογισμικού MultiProfiler είναι διαθέσιμη στην ιστοσελίδα της NEC Display Solutions.

### Λογισμικό Display Wall Calibrator



Αυτό το λογισμικό παρέχει εξελιγμένη διαμόρφωση video wall και ακριβή συμφωνία χρωμάτων, κάνοντας διακρίβωση των οθονών με έναν εξωτερικό αισθητήρα χρωμάτων. Χρησιμεύει για την εγκατάσταση εγκαταστάσεων πολλών οθονών, όπως ένα video wall, για επίτευξη των καλύτερων δυνατών ρυθμίσεων φωτεινότητας και συμφωνίας χρωμάτων μεταξύ οθονών και για τη διαμόρφωση ρυθμίσεων κατάλληλων για το video wall. Το λογισμικό, διαθέσιμο για Microsoft Windows και macOS, είναι διαθέσιμο για αγορά και ίσως να απαιτεί τη χρήση ενός υποστηριζόμενου εξωτερικού αισθητήρα χρωμάτων. Για πληροφορίες αγοράς και διαθεσιμότητας, επικοινωνήστε με έναν εξουσιοδοτημένο αντιπρόσωπο ή επισκεφθείτε την ιστοσελίδα μας στην περιοχή σας.

### Λογισμικό NaViSet Administrator



Αυτό το δωρεάν λογισμικό είναι ένα εξελιγμένο και ισχυρό σύστημα ελέγχου, παρακολούθησης και διαχείρισης πόρων μέσω δικτύου για οθόνες και συσκευές προβολής της NEC. Το λογισμικό είναι διαθέσιμο για Microsoft Windows και macOS.

Η τελευταία έκδοση του λογισμικού NaViSet Administrator είναι διαθέσιμη στην ιστοσελίδα μας.

## Υλικό

---

### Αισθητήρας χρωμάτων MDSVSENSOR 3 USB

Αυτός ο προσαρμοσμένος αισθητήρας χρωμάτων της X-Rite μπορεί να χρησιμοποιηθεί με το λογισμικό Display Wall Calibrator που αναφέρεται παραπάνω. Για πληροφορίες αγοράς και διαθεσιμότητας, επικοινωνήστε με έναν εξουσιοδοτημένο αντιπρόσωπο ή επισκεφθείτε την ιστοσελίδα μας στην περιοχή σας.

## Παράρτημα C **Λίστα ρυθμίσεων OSD**

Αυτό το κεφάλαιο περιλαμβάνει τα εξής

- ⇒ «INPUT (ΕΙΣΟΔΟΣ)» στη σελίδα 87
- ⇒ «PICTURE (ΕΙΚΟΝΑ)» στη σελίδα 90
- ⇒ «AUDIO (ΗΧΟΣ)» στη σελίδα 97
- ⇒ «SCHEDULE (ΧΡΟΝΟΔΙΑΓΡΑΜΜΑ)» στη σελίδα 98
- ⇒ «SLOT (ΥΠΟΔΟΧΗ)» στη σελίδα 99
- ⇒ «NETWORK (ΔΙΚΤΥΟ)» στη σελίδα 101
- ⇒ «PROTECT (ΠΡΟΣΤΑΣΙΑ)» στη σελίδα 102
- ⇒ «SYSTEM (ΣΥΣΤΗΜΑ)» στη σελίδα 104

Οι προεπιλεγμένες τιμές είναι διαθέσιμες εφόσον ζητηθούν.

# INPUT (ΕΙΣΟΔΟΣ)

MENOY INPUT (ΕΙΣΟΔΟΣ)	
INPUT SELECT (ΕΠΙΛΟΓΗ ΕΙΣΟΔΟΥ)	Επιλέγει την πηγή σήματος εισόδου. DisplayPort1, DisplayPort2, HDMI1, HDMI2, COMPUTE MODULE*1 ή OPTION*2.
INPUT SETTINGS (ΡΥΘΜΙΣΕΙΣ ΕΙΣΟΔΟΥ)	
INPUT NAME (ΟΝΟΜΑ ΕΙΣΟΔΟΥ)	Για να μετονομάσετε την είσοδο: 1. Επισημάνετε το πεδίο ονόματος. 2. Πατήστε SET (ΡΥΘΜΙΣΗ) στο τηλεχειριστήριο IR για να ενεργοποιήσετε το πεδίο. <ul style="list-style-type: none"> <li>Χρησιμοποιήστε τα πλήκτρα ◀▶ για να πλοηγηθείτε στον χαρακτήρα που θέλετε να αλλάξετε.</li> <li>Πατήστε τα πλήκτρα ▲/▼ για κυκλική εναλλαγή μεταξύ των διαθέσιμων χαρακτήρων (A-Z, 0-9, ειδικοί χαρακτήρες και διάστημα).</li> <li>Πατήστε το κουμπί SET (ΡΥΘΜΙΣΗ) όταν βρίσκεστε σε ένα γράμμα για εναλλαγή μεταξύ κεφαλαίων και πεζών κεφαλαίων.</li> </ul> 3. Πατήστε EXIT (ΕΞΟΔΟΣ) για να αποθηκεύσετε το όνομα και να βγείτε από το πεδίο ονόματος. Μπορούν να οριστούν προσαρμοσμένα ονόματα με το πολύ 14 χαρακτήρες, συμπεριλαμβανομένων διαστημάτων. Οι χαρακτήρες μπορεί να είναι συνδυασμός λατινικών γραμμάτων (A-Z), αριθμών (0-9) και ορισμένων συμβόλων.
NAME RESET (ΕΠΑΝΑΦΟΡΑ ΟΝΟΜΑΤΟΣ)	Επαναφέρει το όνομα της τρέχουσας εισόδου στην εργοστασιακή του προεπιλογή. Επισημάνετε την επιλογή [PROCEED] (ΣΥΝΕΧΕΙΑ) και πατήστε SET (ΟΡΙΣΜΟΣ) στο τηλεχειριστήριο για να γίνει επαναφορά του ονόματος της εισόδου.
QUICK INPUT CHANGE (ΓΡΗΓΟΡΗ ΑΛΛΑΓΗ ΕΙΣΟΔΟΥ)	Επιτρέπει την εναλλαγή υψηλής ταχύτητας μεταξύ των δύο συνδέσεων εισόδου που έχουν επιλεγεί για τα [INPUT1] (ΕΙΣΟΔΟΣ 1) και [INPUT2] (ΕΙΣΟΔΟΣ 2). OFF (ΑΠΕΝΕΡΓΟΠΟΙΗΣΗ): Ο ακροδέκτης εισόδου αλλάζει με κανονική ταχύτητα. ON (ΕΝΕΡΓΟΠΟΙΗΣΗ): Ο ακροδέκτης εισόδου αλλάζει σε υψηλή ταχύτητα. ΣΗΜΕΙΩΣΗ: <ul style="list-style-type: none"> <li>Όταν η τιμή [DUAL DAISY CHAIN MODE] (ΔΙΠΛΗ ΑΛΥΣΙΔΩΤΗ ΣΥΝΔΕΣΗ) έχει ρυθμιστεί στην τιμή [ENABLE] (ΕΝΕΡΓΟΠΟΙΗΣΗ) ή η είσοδος έχει οριστεί σε [DisplayPort1] και στη συνέχεια το [DisplayPort VERSION] (ΕΚΔΟΣΗ DisplayPort) έχει οριστεί σε [1.4], αυτή η λειτουργία είναι απενεργοποιημένη.</li> <li>Όταν ενεργοποιηθεί αυτή η λειτουργία, απενεργοποιούνται αμέσως οι λειτουργίες [MULTI PICTURE] (ΠΟΛΛΕΣ ΕΙΚΟΝΕΣ), STILL (ΑΚΙΝΗΤΗ), POINT ZOOM, (ΖΟΥΜ ΣΗΜΕΙΟΥ) και [AUDIO INPUT] (ΕΙΣΟΔΟΣ ΗΧΟΥ).</li> </ul>
AUTO INPUT CHANGE (ΑΥΤΟΜΑΤΗ ΑΛΛΑΓΗ ΕΙΣΟΔΟΥ)*3	Αυτή η λειτουργία επιλέγει αυτόματα τον ακροδέκτη εισόδου με σήμα εισόδου. Όταν είναι ενεργή, αυτή η επιλογή μπορεί να ανιχνεύει και να αλλάζει τις εισόδους όταν εφαρμόζεται ή χάνεται ένα σήμα. Επιτρέπει την προσαρμογή της προτεραιότητας εισόδου. ΣΗΜΕΙΩΣΗ: <ul style="list-style-type: none"> <li>Όταν η τιμή [DUAL DAISY CHAIN MODE] (ΔΙΠΛΗ ΑΛΥΣΙΔΩΤΗ ΣΥΝΔΕΣΗ) έχει ρυθμιστεί στην τιμή [ENABLE] (ΕΝΕΡΓΟΠΟΙΗΣΗ), αυτή η λειτουργία είναι απενεργοποιημένη.</li> <li>Όταν η τιμή [HUMAN SENSING] (ΑΝΙΧΝΕΥΣΗ ΑΝΘΡΩΠΟΥ) είναι ενεργοποιημένη, αυτή η λειτουργία είναι απενεργοποιημένη.</li> </ul>
NONE (ΚΑΜΙΑ)	Η οθόνη δεν κάνει αναζήτηση για σήμα βίντεο στις άλλες συνδέσεις εισόδου. Αν το σήμα βίντεο χαθεί στην τρέχουσα είσοδο ή αν η οθόνη μεταβεί μη αυτόματα σε είσοδο που δεν έχει σήμα βίντεο, η οθόνη θα γίνει μαύρη. Αν έχει ενεργοποιηθεί το [POWER SAVE] (ΕΞΟΙΚΟΝΟΜΗΣΗ ΕΝΕΡΓΕΙΑΣ), η οθόνη θα περάσει στη λειτουργία εξοικονόμησης ενέργειας αφού περάσει το χρονικό διάστημα που έχει οριστεί για το [POWER SAVE] (ΕΞΟΙΚΟΝΟΜΗΣΗ ΕΝΕΡΓΕΙΑΣ).
FIRST DETECT (ΑΝΙΧΝΕΥΣΗ ΠΡΩΤΟΥ ΣΗΜΑΤΟΣ)	Εφόσον η τρέχουσα είσοδος έχει σήμα βίντεο, η οθόνη δεν κάνει αναζήτηση για σήμα βίντεο στις άλλες συνδέσεις εισόδου. Αν η τρέχουσα σύνδεση εισόδου δεν έχει παρόν σήμα βίντεο, η οθόνη αναζητά σήμα βίντεο στις άλλες συνδέσεις εισόδου βίντεο. Αν βρεθεί σήμα βίντεο, η οθόνη θα μεταβεί αυτόματα από την τρέχουσα είσοδο στην είσοδο με την ενεργή πηγή βίντεο.
LAST DETECT (ΑΝΙΧΝΕΥΣΗ ΤΕΛΕΥΤΑΙΟΥ ΣΗΜΑΤΟΣ)	Η οθόνη αναζητά ενεργά σήμα βίντεο στις άλλες συνδέσεις εισόδου, ακόμα και όταν είναι παρόν το τρέχον σήμα βίντεο. Όταν εφαρμοστεί μια νέα πηγή σήματος βίντεο σε μια άλλη σύνδεση εισόδου, η οθόνη μεταβαίνει αυτόματα στην πηγή βίντεο που βρέθηκε τελευταία. Αν το σήμα βίντεο χαθεί στην τρέχουσα σύνδεση εισόδου, η οθόνη αναζητά σήμα βίντεο στις άλλες συνδέσεις εισόδου βίντεο. Αν βρεθεί σήμα βίντεο, η οθόνη θα μεταβεί αυτόματα από την τρέχουσα είσοδο στην είσοδο με την ενεργή πηγή βίντεο.
CUSTOM DETECT (ΠΡΟΣΑΡΜΟΣΜΕΝΗ ΑΝΙΧΝΕΥΣΗ)	Η οθόνη αναζητά σήμα βίντεο μόνο στις εισόδους που έχουν επιλεγεί για τους αριθμούς προτεραιότητας. Αν το σήμα χαθεί, η οθόνη αναζητά σήμα με τη σειρά προτεραιότητας και μεταβαίνει αυτόματα στην είσοδο υψηλότερης προτεραιότητας που θα βρει με ενεργό σήμα βίντεο. Η οθόνη αναζητά ενεργά σε αυτές τις εισόδους. Αν η τρέχουσα είσοδος σήματος δεν είναι η προτεραιότητα 1 και εφαρμοστεί νέο σύμβολο στην είσοδο στην οποία έχει αντιστοιχιστεί η προτεραιότητα 1, η οθόνη μεταβαίνει αυτόματα στην είσοδο με τη μεγαλύτερη προτεραιότητα. ΣΗΜΕΙΩΣΗ: <ul style="list-style-type: none"> <li>Αν επιλέξετε [CUSTOM DETECT] (ΠΡΟΣΑΡΜΟΣΜΕΝΗ ΑΝΙΧΝΕΥΣΗ), δεν μπορείτε να μεταβείτε σε σήμα εισόδου για το οποίο δεν έχει οριστεί [PRIORITY] (ΠΡΟΤΕΡΑΙΟΤΗΤΑ).</li> </ul>

ΜΕΝΟΥ INPUT (ΕΙΣΟΔΟΣ)	
INPUT SIGNAL INFORMATION (ΠΛΗΡΟΦΟΡΙΕΣ ΓΙΑ ΤΟ ΣΗΜΑ ΕΙΣΟΔΟΥ)	Εμφανίζει πληροφορίες για το σήμα εισόδου
CURRENT INPUT (ΤΡΕΧΟΥΣΑ ΕΙΣΟΔΟΣ)	Αυτές οι λειτουργίες εμφανίζουν τις τρέχουσες ρυθμίσεις τους στο [INPUT SIGNAL INFORMATION] (ΠΛΗΡΟΦΟΡΙΕΣ ΓΙΑ ΤΟ ΣΗΜΑ ΕΙΣΟΔΟΥ) για το επιλεγμένο σήμα εισόδου.
RESOLUTION (ΕΥΚΡΙΝΕΙΑ)	ΣΗΜΕΙΩΣΗ: Οι λειτουργίες που αναφέρονται εδώ δεν έχουν ρυθμίσεις για όλους τους διαθέσιμους ακροδέκτες εισόδου.
FREQUENCY (ΣΥΧΝΟΤΗΤΑ)	
COLOR FORMAT (ΜΟΡΦΗ ΧΡΩΜΑΤΩΝ)	
HDR EOTF	
COLOR DEPTH (SIGNAL/DISPLAY) (ΒΑΘΟΣ ΧΡΩΜΑΤΟΣ (ΣΗΜΑ/ΟΘΟΝΗΣ))	
HDCP	
VIDEO RANGE (ΕΥΡΟΣ ΒΙΝΤΕΟ)	
VIDEO ID CODE (ΚΩΔΙΚΟΣ ΑΝΑΓΝΩΡΙΣΤΙΚΟΥ ΒΙΝΤΕΟ)	
OVERSCAN (ΣΑΡΩΣΗ ΕΚΤΟΣ ΟΘΟΝΗΣ)	
ADVANCED (ΕΞΕΛΙΓΜΕΝΕΣ)	
INPUT SIGNAL SETTINGS (ΣΗΜΑ ΕΙΣΟΔΟΥ ΡΥΘΜΙΣΕΙΣ)	Διαμόρφωση ρυθμίσεων που αφορούν τον ακροδέκτη εισόδου βίντεο.
DisplayPort DisplayPort1, DisplayPort2, OPTION (ΠΡΟΑΙΡΕΤΙΚΗ) (DisplayPort)*2 είσοδοι	Επιλέξτε τη λειτουργία εισόδου DisplayPort.
DisplayPort VERSION (ΕΚΔΟΣΗ DisplayPort)	Οι παρακάτω ρυθμίσεις είναι δυνατές, ανάλογα με την επιλογή εισόδου. DisplayPort1: 1.1a, 1.2, 1.4 DisplayPort2: 1.1a, 1.2 OPTION (ΠΡΟΑΙΡΕΤΙΚΗ) (DisplayPort): 1.1a, 1.2 Επιλέξτε [SST] ή [MST] όταν έχει οριστεί [1.2] ή [1.4]. ΣΗΜΕΙΩΣΗ: <ul style="list-style-type: none"> <li>Όταν λαμβάνετε σήμα 8K, επιλέξτε [1.4] για το [DisplayPort1].</li> <li>Το [MST] είναι διαθέσιμο μόνο στον ακροδέκτη εισόδου DisplayPort1.</li> <li>Το [1.4] είναι διαθέσιμο μόνο στον ακροδέκτη εισόδου DisplayPort1.</li> <li>Αν έχει επιλεγεί [1.4], εφαρμόζονται οι ακόλουθοι περιορισμοί: <ul style="list-style-type: none"> <li>Απενεργοποιεί τις λειτουργίες [MULTI PICTURE] (ΠΟΛΛΕΣ ΕΙΚΟΝΕΣ), [MOTION] (ΚΙΝΗΣΗ) στο [SCREEN SAVER] (ΠΡΟΣΤΑΣΙΑ ΟΘΟΝΗΣ), STILL (ΑΚΙΝΗΤΗ), POINT ZOOM (ΖΟΥΜ ΣΗΜΕΙΟΥ), [IMAGE FLIP] (ΑΝΑΣΤΡΟΦΗ ΕΙΚΟΝΑΣ), [QUICK INPUT CHANGE] (ΓΡΗΓΟΡΗ ΑΛΛΑΓΗ ΕΙΣΟΔΟΥ), [DUAL DAISY CHAIN MODE] (ΔΙΠΛΗ ΑΛΥΣΙΔΩΤΗ ΣΥΝΔΕΣΗ), [AUDIO INPUT] (ΕΙΣΟΔΟΣ ΗΧΟΥ), [ROTATE] (ΠΕΡΙΣΤΡΟΦΗ), [TILE COMP] (ΑΝΤΙΣΤΑΘΜΙΣΗ ΠΑΡΑΘΕΣΗΣ), [TILE CUT] (ΑΠΟΚΟΠΗ ΠΑΡΑΘΕΣΗΣ) και [DP to HDMI CONVERT] (ΜΕΤΑΤΡΟΠΗ DP σε HDMI).</li> <li>Τα [H MONITORS] (ΟΡΙΖΟΝΤΙΕΣ ΟΘΟΝΕΣ) και [V MONITORS] (ΚΑΤΑΚΟΡΥΦΕΣ ΟΘΟΝΕΣ) στο [TILE MATRIX] (ΠΙΝΑΚΑΣ ΤΕΤΡΑΓΩΝΙΔΙΩΝ) είναι έως [2].</li> </ul> </li> </ul>
HDCP VERSION (ΕΚΔΟΣΗ HDCP)	Ανάλογα με την επιλογή στο [DisplayPort VERSION] (ΕΚΔΟΣΗ DisplayPort), ορίστε τα παρακάτω στοιχεία. 1.2: HDCP 1.3, HDCP 2.2 1.4: HDCP 1.3, HDCP 2.2 ΣΗΜΕΙΩΣΗ: Όταν η επιλογή [DisplayPort VERSION] (ΕΚΔΟΣΗ DisplayPort) έχει οριστεί σε [1.1a], αυτή η λειτουργία [HDCP1.3] ρυθμίζεται αυτόματα.
HDR	Ανάλογα με την επιλογή στο [DisplayPort VERSION] (ΕΚΔΟΣΗ DisplayPort), ορίστε τα παρακάτω στοιχεία. 1.2: ENABLE (ΕΝΕΡΓΟΠΟΙΗΣΗ), DISABLE (ΑΠΕΝΕΡΓΟΠΟΙΗΣΗ) 1.4: ENABLE (ΕΝΕΡΓΟΠΟΙΗΣΗ), DISABLE (ΑΠΕΝΕΡΓΟΠΟΙΗΣΗ) ΣΗΜΕΙΩΣΗ: Όταν η επιλογή [DisplayPort VERSION] (ΕΚΔΟΣΗ DisplayPort) έχει οριστεί σε [1.1a], αυτή η λειτουργία είναι απενεργοποιημένη.
EQUALIZER (ΙΣΟΣΤΑΘΜΙΣΤΗΣ)	Ισοσταθμίζει το σήμα βίντεο για καλύτερη σταθερότητα εικόνας. Αν η εικόνα αναβοσβήνει ή εμφανίζεται θόρυβος στην εικόνα, αλλάξτε αυτή τη ρύθμιση.
DSC	Ενεργοποιεί την εμφάνιση συμπιεσμένων εικόνων. (Το DSC είναι συντομογραφία του Display Stream Compression). - Σήμα εισόδου σύνδεσης SST 8K 60 Hz. (4 οθόνες σε διάταξη αλυσιδωτής σύνδεσης πολλών οθονών (συμπεριλαμβανομένης αυτής της οθόνης)). - Σήμα εισόδου σύνδεσης MST 4K 60 Hz. ΣΗΜΕΙΩΣΗ: <ul style="list-style-type: none"> <li>Η λειτουργία DSC είναι διαθέσιμη μόνο όταν η ρύθμιση [DisplayPort VERSION] (ΕΚΔΟΣΗ DisplayPort) έχει τιμή [1.4]. Σημειώστε ότι η έκδοση 1.4 είναι διαθέσιμη μόνο στην είσοδο DisplayPort1.</li> <li>Για σήματα συμπιεσμένα με DSC, το σήμα εισόδου είναι το σήμα εξόδου ως έχει.</li> </ul>

MENOY INPUT (ΕΙΣΟΔΟΣ)	
HDMI Μόνο εισόδοι HDMI1, HDMI2, OPTION (TMDS)*2	
HDMI MODE (ΛΕΙΤΟΥΡΓΙΑ HDMI)	Επιλέγει τον τύπο λειτουργίας HDMI (έκδοση), [MODE1] (ΛΕΙΤΟΥΡΓΙΑ1) ή [MODE2] (ΛΕΙΤΟΥΡΓΙΑ2). MODE1 (ΛΕΙΤΟΥΡΓΙΑ 1): Η μέγιστη ευκρίνεια είναι 3840 x 2160 (30 Hz). MODE2 (ΛΕΙΤΟΥΡΓΙΑ 2): Η μέγιστη ευκρίνεια είναι 3840 x 2160 (60 Hz), HDCP 2.2 ή HDR.
HDCP VERSION (ΕΚΔΟΣΗ HDCP)	Επιλέξτε [HDCP 1.4] ή [HDCP 2.2].
HDR	MODE2 (ΛΕΙΤΟΥΡΓΙΑ2): ENABLE (ΕΝΕΡΓΟΠΟΙΗΣΗ), DISABLE (ΑΠΕΝΕΡΓΟΠΟΙΗΣΗ). ΣΗΜΕΙΩΣΗ: Αν η επιλογή [HDMI MODE] (ΛΕΙΤΟΥΡΓΙΑ HDMI) έχει ρυθμιστεί σε [MODE1] (ΛΕΙΤΟΥΡΓΙΑ 1), αυτή η λειτουργία είναι απενεργοποιημένη.
EQUALIZER (ΙΣΟΣΤΑΘΜΙΣΤΗΣ)	Ισοσταθμίζει το σήμα βίντεο για καλύτερη σταθερότητα εικόνας. Αν η εικόνα αναβοσβήνει ή εμφανίζεται θόρυβος στην εικόνα, αλλάξτε αυτή τη ρύθμιση.
SIGNAL FORMAT (ΜΟΡΦΗ ΣΗΜΑΤΟΣ)	
OVERSCAN (ΣΑΡΩΣΗ ΕΚΤΟΣ ΟΘΟΝΗΣ) Μόνο εισόδοι HDMI1, HDMI2, OPTION (ΠΡΟΑΙΡΕΤΙΚΗ) (TMDS)*2, COMPUTE MODULE*1	ON (ΕΝΕΡΓΟΠΟΙΗΣΗ): Γίνεται κλιμάκωση της εικόνας ώστε να προσαρμόζεται καλύτερα στην οθόνη χωρίς να αλλάξει η αναλογία διαστάσεων. Ορισμένες εικόνες θα εμφανίζονται με περικομμένα τα άκρα. Περίπου το 95% της εικόνας θα απεικονίζεται στην οθόνη. OFF (ΑΝΕΝΕΡΓΟ): Στην οθόνη προβάλλεται ολόκληρη η εικόνα. Αυτή η ρύθμιση μπορεί να προκαλέσει παραμόρφωση της εικόνας στα άκρα. ΣΗΜΕΙΩΣΗ: Όταν χρησιμοποιείτε υπολογιστή με έξοδο HDMI, ρυθμίστε αυτή τη λειτουργία σε [OFF] (ΑΝΕΝΕΡΓΗ). AUTO (ΑΥΤΟΜΑΤΑ): Το μέγεθος εικόνας ρυθμίζεται αυτόματα.
VIDEO RANGE (ΕΥΡΟΣ ΒΙΝΤΕΟ)	Ρυθμίστε το εύρος διαβάθμισης που θα προβάλλεται, ανάλογα με το σήμα βίντεο, ώστε να βελτιωθεί η υπερέκθεση και υποέκθεση της εικόνας. FULL (ΠΛΗΡΗΣ): Για ρυθμίσεις υπολογιστή. Προβολή όλων των σημάτων εισόδου 0-255 επιπέδων του γκριζου. LIMITED (ΠΕΡΙΟΡΙΣΜΕΝΟ): Για ρυθμίσεις οπτικοακουστικού εξοπλισμού. Επεκτείνει τα σήματα εισόδου από 16-235 επίπεδα του γκριζου σε 0-255 επίπεδα του γκριζου. AUTO (ΑΥΤΟΜΑΤΑ): Ρυθμίζει αυτόματα τα σήματα εισόδου ανιχνεύοντας τον συνδεδεμένο εξοπλισμό.
COLORIMETRY (ΧΡΩΜΑΤΟΜΕΤΡΙΑ)	Επιλέγει τη ρύθμιση χρωματικού χώρου από τις AUTO, RGB, YCbCr (BT.601), YCbCr (BT.709), YCbCr (BT.2020).
CEC	Παρέχει σε συσκευές αναπαραγωγής πολυμέσων συμβατές με CEC (Consumer Electronics Control), εφόσον συνδέονται μέσω HDMI, τη δυνατότητα να επικοινωνούν και να επιτρέπουν τον περιορισμένο έλεγχο μεταξύ της συσκευής και της οθόνης. Μόνο διαθέσιμο για τις εισόδους HDMI.
CEC	Όταν έχει επιλεγεί [MODE1] (ΛΕΙΤΟΥΡΓΙΑ1) ή [MODE2] (ΛΕΙΤΟΥΡΓΙΑ2), οι ακόλουθες λειτουργίες είναι αυτόματα ενεργοποιημένες: Επίσης, όταν η συμβατή συσκευή εκκινείται από τη λειτουργία αναμονής, λειτουργεί μαζί της και αυτή η μονάδα για να ενεργοποιήσει την τροφοδοσία από τη λειτουργία αναμονής. - Όταν κάνει αναπαραγωγή μια συνδεδεμένη συσκευή αναπαραγωγής πολυμέσων HDMI-CEC, η οθόνη ενεργοποιείται ή/και μεταβαίνει στην είσοδο HDMI στην οποία είναι συνδεδεμένη η συσκευή αναπαραγωγής πολυμέσων. - Το ασύρματο τηλεχειριστήριο της οθόνης μπορεί να χρησιμοποιείται για τον έλεγχο ορισμένων από τις λειτουργίες της συσκευής αναπαραγωγής πολυμέσων. Όταν έχει επιλεγεί [MODE1], οι λειτουργίες CEC του ασύρματου τηλεχειριστηρίου είναι οι εξής: 1 (◀), 2 (▶), 3 (⏪), 5 (■), 6 (⏩), ENT, EXIT (ΕΞΟΔΟΣ), ▲, ▼, ◀, ▶, MUTE (ΣΙΓΑΣΗ), VOL+, VOL-. Όταν έχει επιλεγεί [MODE2], οι λειτουργίες CEC του ασύρματου τηλεχειριστηρίου είναι οι εξής: 0 έως 9 και - στο πληκτρολόγιο, ENT, EXIT (ΕΞΟΔΟΣ), ▲, ▼, ◀, ▶, GUIDE (ΟΔΗΓΟΣ), MUTE (ΣΙΓΑΣΗ), SET/POINT ZOOM (ΡΥΘΜΙΣΗ/ΖΟΥΜ ΣΗΜΕΙΟΥ), VOL+, VOL-, CH/ZOOM+ (ΚΑΝΑΛΙ/ΖΟΥΜ+), CH/ZOOM- (ΚΑΝΑΛΙ/ΖΟΥΜ-). Ανάλογα με τον τύπο της συνδεδεμένης συσκευής, οι λειτουργίες CEC ίσως να μην λειτουργούν όπως περιγράφεται. Δεν παρέχουν όλοι οι κατασκευαστές το ίδιο επίπεδο ολοκλήρωσης και ελέγχου CEC, ενώ μπορεί να παρέχουν υποστήριξη μόνο για τα δικά τους προϊόντα. ΣΗΜΕΙΩΣΗ: Όταν έχει επιλεγεί [MODE1] (Λειτουργία1) ή [MODE2] (ΛΕΙΤΟΥΡΓΙΑ2), το POINT ZOOM (ΖΟΥΜ ΣΗΜΕΙΟΥ) είναι απενεργοποιημένο.
POWER CONTROL LINK (ΣΥΝΔΕΣΗ ΕΛΕΓΧΟΥ ΤΡΟΦΟΔΟΣΙΑΣ)	Η συμβατή συσκευή HDMI-CEC μεταβαίνει σε λειτουργία αναμονής ταυτόχρονα με την οθόνη, όταν πατιέται το πλήκτρο STANDBY στο τηλεχειριστήριο ή όταν πατιέται το πλήκτρο  στην οθόνη. ΣΗΜΕΙΩΣΗ: Η συνδεδεμένη συμβατή συσκευή HDMI-CEC ίσως να μην μεταβαίνει σε αναμονή αν κάνει εγγραφή.
AUDIO RECEIVER (ΔΕΚΤΗΣ ΗΧΟΥ)	Όταν έχει επιλεγεί το [ENABLE] (ΕΝΕΡΓΟΠΟΙΗΣΗ), τα εσωτερικά ηχεία της οθόνης το εξωτερικό ηχείο που είναι συνδεδεμένο στην οθόνη είναι σε σίγαση και ο ήχος εξέρχεται από τον συνδεδεμένο εξοπλισμό ήχου με λειτουργία ARC. Όταν έχει επιλεγεί το [DISABLE] (ΑΠΕΝΕΡΓΟΠΟΙΗΣΗ), ο συνδεδεμένος εξοπλισμός ήχου με λειτουργία ARC βρίσκεται σε σίγαση και ο ήχος εξάγεται από τα εσωτερικά ηχεία της οθόνης ή το εξωτερικό ηχείο που είναι συνδεδεμένο στην οθόνη. ΣΗΜΕΙΩΣΗ: Μπορεί να χρειαστεί λίγος χρόνος για να ακουστεί ο ήχος κατά την αλλαγή των ρυθμίσεων [AUDIO RECEIVER] (ΔΕΚΤΗΣ ΗΧΟΥ), αλλά αυτό δεν είναι αστοχία της οθόνης.

MENU INPUT (ΕΙΣΟΔΟΣ)	
SEARCH DEVICE (ΑΝΑΖΗΤΗΣΗ ΣΥΣΚΕΥΗΣ)	Αναζητά την είσοδο HDMI για μια συνδεδεμένη συμβατή συσκευή HDMI-CEC. Αν βρεθεί μια συσκευή, εμφανίζεται ο τύπος της συνδεδεμένης συμβατής συσκευής HDMI-CEC και το όνομα της καταχωρημένης συσκευής. Μετά την ανίχνευση συμβατών συσκευών HDMI-CEC, μπορείτε να αλλάξετε την είσοδο της συσκευής επιλέγοντας τη συσκευή. ΣΗΜΕΙΩΣΗ: Σε ορισμένες περιπτώσεις, ενδέχεται να μην εμφανίζεται πλήρως ολόκληρο το κείμενο της καταχωρημένης ονομασίας και του τύπου συσκευής. Σε αυτή την περίπτωση, σημειώστε και τον τύπο και το καταχωρημένο όνομα της συσκευής που είναι συνδεδεμένη σε μια είσοδο.
BACKGROUND COLOR (ΧΡΩΜΑ ΦΟΝΤΟΥ)	Προσαρμόζει το χρώμα των περιθωρίων που εμφανίζεται όταν μια εικόνα δεν γεμίζει ολόκληρη την οθόνη. Για παράδειγμα, αυτά τα περιθώρια είναι ορατά όταν προβάλλεται μια εικόνα 4:3, όταν είναι ενεργοποιημένο το picture-by-picture στη λειτουργία πολλών εικόνων και οι εισόδους δεν χωρούν εντελώς στην οθόνη. Πατήστε το πλήκτρο ► για να γίνουν τα περιθώρια πιο φωτεινά. Το επίπεδο μπορεί να αυξηθεί μέχρι το χρώμα να γίνει λευκό. Πατήστε το πλήκτρο ◀ για να γίνουν τα περιθώρια πιο σκούρα. Το επίπεδο μπορεί να μειωθεί μέχρι το χρώμα να γίνει μαύρο.
VIDEO OUT SETTINGS (ΡΥΘΜΙΣΕΙΣ ΕΞΟΔΟΥ ΒΙΝΤΕΟ)	
DUAL DAISY CHAIN MODE (ΔΙΠΛΗ ΑΛΥΣΙΔΩΤΗ ΣΥΝΔΕΣΗ)	Όταν δεν ανιχνεύεται σήμα MAIN INPUT (ΚΥΡΙΑ ΕΙΣΟΔΟΣ), αλλάξετε την είσοδο από MAIN INPUT (ΚΥΡΙΑ ΕΙΣΟΔΟΣ) σε SUB INPUT (ΔΕΥΤΕΡΕΥΟΥΣΑ ΕΙΣΟΔΟΣ) σε διαμόρφωση αλυσιδωτής σύνδεσης. MAIN INPUT (ΚΥΡΙΑ ΕΙΣΟΔΟΣ): DisplayPort1, DisplayPort2, HDMI1, HDMI2, COMPUTE MODULE*1, OPTION (ΠΡΟΑΙΡΕΤΙΚΗ)*2. SUB INPUT (ΔΕΥΤΕΡΕΥΟΥΣΑ ΕΙΣΟΔΟΣ) DisplayPort1, DisplayPort2, HDMI1, HDMI2, COMPUTE MODULE*1, OPTION (ΠΡΟΑΙΡΕΤΙΚΗ)*2. ΣΗΜΕΙΩΣΗ: <ul style="list-style-type: none"> <li>Αυτή η λειτουργία απενεργοποιεί τις λειτουργίες [MULTI PICTURE] (ΠΟΛΛΕΣ ΕΙΚΟΝΕΣ), STILL (ΑΚΙΝΗΤΗ), POINT ZOOM (ΖΟΥΜ ΣΗΜΕΙΟΥ), [QUICK INPUT CHANGE] (ΓΡΗΓΟΡΗ ΑΛΛΑΓΗ ΕΙΣΟΔΟΥ), [AUTO INPUT CHANGE] (ΑΥΤΟΜΑΘΗ ΑΛΛΑΓΗ ΕΙΣΟΔΟΥ) και [AUDIO INPUT] (ΕΙΣΟΔΟΣ ΗΧΟΥ).</li> <li>Αν η είσοδος έχει οριστεί σε [DisplayPort1] και στη συνέχεια η τιμή [DisplayPort VERSION] (ΕΚΔΟΣΗ DisplayPort) έχει οριστεί σε [1.4 SST], αυτή η λειτουργία είναι απενεργοποιημένη.</li> <li>Κατά τη διάρκεια της λειτουργίας [DUAL DAISY CHAIN MODE] (ΔΙΠΛΗ ΑΛΥΣΙΔΩΤΗ ΣΥΝΔΕΣΗ), δεν μπορείτε να μεταβείτε σε είσοδο που δεν καθορίζεται στην κύρια είσοδο ή τη δευτερεύουσα είσοδο.</li> </ul>
DP TO HDMI CONVERT (ΜΕΤΑΤΡΟΠΗ DP ΣΕ HDMI)	Μετατρέπει την είσοδο σήματος βίντεο από τον ακροδέκτη DisplayPort σε HDMI και την εξάγει στον ακροδέκτη HDMI. ΣΗΜΕΙΩΣΗ: Αν η είσοδος έχει οριστεί σε [DisplayPort1] και το [DisplayPort VERSION] (ΕΚΔΟΣΗ DisplayPort) έχει οριστεί σε [1.4], αυτή η λειτουργία είναι απενεργοποιημένη.
RESET (ΕΠΑΝΑΦΟΡΑ)	Επαναφέρει όλες τις ρυθμίσεις INPUT (ΕΙΣΟΔΟΣ) στις εργοστασιακές τους ρυθμίσεις εκτός από τις [INPUT SELECT] (ΕΠΙΛΟΓΗ ΕΙΣΟΔΟΥ), [INPUT NAME] (ΟΝΟΜΑ ΕΙΣΟΔΟΥ), [INPUT1] (ΕΙΣΟΔΟΣ1) και [INPUT2] (ΕΙΣΟΔΟΣ2) στο [QUICK INPUT CHANGE] (ΓΡΗΓΟΡΗ ΑΛΛΑΓΗ ΕΙΣΟΔΟΥ) και [PRIORITY] (ΠΡΟΤΕΡΑΙΟΤΗΤΑ) στο [CUSTOM DETECT] (ΠΡΟΣΑΡΜΟΣΜΕΝΗ ΑΝΙΧΝΕΥΣΗ) στο [QUICK INPUT CHANGE] (ΓΡΗΓΟΡΗ ΑΛΛΑΓΗ ΕΙΣΟΔΟΥ).

\*1: Αυτή η λειτουργία είναι διαθέσιμη μόνο όταν είναι εγκατεστημένη η προαιρετική πλακέτα διασύνδεσης Raspberry Pi Compute Module και ένα Raspberry Pi Compute Module. Βλ. [σελίδα 84](#).

\*2: Η λειτουργία αυτή εξαρτάται από την προαιρετική πλακέτα που χρησιμοποιείτε. Η λειτουργία αυτή είναι διαθέσιμη μόνο όταν είναι εγκατεστημένη μια προαιρετική πλακέτα.

\*3: Ανάλογα με τη συσκευή, ίσως να μην ανιχνεύεται σωστά.

## PICTURE (ΕΙΚΟΝΑ)

MENU PICTURE (ΕΙΚΟΝΑ)	
PICTURE MODE (ΛΕΙΤΟΥΡΓΙΑ ΕΙΚΟΝΑΣ) Όταν το [SPECTRAVIEW ENGINE] έχει ρυθμιστεί στην τιμή [OFF] (ΕΝΕΡΓΟΣ)	Παρέχει προκαθορισμένες ρυθμίσεις εικόνας κατάλληλες για διάφορα περιβάλλοντα όπου μπορεί να χρησιμοποιηθεί αυτή η συσκευή ή προσαρμόζει τις ρυθμίσεις στις προτιμήσεις του θεατή. Βλ. <a href="#">σελίδα 51</a> .
BACKLIGHT (ΚΡΥΦΟΣ ΦΩΤΙΣΜΟΣ)	Ρυθμίζει τη συνολική φωτεινότητα της εικόνας και του φόντου. Για να ρυθμίσετε, πατήστε ◀ ή ►. ΣΗΜΕΙΩΣΗ: Αν έχει επιλεγεί [ON] (ΕΝΕΡΓΟΣ) στο [AMBIENT LIGHT SENSING] (ΑΙΣΘΗΤΗΡΑΣ ΦΩΤΙΣΜΟΥ ΠΕΡΙΒΑΛΛΟΝΤΟΣ), αυτή η λειτουργία δεν μπορεί να αλλάξει.
VIDEO BLACK LEVEL (ΕΝΤΑΣΗ ΜΑΥΡΟΥ ΧΡΩΜΑΤΟΣ ΒΙΝΤΕΟ)	Προσαρμόζει τη φωταύγεια του μαύρου.
GAMMA (ΓΑΜΜΑ)	
NATIVE (ΦΥΣΙΚΗ)	Η διόρθωση γάμμα πραγματοποιείται από τον επιφάνεια LCD.
2.2	Η τυπική ρύθμιση γάμμα της οθόνης για χρήση με υπολογιστή.
2.4	Τυπικές ρυθμίσεις γάμμα για χρήση με βίντεο, όπως DVD και Blu-ray.
S GAMMA	Ειδική κατανομή γάμμα για συγκεκριμένα είδη ταινιών. Ανεβάζει τα ανοιχτά τμήματα και χαμηλώνει τα σκούρα τμήματα της εικόνας (S-Curve).
DICOM SIM.	Καμπύλη DICOM GSDF με προσομοίωση για τον τύπο οθόνης LCD.
HDR-ST2084 (PQ)	Ρύθμιση γάμμα για HDR, συνήθως για δίσκους πολυμέσων και βίντεο συνεχούς ροής UHD.
HDR-HYBRID LOG (HDR- ΥΒΡΙΔΙΚΟ ΑΡΧΕΙΟ ΚΑΤΑΓΡΑΦΗΣ)	Ρύθμιση γάμμα για HDR, συνήθως για μετάδοση UHD.
PROGRAMMABLE1, 2, 3 (ΠΡΟΓΡΑΜΜΑΤΙΖΟΜΕΝΗ 1, 2, 3)	Μπορείτε να φορτώσετε μια προγραμματιζόμενη καμπύλη gamma χρησιμοποιώντας το προαιρετικό λογισμικό μας.

MENOY PICTURE (ΕΙΚΟΝΑ)	
AUTO HDR SELECT (ΑΥΤΟΜΑΤΗ ΕΠΙΛΟΓΗ HDR) HDMI input only (Εισόδος HDMI μόνο)	Η διόρθωση GAMMA (ΓΑΜΜΑ) του σήματος HDR αλλάζει αυτόματα σε [HDR-ST2084 (PQ)] ή [HDR-HYBRID LOG] (HDR-ΥΒΡΙΔΙΚΟ ΑΡΧΕΙΟ ΚΑΤΑΓΡΑΦΗΣ).
COLOR (ΧΡΩΜΑ)	
COLOR (ΧΡΩΜΑ)	Ρυθμίζει τον κορεσμό χρώματος της οθόνης. Πατήστε το πλήκτρο ◀ ή ▶ για να το ρυθμίσετε.
COLOR TEMP: (ΘΕΡΜΟΚΡΑΣΙΑ ΧΡΩΜΑΤΟΣ)	Ρυθμίζει τη θερμοκρασία χρώματος ολόκληρης της οθόνης. Η χαμηλή θερμοκρασία χρώματος δίνει στην οθόνη κόκκινη απόχρωση. Η υψηλή θερμοκρασία χρώματος δίνει στην οθόνη μπλε απόχρωση. Η προσαρμογή του ρυθμιστικού κατά ένα βήμα μετά την εμφάνιση της υψηλότερης θερμοκρασίας ενεργοποιεί τη λειτουργία [NATIVE] (ΦΥΣΙΚΗ), η οποία ενεργοποιεί το προεπιλεγμένο λευκό χρώμα του πάνελ χωρίς ρύθμιση της θερμοκρασίας. Αν η θερμοκρασία χρειάζεται επιπλέον ρύθμιση, μπορείτε να ρυθμίσετε τα μεμονωμένα επίπεδα R/G/B GAIN (ΑΠΟΛΑΒΗ R/G/B) του λευκού σημείου. Χρησιμοποιήστε τα ρυθμιστικά για τα μεμονωμένα επίπεδα R/G/B GAIN (ΑΠΟΛΑΒΗ R/G/B) για να ρυθμίσετε τη θερμοκρασία χρώματος. Σημειώστε ότι η ρύθμιση [COLOR TEMP] (ΘΕΡΜΟΚΡΑΣΙΑ ΧΡΩΜΑΤΟΣ) θα αλλάξει σε [CUSTOM] (ΠΡΟΣΑΡΜΟΓΗ) όταν ρυθμιστεί ένα από τα ρυθμιστικά επίπεδου GAIN (ΑΠΟΛΑΒΗ). ΣΗΜΕΙΩΣΗ: Όταν έχει επιλεγεί [PROGRAMMABLE1] (ΠΡΟΓΡΑΜΜΑΤΙΖΟΜΕΝΟ 1), [PROGRAMMABLE2] (ΠΡΟΓΡΑΜΜΑΤΙΖΟΜΕΝΟ 2) ή [PROGRAMMABLE3] (ΠΡΟΓΡΑΜΜΑΤΙΖΟΜΕΝΟ 3) στη ρύθμιση [GAMMA CORRECTION] (ΔΙΟΡΘΩΣΗ ΓΑΜΜΑ), αυτή η λειτουργία δεν μπορεί να αλλάξει.
COLOR CONTROL (ΕΛΕΓΧΟΣ ΧΡΩΜΑΤΩΝ)	Ρυθμίζει μεμονωμένα την απόχρωση των χρωμάτων κόκκινο, κίτρινο, πράσινο, κυανό, μπλε και ατζέντα. Για παράδειγμα, μπορείτε να αλλάξετε το κόκκινο σε κίτρινο ή μοβ.
CONTRAST (ΑΝΤΙΘΕΣΗ)	Ρυθμίζει τη φωτεινότητα της εικόνας σε σχέση με το σήμα εισόδου. Πατήστε το πλήκτρο ◀ ή ▶ για να το ρυθμίσετε.
BACKLIGHT DIMMING (ΜΕΙΩΣΗ ΚΡΥΦΟΥ ΦΩΤΙΣΜΟΥ)	Προσαρμόζει αυτόματα καθένα από τα συμπλέγματα του κρυφού φωτισμού της οθόνης LCD, ανεξάρτητα, σύμφωνα με το σήμα εισόδου. ΣΗΜΕΙΩΣΗ: • Αν η επιλογή [AUTO BRIGHTNESS] (ΑΥΤΟΜΑΤΗ ΦΩΤΕΙΝΟΤΗΤΑ) έχει οριστεί σε [MODE 2] (ΛΕΙΤΟΥΡΓΙΑ 2), αυτή η λειτουργία δεν μπορεί να αλλάξει σε OFF (ΑΝΕΝΕΡΓΗ). • Κατά τη στιγμή της αποστολής από το εργοστάσιο, η λειτουργία αυτή δεν είναι διαθέσιμη με γκρι χρώμα και δεν είναι δυνατή η ρύθμιση [OFF] (ΑΝΕΝΕΡΓΗ). Για να την απενεργοποιήσετε, ρυθμίστε την επιλογή [AUTO BRIGHTNESS] (ΑΥΤΟΜΑΤΗ ΦΩΤΕΙΝΟΤΗΤΑ) σε κάτι άλλο από την επιλογή [MODE2] (ΛΕΙΤΟΥΡΓΙΑ 2).
PICTURE MODE (ΛΕΙΤΟΥΡΓΙΑ ΕΙΚΟΝΑΣ) Όταν το [SPECTRAVIEW ENGINE] έχει ρυθμιστεί στην τιμή [ON] (ΕΝΕΡΓΟΣ)	Παρέχει προκαθορισμένες ρυθμίσεις εικόνας κατάλληλες για διάφορα περιβάλλοντα όπου μπορεί να χρησιμοποιηθεί αυτή η συσκευή ή προσαρμόζει τις ρυθμίσεις στις προτιμήσεις του θεατή.
PICTURE MODE (ΛΕΙΤΟΥΡΓΙΑ ΕΙΚΟΝΑΣ)	Πέντε προσαρμόσιμες μνήμες λειτουργιών εικόνας [1], [2], [3], [4] ή [5]. Βλ. <a href="#">σελίδα 45</a> .
EMULATION (ΕΞΟΜΟΙΩΣΗ)	
3D LUT EMU. (ΕΞΟΜΟΙΩΣΗ 3D LUT)	Το 3D LUT (πίνακας αναζήτησης) είναι ένας τριδιάστατος πίνακας που αντιστοιχίζει τα χρώματα σε διάφορους χρωματικούς χώρους. Ο SpectraView Engine σε αυτή την οθόνη επιτρέπει στις περίπλοκες γκάμες χρωμάτων, όπως αυτές των έγχρωμων τυπογραφικών εργασιών, να εξομοιώνονται απευθείας στην οθόνη. Για παράδειγμα, έτσι είναι δυνατή η εκτέλεση προεπισκόπησης εκτύπωσης ή η εφαρμογή κινηματογραφικών εφέ ή εφέ διαβάθμισης χρωμάτων στην ίδια την οθόνη. Αυτή η δυνατότητα χρησιμοποιείται με υποστηρικτικό λογισμικό. Οι πίνακες 3D LUT αποστέλλονται στην οθόνη μέσω λογισμικού εφαρμογής. ON (ΕΝΕΡΓΟΠΟΙΗΣΗ): Ενεργοποιεί τη λειτουργία 3D LUT για την επιλεγμένη λειτουργία εικόνας. OFF (ΑΠΕΝΕΡΓΟΠΟΙΗΣΗ): Απενεργοποιεί τη λειτουργία 3D LUT για την επιλεγμένη λειτουργία εικόνας. Compare (Σύγκριση): Σε αυτή τη λειτουργία, όσα χρώματα βρίσκονται εκτός των ορίων του πίνακα 3D LUT απεικονίζονται με γκριζό χρώμα. Χρησιμεύει για τον προσδιορισμό χρωμάτων εκτός γκάμας.
COLOR VISION EMU. (ΕΞΟΜΟΙΩΣΗ ΕΓΧΡΩΜΗΣ ΟΡΑΣΗΣ)	Πραγματοποιεί προεπισκόπηση των πιο συνηθισμένων τύπων ανεπάρκειας όρασης στους ανθρώπου και βοηθά στην αξιολόγηση του τρόπου που αντιλαμβάνονται τα χρώματα όσοι άνθρωποι έχουν ανεπάρκεια όρασης. Η προεπισκόπηση αυτή είναι διαθέσιμη σε διάφορους τύπους: • P (Πρωτανωπία) • D (Δευτερανωπία) • T (Τριτανωπία) Μπορεί να χρησιμοποιηθεί κλίμακα του γκριζου για να εκτιμηθεί η ευκολία ανάγνωσης βάσει αντίθεσης. ΣΗΜΕΙΩΣΗ: Ανάλογα με την όραση του χρήστη, συμπεριλαμβανομένων όσων έχουν ανεπαρκή αντίληψη των χρωμάτων, υπάρχει ποικιλία χρωματισμού της οθόνης. Η εξομοίωση χρησιμοποιείται για προβολή σε χρήστες με ανεπάρκεια αντίληψης των χρωμάτων. Στην πραγματικότητα, δεν βλέπουν αυτό. Η εξομοίωση αποτελεί αναπαραγωγή των χρωμάτων τύπου P, τύπου D ή τύπου T. Οι άνθρωποι με ελαφρά ανεπάρκεια αντίληψης των χρωμάτων σε λίγο δεν θα έχουν καμία διαφορά στην προβολή με εκείνους με φυσιολογική αντίληψη των χρωμάτων.

MENOY PICTURE (ΕΙΚΟΝΑ)	
6 AXIS COLOR TRIM (ΑΠΟΚΟΠΗ ΧΡΩΜΑΤΩΝ 6 ΑΞΟΝΩΝ)	Με αυτές τις ρυθμίσεις, ο τυπικός χρωματικός κύκλος διαιρείται σε 6 διακριτές περιοχές: Κόκκινα, κίτρινα, πράσινα, κυανά, γαλάζια και ματζέντα. Κάθε περιοχή μπορεί να προσαρμοστεί μεμονωμένα ως προς την απόχρωση, τον κορεσμό και την αντιστάθμιση (φωτεινότητα) για λόγους συγκεκριμένης συμφωνίας. Τα ουδέτερα χρώματα (γκρίζα) δεν επηρεάζονται.
RED (HUE/SAT/ OFFSET) (ΚΟΚΚΙΝΟ (ΑΠΟΧΡΩΣΗ/ΚΟΡΕΣΜΟΣ/ ΑΝΤΙΣΤΑΘΜΙΣΗ))	HUE (ΑΠΟΧΡΩΣΗ): Αλλάζει το πραγματικό χρώμα εντός της περιοχής στον χρωματικό τροχό χωρίς να αλλάξει ο κορεσμός και η μετατόπιση. Για παράδειγμα, η περιοχή κόκκινων χρωμάτων μεταφέρεται προς τα κίτρινα ή τα ματζέντα, η περιοχή κίτρινων χρωμάτων μεταφέρεται προς τα κόκκινα ή τα πράσινα κ.ο.κ.
YELLOW (HUE/SAT/ OFFSET) (ΚΙΤΡΙΝΟ (ΑΠΟΧΡΩΣΗ/ΚΟΡΕΣΜΟΣ/ ΑΝΤΙΣΤΑΘΜΙΣΗ))	SAT. (ΚΟΡΕΣΜΟΣ): Αλλάζει την ένταση της περιοχής χρωμάτων χωρίς να αλλάξει την απόχρωση και την αντιστάθμιση.
GREEN (HUE/SAT/ OFFSET) (ΠΡΑΣΙΝΟ (ΑΠΟΧΡΩΣΗ/ΚΟΡΕΣΜΟΣ/ ΑΝΤΙΣΤΑΘΜΙΣΗ))	OFFSET (ΑΝΤΙΣΤΑΘΜΙΣΗ): Αλλάζει τη φωτεινότητα της περιοχής χρωμάτων χωρίς να αλλάξει την απόχρωση και τον κορεσμό.
CYAN (HUE/SAT/ OFFSET) (ΚΥΑΝΟ (ΑΠΟΧΡΩΣΗ/ΚΟΡΕΣΜΟΣ/ ΑΝΤΙΣΤΑΘΜΙΣΗ))	π.χ.: Αυτές είναι οι χρωματικές αλλαγές όταν το κόκκινο χρώμα τίθεται στην ελάχιστη τιμή και στη μέγιστη τιμή στις παραμέτρους Hue (Απόχρωση)/Sat. (Κορεσμός)/Offset (Αντιστάθμιση).
BLUE (HUE/SAT/ OFFSET) (ΜΠΛΕ (ΑΠΟΧΡΩΣΗ/ΚΟΡΕΣΜΟΣ/ ΑΝΤΙΣΤΑΘΜΙΣΗ))	
MAGENTA (HUE/SAT/ OFFSET) (ΜΑΤΖΕΝΤΑ (ΑΠΟΧΡΩΣΗ/ΚΟΡΕΣΜΟΣ/ ΑΝΤΙΣΤΑΘΜΙΣΗ))	
UNIFORMITY (ΟΜΟΙΟΜΟΡΦΙΑ)	Αυτή η λειτουργία βελτιώνει την αναπαραγωγή χρωμάτων και εξισώνει τη μη ομοιομορφία φωταύγειας της οθόνης. ΣΗΜΕΙΩΣΗ: Όσο μεγαλύτερος ο αριθμός τόσο πιο έντονο το εφέ, αλλά μπορεί επίσης να επηρεάζονται αρνητικά η κατανάλωση ενέργειας και η διάρκεια ζωής της οθόνης.
BACKLIGHT DIMMING (ΜΕΙΩΣΗ ΚΡΥΦΟΥ ΦΩΤΙΣΜΟΥ) Όταν το [SPECTRAVIEW ENGINE] έχει ρυθμιστεί στην τιμή [ON] (ΕΝΕΡΓΟΣ)	Προσαρμόζει αυτόματα καθένα από τα συμπλέγματα του κρυφού φωτισμού της οθόνης LCD, ανεξάρτητα, σύμφωνα με το σήμα εισόδου.
SPECTRAVIEW ENGINE (ΜΗΧΑΝΙΣΜΟΣ SPECTRAVIEW)	
SPECTRAVIEW ENGINE (ΜΗΧΑΝΙΣΜΟΣ SPECTRAVIEW)	Επιλέξτε ON (ΕΝΕΡΓΟΣ) για να ενεργοποιήσετε τη λειτουργία [SPECTRAVIEW ENGINE] (βλ. <a href="#">σελίδα 45</a> ).
NUMBER OF PICT. MODES (ΑΡΙΘΜΟΣ ΛΕΙΤΟΥΡΓΙΩΝ ΕΙΚΟΝΑΣ)	Περιορίζει τον αριθμό των επιλέξιμων λειτουργιών εικόνας. Ο περιορισμός του αριθμού των επιλέξιμων λειτουργιών εικόνας χρησιμεύει για τους εξής σκοπούς: <ul style="list-style-type: none"> <li>• Κλείδωμα. Ρυθμίζοντας στην τιμή [1], αποτρέπει την πρόσβαση σε άλλες λειτουργίες εικόνας και τη ρύθμισή τους.</li> <li>• Παράλειψη. Αν υπάρχουν λειτουργίες εικόνας που δεν χρησιμοποιούνται και δεν χρειάζονται, μπορεί να γίνει παράλειψή τους όταν χρησιμοποιείται το πλήκτρο Picture Mode (Λειτουργία εικόνας) στο τηλεχειριστήριο για εναλλαγή λειτουργιών. Για παράδειγμα, αν έχει ρυθμιστεί η τιμή [3] για το [NUMBER OF PICT. MODES] (ΑΡΙΘΜΟΣ ΛΕΙΤΟΥΡΓΙΩΝ ΕΙΚΟΝΑΣ), οι διαθέσιμες λειτουργίες εικόνας είναι οι [1, 2, 3] και θα γίνει παράλειψη των άλλων λειτουργιών.</li> </ul>
METAMERISM (ΜΕΤΑΜΕΡΙΣΜΟΣ)	Βελτιώνει τη χρωματική προσαρμογή λευκού σημείου όταν η οθόνη χρησιμοποιείται δίπλα-δίπλα με μια οθόνη τυπικής γκάμας χρωμάτων. Η λειτουργία αυτή αντισταθμίζει τον ελάχιστο διαφορετικό τρόπο με τον οποίο αντιλαμβάνεται ο άνθρωπος τα χρώματα σε σύγκριση με το επιστημονικό εργαλείο που χρησιμοποιείται για τη ρύθμιση της οθόνης κατά τη βαθμονόμηση. Αυτή η λειτουργία πρέπει να είναι απενεργοποιημένη σε εφαρμογές όπου το χρώμα έχει μεγάλη σημασία.
CALIBRATION (ΔΙΑΚΡΙΒΩΣΗ)	Ξεκινά την «Αυτόνομη διακρίβωση» όταν χρησιμοποιείτε αισθητήρα χρωμάτων USB. Βλ. <a href="#">σελίδα 49</a> .

	Ελάχιστη τιμή	0	Μέγιστη τιμή
Προεπιλογή			
HUE (ΑΠΟΧΡΩΣΗ)			
SAT. (ΚΟΡΕΣΜΟΣ)			
OFFSET (ΑΝΤΙΣΤΑΘΜΙΣΗ)			



MENOY PICTURE (ΕΙΚΟΝΑ)	
ADVANCED (ΕΞΕΛΙΓΜΕΝΟΣ)	
UHD UPSCALING (ΑΥΞΗΣΗ UHD)	Επιτυγχάνει εφέ υψηλής ευκρίνειας.
SHARPNESS (ΕΥΚΡΙΝΕΙΑ)	Ρυθμίζει την καθαρότητα της εικόνας. Πατήστε το πλήκτρο ◀ ή ▶ για να το ρυθμίσετε.
ASPECT (ΑΝΑΛΟΓΙΑ)	<p>Επιλέγει την αναλογία διαστάσεων της εικόνας της οθόνης.</p> <p>ΣΗΜΕΙΩΣΗ: • Όταν ξεκινά η προβολή πίνακα τετραγωνιδίων σε εγκαταστάσεις πολλών οθονών, αν το [ASPECT] (ΑΝΑΛΟΓΙΑ) είναι [ZOOM] (ΖΟΥΜ) θα αλλάξει σε [FULL] (ΠΛΗΡΗΣ) πριν ξεκινήσει η προβολή πίνακα τετραγωνιδίων. Αφού ολοκληρωθεί η προβολή πίνακα τετραγωνιδίων, η αναλογία θα επιστρέψει σε [ZOOM] (ΖΟΥΜ).</p> <ul style="list-style-type: none"> <li>• Αν αλλάξετε τις ρυθμίσεις [H POS] (ΟΡΙΖΟΝΤΙΑ ΘΕΣΗ) και [V POS] (ΚΑΤΑΚΟΡΥΦΗ ΘΕΣΗ) με μειωμένη εικόνα, η εικόνα δεν θα αλλάξει.</li> <li>• Το [ASPECT] (ΑΝΑΛΟΓΙΑ) αλλάζει αυτόματα σε [FULL] (ΠΛΗΡΗΣ) όταν ξεκινά το [SCREEN SAVER] (ΠΡΟΣΤΑΣΙΑ ΟΘΟΝΗΣ). Όταν σταματά το [SCREEN SAVER] (ΠΡΟΣΤΑΣΙΑ ΟΘΟΝΗΣ), το [ASPECT] (ΑΝΑΛΟΓΙΑ) επανέρχεται στην προηγούμενη ρύθμιση.</li> <li>• Η λειτουργία αυτή δεν είναι διαθέσιμη όταν έχει ενεργοποιηθεί η επιλογή [MOTION] (ΚΙΝΗΣΗ) στο [SCREEN SAVER] (ΠΡΟΣΤΑΣΙΑ ΟΘΟΝΗΣ).</li> <li>• Η λειτουργία POINT ZOOM (ΖΟΥΜ ΣΗΜΕΙΟΥ) έχει περιορισμούς όταν αλλάζει το [ASPECT] (ΑΝΑΛΟΓΙΑ). Ανατρέξτε στις οδηγίες ζουμ σημείου στην <a href="#">σελίδα 40</a>.</li> <li>• Το [ZOOM] (ΖΟΥΜ) δεν είναι διαθέσιμο για εικόνα με είσοδο DisplayPort 4K (60 Hz) 10bit.</li> <li>• Αν το [ASPECT] (ΑΝΑΛΟΓΙΑ) είναι [ZOOM] (ΖΟΥΜ) ενώ είναι ενεργός ο πίνακας τετραγωνιδίων, όταν διακοπεί ο πίνακας τετραγωνιδίων το [ASPECT] (ΑΝΑΛΟΓΙΑ) θα είναι [ZOOM] (ΖΟΥΜ).</li> </ul>
NORMAL (ΚΑΝΟΝΙΚΟ)	Προβάλλει την αναλογία διαστάσεων όπως αποστέλλεται από την πηγή.
FULL (ΠΛΗΡΗΣ)	Γεμίζει ολόκληρη την οθόνη.
WIDE (ΕΥΡΕΙΑ)	Διευρύνει ένα σήμα πανοραμικής οθόνης 16:9 σε πλήρη οθόνη.
1:1	Εμφανίζει την εικόνα σε μορφή 1 επί 1 εικονοστοιχείο. (Αν η ευκρίνεια εισόδου είναι μεγαλύτερη από τη συνιστώμενη, η εικόνα σμικρύνεται για να προσαρμοστεί στην οθόνη.)
ZOOM (ΖΟΥΜ)	<p>Επεκτείνει/μειώνει την εικόνα.</p> <p>ΣΗΜΕΙΩΣΗ: Οι περιοχές της διευρυμένης εικόνας που βρίσκονται εκτός της ενεργοποιημένης επιφάνειας της οθόνης δεν εμφανίζονται. Όταν μικραίνετε μια εικόνα, μπορεί να υποβαθμιστεί η ποιότητά της.</p>
ZOOM (ΖΟΥΜ)	Διατηρεί την αναλογία διαστάσεων κατά το ζουμ.
H ZOOM (ΟΡΙΖΟΝΤΙΟ ΖΟΥΜ)	Τιμή οριζόντιου ζουμ.
V ZOOM (ΚΑΤΑΚΟΡΥΦΟ ΖΟΥΜ)	Τιμή κατακόρυφου ζουμ.
H POS (ΟΡΙΖΟΝΤΙΑ ΘΕΣΗ)	Οριζόντια θέση.
V POS (ΚΑΤΑΚΟΡΥΦΗ ΘΕΣΗ)	Κατακόρυφη θέση.
ADAPTIVE CONTRAST (ΠΡΟΣΑΡΜΟΣΤΙΚΗ ΑΝΤΙΘΕΣΗ) <small>Μόνο είσοδοι HDMI1, HDMI2, OPTION (TMD5)*2, COMPUTE MODULE*1</small>	<p>Ορίζει το επίπεδο ρύθμισης για τη δυναμική αντίθεση.</p> <p>Αν έχει οριστεί σε τιμή HIGH (ΥΨΗΛΗ), η εικόνα προβάλλεται με σαφήνεια αλλά κάνει τη φωτεινότητα ασταθή λόγω του μεγάλου κενού στη διακύμανση της αντίθεσης.</p> <p>ΣΗΜΕΙΩΣΗ: Αυτή η λειτουργία είναι απενεργοποιημένη όταν ο [SPECTRAVIEW ENGINE] είναι ρυθμισμένος ως [ON] (ΕΝΕΡΓΟΣ).</p>
UNIFORMITY (ΟΜΟΙΟΜΟΡΦΙΑ)	<p>Αυτή η λειτουργία βελτιώνει την αναπαραγωγή χρωμάτων και εξισώνει τη μη ομοιομορφία φωταύγειας της οθόνης.</p> <p>ΣΗΜΕΙΩΣΗ: Αυτή η λειτουργία είναι απενεργοποιημένη όταν το [SPECTRAVIEW ENGINE] είναι ρυθμισμένο ως [ON] (ΕΝΕΡΓΟ). Αντ' αυτού, το [UNIFORMITY] (ΟΜΟΙΟΜΟΡΦΙΑ) ενεργοποιείται και αποθηκεύεται στις ρυθμίσεις SpectraView [PICTURE MODE] (ΛΕΙΤΟΥΡΓΙΑ ΕΙΚΟΝΑΣ). Βλ. <a href="#">σελίδα 90</a>.</p>
AUTO DIMMING (ΑΥΤΟΜΑΤΗ ΜΕΙΩΣΗ ΦΩΤΙΣΜΟΥ)	Προσαρμόζει αυτόματα τον κρυφό φωτισμό του LCD ανάλογα με την ποσότητα φωτός στο περιβάλλον.
AUTO BRIGHTNESS (ΑΥΤΟΜΑΤΗ ΦΩΤΕΙΝΟΤΗΤΑ)	<p>Ρυθμίζει το επίπεδο της φωτεινότητας σύμφωνα με το σήμα εισόδου.</p> <p>ΣΗΜΕΙΩΣΗ: • Το [MODE1] (ΛΕΙΤΟΥΡΓΙΑ1) είναι απενεργοποιημένο αν η επιλογή [AMBIENT LIGHT SENSING] (ΑΙΣΘΗΤΗΡΑΣ ΦΩΤΙΣΜΟΥ ΔΩΜΑΤΙΟΥ) έχει ρυθμιστεί σε τιμή [ON] (ΕΝΕΡΓΗ).</p> <ul style="list-style-type: none"> <li>• Αυτή η λειτουργία είναι απενεργοποιημένη όταν ο [SPECTRAVIEW ENGINE] είναι ρυθμισμένος ως [ON] (ΕΝΕΡΓΟΣ).</li> </ul>

MENOU PICTURE (ΕΙΚΟΝΑ)

AMBIENT LIGHT SENSING  
(ΑΙΣΘΗΤΗΡΑΣ ΦΩΤΙΣΜΟΥ ΠΕΡΙΒΑΛΛΟΝΤΟΣ)

Ο κρυφός φωτισμός της οθόνης LCD μπορεί να οριστεί να αυξάνεται ή να μειώνεται, ανάλογα με την ποσότητα φωτισμού περιβάλλοντος μέσα στο χώρο. Αν το δωμάτιο είναι φωτεινό, η οθόνη γίνεται αντίστοιχα φωτεινή. Αν το δωμάτιο είναι σκοτεινό, τότε η οθόνη σκοτεινιάζει ανάλογα. Ο σκοπός αυτής της λειτουργίας είναι να κάνει τη θέαση πιο άνετη για τα μάτια σε μια ποικιλία συνθηκών φωτισμού.

Η ρύθμιση παραμέτρου φωτισμού περιβάλλοντος:

[AMBIENT LIGHT SENSING] (ΑΙΣΘΗΤΗΡΑΣ ΦΩΤΙΣΜΟΥ ΠΕΡΙΒΑΛΛΟΝΤΟΣ) στο OSD, επιλέξτε [ON] (ΕΝΕΡΓΟΣ) και ρυθμίστε τα [ILLUMINANCE] (ΦΩΤΑΥΓΕΙΑ) και [BACKLIGHT] (ΚΡΥΦΟΣ ΦΩΤΙΣΜΟΣ).

IN BRIGHT (ΣΤΟ ΦΩΣ): Ρύθμιση για χρήση σε φωτεινό δωμάτιο.

ILLUMINANCE (ΦΩΤΑΥΓΕΙΑ) - Το επίπεδο φωταύγειας σε ένα φωτεινό δωμάτιο.

BACKLIGHT (ΚΡΥΦΟΣ ΦΩΤΙΣΜΟΣ) - Το μέγιστο επίπεδο κρυφού φωτισμού σε ένα φωτεινό δωμάτιο.

IN DARK (ΣΤΟ ΣΚΟΤΑΔΙ): Ρύθμιση για χρήση σε δωμάτιο με χαμηλό φωτισμό.

ILLUMINANCE (ΦΩΤΑΥΓΕΙΑ) - Το επίπεδο φωταύγειας σε ένα δωμάτιο με χαμηλό φωτισμό.

BACKLIGHT (ΚΡΥΦΟΣ ΦΩΤΙΣΜΟΣ) - Το ελάχιστο επίπεδο κρυφού φωτισμού σε ένα δωμάτιο με χαμηλό φωτισμό.

STATUS (ΚΑΤΑΣΤΑΣΗ): Εμφανίζει το τρέχον επίπεδο ρύθμισης των [ILLUMINANCE] (ΦΩΤΑΥΓΕΙΑ) και [BACKLIGHT] (ΚΡΥΦΟΣ ΦΩΤΙΣΜΟΣ).

Όταν η λειτουργία [AMBIENT LIGHT SENSING] (ΑΙΣΘΗΤΗΡΑΣ ΦΩΤΙΣΜΟΥ ΠΕΡΙΒΑΛΛΟΝΤΟΣ) είναι ενεργοποιημένη, το επίπεδο κρυφού φωτισμού της οθόνης αλλάζει αυτόματα, ανάλογα με τις συνθήκες φωτισμού του χώρου (βλ. παρακάτω σχήμα).

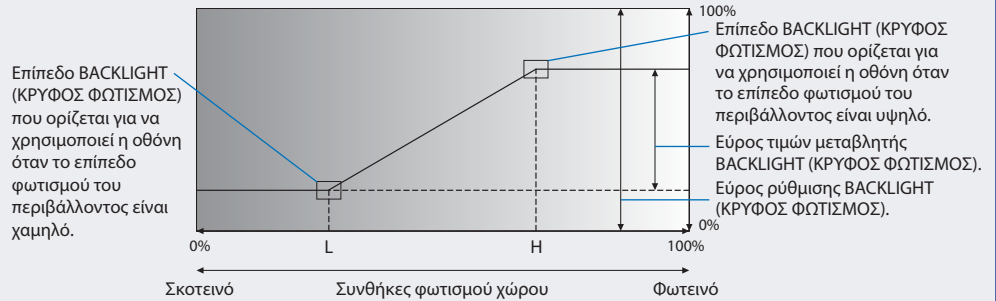

L - ILLUMINANCE (ΦΩΤΑΥΓΕΙΑ) Επίπεδο φωταύγειας που ορίζεται για να χρησιμοποιεί η οθόνη όταν το επίπεδο φωτισμού του περιβάλλοντος είναι χαμηλό.

H - ILLUMINANCE (ΦΩΤΑΥΓΕΙΑ) Επίπεδο φωταύγειας που ορίζεται για να χρησιμοποιεί η οθόνη όταν το επίπεδο φωτισμού του περιβάλλοντος είναι υψηλό.

- ΣΗΜΕΙΩΣΗ:
- Όταν έχει οριστεί η επιλογή [AMBIENT ROOM LIGHT SENSING] (ΑΙΣΘΗΤΗΡΑΣ ΦΩΤΙΣΜΟΥ ΔΩΜΑΤΙΟΥ), οι λειτουργίες [BACKLIGHT] (ΚΡΥΦΟΣ ΦΩΤΙΣΜΟΣ) και [MODE1] (ΛΕΙΤΟΥΡΓΙΑ1) στο [AUTO BRIGHTNESS] (ΑΥΤΟΜΑΤΗ ΦΩΤΕΙΝΟΤΗΤΑ) απενεργοποιούνται.
  - Μην επιλέξετε αυτή τη λειτουργία αν η επιλογή [AUTO BRIGHTNESS] (ΑΥΤΟΜΑΤΗ ΦΩΤΕΙΝΟΤΗΤΑ) έχει ρυθμιστεί σε τιμή [MODE1] (ΛΕΙΤΟΥΡΓΙΑ1).
  - Μην καλύπτετε τον προαιρετικό αισθητήρα όταν είναι ενεργοποιημένη η επιλογή [AMBIENT LIGHT SENSING] (ΑΙΣΘΗΤΗΡΑΣ ΦΩΤΙΣΜΟΥ ΠΕΡΙΒΑΛΛΟΝΤΟΣ). Η επιλογή [AMBIENT LIGHT SENSING] (ΑΙΣΘΗΤΗΡΑΣ ΦΩΤΙΣΜΟΥ ΠΕΡΙΒΑΛΛΟΝΤΟΣ) είναι ενεργοποιημένη όταν έχει ρυθμιστεί σε [ON] (ΕΝΕΡΓΟΣ).
  - Αυτή η λειτουργία είναι απενεργοποιημένη όταν ο [SPECTRAVIEW ENGINE] είναι ρυθμισμένος ως [ON] (ΕΝΕΡΓΟΣ).

HUMAN SENSING  
(ΑΝΙΧΝΕΥΣΗ ΑΝΘΡΩΠΟΥ)\*3

Ρυθμίζει αυτόματα τα επίπεδα κρυφού φωτισμού και έντασης ήχου βάσει το αν ανιχνεύεται ή όχι ανθρώπινη παρουσία μπροστά στην οθόνη.

ΣΗΜΕΙΩΣΗ: • Αν η επιλογή [AUTO INPUT CHANGE] (ΑΥΤΟΜΑΤΗ ΑΛΛΑΓΗ ΕΙΣΟΔΟΥ) έχει ρυθμιστεί σε διαφορετική τιμή από [NONE] (ΚΑΜΙΑ), αυτή η λειτουργία έχει ρυθμιστεί στην τιμή [DISABLE] (ΑΠΕΝΕΡΓΟΠΟΙΗΣΗ).

DISABLE (ΑΠΕΝΕΡΓΟΠΟΙΗΣΗ)

Η λειτουργία ανίχνευσης ανθρώπου είναι ανενεργή.

AUTO OFF (ΑΥΤΟΜΑΤΗ ΑΠΕΝΕΡΓΟΠΟΙΗΣΗ)

Ο κρυφός φωτισμός της οθόνης απενεργοποιείται και η ένταση ήχου σιγεί όταν δεν ανιχνεύεται ανθρώπινη παρουσία κατά το χρονικό διάστημα που έχει οριστεί στο [WAITING TIME] (ΧΡΟΝΟΣ ΑΝΑΜΟΝΗΣ). Όταν ξαναβρεθεί κάποιο άτομο κοντά στην οθόνη, η οθόνη επιστρέφει αυτόματα στην κανονική λειτουργία.

CUSTOM (ΠΡΟΣΑΡΜΟΣΜΕΝΗ)

Το σήμα εισόδου, ο κρυφός φωτισμός και η ένταση ήχου της οθόνης μεταβαίνουν αυτόματα στις τιμές που έχουν οριστεί στα [INPUT SELECT] (ΕΠΙΛΟΓΗ ΕΙΣΟΔΟΥ), [BACKLIGHT] (ΚΡΥΦΟΣ ΦΩΤΙΣΜΟΣ) και [VOLUME] (ΕΝΤΑΣΗ ΗΧΟΥ) όταν δεν ανιχνεύεται ανθρώπινη παρουσία κατά το χρονικό διάστημα που έχει οριστεί στο [WAITING TIME] (ΧΡΟΝΟΣ ΑΝΑΜΟΝΗΣ).



Όταν βρεθεί ξανά κάποιο άτομο κοντά στην οθόνη, η οθόνη επαναφέρει αυτόματα τον κρυφό φωτισμό και την ένταση ήχου στα κανονικά επίπεδα και αναπαράγει το σήμα εισόδου που έχει επιλεγεί [INPUT SELECT] (ΕΠΙΛΟΓΗ ΕΙΣΟΔΟΥ).

ΣΗΜΕΙΩΣΗ: Όταν το [SPECTRAVIEW ENGINE] έχει ρυθμιστεί σε [ON] (ΕΝΕΡΓΟ), η επιλογή [BACKLIGHT] (ΚΡΥΦΟΣ ΦΩΤΙΣΜΟΣ) είναι απενεργοποιημένη. Οι ρυθμίσεις κρυφού φωτισμού δεν μπορούν να προσαρμοστούν αυτόματα όταν το SpectraView Engine είναι ενεργοποιημένο, καθώς η ρύθμιση αποθηκεύεται σε μία λειτουργία εικόνας.

AUTO TILE MATRIX  
(ΑΥΤΟΜΑΤΗ ΡΥΘΜΙΣΗ ΠΙΝΑΚΑ ΤΕΤΡΑΓΩΝΙΔΙΩΝ)

Το AUTO TILE MATRIX (ΑΥΤΟΜΑΤΗ ΡΥΘΜΙΣΗ ΠΙΝΑΚΑ ΤΕΤΡΑΓΩΝΙΔΙΩΝ) ρυθμίζει αυτόματα τις ρυθμίσεις πίνακα τετραγωνιδίων για όλες τις οθόνες στην αλυσίδα, ξεκινώντας από την κύρια οθόνη. Ανατρέξτε στην ενότητα AUTO TILE MATRIX (ΑΥΤΟΜΑΤΗ ΡΥΘΜΙΣΗ ΠΙΝΑΚΑ ΤΕΤΡΑΓΩΝΙΔΙΩΝ) στο «Σύνδεση πολλών οθονών» στη σελίδα 57.

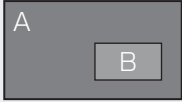
MENOY PICTURE (ΕΙΚΟΝΑ)		
TILE MATRIX (ΠΙΝΑΚΑΣ ΤΕΤΡΑΓΩΝΙΔΙΩΝ)		
TILE MATRIX (ΠΙΝΑΚΑΣ ΤΕΤΡΑΓΩΝΙΔΙΩΝ)	<p>Επιτρέπει την επέκταση και την προβολή μιας εικόνας σε πολλές οθόνες (έως 100) μέσω ενός ενισχυτή διανομής. Αυτή η επιλογή είναι για μη αυτόματη διαμόρφωση των ρυθμίσεων TILE MATRIX (ΠΙΝΑΚΑΣ ΤΕΤΡΑΓΩΝΙΔΙΩΝ), οι οποίες διαμορφώνονται αυτόματα όταν χρησιμοποιείται το [AUTO TILE MATRIX SETUP] (ΑΥΤΟΜΑΤΗ ΡΥΘΜΙΣΗ ΠΙΝΑΚΑ ΤΕΤΡΑΓΩΝΙΔΙΩΝ).</p> <p>ΣΗΜΕΙΩΣΗ: • Η χαμηλή ευκρίνεια δεν είναι κατάλληλη για παράθεση σε μεγάλο αριθμό οθονών.</p> <ul style="list-style-type: none"> <li>Μπορείτε να χρησιμοποιήσετε έναν ενισχυτή διανομής ή έξοδο DisplayPort ή έξοδο HDMI για να στείλετε σήμα στις συνδεδεμένες οθόνες. Αυτές οι λειτουργίες δεν είναι διαθέσιμες όταν είναι ενεργή η λειτουργία [TILE MATRIX] (ΠΙΝΑΚΑΣ ΤΕΤΡΑΓΩΝΙΔΙΩΝ): [MULTI PICTURE MODE] (ΛΕΙΤΟΥΡΓΙΑ ΠΟΛΛΩΝ ΕΙΚΟΝΩΝ), STILL (ΑΚΙΝΗΤΗ) και πλήκτρα POINT ZOOM (ΖΟΥΜ ΣΗΜΕΙΟΥ) στο τηλεχειριστήριο.</li> <li>Ο πίνακας τετραγωνιδίων απενεργοποιείται αυτόματα όταν ενεργοποιείται οποιαδήποτε από τις παρακάτω λειτουργίες: <ul style="list-style-type: none"> <li>Επιλέγεται μια επιλογή [IMAGE FLIP] (ΑΝΑΣΤΡΟΦΗ ΕΙΚΟΝΑΣ) στο μενού [IMAGE FLIP] (ΑΝΑΣΤΡΟΦΗ ΕΙΚΟΝΑΣ) (εκτός της επιλογής [NONE]) (ΚΑΜΙΑ) ή ενεργοποιείται η επιλογή [MOTION] (ΚΙΝΗΣΗ) στο μενού [SCREEN SAVER] (ΠΡΟΣΤΑΣΙΑ ΟΘΟΝΗΣ).</li> </ul> </li> <li>Αν έχει επιλεγεί ρύθμιση αναλογίας [ZOOM] (ΖΟΥΜ), όταν ο πίνακας είναι ενεργός, θα λειτουργεί ως [FULL] (ΠΛΗΡΗΣ) αναλογία. Όταν απενεργοποιείται ο πίνακας τετραγωνιδίων, η αναλογία αλλάζει σε [ZOOM] (ΖΟΥΜ).</li> <li>Η λειτουργία POINT ZOOM (ΖΟΥΜ ΣΗΜΕΙΟΥ) απενεργοποιείται αυτόματα όταν ενεργοποιείται το [TILE MATRIX] (ΠΙΝΑΚΑΣ ΤΕΤΡΑΓΩΝΙΔΙΩΝ). Για περισσότερες λεπτομέρειες, ανατρέξτε στη λειτουργία POINT ZOOM (ΖΟΥΜ ΣΗΜΕΙΟΥ). Βλ. <a href="#">σελίδα 40</a>.</li> <li>Όταν το σήμα εισόδου είναι DisplayPort4K (60 Hz) 10bit, το [TILE MATRIX] (ΠΙΝΑΚΑΣ ΤΕΤΡΑΓΩΝΙΔΙΩΝ) δεν είναι διαθέσιμο.</li> <li>Αν η είσοδος έχει ρυθμιστεί σε [DisplayPort1] και το [DisplayPort VERSION] (ΕΚΔΟΣΗ DisplayPort) έχει ρυθμιστεί σε [1.4], η ρύθμιση [H MONITORS] (ΟΡΙΖΟΝΤΙΕΣ ΟΘΟΝΕΣ) και [V MONITORS] (ΚΑΤΑΚΟΡΥΦΕΣ ΟΘΟΝΕΣ) είναι έως [2].</li> </ul>	
H MONITORS (ΟΡΙΖΟΝΤΙΕΣ ΟΘΟΝΕΣ)	Αριθμός οθονών σε οριζόντια παράθεση.	
V MONITORS (ΚΑΤΑΚΟΡΥΦΕΣ ΟΘΟΝΕΣ)	Αριθμός οθονών σε κατακόρυφη παράθεση.	
POSITION (ΘΕΣΗ)	Επιλέξτε το τμήμα της εικόνας σε παράθεση που θα προβάλλεται στην τρέχουσα οθόνη.	
TILE COMP (ΣΥΝΘΕΤΗ ΠΑΡΑΘΕΣΗ)	<p>Προσαρμόζει την εικόνα ώστε να αντισταθμίζεται το κενό μεταξύ των οθονών.</p> <p>Όταν είναι ενεργοποιημένη, το μέγεθος και η θέση της εικόνας μπορεί να προσαρμοστεί πατώντας το πλήκτρο ◀ ή ▶ στο τηλεχειριστήριο.</p> <p>ΣΗΜΕΙΩΣΗ: Αν η είσοδος έχει οριστεί σε [DisplayPort1] και το [DisplayPort VERSION] (ΕΚΔΟΣΗ DisplayPort) έχει οριστεί σε [1.4], αυτή η λειτουργία είναι απενεργοποιημένη.</p>	
TILE CUT (ΑΠΟΚΟΠΗ ΠΑΡΑΘΕΣΗΣ)	<p>Επιλέγει τμήμα της εικόνας και την προβάλλει στην πλήρη οθόνη.</p> <p>Προσαρμόστε το μέγεθος του πλαισίου με τις παραμέτρους [H MONITORS] (ΟΡΙΖΟΝΤΙΕΣ ΟΘΟΝΕΣ) και [V MONITORS] (ΚΑΤΑΚΟΡΥΦΕΣ ΟΘΟΝΕΣ) και μετά επιλέξτε [POSITION] (ΘΕΣΗ) για το πλαίσιο.</p> <p>Η θέση του πλαισίου μπορεί να προσαρμοστεί πατώντας το πλήκτρο ◀ ή ▶ στο τηλεχειριστήριο.</p> <p>ΣΗΜΕΙΩΣΗ: Αν η είσοδος έχει οριστεί σε [DisplayPort1] και το [DisplayPort VERSION] (ΕΚΔΟΣΗ DisplayPort) έχει οριστεί σε [1.4], αυτή η λειτουργία είναι απενεργοποιημένη.</p>	
IMAGE FLIP (ΑΝΑΣΤΡΟΦΗ ΕΙΚΟΝΑΣ)		
IMAGE FLIP (ΑΝΑΣΤΡΟΦΗ ΕΙΚΟΝΑΣ)	<p>Αλλάζει την προσανατολισμό της εικόνας σε αριστερά/δεξιά, επάνω/κάτω ή περιστραμμένη.</p> <p>Πατήστε το πλήκτρο ◀ ή ▶ για να το επιλέξετε.</p> <p>ΣΗΜΕΙΩΣΗ: • Όταν έχει επιλεγεί μια επιλογή IMAGE FLIP (ΑΝΑΣΤΡΟΦΗ ΕΙΚΟΝΑΣ), εκτός από την επιλογή [NONE] (ΚΑΜΙΑ), οι ακόλουθες λειτουργίες είναι απενεργοποιημένες: [MULTI PICTURE MODE] (ΛΕΙΤΟΥΡΓΙΑ ΠΟΛΛΩΝ ΕΙΚΟΝΩΝ), STILL (ΑΚΙΝΗΤΗ), POINT ZOOM (ΖΟΥΜ ΣΗΜΕΙΟΥ), [ROTATE] (ΠΕΡΙΣΤΡΟΦΗ) και [TILE MATRIX] (ΠΙΝΑΚΑΣ ΤΕΤΡΑΓΩΝΙΔΙΩΝ).</p> <ul style="list-style-type: none"> <li>Όταν το σήμα εισόδου είναι πεπλεγμένο, η εικόνα ενδέχεται να παραμορφωθεί.</li> <li>Όταν έχει επιλεγεί μια επιλογή IMAGE FLIP (ΑΝΑΣΤΡΟΦΗ ΕΙΚΟΝΑΣ), εκτός από την επιλογή [NONE] (ΚΑΜΙΑ), αν η είσοδος έχει οριστεί σε [DisplayPort1] και το [DisplayPort VERSION] (ΕΚΔΟΣΗ DisplayPort) έχει οριστεί σε [1.4] ή το [SCREEN SAVER] (ΠΡΟΣΤΑΣΙΑ ΟΘΟΝΗΣ) έχει οριστεί σε [MOTION] (ΚΙΝΗΣΗ), αυτή η λειτουργία αποδεδεσμεύεται.</li> </ul>	
NONE (ΚΑΜΙΑ)	Κανονική λειτουργία.	<b>AB</b>
H FLIP (ΟΡΙΖΟΝΤΙΑ ΑΝΑΣΤΡΟΦΗ)	Αναστρέφει την εικόνα αριστερά/δεξιά.	<b>BA</b>
V FLIP (ΚΑΤΑΚΟΡΥΦΗ ΑΝΑΣΤΡΟΦΗ)	Αναστρέφει την εικόνα επάνω/κάτω.	<b>VB</b>
180° ROTATE (ΠΕΡΙΣΤΡΟΦΗ 180°)	Περιστρέφει την εικόνα 180 μοίρες.	<b>BA</b>
OSD FLIP (ΑΝΑΣΤΡΟΦΗ OSD)	<p>Καθορίζει τη φορά του μενού OSD.</p> <p>Αν έχει επιλεγεί [ON] (ΕΝΕΡΓΗ), ο προσανατολισμός του μενού OSD θα προσαρμοστεί βάσει της επιλογής [IMAGE FLIP] (ΑΝΑΣΤΡΟΦΗ ΕΙΚΟΝΑΣ).</p>	

MENU PICTURE (ΕΙΚΟΝΑ)	
MULTI PICTURE (ΠΟΛΛΕΣ ΕΙΚΟΝΕΣ)	
MULTI PICTURE MODE (ΛΕΙΤΟΥΡΓΙΑ ΠΟΛΛΩΝ ΕΙΚΟΝΩΝ)	<p>Όταν έχει επιλεγεί [OFF] (ΑΝΕΝΕΡΓΗ), προβάλλεται μία εικόνα. Επιλέξτε [2PIP], [2PBP] ή [4PBP] και, στη συνέχεια, ρυθμίστε την είσοδο σε κάθε εικόνα.</p> <p>2PIP</p>  <p>2PBP</p>  <p>4PBP</p>  <p>A: PICTURE 1 (ΕΙΚΟΝΑ 1)      B: PICTURE 2 (ΕΙΚΟΝΑ 2) C: PICTURE 3 (ΕΙΚΟΝΑ 3)      D: PICTURE 4 (ΕΙΚΟΝΑ 4)</p> <p>ΣΗΜΕΙΩΣΗ: • Αυτή η λειτουργία αποδεσμεύεται όταν είναι ενεργές οι ακόλουθες λειτουργίες: [MOTION] (ΚΙΝΗΣΗ) στο [SCREEN SAVER] (ΠΡΟΦΥΛΑΞΗ ΟΘΟΝΗΣ), [IMAGE FLIP] (ΑΝΑΣΤΡΟΦΗ ΕΙΚΟΝΑΣ) (εκτός του [NONE] (ΚΑΜΙΑ), [TILE MATRIX] (ΠΙΝΑΚΑΣ ΤΕΤΡΑΓΩΝΙΔΙΩΝ), [QUICK INPUT CHANGE] (ΓΡΗΓΟΡΗ ΑΛΛΑΓΗ ΕΙΣΟΔΟΥ), [DUAL DAISY CHAIN MODE] (ΔΙΠΛΗ ΑΛΥΣΙΔΩΤΗ ΣΥΝΔΕΣΗ) ή αν η είσοδος έχει οριστεί σε [DisplayPort1] και το [DisplayPort VERSION] (ΕΚΔΟΣΗ DisplayPort) έχει οριστεί σε [1.4].</p> <ul style="list-style-type: none"> <li>• Οι δυνατότητες STILL (ΑΚΙΝΗΤΗ) ή POINT ZOOM (ΖΟΥΜ ΣΗΜΕΙΟΥ) δεν είναι διαθέσιμες όταν είναι ενεργοποιημένη αυτή η λειτουργία.</li> <li>• Αν η επιλογή [CEC] έχει ρυθμιστεί σε [MODE1] (ΛΕΙΤΟΥΡΓΙΑ1) ή [MODE2] (ΛΕΙΤΟΥΡΓΙΑ2), η ρύθμιση [MULTI PICTURE] (ΠΟΛΛΕΣ ΕΙΚΟΝΕΣ) μέσω τηλεχειριστηρίου μπορεί να έχει κάποιους περιορισμούς.</li> <li>• Η είσοδος DisplayPort έχει περιορισμό όταν ο αριθμός εικόνων είναι ορισμένος σε [4PBP]. Στην επιλογή μεταξύ [DisplayPort1], [DisplayPort2], [OPTION (ΠΡΟΑΙΡΕΤΙΚΗ) (DisplayPort)], μπορείτε να ορίσετε δύο εισόδους μόνο.</li> <li>• Όταν ο αριθμός εικόνων έχει οριστεί σε [4PBP], η λειτουργία [ROTATE] (ΠΕΡΙΣΤΡΟΦΗ) είναι απενεργοποιημένη.</li> </ul>
AUDIO (ΗΧΟΣ)	<p>Επιλέγει ποια πηγή ήχου θα χρησιμοποιηθεί όταν είναι ενεργοποιημένη η λειτουργία MULTI-PICTURE (ΠΟΛΛΕΣ ΕΙΚΟΝΕΣ). Όταν έχει επιλεγεί οποιαδήποτε εικόνα, γίνεται έξοδος του ήχου της αντίστοιχης εικόνας.</p> <p>ΣΗΜΕΙΩΣΗ: Αυτή η λειτουργία απενεργοποιεί το [AUDIO INPUT] (ΕΙΣΟΔΟΣ ΗΧΟΥ).</p>
ACTIVE PICTURE (ΕΝΕΡΓΗ ΕΙΚΟΝΑ)	<p>Όταν η επιλογή [MULTI PICTURE] (ΠΟΛΛΕΣ ΕΙΚΟΝΕΣ) είναι [OFF] (ΑΝΕΝΕΡΓΗ), η [PICTURE1] (ΕΙΚΟΝΑ1) είναι η ενεργή εικόνα. Όταν η επιλογή [MULTI PICTURE] (ΠΟΛΛΕΣ ΕΙΚΟΝΕΣ) είναι ρυθμισμένη εκτός από [OFF] (ΑΝΕΝΕΡΓΗ), επιλέξτε μια ενεργή εικόνα μεταξύ αρκετών εικόνων.</p>
ACTIVE FRAME (ΠΛΑΙΣΙΟ ΕΝΕΡΓΗΣ ΕΙΚΟΝΑΣ)	<p>Η ενεργή εικόνα προβάλλεται μέσα σε ένα κόκκινο πλαίσιο.</p>
PICTURE SIZE (ΜΕΓΕΘΟΣ ΕΙΚΟΝΑΣ)	<p>Ορίζει το μέγεθος της ενεργής εικόνας. Πατήστε το πλήκτρο SET/POINT ZOOM (ΡΥΘΜΙΣΗ/ΖΟΥΜ ΣΗΜΕΙΟΥ) για να προσαρμόσετε το μέγεθος της εικόνας. Πατήστε το πλήκτρο ► ή CH/ZOOM+ (KAN./ΖΟΥΜ+) για επέκταση. Πατήστε το πλήκτρο ◀ ή CH/ZOOM- (KAN./ΖΟΥΜ-) για μείωση.</p> <p>ΣΗΜΕΙΩΣΗ: • Όταν η λειτουργία [MULTI PICTURE MODE] (ΠΟΛΛΕΣ ΕΙΚΟΝΕΣ) έχει οριστεί σε [2PIP] και το [ACTIVE PICTURE] (ΕΝΕΡΓΗ ΕΙΚΟΝΑ) έχει οριστεί σε [PICTURE1] (ΕΙΚΟΝΑ1), αυτή η λειτουργία απενεργοποιείται. • Όταν η επιλογή [MULTI PICTURE MODE] (ΠΟΛΛΕΣ ΕΙΚΟΝΕΣ) έχει οριστεί σε [4PBP], αυτή η λειτουργία απενεργοποιείται.</p>
PICTURE POSITION (ΘΕΣΗ ΕΙΚΟΝΑΣ)	<p>Ορίζει τη θέση της ενεργής εικόνας. Πιέζοντας το πλήκτρο ► μετακινείται η ενεργή εικόνα προς τα δεξιά, ενώ πατώντας το πλήκτρο ◀ μετακινείται προς τα αριστερά. Πατώντας το πλήκτρο ▲ μετακινείται η ενεργή εικόνα προς τα επάνω, ενώ πατώντας το πλήκτρο ▼ μετακινείται προς τα κάτω.</p> <p>ΣΗΜΕΙΩΣΗ: • Όταν η λειτουργία [MULTI PICTURE MODE] (ΠΟΛΛΕΣ ΕΙΚΟΝΕΣ) έχει οριστεί σε [2PIP] και το [ACTIVE PICTURE] (ΕΝΕΡΓΗ ΕΙΚΟΝΑ) έχει οριστεί σε [PICTURE1] (ΕΙΚΟΝΑ1), αυτή η λειτουργία απενεργοποιείται. • Όταν η επιλογή [MULTI PICTURE MODE] (ΠΟΛΛΕΣ ΕΙΚΟΝΕΣ) έχει οριστεί σε [4PBP], αυτή η λειτουργία απενεργοποιείται.</p>

MENU PICTURE (ΕΙΚΟΝΑ)	
ROTATE (ΠΕΡΙΣΤΡΟΦΗ)	Ορίζει την περιστροφή πολλών οθονών. ΣΗΜΕΙΩΣΗ: <ul style="list-style-type: none"> <li>• Η δυνατότητα POINT ZOOM (ΖΟΥΜ ΣΗΜΕΙΟΥ) δεν είναι διαθέσιμη όταν είναι ενεργοποιημένη αυτή η λειτουργία.</li> <li>• Αυτή η λειτουργία ακυρώνεται όταν η επιλογή [DisplayPort VERSION] (ΕΚΔΟΣΗ DisplayPort) στο [DisplayPort1] έχει τιμή [1.4] ή το [SCREEN SAVER] (ΠΡΟΣΤΑΣΙΑ ΟΘΟΝΗΣ) έχει ρυθμιστεί στην τιμή [MOTION] (ΚΙΝΗΣΗ) ή το [IMAGE FLIP] (ΑΝΑΣΤΡΟΦΗ ΕΙΚΟΝΑΣ) έχει ρυθμιστεί στην τιμή [NONE] (ΚΑΜΙΑ).</li> <li>• Αν το σήμα εισόδου είναι πεπλεγμένο σήμα, αυτή η λειτουργία είναι απενεργοποιημένη.</li> <li>• Αν η είσοδος είναι DisplayPort 4K (60Hz) 10bit, αυτή η λειτουργία είναι απενεργοποιημένη.</li> </ul>
ROTATE ALL (ΠΕΡΙΣΤΡΟΦΗ ΟΛΩΝ)	Περιστροφή όλων των εικόνων.
PICTURE1 (ΕΙΚΟΝΑ1)	Περιστροφή [PICTURE1] (ΕΙΚΟΝΑ1).
PICTURE2 (ΕΙΚΟΝΑ2)	Περιστροφή [PICTURE2] (ΕΙΚΟΝΑ2).
RESET (ΕΠΑΝΑΦΟΡΑ)	Επαναφέρει όλες τις επιλογές PICTURE (ΕΙΚΟΝΑ) στις εργοστασιακές τους ρυθμίσεις εκτός των [PICTURE MODE] (ΛΕΙΤΟΥΡΓΙΑ ΕΙΚΟΝΑΣ) και [SPECTRAVIEW ENGINE].

\*1: Αυτή η λειτουργία είναι διαθέσιμη μόνο όταν είναι εγκατεστημένη η προαιρετική πλακέτα διασύνδεσης Raspberry Pi Compute Module και ένα Raspberry Pi Compute Module. Βλ. σελίδα 84.

\*2: Η λειτουργία αυτή εξαρτάται από την προαιρετική πλακέτα που χρησιμοποιείτε. Η λειτουργία αυτή είναι διαθέσιμη μόνο όταν είναι εγκατεστημένη μια προαιρετική πλακέτα.

\*3: Αυτή η λειτουργία είναι διαθέσιμη μόνο κατά τη σύνδεση προαιρετικής μονάδας αισθητήρα.

## AUDIO (ΗΧΟΣ)

MENU AUDIO (ΗΧΟΣ)	
AUDIO MODE (ΛΕΙΤΟΥΡΓΙΑ ΗΧΟΥ)	Παρέχει προκαθορισμένες ρυθμίσεις ήχου κατάλληλες για διάφορα περιβάλλοντα όπου μπορεί να χρησιμοποιηθεί αυτή η συσκευή ή προσαρμόζει τις ρυθμίσεις στις προτιμήσεις του θεατή. NATIVE (ΦΥΣΙΚΗ): Η τυπική ρύθμιση. RETAIL (ΛΙΑΝΙΚΗ): Ήχος surround για ευκρίνεια ήχου στα καταστήματα λιανικής πώλησης. CONFERRING (ΔΙΑΣΚΕΨΗ): Βελτιστοποιημένες ρυθμίσεις για ευκρίνεια του ήχου σε αίθουσες διασκέψεων. HIGHBRIGHT (ΥΨΗΛΗ ΦΩΤΕΙΝΟΤΗΤΑ): Χαμηλότερο επίπεδο έντασης ήχου για να επικεντρωθείτε στο οπτικό μήνυμα (Ο ήχος είναι εργοστασιακά ρυθμισμένος σε σίγαση). TRANSPORTATION (ΜΕΤΑΦΟΡΑ): Χαμηλότερη ένταση ήχου για να αποφεύγεται η διαταραχή στους κοινόχρηστους χώρους (Ο ήχος είναι εργοστασιακά ρυθμισμένος σε σίγαση). CUSTOM (ΠΡΟΣΑΡΜΟΣΜΕΝΗ): Προσαρμόσιμες ρυθμίσεις.
VOLUME (ΕΝΤΑΣΗ ΗΧΟΥ)	Αυξάνει ή μειώνει τη στάθμη εξόδου ήχου.
BALANCE (ΙΣΟΡΡΟΠΙΑ)	Επιλέξτε [STEREO] (ΣΤΕΡΕΟΦΩΝΙΚΗ) ή [MONO] (ΜΟΝΟΦΩΝΙΚΗ) για την έξοδο ήχου.
STEREO/MONO (ΣΤΕΡΕΟΦΩΝΙΚΗ/ΜΟΝΟΦΩΝΙΚΗ)	STEREO (ΣΤΕΡΕΟΦΩΝΙΚΗ): Ανεξάρτητα κανάλια ήχου για δρομολόγηση του σήματος ήχου. Η ισορροπία ήχου των εσωτερικών ηχείων της οθόνης ή του εξωτερικού ηχείου που είναι συνδεδεμένο στην οθόνη μπορεί να ρυθμιστεί μεταξύ του αριστερού και του δεξιού καναλιού. - Πατήστε το πλήκτρο ► για να μετακινήσετε το σήμα ήχου προς τα δεξιά. - Πατήστε το πλήκτρο ◀ για να μετακινήσετε το σήμα ήχου προς τα αριστερά. MONO (ΜΟΝΟΦΩΝΙΚΗ): Τα σήματα ήχου δρομολογούνται μέσα από ένα μόνο κανάλι ήχου. Η ισορροπία δεν μπορεί να ρυθμιστεί και το ρυθμιστικό δεν θα είναι διαθέσιμο.
SURROUND	Παράγει τεχνητό ήχο surround.
EQUALIZER (ΙΣΟΣΤΑΘΜΙΣΤΗΣ)	
TREBLE (ΠΡΙΜΑ)	Δυναμώνει ή μειώνει την ένταση του εύρους υψηλών συχνοτήτων των σημάτων ήχου. Πατήστε το πλήκτρο ► για να αυξήσετε τα [TREBLE] (ΠΡΙΜΑ). Πατήστε το πλήκτρο ◀ για να μειώσετε τα [TREBLE] (ΠΡΙΜΑ).
BASS (ΜΠΑΣΑ)	Δυναμώνει ή μειώνει την ένταση του εύρους χαμηλών συχνοτήτων των σημάτων ήχου. Πατήστε το πλήκτρο ► για να αυξήσετε τα [BASS] (ΜΠΑΣΑ). Πατήστε το πλήκτρο ◀ για να μειώσετε τα [BASS] (ΜΠΑΣΑ).

MENOY AUDIO (ΗΧΟΣ)	
SPEAKER SELECT (ΕΠΙΛΟΓΗ ΗΧΕΙΟΥ)	Ελέγχει τη δρομολόγηση ηχητικού σήματος μεταξύ των εσωτερικών και εξωτερικών ηχείων. Αν αλλάξετε τη ρύθμιση του ηχείου, η οθόνη πρέπει να απενεργοποιηθεί και να ενεργοποιηθεί. Μετά την αλλαγή της ρύθμισης ηχείου, κλείστε το μενού OSD και κάντε τερματισμό και έναρξη λειτουργίας της οθόνης χρησιμοποιώντας τον κύριο διακόπτη τροφοδοσίας. ΣΗΜΕΙΩΣΗ: Όταν χρησιμοποιείτε τη σύνδεση Audio Out (Εξοδος ήχου) στον πίνακα συνδέσεων της οθόνης, επιλέξτε [EXTERNAL] (ΕΞΩΤΕΡΙΚΗ). Ο ήχος είναι πάντα διαθέσιμος στη σύνδεση Audio Out (Εξοδος ήχου). Όταν έχει επιλεγεί [INTERNAL] (ΕΣΩΤΕΡΙΚΗ) και τα ηχεία είναι συνδεδεμένα στο Audio Out, ο ήχος αντιγράφεται και μπορεί να προκαλέσει ηχητική ανατροφοδότηση, ηχώ, παράσιτα κ.λπ.
INTERNAL (ΕΣΩΤΕΡΙΚΗ)	Δρομολογεί τον ήχο στα εσωτερικά ηχεία.
EXTERNAL (ΕΞΩΤΕΡΙΚΗ)	Δρομολογεί τον ήχο σε ένα προαιρετικό εξωτερικό ηχείο.
ADVANCED (ΕΞΕΛΙΓΜΕΝΟΣ)	
LINE OUT (ΕΞΟΔΟΣ ΓΡΑΜΜΗΣ)	Αν επιλέξετε [VARIABLE] (ΜΕΤΑΒΛΗΤΟΣ), μπορείτε να ελέγχετε τον ήχο από τη σύνδεση εξόδου γραμμής με το πλήκτρο VOLUME (ΕΝΤΑΣΗ ΗΧΟΥ) στο τηλεχειριστήριο ή στον πίνακα ελέγχου της οθόνης.
AUDIO DELAY (ΚΑΘΥΣΤΕΡΗΣΗ ΗΧΟΥ)	Κάντε αυτή την επιλογή αν υπάρχει εμφανής καθυστέρηση μεταξύ εικόνας βίντεο και εξόδου σήματος ήχου.
AUDIO DELAY (ΚΑΘΥΣΤΕΡΗΣΗ ΗΧΟΥ)	Όταν αυτή η επιλογή είναι ενεργή, το σήμα ήχου μπορεί να καθυστερήσει για χρονικό διάστημα μεταξύ 0 και 100 milliseconds. Έτσι λαμβάνονται υπόψη καθυστερήσεις στο βίντεο, που μπορεί να οφείλονται σε επεξεργασία βίντεο όπως DEINTERLACE (ΑΠΟΠΛΕΞΗ) και εφαρμόζεται ίση καθυστέρηση στο σήμα ήχου ώστε να μην προκύπτει ασυγχρόνιστος ήχος.
DELAY TIME (ΧΡΟΝΟΣ ΚΑΘΥΣΤΕΡΗΣΗΣ)	
AUDIO INPUT (ΕΙΣΟΔΟΣ ΗΧΟΥ)	Επιλέγει την πηγή ήχου για την τρέχουσα είσοδο. Επιλέγει την πηγή εισόδου του ήχου: [DisplayPort1], [DisplayPort2], [HDMI1], [HDMI2], [COMPUTE MODULE*] και [OPTION*1] (ΠΡΟΑΙΡΕΤΙΚΗ). ΣΗΜΕΙΩΣΗ: Αυτή η λειτουργία απενεργοποιείται όταν είναι ενεργές οι ακόλουθες λειτουργίες: [MULTI PICTURE] (ΠΟΛΛΕΣ ΕΙΚΟΝΕΣ), [QUICK INPUT CHANGE] (ΓΡΗΓΟΡΗ ΑΛΛΑΓΗ ΕΙΣΟΔΟΥ), [DUAL DAISY CHAIN MODE] (ΔΙΠΛΗ ΑΛΥΣΙΔΟΤΗ ΣΥΝΔΕΣΗ) ή αν η είσοδος έχει οριστεί σε [DisplayPort1] και το [DisplayPort VERSION] (ΕΚΔΟΣΗ DisplayPort) έχει οριστεί σε [1.4].
RESET (ΕΠΑΝΑΦΟΡΑ)	Επαναφέρει όλες τις ρυθμίσεις AUDIO (ΗΧΟΣ) στις εργοστασιακές τους ρυθμίσεις εκτός του [AUDIO MODE] (ΛΕΙΤΟΥΡΓΙΑ ΗΧΟΥ).

\*: Αυτή η λειτουργία είναι διαθέσιμη μόνο όταν είναι εγκατεστημένη η προαιρετική πλακέτα διασύνδεσης Raspberry Pi Compute Module και ένα Raspberry Pi Compute Module. Βλ. [σελίδα 84](#).

\*1: Η λειτουργία αυτή εξαρτάται από την προαιρετική πλακέτα που χρησιμοποιείτε. Η λειτουργία αυτή είναι διαθέσιμη μόνο όταν είναι εγκατεστημένη μια προαιρετική πλακέτα.

## SCHEDULE (ΧΡΟΝΟΔΙΑΓΡΑΜΜΑ)

MENOY SCHEDULE (ΧΡΟΝΟΔΙΑΓΡΑΜΜΑ)	
SCHEDULE SETTINGS (ΡΥΘΜΙΣΕΙΣ ΧΡΟΝΟΔΙΑΓΡΑΜΜΑΤΟΣ)	Δημιουργεί ένα χρονοδιάγραμμα εργασιών για την οθόνη (βλ. <a href="#">σελίδα 44</a> ). Πατήστε τα πλήκτρα ▲, ▼, ◀, ▶ για να πλοηγηθείτε και για να αλλάξετε τις ρυθμίσεις χρονοδιαγράμματος. Πατήστε το πλήκτρο SET/POINT ZOOM (ΡΥΘΜΙΣΗ/ΖΟΥΜ ΣΗΜΕΙΟΥ) στο τηλεχειριστήριο ή τα πλήκτρα αλλαγής εισόδου στην οθόνη για να επιλέξετε ρυθμίσεις.
SETTINGS (ΡΥΘΜΙΣΕΙΣ)	Επισημάνετε τον αριθμό και πατήστε το πλήκτρο SET/POINT ZOOM (ΡΥΘΜΙΣΗ/ΖΟΥΜ ΣΗΜΕΙΟΥ) για ενεργοποίηση του χρονοδιαγράμματος. Το πλαίσιο δίπλα από τον αριθμό έχει ένα περίγραμμα όταν το χρονοδιάγραμμα είναι ενεργοποιημένο. Είναι δυνατή η δημιουργία και ενεργοποίηση έως 14 χρονοδιαγραμμάτων. Πατήστε το πλήκτρο ◀ ή ▶ για κυκλική εναλλαγή μεταξύ των αριθμών χρονοδιαγραμμάτων.
POWER (ΛΕΙΤΟΥΡΓΙΑ)	Ρυθμίζει την κατάσταση λειτουργίας της οθόνης για το χρονοδιάγραμμα. Επιλέξτε [ON] (ΕΝΕΡΓΗ) αν θέλετε το χρονοδιάγραμμα να ενεργοποιήσει την οθόνη την καθορισμένη ώρα. Επιλέξτε [OFF] (ΑΝΕΝΕΡΓΗ) αν θέλετε το χρονοδιάγραμμα να απενεργοποιήσει την οθόνη την καθορισμένη ώρα.
TIME (ΩΡΑ)	Ορίστε τον χρόνο έναρξης για τον προγραμματισμό. ΣΗΜΕΙΩΣΗ: Συμπληρώστε και τα δύο πεδία στη ρύθμιση TIME (ΩΡΑ). Αν σε οποιοδήποτε πεδίο παραμείνει η ένδειξη [--], το χρονοδιάγραμμα δεν θα εκτελεστεί.
INPUT (ΕΙΣΟΔΟΣ)	Επιλέξτε ποια είσοδος βίντεο θα χρησιμοποιηθεί για το χρονοδιάγραμμα. Για να διατηρήσετε την ενεργή είσοδο όταν αρχίσει το χρονοδιάγραμμα, βεβαιωθείτε ότι η ρύθμιση είναι [--]. Αν επιλέξετε συγκεκριμένη είσοδο, κάντε τη ρύθμιση [ON] (ΕΝΕΡΓΗ) στο [POWER] (ΛΕΙΤΟΥΡΓΙΑ).
DATE (ΗΜΕΡΟΜΗΝΙΑ)	
YEAR (ΕΤΟΣ)	Κάντε αυτή την επιλογή αν το χρονοδιάγραμμα θα εκτελεστεί μία μόνο ημέρα ή αν δεν πρόκειται για τακτικό χρονοδιάγραμμα.
MONTH (ΜΗΝΑΣ)	
DAY (ΗΜΕΡΑ)	
EVERY WEEK (ΚΑΘΕ ΕΒΔΟΜΑΔΑ)	Κάντε αυτή την επιλογή για να επαναλαμβάνεται το χρονοδιάγραμμα κάθε εβδομάδα.
OFF TIMER (ΧΡΟΝΟΔΙΑΚΟΠΤΗΣ ΑΠΕΝΕΡΓΟΠΟΙΗΣΗΣ)	Απενεργοποιεί την οθόνη μετά από το χρονικό διάστημα που εμφανίζεται στο ρυθμιστικό. Πατήστε το πλήκτρο ◀ ή ▶ στο τηλεχειριστήριο για να ρυθμίσετε τον χρονοδιακόπτη μεταξύ 1 και 24 ωρών. ΣΗΜΕΙΩΣΗ: Τα χρονοδιαγράμματα δεν ενεργοποιούνται όταν το [OFF TIMER] (ΧΡΟΝΟΔΙΑΚΟΠΤΗΣ ΑΠΕΝΕΡΓΟΠΟΙΗΣΗΣ) είναι ρυθμισμένο σε [ON] (ΕΝΕΡΓΟΣ).
RESET (ΕΠΑΝΑΦΟΡΑ)	Επαναφέρει όλες τις ρυθμίσεις SCHEDULE (ΧΡΟΝΟΔΙΑΓΡΑΜΜΑ) στις εργοστασιακές τους ρυθμίσεις, εκτός του [OFF TIMER] (ΧΡΟΝΟΔΙΑΚΟΠΤΗΣ ΑΠΕΝΕΡΓΟΠΟΙΗΣΗΣ).

# SLOT (ΥΠΟΔΟΧΗ)

MENOY SLOT (ΥΠΟΔΟΧΗ)	
OPTION (ΠΡΟΑΙΡΕΤΙΚΗ)*2	Διαμορφώστε τις ρυθμίσεις για μια συνδεδεμένη προαιρετική πλακέτα.
POWER CONTROL (ΕΛΕΓΧΟΣ ΤΡΟΦΟΔΟΣΙΑΣ)	
POWER SUPPLY (ΤΡΟΦΟΔΟΣΙΑ)	<p>Ελέγχει την τροφοδοσία προς μια προαιρετική πλακέτα.</p> <p>Επιλέξτε [ON] (ΕΝΕΡΓΗ) και μετά πατήστε το SET (ΡΥΘΜΙΣΗ) στο τηλεχειριστήριο για να ενεργοποιήσετε τη συσκευή.</p> <p>Επιλέξτε [OFF] (ΑΝΕΝΕΡΓΗ) και μετά πατήστε SET (ΡΥΘΜΙΣΗ) στο τηλεχειριστήριο για να απενεργοποιήσετε τη συσκευή.</p> <p>ΣΗΜΕΙΩΣΗ: Η επιλογή που είναι επισημασμένη επισημαίνεται στην ενότητα [POWER SUPPLY] (ΤΡΟΦΟΔΟΣΙΑ) όταν ανοίγετε το μενού [POWER CONTROL] (ΕΛΕΓΧΟΣ ΤΡΟΦΟΔΟΣΙΑΣ) υποδεικνύει την τρέχουσα κατάσταση τροφοδοσίας. Αν είναι επισημασμένο το [ON] (ΝΑΙ), η τροφοδοσία είναι ενεργοποιημένη. Αν είναι επισημασμένο το [OFF] (ΟΧΙ), η τροφοδοσία είναι απενεργοποιημένη.</p>
POWER BUTTON (ΠΛΗΚΤΡΟ ΤΡΟΦΟΔΟΣΙΑΣ)	Επιτρέπει την ίδια λειτουργία με το πλήκτρο τροφοδοσίας στην εγκατεστημένη προαιρετική πλακέτα.
FORCE SHUTDOWN (ΕΠΙΒΟΛΗ ΤΕΡΜΑΤΙΣΜΟΥ)	<p>Πατήστε SET (ΡΥΘΜΙΣΗ) για να διακόψετε τη λειτουργία της συσκευής που είναι εγκατεστημένη στην προαιρετική υποδοχή.</p> <p>ΣΗΜΕΙΩΣΗ: Χρησιμοποιήστε αυτή τη λειτουργία μόνο όταν το λειτουργικό σύστημα δεν μπορεί να τερματιστεί μη αυτόματα.</p>
RESET (ΕΠΑΝΑΦΟΡΑ)	<p>Πατήστε SET (ΡΥΘΜΙΣΗ) για να επιβάλετε τον τερματισμό της λειτουργίας και να επανεκκινήσετε την προαιρετική πλακέτα όταν δεν ανταποκρίνεται στον τερματισμό λειτουργίας με τη λειτουργία [POWER BUTTON] (ΠΛΗΚΤΡΟ ΤΡΟΦΟΔΟΣΙΑΣ) ή [FORCE SHUTDOWN] (ΕΠΙΒΟΛΗ ΤΕΡΜΑΤΙΣΜΟΥ).</p> <p>ΣΗΜΕΙΩΣΗ: • Αυτή η λειτουργία μπορεί να αλλοιώσει τα αρχεία στοιχείων στην προαιρετική πλακέτα ή τα αρχεία δεδομένων σε μια συσκευή αποθήκευσης συνδεδεμένη σε μια εγκατεστημένη προαιρετική πλακέτα.</p> <p>• Χρησιμοποιήστε αυτή τη λειτουργία μόνο όταν δεν μπορούν να εκτελεστούν οι λειτουργίες [POWER BUTTON] (ΠΛΗΚΤΡΟ ΤΡΟΦΟΔΟΣΙΑΣ) ή [FORCE SHUTDOWN] (ΕΠΙΒΟΛΗ ΤΕΡΜΑΤΙΣΜΟΥ).</p>
Connection Status (Κατάσταση σύνδεσης)*3	Εμφανίζει την κατάσταση σύνδεσης μιας προαιρετικής πλακέτας. Αν η κατάσταση δεν είναι «Connected» (Συνδεδεμένη), δεν έχει εγκατασταθεί συσκευή.
Power Status (Κατάσταση τροφοδοσίας)*3	Εμφανίζει την κατάσταση λειτουργίας της εγκατεστημένης προαιρετικής πλακέτας.
Module*3	Εμφανίζει πληροφορίες σχετικά με την εγκατεστημένη προαιρετική πλακέτα.
POWER SETTING (ΡΥΘΜΙΣΗ ΤΡΟΦΟΔΟΣΙΑΣ)	
AUTO POWER ON (ΑΥΤΟΜΑΤΗ ΕΝΕΡΓΟΠΟΙΗΣΗ)	Η ηλεκτρική τροφοδοσία στην εγκατεστημένη προαιρετική πλακέτα θα ενεργοποιείται αυτόματα μόλις ενεργοποιείται και η οθόνη.
AUTO SHUTDOWN (ΑΥΤΟΜΑΤΟΣ ΤΕΡΜΑΤΙΣΜΟΣ ΛΕΙΤΟΥΡΓΙΑΣ)*4	Η εγκατεστημένη προαιρετική πλακέτα απενεργοποιείται όταν η οθόνη τίθεται σε λειτουργία αναμονής.
POWER SUPPLY OFF DELAY (ΚΑΘΥΣΤΕΡΗΣΗ ΔΙΑΚΟΠΗΣ ΤΡΟΦΟΔΟΣΙΑΣ)	Όταν έχει επιλεγεί το [OFF] (ΑΝΕΝΕΡΓΗ) στο [OPTION POWER] (ΤΡΟΦΟΔΟΣΙΑ ΠΡΟΑΙΡΕΤΙΚΗΣ ΠΛΑΚΕΤΑΣ), ρυθμίζεται η χρονική καθυστέρηση μετά το [AUTO SHUTDOWN] (ΑΥΤΟΜΑΤΟΣ ΤΕΡΜΑΤΙΣΜΟΣ ΛΕΙΤΟΥΡΓΙΑΣ) μέχρι να διακοπεί η τροφοδοσία στην προαιρετική πλακέτα.
AUTO DISPLAY OFF (ΑΥΤΟΜΑΤΗ ΑΠΕΝΕΡΓΟΠΟΙΗΣΗ ΟΘΟΝΗΣ)	<p>Επιτρέπει στην οθόνη να μεταβεί στην ίδια κατάσταση όταν η εγκατεστημένη συσκευή περάσει σε λειτουργία αναμονής ή εξοικονόμησης ενέργειας.</p> <p>ΣΗΜΕΙΩΣΗ: Η συγκεκριμένη λειτουργία δεν επηρεάζει την ενεργοποίηση. Η ενεργοποίηση αυτής της λειτουργίας δεν θα προκαλέσει αυτόματη ενεργοποίηση της οθόνης όταν ενεργοποιείται η προαιρετική πλακέτα.</p>
OFF WARNING (ΠΡΟΕΙΔΟΠΟΙΗΣΗ ΑΠΕΝΕΡΓΟΠΟΙΗΣΗΣ)	<p>Εμφανίζει μια προειδοποίηση, όταν διακόπτεται η τροφοδοσία στην προαιρετική πλακέτα, ότι πρέπει να τερματιστεί η λειτουργία της συσκευής μέσα από το λειτουργικό σύστημά της. Αυτό το μήνυμα δεν μπορεί να αλλάξει.</p> <p>Αυτό το μήνυμα εμφανίζεται όταν η λειτουργία [POWER SUPPLY] (ΤΡΟΦΟΔΟΣΙΑ) έχει οριστεί σε [OFF] (ΑΝΕΝΕΡΓΗ).</p>
ADVANCED SETTING (ΕΞΕΛΙΓΜΕΝΕΣ ΡΥΘΜΙΣΕΙΣ)	
CHANNEL SELECT (ΕΠΙΛΟΓΗ ΚΑΝΑΛΙΟΥ)	<p>Επιτρέπει στην οθόνη να εμφανίζει δύο σήματα βίντεο, DisplayPort και TMDS της συσκευής που είναι εγκατεστημένη στην υποδοχή προαιρετικής πλακέτας.</p> <p>Όταν έχει επιλεγεί [AUTO] (ΑΥΤΟΜΑΤΗ), η οθόνη έχει ρυθμιστεί σύμφωνα με τις προδιαγραφές της συσκευής που είναι εγκατεστημένη στην υποδοχή προαιρετικής πλακέτας.</p>
INTERFACE CAPABILITY (ΙΚΑΝΟΤΗΤΑ ΔΙΑΣΥΝΔΕΣΗΣ)	Εμφανίζει τα σήματα που υποστηρίζονται από τη συσκευή που είναι εγκατεστημένη στην υποδοχή προαιρετικής πλακέτας.

MENOY SLOT (ΥΠΟΔΟΧΗ)	
COMPUTE MODULE*	Διαμόρφωση ρυθμίσεων για μια κάρτα διασύνδεσης Raspberry Pi Compute Module και ενός Raspberry Pi Compute Module.
POWER CONTROL (ΕΛΕΓΧΟΣ ΤΡΟΦΟΔΟΣΙΑΣ)	
POWER SUPPLY (ΤΡΟΦΟΔΟΣΙΑ)	Ελέγχει την τροφοδοσία του Compute Module. Επιλέξτε [ON] (ΕΝΕΡΓΗ) και μετά πατήστε το SET (ΡΥΘΜΙΣΗ) στο τηλεχειριστήριο για να ενεργοποιήσετε τη συσκευή. Επιλέξτε [OFF] (ΑΝΕΝΕΡΓΗ) και μετά πατήστε SET (ΡΥΘΜΙΣΗ) στο τηλεχειριστήριο για να απενεργοποιήσετε τη συσκευή. ΣΗΜΕΙΩΣΗ: Η επιλογή που είναι επισημασμένη επισημαίνεται στην ενότητα [POWER SUPPLY] (ΤΡΟΦΟΔΟΣΙΑ) όταν ανοίγετε το μενού [POWER CONTROL] (ΕΛΕΓΧΟΣ ΤΡΟΦΟΔΟΣΙΑΣ) υποδεικνύει την τρέχουσα κατάσταση τροφοδοσίας. Αν είναι επισημασμένο το [ON] (ΝΑΙ), η τροφοδοσία είναι ενεργοποιημένη. Αν είναι επισημασμένο το [OFF] (ΟΧΙ), η τροφοδοσία είναι απενεργοποιημένη.
POWER BUTTON (ΠΛΗΚΤΡΟ ΤΡΟΦΟΔΟΣΙΑΣ)	Εκτελεί κανονικό τερματισμό λειτουργίας του Compute Module.
RESET (ΕΠΑΝΑΦΟΡΑ)	Πατήστε SET (ΡΥΘΜΙΣΗ) για να επιβάλετε τερματισμό λειτουργίας και επανεκκίνηση του Compute Module όταν δεν ανταποκρίνεται στον τερματισμό λειτουργίας με τη λειτουργία [POWER BUTTON] (ΠΛΗΚΤΡΟ ΤΡΟΦΟΔΟΣΙΑΣ). ΣΗΜΕΙΩΣΗ: Αυτή η λειτουργία μπορεί να αλλοιώσει τα αρχεία στοιχείων στο Compute Module και τα αρχεία δεδομένων σε μια συσκευή αποθήκευσης συνδεδεμένη στην κάρτα διασύνδεσης Compute Module.
Connection Status (Κατάσταση σύνδεσης)* <sup>3</sup>	Εμφανίζει την κατάσταση σύνδεσης ενός Compute Module. Αν η κατάσταση δεν είναι «Connected» (Συνδεδεμένη), δεν έχει εγκατασταθεί συσκευή.
Power Status (Κατάσταση τροφοδοσίας)* <sup>3</sup>	Εμφανίζει την κατάσταση λειτουργίας του Compute Module.
Module* <sup>3</sup>	Εμφανίζει πληροφορίες σχετικά με την πλακέτα διασύνδεσης Compute Module.
POWER SETTING (ΡΥΘΜΙΣΗ ΤΡΟΦΟΔΟΣΙΑΣ)	
AUTO POWER ON (ΑΥΤΟΜΑΤΗ ΕΝΕΡΓΟΠΟΙΗΣΗ)	Η ηλεκτρική τροφοδοσία στο Compute Module θα ενεργοποιείται αυτόματα μόλις ενεργοποιείται και η οθόνη.
AUTO SHUTDOWN (ΑΥΤΟΜΑΤΟΣ ΤΕΡΜΑΤΙΣΜΟΣ ΛΕΙΤΟΥΡΓΙΑΣ)* <sup>4</sup>	Το Compute Module απενεργοποιείται όταν η οθόνη τίθεται σε λειτουργία αναμονής.
POWER SUPPLY OFF DELAY (ΚΑΘΥΣΤΕΡΗΣΗ ΔΙΑΚΟΠΗΣ ΤΡΟΦΟΔΟΣΙΑΣ)	Ρυθμίζει τη χρονική καθυστέρηση μέχρι να απενεργοποιηθεί το Compute Module, αφού δοθεί το σήμα τερματισμού λειτουργίας. Αυτό μπορεί να διαμορφωθεί ώστε να υπάρχει επαρκής χρόνος για τον ασφαλή τερματισμό λειτουργίας οποιουδήποτε λογισμικού.
AUTO DISPLAY OFF (ΑΥΤΟΜΑΤΗ ΑΠΕΝΕΡΓΟΠΟΙΗΣΗ ΟΘΟΝΗΣ)	Επιτρέπει στην οθόνη να μεταβεί στην ίδια κατάσταση όταν το εγκατεστημένο Compute Module περάσει σε λειτουργία αναμονής ή εξοικονόμησης ενέργειας. ΣΗΜΕΙΩΣΗ: Η συγκεκριμένη λειτουργία δεν επηρεάζει την ενεργοποίηση. Η ενεργοποίηση αυτής της λειτουργίας δεν θα προκαλέσει αυτόματη ενεργοποίηση της οθόνης όταν ενεργοποιείται το Compute Module.
OFF WARNING (ΠΡΟΕΙΔΟΠΟΙΗΣΗ ΑΠΕΝΕΡΓΟΠΟΙΗΣΗΣ)	Εμφανίζει μια προειδοποίηση, όταν διακόπτεται η τροφοδοσία στο Compute Module, ότι πρέπει να τερματιστεί η λειτουργία της συσκευής μέσα από το λειτουργικό σύστημά της. Αυτό το μήνυμα δεν μπορεί να αλλάξει. Αυτό το μήνυμα εμφανίζεται όταν η λειτουργία [POWER SUPPLY] (ΤΡΟΦΟΔΟΣΙΑ) έχει οριστεί σε [OFF] (ΑΝΕΝΕΡΓΗ).
ADVANCED SETTING (ΕΞΕΛΙΓΜΕΝΕΣ ΡΥΘΜΙΣΕΙΣ)	
SHUTDOWN SIGNAL (ΣΗΜΑ ΤΕΡΜΑΤΙΣΜΟΥ ΛΕΙΤΟΥΡΓΙΑΣ)	Ενεργοποιεί ή απενεργοποιεί τη χρήση GPIO 23 για να σηματοδοτείται ότι θα διακόπτεται η τροφοδοσία στο Compute Module.
IR SIGNAL (ΣΗΜΑ IR)	Ενεργοποιεί ή απενεργοποιεί την προώθηση σημάτων ελέγχου ενός τηλεχειριστηρίου IR.
MONITOR CONTROL (ΕΛΕΓΧΟΣ ΟΘΟΝΗΣ)	Ενεργοποιεί ή απενεργοποιεί την εσωτερική εν σειρά σύνδεση μεταξύ της οθόνης και του Compute Module.
WDT	Ενεργοποιεί ή απενεργοποιεί την ενσωματωμένη λειτουργία χρονοδιακόπτη Watchdog της οθόνης για το Compute Module. Όταν είναι ενεργοποιημένο, η οθόνη αναμένει να λάβει μια περιοδική εντολή επαναφοράς από το Compute Module μέσω του εσωτερικού UART. Αν δεν ληφθεί η εντολή για τρεις διαδοχικές περιόδους λήξης χρονικού ορίου, η οθόνη επανεκκινεί το Compute Module.
START UP TIME (ΧΡΟΝΟΣ ΕΚΚΙΝΗΣΗΣ)	Ρυθμίζει τη χρονοκαθυστέρηση για το πότε η οθόνη πρέπει να αρχίσει να λαμβάνει εντολές μηδενισμού WDT αφού ενεργοποιηθεί το Compute Module.
PERIOD TIME (ΧΡΟΝΟΣ ΠΕΡΙΟΔΟΥ)	Ρυθμίζει τη μέγιστη διάρκεια χρόνου, μέσα στην οποία η οθόνη πρέπει να λάβει εντολές μηδενισμού WDT από το Compute Module.
SLOT POWER (ΤΡΟΦΟΔΟΣΙΑ ΥΠΟΔΟΧΗΣ)	Επιτρέπει στην οθόνη να τροφοδοτεί την υποδοχή προαιρετικής πλακέτας κατά τη λειτουργία εξοικονόμησης ενέργειας ή αναμονής. [AUTO] (ΑΥΤΟΜΑΤΑ): Παρέχεται συνεχώς τροφοδοσία ρεύματος στην υποδοχή προαιρετικής πλακέτας, ακόμα και κατά τις λειτουργίες εξοικονόμησης ενέργειας και αναμονής. Η τροφοδοσία ρεύματος στην υποδοχή προαιρετικής πλακέτας σταματά κατά τις λειτουργίες εξοικονόμησης ενέργειας και αναμονής όταν δεν υπάρχει εγκατεστημένη συσκευή. [ON] (ΕΝΕΡΓΗ): Παρέχεται συνεχώς τροφοδοσία ρεύματος στην υποδοχή προαιρετικής πλακέτας, ακόμα και κατά τις λειτουργίες εξοικονόμησης ενέργειας και αναμονής. [OFF] (ΑΝΕΝΕΡΓΗ): Η τροφοδοσία ρεύματος στην υποδοχή προαιρετικής πλακέτας σταματά κατά τις λειτουργίες εξοικονόμησης ενέργειας και αναμονής. ΣΗΜΕΙΩΣΗ: Για να ενεργοποιήσετε τη λειτουργία διαχείρισης ενέργειας χωρίς σήμα εισόδου από μια συσκευή συνδεδεμένη στην προαιρετική πλακέτα, ρυθμίστε το [OPTION POWER] (ΤΡΟΦΟΔΟΣΙΑ ΠΡΟΑΙΡΕΤΙΚΗΣ ΠΛΑΚΕΤΑΣ) σε [AUTO] (ΑΥΤΟΜΑΤΗ) ή [ON] (ΕΝΕΡΓΗ).
RESET (ΕΠΑΝΑΦΟΡΑ)	Επαναφέρει όλες τις ρυθμίσεις SLOT (ΥΠΟΔΟΧΗ) στις εργοστασιακές τους ρυθμίσεις, εκτός από τις [POWER SUPPLY] (ΤΡΟΦΟΔΟΣΙΑ) ΣΤΟ [OPTION] (ΠΡΟΑΙΡΕΤΙΚΗ), [POWER SUPPLY] (ΤΡΟΦΟΔΟΣΙΑ) και [ADVANCED SETTING] (ΕΞΕΛΙΓΜΕΝΕΣ ΡΥΘΜΙΣΕΙΣ) στο [COMPUTE MODULE].

\*: Αυτή η είσοδος είναι διαθέσιμη εφόσον έχουν εγκατασταθεί η προαιρετική πλακέτα διασύνδεσης μονάδας υπολογισμού Raspberry Pi και η μονάδα υπολογισμού Raspberry Pi. Βλ. [σελίδα 84](#).

\*<sup>2</sup>: Η λειτουργία αυτή εξαρτάται από την προαιρετική πλακέτα που χρησιμοποιείτε. Η λειτουργία αυτή είναι διαθέσιμη μόνο όταν είναι εγκατεστημένη μια προαιρετική πλακέτα.

\*<sup>3</sup>: Ορισμένες προαιρετικές πλακέτες ίσως να μην την εμφανίζουν σωστά.

\*<sup>4</sup>: Όταν η προαιρετική πλακέτα είναι υπολογιστής, ελέγξτε τις ρυθμίσεις στην πλευρά του υπολογιστή.



# NETWORK (ΔΙΚΤΥΟ)

MENOY NETWORK (ΔΙΚΤΥΟ)	
NETWORK INFORMATION (ΠΛΗΡΟΦΟΡΙΕΣ ΔΙΚΤΥΟΥ)	Διαμορφώνει τις ρυθμίσεις δικτύου της οθόνης είτε αυτόματα είτε μη αυτόματα.
IP SETTING (ΡΥΘΜΙΣΗ IP)	Όταν έχει επιλεγεί η ρύθμιση [AUTO] (ΑΥΤΟΜΑΤΑ), η διεύθυνση IP λαμβάνεται αυτόματα από τον DHCP server. Όταν έχει επιλεγεί η ρύθμιση [MANUAL] (ΜΗ ΑΥΤΟΜΑΤΑ), οι ρυθμίσεις δικτύου θα πρέπει να καταχωρηθούν μη αυτόματα. Ζητήστε αυτές τις πληροφορίες από τον διαχειριστή του δικτύου σας. ΣΗΜΕΙΩΣΗ: Συμβουλευθείτε τον διαχειριστή δικτύου σας για τη διεύθυνση IP όταν έχει επιλεγεί τιμή [Auto] (Αυτόματη) στη ρύθμιση [IP SETTING] (ΡΥΘΜΙΣΗ IP).
IP ADDRESS (ΔΙΕΥΘΥΝΣΗ IP)	Ορίστε τη διεύθυνση IP της οθόνης που είναι συνδεδεμένη στο δίκτυο όταν έχει επιλεγεί [MANUAL] (ΜΗ ΑΥΤΟΜΑΤΑ) στο [IP SETTING] (ΡΥΘΜΙΣΗ IP).
SUBNET MASK (ΜΑΣΚΑ ΥΠΟΔΙΚΤΥΟΥ)	Ορίστε τα δεδομένα μάσκας υποδικτύου της οθόνης που είναι συνδεδεμένη στο δίκτυο όταν έχει επιλεγεί [MANUAL] (ΜΗ ΑΥΤΟΜΑΤΑ) στο [IP SETTING] (ΡΥΘΜΙΣΗ IP).
DEFAULT GATEWAY (ΠΡΟΕΠΙΛΕΓΜΕΝΗ ΠΥΛΗ)	Ορίστε την προεπιλεγμένη πύλη της οθόνης που είναι συνδεδεμένη στο δίκτυο όταν έχει επιλεγεί [MANUAL] (ΜΗ ΑΥΤΟΜΑΤΑ) στο [IP SETTING] (ΡΥΘΜΙΣΗ IP). ΣΗΜΕΙΩΣΗ: Καταχωρήστε [0.0.0.0] αν θέλετε να διαγραφεί αυτή η ρύθμιση.
DNS	Ορίστε τις διευθύνσεις IP των διακομιστών DHCP. [AUTO] (ΑΥΤΟΜΑΤΑ): Ο διακομιστής DNS που είναι συνδεδεμένος με την οθόνη εκχωρεί αυτόματα τη διεύθυνση IP που διαθέτει. [MANUAL] (ΜΗ ΑΥΤΟΜΑΤΑ): Καταχωρήστε μη αυτόματα τη διεύθυνση IP του διακομιστή DNS που είναι συνδεδεμένος με την οθόνη. ΣΗΜΕΙΩΣΗ: Συμβουλευθείτε τον διαχειριστή δικτύου σας για τη διεύθυνση IP όταν έχει επιλεγεί [AUTO] (ΑΥΤΟΜΑΤΗ) στο [DNS].
DNS PRIMARY (ΠΡΩΤΕΥΟΝ DNS)	Ορίστε τη ρύθμιση πρωτεύοντος DNS του δικτύου με το οποίο είναι συνδεδεμένη η οθόνη. ΣΗΜΕΙΩΣΗ: Καταχωρήστε [0.0.0.0] αν θέλετε να διαγραφεί αυτή η ρύθμιση.
DNS SECONDARY (ΔΕΥΤΕΡΕΥΟΝ DNS)	Ορίστε τη ρύθμιση δευτερεύοντος DNS του δικτύου με το οποίο είναι συνδεδεμένη η οθόνη. ΣΗΜΕΙΩΣΗ: Καταχωρήστε [0.0.0.0] αν θέλετε να διαγραφεί αυτή η ρύθμιση.
MAC ADDRESS (ΔΙΕΥΘΥΝΣΗ MAC)	Εμφανίζει το [MAC ADDRESS] (ΔΙΕΥΘΥΝΣΗ MAC) της οθόνης.
EXECUTE (ΕΚΤΕΛΕΣΗ)	Εκτελεί τις ρυθμίσεις πληροφοριών δικτύου.
NETWORK SECURITY (ΑΣΦΑΛΕΙΑ ΔΙΚΤΥΟΥ)	Ανεξάρτητη ενεργοποίηση ή απενεργοποίηση του στοιχείου δικτύωσης για τις λειτουργίες της οθόνης. Κατά την εκτέλεση της ενημέρωσης έκδοσης firmware μέσω του δικτύου, ενεργοποιήστε όλες τις ρυθμίσεις.
INTERFACE (ΔΙΑΣΥΝΔΕΣΗ)	Ενεργοποιεί ή απενεργοποιεί τη λειτουργία δικτύωσης για τη χειρισμό της οθόνης. Όταν το [DISPLAY] (ΟΘΟΝΗ) είναι απενεργοποιημένο, αυτές οι λειτουργίες δεν λειτουργούν: Εξωτερικός έλεγχος, αλληλογραφία, λειτουργίες αλυσιδωτής σύνδεσης, διακομιστής HTTP, SNMP, Creston, AMX, PJLink. Η απενεργοποίηση της ρύθμισης [COMPUTE MODULE] απενεργοποιεί τη δυνατότητα ελέγχου των συνδέσεων δικτύου και των οθονών κάνοντας χρήση του [COMPUTE MODULE]. ΣΗΜΕΙΩΣΗ: Αν απενεργοποιήσετε τη ρύθμιση DISPLAY (ΟΘΟΝΗ), ο έλεγχος της οθόνης σε διαμόρφωση εν σειρά δεν είναι διαθέσιμος. Πριν την απενεργοποίησή της, να έχετε υπόψη σας τις επιπτώσεις σε εγκαταστάσεις πολλών οθονών.
NETWORK PORT (ΘΥΡΑ ΔΙΚΤΥΟΥ)	Ενεργοποιεί ή απενεργοποιεί τη θύρα δικτύου του επιλεγμένου στοιχείου. Η απενεργοποίησή της κλείνει τη θύρα και απενεργοποιεί κάθε δυνατότητα.
APPLY (ΕΦΑΡΜΟΓΗ)	Εφαρμόστε τις ρυθμίσεις ασφαλείας δικτύου.
PING	Επιβεβαίωση της επιτυχούς επικοινωνίας με το δίκτυο, επικοινωνώντας με μια προκαθορισμένη διεύθυνση IP.
IP ADDRESS (ΔΙΕΥΘΥΝΣΗ IP)	Ρυθμίζει ένα [IP ADDRESS] (ΔΙΕΥΘΥΝΣΗ IP) για την αποστολή [PING].
EXECUTE (ΕΚΤΕΛΕΣΗ)	Ελέγχει αν είναι δυνατή ή όχι η αποστολή μιας απάντησης στην οθόνη από το [IP ADDRESS] (ΔΙΕΥΘΥΝΣΗ IP), στέλνοντας [PING].
RESET (ΕΠΑΝΑΦΟΡΑ)	Επαναφέρει τις ρυθμίσεις NETWORK (ΔΙΚΤΥΟ) στις εργοστασιακές τιμές.

# PROTECT (ΠΡΟΣΤΑΣΙΑ)

MENOY PROTECT (ΠΡΟΣΤΑΣΙΑ)	
POWER SAVE SETTINGS (ΡΥΘΜΙΣΕΙΣ ΕΞΟΙΚΟΝΟΜΗΣΗΣ ΕΝΕΡΓΕΙΑΣ)	
POWER SAVE (ΕΞΟΙΚΟΝΟΜΗΣΗ ΕΝΕΡΓΕΙΑΣ)	<p>Ενεργοποιεί ή απενεργοποιεί τη δυνατότητα μετάβασης της οθόνης σε λειτουργία εξοικονόμησης ενέργειας. Όταν έχει επιλεγεί [ENABLE] (ΕΝΕΡΓΟΠΟΙΗΣΗ), η οθόνη μεταβαίνει σε λειτουργία εξοικονόμησης ενέργειας αφού περάσει ένα χρονικό διάστημα χωρίς να ανιχνευθεί σήμα εισόδου ή να γίνει απώλεια σήματος. Όταν η οθόνη βρίσκεται σε λειτουργία εξοικονόμησης ενέργειας, η φωτεινή ένδειξη LED τροφοδοσίας αλλάζει χρώμα. Ανατρέξτε στον πίνακα ενδείξεων της λυχνίας τροφοδοσίας (βλ. <a href="#">σελίδα 78</a>). Όταν έχει επιλεγεί [DISABLE] (ΑΠΕΝΕΡΓΟΠΟΙΗΣΗ), η οθόνη δεν μεταβαίνει σε λειτουργία εξοικονόμησης ενέργειας.</p> <p>Ανατρέξτε στις προδιαγραφές της οθόνης (βλ. «M751» στη <a href="#">σελίδα 81</a> και «M861» στη <a href="#">σελίδα 82</a>) για πληροφορίες κατανάλωσης ενέργειας.</p> <p>ΣΗΜΕΙΩΣΗ: • Όταν η οθόνη είναι συνδεδεμένη σε υπολογιστή, η κάρτα οθόνης του υπολογιστή ίσως να μην σταματά να στέλνει ψηφιακά δεδομένα, ακόμα κι αν δεν εμφανίζεται εικόνα στην οθόνη. Σε αυτή την περίπτωση, η οθόνη δεν θα μπει σε λειτουργία αναμονής.</p> <p>• Αν επιλέξετε [AUTO OFF] (ΑΥΤΟΜΑΤΗ ΑΠΕΝΕΡΓΟΠΟΙΗΣΗ) ή [CUSTOM] (ΠΡΟΣΑΡΜΟΓΗ) στην επιλογή [HUMAN SENSING] (ΑΝΙΧΝΕΥΣΗ ΑΝΘΡΩΠΟΥ)*1, η λειτουργία εξοικονόμησης ενέργειας δεν λειτουργεί.</p> <p>*1: Αυτή η λειτουργία είναι διαθέσιμη μόνο κατά τη σύνδεση της προαιρετικής μονάδας αισθητήρα.</p>
TIME SETTING (ΡΥΘΜΙΣΗ ΩΡΑΣ)	Ορίζει το χρονικό διάστημα για το οποίο η οθόνη πρέπει να αναμένει για σήμα εισόδου πριν περάσει σε λειτουργία εξοικονόμησης ενέργειας.
POWER SAVE MESSAGE (ΜΗΝΥΜΑ ΕΞΟΙΚΟΝΟΜΗΣΗΣ ΕΝΕΡΓΕΙΑΣ)	Εμφανίζει ένα μήνυμα καθώς η οθόνη μεταβαίνει σε λειτουργία εξοικονόμησης ενέργειας.
QUICK START (ΓΡΗΓΟΡΗ ΕΝΑΡΞΗ)	Όταν έχει επιλεγεί το [ENABLE] (ΕΝΕΡΓΟΠΟΙΗΣΗ), η οθόνη θα επιστρέψει γρήγορα σε κατάσταση [ON] (ΕΝΕΡΓΗ) εφόσον εντοπιστεί σήμα. Η ενεργοποίηση αυτής της επιλογής αυξάνει την κατανάλωση στην κατάσταση αναμονής.
THERMAL MANAGEMENT (ΘΕΡΜΙΚΗ ΔΙΑΧΕΙΡΙΣΗ)	
FAN CONTROL (ΕΛΕΓΧΟΣ ΑΝΕΜΙΣΤΗΡΑ)	<p>Όταν έχει επιλεγεί [AUTO] (ΑΥΤΟΜΑΤΑ), οι ανεμιστήρες ενεργοποιούνται μόνο όταν η εσωτερική θερμοκρασία φτάσει στη θερμοκρασία που έχει οριστεί σε οποιονδήποτε από τους αισθητήρες σε αυτό το μενού. Οι ανεμιστήρες απενεργοποιούνται αυτόματα όταν η οθόνη είναι λιγότερο ζεστή. Όταν έχει επιλεγεί [ON] (ΕΝΕΡΓΟ), οι ανεμιστήρες είναι συνεχώς ενεργοποιημένοι. Δεν είναι δυνατή η μη αυτόματη απενεργοποίηση των ανεμιστήρων.</p> <p>Χρησιμοποιήστε τα πλήκτρα ◀ και ▶ στο τηλεχειριστήριο για να ρυθμίσετε τη μέγιστη εσωτερική θερμοκρασία, στην οποία μπορεί να φτάσει η οθόνη πριν ενεργοποιηθούν οι ανεμιστήρες όταν έχει επιλεγεί η ρύθμιση [AUTO] (ΑΥΤΟΜΑΤΑ).</p>
FAN SPEED (ΤΑΧΥΤΗΤΑ ΑΝΕΜΙΣΤΗΡΑ)	Το [FAN SPEED] (ΤΑΧΥΤΗΤΑ ΑΝΕΜΙΣΤΗΡΑ) μπορεί να ρυθμιστεί μεταξύ LOW (ΧΑΜΗΛΗ) και HIGH (ΥΨΗΛΗ).
DISPLAY (ΟΘΟΝΗ)	
FAN STATUS (ΚΑΤΑΣΤΑΣΗ ΑΝΕΜΙΣΤΗΡΑ)	Εμφανίζει την κατάσταση του εσωτερικού ανεμιστήρα της οθόνης.
INTERNAL TEMPERATURE (ΕΣΩΤΕΡΙΚΗ ΘΕΡΜΟΚΡΑΣΙΑ)	Εμφανίζει την κατάσταση της εσωτερικής θερμοκρασίας της οθόνης.
SLOT (ΥΠΟΔΟΧΗ)	Εμφανίζει την εσωτερική θερμοκρασία της προαιρετικής πλακέτας.
FAN STATUS (ΚΑΤΑΣΤΑΣΗ ΑΝΕΜΙΣΤΗΡΑ)	Εμφανίζει την κατάσταση του ανεμιστήρα για την προαιρετική πλακέτα.
INTERNAL TEMPERATURE (ΕΣΩΤΕΡΙΚΗ ΘΕΡΜΟΚΡΑΣΙΑ)	Εμφανίζει την κατάσταση της εσωτερικής θερμοκρασίας της προαιρετικής πλακέτας.
SYSTEM FAN REQUIREMENT (ΑΠΑΙΤΗΣΕΙΣ ΑΝΕΜΙΣΤΗΡΑ ΣΥΣΤΗΜΑΤΟΣ)	Εμφάνιση της απαιτούμενης λειτουργίας από την προαιρετική πλακέτα.
OPTION (ΠΡΟΑΙΡΕΤΙΚΗ)	
COMPUTE MODULE	

MENOY PROTECT (ΠΡΟΣΤΑΣΙΑ)	
SCREEN SAVER (ΠΡΟΣΤΑΣΙΑ ΟΘΟΝΗΣ)	Μειώνει τον κίνδυνο παραμονής της εικόνας. ΣΗΜΕΙΩΣΗ: <ul style="list-style-type: none"> <li>Όταν ξεκινά η προστασία οθόνης, η αναλογία διαστάσεων της εικόνας μετατρέπεται σε [FULL] (ΠΛΗΡΗΣ). Όταν σταματήσει η προστασία οθόνης, η αναλογία διαστάσεων επανέρχεται στην τρέχουσα ρύθμιση [ASPECT] (ΑΝΑΛΟΓΙΑ).</li> <li>Όταν η επιλογή [MOTION] (ΚΙΝΗΣΗ) έχει οριστεί σε [ON] (ΕΝΕΡΓΗ), αυτές οι λειτουργίες δεν είναι διαθέσιμες: [MULTI PICTURE] (ΠΟΛΛΕΣ ΕΙΚΟΝΕΣ), [IMAGE FLIP] (ΑΝΑΣΤΡΟΦΗ ΕΙΚΟΝΑΣ) (εκτός από [NONE] (ΚΑΜΙΑ)), [TILE MATRIX] (ΠΙΝΑΚΑΣ ΤΕΤΡΑΓΩΝΙΔΙΩΝ), STILL (ΑΚΙΝΗΤΗ), [ROTATE] (ΠΕΡΙΣΤΡΟΦΗ) και POINT ZOOM (ΖΟΥΜ ΣΗΜΕΙΟΥ).</li> <li>Αν η είσοδος έχει οριστεί σε [DisplayPort1] (Αποστολή) και το [DisplayPort VERSION] (ΕΚΔΟΣΗ DisplayPort) έχει οριστεί σε [1.4], αυτή η λειτουργία αποδεδειγμένα.</li> </ul>
MOTION (ΚΙΝΗΣΗ)	Εκτείνει ελαφρά την εικόνα της οθόνης στο προκαθορισμένο επίπεδο ζουμ προς τέσσερις κατευθύνσεις (επάνω, κάτω, δεξιά, αριστερά) στο προκαθορισμένο διάστημα. Χρησιμοποιήστε τα πλήκτρα ◀ και ▶ στο τηλεχειριστήριο για να ορίσετε τον χρόνο στο ρυθμιστικό [INTERVAL] (ΔΙΑΣΤΗΜΑ) και το ποσοστό ζουμ στο ρυθμιστικό [ZOOM] (ΖΟΥΜ). ΣΗΜΕΙΩΣΗ: Αν η είσοδος DisplayPort είναι σήμα 4K (60 Hz) 10bit, η λειτουργία αυτή είναι απενεργοποιημένη.
POWER ON DELAY (ΚΑΘΥΣΤΕΡΗΣΗ ΘΕΣΗΣ ΣΕ ΛΕΙΤΟΥΡΓΙΑ)	Καθυστερεί την ενεργοποίηση της οθόνης για το χρονικό διάστημα που ορίζεται όταν πατιέται το πλήκτρο POWER ON (ΕΝΕΡΓΟΠΟΙΗΣΗ).
DELAY TIME (ΧΡΟΝΟΣ ΚΑΘΥΣΤΕΡΗΣΗΣ)	Η καθυστέρηση μπορεί να οριστεί μεταξύ 0 και 50 δευτερολέπτων.
LINK TO ID (ΣΥΝΔΕΣΗ ΜΕ ΑΝΑΓΝΩΡΙΣΤΙΚΟ)	Συνδέει το [DELAY TIME] (ΧΡΟΝΟΣ ΚΑΘΥΣΤΕΡΗΣΗΣ) με το αναγνωριστικό της οθόνης. Έτσι αποτρέπονται οι απότομες αυξήσεις της τάσης αν όλες οι οθόνες σε μια εγκατάσταση πολλών οθονών ενεργοποιηθούν ταυτόχρονα. Όσο μεγαλύτερο το αναγνωριστικό μιας οθόνης, τόσο μεγαλύτερη η καθυστέρηση μέχρι να ενεργοποιηθεί η οθόνη. Για παράδειγμα, αν το αναγνωριστικό μιας οθόνης είναι 20 και το [DELAY TIME] (ΧΡΟΝΟΣ ΚΑΘΥΣΤΕΡΗΣΗΣ) είναι 5 δευτερόλεπτα, το χρονικό διάστημα που θα περάσει από τη στιγμή που θα πατηθεί το πλήκτρο POWER ON (ΕΝΕΡΓΟΠΟΙΗΣΗ) μέχρι να ενεργοποιηθεί εντέλει η οθόνη είναι 95 δευτερόλεπτα. Έτσι γίνεται δυνατό οι 19 οθόνες στην εγκατάσταση πολλών οθονών να ενεργοποιηθούν με διαστήματα 5 δευτερολέπτων η μία μετά την άλλη. ΣΗΜΕΙΩΣΗ: Αν το [DELAY TIME] (ΧΡΟΝΟΣ ΚΑΘΥΣΤΕΡΗΣΗΣ) οριστεί σε 0 δευτερόλεπτα, δεν θα υπάρχει εκτεταμένη καθυστέρηση για το [LINK TO ID] (ΣΥΝΔΕΣΗ ΜΕ ΑΝΑΓΝΩΡΙΣΤΙΚΟ). Ο χρόνος καθυστέρησης της ενεργοποίησης πρέπει να είναι 1 δευτερόλεπτο ή μεγαλύτερος.
SECURITY SETTINGS (ΡΥΘΜΙΣΗ ΑΣΦΑΛΕΙΑΣ)	Ορίζει τη λειτουργία ασφαλείας.
PASSWORD (ΚΩΔΙΚΟΣ ΠΡΟΣΒΑΣΗΣ)	Εισαγάγετε τον τρέχοντα κωδικό πρόσβασης για να αλλάξετε ρυθμίσεις σε αυτό το μενού. Ο προεπιλεγμένος κωδικός πρόσβασης είναι 0000.
SECURE MODE (ΑΣΦΑΛΗΣ ΛΕΙΤΟΥΡΓΙΑ)	Επιλέγει πότε απαιτείται κωδικός πρόσβασης ασφαλείας για χρήση της οθόνης.
START-UP LOCK (ΚΛΕΙΔΩΜΑ ΕΚΚΙΝΗΣΗΣ)	Ο κωδικός πρόσβασης απαιτείται όταν γίνεται ενεργοποίηση της οθόνης.
CONTROL LOCK (ΚΛΕΙΔΩΜΑ ΡΥΘΜΙΣΕΩΝ)	Ο κωδικός πρόσβασης απαιτείται όταν πατιέται ένα πλήκτρο στον πίνακα ελέγχου της οθόνης ή στο τηλεχειριστήριο.
CHANGE PASSWORD (ΑΛΛΑΓΗ ΚΩΔΙΚΟΥ ΠΡΟΣΒΑΣΗΣ)	Αλλάζει τον κωδικό πρόσβασης για τη λειτουργία ασφαλείας. ΣΗΜΕΙΩΣΗ: Ο εργοστασιακά προκαθορισμένος κωδικός πρόσβασης είναι [0000].
CURRENT PASSWORD (ΤΡΕΧΩΝ ΚΩΔΙΚΟΣ ΠΡΟΣΒΑΣΗΣ)	Εισαγάγετε τον τρέχοντα κωδικό πρόσβασης.
NEW PASSWORD (ΝΕΟΣ ΚΩΔΙΚΟΣ ΠΡΟΣΒΑΣΗΣ)	Εισαγάγετε έναν νέο κωδικό πρόσβασης.
CONFIRM PASSWORD (ΕΠΙΒΕΒΑΙΩΣΗ ΚΩΔΙΚΟΥ ΠΡΟΣΒΑΣΗΣ)	Καταχωρήστε ξανά τον νέο κωδικό πρόσβασης για να επιβεβαιώσετε την αλλαγή κωδικού πρόσβασης.
LOCK SETTINGS (ΚΛΕΙΔΩΜΑ ΡΥΘΜΙΣΕΩΝ)	Παρεμποδίζει τον έλεγχο της οθόνης μέσω του ασύρματου τηλεχειριστηρίου, των κουμπιών και του πλήκτρου στην οθόνη ή και των δύο. Ανατρέξτε στο «Κλείδωμα των ρυθμίσεων πλήκτρων» (σελίδα 54 και σελίδα 55).
ALERT MAIL (ΑΛΛΗΛΟΓΡΑΦΙΑ ΕΙΔΟΠΟΙΗΣΗΣ)	Όταν οριστεί σε [ON] (ΕΝΕΡΓΟ) και η οθόνη είναι συνδεδεμένη σε δίκτυο, η οθόνη μπορεί να στείλει ένα μήνυμα αν προκύψει κάποιο σφάλμα. Για να μπορεί να σταλεί ένα ALERT MAIL (EMAIL ΕΙΔΟΠΟΙΗΣΗΣ), θα πρέπει να έχουν διαμορφωθεί οι ρυθμίσεις email στον HTTP server της οθόνης. Βλ. <a href="#">σελίδα 69</a> .
RESET (ΕΠΑΝΑΦΟΡΑ)	Επαναφέρει όλες τις ρυθμίσεις SECURITY (ΑΣΦΑΛΕΙΑ) στις εργοστασιακές τους ρυθμίσεις, εκτός των [POWER ON DELAY] (ΚΑΘΥΣΤΕΡΗΣΗ ΕΝΕΡΓΟΠΟΙΗΣΗΣ) και [SECURITY SETTINGS] (ΡΥΘΜΙΣΕΙΣ ΑΣΦΑΛΕΙΑΣ).

# SYSTEM (ΣΥΣΤΗΜΑ)

MENOY SYSTEM (ΣΥΣΤΗΜΑ)	
MONITOR INFORMATION (ΠΛΗΡΟΦΟΡΙΕΣ ΟΘΟΝΗΣ)	Εμφανίζει το όνομα μοντέλου, τον αριθμό σειράς και την έκδοση firmware της οθόνης.
MODEL (ΜΟΝΤΕΛΟ)	
SERIAL (ΑΡ. ΣΕΙΡΑΣ)	
CARBON SAVINGS (ΕΞΟΙΚΟΝΟΜΗΣΗ ΑΝΘΡΑΚΑ)	Εμφανίζει πληροφορίες εκτιμώμενης εξοικονόμησης άνθρακα σε κιλά CO <sub>2</sub> . Ο συντελεστής του αποτυπώματος άνθρακα στον υπολογισμό εξοικονόμησης άνθρακα βασίζεται στα στοιχεία του ΟΟΣΑ (Οργανισμός Οικονομικής Συνεργασίας και Ανάπτυξης - Έκδοση 2008).
CARBON USAGE (ΧΡΗΣΗ ΑΝΘΡΑΚΑ)	Εμφανίζει πληροφορίες εκτιμώμενης χρήσης άνθρακα σε κιλά CO <sub>2</sub> . Πρόκειται για αριθμητική εκτίμηση και όχι για πραγματική τιμή μέτρησης. Η εκτίμηση γίνεται χωρίς να υπολογιστούν προαιρετικές πλακέτες.
FIRMWARE	Εμφανίζει την τρέχουσα έκδοση firmware της οθόνης.
MAC ADDRESS (ΔΙΕΥΘΥΝΣΗ MAC)	Εμφανίζει το [MAC ADDRESS] (ΔΙΕΥΘΥΝΣΗ MAC) της οθόνης.
DATE & TIME (ΗΜΕΡΟΜΗΝΙΑ ΚΑΙ ΩΡΑ)	ΣΗΜΕΙΩΣΗ: Αν η κύρια τροφοδοσία της οθόνης έχει απενεργοποιηθεί για μία εβδομάδα, η λειτουργία του ρολογιού σταματά να λειτουργεί. Σε αυτή την περίπτωση, επαναλάβετε τη ρύθμιση [DATE & TIME] (ΗΜΕΡΟΜΗΝΙΑ ΚΑΙ ΩΡΑ).
TIME ZONE (ΖΩΝΗ ΩΡΑΣ)	Ορίστε τη διαφορά ώρας μεταξύ της περιοχής όπου χρησιμοποιείται η οθόνη και της ώρας UTC (Universal Time, Coordinated).
INTERNET TIME SERVER (ΔΙΑΚΟΜΙΣΤΗΣ ΩΡΑΣ INTERNET)	Ορίζει αυτόματα την ημερομηνία και την ώρα κάνοντας συγχρονισμό με τον διακομιστή NTP στο δίκτυο. Επιλέξτε [ON] (ENERΓΗ) και, στη συνέχεια, εισαγάγετε τη διεύθυνση IP ή το όνομα του κεντρικού υπολογιστή στον διακομιστή NTP. Επιλέξτε [UPDATE] (ΕΝΗΜΕΡΩΣΗ) για να εφαρμοστούν οι αλλαγές.
YEAR (ΕΤΟΣ)	Ρυθμίζει το τρέχον έτος. Πατήστε το πλήκτρο ◀ ή ▶ στο τηλεχειριστήριο για κυκλική εναλλαγή μέχρι να επιλεγεί το τρέχον έτος. Πατήστε [UPDATE] (ΕΝΗΜΕΡΩΣΗ) για να εφαρμοστούν οι αλλαγές.
MONTH (ΜΗΝΑΣ)	Ρυθμίζει τον τρέχοντα μήνα. Πατήστε το πλήκτρο ◀ ή ▶ στο τηλεχειριστήριο για κυκλική εναλλαγή μέχρι να επιλεγεί ο τρέχων μήνας. Πατήστε [UPDATE] (ΕΝΗΜΕΡΩΣΗ) για να εφαρμοστούν οι αλλαγές.
DAY (ΗΜΕΡΑ)	Ορίστε την τρέχουσα ημέρα του μήνα. Πατήστε το πλήκτρο ◀ ή ▶ στο τηλεχειριστήριο για κυκλική εναλλαγή μέχρι να επιλεγεί η τρέχουσα ημέρα. Πατήστε [UPDATE] (ΕΝΗΜΕΡΩΣΗ) για να εφαρμοστούν οι αλλαγές.
TIME (ΩΡΑ)	Ρυθμίζει την τρέχουσα ώρα. Επισημάνετε το πεδίο ώρας και πατήστε το πλήκτρο ◀ ή ▶ στο τηλεχειριστήριο για κυκλική εναλλαγή μέχρι να επιλεγεί η τρέχουσα ώρα, και μετά επαναλάβετε για το πεδίο λεπτών. Πατήστε [UPDATE] (ΕΝΗΜΕΡΩΣΗ) για να εφαρμοστούν οι αλλαγές. ΣΗΜΕΙΩΣΗ: <ul style="list-style-type: none"> <li>• Το ρολόι της οθόνης είναι σε μορφή 24 ωρών.</li> <li>• Αν η οθόνη βρίσκεται σε σημείο που έχει αυτή τη στιγμή θερινή ώρα, ρυθμίστε το πεδίο TIME (ΩΡΑ) σε αυτήν που θα ήταν η τρέχουσα ώρα αν δεν ίσχυε η θερινή ώρα. Στη συνέχεια, ενεργοποιήστε τη ρύθμιση [DAYLIGHT SAVING] (ΘΕΡΙΝΗ ΩΡΑ), για να ρυθμιστεί αυτόματα το ρολόι στην τρέχουσα ώρα.</li> <li>• Αν το [INTERNET TIME SERVER] (ΔΙΑΚΟΜΙΣΤΗΣ ΩΡΑΣ INTERNET) είναι ρυθμισμένος σε [ON] (ΕΝΕΡΓΟ), αυτή η λειτουργία είναι απενεργοποιημένη.</li> </ul>
CURRENT DATE TIME (ΤΡΕΧΟΥΣΑ ΗΜΕΡΟΜΗΝΙΑ ΚΑΙ ΩΡΑ)	Προβάλλει την τρέχουσα ημερομηνία και ώρα. Αυτά τα δεδομένα δεν επιφέρουν αλλαγές στις ρυθμίσεις ημερομηνίας και ώρας, παρά μόνο εφόσον πατηθεί το πλήκτρο SET (ΟΡΙΣΜΟΣ) στο τηλεχειριστήριο.
UPDATE (ΕΝΗΜΕΡΩΣΗ)	Ορίζει την ημερομηνία και την ώρα. Αν το [INTERNET TIME SERVER] (ΔΙΑΚΟΜΙΣΤΗΣ ΩΡΑΣ INTERNET) είναι ρυθμισμένος σε [ON] (ΕΝΕΡΓΟ), ενημερώνεται η ώρα.
DAYLIGHT SAVING (ΘΕΡΙΝΗ ΩΡΑ)	Αλλάζει αυτόματα το ρολόι πραγματικής ώρας ώστε να συμφωνεί με τη θερινή ώρα. ΣΗΜΕΙΩΣΗ: Ορίστε τα [DATE & TIME] (ΗΜΕΡΟΜΗΝΙΑ ΚΑΙ ΩΡΑ) πριν ενεργοποιήσετε τη ρύθμιση [DAYLIGHT SAVING] (ΘΕΡΙΝΗ ΩΡΑ).
DAYLIGHT SAVING (ΘΕΡΙΝΗ ΩΡΑ)	Ρυθμίζει αυτόματα την τρέχουσα ώρα, όταν ισχύει η θερινή ώρα, βάσει των ημερομηνιών έναρξης και λήξης που έχουν επιλεγεί σε αυτό το μενού.
BEGIN MONTH/ DAY/ TIME (ΜΗΝΑΣ/ΗΜΕΡΑ/ΩΡΑ ΕΝΑΡΞΗΣ)	Ορίστε τον μήνα, την ημέρα και την ώρα που ξεκινά να ισχύει η θερινή ώρα.
END MONTH/DAY/TIME (ΜΗΝΑΣ/ΗΜΕΡΑ/ΩΡΑ ΛΗΞΗΣ)	Ορίστε τον μήνα, την ημέρα και την ώρα που παύει να ισχύει η θερινή ώρα.
TIME DIFFERENCE (ΔΙΑΦΟΡΑ ΩΡΑΣ)	Ορίστε τη διαφορά ώρας για την προσαρμογή του ρολογιού πραγματικού χρόνου. Όταν ξεκινά η θερινή ώρα, αυτό είναι το διάστημα κατά το οποίο θα προσαρμοστεί το ρολόι πραγματικού χρόνου.
EXTERNAL CONTROL (ΕΞΩΤΕΡΙΚΟ ΣΤΟΙΧΕΙΟ ΕΛΕΓΧΟΥ)	Ρυθμίζει το αναγνωριστικό της οθόνης, αντιστοιχίζει την οθόνη σε ομάδες.
MONITOR ID (ΑΝΑΓΝΩΡΙΣΤΙΚΟ ΟΘΟΝΗΣ)	Ρυθμίζει το αναγνωριστικό της οθόνης, μεταξύ 1 και 100. Αυτός ο αριθμός χρησιμοποιείται και από το τηλεχειριστήριο όταν αυτό βρίσκεται σε λειτουργία ID. ΣΗΜΕΙΩΣΗ: Συνιστάται ανεπιφύλακτα η οθόνη να αναγνωρίζεται και να ελέγχεται μεμονωμένα.

ΜΕΝΟΥ SYSTEM (ΣΥΣΤΗΜΑ)	
GROUP ID (ΑΝΑΓΝΩΡΙΣΤΙΚΟ ΟΜΑΔΑΣ)	Αυτή η λειτουργία αντιστοιχίζει οθόνες σε ομάδες, παρέχοντάς σας τη δυνατότητα να στέλνετε εντολές σε όλες τις οθόνες. Ωστόσο, μόνο όσες οθόνες έχουν το ίδιο αναγνωριστικό ομάδας εκτελούν την εντολή. Τα αναγνωριστικά ομάδας επιτρέπουν σε συγκεκριμένες ομάδες οθονών να στοχευθούν με μία μόνο εντολή, παρέχοντας παράλληλη λειτουργία υψηλής ταχύτητας. Η δυνατότητα αυτή χρησιμεύει σε σενάρια όπως η γρήγορη εναλλαγή εισόδων βίντεο ή οι διαμορφώσεις πίνακα τετραγωνιδίων σε ένα video wall. Η λειτουργία [GROUP ID] (ΑΝΑΓΝΩΡΙΣΤΙΚΟ ΟΜΑΔΑΣ) χρησιμοποιείται μόνο μέσω εντολών RS-232C από το λογισμικό ή το σύστημα ελέγχου σας. Σε κάθε οθόνη μπορεί να αντιστοιχιστεί οποιοδήποτε από τα 10 διαθέσιμα αναγνωριστικά ομάδας, με τη σήμανση A-J. Ανατρέξτε στο αρχείο External_Control.pdf (βλ. <a href="#">σελίδα 84</a> ) για τους κωδικούς εντολών της οθόνης.
AUTO ID/IP SETTING (ΑΥΤΟΜΑΤΗ ΡΥΘΜΙΣΗ ΑΝΑΓΝΩΡΙΣΤΙΚΟΥ/IP)	Ορίζει αυτόματα όλα τα αναγνωριστικά ή/και τις διευθύνσεις IP των οθονών σε μια αλυσίδα LAN. Επισημάνετε το [START] (ΕΝΑΡΞΗ) και πατήστε SET (ΟΡΙΣΜΟΣ) στο τηλεχειριστήριο για να εμφανιστεί το μενού [AUTO ID/IP SETTING] (ΑΥΤΟΜΑΤΗ ΡΥΘΜΙΣΗ ΑΝΑΓΝΩΡΙΣΤΙΚΟΥ/IP).  ΣΗΜΕΙΩΣΗ: <ul style="list-style-type: none"> <li>Όλες οι αλλαγές στο μενού [AUTO ID/IP SETTING] (ΑΥΤΟΜΑΤΗ ΡΥΘΜΙΣΗ ΑΝΑΓΝΩΡΙΣΤΙΚΟΥ/IP) πρέπει να γίνονται στην κύρια οθόνη, η οποία είναι η πρώτη οθόνη στην αλυσίδα LAN. Η αυτόματη αρίθμηση δίνει διαδοχικούς αριθμούς, ανά 1, ξεκινώντας από την κύρια οθόνη.</li> <li>Μην απενεργοποιείτε τον κεντρικό διακόπτη τροφοδοσίας της οθόνης ενώ είναι ενεργοποιημένη η λειτουργία [AUTO ID/IP SETTING] (ΑΥΤΟΜΑΤΗ ΡΥΘΜΙΣΗ ΑΝΑΓΝΩΡΙΣΤΙΚΟΥ/IP) ή [AUTO ID/IP RESET] (ΑΥΤΟΜΑΤΗ ΕΠΑΝΑΦΟΡΑ ΑΝΑΓΝΩΡΙΣΤΙΚΟΥ/IP).</li> <li>Μην διακόπτετε την αλυσίδα LAN των οθονών συνδέοντας δικτυακές συσκευές μεταξύ των οθονών.</li> </ul>
SETTING ITEM (ΣΤΟΙΧΕΙΟ ΡΥΘΜΙΣΗΣ)	Επιλέγει για ποια λειτουργία θα γίνει αυτόματη αρίθμηση στην αλυσίδα LAN. Κάθε αριθμός αντιστοιχίζεται διαδοχικά, ξεκινώντας από τους αριθμούς βάσης που ορίζονται σε αυτό τον μενού.
MONITOR ID (ΑΝΑΓΝΩΡΙΣΤΙΚΟ ΟΘΟΝΗΣ)	Οι αριθμοί αναγνωριστικών οθονών αντιστοιχίζονται αυτόματα για όλες τις οθόνες στην αλυσίδα LAN, ξεκινώντας από τον αριθμό που έχει οριστεί ως [BASE NUMBER] (ΑΡΙΘΜΟΣ ΒΑΣΗΣ).  Αυτή η επιλογή δεν αλλάζει τις τρέχουσες διευθύνσεις IP.
IP ADDRESS (ΔΙΕΥΘΥΝΣΗ IP)	Οι διευθύνσεις IP αντιστοιχίζονται αυτόματα σε όλες τις οθόνες της αλυσίδας LAN. Τα τρία πρώτα τμήματα ορίζονται βάσει της μορφής στο [BASE ADDRESS] (ΔΙΕΥΘΥΝΣΗ ΒΑΣΗΣ), ενώ το τέταρτο τμήμα αρχίζει από το BASE NUMBER (ΑΡΙΘΜΟΣ ΒΑΣΗΣ) και αυξάνεται κατά 1 για κάθε επόμενη οθόνη στην αλυσίδα LAN.  Αυτή η επιλογή δεν αλλάζει τα τρέχοντα αναγνωριστικά οθονών.
ID and IP (Αναγνωριστικό και IP)	Τόσο το αναγνωριστικό οθόνης όσο και η διεύθυνση IP αντιστοιχίζονται για όλες τις οθόνες στην αλυσίδα LAN, ξεκινώντας από το [BASE NUMBER] (ΑΡΙΘΜΟΣ ΒΑΣΗΣ) και το [BASE ADDRESS] (ΔΙΕΥΘΥΝΣΗ ΒΑΣΗΣ).
BASE NUMBER (ΑΡΙΘΜΟΣ ΒΑΣΗΣ)	Ορίζει τον αριθμό έναρξης για το αναγνωριστικό οθόνης ή/και τη διεύθυνση IP.  Αυτός είναι ο αριθμός που αντιστοιχίζεται στην κύρια οθόνη. Η αυτόματη αρίθμηση αντιστοιχίζει διαδοχικούς αριθμούς, ξεκινώντας από αυτό τον αριθμό και αυξάνοντας κατά 1, σε κάθε οθόνη στην αλυσίδα LAN.  Όταν εκτελείται η λειτουργία AUTO ID (ΑΥΤΟΜΑΤΟ ΑΝΑΓΝΩΡΙΣΤΙΚΟ): <ul style="list-style-type: none"> <li>Οι αριθμοί οθονών μπορεί να είναι μεταξύ 1-99. Ωστόσο, η κύρια οθόνη πρέπει να έχει αριθμό έναρξης αρκετά χαμηλό ώστε να μπορούν να συμπεριληφθούν όλες οι οθόνες στην αλυσίδα LAN. Η αυτόματη αρίθμηση μετρά προς τα επάνω, αυξανόμενη κατά 1 μέχρι να φτάσει στο 99. Για παράδειγμα, αν υπάρχουν 20 οθόνες στην αλυσίδα LAN, το BASE NUMBER (ΑΡΙΘΜΟΣ ΒΑΣΗΣ) πρέπει να είναι 80 ή μικρότερο.</li> </ul> Όταν εκτελείται η λειτουργία AUTO IP (ΑΥΤΟΜΑΤΗ IP): <ul style="list-style-type: none"> <li>Αυτό είναι το τέταρτο τμήμα της διεύθυνσης IP. Το πρώτο έως και το τρίτο τμήμα ορίζονται στο BASE ADDRESS (ΔΙΕΥΘΥΝΣΗ ΒΑΣΗΣ). Το BASE NUMBER (ΑΡΙΘΜΟΣ ΒΑΣΗΣ) αντιστοιχίζεται αυτόματα στην κύρια οθόνη και αυξάνεται κατά 1 μέχρι το τέλος της αλυσίδας LAN.</li> <li>Αν η κύρια οθόνη είναι συνδεδεμένη σε δίκτυο, βεβαιωθείτε ότι δεν υπάρχουν διενέξεις διευθύνσεων IP πριν εκτελέσετε τη λειτουργία AUTO IP (ΑΥΤΟΜΑΤΗ IP).</li> </ul> Όταν εκτελείται η λειτουργία ID and IP (Αναγνωριστικό και IP): <ul style="list-style-type: none"> <li>Το BASE NUMBER (ΑΡΙΘΜΟΣ ΒΑΣΗΣ) είναι ο αρχικός αριθμός τόσο για το αναγνωριστικό οθόνης όσο και για το τέταρτο τμήμα της διεύθυνσης IP. Για αυτό τον λόγο, αν η κύρια οθόνη πρόκειται να συνδεθεί σε δίκτυο και δεν υπάρχει διαθέσιμο μπλοκ διευθύνσεων IP με αριθμούς αρκετά χαμηλούς για να ξεκινήσει η αυτόματη αντιστοίχιση αναγνωριστικών, συνιστάται να εκτελεστούν ξεχωριστά οι λειτουργίες AUTO ID (ΑΥΤΟΜΑΤΟ ΑΝΑΓΝΩΡΙΣΤΙΚΟ) και AUTO IP (ΑΥΤΟΜΑΤΗ IP) και να μην χρησιμοποιηθεί η συνδυαστική λειτουργία αυτόματου αναγνωριστικού και IP.</li> </ul>
BASE ADDRESS (ΔΙΕΥΘΥΝΣΗ ΒΑΣΗΣ)	Ορίζει το πρώτο μέχρι και το τρίτο τμήμα των διευθύνσεων IP που θα αντιστοιχιστούν κατά την αυτόματη αρίθμηση. Αν η κύρια οθόνη είναι συνδεδεμένη σε δίκτυο, αυτά τα πεδία πρέπει να συμφωνούν με τις διευθύνσεις IP του δικτύου για όσες οθόνες θα προσελάζονται μέσω LAN, όπως για παράδειγμα 192.168.0 ή 10.0.0.  Το τέταρτο τμήμα ορίζεται στο [BASE NUMBER] (ΑΡΙΘΜΟΣ ΒΑΣΗΣ) και αυξάνεται κατά 1, ξεκινώντας από την κύρια οθόνη.  ΣΗΜΕΙΩΣΗ: Το [BASE ADDRESS] (ΔΙΕΥΘΥΝΣΗ ΒΑΣΗΣ) είναι διαθέσιμο μόνο αν έχει επιλεγεί [IP ADDRESS] (ΔΙΕΥΘΥΝΣΗ IP) ή [ID and IP] (Αναγνωριστικό και IP) στο [SETTING ITEM] (ΣΤΟΙΧΕΙΟ ΡΥΘΜΙΣΗΣ).
ID/IP SETTING START (ΕΝΑΡΞΗ ΡΥΘΜΙΣΗΣ ΑΝΑΓΝΩΡΙΣΤΙΚΟΥ/IP)	Επισημάνετε το YES (ΝΑΙ) και πατήστε SET (ΟΡΙΣΜΟΣ) στο τηλεχειριστήριο για να ενεργοποιήσετε τη λειτουργία αυτόματης αρίθμησης, η οποία, πριν συνεχίσει, εντοπίζει τον αριθμό των συνδεδεμένων οθονών στην αλυσίδα LAN.

ΜΕΝΟΥ SYSTEM (ΣΥΣΤΗΜΑ)	
DETECTED MONITORS (ΟΘΟΝΕΣ ΠΟΥ ΕΝΤΟΠΙΣΤΗΚΑΝ)	<p>Εμφανίζει τον αριθμό των εντοπισμένων οθονών που είναι συνδεδεμένες στην αλυσίδα LAN. Αν ο αριθμός είναι σωστός, επισημάνετε το CONTINUE (ΣΥΝΕΧΕΙΑ) και μετά πατήστε SET (ΟΡΙΣΜΟΣ) στο τηλεχειριστήριο για να αρχίσει η αυτόματη αρίθμηση.</p> <p>Αν ο αριθμός των οθονών είναι εσφαλμένος, βεβαιωθείτε ότι όλες οι οθόνες είναι ενεργοποιημένες και επαληθεύστε τη σύνδεση με καλώδιο LAN μεταξύ των οθονών. Στη συνέχεια, επισημάνετε το RETRY (ΕΠΑΝΑΛΗΨΗ) και πατήστε SET (ΟΡΙΣΜΟΣ) για να ξεκινήσει ξανά ο εντοπισμός των οθονών.</p> <p>Όταν ολοκληρωθεί το [AUTO ID/IP SETTING] (ΑΥΤΟΜΑΤΗ ΡΥΘΜΙΣΗ ΑΝΑΓΝΩΡΙΣΤΙΚΟΥ/IP), στην οθόνη θα εμφανιστεί η κατάσταση FINISH! (ΤΕΛΟΣ!).</p> <p>ΣΗΜΕΙΩΣΗ: Μην απενεργοποιείτε τον κεντρικό διακόπτη τροφοδοσίας της οθόνης ενώ βρίσκεται σε εξέλιξη η λειτουργία [AUTO ID/IP SETTING] (ΑΥΤΟΜΑΤΗ ΡΥΘΜΙΣΗ ΑΝΑΓΝΩΡΙΣΤΙΚΟΥ/IP).</p>
AUTO ID/IP RESET (ΑΥΤΟΜΑΤΗ ΕΠΑΝΑΦΟΡΑ ΑΝΑΓΝΩΡΙΣΤΙΚΟΥ/IP)	Επαναφέρει όλα τα αναγνωριστικά ή/και τις διευθύνσεις IP των οθονών σε μια αλυσίδα LAN. Επισημάνετε το START (ΕΝΑΡΞΗ) και πατήστε SET (ΟΡΙΣΜΟΣ) στο τηλεχειριστήριο για να εμφανιστεί το μενού [AUTO ID/IP RESET] (ΑΥΤΟΜΑΤΗ ΕΠΑΝΑΦΟΡΑ ΑΝΑΓΝΩΡΙΣΤΙΚΟΥ/IP).
RESET ITEM (ΕΠΑΝΑΦΟΡΑ ΣΤΟΙΧΕΙΟΥ)	Επιλέξτε ποιο στοιχείο θα επαναφέρετε για όλες τις οθόνες στην αλυσίδα LAN.
ID/IP RESET START (ΕΝΑΡΞΗ ΕΠΑΝΑΦΟΡΑΣ ΑΝΑΓΝΩΡΙΣΤΙΚΟΥ/IP)	<p>Το [MONITOR ID] (ΑΝΑΓΝΩΡΙΣΤΙΚΟ ΟΘΟΝΗΣ) θα αλλάξει όλα τα αναγνωριστικά οθονών σε 1 (προεπιλεγμένη ρύθμιση).</p> <p>Το [IP ADDRESS] (ΔΙΕΥΘΥΝΣΗ IP) θα αλλάξει όλες τις διευθύνσεις IP οθονών στην προηγούμενη ρύθμισή τους.</p> <p>Το [ID and IP] (Αναγνωριστικό και IP) θα επαναφέρει και τα αναγνωριστικά και τις διευθύνσεις IP των οθονών.</p> <p>Επισημάνετε το πεδίο [PRESS (SET) TO EXECUTE] (ΠΑΤΗΣΤΕ (ΡΥΘΜΙΣΗ) ΓΙΑ ΕΚΤΕΛΕΣΗ) και στη συνέχεια πατήστε SET (ΡΥΘΜΙΣΗ).</p>
DETECTED MONITORS (ΟΘΟΝΕΣ ΠΟΥ ΕΝΤΟΠΙΣΤΗΚΑΝ)	Εμφανίζει τον αριθμό των οθονών που εντοπίστηκαν.
COMMAND TRANSFER (ΜΕΤΑΦΟΡΑ ΕΝΤΟΛΗΣ)	Όταν επιλέγεται [ON] (ΕΝΕΡΓΟ), οι εντολές που στέλνονται στην κύρια οθόνη μεταβιβάζονται και στις άλλες οθόνες στην αλυσίδα LAN.
LANGUAGE (ΓΛΩΣΣΑ)	Επιλέξτε τη γλώσσα που χρησιμοποιεί το OSD.
OSD	
OSD TIME (ΧΡΟΝΟΣ OSD)	Απενεργοποιεί το OSD μετά από κάποιο χρονικό διάστημα αδράνειας. Οι προεπιλεγμένες τιμές είναι 10-240 δευτερόλεπτα.
OSD POSITION (ΘΕΣΗ OSD)	Καθορίζει τη θέση όπου θα εμφανίζεται το OSD στην οθόνη.
OSD SIZE (ΜΕΓΕΘΟΣ OSD)	Αλλάζει το μέγεθος του OSD στην οθόνη.
INFORMATION OSD (ΠΛΗΡΟΦΟΡΙΕΣ OSD)	<p>Επιλέγει αν θα γίνεται ή όχι αυτόματη προβολή πληροφοριών για την οθόνη όταν αυτή ενεργοποιείται, αλλάζει είσοδο ή όταν αλλάζει το τρέχον σήμα εισόδου.</p> <p>Οι πληροφορίες περιλαμβάνουν την τρέχουσα είσοδο, την πηγή ήχου, την αναλογία διαστάσεων, την ευκρίνεια και τον ρυθμό ανανέωσης. Εμφανίζεται επίσης το αναγνωριστικό και η διεύθυνση IP της οθόνης, εκτός αν η αντίστοιχη ρύθμιση είναι OFF (ΑΝΕΝΕΡΓΗ).</p> <p>Να έχετε υπόψη σας πως οι πληροφορίες OSD προβάλλονται και πατώντας το πλήκτρο DISPLAY (ΠΡΟΒΟΛΗ) στο τηλεχειριστήριο. Η λειτουργία του τηλεχειριστηρίου δεν απενεργοποιείται.</p>
COMMUNICATION INFO (ΠΛΗΡΟΦΟΡΙΕΣ ΕΠΙΚΟΙΝΩΝΙΑΣ)	<p>Επιλέγει αν θα προβάλλονται ή όχι το [MONITOR ID] (ΑΝΑΓΝΩΡΙΣΤΙΚΟ ΟΘΟΝΗΣ) και το [IP ADDRESS] (ΔΙΕΥΘΥΝΣΗ IP) όταν το [INFORMATION OSD] (ΠΛΗΡΟΦΟΡΙΕΣ OSD) είναι [ON] (ΕΝΕΡΓΟ) ή όταν πατιέται το πλήκτρο DISPLAY (ΠΡΟΒΟΛΗ) στο τηλεχειριστήριο.</p> <p>Οι πληροφορίες επιλέγονται στο [EXTERNAL CONTROL] (ΕΞΩΤΕΡΙΚΟΣ ΕΛΕΓΧΟΣ) ή στο [NETWORK INFORMATION] (ΠΛΗΡΟΦΟΡΙΕΣ ΔΙΚΤΥΟΥ) στο [NETWORK] (ΔΙΚΤΥΟ).</p>
OSD TRANSPARENCY (ΔΙΑΦΑΝΕΙΑ OSD)	Κάνει το OSD εν μέρει διάφανο.
OSD ROTATION (ΠΕΡΙΣΤΡΟΦΗ OSD)	Αλλάζει τον προσανατολισμό του μενού OSD ανάμεσα σε οριζόντιο και κατακόρυφο προσανατολισμό.
AUTO (ΑΥΤΟΜΑΤΗ)	Ο αισθητήρας G ανιχνεύει την κατεύθυνση της οθόνης και δείχνει το OSD στον κατάλληλο προσανατολισμό.
LANDSCAPE (ΟΡΙΖΟΝΤΙΟΣ ΠΡΟΣΑΝΑΤΟΛΙΣΜΟΣ)	Εμφανίζει το OSD σε οριζόντιο προσανατολισμό.
PORTRAIT (ΚΑΤΑΚΟΡΥΦΟΣ ΠΡΟΣΑΝΑΤΟΛΙΣΜΟΣ)	Εμφανίζει το OSD σε κατακόρυφο προσανατολισμό.
KEY GUIDE (ΥΠΟΜΝΗΜΑ ΠΛΗΚΤΡΩΝ)	<p>Εμφανίζει το υπόμνημα πλήκτρων της οθόνης όταν είναι ανοικτό το μενού OSD.</p> <p>Το υπόμνημα πλήκτρων ευθυγραμμίζεται με τον πίνακα ελέγχου πλήκτρων της οθόνης και δεν μετακινείται αν αλλάξει το OSD POSITION (ΘΕΣΗ OSD). Είναι ένας οπτικός οδηγός που επισημαίνει τη θέση των πλήκτρων, ώστε οι λειτουργίες να ρυθμίζονται με ευκολία όταν δεν χρησιμοποιείται τηλεχειριστήριο.</p> <p>ΣΗΜΕΙΩΣΗ: Η λειτουργία αυτή δεν είναι διαθέσιμη όταν έχει ρυθμιστεί η λειτουργία [OSD FLIP] (ΑΝΑΣΤΡΟΦΗ OSD) σε [ON] (ΕΝΕΡΓΗ).</p>

ΜΕΝΟΥ SYSTEM (ΣΥΣΤΗΜΑ)	
CLONE SETTING (ΡΥΘΜΙΣΗ ΚΛΩΝΟΥ)	Επιτρέπει την εξαγωγή και την εισαγωγή ορισμένων από τις ρυθμίσεις του μενού OSD μεταξύ των οθονών.
CLONE SETTING (ΡΥΘΜΙΣΗ ΚΛΩΝΟΥ)	Επιλέγει την επιλογή εισαγωγής ή εξαγωγής των ρυθμίσεων του μενού OSD. USB WRITE (ΕΓΓΡΑΦΗ USB): Εξάγει τις ρυθμίσεις της οθόνης σε μια συνδεδεμένη συσκευή αποθήκευσης USB. USB READ (ΑΝΑΓΝΩΣΗ USB): Εισάγει τις ρυθμίσεις οθόνης από μια συνδεδεμένη συσκευή αποθήκευσης USB. LAN: Εξάγει τις ρυθμίσεις της οθόνης σε άλλη οθόνη μέσω ενός καλωδίου LAN. ΣΗΜΕΙΩΣΗ: Κατά την εισαγωγή ρυθμίσεων χρησιμοποιώντας μια συσκευή αποθήκευσης USB: <ul style="list-style-type: none"> <li>• Μορφοποιήστε τη συσκευή αποθήκευσης USB για FAT32.</li> <li>• Συνδέστε τη συσκευή αποθήκευσης USB στη θύρα υπηρεσίας USB (βλ. <a href="#">σελίδα 33</a>).</li> </ul>
TARGET INPUT (ΕΙΣΑΓΩΓΗ ΣΤΟΧΟΥ)	Επιλέγει την εισαγωγή ρυθμίσεων για [ALL] (ΟΛΕΣ) τις εισόδους ή μόνο την [CURRENT] (ΤΡΕΧΟΥΣΑ) είσοδο. Επιλέξτε μεμονωμένα τις ρυθμίσεις κάθε λειτουργίας του μενού OSD για εισαγωγή. Οι ρυθμίσεις εισάγονται από την επιλεγμένη συσκευή [CLONE SETTING] (ΡΥΘΜΙΣΗ ΚΛΩΝΟΥ). Τα προαιρετικά στοιχεία είναι παρακάτω. ΣΗΜΕΙΩΣΗ: <ul style="list-style-type: none"> <li>• Αυτές οι επιλογές απενεργοποιούνται εάν το επιλεγμένο [CLONE SETTING] (ΡΥΘΜΙΣΗ ΚΛΩΝΟΥ) είναι [USB WRITE] (ΕΓΓΡΑΦΗ USB).</li> <li>• Η επιλογή [HTTP] είναι για την αντιγραφή των ρυθμίσεων περιβάλλοντος εργασίας web της οθόνης. Κατά τη διάρκεια αυτής της διαδικασίας, γίνεται εξαγωγή και εισαγωγή μόνο ρυθμίσεων που δεν αφορούν συγκεκριμένη οθόνη.</li> </ul>
INPUT (ΕΙΣΟΔΟΣ)	
PICTURE (ΕΙΚΟΝΑ)	
AUDIO (ΗΧΟΣ)	
SCHEDULE (ΧΡΟΝΟΔΙΑΓΡΑΜΜΑ)	
SLOT (ΥΠΟΔΟΧΗ)	
NETWORK (ΔΙΚΤΥΟ)	
PROTECT (ΠΡΟΣΤΑΣΙΑ)	
SYSTEM (ΣΥΣΤΗΜΑ)	
HTTP	
COPY START (ΕΝΑΡΞΗ ΑΝΤΙΓΡΑΦΗΣ)	Επισημαίνεται [PRESS (SET) TO EXECUTE] (ΠΑΤΗΣΤΕ (ΡΥΘΜΙΣΗ) ΓΙΑ ΕΚΤΕΛΕΣΗ) και στη συνέχεια πατήστε SET (ΡΥΘΜΙΣΗ) για να ξεκινήσει η εισαγωγή ή η εξαγωγή των ρυθμίσεων του μενού OSD. Αυτό το πεδίο ενεργοποιείται όταν: <ul style="list-style-type: none"> <li>- Η επιλογή [CLONE SETTING] (ΡΥΘΜΙΣΗ ΚΛΩΝΟΥ) έχει ρυθμιστεί σε [USB WRITE] (ΕΓΓΡΑΦΗ USB). Πατώντας SET (ΡΥΘΜΙΣΗ) θα ξεκινήσει η εξαγωγή των ρυθμίσεων του μενού OSD σε μια συνδεδεμένη συσκευή αποθήκευσης USB.</li> <li>- Η επιλογή [CLONE SETTING] (ΡΥΘΜΙΣΗ ΚΛΩΝΟΥ) έχει ρυθμιστεί σε [USB READ] (ΑΝΑΓΝΩΣΗ USB) ή [LAN] και έχει επιλεγεί τουλάχιστον μία επιλογή μενού OSD στην επιλογή [TARGET INPUT] (ΕΙΣΑΓΩΓΗ ΣΤΟΧΟΥ). Πατώντας SET (ΡΥΘΜΙΣΗ) θα ξεκινήσει η εισαγωγή των ρυθμίσεων του μενού OSD στο επιλεγμένο [TARGET INPUT] (ΕΙΣΑΓΩΓΗ ΣΤΟΧΟΥ).</li> </ul> ΣΗΜΕΙΩΣΗ: Μόλις ξεκινήσει αυτή η διαδικασία, δεν μπορεί να αναιρεθεί.
POWER INDICATOR (ΕΝΔΕΙΚΤΙΚΗ ΛΥΧΝΙΑ ΛΕΙΤΟΥΡΓΙΑΣ)	Ενεργοποιεί [ON] και απενεργοποιεί [OFF] τη φωτεινή ένδειξη LED που επισημαίνει ότι η οθόνη τροφοδοτείται και είναι ενεργή. Η ένδειξη LED λειτουργίας της οθόνης δεν ανάβει όταν αυτή η ρύθμιση έχει τιμή [OFF] (ΑΝΕΝΕΡΓΗ).
MUTE SETTING (ΡΥΘΜΙΣΗ ΣΙΓΑΣΗΣ)	Σας επιτρέπει να θέσετε σε σίγαση την έξοδο ήχου και βίντεο της οθόνης. AUDIO (ΗΧΟΣ): Σίγαση της εξόδου ήχου όταν πατάτε το πλήκτρο MUTE (ΣΙΓΑΣΗ) του τηλεχειριστηρίου. VIDEO (ΒΙΝΤΕΟ): Σίγαση της εξόδου βίντεο όταν πατιέται το πλήκτρο MUTE (ΣΙΓΑΣΗ) του τηλεχειριστηρίου. AUDIO & VIDEO (ΗΧΟΣ ΚΑΙ ΒΙΝΤΕΟ): Σίγαση της εξόδου ήχου και βίντεο όταν πατάτε το πλήκτρο MUTE (ΣΙΓΑΣΗ) του τηλεχειριστηρίου. ΣΗΜΕΙΩΣΗ: Η ρύθμιση MUTE (ΣΙΓΑΣΗ) απελευθερώνεται στις ακόλουθες περιπτώσεις: <ul style="list-style-type: none"> <li>• Αλλάζετε το [INPUT] (ΕΙΣΑΓΩΓΗ).</li> <li>• Απενεργοποιήστε και ενεργοποιήστε την οθόνη με τον κύριο διακόπτη λειτουργίας.</li> <li>• Απενεργοποιήστε/ενεργοποιήστε την οθόνη με το  πλήκτρο στο τηλεχειριστήριο ή στην κύρια μονάδα.</li> <li>• Επιστροφή από εξοικονόμηση ενέργειας.</li> <li>• Αλλάζετε τη ρύθμιση [MUTE SETTING] (ΡΥΘΜΙΣΗ ΣΙΓΑΣΗΣ).</li> <li>• Αλλάζετε τη ρύθμιση [AUDIO MODE] (ΛΕΙΤΟΥΡΓΙΑ ΗΧΟΥ).</li> <li>• Η ένταση αλλάζει με το τηλεχειριστήριο ή το πλήκτρο της κύριας μονάδας.</li> <li>• Το σήμα βίντεο (ανάλυση/συχνότητα σάρωσης) αλλάζει.</li> </ul>

MENU SYSTEM (ΣΥΣΤΗΜΑ)	
USB	
PC SOURCE (ΠΗΓΗ PC)	<p>Επιλέξτε ποια συσκευή θέλετε να χρησιμοποιήσετε για να ελέγχετε την οθόνη και μια συσκευή συνδεδεμένη στο USB-A. AUTO (ΑΥΤΟΜΑΤΗ): Επιλέγει αυτόματα τον τύπο PC SOURCE (ΠΗΓΗ ΥΠΟΛΟΓΙΣΤΗ).</p> <p>EXTERNAL PC (ΕΞΩΤΕΡΙΚΟΣ ΥΠΟΛΟΓΙΣΤΗΣ): Κάντε αυτή την επιλογή για να χρησιμοποιήσετε έναν υπολογιστή όταν είναι συνδεδεμένος στη θύρα USB2.</p> <p>OPTION (ΠΡΟΑΙΡΕΤΙΚΗ): Κάντε αυτή την επιλογή για να χρησιμοποιήσετε μια προαιρετική πλακέτα. Αν δεν έχει εγκατασταθεί προαιρετική κάρτα, δεν θα εμφανίζεται η επιλογή OPTION (ΠΡΟΑΙΡΕΤΙΚΗ)</p> <p>COMPUTE MODULE: Κάντε αυτή την επιλογή όταν είναι εγκατεστημένο ένα Raspberry Pi Compute Module και πλακέτα διασύνδεσης. Αν δεν έχει εγκατασταθεί Raspberry Pi Compute Module, δεν θα εμφανίζεται η επιλογή COMPUTE MODULE.</p> <p>ΣΗΜΕΙΩΣΗ: • Οι διαθέσιμες επιλογές εξαρτώνται από το αν έχουν εγκατασταθεί εσωτερικές πηγές Η/Υ στην οθόνη ή αν έχει συνδεθεί συσκευή στο USB-B.</p> <ul style="list-style-type: none"> <li>• Ο εσωτερικός διανομέας εξόδου USB μεταβαίνει σε μια συσκευή συνδεδεμένη στο USB-B όταν έχει ρυθμιστεί το [EXTERNAL PC] (ΕΞΩΤΕΡΙΚΟΣ ΥΠΟΛΟΓΙΣΤΗΣ).</li> </ul>
USB POWER (ΤΡΟΦΟΔΟΣΙΑ USB)	<p>Παρέχει παρέχεται τροφοδοσία στη θύρα σέρβις USB (2A). Επιλέξτε [ON] (ΕΝΕΡΓΗ) για να παρέχεται τροφοδοσία κατά τη διάρκεια της αναμονής.</p> <p>ΣΗΜΕΙΩΣΗ: Η κατανάλωση ενέργειας από όσες συσκευές συνδέονται σε αυτή τη θύρα εξαρτάται από τις συσκευές USB.</p>
EXTERNAL CONTROL (ΕΞΩΤΕΡΙΚΟ ΣΤΟΙΧΕΙΟ ΕΛΕΓΧΟΥ)	Ενεργοποιήστε το για να επιτρέψετε στην οθόνη να ελέγχεται από μια συσκευή συνδεδεμένη στη θύρα USB- B.
UPDATE FIRMWARE (ΕΝΗΜΕΡΩΣΗ FIRMWARE)	Ενημερώνει το firmware συνδέοντας τη συσκευή αποθήκευσης USB (FAT32) που αποθηκεύει το αρχείο εικόνας FIRMWARE (αρχείο PAC) στην οθόνη.
RESET (ΕΠΑΝΑΦΟΡΑ)	Επαναφέρει όλες ρυθμίσεις SYSTEM (ΣΥΣΤΗΜΑ) στις εργοστασιακές τους ρυθμίσεις, εκτός των [LANGUAGE] (ΓΛΩΣΣΑ), [OSD ROTATION] (ΠΕΡΙΣΤΡΟΦΗ OSD), [KEY GUIDE] (ΥΠΟΜΝΗΜΑ ΠΛΗΚΤΡΩΝ), [DATE& TIME] (ΗΜΕΡΟΜΗΝΙΑ ΚΑΙ ΩΡΑ) και [DAYLIGHT SAVING] (ΘΕΡΙΝΗ ΩΡΑ).
FACTORY RESET (ΕΡΓΟΣΤΑΣΙΑΚΗ ΕΠΑΝΑΦΟΡΑ)	
RESET (ΕΠΑΝΑΦΟΡΑ)	Όλα τα στοιχεία επανέρχονται στην εργοστασιακή τους κατάσταση.



# Παράρτημα D Πληροφορίες ανακύκλωσης και ενέργειας του κατασκευαστή

Αυτό το κεφάλαιο περιλαμβάνει τα εξής:

- ⇒ «Απόρριψη παλιών προϊόντων NEC» στη σελίδα 110
- ⇒ «Εξοικονόμηση ενέργειας» στη σελίδα 110
- ⇒ «Σήμα ΑΗΗΕ (Ευρωπαϊκή Οδηγία 2012/19/ΕΕ και τροποποιήσεις της)» στη σελίδα 110

Δείχνουμε μεγάλη αφοσίωση στην προστασία του περιβάλλοντος και αντιμετωπίζουμε την ανακύκλωση σαν μια από τις πιο σημαντικές προτεραιότητες της εταιρείας προσπαθώντας να μειώσει την επιβάρυνση του περιβάλλοντος. Είμαστε προσηλωμένοι στο να κατασκευάζουμε προϊόντα φιλικά προς το περιβάλλον και πάντα προσπαθούμε να ορίζουμε και να συμμορφωνόμαστε με τα τελευταία ανεξάρτητα πρότυπα από οργανισμούς όπως ο ISO (International Organisation for Standardization – Διεθνής οργανισμός για την Προτυποποίηση) και ο TCO (Swedish Trades Union – Σουηδικός Σύνδεσμος Εμπορίου).

# Απόρριψη παλιών προϊόντων NEC

Ο στόχος της ανακύκλωσης είναι το περιβαλλοντικό όφελος μέσω επαναχρησιμοποίησης, αναβάθμισης, ανακατεργασίας ή αξιοποίησης των υλικών. Τα κέντρα ανακύκλωσης διασφαλίζουν ότι γίνεται σωστή διαχείριση και ασφαλής απόρριψη των βλαβερών απορριμμάτων. Για τη διασφάλιση της καλύτερης ανακύκλωσης των προϊόντων μας, προσφέρουμε μια ποικιλία διαδικασιών ανακύκλωσης και παρέχουμε συμβουλές σχετικά με τη διαχείριση των προϊόντων με περιβαλλοντικά ευαίσθητο τρόπο, όταν αυτά έχουν φτάσει στο τέλος της διάρκειας ζωής τους.

Μπορείτε να βρείτε όλες τις απαιτούμενες πληροφορίες που αφορούν στην απόρριψη των προϊόντων, καθώς και τις πληροφορίες που αφορούν στην ανακύκλωση σε συγκεκριμένες χώρες, σε κέντρα ανακύκλωσης, στις παρακάτω ιστοσελίδες μας:

<https://www.sharpnecdisplays.eu/p/greenvision/en/greenvision.xhtml> (στην Ευρώπη)

<https://www.sharp-nec-displays.com/jp/> (στην Ιαπωνία)

<https://www.sharpnecdisplays.us/> (στις Η.Π.Α.).

## Εξοικονόμηση ενέργειας

Αυτή η οθόνη διαθέτει προηγμένη δυνατότητα εξοικονόμησης ενέργειας. Όταν αποστέλλεται ένα σήμα Διαχείρισης ενέργειας οθόνης στην οθόνη, ενεργοποιείται η λειτουργία Εξοικονόμησης ενέργειας. Η οθόνη μεταβαίνει στη μεμονωμένη λειτουργία Εξοικονόμησης ενέργειας.

Για επιπλέον πληροφορίες, επισκεφθείτε την ιστοσελίδα:

<https://www.sharpnecdisplays.us/> (στις Η.Π.Α.)

<https://www.sharpnecdisplays.eu/p/hq/en/home.xhtml> (στην Ευρώπη)

<https://www.sharp-nec-displays.com/global/index.html> (παγκοσμίως)

## Σήμα ΑΗΗΕ (Ευρωπαϊκή Οδηγία 2012/19/ΕΕ και τροποποιήσεις της)



### Απόρριψη χρησιμοποιημένων προϊόντων: Στην Ευρωπαϊκή Ένωση

Η νομοθεσία της ΕΕ, όπως εφαρμόζεται σε κάθε χώρα-μέλος, ορίζει ότι η απόρριψη όλων των ηλεκτρικών και ηλεκτρονικών προϊόντων που φέρουν την ένδειξη (αριστερά) πρέπει να γίνεται ξεχωριστά από τα οικιακά απορρίμματα. Αυτό περιλαμβάνει οθόνες και ηλεκτρικά εξαρτήματα, όπως τα καλώδια σήματος ή ρεύματος. Κατά την απόρριψη τέτοιων προϊόντων, παρακαλούμε ακολουθήστε τις οδηγίες των τοπικών αρχών σας ή ρωτήστε στο κατάστημα από όπου αγοράσατε το προϊόν ή, αν αυτό ισχύει στην περίπτωσή σας, ακολουθήστε την ισχύουσα νομοθεσία ή το ισχύον συμφωνητικό. Η ένδειξη στα ηλεκτρικά και ηλεκτρονικά προϊόντα ενδέχεται να εφαρμόζεται μόνο στις τρέχουσες χώρες-μέλη της Ευρωπαϊκής Ένωσης.

### Εκτός της Ευρωπαϊκής Ένωσης

Αν επιθυμείτε να απορρίψετε μεταχειρισμένα ηλεκτρικά και ηλεκτρονικά προϊόντα και βρίσκεστε εκτός της Ευρωπαϊκής Ένωσης, επικοινωνήστε με τις τοπικές αρχές σας και ρωτήστε ποια είναι η σωστή μέθοδος απόρριψης.



**Για την Ε.Ε.:** Ο διαγραμμένος κάδος με τις ρόδες παραπέμπει στο ότι οι χρησιμοποιημένες μπαταρίες δεν πρέπει να απορρίπτονται μαζί με τα γενικά οικιακά απορρίμματα! Λειτουργεί ένα ξεχωριστό σύστημα συλλογής για τις χρησιμοποιημένες μπαταρίες, ώστε να υπάρχει δυνατότητα ορθής διαχείρισης και ανακύκλωσης σύμφωνα με τη νομοθεσία.

**Σύμφωνα με την Ευρωπαϊκή Οδηγία 2006/66/ΕΕ και τις τροποποιήσεις της, οι μπαταρίες δεν πρέπει να απορρίπτονται λανθασμένα. Πρέπει να διαχωρίζονται για να συλλέγονται ξεχωριστά από τις τοπικές υπηρεσίες.**