

Podręcznik użytkownika

Monitor wielkoformatowy

MultiSync® M981

MODEL: M981

Nazwa modelu znajduje się na etykiecie na tylnym panelu monitora.

Spis treści

Ważne informacje	2	Zalecenia eksploatacyjne	8
Zalecenia dotyczące eksploatacji i konserwacji.....	8	Konserwacja	8

Funkcje

Rozdział 1 Instalacja

Przegląd instalacji	11	Wymagania dotyczące wentylacji.....	18
Montaż (dla klienta)	14	Mocowanie akcesoriów montażowych	19
Montaż (dla przeszkolonych instalatorów).....	15	Montowanie i demontowanie opcjonalnej górnej podstawki.....	20
Orientacja	17		

Rozdział 2 Nazwy części i ich funkcje

Panel sterowania.....	22	Bezprzewodowy pilot zdalnego sterowania.....	25
Panel podłączeń	23		

Rozdział 3 Podłączenia

Schemat połączeń	28	Funkcje HDMI-CEC na pilocie	32
Podłączenie komputera osobistego.....	29	Wewnętrzne źródła wideo	33
Podłączanie do urządzenia multimedialnego za pomocą HDMI	29	Karty opcjonalne dla monitora	33
Polecenie HDMI-CEC	31	Podłączanie urządzenia USB	34

Rozdział 4 Podstawowa obsługa

Tryby włączania i wyłączania zasilania	36	Przełączanie między trybami obrazu	38
Zasięg pracy pilota zdalnego sterowania	37	Ustawienie współczynnika proporcji obrazu.....	39
Korzystanie z opcji zarządzania energią.....	37	Używanie powiększenia punktowego.....	40
Wyświetlanie informacji w menu ekranowym.....	38	Menu ekranowe (OSD — On-Screen Display).....	41

Rozdział 5 Obsługa zaawansowana

Tworzenie harmonogramu zasilania.....	44	Ustawianie zabezpieczeń i blokowanie elementów sterujących monitorem.....	52
Zaawansowane dopasowanie kolorów	45	Zabezpieczenie hasłem.....	52
Korzystanie z mechanizmu SpectraView	45	Blokowanie przycisków sterujących.....	54
Korzystanie z kalibracji autonomicznej.....	48		
Używanie innych trybów obrazu.....	51		

Rozdział 6 Konfiguracja wielu monitorów

Podłączanie wielu monitorów	57	Ustawianie funkcji identyfikacji pilota.....	61
Połączenie wyjścia wideo	60		

Rozdział 7 Sterowanie zewnętrzne

Sterowanie monitorem przez RS-232C	63	Ustawienia menu ekranowego w interfejsie przeglądarkowym.....	67
Sterowanie monitorem za pomocą sieci LAN.....	64	Menu Network Settings (Ustawienia sieciowe)	68
Podłączenia wielu monitorów	65	Polecenia	73
Przeglądarka HTTP	66	Dowód odtworzenia	74

Rozdział 8 Rozwiązywanie problemów

Problemy z obrazem i sygnałem wideo	76	Problemy sprzętowe	77
---	----	--------------------------	----

Rozdział 9 Dane techniczne

Lista kompatybilnych sygnałów	80	M981.....	81
-------------------------------------	----	-----------	----

Załącznik A Licencja na znak towarowy i oprogramowanie

Załącznik B Zasoby zewnętrzne

Załącznik C Lista funkcji menu OSD

INPUT (WEJŚCIE).....	86	SLOT (GNIAZDO)	98
PICTURE (OBRAZ)	89	NETWORK (SIEĆ).....	100
AUDIO (DŹWIĘK)	96	PROTECT (OCHRONA)	101
SCHEDULE (HARMONOGRAM)	97	SYSTEM.....	103

Załącznik D Informacja producenta o recyklingu i zużyciu energii

Utylizacja starych produktów firmy NEC	109	Oszczędzanie energii	109
--	-----	----------------------------	-----

Informacje dotyczące kabli

PRZESTROGA: Niniejszy produkt może być użytkowany z dostarczonymi wraz z nim kablami, ponieważ stwierdzono, że nie powodują one zakłóceń odbioru sygnału radiowego ani telewizyjnego.

W przypadku portu USB należy użyć ekranowanego kabla sygnałowego z rdzeniem ferrytowym.

W przypadku portu HDMI, RS-232C lub DisplayPort należy stosować ekranowany kabel sygnałowy.

Inne przewody i adaptery mogą zakłócać odbiór fal radiowych i telewizyjnych.

Zalecenia Komisji FCC

OSTRZEŻENIE: Federalna Komisja ds. Komunikacji FCC nie zezwala na jakiegokolwiek modyfikacje i przeróbki tego urządzenia EXCEPT opisanych w niniejszej instrukcji przez firmę Sharp NEC Display Solutions of America, Inc. Naruszenie tego przepisu może skutkować utratą prawa do korzystania z urządzenia.

To urządzenie zostało poddane testom i uznane za zgodne z wymaganiami dotyczącymi urządzeń cyfrowych klasy B, sformułowanymi w części 15 Zaleceń Komisji FCC. Komisja przygotowała zalecenia w celu zapewnienia prawidłowej ochrony przed szkodliwymi zakłóceniami w instalacjach domowych. Niniejsze urządzenie generuje, wykorzystuje i może emitować energię o częstotliwości radiowej, dlatego w przypadku instalacji i eksploatacji niezgodnej z instrukcjami może powodować szkodliwe zakłócenia komunikacji radiowej. Zakłócenia mogą jednak występować w określonych miejscach nawet w przypadku prawidłowej instalacji i eksploatacji urządzenia. Jeśli to urządzenie zakłóca pracę odbiorników radiowych lub telewizyjnych, co można stwierdzić przez wyłączenie i włączenie urządzenia, użytkownik może wypróbować dowolne z poniższych metod w celu wyeliminowania zakłóceń:

- Zmiana orientacji lub przestawienie anteny odbiorczej.
- Zwiększenie odległości między urządzeniem a odbiornikiem.
- Podłączyć sprzęt do gniazdka w obwodzie innym niż obwód, do którego podłączono odbiornik.
- W celu uzyskania pomocy należy skontaktować się ze sprzedawcą lub doświadczonym technikiem radio-telewizyjnym.

Jeżeli jest to konieczne, użytkownik powinien skontaktować się z dystrybutorem lub doświadczonym technikiem radio/telewizyjnym w celu uzyskania dodatkowych porad.

Użytkownik może również zapoznać się z przygotowaną przez komisję FCC broszurą: „Jak identyfikować i rozwiązywać problemy z zakłóceniami radiowymi i telewizyjnymi”. Dostępność broszury: U.S. Government Printing Office, Washington, D.C., 20402, Stock No. 004-000-00345-4.

DEKLARACJA ZGODNOŚCI

To urządzenie jest zgodne z postanowieniami Części 15 przepisów Federalnej Komisji ds. Łączności (FCC). Eksploatacja urządzenia jest dozwolona po spełnieniu dwóch następujących warunków. (1) To urządzenie nie może powodować żadnych szkodliwych zakłóceń; oraz (2) to urządzenie musi odbierać zakłócenia nawet te, które mogą powodować niepożądane działanie.

	USA Podmiotem odpowiedzialnym jest:	Sharp NEC Display Solutions of America, Inc.
	Adres:	3250 Lacey Rd, Ste 500 Downers Grove, IL 60515 (630) 467-3000
	Nr tel.:	Monitor LCD
	Rodzaj urządzenia:	Urządzenie peryferyjne klasy B
	Klasyfikacja urządzenia:	M981



- UWAGA:**
- (1) Nie wolno przedrukowywać całej niniejszej instrukcji obsługi ani jej części bez uzyskania pozwolenia.
 - (2) Zawartość niniejszej instrukcji obsługi może ulec zmianie bez powiadomienia.
 - (3) Niniejszą instrukcję obsługi przygotowano z najwyższą starannością, lecz w razie odnalezienia jakichkolwiek wątpliwych informacji, błędów lub braków prosimy o kontakt.
 - (4) Obrazek widoczny w instrukcji ma wyłącznie charakter poglądowy. Jeśli rzeczywisty produkt będzie się różnił od sprzętu przedstawionego na tym obrazku, zastosowanie będzie miało wygląd rzeczywistego produktu.
 - (5) Niezależnie od postanowień artykułów (3) i (4) nie ponosimy odpowiedzialności za jakiegokolwiek roszczenia z tytułu utraty zysków lub innych kwestii wynikających z korzystania z tego urządzenia.
 - (6) Niniejsza instrukcja jest dostarczana we wszystkich regionach, więc może zawierać informacje nietoczące określonego kraju.



Ważne informacje

Zasady bezpieczeństwa i konserwacji



NALEŻY PRZESTRZEGAĆ NASTĘPUJĄCYCH
ZASAD W CELU UTRZYMANIA OPTYMALNYCH
PARAMETRÓW PRACY MONITORA KOLOROWEGO LCD:





Informacje o symbolach

Aby umożliwić bezpieczne i prawidłowe użytkowanie produktu, w niniejszej instrukcji obsługi wykorzystywane są liczne symbole, których celem jest zapobieganie obrażeniom użytkownika lub innych osób oraz uszkodzeniom mienia. Poniżej podano symbole oraz ich znaczenie. Należy się z nimi dogłębnie zapoznać przed przeczytaniem niniejszej instrukcji obsługi.

 OSTRZEŻENIE	Niestosowanie się do tego symbolu i nieprawidłowe obchodzenie się z produktem może spowodować poważne obrażenia ciała lub śmierć.
 PRZESTROGA	Niestosowanie się do tego symbolu i nieprawidłowe obchodzenie się z produktem może spowodować obrażenia ciała lub uszkodzenie mienia.

Przykłady symboli

	Ten symbol oznacza ostrzeżenie lub przestrożę.
	Ten symbol oznacza działanie zabronione.
	Ten symbol oznacza działanie wymagane.

 OSTRZEŻENIE	
 ODŁĄCZYĆ PRZEWÓD ZASILAJĄCY	Odłącz kabel zasilający, jeśli wystąpi awaria produktu. Jeśli z produktu zacznie się wydobywać dym, nietypowy zapach lub dźwięk, produkt zostanie upuszczony lub jego obudowa ulegnie uszkodzeniu, należy go wyłączyć, a następnie odłączyć przewód zasilający od gniazda zasilania. W celu naprawienia monitora należy skontaktować się z jego dostawcą. Nie wolno naprawiać produktu we własnym zakresie. Jest to niebezpieczne.
 NIE MODYFIKOWAĆ	Nie wolno zdejmować ani otwierać obudowy produktu. Nie rozmontowywać produktu. Niektóre elementy produktu działają pod wysokim napięciem. Otwieranie lub zdejmowanie pokryw produktu i jego modyfikacja może narazić użytkownika na porażenie prądem, spowodować pożar lub inne zagrożenia. Wszelkie prace serwisowe może wykonywać jedynie wykwalifikowany personel.
 ZAKAZ	Nie używać produktu, jeśli zauważono w nim uszkodzenia konstrukcji. W przypadku stwierdzenia uszkodzeń struktury (pęknięcia lub luzy) należy zlecić naprawę wykwalifikowanemu serwisantowi. Używanie uszkodzonego produktu może spowodować jego upadek i obrażenia personelu.



OSTRZEŻENIE

Obsługa przewodu zasilającego.



ZAKAZ

Nie zarysowywać ani modyfikować przewodu.

- Nie wolno stawiać na przewodzie ciężkich przedmiotów.
- Nie stawiać produktu na przewodzie.
- Nie przykrywać przewodu dywanem itp.
- Nie zginać, skręcać ani ciągnąć przewodu ze zbyt dużą siłą.
- Nie nagrzewać przewodu.

Przewód zasilający należy traktować z zachowaniem ostrożności. Jego uszkodzenie stwarza ryzyko pożaru lub porażenia prądem. Jeśli przewód zasilający zostanie uszkodzony (np. żyły przewodu będą widoczne lub złamane), należy wyłączyć zasilanie produktu, a następnie odłączyć przewód od gniazdka. Należy zlecić sprzedawcy wymianę przewodu.



NIE DOTYKAĆ

Nie wolno dotykać wtyczki przewodu zasilającego po usłyszeniu odgłosów burzy. Stwarza to ryzyko pożaru lub porażenia prądem.



**NIE DOTYKAĆ
WILGOTNYMI
RĘKAMI**

Nie podłączać ani nie odłączać przewodu zasilającego mokrymi rękami. Może to spowodować porażenie prądem elektrycznym.



**NALEŻY
WYKONAĆ**

Należy używać przewodu zasilającego dostarczonego wraz z produktem, zgodnie z tabelą przewodów zasilających. Nie przekraczać podanego napięcia zasilania zainstalowanego produktu. Może to doprowadzić do pożaru lub porażenia prądem elektrycznym. Należy zapoznać się z podanymi w specyfikacji informacjami dotyczącymi napięcia zasilania.

Jeśli do produktu nie jest dołączony przewód zasilający, prosimy o kontakt. We wszystkich pozostałych przypadkach należy stosować kabel zasilający odpowiedni do gniazdka w miejscu montażu produktu. Zgodny kabel zasilający odpowiada parametrom sieci zasilającej prądem zmiennym oraz zgodny z normami bezpieczeństwa określonego kraju.



**NALEŻY
UZIEMIĆ**

Kabel zasilający to urządzenie musi być uziemiony. Jeśli kabel nie jest uziemiony, istnieje ryzyko porażenia prądem elektrycznym. Należy się upewnić, że kabel zasilający jest podłączony bezpośrednio do gniazdka ściennego i prawidłowo uziemiony. Nie stosować przejściówek wyposażonych jedynie w 2 bolce.



**NALEŻY
WYKONAĆ**

W celu przeprowadzenia prawidłowej instalacji bardzo zalecane jest korzystanie z pomocy przeszkolonego pracownika serwisu. Nieprzestrzeganie standardowych procedur montażu może skutkować uszkodzeniem produktu albo obrażeniami użytkownika lub monterka.



**NALEŻY
WYKONAĆ**

Produkt należy zainstalować zgodnie z następującymi informacjami.

Produkt nie może być używany ani instalowany bez podstawy stołowej ani innego akcesorium montażowego o podobnej funkcji.

Urządzenie powinno być transportowane, przenoszone lub instalowane przez tyle osób, ile będzie konieczne (co najmniej cztery), aby można było unieść go za uchwyty bez powodowania urazów ciała ani uszkodzenia produktu.

- Aby zainstalować monitor na ścianie lub pod sufitem, należy użyć urządzenia podnoszącego przymocowanego do śrub oczkowych. Nie podnosić produktu wyłącznie z użyciem siły ludzkich mięśni. Może to spowodować jego upadek oraz urazy ciała.
- **NIE** używać tego produktu z podstawą na podłodze. Produkt musi być umieszczony na stole lub używany razem z akcesorium montażowym.

Szczegółowe informacje na temat montażu i demontażu można znaleźć w instrukcjach dołączonych do sprzętu montażowego.

Nie zakrywać otworów wentylacyjnych produktu. Nieprawidłowa instalacja produktu może spowodować uszkodzenia albo być przyczyną porażenia prądem elektrycznym lub pożaru.



OSTRZEŻENIE



Nie należy instalować produktu w poniższych lokalizacjach:

- Słabo wentylowane przestrzenie.
 - W pobliżu grzejnika, innych źródeł ciepła ani w miejscach wystawionych na bezpośrednie działanie promieni słonecznych.
 - W miejscach narażonych na ciągłe wibracje.
 - W miejscach o dużej wilgotności i zapyleniu, w których występuje duża koncentracja pary oraz tłuszczu w powietrzu.
 - Środowisko z gazami żrącymi (takimi jak dwutlenek siarki, siarkowodór, dwutlenek azotu, chlor, amoniak, ozon itp.).
 - Na zewnątrz.
 - W środowisku, gdzie występuje wysoka temperatura i duża zmienność wilgotności, co może doprowadzić do skroplenia się pary wodnej.
 - Sufit i ściana, które nie są na tyle wytrzymałe, aby utrzymać monitor oraz akcesoria montażowe.
- Nie montować produktu do góry nogami.

Zapobieganie przewrócenia lub upadku w przypadku trzęsienia ziemi i innych wstrząsów. Aby zapobiec obrażeniom ciała lub uszkodzeniu produktu wywołanemu przewróceniem podczas trzęsień ziemi lub innych wstrząsów, należy upewnić się, że produkt jest zainstalowany w stabilnym położeniu oraz zastosowano zabezpieczenia zapobiegające jego przewróceniu się. Środki zapobiegające upadkowi lub przewróceniu produktu mają na celu zmniejszenie ryzyka obrażeń ciała, ale ich efektywność nie jest gwarantowana w przypadku wszystkich trzęsień ziemi.

Produkt może się przechylić, powodując obrażenia ciała użytkownika.

- Używając produktu z opcjonalną postawą górną, należy go przymocować do ściany za pomocą przewodu lub łańcucha, który może utrzymać ciężar produktu, aby zapobiec jego upadkowi. Zależnie od modelu podstawka może mieć strukturę zapobiegającą przechylaniu produktu. Więcej informacji można znaleźć w instrukcji górnej podstawki.
- Przed przeniesieniem produktu należy odłączyć przewód lub łańcuch od ściany, aby uniknąć obrażeń ciała lub uszkodzenia produktu.

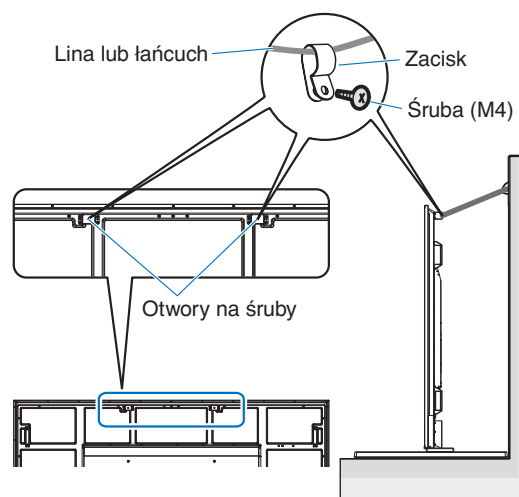







Produkt może упаść, powodując obrażenia ciała.

- Nie należy próbować wieszać produktu z użyciem linki zabezpieczającej.
- Produkt należy zamocować na obszarze ściany lub sufitu, który utrzyma jego wagę.
- Przygotować akcesoria montażowe do produktu — haczyk, śrubę oczkową lub inne specjalne elementy — i przymocować go linką zabezpieczającą. Linka zabezpieczająca nie może być mocno napięta.
- Przed montażem należy sprawdzić, czy akcesoria montażowe są dostatecznie wytrzymałe, aby podtrzymały wagę i rozmiar produktu.













OSTRZEŻENIE

 <p>NALEŻY WYKONAĆ</p>	<p>Zagrożenie stabilności. Produkt może spaść, powodując poważne obrażenia ciała lub śmierć. Aby zapobiec obrażeniom, produkt musi być bezpiecznie przymocowany do podłogi/ściany zgodnie z instrukcją instalacji. Wielu obrażeń, zwłaszcza u dzieci, można uniknąć dzięki prostym środkom bezpieczeństwa, takim jak:</p> <ul style="list-style-type: none">• ZAWSZE należy stosować podstawki i sposoby montażu zalecane przez producenta.• ZAWSZE stawiać produkt na odpowiednio wytrzymałych meblach.• ZAWSZE należy unikać wystawiania monitora poza krawędź mebla.• ZAWSZE należy informować dzieci o zagrożeniach związanych z wspinaniem się na meble w celu dosięgnięcia produktu i jego elementów sterujących.• ZAWSZE należy bezpiecznie prowadzić przewody produktu, aby uniknąć przewrócenia się o nie, wyrwania ich lub pociągnięcia.• NIGDY nie wolno stawiać produktu na niestabilnej powierzchni.• NIGDY nie należy umieszczać produktu na wysokich meblach (takich jak szafy i regały) bez zamocowania mebla i produktu do odpowiedniej podpory.• NIGDY nie należy ustawiać produktu na tkaninach ani innych produktach oddzielających go od podstawy, na której stoi.• NIGDY nie należy na produkcie ani na meblu, na którym on stoi, odkładać przedmiotów, po które mogą sięgać dzieci (zabawek, pilotów zdalnego sterowania itp.). <p>W przypadku zachowania i przeniesienia produktu należy zastosować się do powyższych wymogów.</p>
 <p>ZAKAZ</p>	<p>Nie należy umieszczać urządzenia na pochyłym lub niestabilnym wózku, stojaku lub stole. Może to być przyczyną upadku lub przewrócenia produktu, co może spowodować obrażenia.</p>
 <p>ZAKAZ</p>	<p>W gniazda przewodów nie należy wsuwać żadnych przedmiotów. Może to spowodować porażenie prądem, pożar lub uszkodzenie produktu. Produkt trzymać z dala od dzieci i niemowląt. Jeśli do szczeliny w obudowie dostaną się jakieś przedmioty, należy wyłączyć zasilanie produktu, a następnie wyjąć wtyczkę przewodu zasilającego z gniazdka. W celu naprawienia monitora należy skontaktować się z jego dostawcą.</p>
 <p>NIE NARAŻAĆ NA KONTAKT Z PŁYNAMI</p>	<p>Nie rozlewać cieczy na obudowę produktu ani nie używać go w pobliżu wody. W razie zalania należy niezwłocznie wyłączyć zasilanie, odłączyć produkt od gniazdka zasilającego i skontaktować się z wykwalifikowanym pracownikiem serwisu. Może to spowodować porażenie prądem elektrycznym lub pożar. Nie instalować produktu pod urządzeniami odprowadzającymi wodę, na przykład klimatyzatorami.</p>
 <p>ZAKAZ</p>	<p>Nie należy używać gazów palnych w aerozolu do usuwania kurzu podczas czyszczenia produktu. Może to spowodować pożar.</p>
 <p>NALEŻY WYKONAĆ</p>	<p>Bezpiecznie przymocować kartę opcji. Upewnić się, że karta opcji jest bezpiecznie przymocowana za pomocą oryginalnych śrub, aby płyta opcji nie wypadła z produktu. Opadająca opcjonalna karta może narazić użytkownika na niebezpieczeństwo.</p>
 <p>ZAKAZ</p>	<p>Monitora nie można użytkować w sytuacjach, którym może towarzyszyć śmiertelne ryzyko lub niebezpieczeństwo potencjalnie prowadzące bezpośrednio do śmierci, obrażeń ciała, poważnych uszkodzeń ciała lub innych strat, co obejmuje kontrolowanie reakcji jądrowych w obiekcie jądrowym, kontrolowanie medycznego systemu podtrzymywania życia czy kontrolowanie wystrzelenia pocisku w systemie uzbrojenia.</p>



PRZESTROGA

Sposób postępowania z przewodem zasilającym.

 NALEŻY WYKONAĆ	Monitor powinien zostać zamontowany w pobliżu łatwo dostępnego gniazda zasilającego.
 NALEŻY WYKONAĆ	Podłączając przewód zasilający do gniazda AC IN produktu, należy upewnić się, że wtyczka jest włożona prawidłowo. Niepełne połączenie przewodu zasilającego może spowodować przegrzanie wtyczki oraz pozwala na zbieranie się kurzu na połączeniu z wtyczką, co może doprowadzić do pożaru. Dotyknięcie pinów częściowo podłączonej wtyczki może doprowadzić do porażenia prądem elektrycznym. Kabel zasilający należy przymocować do produktu za pomocą śruby i klamry. (Zalecana siła dokręcania: 120 –190 N•cm).
 NALEŻY WYKONAĆ	W celu uniknięcia pożaru lub porażenia prądem elektrycznym przewód zasilający należy obsługiwać zgodnie z poniższymi instrukcjami. <ul style="list-style-type: none">• Podłączając lub odłączając przewód zasilający, należy trzymać go za wtyczkę.• Odłączyć przewód zasilający od gniazda zasilania przed przystąpieniem do czyszczenia produktu lub gdy produkt nie będzie używany przez długi czas.• Gdy przewód zasilający lub wtyczka będą gorące lub zostaną uszkodzone, należy odłączyć przewód zasilający od gniazda zasilania i skontaktować się z wykwalifikowanym serwisantem.
 NALEŻY WYKONAĆ	Przewód zasilający należy regularnie wycierać z kurzu suchą miękką szmatką.
 NALEŻY WYKONAĆ	Aby przenieść produkt w inne miejsce, należy najpierw go wyłączyć, odłączyć jego przewód zasilający od gniazda elektrycznego, a następnie sprawdzić, czy wszystkie przewody łączące produkt z innymi urządzeniami są odłączone.
 ZAKAZ	Nie stosować przewodu zasilającego ze złączem powertap. Dodanie przedłużacza może doprowadzić do pożaru w wyniku przegrzania.
 ZAKAZ	Nie należy łączyć przewodu zasilającego i USB. Może spowodować to zatrzymanie ciepła i doprowadzić do pożaru.
 ZAKAZ	Nie podłączać do sieci LAN ze zbyt dużym napięciem. Podczas używania przewodu LAN nie należy podłączać urządzeń zewnętrznych, których napięcie zasilania może być zbyt wysokie. Zbyt duże napięcie w sieci LAN może doprowadzić do porażenia prądem elektrycznym.
 ZAKAZ	Nie wspinać się na mebel, na którym postawiono produkt. Nie instalować produktu na stole wyposażonym w kółka, jeśli ich nie zablokowano. Może to doprowadzić do upadku i uszkodzenia produktu lub obrażeń ciała użytkownika.
 NALEŻY WYKONAĆ	Montaż, usuwanie oraz regulacja wysokości opcjonalnej podstawki górnej. <ul style="list-style-type: none">• Podczas montażu podstawki górnej należy ostrożnie trzymać urządzenie, aby uniknąć przygnięcia palców.• Zainstalowanie produktu na nieprawidłowej wysokości może spowodować jego przewrócenie. Produkt należy zainstalować na właściwej wysokości, aby uniknąć obrażeń lub uszkodzenia produktu.
 ZAKAZ	Nie pchać produktu ani nie wspinać się na niego. Nie chwytać produktu ani nie zwisać z niego. Nie przecierać ani dotykać urządzenia twardymi przedmiotami. Może to doprowadzić do upadku i uszkodzenia produktu lub obrażeń ciała użytkownika.



PRZESTROGA

 ZAKAZ	<p>Nie uderzać ekranu. Nie ekranu naciskać ekranu ostrym przedmiotem. Może to spowodować poważne uszkodzenie produktu lub obrażenia ciała.</p>
 NALEŻY WYKONAĆ	<p>Nieprawidłowe używanie akumulatorów może być przyczyną wycieków lub wybuchu.</p> <ul style="list-style-type: none">• Należy używać wyłącznie zalecanych baterii.• Włożyć baterie rozmiaru „AA”, dopasowując oznaczenia (+) i (-) na bateriach do oznaczeń (+) i (-) w komorze baterii.• Nie należy jednocześnie używać baterii różnych marek.• Nie należy łączyć nowych i starych baterii. Może to skrócić czas eksploatacji baterii lub spowodować wyciek płynu z baterii.• Natychmiast wyjmować zużyte baterie, aby zapobiec wyciekowi kwasu do komory baterii. W przypadku wycieku płynu z baterii i jego kontaktu ze skórą lub obraniem należy natychmiast dokładnie przemyć miejsce kontaktu z płynem. Jeżeli płyn dostanie się do oka, należy je obficie przemyć bez pocierania oraz natychmiast zasięgnąć pomocy lekarskiej. Jeśli płyn z baterii dostanie się do oka lub będzie miał kontakt ze skórą, może spowodować podrażnienia lub uszkodzić oko.• Jeżeli pilot nie będzie używany przez długi czas, należy wyjąć z niego baterie.• Pozostawienie baterii w miejscu o bardzo wysokiej temperaturze lub poddanie jej bardzo niskiemu ciśnieniu powietrza może doprowadzić do wybuchu albo wycieku palnej cieczy lub gazu.• Należy prawidłowo utylizować zużyte baterie. Wrzucenie baterii do wody, ognia lub włożenie ich do gorącego piekarnika albo ich mechaniczne zmiżdżenie lub przecięcie może doprowadzić do wybuchu.• Nie zwierać baterii.• Nie ładować baterii. Baterie dołączone do zestawu nie nadają się do ponownego ładowania.• Aby zutylizować baterie, należy skontaktować się ze sprzedawcą lub lokalnymi władzami.
 ZAKAZ	<p>Unikać kontaktu z częściami produktu, które pozostają gorące przez długi czas. Może to spowodować oparzenia.</p>
 NALEŻY WYKONAĆ	<p>Produkt odpowiedni do zastosowań rozrywkowych, w których warunki oświetleniowe minimalizują niepożądane odbicia światła od ekranu.</p>
 NALEŻY WYKONAĆ	<p>Zalecamy przecieranie otworów wentylacyjnych co najmniej raz w miesiącu. Niezastosowanie się do tego wymogu może doprowadzić do pożaru, porażenia prądem elektrycznym lub uszkodzenia produktu.</p>
 NALEŻY WYKONAĆ	<p>W celu zapewnienia niezawodności produktu otwory wentylacyjne na tylnym panelu należy czyścić co najmniej raz w roku. Niezastosowanie się do tego wymogu może doprowadzić do pożaru, porażenia prądem elektrycznym lub uszkodzenia produktu.</p>
 NALEŻY WYKONAĆ	<p>Należy unikać miejsc o skrajnych temperaturach i wilgotności. Niestosowanie się do tego zalecenia może prowadzić do pożaru, porażenia prądem lub uszkodzenia produktu. Środowisko użytkowania niniejszego produktu jest następujące:</p> <ul style="list-style-type: none">• Temperatura pracy: Od 0°C do 40°C / od 32°F do 104°F/ wilgotność: Od 20 do 80% (bez kondensacji)• Temperatura przechowywania: Od -20°C do 60°C / od -4°F do 140°F/ wilgotność: Od 10 do 80% (bez kondensacji)

Tabela przewodów zasilających

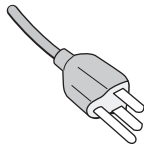
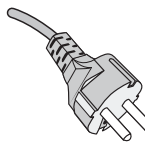
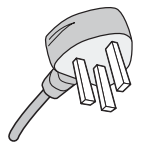
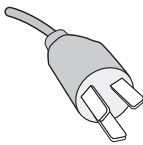
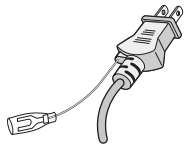
Typ wtyczki	Ameryka Północna	Europa kontynentalna	Wielka Brytania	Chiny	Japonia
Kształt wtyczki					
Obszar	USA/Kanada	UE	Wielka Brytania	Chiny	Japonia
Napięcie	120*	230	230	220	100

* Tego przewodu zasilającego należy używać w przypadku napięcia poniżej 125 V.

UWAGA: Ten produkt może być naprawiany wyłącznie w kraju, gdzie został nabyty.

Zalecenia dotyczące eksploatacji i konserwacji

Zalecenia eksploatacyjne

Ergonomia

W celu zapewnienia maksymalnej ergonomii zaleca się stosowanie do poniższych zaleceń:

- Po włączeniu zaleca się pozostawić monitor na 20 minut w celu nagrzania się. Unikać długotrwałego wyświetlania tego samego nieruchomego wzoru, ponieważ może wystąpić efekt powidoku.
- Co jakiś czas należy dać odpocząć oczom patrząc na przedmiot oddalony o przynajmniej 1,5 metra. Należy często mrugać powiekami.
- Ustawić monitor pod kątem 90° do okna lub innych źródeł światła, aby zminimalizować odbicie światła.
- Należy ustawić jasność, ostrość i kontrast monitora w celu uzyskania optymalnej widzialności.
- Należy regularnie kontrolować wzrok.
- Przy korzystaniu ze standardowych sygnałów wejściowych należy ustawić wartości fabryczne rozmiaru i pozycji.
- Ustawić fabrycznie wartości kolorów
- Używać sygnałów bez przepłotu.
- Nie wyświetlać podstawowego koloru niebieskiego na ciemnym tle. Jest on trudno widoczny i powoduje zmęczenie oczu z powodu małego kontrastu.

Konserwacja

Czyszczenie ekranu LCD

- Zabrudzony ekran LCD delikatnie przetrzeć miękką tkaniną.
- Powierzchnię ekranu LCD należy czyścić za pomocą szmatki nie pozostawiającej kłaczek i zarysowań. Unikać stosowania roztworów myjących i środków do czyszczenia szkła!
- Nie przecierać ekranu LCD twardymi lub szorstkimi materiałami.
- Nie naciskać powierzchni ekranu LCD.
- Nie wolno stosować środków czyszczących z kwasami organicznymi, ponieważ mogą one spowodować degradację lub odbarwienie powierzchni ekranu.

Czyszczenie obudowy

- Należy odłączyć zasilanie.
- Należy delikatnie przetrzeć obudowę miękką szmatką.
- Aby wyczyścić obudowę, należy zwilżyć szmatkę neutralnym detergentem i wodą, przetrzeć obudowę, a następnie wytrzeć ją ponownie suchą ściereczką.

UWAGA: NIE WOLNO czyścić rozcieńczalnikiem benzenowym, detergentem alkalicznym, detergentem na bazie alkoholu, środkiem do mycia szyb, woskiem, pastą do polerowania, proszkiem mydlanym ani środkiem owadobójczym. Nie należy dopuszczać do długotrwałego kontaktu gumy ani włókna winylowego z obudową.

Wymienione płyny i materiały mogą spowodować degradację, pęknięcie lub złuszczenie farby.

Funkcje

- **Wysoka rozdzielczość**
 - **Zastosowanie panelu UHD**

Wyświetlacz o wysokiej rozdzielczości 4K (3840 x 2160), który może pochwalić się czterokrotnie większą rozdzielczością pikseli niż wyświetlacze full-HD, umożliwia precyzyjne odwzorowanie szczegółów w wideo 4K i obrazach w wysokiej rozdzielczości.
 - **Rozwiązanie 8K**

Obsługa sygnału w rozdzielczości 8K. (Wyłącznie przez wejście DisplayPort 1)

Połączenie ekranów za pomocą funkcji Tile Matrix (2 V MONITORS (Monitory w pionie) i 2 H MONITORS (Monitory w poziomie)) przy użyciu okablowania DisplayPort Daisy Chain umożliwia wyświetlanie wideo w prawdziwej rozdzielczości 8K.
- **Stabilna i bezpieczna praca**
 - **Wentylator**

W zależności od warunków lub miejsca użytkowania, wentylator zapewnia, że wyświetlacz ciekłokrystaliczny pozostanie chłodny podczas długotrwałego użytkowania, co zmniejsza obciążenie wyświetlacza.
 - **Tryb Dual Daisy Chain**

Możliwość jednoczesnego korzystania z wyjścia HDMI i DisplayPort zapewnia wyświetlanie obrazu nawet w przypadku zakłócenia jednego z sygnałów wideo.
 - **Wyposażony w akcelerometr**

Podczas instalacji monitora w pionie, widzowie otrzymują odpowiednie wskazówki dotyczące instalacji.
- **Proste i wygodne**
 - **Zdalne zarządzanie zasobami / zarządzanie statusem pracy/sterowanie**

Kompatybilność z NaViSet Administrator 2 umożliwia pracę w sieci wielu monitorów i projektorów NEC, a także zarządzanie zasobami sieciowymi.
 - **Prosta funkcja matrycy podobrazów**

Sygnały wideo z portów HDMI i DisplayPort mogą być w prosty sposób wyświetlane na wielu ekranach.
 - **Funkcja nastaw wstępnych**

Możliwość tworzenia różnych ustawień obrazu i dźwięku dla różnych celów zapewnia prostą obsługę monitora.
 - **Wyciszenie dźwięku/wideo**

Audio i wideo mogą być wyciszane indywidualnie.
 - **Funkcja stopklatki**

Zatrzymuje obraz wideo tak, aby na ekranie wyświetlana była stopklatka.
 - **Funkcja Multi-Picture (PIP/PBP)**

Umożliwia wyświetlanie obrazu z wielu ekranów za pomocą dwóch lub czterech ekranów.
 - **Szybka przełączanie wejścia**

Umożliwia bezproblemowe przełączanie pomiędzy dwoma wybranymi źródłami wejściowymi.
 - **Przycisk joysticka**

Łatwo dostępny klawisz joysticka z tyłu urządzenia umożliwia proste sterowanie monitorem i jego menu ekranowym.
 - **Automatyczne ustawianie czasu**

W celu łatwego ustawienia czasu i synchronizacji aktualny czas jest pobierany z serwera NTP.
- **Szerokie możliwości rozbudowy**
 - **Gniazdo opcji kompatybilne z Intel® Smart Display Module (Intel® SDM) (Intel® SDM Small (Intel® SDM-S)/ Intel® SDM Large (Intel® SDM-L))**

Intel® SDM zapewnia kompatybilność z metodami skalowania i działania różnych systemów.

Rozdział 1 Instalacja

Ten rozdział zawiera:

- ⇒ „Przegląd instalacji” na stronie 11
- ⇒ „Montaż (dla klienta)” na stronie 14
- ⇒ „Montaż (dla przeszkolonych instalatorów)” na stronie 15

Przed przystąpieniem do instalacji należy uważnie przeczytać „Ważne informacje”.

UWAGA:

Zawartość opakowania jest podana w dodanym do zestawu Podręczniku konfiguracji.

Gwarancja produktu nie obejmuje uszkodzeń spowodowanych nieprawidłową instalacją. Niepodporządkowanie się tym zaleceniom może skutkować unieważnieniem gwarancji.

Przegląd instalacji

1. Określanie lokalizacji instalacji

UWAGA: Aby uniknąć zarysowania ekranu LCD, instalując podstawę monitora lub akcesoria, przed położeniem monitora ekranem w dół należy zawsze położyć pod nim miękką tkaninę, np. koc, o powierzchni większej niż ekran monitora.

2. Umieszczanie akumulatorów w pilocie zdalnego sterowania

Pilot jest zasilany dwoma bateriami AAA 1,5 V.

Aby włożyć lub wymienić baterie:

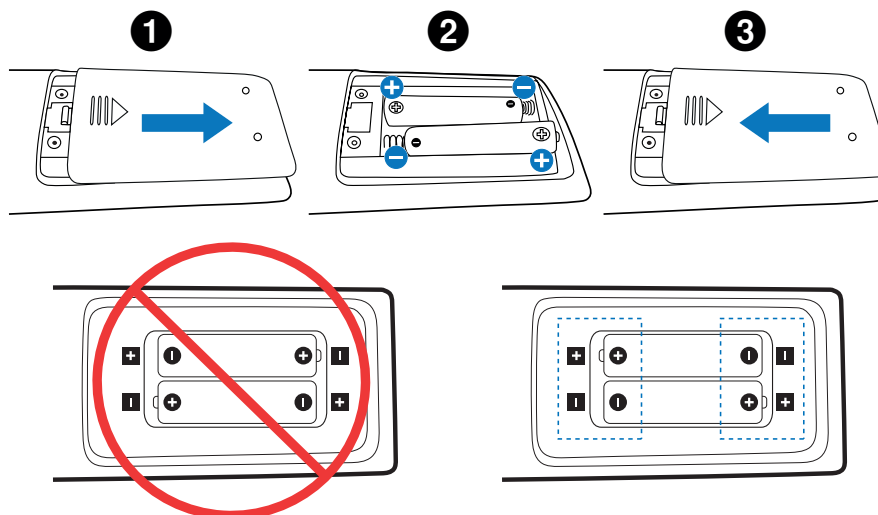

UWAGA:

- Jeśli pilot nie będzie używany przez długi czas, należy wyjąć baterie.
- Stosować wyłącznie baterie alkaliczne lub manganowe.

3. Podłączanie urządzeń zewnętrznych (patrz strona 27)

- W celu zapewnienia ochrony urządzeń zewnętrznych przed ich podłączeniem należy wyłączyć zasilanie.
- Więcej informacji można znaleźć w instrukcji obsługi urządzenia.

UWAGA: Nie wolno podłączać/odłączać kabli przy włączonym monitorze lub innym urządzeniu zewnętrznym, gdyż może to być przyczyną utraty obrazu.

4. Podłączanie dostarczonego przewodu zasilającego

UWAGA: Należy upewnić się, że monitor jest zasilany prądem o wystarczającym natężeniu. Patrz sekcja „Zasilanie” w rozdziale Dane techniczne (Zob. „M981” na stronie 81).

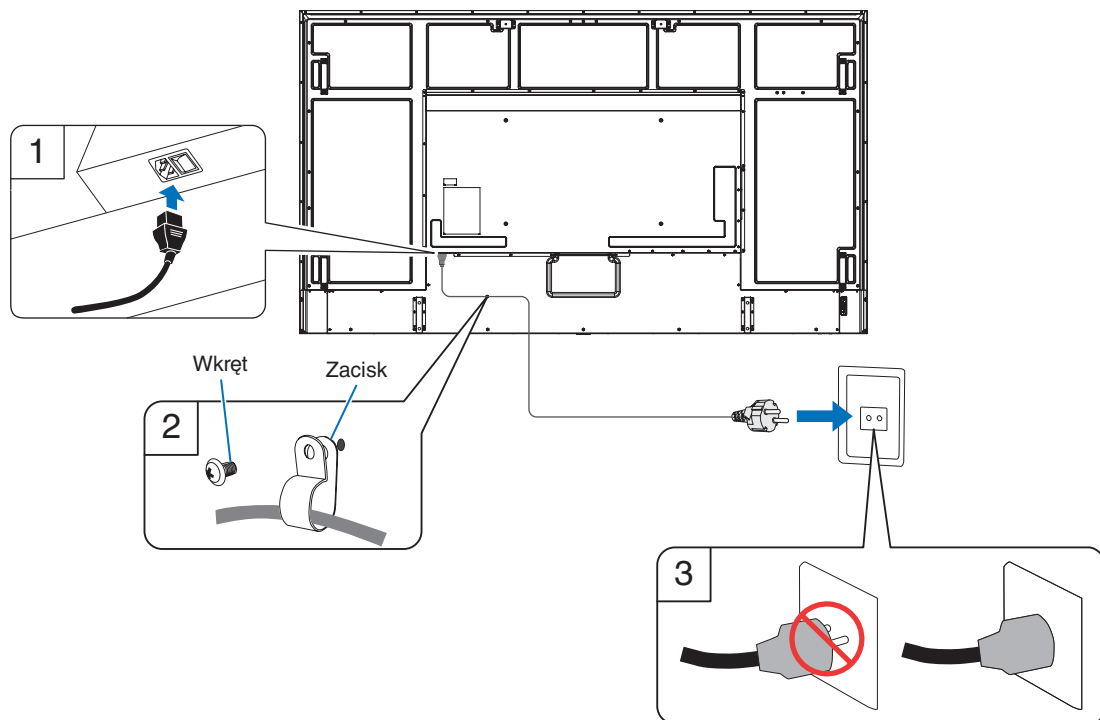

5. Informacje dotyczące kabli

PRZESTROGA: Niniejszy produkt może być użytkowany z dostarczonymi wraz z nim kablami, ponieważ stwierdzono, że nie powodują one zakłóceń odbioru sygnału radiowego ani telewizyjnego.
W przypadku portu USB należy użyć ekranowanego kabla sygnałowego z rdzeniem ferrytowym.
W przypadku portu HDMI, RS-232C lub DisplayPort należy stosować ekranowany kabel sygnałowy.
Inne przewody i adaptery mogą zakłócać odbiór fal radiowych i telewizyjnych.

6. Włączyć zasilanie monitora i sprzętu zewnętrznego

Najpierw włączyć zasilanie monitora.

7. Używanie podłączonych urządzeń zewnętrznych

Wybierz źródło sygnału dla podłączonego sprzętu, aby wyświetlić sygnał obrazu na ekranie.

UWAGA: W przypadku wybrania jako wejście złącza innego niż HDMI1, jeśli główne zasilanie jest wyłączone, komunikacja DDC nie będzie dostępna.

8. Regulacja dźwięku

W razie potrzeby zmień poziom głośności.

9. Dostrajanie obrazu (patrz strona 89)

W razie potrzeby dostosuj podświetlenie, kolory, kontrast i położenie obrazu w menu OSD PICTURE (OBRAZ MENU EKRAKOWEGO)

10. Zalecane regulacje

Podświetlenie zastosowane w tym monitorze ma ograniczoną żywotność, a jego jasność zmniejsza się wraz z czasem eksploatacji.

Ponadto, jeśli ten sam nieruchomy obraz jest wyświetlany przez dłuższy czas, może wystąpić zjawisko „Retencji obrazu”. „Retencja obrazu” to zjawisko, w którym obraz LCD pozostaje widoczny po wyłączeniu urządzenia.

Zjawisko „retencji obrazu” jest stopniowo eliminowane przez zmianę zawartości ekranu, ale jeśli ten sam obraz był wyświetlany zbyt długo, nie zniknie ono nigdy.

Aby uniknąć skrócenia żywotności monitora, należy zwrócić uwagę na następujące kwestie:

- Gdy monitor nie jest używany, należy go wyłączyć za pomocą głównego wyłącznika zasilania.
- Użyć przycisku  na urządzeniu głównym lub przycisku STANDBY na pilocie zdalnego sterowania, aby przełączyć urządzenie w tryb czuwania.
- W menu ekranowym [PROTECT] (Ochrona) użyć opcji [POWER SAVE SETTINGS] (Ustawienia oszczędzania energii). Gdy brak jest sygnału wejściowego, monitor automatycznie przełączy się w tryb oszczędzania energii.
- W przypadku używania szklanej lub akrylowej osłony w celu zabezpieczenia powierzchni ekranu jednostki głównej, należy pamiętać, że ekran jest wtedy szczelnie zamknięty i wzrasta jego temperatura wewnętrzna. Należy zmniejszyć jasność monitora, aby nie dopuścić do nadmiernego zwiększenia się temperatury wewnętrznej monitora. Jeśli monitor jest podłączony do komputera, należy użyć jego funkcji zarządzania zużyciem energii w celu sterowania funkcją automatycznego wyłączenia monitora.
- Aby zmniejszyć obciążenie panelu LCD, użyj opcji [SCREEN SAVER] (Wygaszacz ekranu) w menu ekranowym [PROTECT] (Ochrona).
- Użyj opcji [SCHEDULE] (Harmonogram) w menu ekranowym, aby w razie potrzeby automatycznie sterować włączaniem i trybem bezczynności monitora.

UWAGA: Podczas korzystania z funkcji harmonogramu należy ustawić [DATE & TIME] (DATA I CZAS) w menu ekranowym [SYSTEM].

Montaż (dla klienta)

Należy skontaktować się z dostawcą w celu uzyskania listy wykwalifikowanych techników. Za montaż ścienny, sufitowy i zamówienie technika jest odpowiedzialny klient.

Konserwacja

- Urządzenie należy regularnie sprawdzać pod względem prawidłowego dokręcenia wkrętów, poluzowania połączeń, odkształceń i innych problemów charakterystycznych dla sprzętu montażowego. Jeśli problem zostanie wykryty, należy skontaktować się z wykwalifikowanym personelem w celu naprawy urządzenia.
- Regularnie należy sprawdzać lokalizację montażu pod kątem występowania oznak uszkodzenia lub osłabienia, które mogą z czasem wystąpić.

Zmiana pozycji płytki z logo

Podczas używania monitora w pozycji pionowej istnieje możliwość zmiany położenia elementu dekoracyjnego z logo.

Usuwanie elementu dekoracyjnego z logo: Odkręcić zamocowaną śrubę, a następnie zdjąć element dekoracyjny z logo.

Przymocowywanie elementu dekoracyjnego z logo: Dopasować otwory na śruby na elemencie dekoracyjnym z logo do otworów na ramce urządzenia. Zamocować element dekoracyjny z logo za pomocą przeznaczonych do tego celu śrub. (Zalecana siła dokręcania: 30–40 N•cm).

UWAGA: Nie mocować elementu dekoracyjnego z logo za pomocą innych śrub.

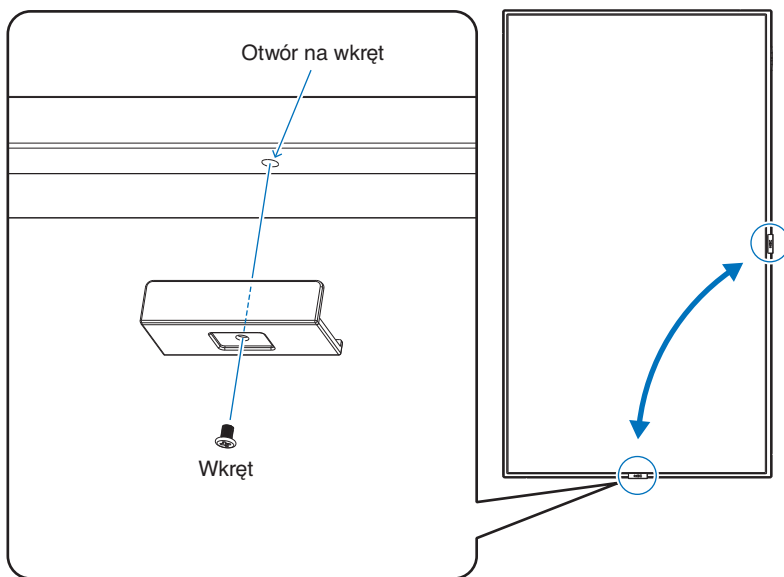

Montaż (dla przeszkolonych instalatorów)

Należy sprawdzić miejsce docelowego montażu urządzenia. Nie wszystkie ściany i sufity mają nośność odpowiednią do masy urządzenia. Masa monitora została podana w sekcji danych technicznych (patrz „M981” na stronie 81). Gwarancja produktu nie obejmuje uszkodzeń spowodowanych nieprawidłową instalacją, zmianami konstrukcji urządzenia ani kłóskami żywiołowymi. Niepodporządkowanie się tym zaleceniom może skutkować unieważnieniem gwarancji.

W celu zapewnienia bezpiecznego montażu do zamocowania urządzenia należy użyć co najmniej dwóch wsporników. Urządzenie należy zamocować do co najmniej dwóch punktów w lokalizacji instalacji.

Należy zapewnić wystarczającą wentylację lub klimatyzację wokół monitora w celu właściwego rozproszenia ciepła z urządzenia i sprzętu montażowego.

Zalecenia dotyczące montażu ściennego i sufitowego:

- Zalecamy stosowanie systemów montażowych zgodnych ze standardem UL1678 w Ameryce Północnej.
- Szczegółowe informacje można znaleźć w instrukcjach dołączonych do sprzętu montażowego.

Zdecydowanie zalecane jest stosowanie wkrętów wyszczególnionych poniżej.

Jeśli są używane śruby dłuższe niż podane poniżej, należy sprawdzić głębokość otworu.

Rozmiar śruby		Otwór uchwyty	Brak gwintu	Zalecana siła dokręcania
(A)	(B)	(C)	(D)	
M8 (4 elementy)	16-18 mm	$\leq \varnothing 12 \text{ mm}$	6 mm	950 ~ 1600 N·cm

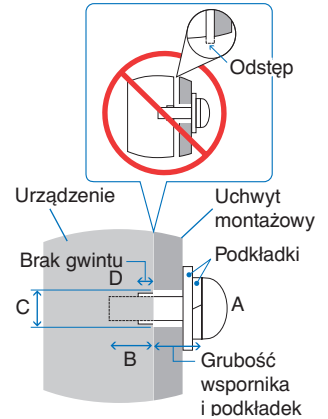

UWAGA: Przy dłuższej eksploatacji ściany ekranów video z powodu zmian w temperaturze może dojść do niewielkiego zwiększenia rozmiaru monitorów. Zalecane jest zachowanie odstępu ponad 1 milimetra pomiędzy krawędziami sąsiednich monitorów.

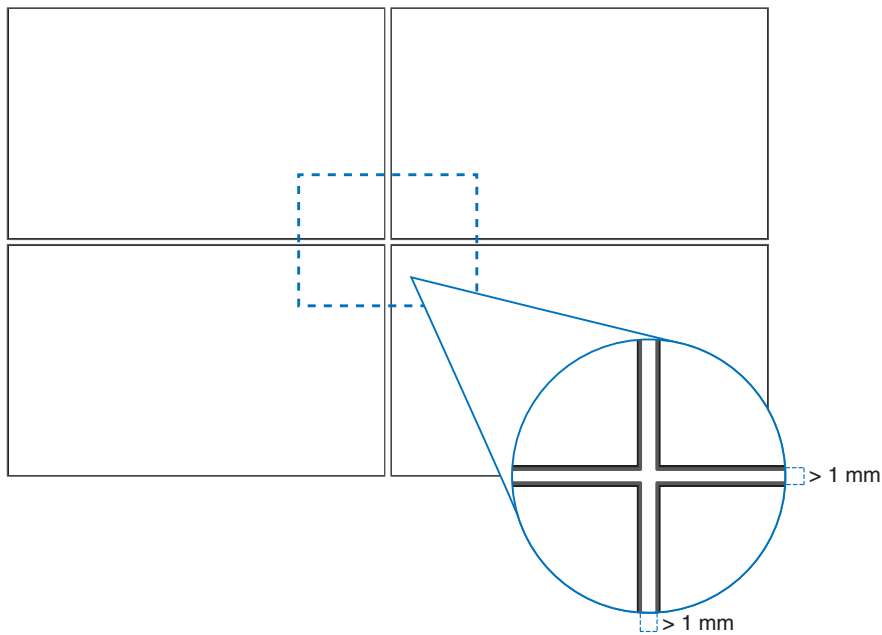

Montaż linki zabezpieczającej

UWAGA: Podczas instalacji nie wolno naciskać panelu LCD ani innych elementów monitora ani opierać się na nim. Może to spowodować uszkodzenie monitora.

Mocowania linki zabezpieczającej

Podłączyć przewód zabezpieczający do uchwytów pokazanych na poniższym rysunku.

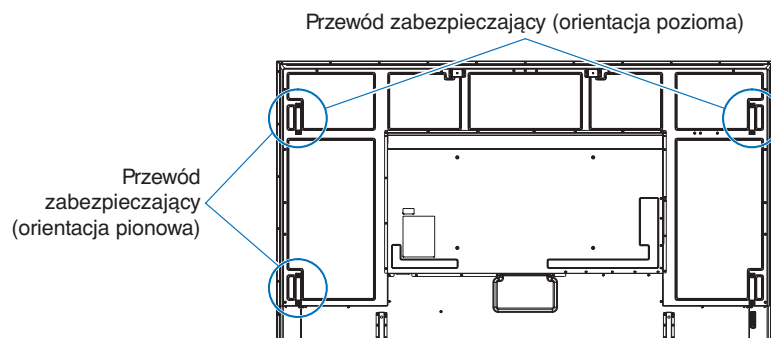

Orientacja

- Jeśli monitor jest używany w pozycji pionowej należy go obracać (patrząc od frontu) w stronę przeciwną do wskazówek zegara tak, aby prawa krawędź przesuwiała się do góry, a lewa do dołu.
- W przypadku zainstalowania monitora w niewłaściwej orientacji, ciepło może zostać zatrzymane wewnątrz jednostki głównej, co może skrócić okres eksploatacji monitora.
- Monitor nie może być zainstalowany do góry nogami.

UWAGA: Po obróceniu monitora w niewłaściwym kierunku, na ekranie pojawi się komunikat ostrzegawczy.

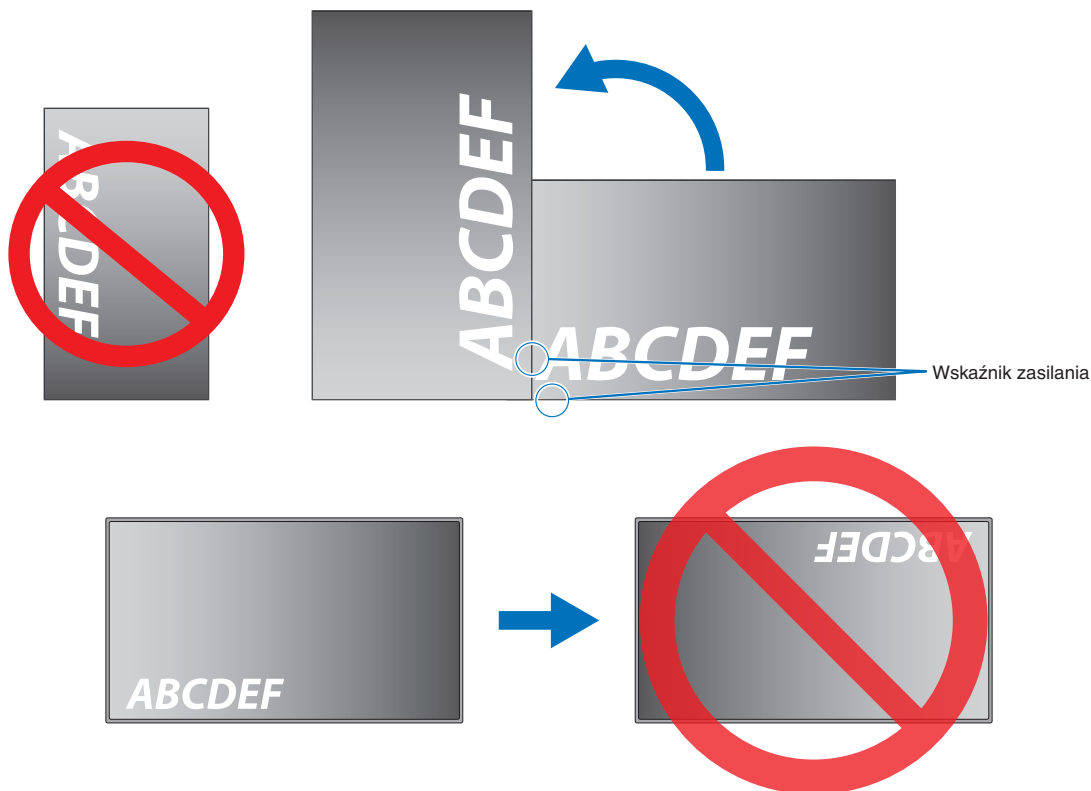

Regulacja monitor jest możliwa wyłącznie w zakresie do 16°.

UWAGA: Zamontowanie monitora pod kątem większym niż 16° może spowodować jego uszkodzenie.

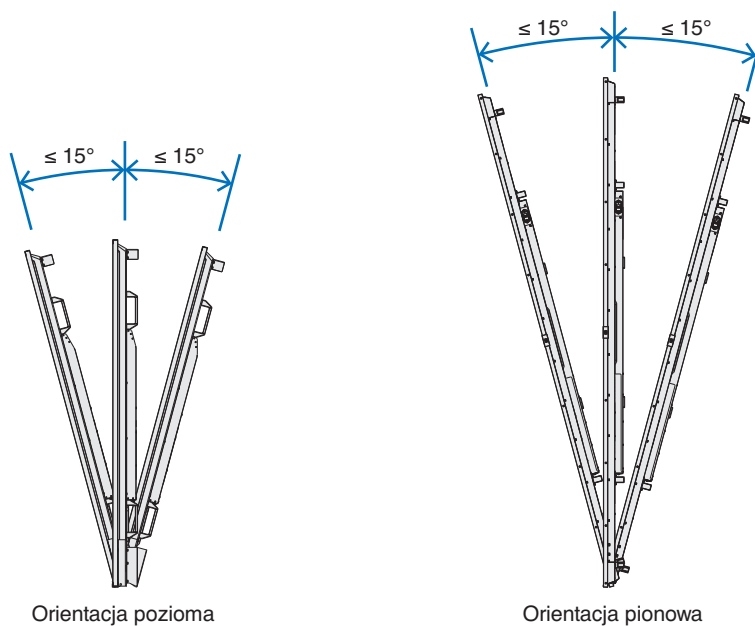

Wymagania dotyczące wentylacji

Aby zapewnić możliwość odprowadzenia ciepła, w przypadku montażu w przestrzeni zamkniętej lub wnęce między monitorem a otaczającymi go ścianami należy zostawić odpowiedni odstęp, jak pokazano na poniższym rysunku.

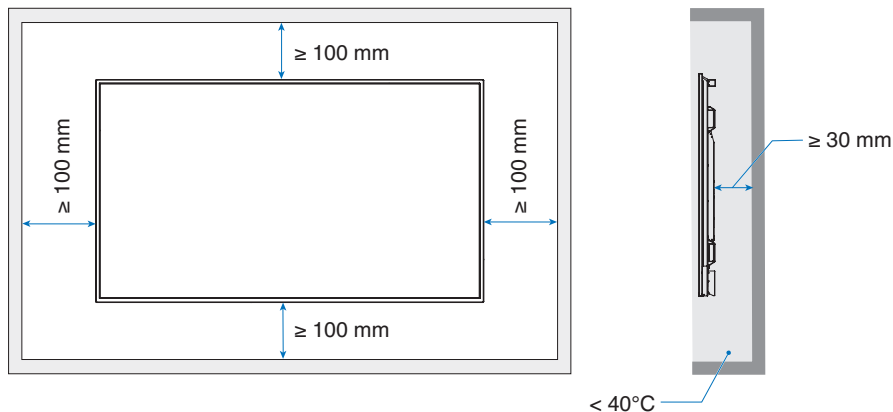

- UWAGA:**
- W celu prawidłowego odprowadzenia ciepła z urządzenia i sprzętu montażowego, zwłaszcza w przypadku używania wielu monitorów, wokół urządzeń należy zapewnić odpowiednią wentylację lub klimatyzację.
 - Ten monitor jest wyposażony w wewnętrzne czujniki temperatury.
Jeśli monitor się przegrzeje, pojawi się komunikat „Ostrzeżenie”. Po wyświetleniu komunikatu Caution (Przestroga) należy zaprzestać używania monitora i poczekać na jego ochłodzenie.
Jeśli monitor jest używany w zamkniętej przestrzeni lub jeśli panel LCD jest osłonięty ekranem ochronnym, a temperatura jest wyższa niż normalna temperatura pracy, należy włączyć wentylator chłodzący w menu [FAN CONTROL] (STEROWANIE WENTYLATOREM) w menu ekranowym (patrz [strona 101](#)).

Mocowanie akcesoriów montażowych

Podczas montowania akcesoriów należy uważać, aby nie przewrócić monitora.

1. Przymocować śruby oczkowe do montażu

Ten model jest wyposażony w fabrycznie zamontowane wsporniki do mocowania śrub oczkowych (niebędących częścią zestawu) ułatwiających montaż.

- Przymocować śruby oczkowe do otworów we wspornikach do mocowania śrub oczkowych zgodnie z rysunkiem.
- Śruby oczkowe powinny być prawidłowo zamontowane.
- NIE montować monitora wyłącznie za pomocą śrub oczkowych. Są one wyłącznie do użytku tymczasowego.
- Ten monitor jest przeznaczony do instalacji na betonowych ścianach lub słupach. Niektóre materiały takie jak tynk, cienka płyta z tworzywa sztucznego czy drewno należy wzmocnić przed instalacją. Monitor wraz z uchwytem należy zamontować na ścianie, której udźwig wynosi co najmniej czterokrotność wagi monitora. Produkt należy zainstalować z użyciem metody najbardziej odpowiedniej do zastosowanych materiałów i struktury budynku.

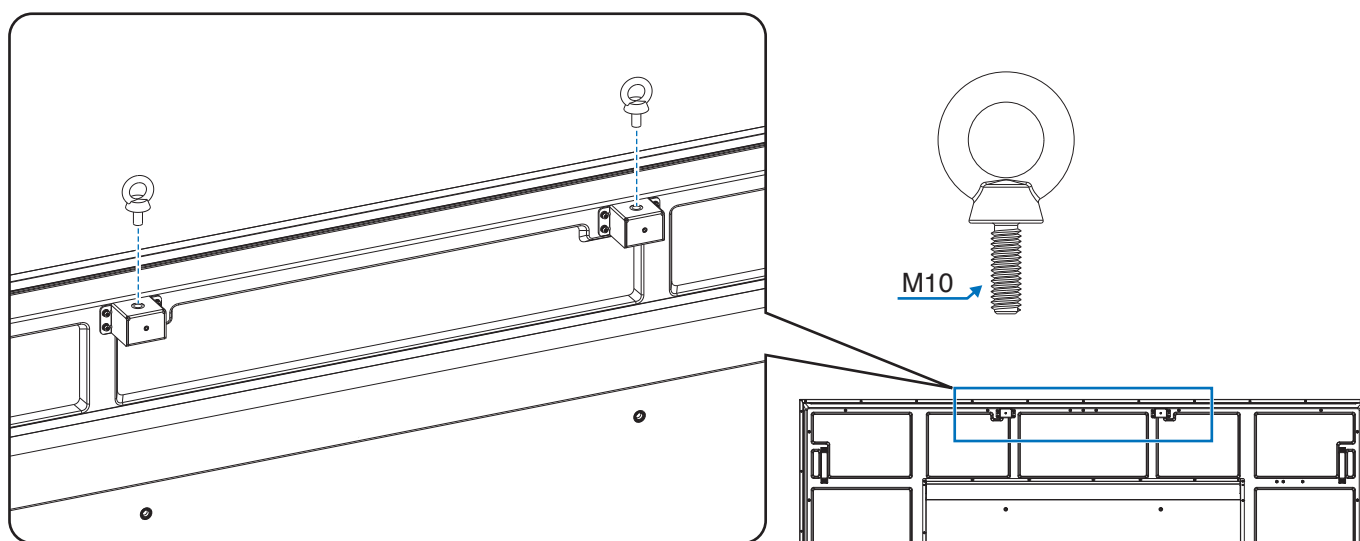

2. Przymocowywanie akcesoriów do montażu

Podczas montowania akcesoriów należy uważać, aby nie przewrócić monitora.

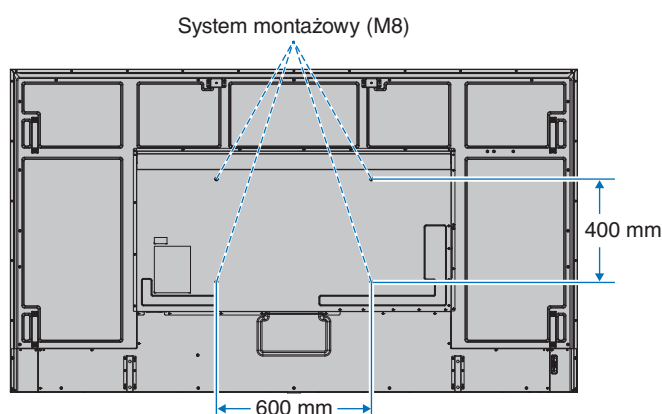

Aksesoria montażowe można zamocować, gdy monitor jest położony ekranem w dół. Aby uniknąć zarysowania ekranu LCD, przed położeniem monitora na ekranie należy zawsze położyć pod nim miękką tkaninę, taką jak koc większy niż powierzchnia ekranu monitora. Należy upewnić się, że na stole nie leży nic, co mogłoby uszkodzić monitor.

UWAGA: Przed instalacją monitor należy ustawić ekranem ku dołowi na płaskiej, równej powierzchni, większej niż powierzchnia ekranu. Należy użyć stabilnego stołu, który utrzyma ciężar monitora.

Montowanie i demontowanie opcjonalnej górnej podstawki

Podczas instalacji należy wykonywać polecenia opisane w dokumentacji montażowej podstawki lub wyposażenia montażowego. Należy używać tylko urządzeń zalecanych przez producenta.

- UWAGA:**
- Zastosować podstawę ST-801.
 - Używać WYŁĄCZNIE śrub dołączonych do opcjonalnej podstawki. Zainstalować podstawę tak, aby dłuższe końce nóżek były skierowane do przodu.
 - Monitor z podstawą może być używany wyłącznie w orientacji poziomej.

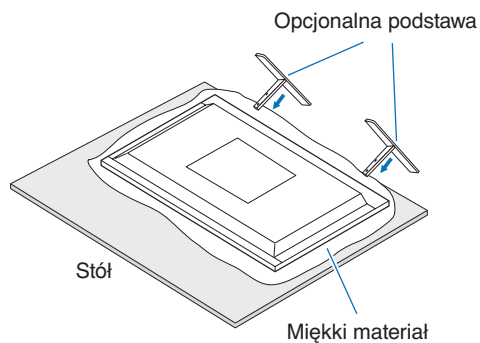

Rozdział 2 Nazwy części i ich funkcje

Ten rozdział zawiera:

- ⇒ „Panel sterowania” na stronie 22
- ⇒ „Panel podłączeń” na stronie 23
- ⇒ „Bezprzewodowy pilot zdalnego sterowania” na stronie 25

Panel sterowania

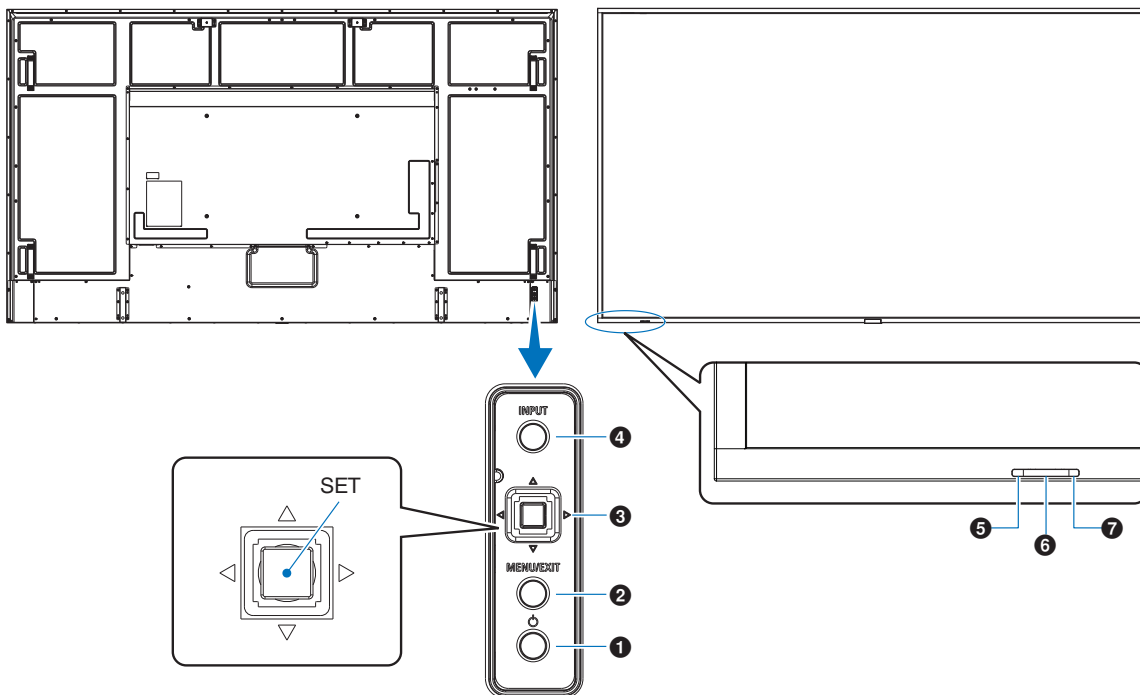

1 Przycisk (zasilanie)

Przełącza między włączeniem zasilania i trybem gotowości. Patrz [strona 36](#).

2 Przycisk MENU/EXIT

Otwiera menu ekranowe, gdy menu to jest zamknięte. Działa jak przycisk cofania w menu ekranowym i powoduje powrót do poprzedniego menu ekranowego. Działa jak przycisk wyjścia i zamyka menu ekranowe z poziomu menu głównego.

3 Klawisz Joysticka / przycisk SET*¹

/: Wybór lewo/prawo.





- Powoduje przejście w lewo lub w prawo w menu ekranowym.
- Zwiększa lub zmniejsza wartości poszczególnych ustawień menu ekranowego.
- Reguluje VOLUME (Głośność), gdy menu ekranowe jest wyłączone.

/: Wybór góra/dół.

- Powoduje przejście w górę lub w dół w menu ekranowym.

SET: (naciśnięcie przycisku)

- Wybiera lub konfiguruje ustawienie zaznaczonej funkcji w menu ekranowym.

*¹: Funkcje , ,  i  zmieniają się w zależności od orientacji monitora (w poziomie/w pionie).

4 Przycisk INPUT (WEJŚCIE)

INPUT (WEJŚCIE): Przechodzi przez dostępne wejścia, gdy menu ekranowe jest zamknięte.

[DisplayPort1], [DisplayPort2], [HDMI1], [HDMI2], [OPTION] (OPCJA)*¹, [COMPUTE MODULE] (MODUŁ OBLICZENIOWY)*². Nazwy wejść są wyświetlane jako ich fabrycznie ustawione nazwy.

*¹: Ta funkcja zależy od używanej w monitorze opcjonalnej karty.

*²: To wejście jest dostępne, gdy zainstalowana jest opcjonalna karta interfejsu modułu obliczeniowego Raspberry Pi i moduł obliczeniowy Raspberry Pi. Patrz [strona 83](#).

5 Wskaźnik zasilania

- Świeci się na niebiesko, gdy monitor LCD jest w trybie aktywnym*¹.
- Lampka miga przemiennie na zielono i bursztynowo, gdy włączona jest funkcja [SCHEDULE INFORMATION] (INFORMACJE O HARMONOGRAMIE).
- Po wykryciu awarii składnika monitora wskaźnik miga na czerwono lub naprzemiennie na czerwono i niebiesko.
- Zobacz tabelę trybów włączania i wyłączenia zasilania na stronie [strona 36](#).

*¹: Jeżeli w opcji [POWER INDICATOR] (WSKAŹNIK ZASILANIA) wybrano [OFF] (WYŁ.), dioda LED nie będzie się świecić, gdy monitor LCD jest w trybie aktywnym. Patrz [strona 106](#).

6 Czujnik pilota

Odbiera sygnał z pilota (jeśli jest używany pilot bezprzewodowy). Patrz [strona 37](#).

7 Czujnik oświetlenia otoczenia

Wykrywa poziom oświetlenia otoczenia, pozwalając monitorowi automatycznie regulować ustawienia wyróżnienia, i zapewnia przyjemniejsze używanie monitora. Nie wolno zakrywać tego czujnika. Patrz [strona 49](#).

Panel połączeń

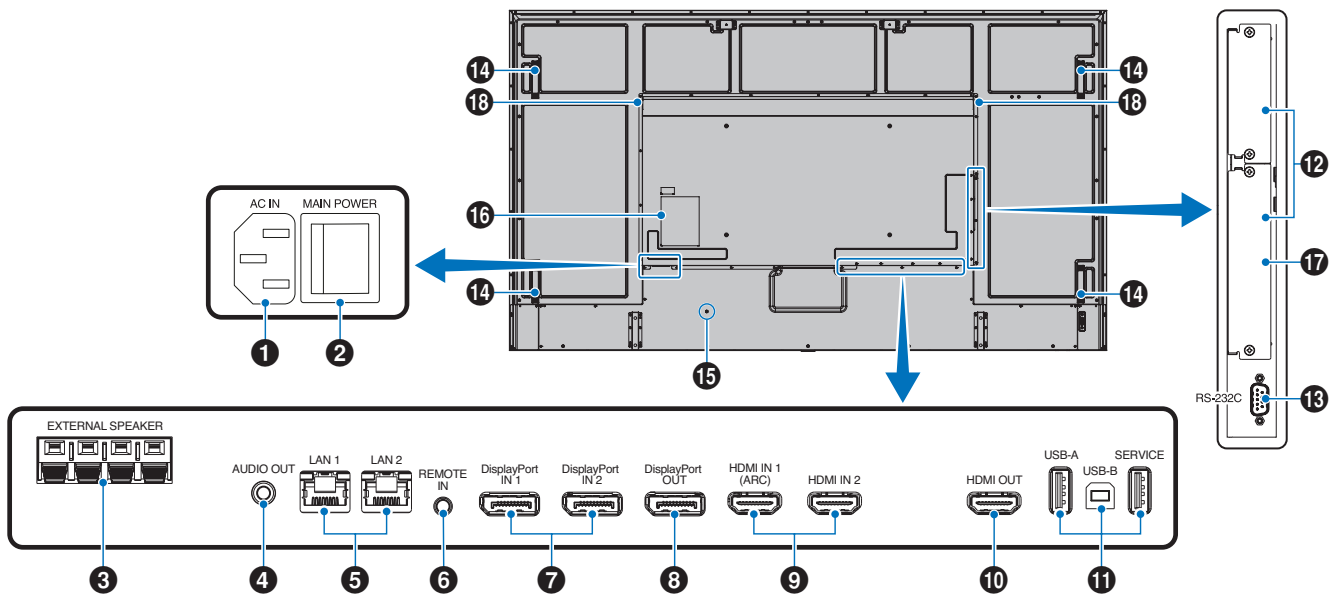

1 Złącze AC IN

Do podłączania dostarczonego kabla zasilającego.

2 Główny wyłącznik zasilania

Włącznik/wyłącznik służący do włączania/wyłączania zasilania.

3 ZŁĄCZE GŁOŚNIKA ZEWNĘTRZNEGO

Wyjście sygnał audio.
Czerwone złącze to plus (+)
Czarny zacisk to minus (-).

UWAGA: Listę zgodnych głośników można uzyskać od dostawcy.

4 AUDIO OUT (WYJŚCIE AUDIO)

Służy do wyprowadzania sygnału dźwiękowego z gniazd DisplayPort i HDMI na urządzenie zewnętrzne (odbiornik stereo, wzmacniacz itd.).

UWAGA: To złącze nie jest złączem słuchawkowym.

5 Port LAN 1/2 (RJ-45)

Połącz się z siecią LAN, aby obsługiwać i kontrolować monitor przez sieć.

Steruj wieloma monitorami przy użyciu połączenia łańcuchowego LAN.

UWAGA:

- Podłącz przewód LAN do portu LAN1, aby uzyskać komunikację przez sieć LAN.
- Zapoznaj się z sekcją Podłączenia wielu monitorów (Patrz [strona 65](#)).

6 REMOTE (PILOT)

Aby móc użyć opcjonalnego czujnika optycznego, podłącz go do monitora.

UWAGA:

- Nie stosować tego złącza, jeżeli nie jest to wymagane.
- Gdy podłączony jest opcjonalny czujnik optyczny, czujnik zdalnego sterowania monitora jest wyłączony.

7 DisplayPort IN 1/2

Wejście sygnału DisplayPort.

8 DisplayPort OUT

Wyjście sygnału DisplayPort.

9 HDMI IN 1/2 (HDMI1 (ARC)/HDMI2)

Wejście sygnału HDMI.

UWAGA:

- Złącze HDMI1 obsługuje również ARC (Audio Return Channel) dla wyjścia audio.
- ARC przesyła dźwięk z monitora do sprzętu audio za pomocą złącza HDMI1 ARC.
- Użyj dołączonego do zestawu kabla HDMI z obsługą ARC. Sprzęt audio będzie emitował dźwięk za pośrednictwem monitora.
- Sprzętem audio można sterować za pomocą dołączonego pilota.

10 HDMI OUT (WYJŚCIE HDMI)

Wyjście sygnału HDMI.

11 Złącza USB

Informacje na temat złączy USB można znaleźć na stronie „[Podłączanie urządzenia USB](#)” na stronie 34.

USB-A (Hub/0.5 A): Port wyjściowy (USB, typ A).

USB-B (Ctrl): Port wejściowy (USB, typ B).

Service (2A): Złącze serwisowe. Zasilanie urządzeń USB.

Podłącz czujnik koloru MDSVSENSOR 3.

12 Gniazdo opcjonalnej karty

Gniazdo do instalacji Intel® SDM.

UWAGA: Skontaktuj się z dostawcą, aby uzyskać listę kompatybilnych kart opcjonalnych.

13 Wejście RS-232C IN (złącze D-Sub 9-pinowe)

Do podłączania wejścia RS-232C urządzenia zewnętrznego, takiego jak komputer, w celu umożliwienia sterowania funkcjami RS-232C urządzenia. Patrz [strona 63](#).

14 Uchwyt

15 Gniazdo zabezpieczające

Gniazdo zabezpieczenia przed kradzieżą kompatybilne z kablami/sprzętem firmy Kensington.

UWAGA: Aby zapoznać się z produktami, odwiedź stronę internetową Kensington.

16 Etykieta

17 Gniazdo modułu obliczeniowego Raspberry Pi

Gniazdo do instalacji płyty interfejsu modułu obliczeniowego Raspberry Pi i modułu obliczeniowego Raspberry Pi.

Patrz [strona 83](#).

UWAGA: Instalacja musi być wykonana przez wykwalifikowanego technika. Nie próbuj samodzielnie instalować karty interfejsu modułu obliczeniowego i modułu obliczeniowego Raspberry Pi.

18 Głośnik wewnętrzny

Bezprzewodowy pilot zdalnego sterowania

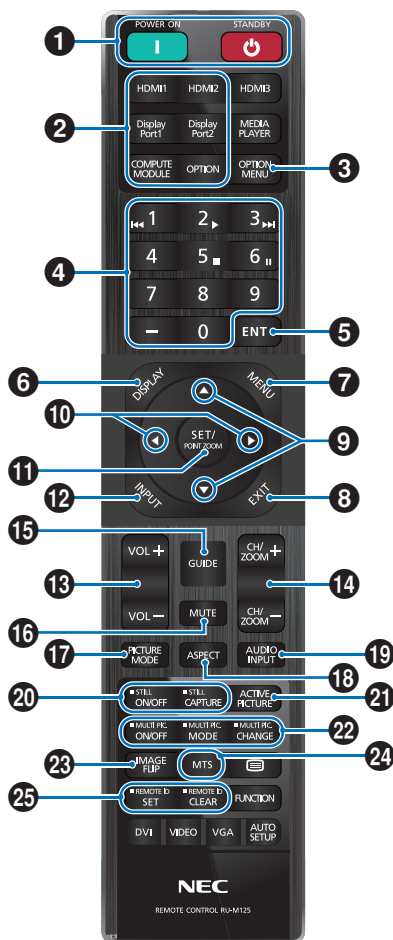

- UWAGA:**
- Przyciski bez wyjaśnienia nie są używane z modelem monitora.
 - Niektóre przyciski na pilocie są używane do obsługi funkcji CEC (ang. Consumer Electronics Control). Przyciski CEC różnią się w zależności od tego, czy bieżącym ustawieniem CEC jest [MODE1] (TRYB1) czy [MODE2] (TRYB2). Patrz [strona 32](#).

1 Przyciski POWER ON i STANDBY

POWER ON wznawia pełną moc z trybu niskiego poboru mocy.

STANDBY przełącza monitor w tryb niskiego poboru mocy. Patrz [strona 36](#).

2 Przycisk DIRECT INPUT

Natychmiast zmienia wejście na jedno z wejść podanych w nazwach przycisków.

Nazwy przycisków odzwierciedlają nazwy ustawień fabrycznych wejść.

3 Przycisk OPTION MENU

Do użytku, gdy zainstalowana jest opcjonalna karta. Patrz [strona 23](#).

Funkcja zależy od opcjonalnej karty zainstalowanej w monitorze.

4 KLAWIATURA

Naciśnij przyciski, aby zmienić lub ustawić hasła, zmienić kanał i ustawić wartość REMOTE ID (ID PILOTA). Patrz [strona 61](#).

5 Przycisk ENT

Potwierdzenie wyboru.

Do użytku z kartą opcjonalną. Funkcja zależy od opcjonalnej karty zainstalowanej w monitorze.

6 Przycisk DISPLAY

Pokazuje/ukrywa menu ekranowe. Zobacz [strona 41](#).

Odblokowuje przyciski pilota, jeśli zostały zablokowane w opcji [LOCK SETTINGS] (USTAWIENIA BLOKADY) w menu [PROTECT] (OCHRONA). Naciśnij i przytrzymaj przycisk DISPLAY przez ponad pięć sekund, aby odblokować pilota. Patrz [strona 54](#).

7 Przycisk MENU

Otwarcie lub zamknięcie menu ekranowego.

Patrz [strona 41](#).

8 Przycisk EXIT

Działa jak przycisk cofania w menu ekranowym i powoduje powrót do poprzedniego menu ekranowego.

Działa jak przycisk EXIT i zamyka menu ekranowe z poziomu menu głównego.

9 Przycisk ▲/▼ (Przycisk w górę/w dół)

Działają jako przyciski nawigacyjne, pozwalając w menu ekranowym przesunąć wyróżniony obszar w górę lub w dół.

10 Przycisk ◀/▶ (Przycisk lewo/prawo)

Działają jako przyciski nawigacyjne, pozwalając w menu ekranowym przesunąć wyróżniony obszar w lewo lub w prawo.

Zwiększa lub zmniejsza wartości ustawień w menu ekranowym.

11 Przycisk SET/POINT ZOOM

SET (USTAW): Gdy menu ekranowe jest otwarte, ten przycisk działa jako przycisk zatwierdzenia wyboru zaznaczonej opcji.

POINT ZOOM (POWIĘKSZENIE PUNKTOWE): Gdy menu ekranowe jest zamknięte, przycisk ten działa jak przycisk POINT ZOOM. Patrz [strona 40](#).

12 Przycisk INPUT

Przełącza wejścia.

Nazwy wejść odzwierciedlają nazwy ustawień fabrycznych wejść chyba że zmieniono je ręcznie w menu ekranowym.

13 Przycisk VOLUME +/- (Głośność +/-)

Zwiększanie lub zmniejszanie poziomu wyjściowego sygnału dźwiękowego.

14 Przycisk CH/ZOOM +/- (Kanał/powiększenie +/-)*

Zwiększenie lub zmniejszenie poziomu powiększenia punktowego. Zapoznaj się z instrukcjami opcji Point Zoom (Powiększenie punktowe). Patrz [strona 40](#).

*: W przypadku korzystania z opcjonalnej karty funkcja zależy od zainstalowanej w monitorze karty.

15 Przycisk GUIDE

Do użytku z kartą opcjonalną. Funkcja zależy od opcjonalnej karty zainstalowanej w monitorze.

16 Przycisk MUTE (Wyciszenie)

Wycisza wyjście audio i wideo monitora.

Aby wyłączyć wyciszenie wyjścia audio i wideo monitora należy ponownie nacisnąć przycisk. Patrz „[MUTE SETTING \(USTAWIENIE WYCISZENIA\)](#)” na stronie 106.

17 Przycisk PICTURE MODE (Tryb obrazu)

Przełącza pomiędzy trybami obrazu [NATIVE] (STANDARDOWE), [RETAIL] (SKLEP), [CONFERENCING] (KONFERENCJA), [HIGHBRIGHT] (WYSOKA JASNOŚĆ), [TRANSPORTATION] (TRANSPORT) i [CUSTOM] (NIESTANDARDOWY). Patrz [strona 38](#).

18 Przycisk ASPECT (Współczynnik kształtu)

Przełącza pomiędzy kolejnymi współczynnikami kształtu obrazu: [FULL] (PEŁNY), [WIDE]* (SZEROKI), [1:1], [ZOOM] (POWIĘKSZENIE) i [NORMAL] (NORMALNY). Patrz [strona 39](#).

*: Tylko wejścia HDMI1, HDMI2, OPTION (TMDS)*2, COMPUTE MODULE*1.

*1: To wejście jest dostępne, gdy zainstalowana jest opcjonalna karta interfejsu modułu obliczeniowego Raspberry Pi i moduł obliczeniowy Raspberry Pi.

*2: Ta funkcja zależy od używanej w monitorze opcjonalnej karty.

19 Przycisk AUDIO INPUT (Wejście dźwięku)

Umożliwia wybór źródła sygnału dźwiękowego: [IN1], [IN2], [HDMI1], [HDMI2], [DisplayPort1], [DisplayPort2], [OPTION] (OPCJA)*1 i [COMPUTE MODULE] (MODUŁ OBLICZENIOWY)*2.

*1: Ta funkcja zależy od używanej w monitorze opcjonalnej karty.

*2: To wejście jest dostępne, gdy zainstalowana jest opcjonalna karta interfejsu modułu obliczeniowego Raspberry Pi i moduł obliczeniowy Raspberry Pi. Patrz [strona 83](#).

20 Przycisk STILL

Przycisk ON/OFF: Włączanie/wyłączanie trybu nieruchomego obrazu.

Przycisk CAPTURE: Rejestruje nieruchomy obraz.

UWAGA: • Ta funkcja zostaje zwolniona, jeśli którakolwiek z poniższych funkcji ulegnie zmianie: [ASPECT] (PROPORCJE), [MULTI PICTURE] (WIELE OBRAZÓW), [TILE MATRIX] (MATRYCA PODOBRAZÓW), [MOTION] (RUCH) w [SCREEN SAVER] (WYGASZACZ EKРАНU), POINT ZOOM (POWIĘKSZENIE PUNKTOWE), [IMAGE FLIP] (ODWRÓCENIE OBRAZU), [SZYBKIE PRZEŁĄCZENIE WEJŚCIA], [OVERSCAN] (ROZCIĄGANIE OBRAZU), [DUAL DAISY CHAIN MODE], po zmianie ustawienia [AUDIO INPUT] (WEJŚCIE AUDIO) lub ustawieniu [DisplayPort VERSION] (Wersja DisplayPort) dla [DisplayPort1] na [1.4], gdy funkcja STILL jest aktywna.

UWAGA: • Funkcja ta jest wyłączona, gdy aktywna jest jedna z następujących funkcji: [MULTI PICTURE] (WIELE OBRAZÓW), [MOTION] (RUCH) w [SCREEN SAVER] (WYGASZACZ EKРАНU), POINT ZOOM (POWIĘKSZENIE PUNKTOWE), [TILE MATRIX] (MATRYCA PODOBRAZÓW), [IMAGE FLIP] (ODWRÓCENIE OBRAZU), [QUICK INPUT CHANGE] (SZYBKIE PRZEŁĄCZENIE WEJŚCIA), [DUAL DAISY CHAIN MODE], [ROTATE] (OBRÓT) lub jeśli wejście ustawiono na [DisplayPort1], a ustawienie [DisplayPort VERSION] (Wersja DisplayPort) na [1.4].

• Jeśli sygnał wejściowy jest przesyłany przez wejście opcjonalnej karty [OPTION], funkcja tego przycisku zależy od używanej karty opcjonalnej.

21 Przycisk ACTIVE PICTURE (Aktywny obraz)

Wybiera aktywny obraz w funkcji MULTI PICTURE MODE (TRYB WIELU OBRAZÓW). Patrz [strona 95](#).

22 Przyciski MULTI PICTURE (Wiele obrazów)

Przycisk ON/OFF: Włącza i wyłącza tryb wielu zdjęć.

Przycisk MODE (TRYB): Przełączenie pomiędzy dostępnymi trybami Picture-In-Picture (2PIP) i Picture-By-Picture (2BPB lub 4BPB).

Przycisk CHANGE (ZMIANA): Przełączenie wybranych wejść między obrazem 1 i obrazem 2, gdy ustawiona jest opcja 2PIP.

Dodatkowe informacje dostępne są tu: [strona 95](#).

UWAGA: Po naciśnięciu przycisku SET/POINT ZOOM, gdy włączona jest funkcja Multi Picture, pojawia się możliwość zmiany rozmiaru aktywnego zdjęcia.

23 Przycisk IMAGE FLIP (Odwrócenie obrazu)

Pozwala wybrać opcje [H FLIP] (ODWRÓCENIE W POZIOMIE), [V FLIP] (ODWRÓCENIE W PIONIE), [180° ROTATE] (OBRÓT O 180°) i [NONE] (BRAK). Zobacz [strona 94](#).

24 Przycisk MTS

Do użytku z kartą opcjonalną. Funkcja zależy od opcjonalnej karty zainstalowanej w monitorze.

25 Przycisk REMOTE ID

Aktywuje funkcję REMOTE ID. Zobacz [strona 61](#).

Rozdział 3 Podłączenia

Ten rozdział zawiera:

- ⇒ „Schemat połączeń” na stronie 28
- ⇒ „Podłączenie komputera osobistego” na stronie 29
- ⇒ „Podłączanie do urządzenia multimedialnego za pomocą HDMI” na stronie 29
- ⇒ „Polecenie HDMI-CEC” na stronie 31
- ⇒ „Wewnętrzne źródła wideo” na stronie 33
- ⇒ „Podłączanie urządzenia USB” na stronie 34

Podłączanie urządzeń zewnętrznych

- UWAGA:**
- Nie wolno podłączać/odłączać kabli przy włączonym monitorze lub innym urządzeniu zewnętrznym, gdyż może to być przyczyną utraty obrazu.
 - Nie należy używać tłumiącego kabla dźwiękowego (z wbudowanym rezystorem). Użycie kabla audio z wbudowanym rezystorem obniży poziom dźwięku.

Przed podłączeniem:

- Wyłącz zasilanie urządzenia przed podłączeniem go do monitora.
- Informacje na temat dostępnych typów połączeń i instrukcji urządzenia można znaleźć w instrukcji obsługi urządzenia.
- W celu uniknięcia uszkodzenia danych zaleca się wyłączenie zasilania monitora przed podłączeniem lub odłączeniem urządzenia pamięci masowej USB.

Schemat połączeń

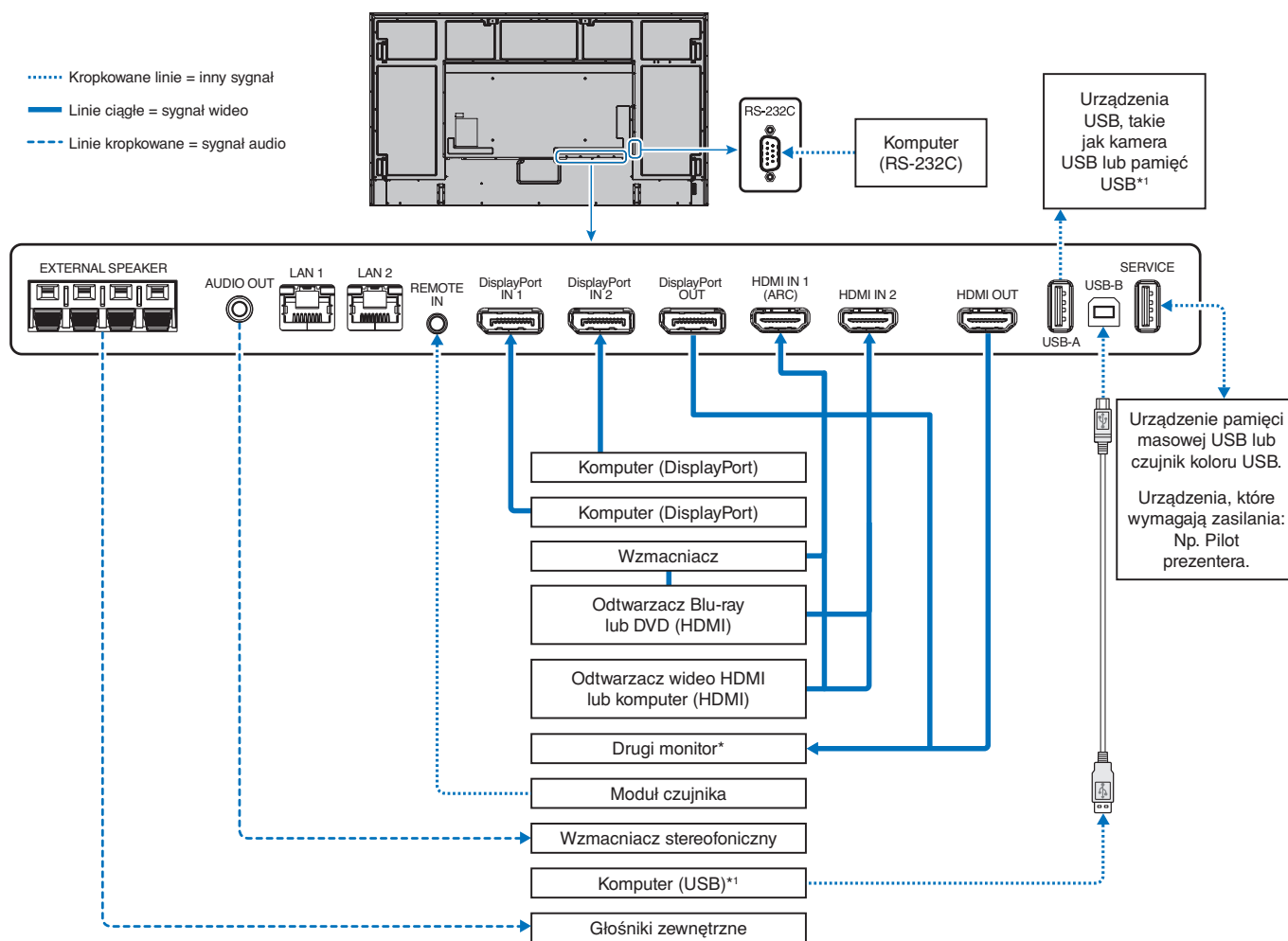

*: Wiele monitorów połączonych w układ łańcuchowy ma określony limit połączeń monitorowych.

*1: Urządzenie podłączone do portu USB-B może sterować urządzeniami podłączonymi do portu USB-A. Patrz „Podłączanie urządzenia USB” na stronie 34.

Podłączenie komputera osobistego

Podłączanie do komputera za pomocą HDMI

- Należy używać kabla HDMI z logo HDMI.
- Sygnał może pojawić się na ekranie po pewnym czasie od włączenia komputera.
- W przypadku niektórych kart graficznych i sterowników obraz może być wyświetlany nieprawidłowo.
- Używając komputera z wyjściem HDMI, w menu [OVERSCAN] (ROZCIĄGANIE OBRAZU) należy wybrać opcję [AUTO] (Autom.) lub [OFF] (Wył.), ponieważ sterowniki ekranu mogą nie być w pełni kompatybilne i nie wyświetlać obrazu prawidłowo. Patrz [strona 88](#).
- Jeśli sygnał źródłowy jest 4K (50 Hz/60 Hz) lub HDCP 2.2. lub HDR w menu [ADVANCED] (ZAAWANSOWANE) należy ustawić opcję [HDMI] na [MODE2] (Tryb 2). Patrz [strona 88](#).
- Jeśli zasilanie monitora zostało włączone po włączeniu komputera, do którego dany monitor jest podłączony, obraz może się nie pojawić. W takim przypadku wyłącz komputer i włącz go ponownie.
- Gdy sygnał wejściowy ma rozdzielczość 4K, należy kabla HDMI o dużej przepustowości.

Podłączenie do komputera ze złączem DisplayPort

- Należy użyć kabla DisplayPort z logo zgodności z DisplayPort.
- Aby użyć złącza wyjściowego DisplayPort, zapoznaj się z sekcją Wyjście wideo. Patrz [strona 60](#).
- Sygnał może pojawić się na ekranie po pewnym czasie od włączenia komputera.
- Przy podłączeniu kabla DisplayPort do podzespołu za pomocą konwertera sygnału, obraz może się nie pojawić.
- Niektóre kable DisplayPort mają opcję blokowania. Aby odłączyć taki kabel, należy przytrzymać wciśnięty przycisk górny w celu zwolnienia blokady.
- Aby przesyłać dźwięk za pomocą portu DisplayPort, w menu ekranowym jako wejście dźwięku wybierz ustawienie [DisplayPort1] lub [DisplayPort2] albo wybierz [DisplayPort1] lub [DisplayPort2] za pomocą przycisku AUDIO INPUT na pilocie.
- Jeśli zasilanie monitora zostało włączone po włączeniu komputera, do którego dany monitor jest podłączony, obraz może się nie pojawić. W takim przypadku wyłącz komputer i włącz go ponownie.
- Jeśli sygnał wejściowy ma rozdzielczość 8K, należy użyć kabla DisplayPort z logo 8K.

Podłączanie do urządzenia multimedialnego za pomocą HDMI

Podłącz monitor za pomocą jednego kabla HDMI, aby uzyskać najwyższą jakość obrazu i dźwięku z odtwarzaczy Blu-ray, odtwarzaczy multimedialnych strumieniowych lub konsol do gier. Zawartość 4K UHD jest wyświetlana, gdy podłączony odtwarzacz multimedialny również obsługuje materiał 4K.

Obsługuje kodowanie HDCP (High-bandwidth Digital Contents Protection), rodzaj cyfrowego zarządzania prawami autorskimi, które zapobiega kopiowaniu lub rozpowszechnianiu nielegalnie treści high-definition na płytach Blu-ray, DVD i mediach strumieniowych.

- UWAGA:**
- Lista kompatybilnych sygnałów znajduje się na [strona 80](#).
 - Podłącz kabel HDMI, gdy odtwarzacz multimedialny i monitor są wyłączone.
 - Należy używać kabla HDMI z logo HDMI.
 - Niektóre kable HDMI i urządzenia mogą nieprawidłowo wyświetlać obraz ze względu na różne specyfikacje HDMI.
 - HDCP to system zapobiegania nielegalnemu kopiowaniu cyfrowych danych wideo. Jeżeli nie można wyświetlać materiałów za pośrednictwem wejścia cyfrowego, nie musi to oznaczać nieprawidłowego działania projektora.
 - Gdy sygnał wejściowy ma rozdzielczość 4K, należy kabla HDMI o dużej przepustowości.

Podłączanie do urządzeń audio z funkcją ARC

W przypadku podłączenia sprzętu audio z funkcją ARC do złącza HDMI1 (ARC) za pomocą dołączonego kabla HDMI ze wsparciem ARC, sprzęt audio emituje dźwięk za pośrednictwem monitora.

- Dźwięk przesyłany przez HDMI1 (ARC) nie jest regulowany za pomocą menu ekranowego.
- Gdy funkcja ARC jest włączona, głośnik wewnętrzny monitora lub podłączone do niego głośniki zewnętrzne są wyciszone.

HDMI-CEC (Consumer Electronics Control)

HDMI-CEC oferuje kompatybilnym odtwarzaczom multimedialnym podłączonym za pośrednictwem HDMI możliwość komunikacji i ograniczonej kontroli między urządzeniem a monitorem. Na przykład włączenie odtwarzacza Blu-ray może natychmiast przełączyć sygnał wejściowy na odtwarzacz Blu-ray bez potrzeby używania pilota. Nie wszystkie urządzenia są w pełni kompatybilne, a w niektórych przypadkach producent urządzeń multimedialnych może zapewniać zgodność tylko z własnymi monitorami lub telewizorami. Patrz „[Polecenie HDMI-CEC](#)” na stronie 31.

Gdy ta funkcja jest obsługiwana, pilot monitora może być używany do sterowania urządzeniem multimedialnym HDMI.

UWAGA: Instrukcje w tej sekcji prowadzą przez proces konfiguracji CEC w menu ekranowym monitora. Te ustawienia można również skonfigurować za pomocą interfejsu przeglądarkowego monitora.

Włączanie CEC

1. Podłącz urządzenie CEC do portu HDMI.
Naciśnij przycisk HDMI na pilocie zdalnego sterowania.
2. Aby otworzyć menu ekranowe, naciśnij przycisk MENU.
3. Przejdź do menu [INPUT-ADVANCED] (WEJŚCIE-ZAAWANSOWANE), a następnie do [CEC].
4. Dla [CEC] wybierz opcję [MODE1] (Tryb 1) lub [MODE2] (Tryb 2).
5. Wybierz SET (USTAW) w opcji [SEARCH DEVICE] (SZUKAJ URZĄDZENIA).

Po zakończeniu wyszukiwania pojawi się nazwa portu HDMI z urządzeniem podłączonym do CEC. Patrz [strona 89](#).

Jeśli nie zostanie znalezione urządzenie CEC, upewnij się, że urządzenie jest podłączone, jest włączone, obsługuje CEC i CEC jest włączone. W zależności od producenta funkcja CEC może mieć inną nazwę. Zapoznaj się z instrukcją obsługi produktu urządzenia.

6. Naciśnij przycisk EXIT na pilocie.

Polecenie HDMI-CEC

Podłącz urządzenie zgodne z HDMI-CEC do portu HDMI.

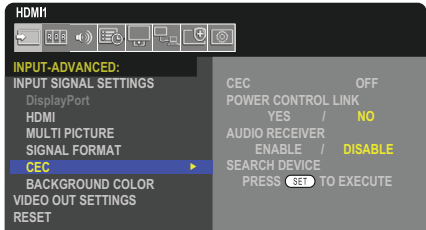
Menu ekranowe (OSD menu)	Nazwa polecenia HDMI-CEC	Objaśnienie	Ustawienie
CEC (Consumer Electronics Control)	One Touch Play (Odtwarzanie jednodotykowe)	Po włączeniu urządzenia zgodnego z HDMI-CEC, monitor podłączony do niego za pomocą kabla HDMI włączy się automatycznie. Po włączeniu zasilania monitora, wejście automatycznie przełącza się na docelowe złącze HDMI. Jeśli monitor zostanie włączony, gdy urządzenie zgodne z HDMI-CEC są włączone, bieżące wejście [INPUT] zostanie zmienione na [HDMI2].	 <p>Aby ustawić opcje CEC, wykonaj poniższe czynności.</p> <p>Aby otworzyć menu ekranowe, naciśnij przycisk MENU.</p> <p>Używając przycisków ▲▼◀▶, przejdź do menu [INPUT] (WEJŚCIE), [ADVANCED] (ZAAWANSOWANE), [CEC], a następnie naciśnij przycisk SET/POINT ZOOM, aby wejść do opcji CEC.</p> <p>Za pomocą przycisków ◀▶ wyróżnij opcję [MODE1] (TRYB1) lub [MODE2] (TRYB2), a następnie naciśnij przycisk SET/POINT ZOOM, aby włączyć CEC.</p>
	Remote Control Pass Through (Przelotowe sterowanie pilotem)	Bezprzewodowy pilot zdalnego sterowania monitora może działać z urządzeniami zgodnymi ze standardem HDMI-CEC. Przykładowo: po włączeniu monitora za pomocą pilota i naciśnięciu przycisku odtwarzania, urządzenie zgodne z HDMI-CEC również zostanie włączone i uruchomione.	
	Power Status (Status zasilania)	Podłączone urządzenia zgodne z HDMI-CEC pobierają informację o stanie zasilania monitora (włączony, w trybie gotowości itd.).	
	System Information (Informacje systemowe)	Ta funkcja pobiera informacje o podłączonym urządzeniu zgodnym z HDMI-CEC (wersja CEC, adres fizyczny). Dodatkowo pozwala to na wykonanie funkcji zmiany języka. Jeśli język w monitorze zostanie zmieniony, taka sama operacja zmiany języka zostanie wykonana w podłączonym urządzeniu zgodnym z HDMI-CEC. Aby funkcja zmiany języka zadziałała, podłączone urządzenie zgodne z HDMI-CEC musi obsługiwać wiele języków.	
POWER CONTROL LINK (ŁĄCZE STEROWANIA ZASILANIEM)	System Standby (System w trybie czuwania)	Jeśli monitor zostanie przełączony do trybu gotowości za pomocą pilota zdalnego sterowania, taka sama operacja zostanie wykonana w podłączonych urządzeniach zgodnych z HDMI-CEC. Jeśli monitor zostanie przełączony do trybu gotowości, gdy podłączone urządzenie zgodne z HDMI-CEC realizuje nagrywanie, urządzenie nie zostanie wyłączone. Aby uzyskać więcej informacji, zapoznaj się z instrukcją obsługi urządzenia zgodnego z HDMI-CEC.	<p>Za pomocą przycisków ▲▼ wybierz opcję [POWER CONTROL LINK] (ŁĄCZE STEROWANIA ZASILANIEM).</p> <p>Za pomocą przycisków ◀▶ wyróżnij opcję [YES] (Tak), a następnie naciśnij przycisk SET/POINT ZOOM, aby wybrać opcję [YES] (Tak).</p>
AUDIO RECEIVER (WZMACNIACZ)	System Audio Control (Sterowanie dźwiękiem systemowym)	Proszę podłączyć sprzęt audio z funkcją ARC do złącza HDMI1 (ARC) za pomocą dołączonego kabla HDMI z obsługą ARC. Przycisk głośności na pilocie zdalnego sterowania służy także do sterowania głośnością podłączonego urządzenia audio HDMI ARC. Gdy ta funkcja jest włączona, głośnik wewnętrzny monitora lub podłączone do niego głośniki zewnętrzne są automatycznie wyciszone.	<p>Za pomocą przycisków ▲▼ wybierz opcję [AUDIO RECEIVER] (WZMACNIACZ), a następnie naciśnij przycisk SET/POINT ZOOM.</p> <p>Za pomocą przycisków ◀▶ wyróżnij opcję [ENABLE] (WŁĄCZ), a następnie naciśnij przycisk SET/POINT ZOOM, aby wybrać opcję [ENABLE] (WŁĄCZ).</p>
SEARCH DEVICE (SZUKAJ URZĄDZENIA)	Device OSD Name Transfer (Przeniesienie nazwy OSD urządzenia)	Za pomocą przycisków ◀▶ wyróżnij opcję YES (Tak), a następnie naciśnij przycisk SET/POINT ZOOM, aby rozpocząć wyszukiwanie.	<p>Za pomocą przycisków ▲▼ wybierz opcję [SEARCH DEVICE] (SZUKAJ URZĄDZENIA)</p> <p>Ta funkcja wyszukuje wśród połączeń HDMI monitora urządzenia zgodne z CEC. Jeśli urządzenie zgodne z CEC zostanie pomyślnie wykryte, funkcja ta uzyska nazwę urządzenia. Wyświetlane są nazwa urządzenia i właściwe połączenie HDMI.</p>
	Routing Control (Sterowanie trasowaniem)	Po wybraniu nazwy urządzenia, wejście urządzenia zgodnego ze standardem HDMI-CEC przełącza się na wybrane wejście. Po wybraniu urządzenia bezprzewodowy pilot obsługuje wybrane urządzenie.	
<p>Ta funkcja CEC pozwala na przerwanie funkcji. Aby uzyskać informacje o podłączeniu urządzeń zgodnych z HDMI-CEC, przejdź do sekcji Podłączenie (patrz strona 27).</p>			

Funkcje HDMI-CEC na pilocie

HDMI-CEC [MODE1] (TRYB1)

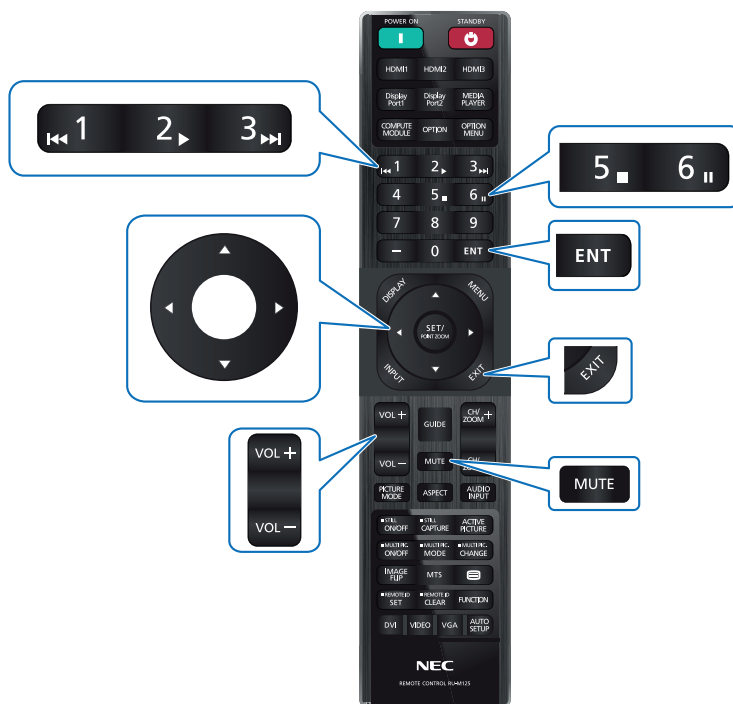

HDMI-CEC [MODE2] (TRYB2)

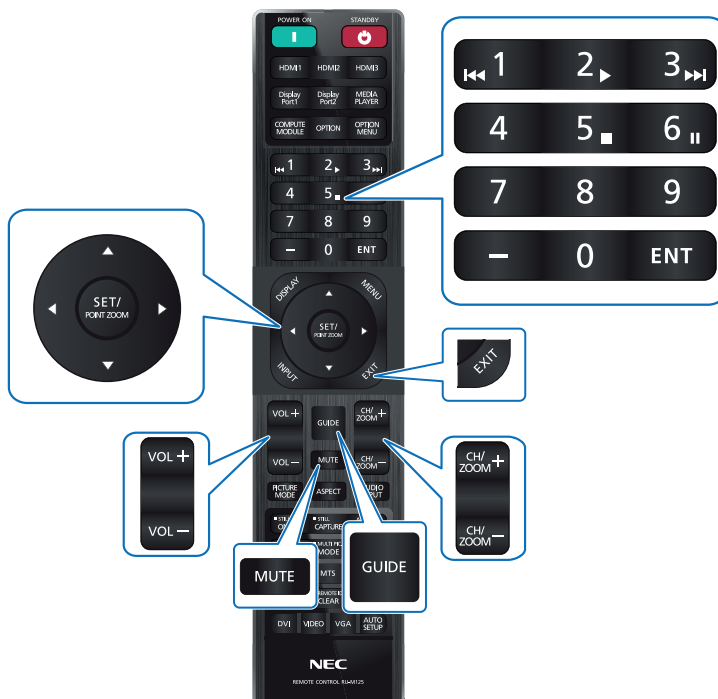

Wewnętrzne źródła wideo

Karty opcjonalne dla monitora

Kiedy na monitorze zainstalowana jest opcjonalna karta lub płyta interfejsu modułu obliczeniowego Raspberry Pi i moduł obliczeniowy Raspberry Pi, pokaże się ona jako dostępna na liście w menu [INPUT] (WEJŚCIE) menu ekranowego. Karty opcjonalne, karta interfejsu modułu obliczeniowego Raspberry Pi i moduł obliczeniowy Raspberry Pi są dostępne osobno i muszą być fizycznie zainstalowane na monitorze. Niniejszy dokument zawiera instrukcje dotyczące korzystania z monitora bez żadnych dodatkowych opcji. Lokalizacje instalacji płytki rozszerzeń oraz płytki interfejsu Raspberry Pi Compute Module są podane na wykresie Panel złączy (patrz [strona 23](#)). Pełna instrukcja instalacji i użytkowania jest dostarczana z indywidualnym urządzeniem lub dostępna online.

- UWAGA:**
- Opcjonalna karta interfejsu modułu obliczeniowego DS1-IF20CE i moduł obliczeniowy Raspberry Pi są dostępne osobno. Aby uzyskać więcej informacji, skontaktuj się z autoryzowanym dealerem. Instalacja musi być wykonana przez wykwalifikowanego technika. Nie próbuj samodzielnie instalować karty interfejsu modułu obliczeniowego i modułu obliczeniowego Raspberry Pi. Patrz [strona 83](#).
 - Informacje o dostępnych opcjonalnych kartach można uzyskać od dostawcy.

Podłącz zgodne urządzenie pamięci masowej USB

Formatowanie urządzenia pamięci masowej USB z formatem FAT32. Informacje na temat formatowania urządzenia pamięci masowej USB można znaleźć w podręczniku użytkownika komputera lub pliku pomocy.

Dysk USB można podłączyć do niniejszego monitora zgodnie z poniższym rysunkiem.

Jeśli fizyczne wymiary dysku USB są większe niż wymiary podane poniżej, należy użyć przedłużacza USB.

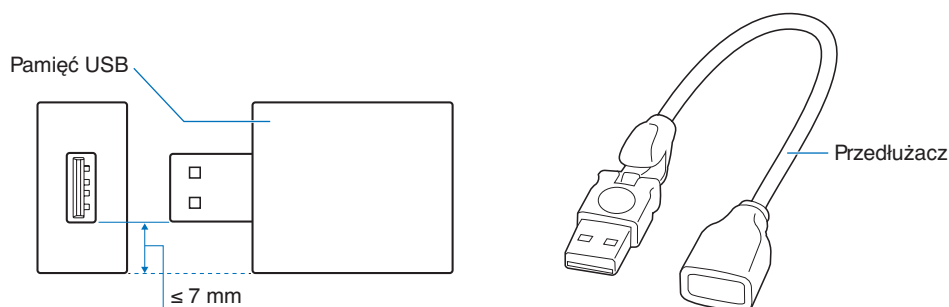

- UWAGA:**
- Jeśli monitor nie rozpoznaje podłączonego urządzenia pamięci masowej USB, należy wybrać system plików FAT32.
 - Nie gwarantujemy współpracy ze wszystkimi pamięciami USB dostępnymi na rynku.

Podłączanie urządzenia USB

Niektóre porty USB na panelu terminala monitora mają różne zastosowania w zależności od typu podłączonego urządzenia USB. Postępuj zgodnie z tymi wskazówkami, używając tych portów z obsługiwanymi urządzeniami.

USB-A (Hub/0.5A): Wyjściowy port USB (typ A).

Podłączenie wykorzystywane przez zewnętrzne urządzenia USB (takie jak aparaty fotograficzne, pamięci flash, klawiatury, itp.)

USB-B (Ctrl): Wejściowy port USB (typ B).

Połączenie z komputerem za pomocą kabla USB. Komputer kompatybilny z USB podłączony do USB-B (Ctrl) może sterować urządzeniami podłączonymi do portu USB-A (Koncentrator/0,5A).

Service (2A): Port serwisowy/port zasilania.

To gniazdo służy do przeprowadzania aktualizacji oprogramowania.

Zapewnia do 2 A zasilania dla podłączonego urządzenia USB, takiego jak media strumieniowe HDMI lub drążki prezentera. Rzeczywiste zużycie energii zależy od podłączonego urządzenia. Upewnij się, że używasz kabla USB obsługującego 2 A.

Włącz [USB POWER] (ZASILANIE USB) w ustawieniach [USB] w obszarze [SYSTEM] menu ekranowego. Patrz [strona 107](#).

Zapoznaj się z danymi technicznymi zasilania. Patrz [strona 79](#).

Umożliwia import i eksport ustawień monitora za pomocą urządzenia pamięci masowej USB po wybraniu opcji [CLONE SETTING] (KLONUJ USTAWIENIE).

UWAGA: Po podłączeniu czujnika koloru do portu serwisowego (2A) należy ustawić opcję [EXTERNAL CONTROL] (STEROWANIE ZEWNĘTRZNE) w menu [USB] na [DISABLE] (WYŁĄCZ).

- UWAGA:**
- Przed podłączeniem kabla USB należy sprawdzić kształt jego złącza i orientację.
 - Nie zaleca się podłączania/odłączania urządzenia pamięci masowej USB do już włączonego monitora. Aby zapobiec uszkodzeniu monitora i możliwemu uszkodzeniu plików danych podłączonego urządzenia, główny przełącznik monitora powinien być wyłączony przed podłączeniem/odłączeniem.

Rozdział 4 Podstawowa obsługa

Ten rozdział zawiera:

- ⇒ „Tryby włączania i wyłączania zasilania” na stronie 36
- ⇒ „Zasięg pracy pilota zdalnego sterowania” na stronie 37
- ⇒ „Korzystanie z opcji zarządzania energią” na stronie 37
- ⇒ „Wyświetlanie informacji w menu ekranowym” na stronie 38
- ⇒ „Przełączanie między trybami obrazu” na stronie 38
- ⇒ „Ustawienie współczynnika proporcji obrazu” na stronie 39
- ⇒ „Używanie powiększenia punktowego” na stronie 40
- ⇒ „Menu ekranowe (OSD – On-Screen Display)” na stronie 41

Tryby włączania i wyłączenia zasilania

Naciśnij przycisk  na panelu sterowania lub przycisk zasilania POWER ON na pilocie zdalnego sterowania, aby włączyć monitor.

Dioda LED zasilania monitora wskazuje aktualny stan monitora. Informacje na temat wskaźnika zasilania znajdują się w poniższej tabeli.

Stan diody zasilania i sposób świecenia	Stan	Przywracanie
Świeci na niebiesko	Normalny	<ol style="list-style-type: none"> 1. Włącz monitor za pomocą pilota lub przycisku monitora. 2. Wyślij do monitora sygnał AV.
Miga na zielono* ¹	<p>W żadnym z poniższych warunków monitor nie wykrył sygnału wejściowego podczas ustawionego okresu:</p> <ul style="list-style-type: none"> • Monitor korzysta z opcjonalnej karty*². • Opcja [USB POWER] (ZASILANIE USB) ma ustawienie [ON] (WŁ.). • Opcja [SLOT POWER] (ZASILANIE GNIAZDA) jest ustawiona na [ON] (WŁ.). • Opcja [POWER CONTROL LINK] (ŁĄCZE STEROWANIA ZASILANIEM) w [CEC] jest ustawiona na [ENABLE] (WŁĄCZ). • Parametr [DisplayPort VERSION] (Wersja DisplayPort) jest ustawiony na [1.2 MST] lub [1.4 MST]. • Opcja [QUICK START] (SZYBKIE ROZPOCZĘCIE PRACY) jest ustawiona na [ENABLE] (WŁĄCZ). 	
Świeci na pomarańczowo	Sygnał wejściowy AV nie został wykryty przez monitor podczas ustawionego czasu (z wejściem sygnału sieciowego).	
Miga na pomarańczowo	Sygnał wejściowy AV nie został wykryty przez monitor podczas ustawionego czasu (brak wejścia sygnału sieciowego).	Włącz monitor za pomocą pilota lub przycisku monitora.
Świeci na czerwono	Wyłącz monitor za pomocą pilota lub przycisku monitora.	

*¹: Ustawienie czasu dla opcji automatycznego oszczędzania energii jest dostępne w opcji [POWER SAVE SETTINGS] (Ustawienia oszczędzania energii) (Patrz [strona 101](#)).

*²: Opcja [SLOT POWER] (ZASILANIE GNIAZDA) jest ustawiona na [AUTO].

UWAGA:

- Niebieski wskaźnik zasilania oznaczający, że monitor jest włączony i działa normalnie, można wyłączyć w opcjach menu ekranowego na monitorze. Patrz [strona 106](#).
- Jeśli kontrolka miga na czerwono (długie i krótkie mignięcie), mogła wystąpić usterka. Skontaktuj się z dostawcą.

Główny przełącznik zasilania należy ustawić w pozycji ON, aby umożliwić włączanie monitora za pomocą przycisku zasilania na pilocie lub przycisku  na panelu sterowania.

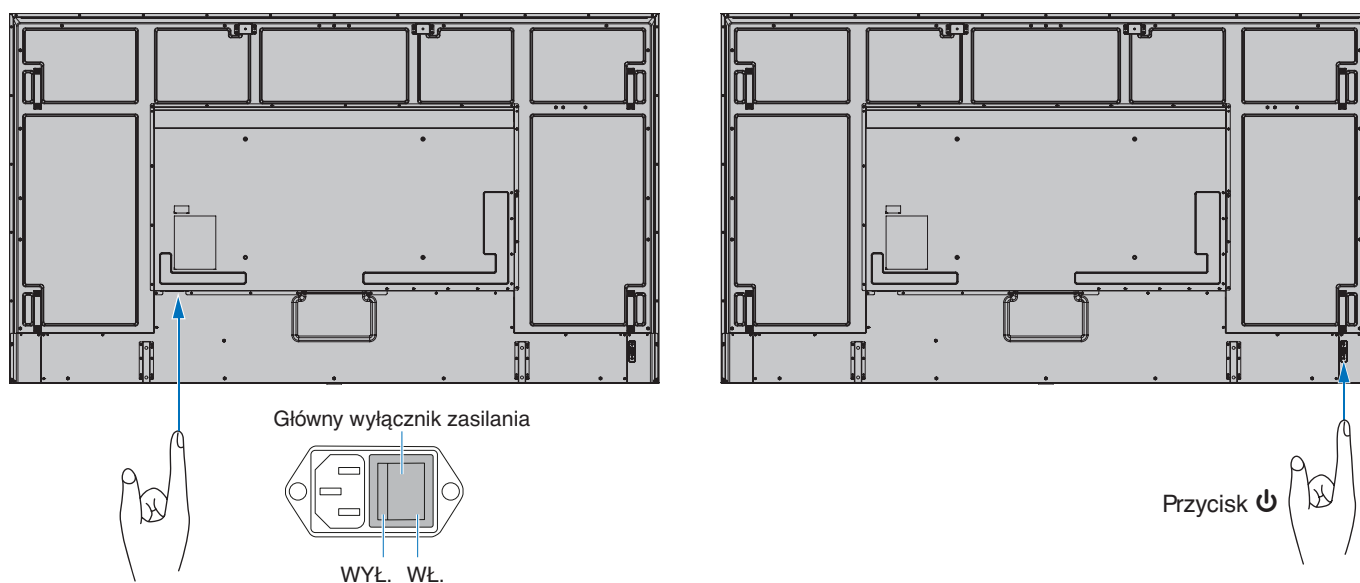

Zasięg pracy pilota zdalnego sterowania

Wybierając przyciski na pilocie, należy kierować jego górną część w stronę czujnika pilota na monitorze LCD.

Pilota należy używać w odległości około 7 m (23 stopy) od czujnika zdalnego sterowania lub pod kątem 30° w poziomie i w pionie oraz w odległości około 3,5 m (10 stóp).

UWAGA: System pilota może nie działać, gdy czujnik jest oświetlany przez silne światło słoneczne lub sztuczne oświetlenie albo gdy na ścieżce promieni znajdują się przeszkody.

Obsługa pilota

- Nie narażaj na silny wstrząs.
- Nie narażaj pilota na działanie wody ani innych płynów. W razie zamoczenia pilota należy go natychmiast wytrzeć do sucha.
- Nie wystawiać na działanie ciepła ani pary.
- Poza czynnością montażu baterii nie otwierać pilota.

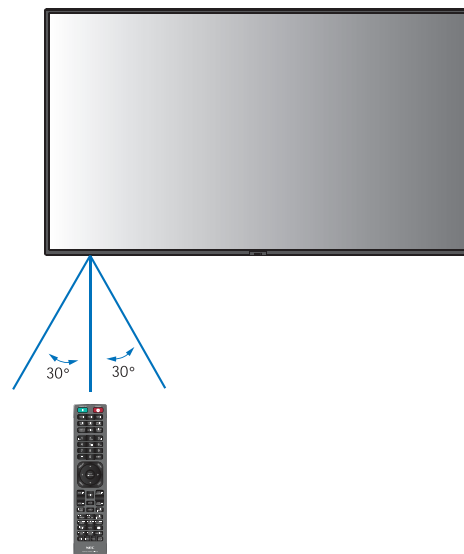

Korzystanie z opcji zarządzania energią

Ta funkcja zmniejsza zużycie energii monitora, gdy nie jest on używany.

Po podłączeniu do komputera zużycie energii przez monitor zmniejsza się automatycznie, jeśli klawiatura lub mysz nie są używane przez czas określony w ustawieniach zarządzania energią komputera. Dalsze informacje zawarto w instrukcji obsługi komputera.

Po podłączeniu do źródła AV, takiego jak odtwarzacz Blu-ray, DVD lub odtwarzacz wideo strumieniowego, zużycie energii przez monitor zmniejsza się automatycznie po upływie określonego czasu, licząc od momentu, gdy monitor rozpoznał „brak sygnału wejściowego”. Tę opcję włącza się lub wyłącza w ustawieniach [POWER SAVE] (OSZCZĘDZANIE ENERGII) w menu [POWER SAVE SETTINGS] (USTAWIENIA OSZCZĘDZANIA ENERGII) w menu ekranowym. Patrz [strona 101](#).

- UWAGA:**
- Ta funkcja może nie działać w zależności od zastosowanego komputera i karty graficznej.
 - Po utracie sygnału wideo i upływie określonego czasu, monitor automatycznie wyłącza się. Zapoznaj się z opcją [TIME SETTING] (USTAWIENIE CZASU) w menu [POWER SAVE SETTINGS] (USTAWIENIA OSZCZĘDZANIA ENERGII) [strona 101](#).
 - Można utworzyć harmonogramy, według których monitor będzie się włączał lub pozostawał w stanie gotowości o określonych porach. Patrz [strona 44](#).
 - Funkcja zarządzania energią znajduje się w [POWER SAVE] (OSZCZĘDZANIE ENERGII) w menu [POWER SAVE SETTINGS] (USTAWIENIA OSZCZĘDZANIA ENERGII).

Wyświetlanie informacji w menu ekranowym

Menu ekranowe z informacjami zawiera następujące dane: Źródło sygnału wejściowego, itp.

Aby wyświetlić menu ekranowe z informacjami, należy nacisnąć przycisk DISPLAY na pilocie.

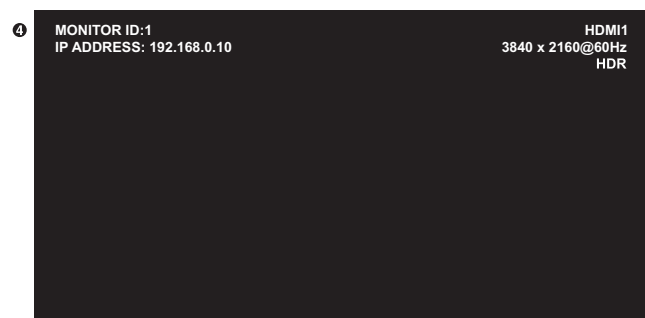

- 1 Nazwa wejścia
- 2 Informacje o rozdzielczości
- 3 Informacje HDR
- 4 Communication Info* (Informacje o komunikacji)

* Pokazuje kiedy opcja [COMMUNICATION INFO] (INFORMACJE O KOMUNIKACJI) jest ustawiona na [ON] (WŁ.).
Zielony: Sieć LAN jest podłączona
Czerwony: Sieć LAN nie jest podłączona

Przełączanie między trybami obrazu

Naciśnij przycisk trybu obrazu na pilocie zdalnego sterowania, by przełączać się pomiędzy poszczególnymi trybami obrazu [NATIVE] (STANDARDOWE), [RETAIL] (SKLEP), [CONFERENCING] (KONFERENCJA), [HIGHBRIGHT] (WYSOKA JASNOŚĆ), [TRANSPORTATION] (TRANSPORT) i [CUSTOM] (NIESTANDARDOWY).

Tryby obrazu są wstępnie skonfigurowane z ogólnymi ustawieniami. Zobacz „[Używanie innych trybów obrazu](#)” na stronie 51, aby przeczytać instrukcje dotyczące zmiany ustawień trybu obrazu.

Ustawienie współczynnika proporcji obrazu

Naciśnij na pilocie przycisk ASPECT, aby przełączyć opcje dostępne dla bieżącego sygnału wejściowego.

Dla DisplayPort1, DisplayPort2, OPTION (DisplayPort)*1

- [FULL] (PEŁNY) → [1:1] → [ZOOM] (POWIĘKSZENIE) → [NORMAL] (NORMALNY)



Dla HDMI1, HDMI2, OPTION (TMDS)*1, COMPUTE MODULE*2

- [FULL] → [WIDE] → [1:1] → [ZOOM] → [NORMAL]



*1: Ta funkcja zależy od używanej w monitorze opcjonalnej karty.

*2: To wejście jest dostępne, gdy zainstalowana jest opcjonalna karta interfejsu modułu obliczeniowego Raspberry Pi i moduł obliczeniowy Raspberry Pi.

Współczynnik proporcji obrazu	Widok niezmienny*3	Zalecane ustawienie proporcji obrazu*3	Opis	
4:3		[NORMAL] (NORMALNY)		Odtwarza proporcje obrazu, które są wysyłane ze źródła.
Ściśnięcie		[FULL] (PEŁNY)		Obraz wypełnia cały ekran.
Letterbox		[WIDE] (SZEROKOKĄTNY)		Obraz źródłowy formatu 16:9 Letter Box jest rozszerzany na cały ekran.

*3: Wyszarzone obszary wskazują nieużywane części ekranu

[1:1]: Wyświetlanie obrazu w formacie 1 x 1 pikseli.

[ZOOM]: Funkcja zoomu zwiększa rozmiar obrazu, co rozszerza go poza obszar aktywny. Części obrazu poza obszarem aktywnym nie są wyświetlane.

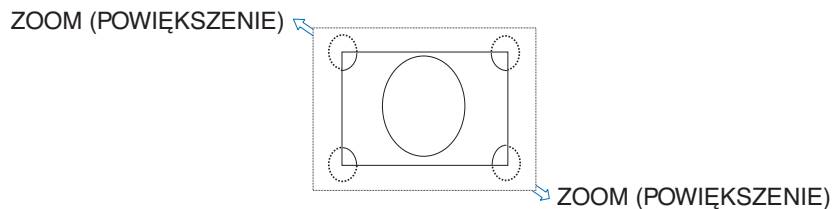

Używanie powiększenia punktowego



Funkcja POINT ZOOM (POWIĘKSZENIE PUNKTOWE) zwiększa rozmiar obrazu jednocześnie w pionie i poziomie. Obraz można zwiększyć do 10 razy.

1. Naciśnij przycisk SET/POINT ZOOM na pilocie. Na ekranie pojawi się ikona lupy.
2. Przesuń lupę do obszaru obrazu, na którym chcesz ustawić ostrość, naciskając przyciski ▲ ▼ ◀ ▶.
3. Naciśnij przycisk CH/ZOOM+, aby przybliżyć. Naciśnij przycisk CH/ZOOM–, aby oddalić. Podczas przybliżania, obraz rozszerza się poza aktywny obszar ekranu. Obszar w miejscu powiększenia przesuwa się przy każdym powiększeniu bliżej środka ekranu.
4. Aby zmienić ustawienie tej opcji, naciśnij przycisk SET/POINT ZOOM.
5. Po zamknięciu lupy obraz pozostanie powiększony. Naciśnij przycisk EXIT, aby wrócić do normalnego rozmiaru.

- UWAGA:**
- Podczas używania tej funkcji obraz może wyglądać na zniekształcony.
 - Funkcja ta jest wyłączona, gdy aktywna jest jedna z następujących funkcji: [MOTION] (RUCH) w [SCREEN SAVER] (WYGASZACZ EKRANU), [TILE MATRIX] (MATRYCA PODOBRAZÓW), [MULTI PICTURE] (WIELE OBRAZÓW), [IMAGE FLIP] (ODWRÓCENIE OBRAZU), [QUICK INPUT CHANGE] (SZYBKE PRZEŁĄCZENIE WEJŚCIA), [MODE1] (TRYB1) lub [MODE2] (TRYB2) w [CEC], [DUAL DAISY CHAIN MODE], [ROTATE] (OBRÓT) lub jeśli wejście ustawiono na [DisplayPort1], a ustawienie [DisplayPort VERSION] (Wersja DisplayPort) na [1.4].
 - Funkcja STILL (STOPKŁATKA) nie działa, gdy aktywna jest funkcja POINT ZOOM (POWIĘKSZENIE PUNKTOWE).
 - Gdy ustawienie [ASPECT] (PROPORCJE) ma wartość [ZOOM] (POWIĘKSZENIE), naciśnięcie przycisku POINT ZOOM automatycznie ustawia w opcji [ASPECT] (PROPORCJE) wartość [FULL] (PEŁNY), a następnie uruchamia funkcję POINT ZOOM (POWIĘKSZENIE PUNKTOWE).
 - Po zamknięciu opcji POINT ZOOM (POWIĘKSZENIE PUNKTOWE) dla opcji [ASPECT] (PROPORCJE) zostanie przywrócone poprzednie ustawienie. Gdy opcja [ASPECT] (PROPORCJE) zostanie zmieniona przy włączonej opcji POINT ZOOM (POWIĘKSZENIE PUNKTOWE), wartość opcji [ZOOM] (POWIĘKSZENIE) zostanie zmieniona na [FULL] (PEŁNY).
 - Ikona lupy nie wychodzi poza aktywny obszar obrazu.
 - Obraz powraca do normalnej wielkości po zmianie sygnału wejściowego lub wyłączeniu monitora.
 - Opcja POINT ZOOM (POWIĘKSZENIE PUNKTOWE) jest niedostępna w przypadku sygnału o rozdzielczości 4K (60 Hz) 10bit dostarczanego przez złącze DisplayPort.
 - Funkcja ta jest zwalniana, gdy aktywna jest jedna z następujących funkcji: [MOTION] (RUCH) w [SCREEN SAVER] (WYGASZACZ EKRANU), [TILE MATRIX] (MATRYCA PODOBRAZÓW), [MULTI PICTURE] (WIELE OBRAZÓW), [IMAGE FLIP] (ODWRÓCENIE OBRAZU), [QUICK INPUT CHANGE] (SZYBKE PRZEŁĄCZENIE WEJŚCIA), [MODE1] (TRYB1) lub [MODE2] (TRYB2) w [CEC], [DUAL DAISY CHAIN MODE], [AUDIO INPUT] (WEJŚCIE AUDIO), [ROTATE] (OBRÓT) lub jeśli wejście ustawiono na [DisplayPort1], a ustawienie [DisplayPort VERSION] (Wersja DisplayPort) na [1.4].

Menu ekranowe (OSD – On-Screen Display)

UWAGA: Niektóre menu mogą być niedostępne w zależności od modelu lub sprzętu opcjonalnego.

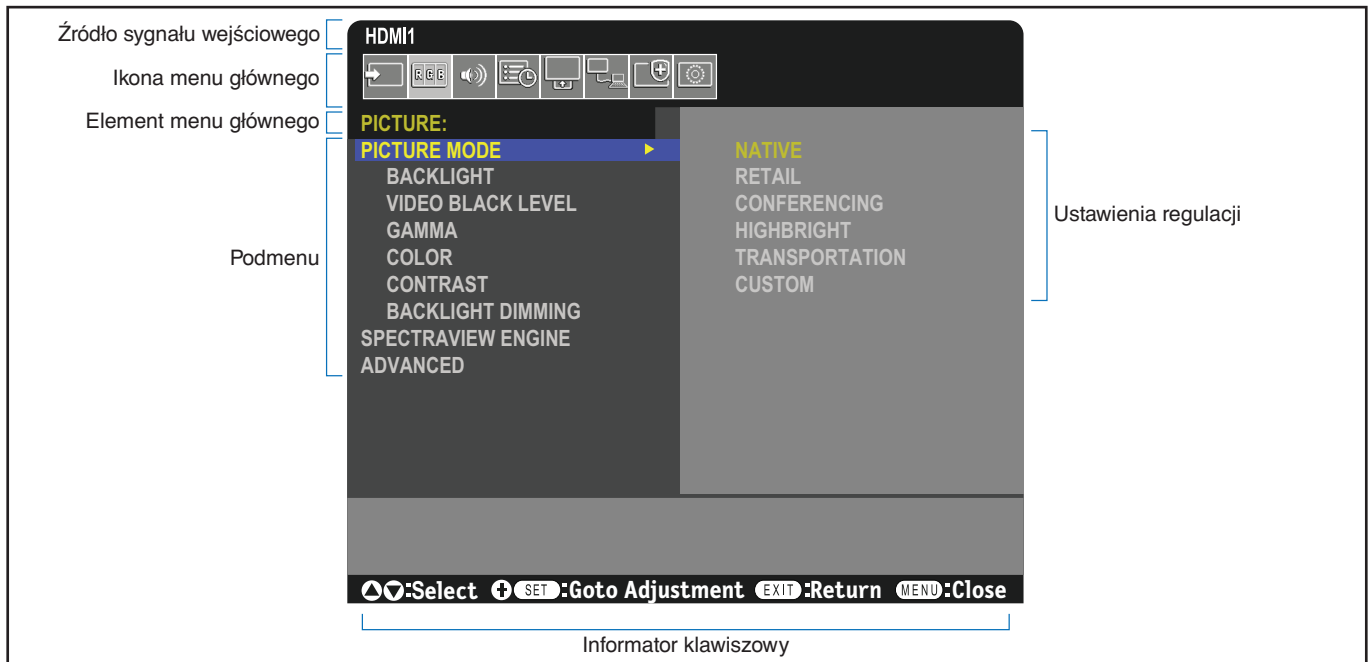

Naciśnij przycisk ▲ lub ▼, aby przejść do podmenu.

Naciśnij przycisk SET/POINT ZOOM, aby wybrać.

Naciskaj przyciski ▲ lub ▼, ◀ lub ▶, aby wybrać funkcję albo ustawienie do dostosowania.

Naciśnij przycisk MENU lub EXIT.

Pilot

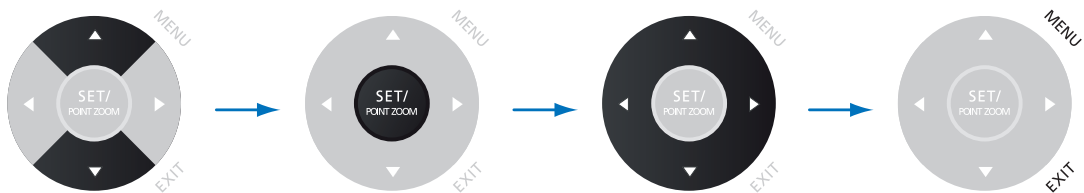

Panel sterowania

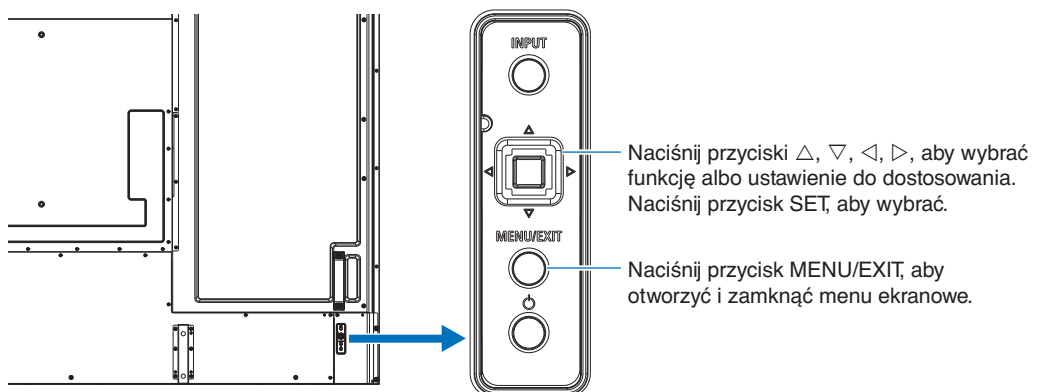

Poniżej znajduje się krótkie podsumowanie miejsca elementów kontrolnych pod każdą pozycją menu. Tabela zawierająca wszystkie opcje znajduje się w „[Lista funkcji menu OSD](#)” na stronie 85.



INPUT (WEJŚCIE): Wybierz ustawienia związane ze źródłem sygnału wejściowego.



PICTURE (OBRAZ): Wybierz jeden z domyślnych trybów obrazu, ręcznie dopasuj ustawienia kolorów, dopasuj proporcje i dostosuj inne ustawienia związane z obrazem.



AUDIO (DŹWIĘK): Regulacja głośności, balansu, korektor i wybór ustawień związanych z dźwiękiem.



SCHEDULE (HARMONOGRAM): Tworzenie harmonogramów automatycznego włączania/wyłączania, ustawianie czasu letniego i wyłączanie timera.



SLOT (GNIAZDO): Wybór ustawień związanych z kartą opcjonalną, jeśli jest zainstalowana.



NETWORK (SIEĆ): Konfiguracja informacji o sieci, zabezpieczeń, itp.



PROTECT (OCHRONA): Wybór opcji związanych z ochroną sprzętu monitora, takich jak konfiguracja wentylatorów chłodzących, dostosowanie automatycznego oszczędzania energii i opóźnienia włączania zasilania oraz włączenie wysyłania powiadomień o wystąpieniu błędu na monitorze.



SYSTEM: Wyświetlanie informacji o monitorze, ustawienie daty i czasu, wybór języka menu ekranowego oraz reset fabryczny.

Rozdział 5 Obsługa zaawansowana

Ten rozdział zawiera:

- ⇒ „Tworzenie harmonogramu zasilania” na stronie 44
- ⇒ „Zaawansowane dopasowanie kolorów” na stronie 45
- ⇒ „Używanie innych trybów obrazu” na stronie 51
- ⇒ „Ustawianie zabezpieczeń i blokowanie elementów sterujących monitorem” na stronie 52

Tworzenie harmonogramu zasilania

Funkcja harmonogramu pozwala monitorowi automatycznie przełączać się między trybami włączania i czuwania w różnych momentach.

Aby zaprogramować harmonogram:

- Otwórz menu [SCHEDULE] (HARMONOGRAM).
 - Korzystając z pilota, wyróżnij opcję [SCHEDULE SETTINGS] (USTAWIENIA HARMONOGRAMU) używając przycisków ▲ i ▼.
 - Aby wyświetlić menu ustawień, naciśnij przycisk SET/POINT ZOOM lub przycisk ►.
 - Wybierz numer harmonogramu i naciśnij przycisk SET/POINT ZOOM.
 - Pole znajdujące się obok numeru zmieni kolor na żółty. Można teraz zaprogramować harmonogram.
- Przyciskiem ▼ wybierz opcję [POWER] (Zasilanie). Za pomocą przycisków ◀ i ▶ włącz tę opcję. Aby ustawić harmonogram wyłączenia, ustaw wybierz opcję [OFF] (WYŁ).
- Przyciskiem ▼ wybierz opcję [TIME] (Godzina). Ustaw czas przyciskami ◀ i ▶.
- Użyj przycisków ▲ i ▼, aby wybrać opcję [INPUT] (WEJŚCIE). Przyciskami ◀ i ▶ wybierz źródło wprowadzania sygnału.
- Użyj przycisku ▼, aby wybrać [DATE] (DATA) lub [EVERY WEEK] (CO TYDZIEŃ). Wybierz menu odpowiednie do wprowadzanego harmonogramu i naciśnij na pilocie przycisk SET/POINT ZOOM. Jeśli harmonogram ma być wykonywany określonego dnia, wybierz opcję [DATE] (DATA) i naciśnij przycisk SET/POINT ZOOM. Jeśli harmonogram ma być wykonywany w cyklu tygodniowym, wybierz opcję [EVERY WEEK] (CO TYDZIEŃ) przyciskami ▲ oraz ▼ i naciśnij przycisk SET/POINT ZOOM. Następnie wybierz konkretny dzień i naciśnij przycisk SET/POINT ZOOM.
- Po zaprogramowaniu harmonogramu można ustawić pozostałe harmonogramy. Naciśnij przycisk MENU, aby zamknąć menu ekranowe, lub naciśnij przycisk EXIT, aby wrócić do poprzedniego menu.

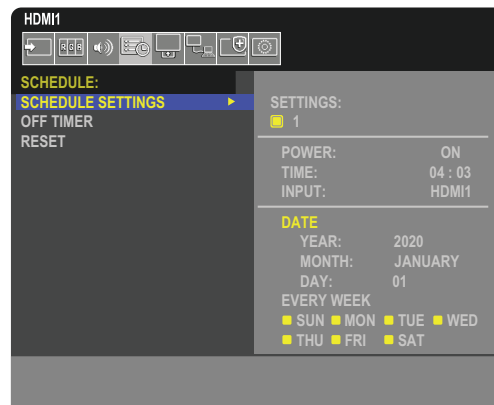

- UWAGA:**
- Przed dodaniem harmonogramów należy ustawić wartości opcji [DATE & TIME] (DATA I GODZINA).
 - Po zamknięciu okna [SCHEDULE INFORMATION] (INFORMACJE O HARMONOGRAMIE) zaplanowane harmonogramy są zapisywane.
 - Jeśli jednocześnie zostanie uruchomionych wiele harmonogramów, priorytet będzie miał harmonogram o najwyższym numerze.
 - Harmonogramy nie będą działać przy wyłączonej opcji [OFF TIMER] (TIMER WYŁĄCZENIA).
 - Jeśli wprowadzone dane nie są już aktualne, tekst jest wyświetlany na czerwono. Na przykład, jeśli następujące ustawienia zostaną zmienione po ustawieniu wejścia dla harmonogramu, tekst zmieni się na czerwony, a zmiana wejścia nie nastąpi:
 - Opcja [DUAL DAISY CHAIN MODE] (TRYB DUAL DAISY CHAIN) zostanie ustawiona na [ENABLE] (WŁĄCZ) w [VIDEO OUT SETTINGS] (USTAWIENIA WYJŚCIA WIDEO) lub
 - Opcja [AUTO INPUT CHANGE] (AUTOMATYCZNA ZMIANA WEJŚCIA) zostanie ustawiona na [CUSTOM DETECT] (WYKRYWANIE NIESTANDARDOWEGO), ale wejście wybrane w harmonogramie nie zostanie wybrane w opcji [CUSTOM DETECT] (WYKRYWANIE NIESTANDARDOWEGO).
 - Harmonogramy nie działają, gdy otwarte jest menu [SCHEDULE INFORMATION] (INFORMACJE O HARMONOGRAMIE).

Ustawienie daty i godziny na monitorze:

TIME ZONE (STREFA CZASOWA): Ustawienie różnicy czasowej pomiędzy regionem, w którym używany jest monitor, a czasem UTC (Universal Time, Coordinated).

- Wartość początkowa: +00:00.
- W przypadku używania monitora w Japonii należy ustawić czas na [+09:00].

INTERNET TIME SERVER (INTERNETOWY SERWER CZASU): Automatycznie ustawia datę i czas dzięki synchronizacji z serwerem NTP sieci.

- Podczas synchronizacji czasu z serwerem NTP w sieci w celu uzyskania prawidłowego czasu, należy ustawić opcję [INTERNET TIME SERVER] (INTERNETOWY SERWER CZASU) na [ON] (WŁ.). Następnie należy wprowadzić adres IP serwera NTP lub jego [HOST NAME] (NAZWA HOSTA) i wykonać polecenie [UPDATE] (AKTUALIZACJA).

- WAŻNE:**
- Gdy po odłączeniu przewodu zasilającego monitora upłynie okres około jednego tygodnia, czas zostanie zainicjowany i funkcja zegara zatrzyma się. Po zresetowaniu, data zostanie ustawiona na [01.01.2020], a godzina na [00:00]. Jeśli funkcja zegara została zatrzymana, należy ponownie skonfigurować opcję [DATE & TIME] (DATA I GODZINA).

Zaawansowane dopasowanie kolorów

Silnik SpectraView (SVE) to zintegrowany z monitorem niestandardowy mechanizm kolorów. Łączy w sobie indywidualną charakterystykę i kalibrację monitora podczas produkcji wraz z monitorowaniem temperatury i czasu. Zapewnia to niezrównany poziom kontroli koloru, dokładności i stabilności.

Dostępna jest regulacja korekcji jednorodności kolorów, która wykorzystuje szczegółowe, indywidualne pomiary ekranu fabrycznego łącznie z mechanizmem SVE. Pozwala to uzyskać możliwie najlepiej dopasowane ekrany.

Mechanizm SpectraView daje maksymalną wszechstronność; od szybszej i bardziej zaawansowanej kalibracji kolorów, przez dokładne emulowanie przestrzeni kolorów, takich jak Adobe®RGB i sRGB, do emulacji wydruków przy użyciu profili ICC i wewnętrznych tabel wyszukiwania 3D.

Mechanizm SVE może działać w jednym z dwóch trybów: włączony lub wyłączony.

Aby włączyć lub wyłączyć mechanizm SpectraView za pomocą pilota:

1. Na pilocie naciśnij przycisk MENU.
2. Przejdź do menu [PICTURE] (OBRAZ) i opcji [SPECTRAVIEW ENGINE] (MECHANIZM SPECTRAVIEW).
Użyj przycisków ▲▼◀ i ▶, aby poruszać się po menu ekranowym.
3. Wybierz opcję [ON] (WŁ.) lub [OFF] (WYŁ.) i naciśnij SET/POINT ZOOM, aby włączyć lub wyłączyć mechanizm SpectraView.
4. Naciśnij przycisk EXIT, aby wrócić do głównego menu [PICTURE] (OBRAZ).

Korzystanie z mechanizmu SpectraView

Gdy mechanizm SVE jest włączony, wewnętrzny procesor monitora obsługuje wiele funkcji zarządzania kolorami, a kolory użytkownika pozwalają uzyskać unikalny poziom precyzji. Biały punkt jest regulowany za pomocą kontrolki CIE x, y; skala szarości wyświetlacza jest obliczana i zarządzana przez sam wyświetlacz.

Mechanizm SpectraView zawiera korektę jednorodności, w której można wybrać różne poziomy kompensacji. Pozwala to osiągnąć kompromis między najbardziej jednolitą jasnością i kolorem a jasnością maksymalną.

Mechanizm SpectraView Engine ma pięć pamięci trybu obrazu, które można indywidualnie konfigurować i wybierać. Każdy indywidualny tryb obrazu może przechowywać spersonalizowane ustawienia kolorów. Pozwala to szybko przełączać się między różnymi ustawieniami, po prostu przełączając się między trybami obrazu.

Korzystanie z mechanizmu SpectraView zapewnia również dostęp do innych zaawansowanych funkcji, takich jak możliwość emulowania kilku trybów ludzkiego niedowidzenia barw, a także możliwość wyboru kolorystyki wyjściowej kolorów.

Aby zmienić ustawienia w każdym trybie obrazu mechanizmu SpectraView:

Ustawienia wstępne zostały skonfigurowane z ustawieniami ogólnego zastosowania, jak opisano w tabeli „Zaprogramowane typy” na następnej stronie. Wybierając ustawienie wstępne dla trybu obrazu mechanizmu SpectraView, wszystkie ustawienia są natychmiast dostosowywane tak, aby pasowały do ustawienia wstępnego. Każde ustawienie można oddzielnie dostosować stosownie do potrzeb.

1. Na pilocie naciśnij przycisk MENU.
2. Przejdź do menu [PICTURE] (OBRAZ) i [PICTURE MODE] (TRYB OBRAZU).
Użyj przycisków ▲▼◀ i ▶, aby poruszać się po menu ekranowym.
3. Naciśnij przycisk ▶, aby przejść do opcji [PICTURE MODE] (TRYB OBRAZU).
4. Wybierz w opcji [PICTURE MODE] (TRYB OBRAZU) ustawienie od 1 do 5.

- 1 → 2 → 3 → 4 → 5
↑

5. W opcji [PRESET] (USTAWIENIE WSTĘPNE) wybierz odpowiednie ustawienie wstępne.

Wybierz tryb [PRESET] najlepiej odpowiadający rodzajowi wyświetlanych treści.

Każda wartość opcji [PICTURE MODE] (TRYB OBRAZU) obejmuje ustawienia [LUMINANCE] (JASKRAWOŚĆ), [BLACK] (CZERŃ) (Poziom czerni), [GAMMA], [WHITE (K)] (BIEL) (temperatura koloru), [WHITE (x, y)] (BIEL), [RED] (CZERWONY), [GREEN] (ZIELONY) i [BLUE] (NIEBIESKI). Ustawienia wszystkich kolorów dotyczą wartości CIE x, y. Ustawienia te można zmienić w obszarze PICTURE MODE (TRYB OBRAZU).

Jeśli jakiegokolwiek ustawienia wymagają zmiany, naciśnij przycisk ▼, aby przejść po ustawieniach i dokonać niezbędnych regulacji za pomocą przycisków ◀ i ▶.

6. Naciśnij przycisk EXIT, aby wrócić do głównego menu [PICTURE] (OBRAZ).

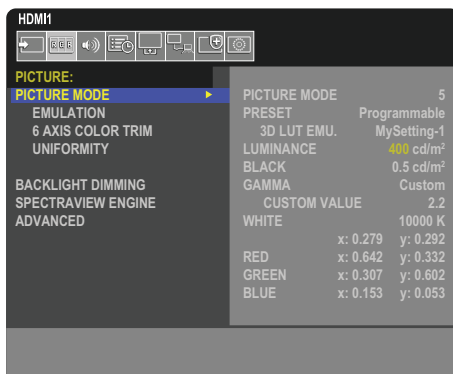

- UWAGA:**
- Zmiana ustawień w menu [PICTURE MODE] (TRYB OBRAZU) nie zmienia ustawień domyślnych opcji [PRESET] (USTAWIENIE WSTĘPNE).
 - Symbol „*” jest wyświetlany, jeśli ustawienia trybu obrazu zostały zmienione z domyślnych ustawień wstępnych.

Zaprogramowane typy

PRESET (USTAWIENIE WSTĘPNE)	Przeznaczenie
sRGB	Standardowe ustawienia kolorów w Internecie, systemach operacyjnych Windows®, wielu smartfonach i innych aparatach cyfrowych. Zalecane ustawienie do ogólnego zarządzania kolorami.
AdobeRGB	Zapewnia szerszą paletę kolorów wykorzystywaną w wyspecjalizowanych aplikacjach graficznych, m.in. przy profesjonalnej obróbce zdjęć oraz drukowaniu.
eciRGB_v2	Ustawienie kolorów zalecane przez europejską grupę drukarską, ECI (Europejska inicjatywa kolorowa).
DCI-P3	Ustawienie kolorów dla kina cyfrowego.
Rec.709	Ustawienia kolorów dla telewizji o wysokiej rozdzielczości.
Rec.2100 (HLG)	Ustawienie kolorów dla transmisji HDR (High Dynamic Range).
Rec.2100 (PQ)	Ustawienia kolorów dla kina cyfrowego HDR (High Dynamic Range) na płytach i internetowej transmisji strumieniowej.
Low Blue (Słaby niebieski)	Zmniejsza niebieskie światło emitowane z monitora. Ustawienie koloru papieru. Funkcja Low Blue Light (Niskie natężenie światła niebieskiego) znacznie zmniejsza natężenie światła niebieskiego i pomaga ograniczyć zmęczenie oczu.
Signage (Oznakowanie)	Ustawienia kolorów do zastosowań w cyfrowych systemach oznakowań przy wysokiej jasności otoczenia, w których może być pożądanym jasny punkt bieli o wysokiej temperaturze barwowej.
TV Studio (Studio telewizyjne)	Ustawienie koloru do użycia przy ustawieniu na planie, w którym ekran monitora jest rejestrowany przez aparat i powinien pasować do oświetlenia żarowego zestawu studyjnego.
Full (Pełny)	Podstawowa gama kolorów panelu LCD Odpowiednia do używania w przypadku aplikacji korzystających z zarządzania kolorami.
DICOM SIM. (SYMULACJA DICOM)	Ustawienie kolorów dla obrazowania medycznego zgodne z normą DICOM GSDF (Grayscale Standard Display Function – standardowa funkcja wyświetlania w skali szarości). UWAGA: Nie używać do zastosowań diagnostycznych.
Programmable (Programowalny)	Nazwę presetu można zmienić za pomocą oprogramowania.

Ustawienia SpectraView

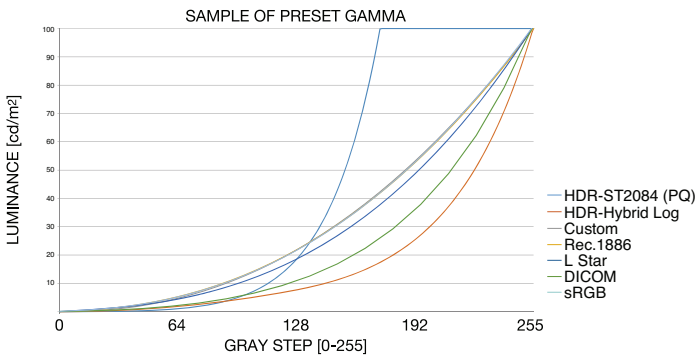
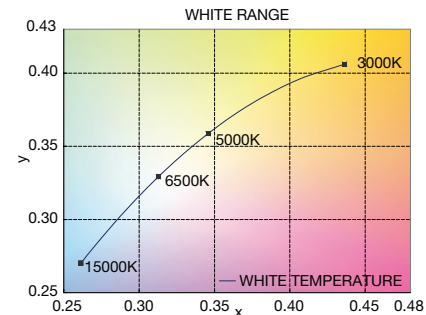
SVE SETTINGS (USTAWIENIA SVE)	Przeznaczenie
LUMINANCE (JASKRAWOŚĆ)	Regulacja jasności obrazu oraz tła ekranu. Gdy ustawienie jest zbyt wysokie, aby było możliwe wyświetlanie obrazu, znaki w menu ekranowym zmieniają kolor na żółty.
BLACK (CZERNI)	Regulacja poziomu luminancji czerni. Gdy ustawienie jest zbyt niskie, aby było możliwe wyświetlanie obrazu, znaki menu ekranowego zmieniają kolor na żółty.
GAMMA	Umożliwia ręczne wybranie poziomu jasności w skali szarości.
	sRGB: GAMMA ustawienie sRGB.
	L Star: Ustawienie gamma do przestrzeni barw CIELAB Lab.
	Rec.1886: Ustawienie gamma do transmisji HDTV.
	HDR-Hybrid Log: Ustawienie gamma do HDR, przeważnie do transmisji UHD. Gammę systemu można regulować. SYSTEM GAMMA (GAMMA SYSTEMU): Gammę systemu można regulować w zakresie 0,5–2,0. Po wybraniu ustawienia Auto gamma systemu jest automatycznie wybierana zgodnie z ustawieniem Luminance (Jaskrawość).
	HDR-ST2084 (PQ): Ustawienie gamma dla HDR, przeważnie do nośników UHD i transmisji strumieniowej. Wartość jaskrawości szczytowej jest regulowana. PEAK LUMI. (JASKRAWOŚĆ SZCZYTOWA): Ustawienie szczytowej wartości jaskrawości tak, aby wyświetlić zakres HDR-ST2084 (PQ). Większa wartość poprawia nasycenie bieli, ale obraz staje się ciemniejszy. Po wybraniu opcji Auto jako ustawienie jaskrawości szczytowej zostanie użyta wartość Luminance (Jaskrawość)
	DICOM: DICOM GSDF (Grayscale Standard Display Function — standardowa funkcja wyświetlania w skali szarości) jest zazwyczaj używana w przypadku obrazowania medycznego.
	Programmable (Programowalny): Za pomocą naszego opcjonalnego oprogramowania można wgrać programowalną krzywą gamma.
	Custom (Ustawienie użytkownika): CUSTOM VALUE (WARTOŚĆ UŻYTKOWNIKA): Wartość gamma jest wybierana z zakresu od 0,5 do 4,0 z krokiem co 0,1. W przypadku zdjęć ogólnych używana jest wartość 2,2. Zwiększenie tej wartości sprawi, że kolory przejściowe staną się ciemniejsze, a zmniejszenie jej spowoduje ich rozjaśnienie.
	 <p>The graph shows the relationship between Gray Step (0-255) and Luminance (cd/m²) for different gamma curves. The curves are: HDR-ST2084 (PQ) (blue), HDR-Hybrid Log (orange), Custom (green), Rec.1886 (red), L Star (purple), DICOM (brown), and sRGB (grey). HDR-ST2084 (PQ) shows the highest luminance for a given gray step, while sRGB shows the lowest.</p>
WHITE (BIEL) (K)	Reguluje temperaturę białego koloru (K) lub ustawienie x, y CIE. Niższa temperatura kolorów nada ekranowi czerwony odcień, a wyższa — niebieski. Większa wartość x nada ekranowi czerwony odcień, większa wartość y nada ekranowi zielony odcień, a mniejsze wartości x, y zmieniają ekran na niebiesko-biały.
WHITE (BIAŁY) (x, y)	 <p>The graph shows the relationship between x and y coordinates and White Temperature (K) for 15000K, 5000K, and 3000K. The x-axis ranges from 0.25 to 0.48, and the y-axis ranges from 0.25 to 0.43. The curve shows that as the white temperature decreases, the x and y coordinates increase, resulting in a more yellowish-white color.</p>

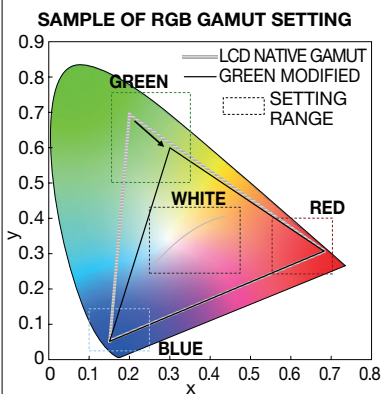
SVE SETTINGS (USTAWIENIA SVE)	Przeznaczenie
RED (CZERWONY) (x, y)	<p>Dostosowanie gamy kolorów. Ustawienie chromatyczności za pomocą współrzędnych x, y CIE. Ma to wpływ na wszystkie kolory z wyjątkiem achromatycznych, takich jak biały i szary.</p> 
GREEN (ZIELONY) (x, y)	
BLUE (NIEBIESKI) (x, y)	

- UWAGA:**
- Ustawienia [EMULATION] (EMULACJA), [6 AXIS COLOR TRIM] (PRZYCIĘCIE KOLORÓW W 6 OSIACH) i [UNIFORMITY] (JEDNORODNOŚĆ) są przechowywane dla każdej wartości [PICTURE MODE] (TRYB OBRAZU).
 - Jeśli profil ICC na komputerze nie pasuje do ustawień monitora, odtworzenie kolorów może być niedokładne.

Korzystanie z kalibracji autonomicznej

Ta funkcja umożliwia kalibrowanie kolorów monitora bez użycia zewnętrznego komputera lub oprogramowania. Jest to przydatne w przypadku szybkiego dopasowywania kolorów do niewielkiej liczby monitorów. Proces ten aktualizuje również fabryczne dane pomiaru koloru używane przez wewnętrzny mechanizm barw SpectraView Engine (SVE).

Aktualizacja fabrycznych danych kolorów za pomocą pomiarów czujnikiem skutkuje ustawieniami związanymi z kolorem, wyświetlanymi w menu ekranowym, ściśle dopasowanymi pomiarami z czujnika koloru. W efekcie pomiary czujnikiem zostaną nowym odniesieniem dla wszystkich wewnętrznych obliczeń kolorów w mechanizmie SVE. Wszystkie ustawienia domyślne kolorów na monitorze są automatycznie aktualizowane w celu użycia nowego odniesienia.

Wymagania dotyczące kalibracji samodzielnej:

- Czujnik kolorów MDSVSENSOR 3. Czujnik ten podłącza się bezpośrednio do portu USB Service (2A) na monitorze. Monitor automatycznie dokonuje pomiarów ekranu bezpośrednio z czujnika kolorów. Informacje na temat zakupu i dostępności podano w [Załącznik A](#).
- Albo
- Kolorymetr bliskiego zasięgu z wyświetlaczem odczytu pomiaru w formacie CIE Y/x/y z Y w jednostkach cd/m². Pomiary są wykonywane ręcznie, a każdy odczyt należy wprowadzić do monitora za pomocą menu ekranowego i pilota. Opcje [VALIDATION] (SPRAWDZENIE) i [WHITE COPY] (BIAŁA KOPIA) są niedostępne.

UWAGA: Inne modele i typy czujników kolorów nie są obsługiwane.

- UWAGA:**
- W celu uzyskania najlepszych wyników kalibracji zaleca się, aby monitor rozgrzewał się przez co najmniej 30 minut przed rozpoczęciem kalibracji lub pomiaru.
 - Po wykonaniu samokalibracji nie ma potrzeby ponownej kalibracji pozostałych trybów obrazu na monitorze. Aktualizacja wewnętrznych wartości odniesienia monitora automatycznie aktualizuje wszystkie ustawienia kolorów.
 - W dowolnym momencie można przywołać oryginalne pomiary fabryczne.
 - Do korzystania z tej funkcji z czujnikiem kolorów MDSVSENSOR 3 niezbędny jest dostęp do portu USB Service (2A) każdego monitora. Pamiętaj, aby podczas instalacji monitorów zapewnić do nich odpowiedni dostęp.
 - Można się spodziewać różnic między fabrycznymi pomiarami barw a pomiarami za pomocą czujnika kolorów. Różnice mogą wynikać z wielu czynników, takich jak różnice między technikami pomiarowymi czujnika kolorów, kalibracją urządzenia i dryfem, pozycja pomiaru na ekranie i różnicą sygnału wideo.
 - Do dopasowania kolorów i zarządzania dużą liczbą monitorów zalecamy użycie programu Display Wall Calibrator. Patrz [Załącznik A](#).
 - Aby otworzyć menu OSD kalibracji autonomicznej, wybierz opcję Kalibracja (patrz [strona 91](#)) w menu ekranowym. Funkcja [SPECTRAVIEW ENGINE] (MECHANIZM SPECTRAVIEW) ma ustawienie [ON] (WŁ.) (patrz [strona 91](#)).

Aby otworzyć okno STAND-ALONE CALIBRATION (KALIBRACJA AUTONOMICZNA) za pomocą pilota:

1. Naciśnij przycisk MENU.
2. Przejdź do menu [PICTURE] (OBRAZ) i opcji [SPECTRAVIEW ENGINE] (MECHANIZM SPECTRAVIEW).
Użyj przycisków ▲▼◀▶, aby poruszać się po menu ekranowym.
3. Wybierz opcję [ON] (WŁ.) i naciśnij przycisk SET/POINT ZOOM, aby włączyć mechanizm SpectraView.
4. Przejdź do opcji [CALIBRATION] (KALIBRACJA) i naciśnij przycisk SET/POINT ZOOM. Zostanie wyświetlone okno STAND-ALONE CALIBRATION (KALIBRACJA AUTONOMICZNA).
5. Wyróżnij menu i naciśnij przycisk SET/POINT ZOOM.
6. Naciśnij przycisk EXIT, aby wyjść z menu ekranowego.

Postępuj zgodnie z poleceniami wyświetlanymi na ekranie.

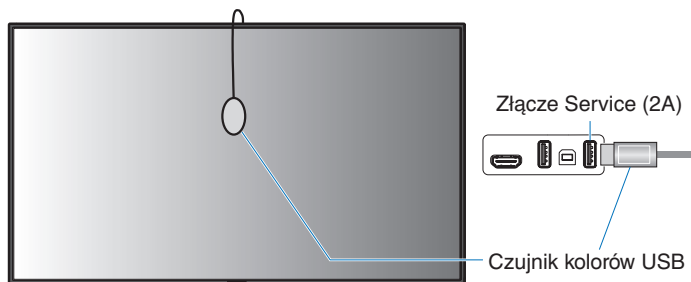
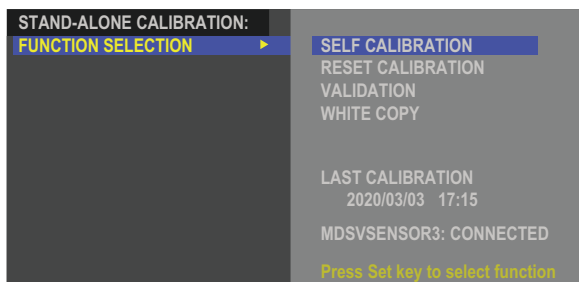

Self Calibration (Samokalibracja)

Ta funkcja aktualizuje wewnętrzny mechanizm SpectraView w celu wykorzystania pomiarów wykonanych przy użyciu obsługiwane czujnika koloru. Pomiarzy te staną się odniesieniem dla wszystkich ustawień kolorów na monitorze.

Gdy czujnik koloru MDSVSENSOR 3 zostanie podłączony do portu USB Service (2A) monitora, monitor wykona pomiary i zostanie automatycznie skalibrowany. Należy umieścić czujnik kolorów na środku ekranu i postępować zgodnie z wyświetlanymi komunikatami.

W przeciwnym razie, jeśli używasz kolorymetru bliskiego zasięgu, pomiary należy wykonywać ręcznie i wpisywać pozyskane wartości CIE Y/x/y za pomocą menu ekranowego i pilota. Y jest w jednostkach cd/m².

W zależności od użycia monitora i innych czynników zalecane jest przeprowadzenie samokalibracji przynajmniej raz w roku.

Reset calibration (Resetowanie kalibracji)

Spowoduje to usunięcie danych pomiarów kolorów utworzonych przez funkcję samokalibracji oraz przywrócenie oryginalnych wewnętrznych fabrycznych danych pomiaru kolorów. Wszystkie tryby obrazu zostaną automatycznie zaktualizowane. Jeśli używasz programu Display Wall Calibrator, dane dopasowania jednorodności również zostaną usunięte.

Validation (Sprawdzenie)

Opcji tej można użyć do określenia, czy należy wykonać samokalibrację.

Porównywane w niej są pomiary różnych kolorów na ekranie osiągnięte czujnikiem kolorów z oczekiwanymi wartościami obliczonymi przez mechanizm SVE, który z kolei wykorzystuje aktualne wewnętrzne dane pomiarowe koloru odniesienia. Wynik tego porównania jest wskazany jako średnia różnica koloru (dE). Większe wartości oznaczają, że zachodzi większa różnica między pomiarami a wewnętrznym odniesieniem. Jeśli wartość dE jest wyższa niż 3,0, zalecamy samokalibrację w celu aktualizacji wewnętrznych kolorów odniesienia.

Zanim ta funkcja zostanie udostępniona w menu ekranowym wcześniej musi być wykonana funkcja samokalibracji.

- UWAGA:**
- Opcje [Self calibration] (Samokalibracja), [Validation] (Sprawdzenie) i [WHITE COPY] (BIAŁA KOPIA) są niedostępne, jeśli wejście jest ustawione na [DISPLAYPORT1], a parametr [DisplayPort VERSION] (Wersja DisplayPort) jest ustawiony na [1.4].
 - Data i godzina wyników funkcji „Self calibration” (Samokalibracja) oraz „Validation” (Sprawdzanie poprawności) są przechowywane na monitorze i mogą zostać odczytane przez oprogramowanie w komputerze. Ustawienie opcji [YEAR] (ROK), [MONTH] (MIESIĄC), [DAY] (DZIEŃ) i [TIME] (CZAS) w menu [SYSTEM] → do działania tej funkcji wymagane jest menu [DATE & TIME] (DATA I GODZINA).

White copy (Biała kopia)

Ta funkcja może służyć do „kopiowania” luminancji i punktu bieli z innego monitora przy instalacji z wieloma monitorami. Proces ten jest wykonywany przez pomiar koloru monitora i ustawianie ustawienie zmierzonych wartości na regulowanym monitorze. Może to być przydatne w sytuacjach, gdy konieczne jest dopasowanie kolorów monitora do sąsiednich monitorów bez konieczności ponownej kalibracji wszystkich monitorów.

Przed rozpoczęciem pracy należy wprowadzić do wszystkich monitorów pełny biały sygnał wideo. Wybierz monitor, który zostanie użyty jako cel lub źródło operacji kopiowania (A).

Funkcja ta mierzy luminancję i punkt bieli monitora docelowego (A) i ustawia te wartości na bieżący tryb obrazu monitora docelowego (B).

Można również dostosować wynik pomiaru podczas sprawdzania koloru ekranu. Jeśli chcemy powrócić do wartości zmierzonej, należy wybrać powtórny pomiar.

Zanim ta funkcja zostanie udostępniona w menu ekranowym wcześniej musi być wykonana funkcja samokalibracji.

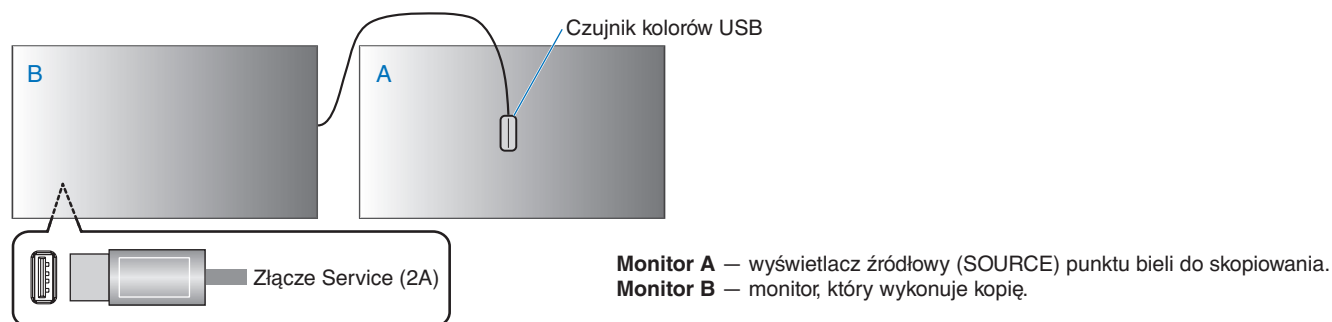

UWAGA: Podczas dostosowywania koloru wielu monitorów zalecamy wykonanie samokalibracji przy użyciu opcji [SELF CALIBRATION] z menu [WHITE COPY] (BIAŁA KOPIA).

Używanie innych trybów obrazu

Gdy mechanizm SpectraView Engine jest wyłączony w menu ekranowym, dostępne są różne tryby obrazu. Te tryby obrazu zostały również skonfigurowane z ustawieniami, jak opisano poniżej w tabeli „Tryby obrazu”.

Aby zmienić tryby obrazu:

Naciśnij przycisk PICTURE MODE (TRYB OBRAZU) na pilocie bezprzewodowym, aby przejść między trybami, lub wybierz właściwy tryb z listy [PICTURE] (OBRAZ) w menu ekranowym.

Te tryby obrazu są dostępne w zależności od wybranego wejścia:

- Dla [DisplayPort1], [DisplayPort2], [HDMI1], [HDMI2], [COMPUTE MODULE] (MODUŁ OBLICZENIOWY)*2, [OPTION] (OPCJA*1)

NATIVE (STANDARDOWE) → RETAIL (SKLEP) → CONFERENCING (KONFERENCJA) → HIGHBRIGHT (WYSOKA JASNOŚĆ) → TRANSPORTATION (TRANSPORT) → CUSTOM (NIESTANDARDOWE)

*1: Ta funkcja zależy od używanej w monitorze opcjonalnej karty.

*2: To wejście jest dostępne, gdy zainstalowana jest opcjonalna karta interfejsu modułu obliczeniowego Raspberry Pi i moduł obliczeniowy Raspberry Pi.

Tryby obrazu

PICTURE MODE (TRYB OBRAZU)	Przeznaczenie
NATIVE (STANDARDOWE)	Ustawienie standardowe.
RETAIL (SKLEP)	Jasne, żywe kolory idealne do reklamy i prezentacji marki.
CONFERENCING (KONFERENCJA)	Niższa temperatura barwowa, tryb zoptymalizowany dla naturalnej cery ludzkiej.
HIGHBRIGHT (WYSOKA JASNOŚĆ)	Maksymalna jasność podświetlenia przy wyższej temperaturze barwowej dla jaśniejszych warunków otoczenia.
TRANSPORTATION (TRANSPORT)	Maksymalna jasność podświetlenia z wysokim kontrastem do czytania tekstu w każdych warunkach.
CUSTOM (NIESTANDARDOWY)	Ustawienie niestandardowe.

UWAGA: Zmiana dowolnych ustawień opcji [PICTURE] (OBRAZ) w menu ekranowym spowoduje zmianę ustawień tylko bieżącego wejścia.

Ustawianie zabezpieczeń i blokowanie elementów sterujących monitorem

Podczas normalnej pracy monitor może być sterowany przez dowolną osobę z pilota lub panelu sterowania monitora. Aby zapobiec nieautoryzowanemu użyciu i zmianom ustawień monitora, włącz opcje w obszarze Security and Lock Settings (Ustawienia zabezpieczeń i blokad).

Funkcje bezpieczeństwa i blokowania opisane w tej sekcji to:

- Ustawianie hasła
- Włączanie zabezpieczenia hasłem
- Blokowanie przycisków pilota (Patrz [strona 22](#))
- Blokowanie przycisków panelu sterowania monitora (Patrz [strona 25](#))

Lokalizacja ustawień

Instrukcje w tej sekcji prowadzą przez konfigurowanie funkcji bezpieczeństwa i blokowania w menu ekranowym monitora. Te ustawienia można również skonfigurować za pomocą interfejsu przeglądarkowego monitora. Patrz [strona 67](#).

Opcje menu Security and Lock Settings (Ustawienia zabezpieczeń i blokowania) znajdują się w menu [PROTECT] (OCHRONA) zarówno w menu ekranowym, jak i interfejsie przeglądarkowym

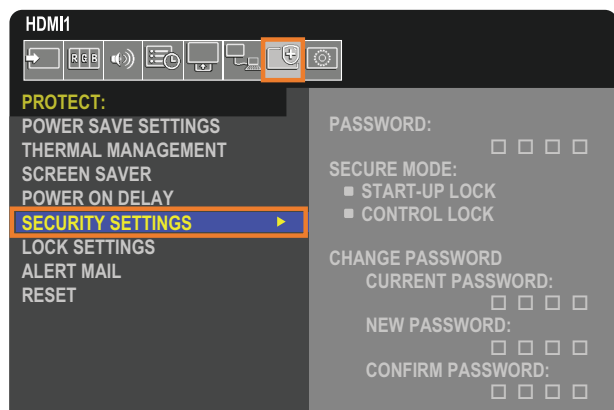

Zabezpieczenie hasłem

Po włączeniu zabezpieczenia hasłem czterocyfrowy kod dostępu jest wymagany podczas włączania głównego zasilania i/ lub uzyskiwania dostępu do OSD (patrz [strona 53](#)). Jeśli w czasie ustawionym dla opcji [OSD TIME] (CZAS MENU EKRAKOWEGO) nie zostanie naciśnięty żaden przycisk, monitor automatycznie powróci do trybu SECURE MODE (TRYB BEZPIECZENY) i ponownie będzie wymagane podanie hasła.

UWAGA: Jeśli zmienisz hasło, zanotuj je w bezpiecznym miejscu. Jeśli zapomnisz hasła, musisz skontaktować się z pomocą techniczną, aby uzyskać hasło odzyskiwania w celu uzyskania dostępu do menu ekranowego monitora.

Ustaw hasło monitora

Ten krok jest wymagany tylko, jeśli chcesz zmienić hasło.

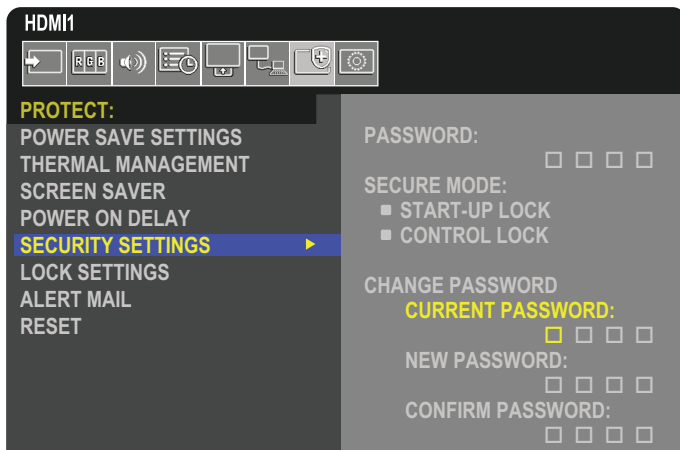

1. Za pomocą pilota przejdź do opcji [PROTECT] (OCHRONA), a następnie do opcji [SECURITY SETTINGS] (USTAWIENIA BEZPIECZEŃSTWA).
2. W menu [CHANGE PASSWORD] (Zmiana hasła), wprowadź hasło w pole [CURRENT PASSWORD] (BIEŻĄCE HASŁO). (Domyślne hasło to: 0 0 0 0).
3. Uzupełnij wartość [NEW PASSWORD] (NOWE HASŁO) i wpisz je ponownie w polu [CONFIRM PASSWORD] (POTWIERDŹ HASŁO).
4. Nowe hasło zostanie natychmiast zapisane.

Włącz zabezpieczenie hasłem

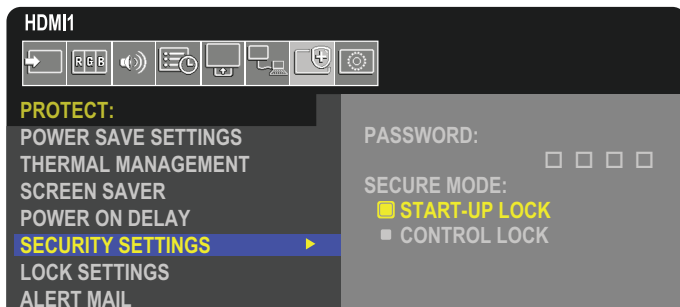

1. Za pomocą pilota przejdź do opcji [PROTECT] (OCHRONA), a następnie do opcji [SECURITY SETTINGS] (USTAWIENIA BEZPIECZEŃSTWA).
2. Wprowadź hasło w polu [PASSWORD] (HASŁO), aby uzyskać dostęp do ustawień [SECURE MODE] (TRYB BEZPIECZNY)
3. Wybierz ustawienie opcji [SECURE MODE] (TRYB BEZPIECZNY), którego chcesz użyć:
 - **[START-UP LOCK] (BLOKADA STARTU)** – przy włączaniu monitora z głównego wyłącznika zasilania należy wpisać hasło.
Po wybraniu tej opcji hasło będzie wymagane po wyłączeniu zasilania za pomocą głównego wyłącznika zasilania lub po awarii prądu. Ta opcja nie monitoruje o podanie hasła podczas używania przycisków włączenia zasilania lub trybu czuwania na pilocie lub przycisku  na panelu sterowania monitora.
 - **[CONTROL LOCK] (BLOKADA STEROWANIA)** – hasło będzie wymagane przy korzystaniu z dowolnego pilota zdalnego sterowania lub przycisków na monitorze.

Blokowanie przycisków sterujących

Ustawienia blokady uniemożliwiają monitorowi reagowanie na naciśnięcia przycisków na pilocie lub na panelu sterowania monitora. Po zablokowaniu przycisków sterujących niektóre z nich przyciskami można skonfigurować tak, aby pozostały odblokowane i było możliwe dostosowanie ustawień. Blokowanie i odblokowywanie przycisków sterujących nie wymaga hasła.

Blokowanie przycisków na pilocie

Opcja [IR] w menu [LOCK SETTINGS] (USTAWIENIA BLOKADY) uniemożliwia sterowanie monitorem za pomocą pilota. Włączenie opcji [IR] w menu [LOCK SETTINGS] (USTAWIENIA BLOKADY) nie blokuje przycisków na panelu sterowania monitora.

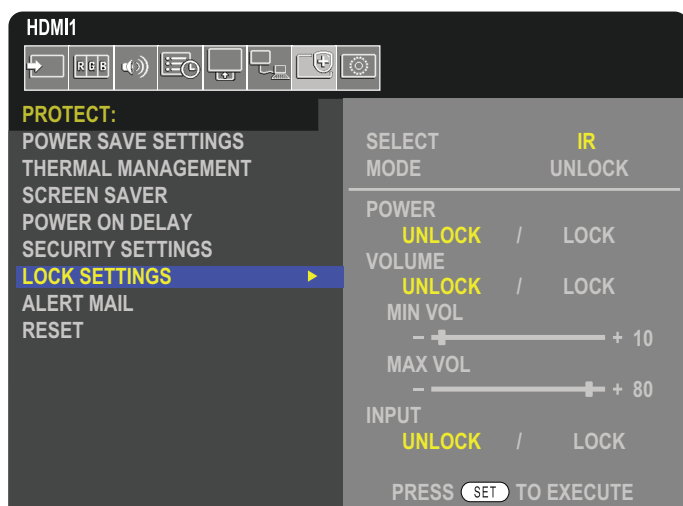

1. Za pomocą pilota przejdź do opcji [PROTECT] (OCHRONA), a następnie do opcji [LOCK SETTINGS] (USTAWIENIA BLOKADY).
2. W opcji [SELECT] (WYBÓR) naciśnij przyciski ▲, ▼, aby zmienić ustawienie na [IR].
3. W opcji [MODE] (TRYB) wybierz tryb blokady, który chcesz włączyć.
 - **[UNLOCK] (ODBLOKUJ)** — wszystkie przyciski zostaną odblokowane.
 - **[ALL LOCK] (BLOKADA WSZYSTKICH)** — wszystkie przyciski zostaną zablokowane.
 - **[CUSTOM LOCK] (BLOKADA NIESTANDARDOWA)** — zostaną zablokowane wszystkie przyciski pilota z wyjątkiem następujących przycisków, które można indywidualnie ustawić jako zablokowane lub odblokowane.
 - **[POWER] (ZASILANIE)** — wybierz opcję [UNLOCK] (ODBLOKUJ), aby móc korzystać z przycisku , gdy pilot zostanie zablokowany. Wybierz [LOCK] (ZABLOKUJ), aby zablokować przycisk.
 - **[VOLUME] (GŁOŚNOŚĆ)** — wybierz [UNLOCK] (ODBLOKUJ), aby przy zablokowanym pilocie móc regulować głośność za pomocą przycisków VOL +, VOL-. Wybierz opcję [LOCK] (ZABLOKUJ), aby zapobiec regulowaniu głośności.
 - **[MIN VOL] (GŁOŚNOŚĆ MINIMALNA)** i **[MAX VOL] (GŁOŚNOŚĆ MAKSYMALNA)** — przyciski głośności zostaną odblokowane, a poziom głośności będzie można regulować tylko w ustawionym zakresie.
Aby możliwe było zadziałanie tego ustawienia, w opcji [VOLUME] (GŁOŚNOŚĆ) należy wybrać wartość [UNLOCK] (ODBLOKUJ).
 - **[INPUT] (WEJŚCIE)** – wybierz [UNLOCK] (ODBLOKUJ), by odblokować wszystkie przyciski wejść. Wybierz [LOCK] (ZABLOKUJ), aby zablokować wszystkie przyciski wprowadzania.
4. Wybierz opcję [SET] (USTAW), aby aktywować wszystkie ustawienia.

Odblokowywanie pilota

- Pilot — aby wrócić do normalnej pracy, naciśnij i przytrzymaj przycisk DISPLAY przez co najmniej 5 sekund.

Blokowanie przycisków panelu sterowania i klawisza

Opcja [KEY] (PRZYCISKI) w menu [LOCK SETTINGS] (USTAWIENIA BLOKADY) uniemożliwia sterowanie monitorem za pomocą przycisków i klawisza na panelu sterowania monitora. Włączenie opcji [KEY] (PRZYCISKI) nie blokuje przycisków na pilocie.

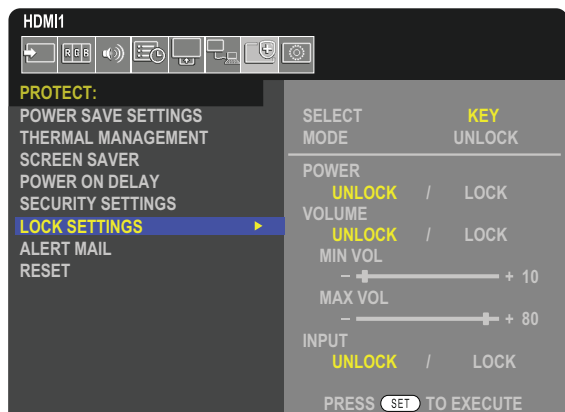

1. Za pomocą pilota przejdź do opcji [PROTECT] (OCHRONA), a następnie do opcji [LOCK SETTINGS] (USTAWIENIA BLOKADY).
2. W opcji [SELECT] (WYBÓR) naciśnij przyciski ▲, ▼, aby zmienić ustawienie na [KEY] (PRZYCISKI).
3. W opcji [MODE] (TRYB) wybierz tryb blokady, który chcesz włączyć.
 - **[UNLOCK] (ODBLOKUJ)** — wszystkie przyciski zostaną odblokowane.
 - **[ALL LOCK] (BLOKUJ WSZYSTKO)** — wszystkie przyciski zostaną zablokowane.
 - **[CUSTOM LOCK] (BLOKADA NIESTANDARDOWA)** — zostaną zablokowane wszystkie przyciski z wyjątkiem następujących, które można indywidualnie ustawić jako zablokowane lub odblokowane.
 - **[POWER] (ZASILANIE)** — wybierz opcję [UNLOCK] (ODBLOKUJ), aby móc korzystać z przycisku ⏻, gdy przyciski zostaną zablokowane.
 - **[VOLUME] (GŁOŚNOŚĆ)** — wybierz [UNLOCK] (ODBLOKUJ), aby przy zablokowanym pilocie móc regulować głośność za pomocą przycisków </>. Wybierz opcję [LOCK] (ZABLOKUJ), aby zapobiec regulowaniu głośności.
 - **[MIN VOL] (GŁOŚNOŚĆ MINIMALNA)** i **[MAX VOL] (GŁOŚNOŚĆ MAKSYMALNA)** — przyciski </> zostaną odblokowane, a poziom głośności będzie można regulować tylko w ustawionym zakresie [MIN] i [MAX].
Aby możliwe było zadziałanie tego ustawienia, w opcji [VOLUME] (GŁOŚNOŚĆ) należy wybrać wartość [UNLOCK] (ODBLOKUJ).
UWAGA: Blokada głośności [MIN VOL] (GŁOŚNOŚĆ MINIMALNA)/[MAX VOL] (GŁOŚNOŚĆ MAKSYMALNA) działa tylko w przypadku głośnika wewnętrznego, złącza wyjściowego głośnika oraz złącza wyjściowego audio (złącze 3,5 mm). Nie działa, gdy w opcji [AUDIO RECEIVER] (WZMACNIACZ) wybrano ustawienie [ENABLE] (WŁĄCZ).
 - **[INPUT] (WEJŚCIE)** — wybierz [UNLOCK] (ODBLOKUJ), aby móc zmieniać wejścia za pomocą przycisku INPUT.
4. Wybierz opcję [SET] (USTAW), aby aktywować wszystkie ustawienia.

Odblokowanie przycisków i klawisza panelu sterowania monitora

Klawisz/Przyciski — aby powrócić do normalnego trybu pracy, należy odblokować wszystkie przyciski/klawisze na panelu sterowania jednostki głównej, naciskając jednocześnie przez 3 sekundy lub dłużej przycisk SET i przycisk MENU/EXIT na panelu sterowania jednostki głównej.

Menu ekranowe — aby wrócić do normalnej pracy, za pomocą pilota przejdź do opcji [PROTECT] (OCHRONA), a następnie do [KEY LOCK SETTINGS] (USTAWIENIA BLOKADY KŁAWISZY). W opcji [SELECT] (WYBÓR) należy zmienić ustawienie na [KEY]. W opcji [MODE] (TRYB) wybrać opcję [UNLOCK] (ODBLOKUJ), a następnie [SET] (USTAW).

Blokowanie przycisków pilota zdalnego sterowania i przycisków/klawisza panelu sterowania

Należy wybrać [PROTECT] (OCHRONA) → [LOCK SETTINGS] (USTAWIENIA BLOKADY) → [SELECT] (WYBÓR) → [KEY & IR] z menu ekranowego.

Dalsze informacje na temat procedury ustawiania, przycisków/klawiszy, dla których blokada jest włączona, oraz sposobu odblokowania znajdują się w sekcjach „Blokowanie przycisków na pilocie” oraz „Blokowanie przycisków panelu sterowania i klawisza”.

Rozdział 6 Konfiguracja wielu monitorów

Ten rozdział zawiera:

- ⇒ „Podłączanie wielu monitorów” na stronie 57
- ⇒ „Połączenie wyjścia wideo” na stronie 60
- ⇒ „Ustawianie funkcji identyfikacji pilota” na stronie 61

Podłączanie wielu monitorów

Monitory można łączyć ze sobą zarówno w celu komunikacji, jak i wspólnego wyświetlania obrazu. Połączenie monitorów pozwala zbudować ścianę wideo, na której jeden obraz może zostać ułożony na wszystkich ekranach. Podczas łączenia monitorów z myślą o instalacji ściany wideo niezbędne są różne połączenia komunikacyjne i wideo, a ich konfiguracja musi być starannie przemyślana. Patrz rozdział „Schemat połączeń” na stronie 28.

Ustawienia monitora dotyczące konfiguracji ściany wideo w menu ekranowym i na stronie monitora znajdują się w sekcji [PICTURE] (OBRAZ), [SYSTEM].

- [PICTURE-ADVANCED] (OBRAZ-ZAAWANSOWANE)-[AUTO TILE MATRIX] (AUTOMATYCZNA MATRYCA PODOBRAZÓW) – automatyczna konfiguracja konfiguracji wielo-ekranowej, gdy porty komunikacyjne i wideo są ze sobą połączone. Automatycznie ustawia wartość [MONITOR ID] (ID MONITORA) i pozycję monitorów w ścianie wideo po przeprowadzeniu fizycznego okablowania między monitorami.

Wpisz na liczbę monitorów w poziomie i w pionie na monitorze głównym. Poniższe ustawienia są wprowadzane automatycznie po uruchomieniu automatycznej konfiguracji: Menu ekranowe [H MONITORS] (MONITORY W POZIOMIE), [V MONITORS] (MONITORY W PIONIE), [POSITION] (POZYCJA), [DisplayPort VERSION] (Wersja DisplayPort), [HDMI MODE] (TRYB HDMI), [VIDEO OUT SETTINGS] (USTAWIENIA WYJŚCIA WIDEO) i Sygnał wejściowy.

- UWAGA:**
- Opcje [MONITOR ID] (ID MONITORA) w [AUTO ID/IP SETTING] (AUTOMATYCZNE USTAWIENIE ID/IP) zostaną wykonane automatycznie.
 - Ta funkcja jest dostępna po wybraniu ustawienia [MOTION] (RUCH) w opcji [SCREEN SAVER] (WYGASZACZ EKRANU).
 - Jeśli jako wejście ustawiony jest port DisplayPort z sygnałem 4K (60Hz) 10-bit, funkcja ta jest wyłączona.

Przykładowa instalacja przez sieć LAN:
 H MONITORS (MONITORY W POZIOMIE) 3
 V MONITORS (MONITORY W PIONIE) 3

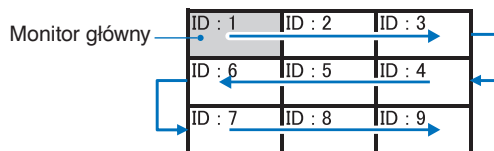

- [PICTURE-ADVANCED] (OBRAZ-ZAAWANSOWANE)-[TILE MATRIX] (MATRYCA PODOBRAZÓW) – umożliwia rozszerzenie obrazu i wyświetlenie go na wielu ekranach (do 100) za pomocą wzmacniacza rozdzielczego. wprowadź RĘCZNIE liczbę monitorów w poziomie i pionie na ścianie wideo, pozycję monitora na ścianie oraz włącz lub wyłącz funkcję Tile Compensation (Kompensacja podobrazów). Podczas ustawiania podobrazów z treści HDCP, zapoznaj się z sekcją „Połączenie wyjścia wideo” na stronie 60.

- [TILE COMP] (KOMPENSACJA PODOBRAZÓW) – skaluje obraz, aby zrekompensować szerokość ramki ekranu, aby stworzyć płynny obraz.
- [TILE CUT] (WYCIĘCIE PODOBRAZÓW) – umożliwia wybranie części obrazu do wyświetlenia na pełnym ekranie.

Przykład działania funkcji TILE CUT 1x2 (konfiguracja pozioma)

Dla monitora na górze:

1. Ustaw w opcji H MONITORS (MONITORY W POZIOMIE) wartość 2 i w opcji V MONITORS (MONITORY W PIONIE) wartość 2. Jeden obraz zostanie podzielony przez 4, a następnie przydzielone zostaną im numery od 1 do 4.

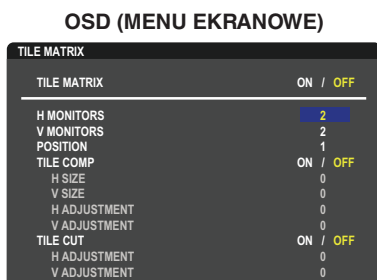

Ekran monitora

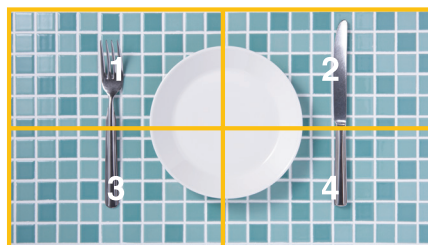

2. W opcji [POSITION] (POŁOŻENIE) wybierz wartość od 1 do 4.

Na przykład wybranie opcji 1

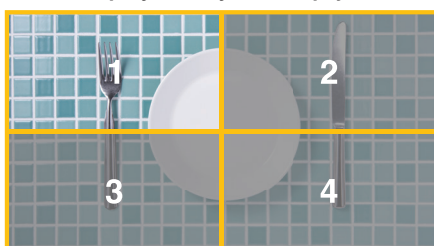

3. W opcjach [H ADJUSTMENT] (USTAWIENIE W POZIOMIE) oraz [V ADJUSTMENT] (USTAWIENIE W PIONIE) w menu [TILE CUT] (WYCIĘCIE PODOBRAZÓW) można przesunąć wybrany kwadrat dokładnie do miejsca, w którym ma być wyświetlany.

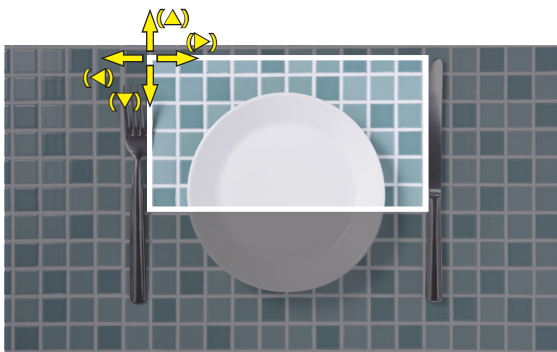

4. W opcji [TILE MATRIX] (MATRYCA PODOBRAZÓW) wybierz [ON] (WŁ.).



Dla monitora na dole:
Powtórz te same kroki.

Na przykład wybranie opcji 3 w obszarze [POSITION] (POŁOŻENIE)



Po indywidualnym ustawieniu, obraz 1x2 (konfiguracja w poziomie) zostanie pokazany jak poniżej.



- [SYSTEM]-[EXTERNAL CONTROL] (STEROWANIE ZEWNĘTRZNE) — ustawia identyfikator monitora i IP grupy dla bieżącego monitora. Gdy monitory portów LAN są ze sobą połączone, ID i adres IP mogą być automatycznie przypisane do wszystkich monitorów.
- [SYSTEM]-[CLONE SETTINGS] (KLONUJ USTAWIENIA) — kopiuje niektóre kategorie menu ekranowego do innych monitorów na ścianie wideo po ich połączeniu.

- Łańcuchowe łączenie wideo.
Zdecydowanie zalecamy używanie tego samego modelu monitora we wszystkich połączonych monitorach.
Opcja MONITORS POSITION (POZYCJA MONITORA) różni się od opcji ID. Zobacz **rys. 1** poniżej.

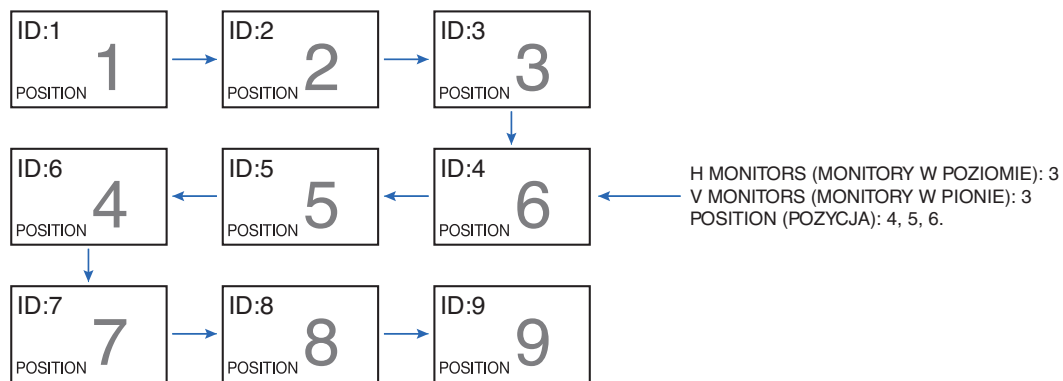

Rysunek 1

Połączenie wyjścia wideo

Złącze	DisplayPort1	DisplayPort2	HDMI1	HDMI2	OPTION (OPCJA)		
	DisplayPort1	DisplayPort2	HDMI1 (ARC)	HDMI2	DisplayPort Slot	Gniazdo TMDS	COMPUTE MODULE (MODUŁ OBLICZENIOWY)
DisplayPort	Tak	Tak	Nie	Nie	Tak	Nie	Nie
HDMI	Tak*1	Tak*1	Tak	Tak	Tak*1	Tak	Tak

*1: Po ustawieniu opcji [DP TO HDMI CONVERT] (KONWERSJA DP DO HDMI) na [ENABLE] (WŁĄCZ), wejście DisplayPort może być wyjściem HDMI. DP i HDMI nie mogą być wyjściem jednocześnie.

UWAGA: • Wyjście wideo nie będzie działać, gdy opcje [MULTI PICTURE] (Wiele obrazów) lub [QUICK INPUT CHANGE] (SZYBKIE PRZEŁĄCZENIE WEJŚCIA) są włączone.

Do łączenia wielu monitorów za pomocą kabla HDMI

- Należy użyć monitorów takiego samego typu.
- Ustawić te same wartości [MODE1] (TRYB1) lub [MODE2] (TRYB2) w opcji [HDMI MODE] (TRYB HDMI) w obszarze [INPUT-ADVANCED] (WEJŚCIE-ZAAWANSOWANE) na wszystkich połączonych monitorach.

Dla wyjść HDMI Out i DisplayPort Out

- Wybrać wejście DisplayPort1, DisplayPort2 lub OPTION monitora, aby wyprowadzić sygnał z wyjścia DisplayPort Out.
- Wybrać wejście HDMI1, HDMI2 lub OPTION monitora, aby wyprowadzić sygnał z wyjścia HDMI OUT.
- Jeśli dla opcji [DP TO HDMI CONVERT] (KONWERSJA DP DO HDMI) wybrano wartość [ENABLE] (WŁĄCZ), nawet jeśli w menu ekranowym dla opcji „INPUT” (WEJŚCIE) ustawiono wartość [DisplayPort1] lub [DisplayPort2], obraz wideo jest odtwarzany ze złącza wyjściowego HDMI. W tym przypadku wyjście wideo na złączu wyjściowym DP zostanie zatrzymane.
- Funkcja wyjścia sygnału tego monitora obsługuje zawartość chronioną przez HDCP

Zawartość HDCP może być dystrybuowana na wielu połączonych monitorach, zgodnie z opisem poniżej:

- HDCP1.3/1.4: Do 8 monitorów (włącznie z tym).
- HDCP2.2: Do 5 monitorów (włącznie z tym).
- Czas do wyświetlenia obrazu zależy od liczby podłączonych monitorów.
- Bez HDCP: Do 9 monitorów (włącznie z tym).
- Gdy opcja [DUAL DAISY CHAIN MODE] jest ustawiona na [ENABLE] (WŁĄCZ), wyjścia HDMI i DisplayPort mogą odtwarzać jednocześnie. Jednak jedno wejście nie może być jednocześnie podłączone do wyjść HDMI i DisplayPort.

Przykład:

- Nawet jeśli opcja [DUAL DAISY CHAIN MODE] jest ustawiona na [ENABLE] (WŁĄCZ), sygnał DisplayPort1 nie może być odtwarzany jednocześnie z wyjść HDMI i DisplayPort.
- Gdy opcja [DUAL DAISY CHAIN MODE] jest ustawiona na [ENABLE] (WŁĄCZ), sygnał DisplayPort1 może być odtwarzany z wyjścia DisplayPort Out, a sygnał HDMI2 z wyjścia HDMI Out.

UWAGA: • Nie wolno wyłączać/włączać głównego wyłącznika zasilania ani podłączać/odłączać kabla podczas odtwarzania treści wideo chronionych protokołem HDCP w połączeniu łańcuchowym. Odtwarzanie treści wideo może zostać zatrzymane. Jeśli odtwarzanie zostanie zatrzymane, spróbuj uruchomić je ponownie.

- W zależności od używanego urządzenia liczba połączeń monitorów ulegnie zmianie.
- Podczas wyświetlania obrazu przy wielu monitorach nie należy odłączać kabli od monitorów. Przed odłączeniem kabli najpierw wyłącz główne zasilanie.

Ustawianie funkcji identyfikacji pilota

Dostarczony z monitorem pilot zdalnego sterowania może być używany do sterowania 100 monitorami MultiSync przy użyciu trybu REMOTE CONTROL ID (Identyfikator pilota). Tryb REMOTE CONTROL ID (ID PILOTA) działa w połączeniu z identyfikatorem monitora, umożliwiając sterowanie maksymalnie 100 monitorami MultiSync. Na przykład jeśli w tym samym obszarze jest używanych wiele monitorów, w standardowym trybie działania pilot będzie jednocześnie wysyłać sygnał do wszystkich monitorów (**rys. 1**). Pilot w trybie REMOTE CONTROL ID (ID PILOTA) będzie współpracować tylko z jednym monitorem z grupy (patrz **rys. 2**).

Ustawienie identyfikatora pilota zdalnego sterowania

Trzymając naciśnięty przycisk REMOTE ID SET na pilocie, wprowadź z klawiatury identyfikator monitora (1–100), który ma być sterowany za pomocą pilota. Pilota można następnie używać do obsługi monitora o określonym numerze ID.

W przypadku wybrania wartości 0 lub gdy pilot działa w trybie standardowym, sterowane są wszystkie monitory.

USTAWIANIE/RESETOWANIE TRYBU ZDALNEGO STEROWANIA

Tryb ID — aby przejść do trybu ID, naciśnij przycisk REMOTE ID SET i przytrzymaj go przez 2 sekundy.

Tryb Normal (Standardowy) — aby wrócić do trybu Normal (Standardowy), naciśnij przycisk REMOTE ID RESET (RESETUJ ID PILOTA) i przytrzymaj go przez dwie sekundy.

- UWAGA:**
- Aby zapewnić prawidłowe działanie tej funkcji, monitor musi mieć przypisany niepowtarzalny identyfikator. Można to zrobić w menu SYSTEM w menu ekranowym. Patrz [strona 103](#).
 - Skieruj pilota na czujnik żądanego monitora i naciśnij przycisk REMOTE ID SET (USTAW ID PILOTA). Numer identyfikacyjny monitora jest wyświetlany na ekranie, gdy pilot jest w trybie identyfikacji.

Sterowanie wszystkimi monitorami za pomocą pilota

1. Na pilocie naciśnij i przytrzymaj przycisk REMOTE ID SET (USTAW ID PILOTA) i na klawiaturze wprowadź numer identyfikatora „0”.
2. Teraz za pomocą pilota można sterować wszystkimi monitorami w zasięgu pilota.

UWAGA: Gdy jako identyfikator pilota (REMOTE ID) ustawiono wartość „0”, wybranie opcji REMOTE ID SET (USTAW ID PILOTA) spowoduje, że na ekranach wszystkich monitorów w zasięgu sygnału pilota zostaną wyświetlone identyfikatory monitorów. W ten sposób można poznać identyfikator każdego monitora, co pozwala na sterowanie pojedynczym monitorem zgodnie z poniższym opisem.

Pilota należy używać do obsługi monitora, któremu przypisano określony identyfikator monitora

1. Ustaw identyfikator monitora w opcji [MONITOR ID] (ID MONITORA) dla danego monitora (patrz:[strona 103](#)). Identyfikator monitora może być wartością z zakresu 1–100.

Ten identyfikator monitora umożliwia obsługę określonego monitora przy użyciu pilota niezależnie od innych monitorów.

2. Na pilocie naciśnij i przytrzymaj wciśnięty przycisk REMOTE ID SET (USTAW ID PILOTA) i użyj klawiatury do wprowadzenia numeru ID (1-100). Identyfikator pilota musi pasować do identyfikatora sterowanego monitora.
3. Skieruj pilota na czujnik żądanego monitora i naciśnij przycisk REMOTE ID SET (USTAW ID PILOTA).

Na monitorze zostanie wyświetlony jego identyfikator (MONITOR ID).

Jeśli dla identyfikatora pilota ustawiono wartość „0”, na wszystkich ekranach w zasięgu będą wyświetlane identyfikatory monitorów w kolorze czerwonym.

Jeśli identyfikator monitora jest wyświetlany na biało na wyświetlaczu, identyfikator monitora i identyfikator pilota nie są takie same.



Rysunek 1
Pilot działa w trybie standardowym (Normal) lub opcja REMOTE ID (ID PILOTA) ustawiona na wartość 0



Rysunek 2
Pilot ustawiony na opcję REMOTE ID:3

Aby używać tej funkcji, jest wymagany pilot.

Rozdział 7 Sterowanie zewnętrzne

Ten rozdział zawiera:

- ⇒ „Sterowanie monitorem przez RS-232C” na stronie 63
- ⇒ „Sterowanie monitorem za pomocą sieci LAN” na stronie 64
- ⇒ „Polecenia” na stronie 73
- ⇒ „Dowód odtworzenia” na stronie 74

Podłączanie urządzenia zewnętrznego

Istnieją dwie możliwości podłączenia zewnętrznego urządzenia do sterowania monitorem.

- Terminal RS-232C.
Podłączenie urządzenia zewnętrznego do złącza RS-232C monitora za pomocą kabla RS-232C.
- Port LAN
Podłączanie sieci do portu LAN monitora za pomocą kabla LAN (RJ-45 kategorii 5 lub wyższej).

Sterowanie monitorem przez RS-232C

Tym monitorem można sterować przez podłączenie do złącza RS-232C (typu odwrotnego) komputera.

Niektóre funkcje, którymi można sterować za pomocą komputera PC to:

- Włączanie zasilania lub czuwanie.
- Przełączanie pomiędzy sygnałami wejściowymi.
- Wł./wył. wyciszenia dźwięku.

Podłączenia

Monitor + komputer.

- Przed podłączaniem komputera do monitora, wyłącz jego główne zasilanie.
- Pamiętaj, aby najpierw włączać komputer, a następnie monitor.

Jeśli komputer i monitor zostaną włączone w odwrotnej kolejności, port com nie może działać.

Aby sterować monitorem za pomocą poleceń wysyłanych z komputera podłączonego kablem RS-232C, użyj polecenia sterującego. Instrukcje dotyczące poleceń sterujących znajdują się w pliku „External_Control.pdf”. Patrz [strona 83](#).

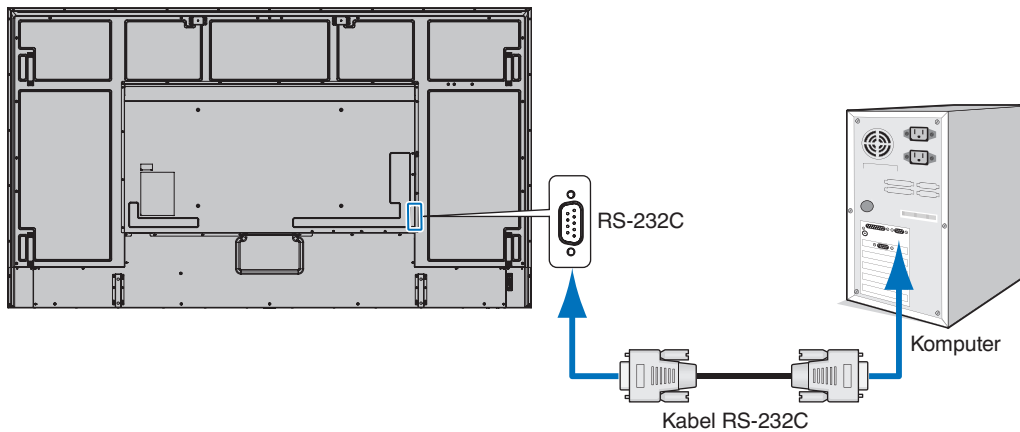

- UWAGA:**
- Jeżeli komputer jest wyposażony tylko w port szeregowy ze złączem 25-stykowym, wymagana jest przejściówka portu 25-stykowego. Aby uzyskać szczegółowe informacje, skontaktuj się ze sprzedawcą.
 - Przypisanie styków zostało opisane poniżej w sekcji „Wejście/wyjście RS-232C” na [strona 64](#).

W przypadku niniejszego monitora do sterowania komunikacją przez złącze RS-232C są używane linie RXD, TXD i GND.

W przypadku złącza kontrolnego RS-232C należy zastosować kabel odwrotny (kabel modemowy typu zero) (brak w zestawie).

OPIS STYKÓW

Wejście/wyjście RS-232C

Nr bolca	Nazwa
1	NC
2	RXD
3	TXD
4	NC
5	GND
6	NC
7	NC
8	NC
9	NC

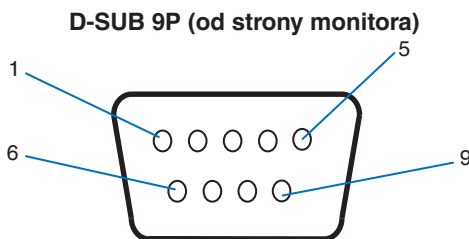

W przypadku niniejszego monitora do sterowania komunikacją przez złącze RS-232C są używane linie RXD, TXD i GND.

Sterowanie monitorem za pomocą sieci LAN

Podłączanie do sieci

Stosując przewód LAN, można określić ustawienia Network Settings (Ustawienia sieciowe) oraz Alert Mail Settings (Ustawienia alertów pocztowych) za pomocą funkcji serwera HTTP

Aby używać połączenia z siecią LAN, należy przypisać adres IP Monitor po połączeniu z siecią z usługą DHCP automatycznie uzyska adres IP

Przykład połączenia z siecią LAN:

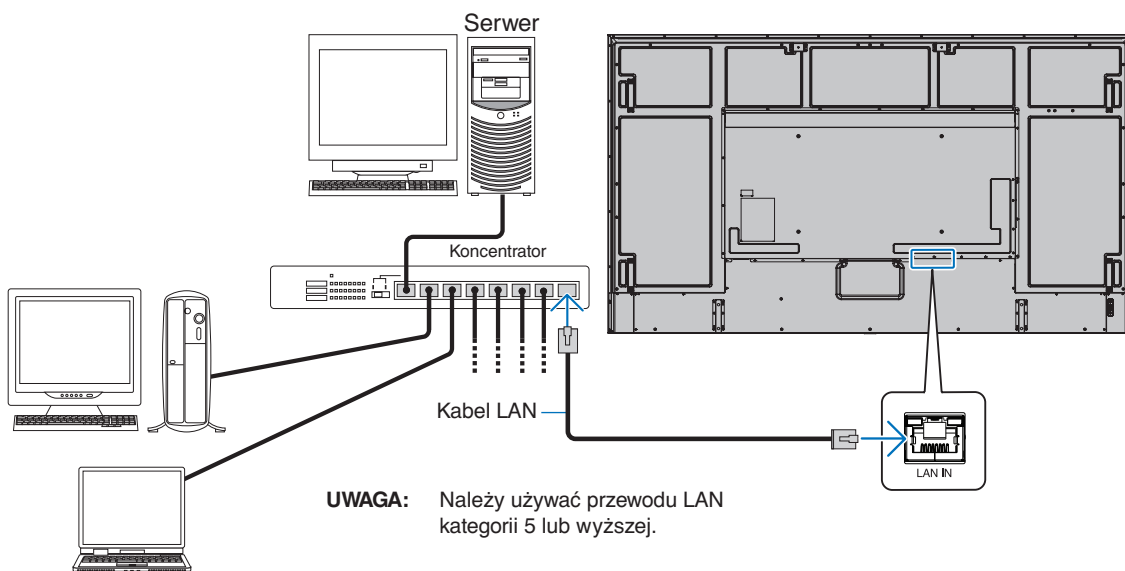

Podłączenia wielu monitorów

Wieloma monitorami można sterować za pomocą połączenia kaskadowego RS-232C, REMOTE lub LAN.

- UWAGA:**
- Można połączyć maksymalnie 100 monitorów.
 - Przed próbą sterowania monitorem poprzez ręczne określenie numeru ID wykonaj opcję [AUTO ID/IP SETTING] (AUTOMATYCZNE USTAWIANIE ID/IP), aby automatycznie przypisać unikalne identyfikatory do każdego monitora (patrz [strona 104](#)).

Należy uważać, aby nie wykonać połączenia pętlowego w sieci. Połączenie pętlowe występuje, gdy obie sieci LAN 1 i LAN 2 na jednym monitorze są podłączone do tej samej sieci.

UWAGA: W przypadku łańcuchowego połączenia LAN, tylko pierwszy monitor powinien być podłączony do sieci. Wszystkie pozostałe monitory powinny być podłączone do siebie nawzajem. Do portu LAN 2 w ostatnim monitorze łańcucha LAN nie powinien być podłączony żaden kabel.

Monitor główny		Monitory dodatkowe	
Złącze		Złącze	
IN	OUT	IN	OUT
RS-232C	LAN2 (DAISY CHAIN OUT)	LAN1 (DAISY CHAIN IN)	LAN2 (DAISY CHAIN OUT)
REMOTE (PILOT)			
LAN1 (DAISY CHAIN IN)			

Podłączenia

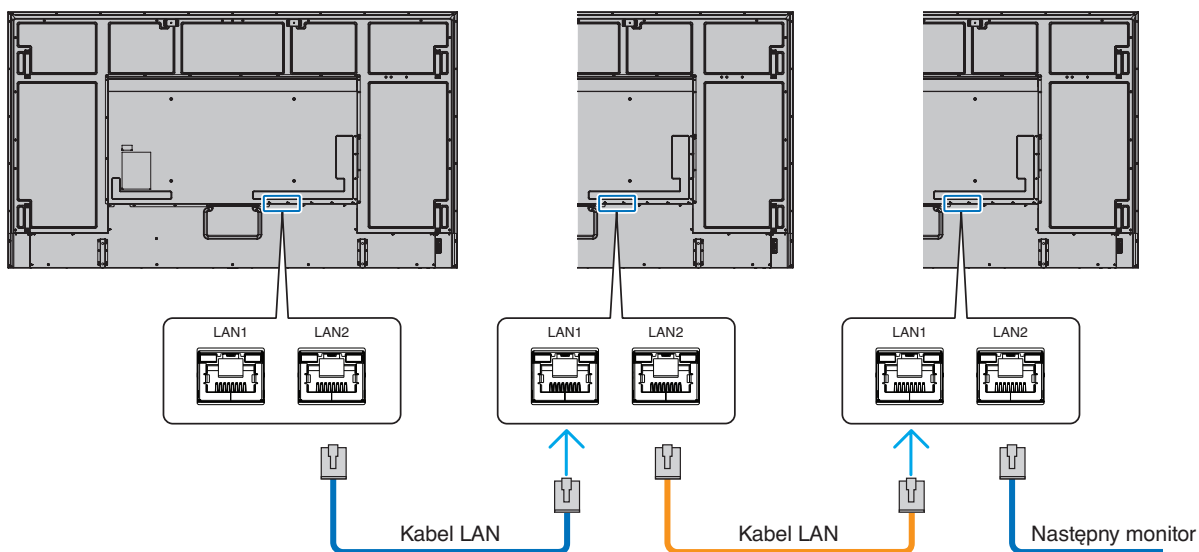

Przeglądarka HTTP

Omówienie

Podłączenie monitora do sieci pozwala na zdalne sterowanie monitorem z komputera podłączonego do tej samej sieci.

Urządzenie korzysta z funkcji JavaScript i Cookies – przeglądarka musi obsługiwać te funkcje. Aby zmienić ustawienia i móc korzystać z języka JavaScript lub plików cookie, zapoznaj się z plikami pomocy przeglądarki internetowej.

Aby uzyskać dostęp do serwera HTTP, uruchom przeglądarkę internetową na komputerze podłączonym do tej samej sieci co monitor i wpisz następujący adres URL:

Ustawienia sieciowe

`http://<adres IP monitora>/index.html`

- UWAGA:**
- Domyślny adres IP jest przypisany automatycznie do monitora.
 - Do zarządzania monitorami przez sieć zalecane jest oprogramowanie NaViSet Administrator. Można je pobrać z naszej witryny (patrz [strona 83](#)).
 - Jeśli w przeglądarce internetowej nie zostanie wyświetlony ekran MONITOR NETWORK SETTINGS (USTAWIENIA SIECIOWE MONITORA), należy nacisnąć klawisze Ctrl+F5, aby odświeżyć okno przeglądarki (lub wyczyścić pamięć podręczną).
 - Jeśli monitor reaguje z dużym opóźnieniem na polecenia, przyczyną może być duże wykorzystanie sieci lub nieprawidłowe ustawienia sieciowe. W takiej sytuacji należy się skontaktować z administratorem sieci.
 - Monitor może nie reagować, jeśli przyciski pokazane w przeglądarce będą wielokrotnie wciskane w szybkich odstępach czasu. W takiej sytuacji należy chwilę odczekać. Jeśli monitor nadal nie odpowiada, należy go wyłączyć i ponownie włączyć.

Przygotowanie przed użytkowaniem

W przypadku używania serwera proxy funkcje mogą być niedostępne, jest to zależne od serwera proxy i ustawień. Jeśli przyczyną braku dostępu do funkcji jest serwer proxy, może wystąpić sytuacja, kiedy ustawienia zostaną wprowadzone, ale nie zostaną one wyświetlone. Takie zachowanie wynika z wydajności pamięci podręcznej. Ustawienia wprowadzone z poziomu przeglądarki mogą nie mieć odzwierciedlenia w działaniu monitora. Zaleca się nieużywanie serwera proxy, o ile nie jest to niezbędne w danej sieci.

Obsługa adresów związanych z obsługą za pomocą przeglądarki

Nazwa hosta (odpowiadająca adresowi IP monitora) może być używana w następujących przypadkach:

Administrator sieci musi zarejestrować nazwę hosta na serwerze nazw domen (DNS). Następnie dostęp do ustawień sieciowych monitora można uzyskać za pomocą tej zarejestrowanej nazwy hosta z poziomu zgodnej przeglądarki internetowej.

Jeśli nazwa hosta została skonfigurowana w pliku HOSTS na używanym komputerze, dostęp do ustawień sieci monitora można uzyskać, wprowadzając tę nazwę z poziomu zgodnej przeglądarki internetowej.

Przykład 1: Jeśli nazwa monitora to „pd.xxx.co.jp”, dostęp można uzyskać przez wprowadzenie adresu `http://pd.xxx.co.jp/index.html` w polu adresu lub w kolumnie URL.

Przykład 2: Jeśli adres monitora to „192.168.73.1”, dostęp można uzyskać przez wprowadzenie adresu `http://192.168.73.1/index.html` w polu adresu lub w kolumnie URL.

Tryb obsługi

Użyj poniższych adresów, aby wyświetlić stronę główną.

<http://<adres IP monitora>/index.html>

Kliknij każdy link w lewej kolumnie poniżej obszaru HOME.

REMOTE CONTROL (PILOT)

Umożliwia sterowanie monitorem za pomocą przycisków na pilocie.

Ustawienia menu ekranowego w interfejsie przeglądarkowym

Wybierz jedno z łączy po lewej stronie interfejsu przeglądarkowego monitora, aby skonfigurować ustawienia dostępne w menu ekranowym monitora. Pełna lista elementów menu ekranowego jest podana tutaj: [strona 85](#).

[INPUT] (WEJŚCIE), [PICTURE] (OBRAZ), [AUDIO] (DŹWIĘK), [SCHEDULE] (HARMONOGRAM), [SLOT] (GNAZDO), [PROTECT] (OCHRONA), [SYSTEM], [NETWORK] (SIEĆ)

POWER	<input type="radio"/> ON <input checked="" type="radio"/> OFF			
<input type="button" value="APPLY"/> <input type="button" value="CANCEL"/>				
INPUT SELECT	<input type="radio"/> DisplayPort1 <input checked="" type="radio"/> COMPUTE MODULE	<input type="radio"/> DisplayPort2 <input type="radio"/> OPTION	<input type="radio"/> HDMI1	<input type="radio"/> HDMI2
PICTURE MODE	<input type="radio"/> NATIVE <input type="radio"/> TRANSPORTATION <input type="radio"/> SVE-3 SETTING	<input type="radio"/> RETAIL <input type="radio"/> CUSTOM <input type="radio"/> SVE-4 SETTING	<input type="radio"/> CONFERENCING <input checked="" type="radio"/> SVE-1 SETTING <input type="radio"/> SVE-5 SETTING	<input type="radio"/> HIGHBRIGHT <input type="radio"/> SVE-2 SETTING
ASPECT	<input type="radio"/> NORMAL <input type="radio"/> ZOOM	<input checked="" type="radio"/> FULL	<input type="radio"/> WIDE	<input type="radio"/> 1:1
SURROUND	<input type="radio"/> ON		<input checked="" type="radio"/> OFF	
MUTE	<input type="radio"/> ON		<input checked="" type="radio"/> OFF	
STILL	<input type="radio"/> ON		<input checked="" type="radio"/> OFF	
<input type="button" value="APPLY"/> <input type="button" value="CANCEL"/>				
<input type="button" value="RELOAD"/> <input type="button" value="RESET"/>				

UWAGA: Przyciski w interfejsie przeglądarkowym monitora działają w następujący sposób:

[APPLY] (ZASTOSUJ): Zapisuje ustawienia.

[CANCEL] (ANULUJ): Powrót do poprzednich ustawień.

UWAGA: Po kliknięciu APPLY (ZASTOSUJ) funkcja CANCEL (ANULUJ) jest wyłączana.

[RELOAD] (WCZYTAJ NA NOWO): Ponowne wczytanie ustawień.

[RESET] (RESETUJ): Przywrócenie ustawień początkowych.

Menu Network Settings (Ustawienia sieciowe)

Kliknij opcję „NETWORK” (SIEĆ) w lewej kolumnie poniżej obszaru HOME (STRONA GŁÓWNA).



[HOME](#)

[REMOTE CONTROL](#)

[INPUT](#)

[PICTURE](#)

[AUDIO](#)

[SCHEDULE](#)

[SLIP](#)

[NETWORK](#)

[PROTECT](#)

[SYSTEM](#)

[MAIL](#)

[SNMP](#)

[AMX](#)

[CRESTRON](#)

[NAME](#)

[NETWORK SERVICE](#)

[PD LIST](#)

[UPDATE FIRMWARE](#)

NETWORK

NETWORK INFORMATION	IP SETTING	<input type="radio"/> AUTO <input checked="" type="radio"/> MANUAL		
	IP ADDRESS	192	. 168	
	SUBNET MASK	255	. 255	
	DEFAULT GATEWAY	.	.	
	DNS	<input type="radio"/> AUTO <input type="radio"/> MANUAL		
	DNS PRIMARY	.	.	
	DNS SECONDARY	.	.	
	MAC ADDRESS	02:01:03:04:05:06		
	<input type="button" value="APPLY"/> <input type="button" value="CANCEL"/>			

IP SETTING (USTAWIENIE IP)	Wybierz ustawienie opcji IP ADDRESS (ADRES IP). AUTO (AUTOMATYCZNIE): Automatyczne ustawienie adresu IP MANUAL (RĘCZNIE): Ręcznie ustaw adres IP monitora podłączonego do sieci. UWAGA: W przypadku problemów skontaktuj się z administratorem.
IP ADDRESS (ADRES IP)	Ustawienie adresu IP w podsieci, do której jest podłączony monitor, jeśli w ustawieniu [IP SETTING] (USTAWIENIE IP) wybrano opcję [MANUAL] (RĘCZNIE).
SUBNET MASK (MASKA PODSIECI)	Ustawienie maski w podsieci, do której jest podłączony monitor, jeśli w ustawieniu [IP SETTING] (USTAWIENIE IP) wybrano opcję [MANUAL] (RĘCZNIE).
DEFAULT GATEWAY (BRAMA DOMYŚLNA)	Ustawienie domyślnej bramy w podsieci, do której jest podłączony monitor, jeśli w ustawieniu [IP SETTING] (USTAWIENIE IP) wybrano opcję [MANUAL] (RĘCZNIE). UWAGA: Aby usunąć ustawienie, wprowadź [0.0.0.0].
DNS	Wprowadzenie adresu serwera DNS do opcji IP ADDRESS (ADRES IP). AUTO (AUTOMATYCZNIE): Automatyczne ustawienie adresu IP serwera DNS podłączonego do monitora. MANUAL (RĘCZNIE): Ręcznie wprowadź adres IP serwera DNS połączony z monitorem.
PRIMARY DNS (GŁÓWNY SERWER DNS)	Wprowadź ustawienia głównego serwera DNS w sieci podłączonej do monitora. UWAGA: Aby usunąć ustawienie, wprowadź [0.0.0.0].
SECONDARY DNS (DODATKOWY SERWER DNS)	Wprowadź ustawienia pomocniczego serwera DNS w sieci podłączonej do monitora. UWAGA: Aby usunąć ustawienie, wprowadź [0.0.0.0].

Ustawienia poczty.

Kliknij opcję „MAIL” (POCZTA) w lewej kolumnie poniżej obszaru HOME (STRONA GŁÓWNA).

Po skonfigurowaniu i włączeniu ustawień poczty monitor będzie wysyłał powiadomienia e-mail o wystąpieniu błędu lub utracie sygnału wejściowego. Aby ta funkcja działała, monitor musi być podłączony do sieci LAN.

Alert Mail (Alert pocztowy)	Po wystąpieniu błędu monitor wyśle powiadomienie o błędzie na adresy e-mail podane w polu Recipient's Address (Adres odbiorcy). Zobacz tabelę „Lista komunikatów o błędach i alertach” poniżej. Uwaga: niewykrycie sygnału wejściowego nie jest błędem. Monitor wyśle wiadomość e-mail o braku sygnału tylko po włączeniu opcji Status Message (Komunikat o stanie). Zaznaczenie opcji [ENABLE] (WŁĄCZ) powoduje włączenie funkcji Alert Mail (Alert pocztowy). Zaznaczenie opcji [DISABLE] (WYŁĄCZ) powoduje wyłączenie funkcji Alert Mail (Alert pocztowy).
Status Message (Komunikat o stanie)	Jest to ustawienie wskazujące, czy sytuacja „brak sygnału” ma być warunkiem ostrzegawczym. Po wybraniu opcji [ENABLE] (WŁĄCZ) alert pocztowy spowoduje wysłanie wiadomości e-mail, gdy monitor nie ma sygnału lub gdy wystąpi w nim alarm. Po wybraniu opcji [DISABLE] (WYŁĄCZ) alert pocztowy spowoduje wysłanie wiadomości e-mail, gdy w monitorze wystąpi alarm. Nie wysyła wiadomości, gdy monitor nie ma sygnału.
Sender's Address (Adres nadawcy)	Należy wprowadzić adres nadawcy. Można użyć maksymalnie 60 znaków alfanumerycznych i symboli.
SMTP Server (Serwer SMTP)	Należy wprowadzić nazwę serwera SMTP, do którego jest podłączony monitor. Można użyć maksymalnie 60 znaków alfanumerycznych.
Recipient's Address 1 to 3 (Adresy odbiorców 1 do 3)	Wprowadź adresy odbiorców. Można użyć maksymalnie 60 znaków alfanumerycznych i symboli.
Authentication Method (Metoda uwierzytelniania)	Wybranie metody uwierzytelniania używanej podczas przesyłania wiadomości e-mail.
POP3 Server (Serwer POP3)	Określa adres serwera POP3 używanego do uwierzytelniania wiadomości e-mail.
User Name (Nazwa użytkownika)	Ustawia nazwę użytkownika, które będzie używane podczas logowania na serwerze uwierzytelniania, jeśli uwierzytelnianie jest wymagane do przesyłania wiadomości Adres e-mail. Można użyć maksymalnie 60 znaków alfanumerycznych.
Password (Hasło)	Ustawia hasło, które będzie używane podczas logowania na serwerze uwierzytelniania, jeśli uwierzytelnianie jest wymagane do przesyłania wiadomości Adres e-mail. Można użyć maksymalnie 60 znaków alfanumerycznych.
Test mail (Wiadomość testowa)	Kliknięcie tego przycisku powoduje wysłanie wiadomości testowej. Dzięki temu można sprawdzić, czy wprowadzono prawidłowe ustawienia.

- UWAGA:**
- Jeśli alert e-mail nie zostanie odebrany podczas testu, sprawdź, czy ustawienia sieciowe i serwera oraz adres e-mail odbiorcy są poprawne.
 - Wiadomość z alertem pocztowym może nie zostać dostarczona, jeśli wprowadzono nieprawidłowy adres. W takiej sytuacji należy sprawdzić, czy wprowadzono prawidłowy adres odbiorcy.

Lista komunikatów o błędach i alertach

Numer błędu * Kod błędu	Wiadomość alertu pocztowego	Objaśnienie	Rozwiązanie
70h-7Fh	The monitor's power supply is not functioning normally (Zasilanie monitora nie działa prawidłowo).	Nietypowe parametry zasilania w trybie gotowości.	Skontaktuj się z dostawcą.
80h-8Fh	The cooling fan has stopped (Wentylator chłodzący nie działa).	Nietypowe działanie wentylatora.	Skontaktuj się z dostawcą.
90h-9Fh	The monitor's backlight unit is not functioning normally (Podświetlenie monitora nie działa prawidłowo).	Nietypowe działanie modułu podświetlania.	Skontaktuj się z dostawcą.
A0h-AFh	The monitor is overheated (Nadmierna temperatura monitora).	Nietypowa temperatura.	Skontaktuj się z dostawcą.
B0h-BFh	The monitor does not receive an input signal (Monitor nie otrzymuje sygnału wejściowego).	Brak sygnału.	Sprawdź temat „Brak obrazu” w rozdziale „Rozwiązywanie problemów”.
D0h	The remaining capacity of the error log decreased (Pozostała pojemność dziennika błędów zmniejszyła się).	Dziennik z rejestrów odtwarzania ma godzinę lub więcej.	Pobierz dziennik za pomocą polecenia zewnętrznego PD. Patrz strona 74 .
D1h	The battery for clocks is empty (Akumulator zegarów uległ wyczerpaniu).	Akumulator jest pusty.	Podłącz monitor do zasilania i naładuj akumulatory. Wprowadź w menu ekranowym ustawienia opcji DATE & TIME (DATA I GODZINA).
E0h-EFh	A system error occurred in the monitor (W monitorze wystąpił błąd systemowy).	Błąd systemowy.	Skontaktuj się z dostawcą.

Ustawienia SNMP

Kliknij opcję „SNMP” w lewej kolumnie poniżej obszaru HOME (STRONA GŁÓWNA).

Protokół SNMP służy do uzyskiwania informacji o statusie monitora i do sterowania monitorem bezpośrednio przez sieć.

Wersja:

SNMP v1 Uwierzytelniony jawny tekstem wg nazwy społeczności, nie zwraca komunikatu z potwierdzeniem z pułapki.

SNMP v2c Uwierzytelniony jawny tekstem wg nazwy społeczności, zwraca komunikat z potwierdzeniem z pułapki.

Community name (Nazwa społeczności):

Ustawienie domyślne nazwy społeczności to „public”. Społeczność ta jest przeznaczona tylko do odczytu. Nazwy społeczności można ustawić dla maks. 3 ustawień.

Trap (Pułapka):

Po wystąpieniu błędu monitora na określony adres wysyłane jest powiadomienie o błędzie.

Pole wyboru	Objaśnienie	Kod błędu
Temperature (Temperatura)	Nietypowa temperatura	0xA0, 0xA1, 0xA2
Fan (Wentylator)	Nietypowe działanie wentylatora	0x80, 0x81
Power (Zasilanie)	Nietypowe parametry poboru energii	0x70, 0x71, 0x72, 0x78
Inverter/Backlight (Falownik/podświetlenie)	Nietypowe działanie falownika lub modułu podświetlania	0x90, 0x91
No Signal (Brak sygnału)	Brak sygnału	0xB0
PROOF OF PLAY (DOWÓD ODTWORZENIA)	Zmniejsz ilość miejsca na dziennik.	0xD0
System Error (Błąd systemowy)	Błąd systemowy	0xE0

Ustawienie AMX

Kliknij opcję „AMX” w lewej kolumnie poniżej obszaru HOME (STRONA GŁÓWNA).

AMX BEACON (WYKRYWANIE AMX)	<p>Włącz lub wyłącz tę funkcję, aby uaktywnić (lub wyłączyć) funkcję wykrywania AMX Device Discovery przy łączeniu z siecią obsługą systemu sterowania NetLinx firmy AMX.</p> <p>WSKAZÓWKA:</p> <p>Przy używaniu urządzenia z obsługą AMX Device Discovery wszystkie systemy sterowania AMX NetLinx rozpoznają urządzenie i pobiorą odpowiedni moduł Device Discovery Modelu z serwera AMX. Wybranie opcji [ENABLE] (WŁĄCZ) włącza wykrywanie urządzenia przez funkcję AMX Device Discovery.</p> <p>Wybranie opcji [DISABLE] (WYŁĄCZ) wyłącza wykrywanie urządzenia przez funkcję AMX Device Discovery.</p>
--------------------------------	--

Ustawienie CRESTRON

Kliknij opcję CRESTRON w lewej kolumnie poniżej obszaru HOME (STRONA GŁÓWNA).

Zgodność z oprogramowaniem CRESTRON ROOMVIEW

Monitor obsługuje protokół CRESTRON ROOMVIEW umożliwiający wspólne zarządzanie i sterowanie wieloma urządzeniami przez sieć za pośrednictwem komputera lub sterownika.

Więcej informacji można znaleźć na stronie <http://www.crestron.com>

ROOMVIEW	ROOMVIEW - zarządzanie z poziomu komputera. ON (WŁ.): Włącza opcję ROOMVIEW. OFF (WYŁ.): Wyłącza opcję ROOMVIEW.
CRESTRON CONTROL (STEROWANIE CRESTRON)	CRESTRON CONTROL - zarządzanie z poziomu sterownika. ON (WŁ.): Włącza opcję CRESTRON CONTROL. OFF (WYŁ.): Wyłącza opcję CRESTRON CONTROL.
CONTROLLER IP ADDRESS (ADRES IP STEROWNIKA)	Ustawia adres IP serwera CRESTRON.
IP ID (IDENTYFIKATOR IP)	Ustawia identyfikator IP serwera CRESTRON.

WSKAZÓWKA: Ustawienia CRESTRON są wymagane tylko w przypadku korzystania z rozwiązania CRESTRON ROOMVIEW. Więcej informacji można znaleźć na stronie <http://www.crestron.com>

Ustawienia nazwy

Kliknij opcję „NAME” (NAZWA) w lewej kolumnie poniżej obszaru HOME (STRONA GŁÓWNA).

MONITOR NAME (NAZWA MONITORA)	Umożliwia dostosowanie nazwy monitora, maksymalnie do 16 znaków. Ta nazwa jest wyświetlana podczas wyszukiwania urządzeń w sieci podczas korzystania z aplikacji, takich jak NaViSet Administrator. Nadanie monitorowi unikatowej nazwy umożliwia jego łatwą identyfikację podczas przeglądania listy monitorów w sieci. Domyślna nazwa to nazwa modelu monitora.
HOST NAME (Nazwa hosta)	Należy wprowadzić nazwę hosta w sieci, do której jest podłączony monitor. Można użyć maksymalnie 15 znaków alfanumerycznych.
DOMAIN NAME (Nazwa domeny)	Należy wprowadzić nazwę domeny w sieci, do której jest podłączony monitor. Można użyć maksymalnie 60 znaków alfanumerycznych.

Menu Network Settings (Ustawienia sieciowe)

Kliknij opcję „NETWORK SERVICE” (USŁUGA SIECIOWA) w lewej kolumnie poniżej obszaru HOME (STRONA GŁÓWNA).

PJLINK CLASS (KLASA PJLINK)	Ustaw klasę opcji PJLink*. UWAGA: PJLink to interfejs sieciowy ustanowiony przez JBMIA. http://pjlink.jbmia.or.jp/index.html Monitor obsługuje polecenia klasy 1 i klasy 2.
NOTIFY FUNCTION ENABLE (WŁĄCZ FUNKCJĘ POWIADAMIANIA)	Włącz lub wyłącz powiadomienia o stanie interfejsu sieciowego monitora. Ta funkcja jest dostępna tylko przy klasie 2.
NOTIFY ADDRESS (ADRES POWIADAMIANIA)	Ustaw IP ADDRESS (ADRES IP), do którego będzie wysyłany status sieci monitorów. Ta funkcja jest dostępna tylko przy klasie 2.
PJLink PASSWORD (HASŁO PJLink)	Ustaw hasło opcji PJLink*. Hasło może zawierać maksymalnie 32 znaków. Nie należy zapominać hasła. Jeśli nie pamiętasz hasła, skontaktuj się ze sprzedawcą.
HTTP PASSWORD (HASŁO SERWERA HTTP)	Ustaw hasło serwera HTTP. Hasło może zawierać maksymalnie 32 znaków.
HTTP PASSWORD ENABLE (WŁĄCZ HASŁO SERWERA HTTP)	Funkcja HTTP PASSWORD (HASŁO SERWERA HTTP) jest wymagana podczas logowania się do serwera HTTP. Ustaw nazwę monitora jako wartość USER NAME (NAZWA UŻYTKOWNIKA).

*Czym jest PJLink?

PJLink to standaryzowany protokół używany do sterowania urządzeniami różnych producentów. Ten standardowy protokół został stworzony przez stowarzyszenie Japan Business Machine and Information System Industries Association (JBMIA) w 2005 r.

To urządzenie obsługuje wszystkie polecenia protokołu PJLink.

Informacje o liście PD

Kliknij opcję PD LIST (LISTA PD) w lewej kolumnie poniżej obszaru HOME (STRONA GŁÓWNA).

Wyświetla listę identyfikatorów monitorów i adresów IP wielu monitorów połączonych łańcuchowo.

UWAGA: Tylko monitor główny może wyświetlić tę listę.

Polecenia

Po podłączeniu monitora za pomocą złącza RS-232C lub podłączeniu do sieci przez sieć LAN, polecenia sterujące są przesyłane i odbierane pomiędzy monitorem a podłączonym urządzeniem. Pozwala to na zdalne sterowanie monitorem z podłączonego urządzenia.

Instrukcje dotyczące formatów poleceń sterujących znajdują się w dokumencie zewnętrznym „External_Control.pdf” (patrz [strona 83](#)).

Interfejs RS-232C

PROTOCOL (PROTOKÓŁ)	RS-232C
BAUD RATE (SZYBKOŚĆ TRANSMISJI)	9600 b/s
DATA LENGTH (DŁUGOŚĆ DANYCH)	8 bitów
PARITY (PARZYSTOŚĆ)	NONE (Brak)
STOP BIT (BIT ZATRZYMANIA)	1 bit
FLOW CONTROL (KONTROLA PRZEPŁYWU)	NONE (Brak)

LAN

PROTOCOL (PROTOKÓŁ)	TCP
PORT NUMBER (NUMER PORTU)	7142
COMMUNICATION SPEED (SZYBKOŚĆ TRANSMISJI)	AUTO (10/100 Mb/s)

Polecenia sterujące ASCII

Ten monitor obsługuje nie tylko polecenia sterujące wymienione w pliku „External_Control.pdf” (patrz [strona 83](#)), lecz również popularne polecenia ASCII używane do sterowania monitorem lub projektorem NEC z poziomu podłączonego komputera. Więcej informacji znajduje się na naszej stronie internetowej.

Parametr

Wprowadź polecenie

Nazwa sygnału wejściowego	Odpowiedź	Parametr
HDMI1	hdmi1	hdmi1 lub hdmi2
HDMI2	hdmi2	hdmi2
DisplayPort1	DisplayPort1	DisplayPort1
DisplayPort2	DisplayPort2	DisplayPort2
OPTION (OPCJA)*	option (opcja)	option (opcja)
COMPUTE MODULE (MODUŁ OBLICZENIOWY)*	compute_module	compute_module

Polecenie statusu

Odpowiedź	Status błędu
error:temp	Nietypowa temperatura
error:fan	Nietypowe działanie wentylatora
error:light	Nietypowe działanie falownika lub modułu podświetlania
error:system	Błąd systemowy

*1: Ta funkcja zależy od używanej w monitorze opcjonalnej karty.

*2: To wejście jest dostępne, gdy zainstalowana jest opcjonalna karta interfejsu modułu obliczeniowego Raspberry Pi i moduł obliczeniowy Raspberry Pi.

Dowód odtworzenia

Ta funkcja umożliwia wysyłanie wiadomości o aktualnym stanie monitora pozyskanym przez autodiagnostykę.

Aby sprawdzić funkcję Proof of Play, w tym autodiagnostykę, zapoznaj się z dokumentem „External_Control.pdf”.

Patrz [strona 83](#).

Pozycja kontroli		Wiadomość
①	INPUT (WEJŚCIE)	DisplayPort1/DisplayPort2/HDMI1/HDMI2/OPTION* (OPCJA)/COMPUTE MODULE (MODUŁ OBLICZENIOWY)* ¹
②	Resolution (Rozdzielczość)	na przykład: (H)1920, (V)1080, (H)3840, (V)2160 lub No signal (Brak sygnału) lub Invalid signal (Nieprawidłowy sygnał)
③	Audio signal (Sygnał audio)	Audio in (Wejście audio) lub No Audio in (Brak wejścia audio) lub N/A (Nie dotyczy)
④	Picture Image (Obraz)	Normal Picture (Normalny obraz) lub No Picture (Brak obrazu)
⑤	AUDIO OUT (WYJŚCIE AUDIO)	Normal Audio (Normalne audio) lub No Audio (Brak audio)
⑥	TIME (GODZINA)	(rok)/(miesiąc)/(dzień)/(godzina)/(minuta)/(sekunda)
⑦	EXPANSION DATA (DANE ROZSZERZAJĄCE)	00h: Normal Proof of Play event (Normalne zdarzenie klasy Proof of Play) 01h: Proof of Play event is “last power on time” (Zdarzenie klasy Proof of Play to „czas ostatniego włączenia”) 20h: Contents Copy from USB (Kopiowanie zawartości z USB) 21h: Contents Copy form network folder (Kopiowanie zawartości z folderu sieciowego) 30h: Contents Copy Success (Kopiowanie zawartości udane) 31h: Contents Copy Error (No media) (Błąd kopiowania zawartości (brak nośnika)) 32h: Contents Copy Error (Connect error) (Błąd kopiowania zawartości (błąd zawartości)) 33h: Contents Copy Error (Out of disk space) (Błąd kopiowania zawartości (brak miejsca na dysku)) 34h: Contents Copy Error (Read/Write error) (Błąd kopiowania zawartości (błąd zapisu/odczytu)) 40h: Human detected (Human sensor Status) (Wykryto człowieka (status czujnika człowieka)) 41h: Human detect cleared (Human Sensor Status) (Zaprzestano wykrywania człowieka (status czujnika człowieka))

*: Ta funkcja zależy od używanej w monitorze opcjonalnej karty.

*1: To wejście jest dostępne, gdy zainstalowana jest opcjonalna karta interfejsu modułu obliczeniowego Raspberry Pi i moduł obliczeniowy Raspberry Pi.

Przykład:

- ① HDMI1
- ② 3840 x 2160
- ③ Audio in (Wejście audio)
- ④ Normal Picture (Normalny obraz)
- ⑤ Normal Audio (Normalne audio)
- ⑥ 2020/1/1/0h/0m/0s
- ⑦ 30h: Contents Copy Success (Kopiowanie zawartości udane)

Rozdział 8 Rozwiązywanie problemów

Ten rozdział zawiera:

- ⇒ „Problemy z obrazem i sygnałem wideo” na stronie 76
- ⇒ „Problemy sprzętowe” na stronie 77

Problemy z obrazem i sygnałem wideo

Brak obrazu

- Kabel przekazujący sygnał powinien być prawidłowo podłączony do karty graficznej/komputera.
- Karta graficzna powinna być prawidłowo zamocowana w gnieździe.
- Sprawdź, czy główny przycisk zasilania jest w pozycji ON.
- Upewnij się, że komputer i monitor zostały włączone.
- Upewnij się, że została wybrana rozdzielczość obsługiwana przez kartę graficzną i system. W razie wątpliwości zapoznaj się z informacjami na temat karty graficznej, systemu i opcji zmiany rozdzielczości.
- Sprawdź, czy monitor i karta graficzna są zgodne oraz zalecane częstotliwości sygnałów taktujących.
- Upewnij się, że styki złącza kabla sygnałowego nie zostały wygięte lub wciśnięte.
- Po utracie sygnału video i upływie określonego czasu monitor jest automatycznie przełączany w tryb czuwania. Naciśnij przycisk zasilania na pilocie zdalnego sterowania lub przycisk  na monitorze.
- Jeśli przewód sygnału zostanie odłączony podczas uruchamiania komputera, obrazy nie będą wyświetlane. Wyłącz zasilanie monitora i komputera, a następnie podłącz kabel sygnałowy i ponownie włącz zasilanie komputera i monitora.
- Gdy korzystasz z opcjonalnych kart, sprawdź ustawienie opcji [OPTION POWER] (ZASILANIE OPCJONALNEJ KARTY).
- Sprawdź zawartość HDCP (High-bandwidth Digital Content Protection). HDCP to system zapobiegania nielegalnemu kopiowaniu cyfrowych danych wideo. Jeżeli nie można wyświetlać materiałów za pośrednictwem wejścia cyfrowego, nie musi to oznaczać nieprawidłowego działania projektora. W urządzeniach obsługujących system HDCP mogą wystąpić sytuacje, w których pewne treści chronione tym systemem mogą nie zostać wyświetlone z powodu rozmyślnej decyzji społeczności zarządzającej standardem HDCP (Digital Content Protection, LLC).

Efekt powidoku

- Należy pamiętać, że w przypadku technologii ciekłokrystalicznej może występować zjawisko znane jako powidok (poświata obrazu). Powidok występuje, gdy na ekranie pozostaje widoczny „widmowy” obraz poprzedniego obrazu. W przeciwieństwie do monitorów ekranowych CRT powidok w monitorach nie jest trwały, jednak nadal należy unikać wyświetlania nieruchomych obrazów przez dłuższy czas. W celu złagodzenia efektu powidoku należy wyłączyć monitor lub przełączyć go w tryb gotowości za pomocą pilota lub wyłączyć na tak długo, jak długo był wyświetlany poprzedni obraz. Przykładowo: jeżeli obraz był wyświetlany na monitorze przez jedną godzinę i widoczny jest teraz obraz resztkowy, należy wyłączyć monitor lub przełączyć go w tryb gotowości również na jedną godzinę, aby zlikwidować to „widmo”.

UWAGA: Tak jak w przypadku wyświetlaczy konsumenckich zalecamy wyświetlanie ruchomych obrazów, korzystanie z ruchomego wygaszacza ekranu lub zmianę zdjęć w regularnych odstępach czasu, gdy ekran będzie w stanie bezczynności albo przełączanie monitora w tryb czuwania lub wyłączenie go, gdy nie będzie używany.

Obraz miga

- Używanie powtarzacz, koncentrator lub długi przewód może być przyczyną niestabilności i migotania obrazu. Jeśli jakość ekranu nie polepszyła się, podłącz przewód bezpośrednio do monitora bez używania powtarzacza/koncentratora lub zmień używany przewód. Użycie skrętki może powodować chropowatość obrazu przy pewnych środowiskach, w których znajduje się monitor, lub używanych kablach. Aby uzyskać więcej informacji, skontaktuj się z dostawcą.
- Niektóre kable HDMI mogą nie pokazywać prawidłowego obrazu. Jeśli rozdzielczość wejściowa wynosi 1920 x 2160, 3840 x 2160 lub 4096 x 2160, użyj kabla HDMI, który jest zatwierdzony do obsługi rozdzielczości 4K.
- Jeśli sygnał wejściowy ma rozdzielczość 8K, należy użyć kabla DisplayPort z logo 8K.

Obraz jest niestabilny, nieostry lub pływający

- Kabel sygnałowy musi być dokładnie podłączony do złącza karty graficznej.
- Wyreguluj ustawienia w menu [PICTURE MODE] (TRYB OBRAZU) poprzez sprawdzenie obrazu na ekranie.
- Po zmianie trybu wyświetlania może wystąpić konieczność ponownej regulacji ustawień obrazu w menu ekranowym.
- Sprawdź, czy monitor i karta graficzna są zgodne oraz zalecane częstotliwości sygnałów taktujących.
- Jeżeli tekst jest niewyraźny, zmień tryb wideo na bez przepłotu i ustaw częstotliwość odświeżania na 60 Hz.
- Obraz może być zniekształcony przy włączaniu zasilania lub przy zmianie ustawień.

Obraz nie jest prawidłowo reprodukowany

- Za pomocą funkcji Image Adjust (Regulacja obrazu) menu ekranowego zwiększ lub zmniejsz wartość opcji Coarse (Wstępne).
- Upewnij się, że została wybrana rozdzielczość obsługiwana przez kartę graficzną i system.
- W razie wątpliwości zapoznaj się z informacjami na temat karty graficznej, systemu i opcji zmiany rozdzielczości.

Obraz w wybranej rozdzielczości nie jest prawidłowo wyświetlany

- Sprawdź w menu ekranowym, czy wybrano odpowiednią rozdzielczość.
- Jeśli ustawiona rozdzielczość jest za duża lub zbyt mała, pojawi się okno „OUT OF RANGE” (POZA ZAKRESEM) jako ostrzeżenie. Ustaw obsługiwaną rozdzielczość na podłączonym komputerze.

Kontrast wideo jest albo zbyt wysoki albo zbyt niski

- Sprawdź, czy dla sygnału wejściowego wybrana jest właściwa opcja dla parametru VIDEO RANGE (ZAKRES WIDEO).
 - **Czerń jest przytłumiona a biel obcięta** - zmień opcję VIDEO RANGE (ZAKRES WIDEO) na FULL (PEŁNY).
Przytłumiona czerń i obcięta biel mogą wystąpić, gdy poziom opcji VIDEO RANGE (ZAKRES WIDEO) monitora jest ustawiony na LIMITED (OGRANICZONY), podczas gdy poziomy kolorów źródłowego sygnału wideo to RGB Full (RGB 0-255), co powoduje utratę szczegółów w cieniach i rozjaśnieniach oraz zbyt wysoki kontrast obrazu.
 - **Czerń jest ciemnoszara, a biel zmętniała** - zmień opcję VIDEO RANGE (ZAKRES WIDEO) na LIMITED (OGRANICZONY).
Przytłumiona czerń i biel mogą wystąpić przy ustawieniu VIDEO RANGE (ZAKRES WIDEO) na FULL (PEŁNY), podczas gdy poziomy kolorów źródłowego sygnału wideo są ograniczone do RGB (RGB 16-235), co skutecznie uniemożliwia uzyskanie przez monitor pełnego zakresu jasności, a obraz wydaje się być pozbawiony kontrastu.

W zależności od określonego wzoru wyświetlania mogą się pojawić słabo widoczne pionowe lub poziome pasy. Nie oznacza to awarii monitora ani pogorszenia jego jakości.

Problemy sprzętowe

Przycisk nie działa

- Odłącz kabel zasilający monitora od gniazda zasilania, aby wyłączyć i zresetować monitor.
- Sprawdź główny włącznik/wyłącznik zasilania monitora.

Brak dźwięku

- Sprawdź, czy kabel audio jest prawidłowo podłączony.
- Sprawdź, czy nie uruchomiono funkcji [MUTE] (WYCISZENIE). Użyj pilota, aby włączyć lub wyłączyć funkcję wyciszenia.
- Sprawdź, czy [VOLUME] (GŁOŚNOŚĆ) nie jest ustawiona na minimalną wartość.
- Sprawdź, czy komputer obsługuje przekazywanie sygnału dźwiękowego przez złącze DisplayPort. Jeśli nie masz pewności, skontaktuj się ze sprzedawcą.
- Jeśli urządzenie audio HDMI CEC nie jest podłączone, w opcji [AUDIO RECEIVER] (WZMACNIACZ) wybierz ustawienie [DISABLE] (WYŁĄCZ).

- Sprawdź ustawienie [SPEAKER SELECT] (Wybór głośnika). Jeśli ustawienie głośnika ulegnie zmianie, należy wyłączyć i ponownie włączyć monitor. Po zmianie ustawienia głośnika należy zamknąć menu ekranowe, a następnie wyłączyć i ponownie włączyć monitor za pomocą głównego wyłącznika zasilania.

Niedostępna funkcja pilota

- Baterie mogły się rozładować. Wymień baterie, a następnie sprawdź, czy działa pilot.
- Sprawdź, czy baterie włożono prawidłowo.
- Sprawdź, czy pilot jest skierowany na czujnik monitora.
- Sprawdź status opcji [LOCK SETTINGS] (USTAWIENIA BLOKADY).
- System zdalnego sterowania może nie działać, kiedy silne światło słoneczne lub sztuczne oświetlenie będzie oświetlać czujnik zdalnego sterowania monitora LCD lub, kiedy na ścieżce promieni będą się znajdować jakieś przedmioty.

Funkcja SCHEDULE (HARMONOGRAM)/ OFF TIMER (TIMER WYŁĄCZENIA) nie działa prawidłowo

- Funkcja [SCHEDULE] (HARMONOGRAM) zostaje wyłączona po ustawieniu opcji [OFF TIMER] (TIMER WYŁĄCZENIA).
- Jeśli włączono funkcję [OFF TIMER] (TIMER WYŁĄCZENIA) i zasilanie monitora LCD jest wyłączone w wyniku nieoczekiwanej przerwy zasilania, funkcja [OFF TIMER] (CZASOMIERZ WYŁĄCZENIA) jest wyłączana.

Zaśnieżony obraz, niska jakość dźwięku telewizji

- Sprawdź połączenia anteny/kabli. W razie konieczności skorzystaj z nowego kabla.

Koncentrator USB nie działa

- Upewnij się, że kabel USB został prawidłowo podłączony. Należy sprawdzić w instrukcji urządzenia USB.
- Sprawdź, czy port wejściowy USB monitora jest podłączony z portem wyjściowym USB komputera. Sprawdź, czy komputer lub zasilanie USB są włączone.

Zakłócenia odbioru telewizyjnego

- Sprawdź składniki pod kątem ekranowania, odsuń je w razie konieczności.

Niedostępna funkcja sterowania przez sieć LAN lub złącze USB albo RS-232C

- Sprawdź przewód RS-232C (typ odwrotny) lub kabel LAN. Do połączenia należy używać przewodu LAN kategorii 5 lub wyższej.
- Sprawdź kabel USB podłączony do portu USB-B. Sprawdź, czy w opcji [EXTERNAL CONTROL] (STEROWANIE ZEWNĘTRZNE) wybrano ustawienie [ENABLE] (WŁĄCZ), a w opcji PC SOURCE (KOMPUTER ŹRÓDŁOWY) – [EXTERNAL PC] (KOMPUTER ZEWNĘTRZNY).

Monitor przechodzi automatycznie w tryb czuwania

- Sprawdź ustawienie opcji [OFF TIMER] (TIMER WYŁĄCZENIA).
- Ustaw wartość funkcji [CEC] na [OFF] (WYŁ.). Monitor może przejść w tryb gotowości, gdy podłączone urządzenie obsługiwane przez HDMI-CEC przejdzie w tryb czuwania.
- Sprawdź ustawienia opcji [POWER] (ZASILANIE) w menu [SCHEDULE INFORMATION] (INFORMACJE O HARMONOGRAMIE).

Działanie wskaźnika zasilania

Wskaźnik LED na monitorze nie świeci się (żaden kolor nie jest widoczny: ani zielony ani czerwony; patrz strona 36)

- Upewnij się, że przewód zasilający jest prawidłowo podłączony do monitora i ściany oraz upewnij się, że główny włącznik monitora jest włączony.
- Upewnij się, że komputer nie działa w trybie oszczędzania energii (naciśnij klawisz lub poruszaj myszką).
- W obszarze [CONTROL] (STEROWANIE) menu ekranowego sprawdź, czy opcja [POWER INDICATOR] (WSKAŹNIK ZASILANIA) została włączona.

Kolory LED, z wyjątkiem niebieskiego, migają lub świecą

- Mógł wystąpić jakiś błąd, proszę skontaktować się z dostawcą.
- Jeśli monitor zostanie wyłączony ze względu na zbyt wysoką temp. panującą jego wnętrzu, dioda LED błysnie sześć razy na zielono, bursztynowo albo czerwono. Pozostaw monitor na kilka minut, by ostygł, a następnie włącz go ponownie.
- Monitor może być w trybie gotowości.
Naciśnij przycisk zasilania na pilocie zdalnego sterowania lub przycisk  na monitorze.

Ten rozdział zawiera:

- ⇒ „Lista kompatybilnych sygnałów” na stronie 80
- ⇒ „M981” na stronie 81

Lista kompatybilnych sygnałów

Nazwa sygnału	Rozdzielczość	Częstotliwość przenoszenia		HDMI		DisplayPort	Uwagi
		W poziomie	W pionie	MODE1 (TRYB1)	MODE2 (TRYB2)		
VGA	640 x 480	31,5 kHz	60 Hz	Tak	Tak	Tak	
SVGA	800 x 600	37,9 kHz	60 Hz	Tak	Tak	Tak	
XGA	1024 x 768	48,4 kHz	60 Hz	Tak	Tak	Tak	
HD	1280 X 720	45,0 kHz	60 Hz	Tak	Tak	Tak	
WXGA	1280 x 800	49,7 kHz	60 Hz	Tak	Tak	Tak	
SXGA	1280 x 1024	64 kHz	60 Hz	Tak	Tak	Tak	
WXGA	1360 x 768	47,7 kHz	60 Hz	Tak	Nie	Tak	
	1366 x 768	47,7 kHz	60 Hz	Tak	Tak	Tak	
SXGA+	1400 x 1050	65,3 kHz	60 Hz	Tak	Tak	Tak	
WXGA+	1440 x 900	55,9 kHz	60 Hz	Tak	Tak	Tak	
UXGA	1600 X 1200	75,0 kHz	60 Hz	Tak	Tak	Tak	
WSXGA+	1680 X 1050	65,3 kHz	60 Hz	Tak	Tak	Tak	
Full HD	1920 x 1080	67,5 kHz	60 Hz	Tak	Tak	Tak	
WUXGA	1920 x 1200	74,6 kHz	60 Hz	Tak	Tak	Tak	
4K/2	1920 x 2160	133,3 kHz	60 Hz	Tak	Tak	Tak	
4K	3840 x 2160	54,0 kHz	24 Hz	Tak	Tak	Nie	
	3840 x 2160	52,4 kHz	24 Hz	Nie	Nie	Tak* ³	
	3840 x 2160	56,3 kHz	25 Hz	Tak	Tak	Nie	
	3840 x 2160	65,7 kHz	30 Hz	Nie	Nie	Tak	
	3840 x 2160	67,5 kHz	30 Hz	Tak	Tak	Nie	
	3840 x 2160	112,5 kHz	50 Hz	Nie	Tak	Nie	
	3840 x 2160	133,3 kHz	60 Hz	Nie	Nie	Tak*	Zalecane taktowanie sygnału
	3840 x 2160	135,0 kHz	60 Hz	Nie	Tak	Nie	Zalecane taktowanie sygnału
	4096 x 2160	52,4 kHz	24 Hz	Nie	Nie	Tak* ³	Skompresowany obraz
	4096 x 2160	54,0 kHz	24 Hz	Tak	Tak	Nie	Skompresowany obraz
	4096 x 2160	56,3 kHz	25 Hz	Nie	Tak	Nie	Skompresowany obraz
	4096 x 2160	65,7 kHz	30 Hz	Nie	Nie	Tak	Skompresowany obraz
	4096 x 2160	67,5 kHz	30 Hz	Nie	Tak	Nie	Skompresowany obraz
	4096 x 2160	112,5 kHz	50 Hz	Nie	Tak	Nie	Skompresowany obraz
	4096 x 2160	133,3 kHz	60 Hz	Nie	Nie	Tak*	Skompresowany obraz
4096 x 2160	135,0 kHz	60 Hz	Nie	Tak	Nie	Skompresowany obraz	
8K	7680 x 4320* ⁴	131,4 kHz	30 Hz	Nie	Nie	Tak* ^{1, 2}	Skompresowany obraz
	7680 x 4320* ⁵	132,0 kHz	30 Hz	Nie	Nie	Tak* ^{1, 2}	Skompresowany obraz
	7680 x 4320* ⁵	264,0 kHz	60 Hz	Nie	Nie	Tak* ^{1, 2}	Skompresowany obraz
HDTV (1080p)	1920 x 1080	27,0 kHz	24 Hz	Tak	Tak	Tak	
	1920 x 1080	28,1 kHz	25 Hz	Tak	Tak	Tak	
	1920 x 1080	33,8 kHz	30 Hz	Tak	Tak	Tak	
	1920 x 1080	56,3 kHz	50 Hz	Tak	Tak	Tak	
	1920 x 1080	67,5 kHz	60 Hz	Tak	Tak	Tak	
HDTV (1080i)	1920 x 1080 (z przeplotem)	28,1 kHz	50 Hz	Tak	Tak	Nie	
	1920 x 1080 (z przeplotem)	33,8 kHz	60 Hz	Tak	Tak	Nie	
HDTV (720p)	1280 X 720	37,5 kHz	50 Hz	Tak	Tak	Tak	
	1280 X 720	45,0 kHz	60 Hz	Tak	Tak	Tak	
SDTV (576p)	720 X 576	31,3 kHz	50 Hz	Tak	Tak	Tak	
SDTV (480p)	720 x 480	31,5 kHz	60 Hz	Tak	Tak	Tak	
SDTV (576i)	720 x 576 (z przeplotem)	15,6 kHz	50 Hz	Tak	Tak	Nie	
SDTV (480i)	720 x 480 (z przeplotem)	15,7 kHz	60 Hz	Tak	Tak	Nie	

*: Gdy w menu [DisplayPort VERSION] (Wersja DisplayPort) wybrana będzie opcja [1.2] lub [1.4].

*¹: Gdy w menu [DisplayPort VERSION] (Wersja DisplayPort) wybrana będzie opcja [DisplayPort1].

*²: Gdy w menu [DisplayPort VERSION] (Wersja DisplayPort) wybrana będzie opcja [1.4].

*³: Gdy w menu [DisplayPort VERSION] (Wersja DisplayPort) wybrana będzie opcja [1.1a].

*⁴: Gdy w menu [DSC] wybrana będzie opcja [DISABLE] (WYŁĄCZ).

*⁵: Gdy w menu [DSC] wybrana będzie opcja [ENABLE] (WŁĄCZ).

- UWAGA:**
- W zależności od rozdzielczości sygnału wejściowego, znaki mogą wyglądać na zamazane lub cyfry mogą być zniekształcone.
 - W zależności od użytej karty graficznej lub sterownika, obraz może nie być wyświetlany prawidłowo.

M981

Dane techniczne urządzenia

Moduł LCD		Rozstaw pikseli: Rozdzielczość: Kolor: Jasność* ⁶ : Współczynnik kontrastu: Kąt widzenia:	Przekątna 98"/247,82 cm 0,562 mm 3840 x 2160 Ponad 1073 milionów kolorów (w zależności od używanej karty graficznej) 500 cd/m ² (maks.) 1100:1 89° (typ) przy CR>10
Częstotliwość		W poziomie: W pionie:	15 - 135 kHz (HDMI)/22 - 264 kHz (DisplayPort1)/22 - 134 kHz (DisplayPort2) 23 - 76 Hz
Częstotliwość zegara pikseli			25 - 600 MHz (HDMI) 25 - 2380 MHz (DisplayPort1) 25 - 570 MHz (DisplayPort2)
Widzialny obszar			2158,85 x 1214,35 mm
Sygnał wejściowy/wyjściowy			
DisplayPort	Złącze DisplayPort	Cyfrowe RGB	DisplayPort (Do 7680 x 4320 (60 Hz)* ¹ , HDCP 1.3/2.2)
HDMI	Złącze HDMI	Cyfrowe YUV Cyfrowe RGB	HDMI (Do 4096 x 2160 (60 Hz)* ¹ , HDCP 1.4/2.2)
Złącze Audio			
Wejście AUDIO	Złącze DisplayPort	Dźwięk cyfrowy	PCM 32, 44,1, 48 kHz (16/20/24 bity)
	Złącze HDMI	Dźwięk cyfrowy	PCM 32, 44,1, 48 kHz (16/20/24 bity)
Wyjście AUDIO	Gniazdo stereo mini jack	Dźwięk analogowy	Stereo L/P 0,5 V RMS
	Złącze HDMI (ARC* ²)	Dźwięk cyfrowy	PCM 32, 44,1, 48 kHz (16/20/24 bity)
Moc głośnika			Gniazdo zewnętrznego głośnika 15 W + 15 W (8 omów) Głośnik wewnętrzny 10 W + 10 W (stereo)
Sterowanie		RS-232C we: LAN: Remote IN (We. pilota):	9-pinowe złącze D-Sub RJ-45 10 BASE-T/100 BASE-TX x 2 Stereo mini jack 3,5 mm Ø
USB	USB-A		Port USB 2.0 do urządzeń podrzędnych, 5 V DC / 500 mA (maks.)
	USB-B		Port wejściowy USB 2.0
	SERVICE		Gniazdo zasilania, 5 V DC / 2 A (maks.) Złącze do aktualizacji firmware
Zasilanie			7,0 - 2,7 A @ AC 100 - 240 V 50/60 Hz
Zużycie energii		Standardowe działanie* ⁵ : Tryb oszczędzania energii* ⁵ (diody LED świecą się na pomarańczowo): Tryb oszczędzania energii* ⁵ (diody LED migają na pomarańczowo):	Ok. 340 W Maks. 2 W Maks. 0,5 W
Środowisko pracy		Temperatura* ³ : Wilgotność: Wysokość n.p.m.:	0 - 40 °C / 32 - 104 °F 20 - 80 % (bez kondensacji) Maks. 3000 m (Jasność może się zmniejszać wraz z wysokością)
Środowisko przechowywania		Temperatura: Wilgotność:	-20 - 60°C / -4 - 140°F 10 - 80% (bez kondensacji) / 90% - 3,5% x (Temp - 40°C) przy temperaturach ponad 40°C
Wymiar* ⁴			2194,7 (szer.) x 1250,2 (wys.) x 89,5 (gł.) mm/86,40 (szer.) x 49,22 (wys.) x 3,52 (gł.) cala (z uchwytem) 2194,7 (szer.) x 1250,2 (wys.) x 84,3 (gł.) mm/86,40 (szer.) x 49,22 (wys.) x 3,32 (gł.) cala (bez uchwytu)
Masa			Ok. 67,0 kg (147,7 lbs)
Kąt pochylecia			±15°
System montażowy			600 x 400 mm (M8, 4 otwory)
Zasilanie kart opcjonalnej			12 V/5,5 A (maks.)
Zasilanie modułu obliczeniowego Raspberry Pi			12 V/1,67 A (maks.)
Zasilanie płytki rozszerzeń i płytki Raspberry Pi Compute Module			12 V/5,5 A (maks.)

UWAGA: Dane techniczne mogą się zmienić bez powiadomienia.

*1: Obraz skompresowany.

*2: Tylko HDMI IN1.

*3: Aby uzyskać szczegółowe informacje na temat akcesoriów podłączanych do opcjonalnej karty, skontaktuj się ze sprzedawcą.

*4: Wymiary dotyczą tylko monitora, a nie jego demontowalnych elementów, które mogą wystawać.

*5: Bez żadnej opcji, z ustawieniami fabrycznymi.

*6: Poziom jasności zależy od ustawień wejścia i obrazu, od środowiska montażu oraz od cech charakterystycznych danego produktu.

Maksymalny poziom jasności spada wraz ze starzeniem produktu w wyniku jego użytkowania. Produkt nie utrzymuje stałego poziomu jasności w okresie swojej żywotności.

Załącznik A Licencja na znak towarowy i oprogramowanie

Obchodni znaki

Microsoft® i Windows® są zastrzeżonymi znakami towarowymi lub znakami towarowymi Microsoft Corporation w Stanach Zjednoczonych i/lub innych krajach.

NEC jest zarejestrowanym znakiem handlowym NEC Corporation.

DisplayPort™ i logo DisplayPort™ są znakami handlowymi firmy Video Electronics Standards Association (VESA®) w Stanach Zjednoczonych i innych krajach.

Adobe i logo Adobe są zarejestrowanymi znakami towarowymi lub znakami towarowymi firmy Adobe Systems Incorporated w Stanach Zjednoczonych i/lub w innych krajach.

MultiSync jest znakiem towarowym lub zastrzeżonym znakiem towarowym firmy Sharp NEC Display Solutions, Ltd. w Japonii i innych krajach.

Terminy „HDMI” oraz „Multimedialny interfejs wysokiej jakości HDMI”, charakterystyczny kształt produktów HDMI (HDMI trade dress) oraz Logo HDMI stanowią znaki towarowe lub zastrzeżone znaki towarowe spółki HDMI Licensing Administrator, Inc.

Znak towarowy i logo PjLink są znakami towarowymi zgłoszonymi do rejestracji lub już zarejestrowanymi w Japonii, Stanach Zjednoczonych Ameryki oraz innych krajach i obszarach.

Blu-ray to znak towarowy stowarzyszenia Blu-ray Disc Association.

CRESTON i ROOMVIEW to zastrzeżone znaki towarowe firmy Crestron Electronics, Inc. w Stanach Zjednoczonych i/lub innych krajach.

Intel i logo Intel są znakami towarowymi firmy Intel Corporation lub jej spółek zależnych.

Pozostałe nazwy marek i produktów wymienione w niniejszym dokumencie to znaki handlowe lub zastrzeżone znaki handlowe ich odpowiednich właścicieli.



Załącznik B Zasoby zewnętrzne

Dodatkowe dokumenty i akcesoria oraz opcjonalne aplikacje wymienione w tym podręczniku produktu są wymienione poniżej.

Regionalne witryny internetowe

Global: <https://www.sharp-nec-displays.com/global/>

North America: <https://www.sharpnecdisplays.us/>

Europa, Rosja, Bliski Wschód i Afryka: <https://www.sharpnecdisplays.eu/p/hq/en/home.xhtml>

Japan: <https://www.sharp-nec-displays.com/jp/>

Dodatkowa dokumentacja

Dokument PDF „External Control” (Sterowanie zewnętrzne)

Dokument ten określa protokół komunikacyjny do zewnętrznego sterowania i kwerendowania monitora za pośrednictwem interfejsu RS-232C lub LAN. Protokół wykorzystuje kodowany plik binarny i wymaga obliczenia sum kontrolnych. Za pomocą tych poleceń można kontrolować większość funkcji monitora. Dostępny jest również prostszy protokół dla mniej wymagających zastosowań (patrz poniżej).

Dokument ten jest dostępny do pobrania z naszej witryny w danym regionie.

Dostępny jest również pakiet SDK (Software Development Kit) w języku programowania Python, który obudowuje ten protokół komunikacyjny w bibliotece języka Python, co przyspiesza programowanie.

<https://github.com/SharpNECDisplaySolutions/necpdsdk>

Dokument PDF „Projector/Monitor Common ASCII Control Command - Reference Manual”

Ten dokument opisuje protokół komunikacyjny do zewnętrznego sterowania podstawowymi funkcjami monitora przez LAN z wykorzystaniem prostej składni podobnej do języka angielskiego. Nadaje się on do łatwej integracji z istniejącymi systemami sterowania. Dostępne są takie funkcje, jak sterowanie i sprawdzanie stanu zasilania, wejść wideo, głośności i statusu. Protokół wykorzystuje kodowanie ASCII i nie wymaga obliczania sum kontrolnych.

Dokument ten jest dostępny do pobrania z naszej witryny w danym regionie.

Dokument PDF „Raspberry Pi Compute Module - Setup Guide”



Raspberry Pi

Ten dokument opisuje funkcjonalność, montaż, łączność i konfigurację modułu obliczeniowego Raspberry Pi, który jest opcjonalnym komponentem dostępnym dla tego modelu ekranu. Wymagana do tego karta interfejsu modułu obliczeniowego DS1-IF20CE i moduł obliczeniowy Raspberry Pi są dostępne osobno. Informacje na temat zakupu i dostępności można uzyskać od autoryzowanego dealera NEC lub w naszej lokalnej witrynie internetowej.

Ten dokument można pobrać z:

<https://www.sharp-nec-displays.com/dl/en/manual/raspberrypi/>

Oprogramowanie

Oprogramowanie jest dostępne do pobrania w naszej witrynie.

https://www.sharp-nec-displays.com/dl/en/dp_soft/lineup.html

Oprogramowanie Display Wall Calibrator



To oprogramowanie zapewnia zaawansowaną konfigurację ścian wideo i dopasowanie kolorów przez kalibrację monitorów za pomocą zewnętrznego czujnika koloru. Jest to przydatne przy przygotowywaniu konfiguracji z wieloma monitorami — takich jak ściana wideo — w celu uzyskania najlepszej możliwej jasności i dopasowania kolorów między ekranami oraz konfiguracji właściwych ustawień. Oprogramowanie jest dostępne dla kupienia w wersjach dla systemów Microsoft Windows i macOS oraz może wymagać użycia obsługiwanej zewnętrznego czujnika kolorów. Informacje na temat zakupu i dostępności można uzyskać od autoryzowanego dealera lub w naszej lokalnej witrynie internetowej.

Oprogramowanie NaViSet Administrator



To bezpłatne oprogramowanie jest oparte na sieci zaawansowanym i rozbudowanym systemem sterowania, monitorowania oraz zarządzania zasobami monitorów i projektorów NEC. Oprogramowanie jest dostępne dla systemów Microsoft Windows i macOS.

Najnowsza wersja oprogramowania NaViSet Administrator jest dostępna w naszej witrynie internetowej.

Sprzęt

Czujnik kolorów USB MDSVSENSOR 3

Ten spersonalizowany czujnik kolorów X-Rite może być używany z wymienionym powyżej oprogramowaniem Display Wall Calibrator. Informacje na temat zakupu i dostępności można uzyskać od autoryzowanego dealera lub w naszej lokalnej witrynie internetowej.

Załącznik C Lista funkcji menu OSD

Zawartość tego rozdziału

- ⇒ „INPUT (WEJŚCIE)” na stronie 86
- ⇒ „PICTURE (OBRAZ)” na stronie 89
- ⇒ „AUDIO (DŹWIĘK)” na stronie 96
- ⇒ „SCHEDULE (HARMONOGRAM)” na stronie 97
- ⇒ „SLOT (GNIAZDO)” na stronie 98
- ⇒ „NETWORK (SIEĆ)” na stronie 100
- ⇒ „PROTECT (OCHRONA)” na stronie 101
- ⇒ „SYSTEM” na stronie 103

Wartości domyślne mogą zostać udostępnione na życzenie.

INPUT (WEJŚCIE)

INPUT MENU (MENU WEJŚCIA)	
INPUT SELECT (WYBÓR WEJŚCIA)	Wybierz źródło sygnału wejściowego. DisplayPort1, DisplayPort2, HDMI1, HDMI2, COMPUTE MODULE (MODUŁ OBLICZENIOWY)* ¹ lub OPTION (OPCJA)* ² .
INPUT SETTINGS (USTAWIENIA WPROWADZANIA)	
INPUT NAME (NAZWA WEJŚCIA)	W celu zmiany nazwy wejścia: 1. Zaznaczyć pole nazwy. 2. Nacisnąć przycisk SET na pilocie w celu aktywowania pola. <ul style="list-style-type: none"> • Za pomocą przycisków ◀/▶ przejść do znaku, który ma ulec zmianie. • Za pomocą przycisków ▲/▼ można przewijać dostępne znaki (A-Z, 0-9, znaki specjalne oraz spacja). • Po wyborze litery można nacisnąć przycisk SET, aby zmienić jej wielkość. 3. Nacisnąć przycisk EXIT, aby zapisać nazwę i wyjść z pola nazwy. Można ustawiać nazwy niestandardowe, zawierające maksymalnie 14 znaków, w tym spacje. Znaki mogą być kombinacją liter (A-Z), cyfr (0-9) i niektórych symboli.
NAME RESET (RESET NAZWY)	Przywraca domyślną nazwę bieżącego wejścia. Podświetl [PROCEED] (WYKONAJ) i naciśnij SET na pilocie, by zresetować nazwę wejścia.
QUICK INPUT CHANGE (SZYBKE PRZEŁĄCZENIE WEJŚCIA)	Pozwala na szybkie przełączanie pomiędzy dwoma złączami wejść wybranymi dla [INPUT1] i [INPUT2]. OFF (WYŁ.): Złącze wejściowe jest przełączane z normalną prędkością. ON (WŁ.): Złącze wejściowe jest przełączane z dużą prędkością. UWAGA: <ul style="list-style-type: none"> • Gdy opcja [DUAL DAISY CHAIN MODE] jest ustawiona na [ENABLE] (WŁĄCZ), lub wejście jest ustawione na [DisplayPort1], a parametr [DisplayPort VERSION] (Wersja DisplayPort) jest ustawiony na [1.4], ta funkcja jest wyłączona. • Gdy ta funkcja jest wyłączona, opcje [MULTI PICTURE] (WIELE OBRAZÓW), STILL (STOPKLATKA), POINT ZOOM (POWIĘKSZENIE PUNKTOWE) i [AUDIO INPUT] (WEJŚCIE AUDIO) również zostają natychmiast wyłączone.
AUTO INPUT CHANGE (AUTOMATYCZNA ZMIANA WEJŚCIA)* ³	Funkcja ta automatycznie wybiera złącze wejścia z sygnałem wejściowym. Po włączeniu opcja jest w stanie wykrywać i zmieniać wejścia w zależności od pojawienia się lub utraty sygnału. Pozwala na dostosowanie priorytetu wejść. UWAGA: <ul style="list-style-type: none"> • Gdy opcja [DUAL DAISY CHAIN MODE] jest ustawiona na [ENABLE] (WŁĄCZ), ta funkcja jest wyłączona. • Gdy opcja [HUMAN SENSING] (WYKRYWANIE UŻYTKOWNIKA) jest włączona, ta funkcja zostaje wyłączona.
NONE (Brak)	Monitor nie szuka sygnałów wideo innych wejść. Jeśli sygnał wideo zostanie utracony przy bieżącym wejściu lub jeśli monitor zostanie ręcznie przełączony na wejście bez sygnału wideo, ekran zrobi się czarny. Jeśli opcja [POWER SAVE] (OSZCZĘDZANIE ENERGII) jest włączona, monitor wejdzie w tryb oszczędzania energii po upływie okresu czasu ustawionego dla opcji [POWER SAVE].
FIRST DETECT (PIERWSZY WYKRYTY)	Monitor nie szuka sygnału wideo w innych połączeniach wejściowych, jeśli bieżące wejście ma sygnał wideo. Jeśli bieżące połączenie wejściowe nie ma sygnału wideo, monitor będzie szukał sygnału wideo w innych połączeniach wejściowych. Jeżeli sygnał wideo zostanie znaleziony, monitor automatycznie przełączy się z bieżącego wejścia na wejście z aktywnym źródłem sygnału wideo.
LAST DETECT (OSTATNI WYKRYTY)	Monitor aktywnie szuka sygnału wideo w innych połączeniach wejściowych, nawet jeśli odbiera bieżący sygnał wideo. Gdy nowe źródło sygnału wideo zostanie zastosowane w innym połączeniu wyjściowym, monitor automatycznie przełączy się na nowe źródło. Jeśli sygnał wideo zostanie utracony w bieżącym połączeniu wejściowym, monitor będzie szukał sygnału wideo w innych połączeniach wejściowych. Jeżeli sygnał wideo zostanie znaleziony, monitor automatycznie przełączy się z bieżącego wejścia na wejście z aktywnym źródłem sygnału wideo.
CUSTOM DETECT (WYKRYWANIE NIESTANDARDOWEGO)	Monitor wyszukuje sygnał wideo tylko na wejściach wybranych jako priorytetowe. W przypadku utraty sygnału, monitor wyszukuje sygnał w kolejności priorytetowej i automatycznie przełącza się na wejście o najwyższym priorytecie z aktywnym sygnałem wizyjnym. Monitor aktywnie przeszukuje te wejścia. Jeśli aktualne wejście sygnału nie ma priorytetu 1, a na wejście z priorytetem 1 pojawi się nowy sygnał, monitor automatycznie przełączy się na wejście o wyższym priorytecie. UWAGA: <ul style="list-style-type: none"> • W przypadku wybrania opcji [CUSTOM DETECT] (WYKRYWANIE NIESTANDARDOWE) nie można przełączyć na sygnał wejściowy, dla którego nie ustawiono opcji [PRIORITY] (PRIORYTET).

INPUT MENU (MENU WEJŚCIA)	
INPUT SIGNAL INFORMATION (INFORMACJE O ŹRÓDLE SYGNAŁU WEJŚCIOWEGO)	Wyświetlenie informacji o sygnale wejściowym.
CURRENT INPUT (BIEŻĄCE WEJŚCIE)	Funkcje te pokazują ich aktualne ustawienia w obszarze [INPUT SIGNAL INFORMATION] (INFORMACJE O ŹRÓDLE SYGNAŁU WEJŚCIOWEGO) dla wybranego sygnału wejściowego. UWAGA: Wymienione tutaj funkcje nie posiadają ustawień dla wszystkich dostępnych złączy wejść.
RESOLUTION (ROZDZIELCZOŚĆ)	
FREQUENCY (CZĘSTOTLIWOŚĆ)	
COLOR FORMAT (FORMAT ZEGARA)	
HDR EOTF	
COLOR DEPTH (SIGNAL/DISPLAY) (GŁĘBOKOŚĆ KOLORU) (SYGNAŁ/WYŚWIETLACZ)	
HDCP	
VIDEO RANGE (ZAKRES WIDEO)	
VIDEO ID CODE (KOD ID WIDEO)	
OVERSCAN (ROZCIĄGANIE OBRAZU)	
ADVANCED (ZAAWANSOWANE)	
INPUT SIGNAL SETTINGS (USTAWIENIA SYGNAŁU WEJŚCIOWEGO)	Konfiguracja ustawień specyficznych dla złącza wejścia wideo.
DisplayPort Tylko wejścia DisplayPort1, DisplayPort2, OPTION (DisplayPort)*2	Wybierz funkcję wejścia DisplayPort.
DisplayPort VERSION (Wersja DisplayPort)	W zależności od wyboru wejścia można dokonać następujących ustawień. DisplayPort1: 1.1a, 1.2, 1.4 DisplayPort2: 1.1a, 1.2 OPTION (DisplayPort): 1.1a, 1.2 Wybierz [SST] lub [MST], gdy ustawione jest [1.2] lub [1.4]. UWAGA: <ul style="list-style-type: none"> • Gdy odbierany jest sygnał 8K, wybierz [1.4] w ustawieniu [DisplayPort1]. • Opcja [MST] jest dostępna wyłącznie na złączu wejściowym DisplayPort1. • Opcja [1.4] jest dostępna wyłącznie na złączu wejściowym DisplayPort1. • W przypadku wybrania [1.4], zastosowanie mają poniższe ograniczenia: <ul style="list-style-type: none"> - Wyłączenie opcji [MULTI PICTURE] (WIELE OBRAZÓW), [MOTION] (RUCH) w [SCREEN SAVER] (WYGASZACZ EKRAŃU), STILL (STOPKŁATKA), POINT ZOOM (POWIĘKSZENIE PUNKTOWE), [IMAGE FLIP] (ODWRÓCENIE OBRAZU), [QUICK INPUT CHANGE] (SZYBKI PRZEŁĄCZENIE WEJŚCIA), [DUAL DAISY CHAIN MODE], [AUDIO INPUT] (WEJŚCIE AUDIO), [ROTATE] (OBRÓT), [TILE COMP] (KOMPRESJA PODOBRAZÓW), [TILE CUT] (WYCIECIE PODOBRAZÓW) i [DP to HDMI CONVERT] (KONWERSJA DP DO HDMI). - Opcje [H MONITORS] (MONITORY W POZIOMIE) i [V MONITORS] (MONITORY W PIONIE) w obszarze [TILE MATRIX] (MATRYCA PODOBRAZÓW) zmieniają wartość na [2].
HDCP VERSION (WERSJA HDCP)	W zależności od ustawienia opcji [DisplayPort VERSION] (Wersja DisplayPort), ustawiane są poniższe parametry. 1.2: HDCP 1.3, HDCP 2.2 1.4: HDCP 1.3, HDCP 2.2 UWAGA: Gdy ustawienie [DisplayPort VERSION] (Wersja DisplayPort) ma wartość [1.1a], ta funkcja automatycznie ustawia [HDCP1.3].
HDR	W zależności od ustawienia opcji [DisplayPort VERSION] (Wersja DisplayPort), ustawiane są poniższe parametry. 1.2: ENABLE, DISABLE (WŁĄCZ, WYŁĄCZ) 1.4: ENABLE, DISABLE (WŁĄCZ, WYŁĄCZ) UWAGA: Gdy opcja [DisplayPort VERSION] (Wersja DisplayPort) jest ustawiona na [1.1a], ta funkcja zostaje wyłączona.
EQUALIZER (WYRÓWNANIE)	Kompensacja sygnału wideo w celu uzyskania lepszej stabilności obrazu. Jeśli obraz miga lub występują w nim zakłócenia, należy zmienić to ustawienie.
DSC Tylko wejście DisplayPort1	Umożliwia wyświetlanie skompresowanych obrazów. (DSC jest skrótem od Display Stream Compression, czyli kompresji strumienia obrazu). - Sygnał wejściowy 8K 60 Hz Połączenie SST. (4 monitory w wielomonitorowej konfiguracji łańcuchowej (w tym ten monitor)). - Sygnał wejściowy 4K 60 Hz Połączenie MST. UWAGA: <ul style="list-style-type: none"> • Funkcja DSC jest dostępna tylko wtedy, gdy opcja [DisplayPort Version] (WERSJA DisplayPort) jest ustawiona na [1.4]. Należy pamiętać, że wersja 1.4 jest dostępna tylko na wejściu DisplayPort1. • W przypadku sygnałów skompresowanych przez DSC, sygnał wejściowy jest wyprowadzany w stanie niezmiennym.

INPUT MENU (MENU WEJŚCIA)	
HDMI Tylko wejścia HDMI1, HDMI2, OPTION (TMDS)*2	
HDMI MODE (TRYB HDMI)	Wybór rodzaju trybu HDMI (wersja) [MODE1] lub [MODE2]. MODE1 (TRYB1): Maksymalna rozdzielczość to 3840 x 2160 (30 Hz). MODE2 (TRYB2): Maksymalna rozdzielczość to 3840 x 2160 (60 Hz), HDCP2.2.2 lub HDR.
HDCP VERSION (WERSJA HDCP)	Wybór [HDCP 1.4] lub [HDCP 2.2].
HDR	MODE2 (TRYB2): ENABLE, DISABLE (WŁĄCZ, WYŁĄCZ). UWAGA: Jeśli opcja [HDMI MODE] (TRYB HDMI) jest ustawiona na [MODE1], ta funkcja jest wyłączona.
EQUALIZER (WYRÓWNIANIE)	Kompensacja sygnału wideo w celu uzyskania lepszej stabilności obrazu. Jeśli obraz miga lub występują w nim zakłócenia, należy zmienić to ustawienie.
SIGNAL FORMAT (FORMAT SYGNAŁU)	
OVERSCAN Tylko wejścia HDMI1, HDMI2, OPTION (TMDS)*2, COMPUTE MODULE*1	ON (WŁ.): Obraz jest skalowany tak, aby był najlepiej dopasowany do ekranu bez zmieniania jego proporcji. Niektóre obrazy będą miały przycięte krawędzie. Około 95% obrazu będzie widoczne na ekranie. OFF (WYŁ.): Cały obraz będzie widoczny na ekranie. To ustawienie może powodować, że obraz na krawędziach będzie zniekształcony. UWAGA: Jeśli korzystasz z komputera z wyjściem HDMI, wybierz opcję [OFF] (Wył.). AUTO: Rozmiar obrazu jest ustawiany automatycznie.
VIDEO RANGE (ZAKRES WIDEO)	Dostosowuje zakres tonalny zgodnie z sygnałem wideo w celu poprawienia jasnych i ciemnych obszarów obrazu. FULL (Pełny zakres): Ustawienie używane w komputerach. Wyświetla pełny zakres tonalny (0–255) sygnałów wejściowych. LIMITED (Ograniczony): Ustawienie używane w sprzęcie audiowizualnym. Rozszerza zakres tonalny sygnałów wejściowych z 16–235 do 0–255. AUTO: Ustawia sygnały wejściowe automatycznie poprzez wykrywanie podłączonego sprzętu.
COLORIMETRY (KOLORYMETRIA)	Wybiera ustawienie przestrzeni barw: AUTO, RGB, YCbCr (BT.601), YCbCr (BT.709), lub YCbCr (BT.2020).
CEC	Oferuje kompatybilnym z CEC (Consumer Electronics Control) odtwarzaczom multimedialnym, podłączonym za pośrednictwem HDMI, możliwość komunikacji i ograniczonej kontroli między urządzeniem a monitorem. Dostępne tylko dla wejść HDMI.
CEC	Po wybraniu opcji [MODE1] (TRYB1) lub [MODE2] (TRYB2), następujące funkcje są aktywowane automatycznie: Ponadto, gdy kompatybilne urządzenie zostanie uruchomione z trybu czuwania, to urządzenie również włączy zasilanie z trybu czuwania. - Gdy podłączone urządzenie multimedialne CEC rozpocznie odtwarzanie, monitor włączy się i/lub przełączy się na wejście HDMI, do którego podłączone jest urządzenie multimedialne. - Bezprzewodowy pilot zdalnego sterowania monitora może być używany do sterowania niektórymi funkcjami urządzenia multimedialnego. Po wybraniu opcji [MODE1] (TRYB1) dostępne są następujące funkcje CEC pilota: 1 (◀), 2 (▶), 3 (⏪), 5 (■), 6 (), ENT, EXIT, ▲, ▼, ◀, ▶, MUTE, VOL+, VOL-. Po wybraniu opcji [MODE2] (TRYB2) dostępne są następujące funkcje CEC pilota: 0 do 9 i – na klawiaturze, ENT, EXIT, ▲, ▼, ◀, ▶, GUIDE, MUTE, SET/POINT ZOOM, VOL+, VOL-, CH/ZOOM+, CH/ZOOM-. W zależności od typu podłączonego urządzenia, funkcje CEC mogą nie działać w opisany sposób. Nie wszyscy producenci zapewniają ten sam poziom integracji i sterowania CEC lub mogą zapewnić jedynie wsparcie dla swoich produktów. UWAGA: Po wybraniu trybu [MODE1] lub [MODE2], opcja POINT ZOOM zostaje wyłączona.
POWER CONTROL LINK (ŁĄCZE STEROWANIA ZASILANIEM)	Urządzenie zgodne ze standardem HDMI-CEC przechodzi w stan czuwania w tym samym czasie co monitor, gdy na pilocie zdalnego sterowania zostanie naciśnięty przycisk STANDBY lub gdy na monitorze zostanie naciśnięty przycisk  UWAGA: Podłączone urządzenie zgodne ze standardem HDMI-CEC może nie przejść w stan gotowości, jeśli aktualnie nagrywa.
AUDIO RECEIVER (WZMACNIACZ)	Gdy wybrana zostanie opcja [ENABLE] (WŁĄCZ), głośnik wewnętrzny monitora lub podłączony głośnik zewnętrzny zostanie wyciszony, a dźwięk będzie odtwarzany przez podłączony sprzęt audio z funkcją ARC. Gdy wybrana zostanie opcja [DISABLE] (WYŁĄCZ), podłączony sprzęt audio z funkcją ARC zostanie wyciszony, a dźwięk będzie odtwarzany przez głośnik wewnętrzny monitora lub podłączony głośnik zewnętrzny. UWAGA: Zmiana ustawień opcji [AUDIO RECEIVER] (WZMACNIACZ) może potrwać chwilę, ale nie jest to awaria monitora.

INPUT MENU (MENU WEJŚCIA)	
SEARCH DEVICE (SZUKAJ URZĄDZENIA)	Przeszukuje wejście HDMI pod kątem podłączonego urządzenia zgodnego ze standardem HDMI-CEC. Jeśli urządzenie zostanie znalezione, zostanie wyświetlony typ podłączonego urządzenia zgodnego ze standardem HDMI-CEC oraz zarejestrowana nazwa urządzenia. Po wykryciu urządzeń zgodnych ze standardem HDMI-CEC, można przełączyć wejście urządzenia, wybierając urządzenie. UWAGA: W niektórych sytuacjach tekst zarejestrowanej nazwy i typ urządzenia mogą nie być w widoczne w całości. W takim przypadku należy rozpoznać urządzenie, bazując na typie urządzenia oraz zarejestrowanej nazwie powiązanej z wyjściem.
BACKGROUND COLOR (KOLOR TŁA)	Regulacja kolorów ramek, które są wyświetlane, gdy obraz nie wypełnia całego ekranu. Na przykład te krawędzie są widoczne, gdy wyświetlany jest obraz o proporcji 4:3 lub gdy włączona jest opcja Obraz w obrazie w trybie Multi-Picture (Wiele obrazów), a wejścia nie wypełniają w pełni ekranu. Naciśnij przycisk ►, aby rozjaśnić ramki. Poziom można zwiększać, aż kolor będzie biały. Naciśnij przycisk ◀, aby przyciemnić ramki. Poziom można zmniejszać, aż kolor będzie czarny.
VIDEO OUT SETTINGS (USTAWIENIA WYJŚCIA WIDEO)	
DUAL DAISY CHAIN MODE (TRYB DUAL DAISY CHAIN)	Gdy sygnał na MAIN INPUT (WEJŚCIU GŁÓWNYM) nie zostanie wykryty, należy przełączyć wejście z MAIN INPUT (WEJŚCIA GŁÓWNEGO) na SUB INPUT (WEJŚCIE DODATKOWE) w konfiguracji łańcuchowej. MAIN INPUT (WEJŚCIE GŁÓWNE): DisplayPort1, DisplayPort2, HDMI1, HDMI2, COMPUTE MODULE*1, OPTION*2. SUB INPUT (WEJŚCIE DODATKOWE): DisplayPort1, DisplayPort2, HDMI1, HDMI2, COMPUTE MODULE*1, OPTION*2. UWAGA: <ul style="list-style-type: none"> Ta funkcja wyłącza opcje [MULTI PICTURE] (WIELE OBRAZÓW), STILL (STOPKŁATKA), POINT ZOOM (POWIĘKSZENIE PUNKTOWE), [QUICK INPUT CHANGE] (SZYBKIE PRZEŁĄCZENIE WEJŚCIA), [AUTO INPUT CHANGE] (AUTOMATYCZNA ZMIANA WEJŚCIA) i [AUDIO INPUT] (WEJŚCIE AUDIO). Jeśli wejście jest ustawione na [DisplayPort1], a parametr [DisplayPort VERSION] (Wersja DisplayPort) jest ustawiony na [1.4 SST], funkcja ta jest nieaktywna. Podczas pracy w trybie [DUAL DAISY CHAIN MODE] nie można przełączyć się na wejście, które nie jest określone jako wejście główne lub wejście dodatkowe.
DP TO HDMI CONVERT (KONWERSJA DP DO HDMI)	Konwersja wejścia sygnału wideo ze złącza DisplayPort do HDMI i wyprowadzenie sygnału na złącze HDMI. UWAGA: Jeśli wejście ustawiono na [DisplayPort1], a ustawienie [DisplayPort VERSION] (Wersja DisplayPort) na [1.4], ta funkcja jest wyłączona.
RESET (RESETUJ)	Reset wszystkich ustawień INPUT (WEJŚCIE) do ustawień domyślnych, za wyjątkiem ustawień opcji [INPUT SELECT] (WYBÓR WEJŚCIA), [INPUT NAME] (NAZWA WEJŚCIA), [INPUT1] (WEJŚCIE 1) i [INPUT2] (WEJŚCIE 2) w [QUICK INPUT CHANGE] (SZYBKIE PRZEŁĄCZENIE WEJŚCIA) i [PRIORITY] (PRIORYTET) w [CUSTOM DETECT] (WYKRYWANIE NIESTANDARDOWEGO) w [QUICK INPUT CHANGE] (SZYBKIE PRZEŁĄCZENIE WEJŚCIA).

*1: Ta funkcja jest dostępna, gdy zainstalowana jest opcjonalna karta interfejsu modułu obliczeniowego Raspberry Pi i moduł obliczeniowy Raspberry Pi. Patrz [strona 83](#).

*2: Ta funkcja zależy od używanej opcjonalnej karty. Ta funkcja jest dostępna tylko po zainstalowaniu opcjonalnej karty.

*3: Przy pewnych urządzeniach wykrycie może nie zadziałać poprawnie.

PICTURE (OBRAZ)

PICTURE MENU (MENU OBRAZ)	
PICTURE MODE (TRYB OBRAZU) Gdy opcja [SPECTRAVIEW ENGINE] (MECHANIZM SPECTRAVIEW) ma ustawienie OFF (WYL.)	Zapewnia wstępnie skonfigurowane ustawienia obrazu odpowiednie dla różnych środowisk, w których urządzenie może być używane, lub umożliwia dostosowanie ustawienia do preferencji widza. Patrz strona 51 .
BACKLIGHT (PODŚWIETLENIE)	Regulacja ogólnej jasności obrazu i tła. Naciśnij przycisk ◀ lub ►, aby dostosować ustawienie. UWAGA: Jeśli wybrana jest opcja [ON] (WŁ.) w [AMBIENT LIGHT SENSING] (WYKRYWANIE OŚWIETLENIA POMIESZCZENIA) w menu [ADVANCED] (ZAAWANSOWANE) nie można zmienić tej funkcji.
VIDEO BLACK LEVEL (POZIOM CZERNI)	Regulacja poziomu luminancji czerni.
GAMMA	
NATIVE (STANDARDOWE)	Za korekcję gamma odpowiada wyświetlacz LCD.
2.2	Typowy współczynnik gamma monitora do używania w połączeniu z komputerem.
2.4	Typowe ustawienia gamma do użytku z filmami, na przykład z DVD i Blu-ray.
S GAMMA (GAMMA S)	Specjalny współczynnik gamma dla filmów odpowiedniego typu. Zwiększa natężenie jasnych części obrazu, a zmniejsza ciemnych (S-Curve).
DICOM SIM. (Symulacja DICOM)	Krzywa DICOM GSDF symulowana dla wyświetlacza LCD.
HDR-ST2084 (PQ)	Ustawienie gamma dla HDR, przeważnie do nośników UHD i transmisji strumieniowej.
HDR-HYBRID LOG	Ustawienie gamma do HDR, przeważnie do transmisji UHD.
PROGRAMMABLE1, 2, 3 (PROGRAMOWALNA1, 2, 3)	Za pomocą naszego opcjonalnego oprogramowania można wgrać programowalną krzywą gamma.
AUTO HDR SELECT (AUTOMATYCZNY WYBÓR HDR) Tylko wejście HDMI	Korekcja gamma sygnału HDR automatycznie zmienia się na [HDR-ST2084 (PQ)] lub [HDR-HYBRID LOG].



PICTURE MENU (MENU OBRAZ)	
COLOR (Kolor)	
COLOR (Kolor)	Regulacja nasycenia kolorów obrazu. Naciśnij przycisk ◀ lub ▶, aby dostosować ustawienie.
COLOR TEMP: (TEMPERATURA BARW)	Dostosowuje temperaturę barw całego ekranu. Niska temperatura barwowa spowoduje, że ekran będzie miał odcień czerwony. Wysoka temperatura barwowa sprawi, że ekran będzie miał odcień niebieski. Ustawienie suwaka jeden krok dalej niż najwyższe widoczne ustawienie temperatury włącza opcję [NATIVE] (Natywna), inicjując domyślną wartość balansu bieli bez potrzeby regulacji temperatury barwowej. Jeśli temperatura barwowa wymaga dalszej regulacji, możesz to zrobić, dostosowując ustawienia poszczególnych kolorów: R/G/B GAIN. Użyj suwaków poszczególnych poziomów R/G/B GAIN, aby dostosować temperaturę barwową. Ustawienie [COLOR TEMP] (TEMPERATURA BARW) zmieni się na [CUSTOM] (NIESTANDARDOWY), gdy dostosujesz któryś z suwaków poziomów wzmocnienia barw. UWAGA: Wartości tego ustawienia nie można zmieniać, jeśli w opcji [GAMMA CORRECTION] (KOREKCJA GAMMA) wybrano wartość PROGRAMMABLE1 (PROGRAMOWALNA1), PROGRAMMABLE2 (PROGRAMOWALNA2) lub PROGRAMMABLE3 (PROGRAMOWALNA3).
COLOR CONTROL (STEROWANIE KOLORAMI)	Oddzielna regulacja odcienia koloru czerwonego, żółtego, zielonego, błękitnego, niebieskiego i amarantowego. Na przykład, można zmienić kolor czerwony na żółty lub fioletowy.
CONTRAST (Kontrast)	Pozwala na wyregulowanie jasności obrazu w odniesieniu do sygnału wejściowego. Naciśnij przycisk ◀ lub ▶, aby dostosować ustawienie.
BACKLIGHT DIMMING (ŚCIEMNIANIE PODŚWIETLENIA)	Automatycznie dostosowuje niezależnie każdy z klastrów wyróżnienia ekranu LCD, zgodnie z sygnałem wejściowym. UWAGA: <ul style="list-style-type: none"> • Jeśli opcja [AUTO BRIGHTNESS] (AUTOMATYCZNA JASNOŚĆ) ma wartość [MODE2] (TRYB2), tej funkcji nie można przełączyć na [OFF] (WYŁ.). • W momencie wysyłki z fabryki, funkcja ta jest wyszarzona i nie można jej ustawić na [OFF] (WYŁ.). Aby ją wyłączyć, należy ustawić [AUTO BRIGHTNESS] (AUTOMATYCZNA JASNOŚĆ) na coś innego niż [MODE2] (TRYB2).
PICTURE MODE (TRYB OBRAZU) Gdy opcja [SPECTRAVIEW ENGINE] (MECHANIZM SPECTRAVIEW) ma ustawienie ON (WŁ.)	Zapewnia wstępnie skonfigurowane ustawienia obrazu odpowiednie do rozmaitych środowisk, w których może być używane to urządzenie, lub personalizuje ustawienia zgodnie z preferencjami użytkownika.
PICTURE MODE (TRYB OBRAZU)	Pamięć pięciu spersonalizowanych ustawień trybu obrazu: [1], [2], [3], [4] lub [5]. Patrz strona 45 .
EMULATION (EMULACJA)	
3D LUT EMU. (EMULACJA TABELI 3D LUT)	Tabela LUT 3D to trójwymiarowa tabela, która odwzorowuje kolory na różne przestrzenie kolorów. Osadzony w niej mechanizm SpectraView pozwala na emulację bezpośrednio na monitorze złożonych kolorów, takich jak używane w drukarkach kolorowych. Na przykład umożliwiała podgląd wydruku lub efekty filmowe lub ocenę jakości kolorów w obrębie samego monitora. Ta funkcja jest używana wraz z oprogramowaniem pomocniczym. Tabele 3D LUT są przesyłane do monitora przez oprogramowanie aplikacji. ON (WŁ.): Włącza/aktywuje tabelę 3D LUT dla wybranego trybu obrazu. OFF (WYŁ.): Wyłącza/dezaktywuje tabelę 3D LUT dla wybranego trybu obrazu. Compare (Porównanie): W tym trybie kolory leżące poza granicami tabeli 3D LUT są wyświetlane na szaro. Jest to przydatne do określania kolorów spoza gamuty.
COLOR VISION EMU (EMULACJA SPOSOBU WIDZENIA KOLORÓW)	Zapewnia podgląd typowych problemów dotyczących widzenia; funkcja jest użyteczna w przypadku oceny, jak osoby z takimi problemami widzą kolory. Dostępne są typy tego podglądu: <ul style="list-style-type: none"> • P (protanopia) • D (deuteranopia) • T (tritanopia) Opcja Grayscale (Skala szarości) może być użyta do oceny postrzegania kontrastu. UWAGA: W zależności od wzroku użytkownika, w tym użytkowników z problemami dot. widzenia kolorów, będą występować różne wrażenia postrzegania kolorów ekranu. W celu przedstawienia sposobu widzenia użytkowników z problemami dot. widzenia kolorów dostępna jest prezentacja. Nie jest to widok rzeczywisty/ Symulacja jest reprodukcją widzenia użytkowników w silnym trybie widzenia kolorów typu P, typu D lub typu T. Użytkownicy z niewielkim niedoborem widzenia kolorów będą doświadczać niewielkich różnic w porównaniu do użytkowników postrzegających kolory normalnie.

PICTURE MENU (MENU OBRAZ)																					
6 AXIS COLOR TRIM (6-OSIOWE PRZYCIĘCIE KOLORÓW)	Dzięki tym elementom sterowania standardowe koło kolorów jest podzielone na 6 oddzielnych zakresów/obszarów: Czerwone, żółte, zielone, zielone, cyjanowe, niebieskie i magentowe. Każdy zakres może być indywidualnie dostosowany w odcieniu, nasyceniu i przesunięciu (jasności) dla konkretnych celów dopasowywania. Kolory neutralne (szare) nie będą miały wpływu.																				
RED (CZERWONY) (HUE/SAT./OFFSET)	<p>HUE (ODCIEN): Zmiana rzeczywistego koloru w swoim zakresie na kole kolorów bez zmiany nasycenia ani przesunięcia. Na przykład zakres czerwony przesuwa czerwone kolory w kierunku żółci i magenty, zakres żółty przesuwa żółte kolory w stronę czerwieni i zieleni itd.</p> <p>SAT. (NASYCENIE): Zmienia intensywność zakresu kolorów bez zmiany odcienia i przesunięcia.</p> <p>OFFSET (PRZESUNIĘCIE): Zmienia jasność zakresu kolorów bez zmiany odcienia i nasycenia.</p> <p>na przykład.: Jest to zmiana koloru, gdy kolor czerwony jest ustawiony na wartość minimalną i maksymalną w opcji HUE/SAT./OFFSET (ODCIEN/ NASYCENIE/PRZESUNIĘCIE).</p> <table border="1"> <thead> <tr> <th></th> <th>Wartość minimalna</th> <th>0</th> <th>Wartość maksymalna</th> </tr> </thead> <tbody> <tr> <td>Wartość domyślna</td> <td></td> <td></td> <td></td> </tr> <tr> <td>HUE (ODCIEN)</td> <td></td> <td></td> <td></td> </tr> <tr> <td>SAT. (NASYCENIE)</td> <td></td> <td></td> <td></td> </tr> <tr> <td>OFFSET (PRZESUNIĘCIE)</td> <td></td> <td></td> <td></td> </tr> </tbody> </table>		Wartość minimalna	0	Wartość maksymalna	Wartość domyślna				HUE (ODCIEN)				SAT. (NASYCENIE)				OFFSET (PRZESUNIĘCIE)			
		Wartość minimalna	0	Wartość maksymalna																	
Wartość domyślna																					
HUE (ODCIEN)																					
SAT. (NASYCENIE)																					
OFFSET (PRZESUNIĘCIE)																					
YELLOW (ŻÓŁTY) (HUE/SAT./OFFSET)																					
GREEN (ZIELONY) (HUE/SAT./OFFSET)																					
CYAN (C.JAN) (HUE/SAT./OFFSET)																					
BLUE (NIEBIESKI) (HUE/SAT./OFFSET)																					
MAGENTA (HUE/SAT./OFFSET)																					
UNIFORMITY (JEDNORODNOŚĆ)	Ta funkcja poprawia reprodukcję kolorów i wyrównuje niejednorodność jasności monitora. UWAGA: Wyższa wartość ustawienia zapewnia lepszy efekt ale może też wpłynąć na zużycie energii i żywotność monitora.																				
BACKLIGHT DIMMING (ŚCIEMNIANIE PODŚWIETLENIA) Gdy opcja [SPECTRAVIEW ENGINE] (MECHANIZM SPECTRAVIEW) ma ustawienie ON (WŁ.)	Automatycznie dostosowuje niezależnie każdy z klastrów wyróżnienia ekranu LCD, zgodnie z sygnałem wejściowym.																				
SPECTRAVIEW ENGINE (MECHANIZM SPECTRAVIEW)																					
SPECTRAVIEW ENGINE (MECHANIZM SPECTRAVIEW)	Wybierz opcję [ON] (WŁ.), aby włączyć funkcję [SPECTRAVIEW ENGINE] (MECHANIZM SPECTRAVIEW) (patrz strona 45).																				
NUMBER OF PICT. MODES (LICZBA TRYBÓW OBRAZU)	Ogranicza liczbę możliwych do wybrania trybów obrazu. Ograniczenie liczby możliwych do wybrania trybów obrazu można wykorzystać do następujących celów: <ul style="list-style-type: none"> • Blokowanie. Ustawienie wartości [1] uniemożliwi dostęp do innych trybów obrazu oraz ich regulację. • Pomijanie. Jeśli występują niewykorzystywane niewykorzystane tryby obrazu, można je pominąć, naciskając przycisk trybu obrazu na pilocie. Na przykład jeśli wartością opcji [NUMBER OF PICT. MODES] (LICZBA TRYBÓW OBRAZU) jest 3, dostępne będą tryby obrazu [1, 2, 3] a pozostałe tryby zostaną pominięte. 																				
METAMERISM (METAMERIA)	Polepsza dopasowanie punktu bieli podczas wyświetlania obok siebie dzięki zastosowaniu standardowej gamy monitora. Ta funkcja zapewnia kompensację widzenia kolorów przez ludzkie oko w porównaniu do postrzegania kolorów przez urządzenia wykorzystywane do wykonywania kalibracji. Tę funkcję należy wyłączyć w aplikacjach, w których kolor ma znaczenie krytyczne.																				
CALIBRATION (KALIBRACJA)	Uruchamia kalibrację autonomiczną razem z czujnikiem kolorów USB. Patrz strona 49 .																				

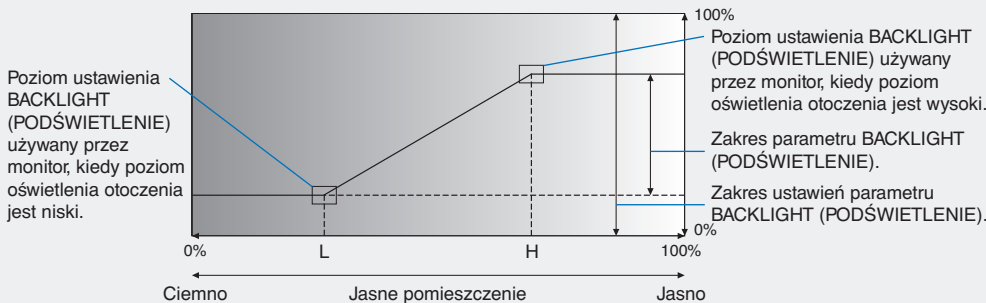
PICTURE MENU (MENU OBRAZ)	
ADVANCED (ZAAWANSOWANE)	
UHD UPSCALING (PODNOSZENIE ROZDZIELCZOŚCI UHD)	Umożliwia uzyskanie efektu wysokiej rozdzielczości.
SHARPNESS (Ostrość)	Regulacja ostrości obrazu. Naciśnij przycisk ◀ lub ▶, aby dostosować ustawienie.
ASPECT (PROPORCJE)	Wybór współczynnika proporcji obrazu wyświetlanego na ekranie. UWAGA: <ul style="list-style-type: none"> • Gdy przy uruchamianiu matrycy podobrazów w instalacji wieloekranowej, opcja [ASPECT] (PROPORCJE) ma wartość [ZOOM] (POWIĘKSZENIE), przed włączeniem matrycy zostanie jej nadana wartość [FULL] (PEŁNY). Po ukończeniu matrycy podobrazów zostanie przywrócone ustawienie proporcji [ZOOM] (POWIĘKSZENIE). • Zmiana przy pomniejszonym obrazie ustawień opcji [H POS] (POZYCJA W POZIOMIE) oraz [V POS] (POZYCJA W PIONIE) nie spowoduje zmiany obrazu. • Po uruchomieniu funkcji [SCREEN SAVER] (WYGASZACZ EKRANU) wartość [ASPECT] (PROPORCJE) zmienia się na [FULL] (PEŁNY). Kiedy funkcja [SCREEN SAVER] (WYGASZACZ EKRANU) zostanie zatrzymana, wartość [ASPECT] (PROPORCJE) wróci do poprzedniego ustawienia. • Ta funkcja jest niedostępna, gdy ustawienie [MOTION] (RUCH) w opcji [SCREEN SAVER] (WYGASZACZ EKRANU) jest aktywne. • Po zmianie ustawienia [ASPECT] (PROPORCJE) funkcja POINT ZOOM ma ograniczenia. Zapoznaj się z informacjami o powiększeniu punktowym: strona 40. • Opcja [ZOOM] jest niedostępna dla obrazu w wejścia DisplayPort i sygnału 4K (60 Hz) 10bit. • Jeśli przy aktywnej matrycy podobrazów opcja [ASPECT] (PROPORCJE) ma wartość [ZOOM] (POWIĘKSZENIE), po wyłączeniu matrycy ustawienie to zostanie zachowane.
NORMAL (NORMALNY)	Wyświetlanie obrazu przy zachowaniu współczynnika proporcji obrazu źródłowego.
FULL (PEŁNE)	Obraz wypełnia cały ekran.
WIDE (SZEROKIE)	Obraz w formacie 16:9 jest rozciągany na cały ekran.
1:1	Wyświetlanie obrazu w formacie 1 x 1 pikseli. Jeśli rozdzielczość wejściowa jest wyższa niż zalecana, obraz zostanie dopasowany do ekranu.
ZOOM (POWIĘKSZENIE)	Rozwija/zmniejsza obraz. UWAGA: Obszary rozciągniętego obrazu znajdujące się poza aktywną przestrzeń wyświetlania nie są widoczne. Pomniejszony obraz może cechować się utratą jakości.
ZOOM (POWIĘKSZENIE)	Zachowuje współczynnik proporcji podczas powiększania.
HZOOM (POWIĘKSZENIE POZIOME)	Wartość powiększenia w poziomie.
VZOOM (POWIĘKSZENIE PIONOWE)	Wartość powiększenia w pionie.
H POS (POZYCJA W POZIOMIE)	Pozycja w poziomie.
V POS (POZYCJA W PIONIE)	Pozycja w pionie.
ADAPTIVE CONTRAST (KONTRAST ADAPTACYJNY) <small>Tylko wejścia HDMI1, HDMI2, OPTION (TMDS)*2, COMPUTE MODULE**</small>	Ustawienie poziomu regulacji dynamicznego kontrastu. Jeśli ustawiono wartość HIGH (WYSOKA), obraz będzie wyświetlany wyraźnie, ale szeroki przedział zmienności kontrastu sprawi, że jasność będzie niestabilna. UWAGA: Jeżeli opcja [SPECTRAVIEW ENGINE] (MECHANIZM SPECTRAVIEW) jest ustawiona na [ON] (WŁ.), ta funkcja jest nieaktywna.
UNIFORMITY (JEDNORODNOŚĆ)	Ta funkcja poprawia reprodukcję kolorów i wyrównuje niejednorodność jaskrawości monitora. UWAGA: Ta funkcja jest wyłączona, gdy ustawienie [SPECTRAVIEW ENGINE] (MECHANIZM SPECTRAVIEW) ma wartość [ON] (WŁ.). Zamiast tego włączona i zapisana zostanie funkcja [UNIFORMITY] (JEDNORODNOŚĆ) w ustawieniach SpectraView trybu [PICTURE MODE] (TRYB OBRAZU). Patrz strona 89 .
AUTO DIMMING (AUTOMATYCZNE PRZYCIEMNIANIE)	Ustawienie automatyczne wyróżnienia dla wyświetlacza LCD dostosowanego do intensywności światła w otoczeniu.
AUTO BRIGHTNESS (AUTOMATYCZNA JASNOŚĆ)	Zmiana poziomu jasności na podstawie sygnału wejściowego. UWAGA: <ul style="list-style-type: none"> • Gdy funkcja [AMBIENT LIGHT SENSING] (CZUJNIK OŚWIETLENIA OTOCZENIA) jest ustawiona na [ON] (WŁ.), opcja [MODE1] (TRYB1) jest nieaktywna. • Jeżeli opcja [SPECTRAVIEW ENGINE] (MECHANIZM SPECTRAVIEW) jest ustawiona na [ON] (WŁ.), ta funkcja jest nieaktywna.

PICTURE MENU (MENU OBRAZ)	
AMBIENT LIGHT SENSING (CZUJNIK OŚWIETLENIA OTOCZENIA)	<p>W zależności od ilości światła w pomieszczeniu można ustawić zmniejszanie lub zwiększanie jasności wyświetlacza LCD. Jeśli w pokoju jest jasno, podświetlenie monitora jest zwiększane.</p> <p>Jeśli w pokoju jest ciemno, podświetlenie monitora jest zmniejszane. Celem tej funkcji jest zwiększenie wygody używania monitora w przypadku różnych warunków oświetlenia.</p> <p>Ustawienia parametru otoczenia:</p> <p>[AMBIENT LIGHT SENSING] (CZUJNIK OŚWIETLENIA OTOCZENIA) w menu ekranowym, wybierz [ON] (WŁ.) i ustaw [ILLUMINANCE] (LUMINANCJA) i [BACKLIGHT] (PODŚWIETLENIE).</p> <p>IN BRIGHT (W JASNYM): Ustawienie do użytku w jasnym pomieszczeniu.</p> <p>ILLUMINANCE (LUMINANCJA) - Poziom natężenia oświetlenia w jasnym pomieszczeniu.</p> <p>BACKLIGHT (PODŚWIETLENIE) - Maksymalny poziom podświetlenia w jasnym pomieszczeniu.</p> <p>IN DARK (W CIEMNYM): Ustawienie do użytku w ciemnym pomieszczeniu.</p> <p>ILLUMINANCE (LUMINANCJA) - Poziom natężenia oświetlenia w ciemnym pomieszczeniu.</p> <p>BACKLIGHT (PODŚWIETLENIE) - Maksymalny poziom podświetlenia w ciemnym pomieszczeniu.</p> <p>STATUS (STAN): Pokazuje aktualny poziom ustawień opcji [ILLUMINANCE] (LUMINANCJA) i [BACKLIGHT] (PODŚWIETLENIE).</p> <p>Gdy opcja [AMBIENT LIGHT SENSING] (WYKRYWANIE OŚWIETLENIA OTOCZENIA) jest włączona, poziom podświetlenia ekranu automatycznie dopasowuje się do intensywności oświetlenia w pomieszczeniu (patrz rysunek poniżej).</p>  <p>L - poziom parametru ILLUMINANCE (LUMINANCJA) używany przez monitor przy niskim poziomie oświetlenia otoczenia. H - poziom parametru ILLUMINANCE (LUMINANCJA) używany przez monitor przy wysokim poziomie oświetlenia otoczenia.</p> <p>UWAGA:</p> <ul style="list-style-type: none"> • Gdy funkcja [AMBIENT LIGHT SENSING] (CZUJNIK OŚWIETLENIA OTOCZENIA) jest włączona, funkcje [BACKLIGHT] (PODŚWIETLENIE) i [MODE1] (TRYB1) w [AUTO BRIGHTNESS] (AUTOMATYCZNA JASNOŚĆ) są nieaktywne. • Nie należy wybierać tej funkcji, gdy opcja [AUTO BRIGHTNESS] (AUTOMATYCZNA JASNOŚĆ) jest ustawiona na [MODE1] (TRYB1). • Gdy opcja [AMBIENT LIGHT SENSING] (WYKRYWANIE OŚWIETLENIA OTOCZENIA) jest włączona nie należy zakrywać czujnika. Funkcja ta jest włączona, gdy jest ustawiona na [ON] (WŁ.). • Jeżeli opcja [SPECTRAVIEW ENGINE] (MECHANIZM SPECTRAVIEW) jest ustawiona na [ON] (WŁ.), ta funkcja jest nieaktywna.
HUMAN SENSING (WYKRYWANIE UŻYTKOWNIKA)*3	<p>Automatycznie dostosowuje poziom podświetlenia i głośności w zależności od tego, czy przed monitorem wykryto obecność użytkownika, czy też nie.</p> <p>UWAGA:</p> <ul style="list-style-type: none"> • Jeśli opcja [AUTO INPUT CHANGE] (AUTOMATYCZNA ZMIANA WEJŚCIA) jest ustawiona na wartość inną niż [NONE] (BRAK), funkcja ta jest ustawiana na [DISABLE] (WYŁĄCZ).
DISABLE (WYŁĄCZ)	<p>Funkcja wykrywania użytkownika zostaje wyłączona.</p>
AUTO OFF (AUTOMATYCZNE WYŁĄCZENIE)	<p>Podświetlenie monitora automatycznie się wyłącza, a głośność wycisza się, gdy w okresie ustawionym w [WAITING TIME] (CZAS OCZEKIWANIA) nie zostanie wykryta obecność użytkownika.</p> <p>Pojawienie się w pobliżu monitora użytkownika spowoduje automatycznie przywrócenie normalnej pracy.</p>
CUSTOM (NIESTANDARDOWY)	<p>Sygnal wejściowy, poziomy podświetlenia i głośności monitora automatycznie zmieniają się na wartości ustawione dla opcji [INPUT SELECT] (WYBÓR SYGNAŁU WEJŚCIOWEGO), [BACKLIGHT] (PODŚWIETLENIE) i [VOLUME] (GŁOŚNOŚĆ), gdy w okresie ustawionym jako [WAITING TIME] (CZAS OCZEKIWANIA) nie zostanie wykryta obecność użytkownika.</p> <p>Gdy użytkownik ponownie znajdzie się w pobliżu monitora, monitor automatycznie przywróci podświetlenie i głośność do normalnego poziomu i odtworzy sygnał wejściowy wybrany dla opcji [INPUT SELECT] (WYBÓR WEJŚCIA).</p> <p>UWAGA: Funkcja [BACKLIGHT] (PODŚWIETLENIE) jest wyłączona, gdy ustawienie [SPECTRAVIEW ENGINE] (MECHANIZM SPECTRAVIEW) ma wartość [ON] (WŁ.). Ustawienia podświetlenia nie mogą być regulowane automatycznie, gdy włączona jest opcja SpectraView Engine, ponieważ ustawienie jest zapisywane w trybie obrazu.</p>
AUTO TILE MATRIX (AUTOMATYCZNA MATRYCA PODOBRAZÓW)	<p>Funkcja AUTO TILE MATRIX (AUTOMATYCZNA MATRYCA PODOBRAZÓW) konfiguruje automatycznie ustawienia matrycy podobrazów dla wszystkich monitorów w łańcuchu, począwszy od monitora głównego. Patrz opis funkcji AUTO TILE MATRIX (AUTOMATYCZNA MATRYCA PODOBRAZÓW) w sekcji „Podłączanie wielu monitorów” na stronie 57.</p>

PICTURE MENU (MENU OBRAZ)	
TILE MATRIX (MATRYCA PODOBRAZÓW)	
TILE MATRIX (MATRYCA PODOBRAZÓW)	<p>Umożliwia rozszerzenie obrazu i wyświetlenie go na wielu ekranach (do 100) za pomocą wzmacniacza rozdzielczego. Ta opcja służy do ręcznego konfigurowania ustawień MATRYCY PODOBRAZÓW, które są konfigurowane automatycznie podczas korzystania z opcji [AUTO TILE MATRIX SETUP] (AUTOMATYCZNA KONFIGURACJA MATRYCY PODOBRAZÓW).</p> <p>UWAGA:</p> <ul style="list-style-type: none"> • Obrazów o niskiej rozdzielczości nie należy rozdzielać na wiele monitorów. • Do wysyłania sygnału na podłączone monitory można użyć wzmacniacza dystrybucyjnego lub wyjścia DisplayPort out lub HDMI out. Te funkcje są niedostępne, gdy funkcja [TILE MATRIX] (MATRYCA PODOBRAZÓW) jest aktywna: [MULTI PICTURE MODE] (TRYB WIELU OBRAZÓW), STILL (STOPKLATKA) i przyciski na pilocie POINT ZOOM (POWIĘKSZENIE PUNKTOWE). • Matryca podobrazów automatycznie wyłącza się po włączeniu jednej z poniższych funkcji: <ul style="list-style-type: none"> - Wybór opcji [IMAGE FLIP] (ODWRÓCENIE OBRAZU) w menu [IMAGE FLIP] (oprócz opcji [NONE] (BRAK)) lub aktywacja [MOTION] (RUCH) w menu [SCREEN SAVER] (WYGASZACZ EKRANU). • Jeśli wybranym ustawieniem proporcji obrazu jest [ZOOM], (POWIĘKSZENIE) działają one jako proporcje [FULL] (PEŁNY), gdy matryca podobrazów jest aktywna. Po dezaktywacji matrycy podobrazów, aspekt zmienia się na [ZOOM] (POWIĘKSZENIE). • Funkcja POINT ZOOM (POWIĘKSZENIE PUNKTOWE) zostaje automatycznie wyłączona, gdy funkcja [TILE MATRIX] (MATRYCA PODOBRAZÓW) zostanie aktywowana. Zapoznaj się z informacjami w sekcji POINT ZOOM (POWIĘKSZENIE PUNKTOWE). Patrz strona 40. • Gdy sygnał wejściowy jest dostarczany przez złącze DisplayPort i jest sygnałem w rozdzielczości 4K (60 Hz) 10-bit, opcja [TILE MATRIX] (MATRYCA PODOBRAZÓW) nie jest dostępna. • Jeśli wejście ustawiono na [DisplayPort1], a ustawienie [DisplayPort VERSION] (Wersja DisplayPort) na [1.4], ustawienia [H MONITORS] (MONITORY W POZIOMIE) i [V MONITORS] (MONITORY W PIONIE) wynoszą [2].
H MONITORS (MONITORY W POZIOMIE)	Liczba monitorów ustawionych poziomo.
V MONITORS (MONITORY W PIONIE)	Liczba monitorów ustawionych pionowo.
POSITION (POŁOŻENIE)	Wybierz sekcję podzielonego obrazu do wyświetlenia na bieżącym monitorze.
TILE COMP (KOMPENSACJA PODOBRAZÓW)	<p>Regulacja obrazu w celu skompensowania odstępu pomiędzy monitorami.</p> <p>Po aktywacji, rozmiar i położenie obrazu można regulować za pomocą przycisków ◀ lub ▶ na pilocie zdalnego sterowania.</p> <p>UWAGA: Jeśli wejście ustawiono na [DisplayPort1], a ustawienie [DisplayPort VERSION] (Wersja DisplayPort) na [1.4], ta funkcja jest wyłączona.</p>
TILE CUT (WYCIĘCIE PODOBRAZÓW)	<p>Wybór części obrazu i wyświetlenie go na pełnym ekranie.</p> <p>Dostosuj rozmiar ramki za pomocą parametrów [H MONITORS] (MONITORY W POZIOMIE) i [V MONITORS] (MONITORY W PIONIE), a następnie wybierz pozycję ramki przy pomocy funkcji [POSITION].</p> <p>Położenie ramki można regulować za pomocą przycisków ◀ lub ▶ na pilocie zdalnego sterowania.</p> <p>UWAGA: Jeśli wejście ustawiono na [DisplayPort1], a ustawienie [DisplayPort VERSION] (Wersja DisplayPort) na [1.4], ta funkcja jest wyłączona.</p>
IMAGE FLIP (PRZERZUCENIE OBRAZU)	
IMAGE FLIP (PRZERZUCENIE OBRAZU)	<p>Zmienia orientację obrazu w lewo/w prawo, w górę/w dół lub obraca.</p> <p>Aby wybrać wejście, użyj przycisków ◀ lub ▶.</p> <p>UWAGA:</p> <ul style="list-style-type: none"> • Wybranie w opcji IMAGE FLIP (ODWRUCENIE OBRAZU) dowolnego ustawienia innego niż [NONE] (BRAK) powoduje dezaktywację następujących funkcji: [MULTI PICTURE MODE] (TRYB WIELU OBRAZÓW), STILL (STOPKLATKA), POINT ZOOM (POWIĘKSZENIE PUNKTOWE), [ROTATE] (OBRÓT) i [TILE MATRIX] (MATRYCA PODOBRAZÓW). • Gdy podawany jest sygnał wejściowy z przeplotem, obraz może być zniekształcony. • Ta funkcja zostanie wyłączona, gdy wybrane zostanie jakiekolwiek ustawienie w opcji IMAGE FLIP (ODWRÓCENIE OBRAZU) poza ustawieniem [NONE] (BRAK), gdy wejście zostanie ustawione na [DisplayPort1], a ustawienie [DisplayPort VERSION] (Wersja DisplayPort) na [1.4] lub gdy ustawieniem opcji [SCREEN SAVER] (WYGASZACZ EKRANU) będzie [MOTION] (RUCH).
NONE (Brak)	Tryb normalny. AB
H FLIP (ODWRÓCENIE W POZIOMIE)	Odwraca obraz w lewo/w prawo. BA
V FLIP (ODWRÓCENIE W PIONIE)	Odwraca obraz w górę/w dół. VB
180° ROTATE (OBRÓT O 180°)	Obrót obrazu o 180 stopni. AB
OSD FLIP (ODWRÓCENIE OSD)	<p>Określa kierunek menu ekranowego.</p> <p>Jeśli włączono tę opcję orientacja menu ekranowego zostanie dostosowana w oparciu o ustawienie opcji [IMAGE FLIP] (PRZERZUCENIE OBRAZU).</p>

PICTURE MENU (MENU OBRAZ)	
MULTI PICTURE (WIELE OBRAZÓW)	
MULTI PICTURE MODE (TRYB WIELU OBRAZÓW)	<p>Po wybraniu opcji [OFF] (WYŁ.) wyświetlony zostanie jeden obraz. Wybierz [2PIP], [2PBP] lub [4PBP], a następnie ustaw wejście na każdy obraz.</p> <p>2PIP</p>  <p>2PBP</p>  <p>4PBP</p>  <p>A: PICTURE 1 (OBRAZ 1) B: PICTURE 2 (OBRAZ 2) C: PICTURE 3 (OBRAZ 3) D: PICTURE 4 (OBRAZ 4)</p> <p>UWAGA:</p> <ul style="list-style-type: none"> Funkcja ta jest zwalniana, gdy aktywne są następujące funkcje: [MOTION] (RUCH) w [SCREEN SAVER] (WYGASZACZ EKРАНU), [IMAGE FLIP] (ODWRÓCENIE OBRAZU) (oprócz opcji [NONE] (BRAK), [TILE MATRIX] (MATRYCA PODOBRAZÓW), [QUICK INPUT CHANGE] (SZYBKIE PRZEŁĄCZENIE WEJŚCIA), [DUAL DAISY CHAIN MODE] lub jeśli wejście ustawiono na [DisplayPort1], a ustawienie [DisplayPort VERSION] (Wersja DisplayPort) na [1.4]. Gdy ta funkcja jest aktywna, funkcje STILL (STOPKŁATKA) i POINT ZOOM (POWIĘKSZENIE PUNKTOWE) nie będą działać. Jeśli opcja [CEC] jest ustawiona na [MODE1] lub [MODE2], ustawienie funkcji [MULTI PICTURE] (WIELE OBRAZÓW) za pomocą pilota może być przedmiotem pewnych ograniczeń. Wejście DisplayPort będzie ograniczone, jeśli w ustawieniu liczby obrazów wybierze się wartość [4PBP]. W wyborze [DisplayPort1], [DisplayPort2], [OPTION (DisplayPort)] można ustawić tylko dwa wejścia. Gdy numer obrazu jest ustawiony na [4PBP], opcja [ROTATE] (OBRÓT) jest wyłączona.
AUDIO (DŹWIĘK)	<p>Wybór źródła dźwięku, które ma być używane, gdy włączony jest tryb [MULTI-PICTURE] (WIELE OBRAZÓW). Po wybraniu dowolnego obrazu odtwarzany jest dźwięk tego obrazu.</p> <p>UWAGA: Ta funkcja wyłącza funkcję [AUDIO INPUT] (WEJŚCIE AUDIO).</p>
ACTIVE PICTURE (AKTYWNY OBRAZ)	<p>Gdy ustawienie [MULTI PICTURE MODE] (TRYB WIELU OBRAZÓW) ma wartość [OFF] (WYŁ.), aktywnym obrazem jest [PICTURE1] (OBRAZ 1). Gdy ustawienie [MULTI PICTURE MODE] (TRYB WIELU OBRAZÓW) ma wartość inną niż [OFF] (WYŁ.), wybierz aktywny obraz spośród dostępnych obrazów.</p>
ACTIVE FRAME (AKTYWNA RAMKA)	<p>Aktywny obraz jest pokazany w białej ramce.</p>
PICTURE SIZE (ROZMIAR OBRAZU)	<p>Ustawia rozmiar aktywnego obrazu. Aby zmienić rozmiar obrazu, naciśnij przycisk SET/POINT ZOOM. Naciśnij przycisk ► lub CH/ZOOM +, aby rozwinąć. Naciśnij przycisk ◀ lub CH/ZOOM-, aby zmniejszyć.</p> <p>UWAGA:</p> <ul style="list-style-type: none"> Gdy funkcja [MULTI PICTURE MODE] (TRYB WIELU OBRAZÓW) jest ustawiona na [2PIP], a parametr [ACTIVE PICTURE] (AKTYWNY OBRAZ) jest ustawiony na [PICTURE1] (OBRAZ1), ta funkcja zostaje dezaktywowana. Gdy funkcja [MULTI PICTURE MODE] (TRYB WIELU OBRAZÓW) jest ustawiona na [4PBP], ta funkcja zostaje dezaktywowana.
PICTURE POSITION (POZYCJA OBRAZU)	<p>Ustawia lokalizację aktywnego obrazu. Naciśnięcie przycisku ► spowoduje przesunięcie aktywnego obrazu w prawo, a naciśnięcie przycisku ◀ przesunięcie w lewo. Naciśnięcie przycisku ▲ spowoduje przesunięcie aktywnego obrazu w górę, a przycisku ▼ w dół.</p> <p>UWAGA:</p> <ul style="list-style-type: none"> Gdy funkcja [MULTI PICTURE MODE] (TRYB WIELU OBRAZÓW) jest ustawiona na [2PIP], a parametr [ACTIVE PICTURE] (AKTYWNY OBRAZ) jest ustawiony na [PICTURE1] (OBRAZ1), ta funkcja zostaje dezaktywowana. Gdy funkcja [MULTI PICTURE MODE] (TRYB WIELU OBRAZÓW) jest ustawiona na [4PBP], ta funkcja zostaje dezaktywowana.

PICTURE MENU (MENU OBRAZ)	
ROTATE (OBRÓT)	Ustawia rotację wielu obrazów. UWAGA: <ul style="list-style-type: none"> • Jeśli ta funkcja jest włączona, funkcja POINT ZOOM (POWIĘKSZENIE PUNKTOWE) nie będzie działać. • Ta funkcja zostaje anulowana, gdy parametr [DisplayPort VERSION] (Wersja DisplayPort) w [DisplayPort1] jest ustawiony na [1.4] lub funkcja [SCREEN SAVER] (WYGASZACZ EKRANU) jest ustawiona na [MOTION] (RUCH) lub funkcja [IMAGE FLIP] (ODWRÓCENIE OBRAZU) jest ustawiona na [NONE] (BRAK). • Jeśli sygnał wejściowy jest z przeplotem, funkcja ta jest wyłączona. • Jeśli jako wejście ustawiony jest port DisplayPort z sygnałem 4K (60 Hz) 10 bit, ta funkcja jest nieaktywna.
ROTATE ALL (OBRÓC WSZYSTKO)	Obrót wszystkich obrazów.
PICTURE1 (OBRAZ1)	Obrót obrazu 1 [PICTURE1].
PICTURE2 (OBRAZ2)	Obrót obrazu 2 [PICTURE2].
RESET (RESETOJ)	Przywrócenie fabrycznych wartości ustawień opcji PICTURE (OBRAZ) z wyjątkiem ustawień [PICTURE MODE] (TRYB OBRAZU) oraz [SPECTRAVIEW ENGINE] (MECHANIZM SPECTRAVIEW).

*1: Ta funkcja jest dostępna, gdy zainstalowana jest opcjonalna karta interfejsu modułu obliczeniowego Raspberry Pi i moduł obliczeniowy Raspberry Pi. Patrz [strona 83](#).

*2: Ta funkcja zależy od używanej opcjonalnej karty. Ta funkcja jest dostępna tylko po zainstalowaniu opcjonalnej karty.

*3: Ta funkcja jest dostępna tylko po podłączeniu opcjonalnego czujnika.

AUDIO (DŹWIĘK)

AUDIO MENU (MENU DŹWIĘK)	
AUDIO MODE (TRYB AUDIO)	Zapewnia wstępnie skonfigurowane ustawienia dźwięku odpowiednie dla różnych środowisk, w których urządzenie może być używane, lub umożliwia dostosowanie ustawienia do preferencji widza. NATIVE (NATYWNE): Ustawienie standardowe. RETAIL (SKLEP): Dźwięk przestrzenny zapewniający czystość dźwięku w sklepach detalicznych. CONFERENCING (KONFERENCJA): Zoptymalizowane ustawienia zapewniające czystość dźwięku w salach konferencyjnych. HIGHBRIGHT (WYSOKA JASNOŚĆ): Najniższy poziom głośności w celu skupienia się na przekazie wizualnym (w ustawieniach fabrycznych dźwięk jest wyciszony). TRANSPORTATION (TRANSPORT): Najniższy poziom głośności w celu uniknięcia zakłóceń w przestrzeni publicznej (w ustawieniach fabrycznych dźwięk jest wyciszony). CUSTOM (Ustawienie użytkownika): Ustawienia konfigurowalne.
VOLUME (GŁOŚNOŚĆ)	Zwiększanie lub zmniejszanie wyjściowego poziomu głośności.
BALANCE (BALANS)	Wybierz tryb STEREO lub MONO odtwarzania dźwięku.
STEREO/MONO	STEREO: Niezależne kanały audio do przekazywania sygnału audio. Istnieje możliwość regulacji balansu dźwięku lewego i prawego kanału wewnętrznego głośnika monitora lub podłączonego do monitora głośnika zewnętrznego. - Naciśnij przycisk ►, aby przesunąć sygnał audio w prawo. - Naciśnij przycisk ◀, aby przesunąć sygnał audio w lewo. MONO: Sygnały audio są kierowane przez jeden kanał audio. Balansu nie można regulować, a suwak będzie niedostępny.
SURROUND (DŹWIĘK PRZESTRZENNY)	Sztucznie generuje dźwięk przestrzenny.
EQUALIZER (WYRÓWNANIE)	
TREBLE (TONY WYSOKIE)	Podkreśla lub tłumi dźwięki o wysokich częstotliwościach. Aby zwiększyć poziom [TREBLE] (TONY WYSOKIE), naciśnij przycisk ►. Aby zmniejszyć poziom [TREBLE] (TONY WYSOKIE), naciśnij przycisk ◀.
BASS (TONY NISKIE)	Podkreśla lub tłumi dźwięki o niskich częstotliwościach. Aby zwiększyć poziom [BASS] (TONY NISKIE), naciśnij przycisk ►. Aby zmniejszyć poziom [BASS] (TONY NISKIE), naciśnij przycisk ◀.

AUDIO MENU (MENU DŹWIĘK)	
SPEAKER SELECT (WYBÓR GŁOŚNIKA)	<p>Steruje przekazywaniem sygnału audio pomiędzy głośnikami wewnętrznymi a zewnętrznymi.</p> <p>Jeśli ustawienie głośnika ulegnie zmianie, należy wyłączyć i ponownie włączyć monitor. Po zmianie ustawienia głośnika należy zamknąć menu ekranowe, a następnie wyłączyć i ponownie włączyć monitor za pomocą głównego wyłącznika zasilania.</p> <p>UWAGA: Podczas stosowania złącza Audio Out na panelu złączy wybierz opcję [EXTERNAL] (ZEWNĘTRZNE). Dźwięk jest zawsze dostępny w przypadku stosowania złącza Audio Out. Gdy wybrana zostanie opcja [INTERNAL] (WEWNĘTRZNE), a głośniki będą podłączone do złącza Audio Out, dźwięk będzie duplikowany, co może wywoływać sprzężenie zwrotne, echo, szum statyczny, itp.</p>
INTERNAL (WEWNĘTRZNE)	Przekazuje sygnał audio do głośników wewnętrznych.
EXTERNAL (ZEWNĘTRZNE)	Przekazuje sygnał audio do opcjonalnego głośnika zewnętrznego.
ADVANCED	
LINE OUT (WYJŚCIE LINIOWE)	Wybór opcji [VARIABLE] (ZMIENNIE) umożliwia sterowanie głośnością sygnału audio na złączu AUDIO OUT za pomocą klawisza VOLUME (GŁOŚNOŚĆ) na pilocie lub klawiszy </> na panelu sterowania monitora.
AUDIO DELAY (OPÓŹNIENIE DŹWIĘKU)	Wybierz tę opcję, jeśli występuje zauważalne opóźnienie między obrazem wideo a wyjściem sygnału audio. Gdy ta opcja jest włączona, sygnał audio może zostać opóźniony o od 0 do 100 milisekund. Pozwala to na wprowadzenie opóźnienia dźwięku w filmie, w którym mogą wystąpić opóźnienia wideo wynikające z przetwarzania obrazu (na przykład DEINTERLACE (USUNIĘCIE PRZEPLOTU)) i uniknięcie synchronizacji audio.
AUDIO DELAY (OPÓŹNIENIE DŹWIĘKU)	
DELAY TIME (CZAS OPÓŹNIENIA)	
AUDIO INPUT (WEJŚCIE AUDIO)	<p>Wybór źródła dźwięku dla bieżącego wejścia.</p> <p>Umożliwia wybór źródła sygnału dźwiękowego: [DisplayPort1], [DisplayPort2], [HDMI1], [HDMI2], [COMPUTE MODULE] (MODUŁ OBLICZENIOWY)* i [OPTION] (OPCJA)*1.</p> <p>UWAGA: Funkcja ta jest wyłączona, gdy aktywne są następujące funkcje: [MULTI PICTURE] (WIELE OBRAZÓW), [QUICK INPUT CHANGE] (SZYBKIE PRZEŁĄCZENIE WEJŚCIA), [DUAL DAISY CHAIN MODE] (TRYB DUAL DAISY CHAIN) lub jeśli wejście ustawiono na [DisplayPort1], a ustawienie [DisplayPort VERSION] (Wersja DisplayPort) na [1.4].</p>
RESET (RESETUJ)	Przywraca wszystkie ustawienia AUDIO do ustawień fabrycznych z wyjątkiem opcji [AUDIO MODE] (TRYB AUDIO).

*: Ta funkcja jest dostępna, gdy zainstalowana jest opcjonalna karta interfejsu modułu obliczeniowego Raspberry Pi i moduł obliczeniowy Raspberry Pi. Patrz [strona 83](#).

*1: Ta funkcja zależy od używanej opcjonalnej karty. Ta funkcja jest dostępna tylko po zainstalowaniu opcjonalnej karty.

SCHEDULE (HARMONOGRAM)

SCHEDULE MENU (MENU HARMONOGRAMU)	
SCHEDULE SETTINGS (USTAWIENIA HARMONOGRAMU)	<p>Tworzenie harmonogramu pracy monitora (patrz strona 44).</p> <p>Za pomocą przycisków ▲, ▼, ◀, ▶ można przeglądać i zmieniać ustawienia harmonogramu. Aby wybrać ustawienia, naciśnij na monitorze przycisk SET/POINT ZOOM na pilocie lub przycisk Input change (Zmiana wejścia).</p>
SETTINGS (USTAWIENIA)	Wyróżnij numer i naciśnij przycisk SET/POINT ZOOM, aby aktywować harmonogram. Pole obok liczby ma obrys wskazujący na aktywny harmonogram. Można utworzyć i włączyć do 14 harmonogramów. Naciśnij przycisk ◀ lub ▶, aby przełączać się pomiędzy numerami harmonogramów.
POWER (ZASILANIE)	Ustawia stan zasilania monitora dla harmonogramu. Wybierz [ON] (WŁĄCZ), jeśli chcesz, aby harmonogram włączał monitor o określonej godzinie. Wybierz [OFF] (WYŁĄCZ), jeśli chcesz, aby harmonogram wyłączał monitor o określonej godzinie.
TIME (GODZINA)	Ustaw czas startu dla harmonogramu. UWAGA: Wypełnij oba pola dla ustawienia TIME (GODZINA). Jeśli w którymś z pól pojawi się [-], harmonogram nie zostanie uruchomiony.
INPUT (WEJŚCIE)	Wybierz wejście wideo, którego chcesz użyć dla harmonogramu. Aby zachować aktywne wejście po uruchomieniu harmonogramu, upewnij się, że wybrano ustawienie [-]. Jeśli wybierzesz określone wejście, w opcji [POWER] (ZASILANIE) ustaw wartość [ON] (WŁ.).
DATE (DATA)	
YEAR (ROK)	Wybierz tę opcję, jeśli harmonogram ma trwać tylko jeden dzień lub jest to harmonogram nieregularny.
MONTH (MIESIĄC)	
DAY (DZIEŃ)	
EVERY WEEK (CO TYDZIEŃ)	Wybierz tę opcję, aby harmonogram był powtarzany co tydzień.
OFF TIMER (Zegar wyłączenia)	<p>Wyłącza monitor po upływie czasu pokazanego obok suwaka. Naciśnij przycisk ◀ lub ▶ na pilocie, aby ustawić zegar na wartość od 1 do 24 godzin.</p> <p>UWAGA: Harmonogramy nie działają przy wyłączonej opcji [OFF TIMER] (TIMER WYŁĄCZENIA).</p>
RESET (RESETUJ)	Przywraca wszystkie ustawienia SCHEDULE (HARMONOGRAM) do ustawień fabrycznych, z wyjątkiem ustawienia [OFF TIMER] (TIMER WYŁĄCZENIA).

SLOT (GNAZDO)

SLOT MENU (MENU GNAZDO)	
OPTION (OPCJA)*2	Konfiguracja ustawień dla podłączonej karty opcjonalnej.
POWER CONTROL (STEROWANIE ZASILANIEM)	
POWER SUPPLY (ZASILANIE)	<p>Steruje zasilaniem karty opcjonalnej.</p> <p>Wybierz [ON] (WŁ.), a następnie wciśnij SET na pilocie, aby włączyć zasilanie urządzenia.</p> <p>Wybierz [OFF] (WYŁ.), a następnie wciśnij SET na pilocie, aby wyłączyć zasilanie urządzenia.</p> <p>UWAGA: Opcja, która jest wyróżniona w menu [POWER SUPPLY] (ZASILANIE) po otwarciu menu [POWER CONTROL] (STEROWANIE ZASILANIEM) wskazuje aktualny stan zasilania. Jeśli wyróżniona jest opcja [ON] (WŁ.), zasilanie jest włączone. Jeśli wyróżniona jest opcja [OFF] (WYŁ.), zasilanie jest wyłączone.</p>
POWER BUTTON (PRZYCIISK ZASILANIA)	Umożliwia przeprowadzenie takiej samej operacji, jak przycisk zasilania na zainstalowanej karcie opcjonalnej.
FORCE SHUTDOWN (WYMUSZONE WYŁĄCZENIE)	<p>Wciśnij SET aby wymusić wyłączenie urządzenia zainstalowanego w gnieździe opcji.</p> <p>UWAGA: Funkcji tej należy używać wyłącznie wtedy, gdy nie jest możliwe ręczne wyłączenie systemu operacyjnego.</p>
RESET (RESETUJ)	<p>Wciśnij SET, aby wymusić wyłączenie i ponowne uruchomienie karty opcjonalnej, gdy nie odpowiada ona na wyłączenie za pomocą funkcji [POWER BUTTON] (PRZYCIISK ZASILANIA) lub [FORCE SHUTDOWN] (WYMUSZONE WYŁĄCZENIE).</p> <p>UWAGA:</p> <ul style="list-style-type: none"> • Funkcja ta może uszkodzić pliki danych na płycie opcjonalnej lub pliki danych na urządzeniu pamięci masowej podłączonym do zainstalowanej karty opcjonalnej. • Z funkcji tej należy korzystać tylko wtedy, gdy nie można wykonać funkcji [POWER BUTTON] (PRZYCIISK ZASILANIA) i [FORCE SHUTDOWN] (WYMUSZONE WYŁĄCZENIE)].
Connection Status (Stan połączenia)*3	Pokazuje stan połączenia z kartą opcjonalną. Jeśli stan nie jest „Podłączona”, to urządzenie nie jest zainstalowane.
Power Status (Stan zasilania)*3	Pokazuje stan pracy zainstalowanej karty opcjonalnej.
Module (Moduł)*3	Pokazuje informacje o zainstalowanej karcie opcjonalnej.
POWER SETTING (USTAWIENIA ZASILANIA)	
AUTO POWER UP (AUTOMATYCZNE WŁĄCZENIE)	Zainstalowana karta opcjonalna zostanie włączona automatycznie po włączeniu zasilania monitora.
AUTO SHUTDOWN (AUTOMATYCZNE WYŁĄCZANIE)*4	Zainstalowana karta opcjonalna zostaje wyłączona po przełączeniu monitora w tryb czuwania.
POWER SUPPLY OFF DELAY (OPÓŹNIENIE WYŁĄCZENIA ZASILANIA)	Wybranie opcji [OFF] (WYŁĄCZ) w ustawieniu [OPTION POWER] (ZASILANIE OPCJONALNEJ KARTY) powoduje ustawienie opóźnienia czasowego po wykonaniu polecenia [AUTO SHUTDOWN] (AUTOMATYCZNE WYŁĄCZENIE) do momentu wyłączenia zasilania karty opcjonalnej.
AUTO DISPLAY OFF (AUTOMATYCZNE WYŁĄCZENIE WYŚWIETLACZA)	<p>Pozwala na przełączenie monitora do tego samego stanu, gdy zainstalowane urządzenie zostaje przełączone w tryb czuwania lub oszczędzania energii.</p> <p>UWAGA: Ta funkcja nie ma wpływu na zasilanie. Włączenie tej funkcji nie spowoduje automatycznego włączania się monitora wraz z włączeniem płytki rozszerzeń.</p>
OFF WARNING (OSTRZEŻENIE PRZY WYŁĄCZANIU)	<p>Pokazuje ostrzeżenie, że przy wyłączaniu zasilania karty opcjonalnej urządzenie powinno być wyłączone z systemu operacyjnego urządzenia. Tej wiadomości nie można zmienić.</p> <p>Komunikat ten jest wyświetlany, gdy opcja [POWER SUPPLY] (ZASILANIE) jest ustawiona na [OFF] (WYŁ.).</p>
ADVANCED SETTING (USTAWIENIA ZAAWANSOWANE)	
CHANNEL SELECT (WYBÓR KANAŁU)	<p>Umożliwia wyświetlanie na monitorze dwóch sygnałów wideo, DisplayPort i TMDS urządzenia zainstalowanego w gnieździe opcji.</p> <p>Po wybraniu opcji [AUTO], ekran wyświetlacza jest ustawiany zgodnie ze specyfikacją urządzenia zainstalowanego w gnieździe opcji.</p>
INTERFACE CAPABILITY (MOŻLIWOŚCI INTERFEJSU)	Pokazuje sygnały obsługiwane przez urządzenie zainstalowane w gnieździe opcji.

SLOT MENU (MENU GNIAZDO)	
COMPUTE MODULE (MODUŁ OBLICZENIOWY)*	Konfiguracja ustawień karty interfejsu modułu obliczeniowego Raspberry Pi i modułu obliczeniowego Raspberry Pi.
POWER CONTROL (STEROWANIE ZASILANIEM)	
POWER SUPPLY (ZASILANIE)	Steruje zasilaniem modułu obliczeniowego. Wybierz [ON] (WŁ.), a następnie wciśnij SET na pilocie, aby włączyć zasilanie urządzenia. Wybierz [OFF] (WYŁ.), a następnie wciśnij SET na pilocie, aby wyłączyć zasilanie urządzenia. UWAGA: Opcja, która jest wyróżniona w menu [POWER SUPPLY] (ZASILANIE) po otwarciu menu [POWER CONTROL] (STEROWANIE ZASILANIEM) wskazuje aktualny stan zasilania. Jeśli wyróżniona jest opcja [ON] (WŁ.), zasilanie jest włączone. Jeśli wyróżniona jest opcja [OFF] (WYŁ.), zasilanie jest wyłączone.
POWER BUTTON (PRZYCISK ZASILANIA)	Wykonuje normalne wyłączenie modułu obliczeniowego.
RESET (RESETUJ)	Naciśnij przycisk SET (USTAW), aby wymusić wyłączenie i ponowne uruchomienie modułu obliczeniowego, gdy nie odpowiada on na wyłączenie za pomocą funkcji [POWER BUTTON] (PRZYCISK ZASILANIA). UWAGA: Funkcja ta może spowodować uszkodzenie plików danych w module obliczeniowym oraz plików danych w urządzeniu pamięci masowej podłączonym do karty interfejsu modułu obliczeniowego.
Connection Status (Stan połączenia)* ³	Pokazuje stan połączenia z modulem obliczeniowym. Jeśli stan nie jest „Podłączone”, to urządzenie nie jest zainstalowane.
Power Status (Stan zasilania)* ³	Pokazuje stan pracy modułu obliczeniowego.
Module (Moduł)* ³	Pokazuje informacje o karcie interfejsu modułu obliczeniowego.
POWER SETTING (USTAWIENIA ZASILANIA)	
AUTO POWER UP (AUTOMATYCZNE WŁĄCZENIE)	Moduł obliczeniowy zostanie włączony automatycznie po włączeniu zasilania monitora.
AUTO SHUTDOWN (AUTOMATYCZNE WYŁĄCZENIE)* ⁴	Moduł obliczeniowy zostaje wyłączony po przełączeniu monitora w tryb czuwania.
POWER SUPPLY OFF DELAY (OPÓŹNIENIE WYŁĄCZENIA ZASILANIA)	Ustawia opóźnienie między wysłaniem sygnału wyłączającego i wyłączeniem modułu obliczeniowego. Skonfiguruj tę opcję, aby zapewnić odpowiedni czas na bezpieczne zamknięcie dowolnego oprogramowania.
AUTO DISPLAY OFF (AUTOMATYCZNE WYŁĄCZENIE WYŚWIETLACZA)	Umożliwia przełączenie monitora do tego samego stanu, gdy moduł obliczeniowy przejdzie w tryb czuwania lub oszczędzania energii. UWAGA: Ta funkcja nie ma wpływu na zasilanie. Włączenie tej funkcji nie spowoduje automatycznego włączania się monitora wraz z włączeniem płytki rozszerzeń.
OFF WARNING (OSTRZEŻENIE PRZY WYŁĄCZANIU)	Wyświetla ostrzeżenie, że po wyłączeniu zasilania modułu obliczeniowego urządzenie powinno być wyłączone z poziomu systemu operacyjnego urządzenia. Tej wiadomości nie można zmienić. Komunikat ten jest wyświetlany, gdy opcja [POWER SUPPLY] (ZASILANIE) jest ustawiona na [OFF] (WYŁ.).
ADVANCED SETTING (USTAWIENIA ZAAWANSOWANE)	
SHUTDOWN SIGNAL (SYGNAŁ WYŁĄCZENIA)	Włącza lub wyłącza użycie sygnału GPIO 23 do wskazywania, że zasilanie modułu obliczeniowego zostanie wyłączone.
IR SIGNAL (SYGNAŁ IR)	Włącza lub wyłącza przekazywanie sygnałów pilota.
MONITOR CONTROL (STEROWANIE MONITOREM)	Włącza lub wyłącza wewnętrzne połączenie szeregowo między monitorem i modulem obliczeniowym.
WDT	Włącza lub wyłącza wbudowaną funkcję monitora Watchdog Timer (Licznik stopera) dla modułu obliczeniowego. Po włączeniu, monitor będzie oczekiwał polecenia okresowego resetowania z modułu obliczeniowego poprzez wewnętrzny UART. Jeśli polecenie nie zostanie odebrane przez trzy kolejne okresy czasu, monitor uruchomi ponownie moduł obliczeniowy.
START UP TIME (CZAS URUCHAMIANIA)	Ustawia opóźnienie czasowe, w którym monitor powinien rozpocząć odbieranie poleceń resetowania WDT po włączeniu zasilania modułu obliczeniowego.
PERIOD TIME (OKRES)	Określa maksymalny czas, w którym monitor musi odbierać komendy resetowania WDT z modułu obliczeniowego.
ZASILANIE GNIAZDA (SLOT POWER)	Umożliwia zasilanie gniazda opcjonalnej karty podczas działania w trybie oszczędzania energii i w trybie gotowości. [AUTO] (AUTOMATYCZNIE): Zasilanie jest dostarczane w sposób ciągły do gniazda karty opcjonalnej, nawet w trybach oszczędzania energii i czuwania. Zasilanie gniazda karty opcjonalnej jest wstrzymywane w trybach oszczędzania energii i czuwania, gdy nie ma zainstalowanego urządzenia. [ON] (WŁ.): Zasilanie jest dostarczane w sposób ciągły do gniazda karty opcjonalnej, nawet w trybach oszczędzania energii i czuwania. [OFF] (WYŁ.): Zasilanie gniazda karty opcjonalnej jest wstrzymywane w trybach oszczędzania energii i czuwania. UWAGA: Aby włączyć funkcję zarządzania energią bez wprowadzania sygnału z urządzenia podłączonego do karty opcjonalnej, w obszarze [OPTION POWER] (ZASILANIE OPCJONALNEJ KARTY) należy ustawić wartość [AUTO] (AUTOMATYCZNE) lub [ON] (WŁ.).
RESET (RESETUJ)	Przywraca wszystkie ustawienia gniazda [SLOT] do ustawień fabrycznych, z wyjątkiem opcji [POWER SUPPLY] (ZASILANIE) w menu [OPTION] (OPCJA), [POWER SUPPLY] (ZASILANIE) i [ADVANCED SETTING] (USTAWIENIA ZAAWANSOWANE) w menu [COMPUTE MODULE] (MODUŁ OBLICZENIOWY).

*: To wejście jest dostępne, gdy zainstalowana jest opcjonalna karta interfejsu modułu obliczeniowego Raspberry Pi i moduł obliczeniowy Raspberry Pi. Patrz [strona 83](#).

*2: Ta funkcja zależy od używanej opcjonalnej karty. Ta funkcja jest dostępna tylko po zainstalowaniu opcjonalnej karty.

*3: Niektóre karty opcjonalne mogą nie wyświetlać tego poprawnie.

*4: Jeśli karta opcjonalna jest komputerem, należy również sprawdzić ustawienia po stronie komputera.

NETWORK (SIEĆ)

NETWORK MENU (MENU SIEĆ)	
NETWORK INFORMATION (INFORMACJE O SIECI)	Automatyczna lub ręczna konfiguracja ustawień sieciowych monitora.
IP SETTING (USTAWIENIE IP)	Gdy wybrana jest opcja [AUTO], adres IP jest uzyskiwany automatycznie z serwera DHCP. Gdy wybrana jest opcja [MANUAL] (RĘCZNIE), ustawienia sieciowe należy wprowadzić ręcznie. W celu uzyskania potrzebnych informacji należy skontaktować się z administratorem sieci. UWAGA: Jeśli w ustawieniu [IP SETTING] (USTAWIANIA ADRESU IP) wybrano opcję [AUTO], adres IP należy otrzymać od administratora sieci.
IP ADDRESS (ADRES IP)	Ustawienie adresu IP w podsieci, do której jest podłączony monitor, jeśli w ustawieniu [IP SETTING] (USTAWIENIE ADRESU IP) wybrano opcję [MANUAL] (RĘCZNIE).
SUBNET MASK (MASKA PODSIECI)	Ustawienie maski podsieci, do której jest podłączony monitor, jeśli w ustawieniu [IP SETTING] (USTAWIENIE ADRESU IP) wybrano opcję [MANUAL] (RĘCZNIE).
DEFAULT GATEWAY (BRAMA DOMYŚLNA)	Ustawienie domyślnej bramy podsieci, do której jest podłączony monitor, jeśli w ustawieniu [IP SETTING] (USTAWIENIE ADRESU IP) wybrano opcję [MANUAL] (RĘCZNIE). UWAGA: Aby usunąć ustawienie, wprowadź [0.0.0.0].
DNS	Ustaw adresy IP serwerów DHCP [AUTO] (AUTOMATYCZNIE): Serwer DNS, który jest połączony z monitorem, automatycznie przypisze adres IP urządzenia. [MANUAL] (RĘCZNIE): Ręcznie wprowadź adres IP serwera DNS połączonego z monitorem. UWAGA: Jeśli w ustawieniu [DNS] wybrano opcję [AUTO], adres IP należy otrzymać od administratora sieci.
DNS PRIMARY (PODSTAWOWY SERWER DNS)	Wprowadź ustawienia głównego serwera DNS w sieci podłączonej do monitora. UWAGA: Aby usunąć ustawienie, wprowadź [0.0.0.0].
DNS SECONDARY (POMOCNICZY SERWER DNS)	Wprowadź ustawienia pomocniczego serwera DNS w sieci podłączonej do monitora. UWAGA: Aby usunąć ustawienie, wprowadź [0.0.0.0].
MAC ADDRESS (ADRES MAC)	Wyświetla adres MAC monitora.
EXECUTE (WYKONAJ)	Wykonuje ustawienia informacji sieciowych.
NETWORK SECURITY (BEZPIECZEŃSTWO SIECI)	Włącz lub wyłącz oddzielnie element sieciowy tych funkcji monitora: Podczas wykonywania aktualizacji oprogramowania firmware przez sieć, należy włączyć wszystkie ustawienia.
INTERFACE (INTERFEJS)	Włącza lub wyłącza funkcję zdalnego sterowania monitorem przez sieć. Po wyłączeniu opcji [DISPLAY] (WYŚWIETLANIE) poniższe funkcje przestaną działać: Sterowanie zewnętrzne, Poczta, funkcje Daisy Chain, serwer HTTP, SNMP, Crestron, AMX, PJLink. Wyłączenie ustawienia [COMPUTE MODULE] (MODUŁ OBLICZENIOWY) wyłącza możliwość sterowania połączeniami sieciowymi i monitorami za pomocą funkcji [COMPUTE MODULE] (MODUŁ OBLICZENIOWY). UWAGA: Po wyłączeniu funkcji DISPLAY (MONITOR) sterowanie monitorem w konfiguracji łańcuchowej przestanie być dostępne. Pamiętaj o tym przed jej wyłączeniem w instalacjach wielomonitrowych.
NETWORK PORT (PORT SIECIOWY)	Włącza lub wyłącza port sieciowy wybranego urządzenia. Wyłączenie go powoduje zamknięcie portu i wyłączenie każdej funkcji.
APPLY (ZASTOSUJ)	Zastosowanie ustawień zabezpieczeń sieciowych.
PING	Potwierdź pomyślne połączenie z siecią, komunikując się ze wstępnie ustawionym adresem IP
IP ADDRESS (ADRES IP)	Ustawia adres IP do wysłania polecenia [PING].
EXECUTE (WYKONAJ)	Sprawdza, czy monitor o wpisanym [IP ADDRESS] (ADRES IP) reaguje na polecenie [PING].
RESET (RESETUJ)	Przywrócenie wszystkich ustawień opcji NETWORK (SIEĆ) do ustawień fabrycznych.

PROTECT (OCHRONA)

MENU PROTECT (OCHRONA)	
POWER SAVE SETTINGS (USTAWIENIA OSZCZĘDZANIA ENERGII)	
POWER SAVE (OSZCZĘDZANIE ENERGII)	<p>Włączenie lub wyłączenie funkcji przejścia monitora w tryb oszczędzania energii. Gdy wybrana jest opcja [ENABLE] (WŁĄCZ), monitor przechodzi w tryb oszczędzania energii po upływie określonego czasu, w którym nie wykryty został sygnał wejściowy lub w przypadku utraty sygnału. Gdy monitor znajduje się w trybie oszczędzania energii, wskaźnik LED zasilania zmienia kolor. Zapoznaj się z informacjami w tabeli Wskaźnik zasilania (patrz strona 78). Po wybraniu opcji [DISABLE] (WYŁĄCZ) monitor nie przechodzi w tryb oszczędzania energii.</p> <p>Informacje na temat poboru energii można znaleźć w specyfikacji monitora (zob. „M981” na stronie 81).</p> <p>UWAGA:</p> <ul style="list-style-type: none"> • Gdy monitor jest podłączony do komputera, karta graficzna komputera może nie przestać wysyłać danych cyfrowych, mimo że na ekranie nie ma obrazu. Jeśli to nastąpi, monitor nie przełączy się w tryb czuwania. • Jeżeli dla funkcji [HUMAN SENSING] (WYKRYWANIE UŻYTKOWNIKA)*1 wybrano [AUTO OFF] (AUTOMATYCZNE WYŁĄCZENIE) lub [CUSTOM] (NIESTANDARDOWE), funkcja oszczędzania energii nie działa. <p>*1: Ta funkcja jest dostępna tylko po podłączeniu opcjonalnego czujnika.</p>
TIME SETTING (USTAWIENIA CZASU)	Określa czas, przez jaki monitor powinien czekać na sygnał wejściowy przed przejściem w tryb oszczędzania energii.
POWER SAVE MESSAGE (KOMUNIKAT PRZY OSZCZĘDZANIU ENERGII)	Wyświetla komunikat, gdy monitor przechodzi w tryb niskiego poboru energii.
QUICK START (SZYBKIE ROZPOCZĘCIE PRACY)	Po aktywowaniu tej opcji (ustawieniu na [ENABLE] (WŁĄCZ)), monitor jest włączany szybko po wykryciu sygnału. Włączenie tej opcji powoduje zwiększenie zużycia energii w trybie gotowości.
THERMAL MANAGEMENT (ZARZĄDZANIE TERMICZNE)	
FAN CONTROL (STEROWANIE WENTYLATOREM)	<p>Steruje działaniem wentylatora chłodzącego.</p> <p>[AUTO] — wentylator włącza się, gdy temperatura wewnętrzna monitora przekroczy dopuszczalną wartość maksymalną, aby chronić jego komponenty wewnętrzne. Wentylator wyłączy się automatycznie, gdy temperatura monitora powróci do normalnych wartości temperatury działania.</p> <p>[ON] (WŁ.) — wentylator monitora jest zawsze włączony.</p> <p>UWAGA: Nie można nim sterować ręcznie. Wentylator jest włączony zawsze po wybraniu opcji [ON] (WŁ.) w menu ekranowym lub gdy po wybraniu opcji [AUTO] temperatura wewnętrzna monitora przekroczy dopuszczalną wartość maksymalną.</p>
FAN SPEED (PRĘDKOŚĆ WENTYLATORA)	Prędkość wentylatora w opcji [FAN SPEED] można ustawić jako LOW (NISKA) lub HIGH (WYSOKA).
DISPLAY (WYŚWIETLANIE)	
FAN STATUS (STAN WENTYLATORA)	Pokazuje stan wewnętrznego wentylatora monitora.
INTERNAL TEMPERATURE (TEMPERATURA WEWNĘTRZNA)	Wyświetla stan temperatury wewnętrznej monitora.
SLOT (GNIAZDO)	Wyświetla temperaturę wewnętrzną karty opcjonalnej.
FAN STATUS (STAN WENTYLATORA)	Pokazuje stan wentylatora karty opcjonalnej.
INTERNAL TEMPERATURE (TEMPERATURA WEWNĘTRZNA)	Wyświetla stan temperatury wewnętrznej płytki rozszerzeń.
SYSTEM FAN REQUIREMENT (WYMAGANIA DOTYCZĄCE WENTYLATORA SYSTEMOWEGO)	Pokazuje wymagania ze strony karty opcjonalnej.
OPTION (OPCJA)	
COMPUTE MODULE (MODUŁ OBLICZENIOWY)	

MENU PROTECT (OCHRONA)	
SCREEN SAVER (WYGASZACZ EKRANU)	Zmniejsza ryzyko utrwalenia obrazu. UWAGA: <ul style="list-style-type: none"> Po uruchomieniu wygaszacza ekranu, aspekt obrazu zmieniony zostaje na [FULL] (PEŁNY). Gdy wygaszacz ekranu przestanie być wyświetlany, proporcje obrazu wrócą do ustawień zgodnych z opcją [ASPECT] (PRIOPORCJE EKRANU). Gdy opcja [MOTION] (RUCH) jest ustawiona na [ON] (WŁ.), następujące funkcje są niedostępne: [MULTI PICTURE] (WIELE OBRAZÓW), [IMAGE FLIP] (ODWRÓCENIE OBRAZU) (za wyjątkiem [NONE] (BRAK)), [TILE MATRIX] (MATRYCA PODOBRAZÓW), STILL (STOPKŁATKA), [ROTATE] (OBRÓT) i POINT ZOOM (POWIĘKSZENIE PUNKTOWE). Jeśli wejście zostanie ustawiona na [DisplayPort1], a ustawienie [DisplayPort VERSION] (Wersja DisplayPort) na [1.4], ta funkcja zostanie wyłączona.
MOTION (RUCH)	Lekko rozszerza obraz na ekranie do wstępnie ustawionego poziomu powiększenia, a następnie przesuwają go w czterech kierunkach (górze, dół, prawo, lewo) w ustawionym odstępnie czasu. Użyj przycisków ◀ i ▶ na pilocie zdalnego sterowania, aby ustawić czas na suwaku [INTERVAL] (ODSTĘP), a procent powiększenia na suwaku [ZOOM] (POWIĘKSZENIE). UWAGA: Jeśli jako wejście ustawiony jest port DisplayPort z sygnałem 4K (60 Hz) 10-bit, funkcja ta jest nieaktywna.
POWER ON DELAY (OPÓŹNIENIE WŁĄCZENIA)	Opóźnia włączenie monitora o ustawiony czas, po naciśnięciu przycisku POWER ON.
DELAY TIME (CZAS OPÓŹNIENIA)	Opóźnienie można wybrać z zakresu 0–50 sekund.
LINK TO ID (POŁĄCZENIE Z IDENTYFIKATOREM)	Łączy opcję [DELAY TIME] (CZAS OPÓŹNIENIA) z identyfikatorem monitora. Pomaga to zapobiegać skokom napięcia, które mogłyby wystąpić, gdyby wszystkie monitory w instalacji wielomonitorowej zostały włączone jednocześnie. Im wyższy identyfikator monitora, tym dłuższe jest opóźnienie przed jego włączeniem. Na przykład, jeśli identyfikator monitora to 20, a parametr [DELAY TIME] (CZAS OPÓŹNIENIA) wynosi 5 sekund, czas pomiędzy naciśnięciem przycisku POWER ON a faktycznym włączeniem zasilania wynosi 95 sekund. Dzięki temu 19 monitorów w instalacji wielomonitorowej może się włączać z 5-sekundowymi przerwami pomiędzy kolejnymi załączeniami zasilania. UWAGA: Jeśli parametr [DELAY TIME] (CZAS OPÓŹNIENIA) jest ustawiony na 0 sekund, nie będzie wydłużonego opóźnienia dla parametru [LINK TO ID] (POŁĄCZENIE Z IDENTYFIKATOREM). Czas opóźnienia musi wynosić 1 sekundę lub więcej, aby opóźnić włączenie zasilania.
SECURITY SETTINGS (USTAWIENIA BEZPIECZEŃSTWA)	Konfiguracja funkcji bezpieczeństwa.
PASSWORD (HASŁO)	Aby móc zmienić ustawienia w tym menu należy wprowadzić aktualne hasło. Domyślne hasło to 0000.
SECURE MODE (TRYB BEZPIECZNY)	Wybór, czy do korzystania z monitora wymagane będzie podanie hasła zabezpieczającego.
START-UP LOCK (BLOKADA STARTU)	Hasło bezpieczeństwa jest wymagane po włączeniu zasilania monitora.
CONTROL LOCK (BLOKADA STEROWANIA)	Hasło jest wymagane po naciśnięciu przycisku na panelu przycisków wyświetlacza lub na pilocie zdalnego sterowania.
CHANGE PASSWORD (ZMIANA HASŁA)	Zmiana hasła do funkcji bezpieczeństwa. UWAGA: Hasło fabryczne to [0000].
CURRENT PASSWORD (AKTUALNE HASŁO)	Należy wpisać aktualne hasło.
NEW PASSWORD (NOWE HASŁO)	Należy wpisać nowe hasło.
CONFIRM PASSWORD (POTWIERDŹ HASŁO)	Należy ponownie wprowadzić nowe hasło, aby potwierdzić zmianę hasła.
LOCK SETTINGS (USTAWIENIA BLOKADY)	Zapobiega sterowaniu monitorem za pomocą bezprzewodowego pilota, przycisków i klawisza na monitorze lub obu. Zobacz „ Blokowanie przycisków sterujących ” (strona 54 i strona 55).
ALERT MAIL (ALERT POCZTOWY)	Po wybraniu ustawienia [ON] (WŁ.) i podłączeniu monitora do sieci, monitor może wysłać wiadomość e-mail w przypadku wystąpienia błędu. Aby móc wysłać alert pocztowy, ustawienia poczty elektronicznej muszą być skonfigurowane w ustawieniach serwera HTTP monitora. Patrz strona 69 .
RESET (RESETOJ)	Przywraca wszystkie ustawienia menu zabezpieczeń SECURITY do wartości fabrycznych, z wyjątkiem opcji [POWER ON DELAY] (OPÓŹNIENIE WŁĄCZENIA) i [SECURITY SETTINGS] (USTAWIENIA BEZPIECZEŃSTWA).

SYSTEM

MENU SYSTEM	
MONITOR INFORMATION (INFORMACJE O MONITORZE)	Wyświetla nazwę modelu, numer seryjny i wersję oprogramowania monitora.
MODEL (MODELU)	
SERIAL (NR SERYJNY)	
CARBON SAVINGS (OSZCZĘDNOŚĆ WĘGLA)	Wyświetlenie informacji o szacunkowych oszczędnościach węgla w kg-CO ₂ . Współczynnik węglowy wykorzystywany w obliczeniu oszczędności jest oparty na wyznaczniku OECD (edycja 2008).
CARBON USAGE (ZUŻYCIE WĘGLA)	Wyświetlenie informacji o szacunkowym wykorzystaniu węgla w kg-CO ₂ . Jest to szacunkowa wartość arytmetyczna, a nie rzeczywiste wyliczenie. Wartość jest szacowana bez uwzględnienia opcji dodatkowych.
FIRMWARE	Pokazuje aktualną wersję firmware monitora.
MAC ADDRESS (ADRES MAC)	Wyświetla [MAC ADDRESS] (ADRES MAC) monitora.
DATE & TIME (DATA I GODZINA)	UWAGA: Jeśli zasilanie główne monitora wyłączono na tydzień, funkcja zegara przestaje działać. W takiej sytuacji należy ponownie ustawić wartość parametru [DATE & TIME] (DATA I GODZINA).
TIME ZONE (STREFA CZASOWA)	Ustawienie różnicy czasowej pomiędzy regionem, w którym używany jest monitor, a czasem UTC (Universal Time, Coordinated).
INTERNET TIME SERVER (INTERNETOWY SERWER CZASU)	Automatycznie ustawia datę i czas dzięki synchronizacji z serwerem NTP sieci. Ustaw [ON] (WŁ.), a następnie wprowadź adres IP lub nazwę hosta w pozycji Serwer NTP. WYBIERZ OPCJĘ [UPDATE] (AKTUALIZACJA).
YEAR (ROK)	Ustawienie bieżącego roku. Naciśnij przycisk ◀ lub ▶ na pilocie, aby ustawić bieżący rok. Naciśnij [UPDATE] (AKTUALIZACJA), aby zastosować zmianę.
MONTH (MIESIĄC)	Ustawienie bieżącego miesiąca. Naciśnij przycisk ◀ lub ▶ na pilocie, aby ustawić bieżący miesiąc. Naciśnij [UPDATE] (AKTUALIZACJA), aby zastosować zmianę.
DAY (DZIEŃ)	Ustawienie bieżącego dnia miesiąca. Naciśnij przycisk ◀ lub ▶ na pilocie, aby ustawić bieżący dzień. Naciśnij [UPDATE] (AKTUALIZACJA), aby zastosować zmianę.
TIME (GODZINA)	Ustawienie aktualnego czasu. Wyróżnij pole godziny, a następnie naciśnij przycisk ◀ lub ▶ na pilocie, aby przejść do aktualnej godziny, a następnie powtórzyć to dla pola minut. Naciśnij [UPDATE] (AKTUALIZACJA), aby zastosować zmianę. UWAGA: <ul style="list-style-type: none"> • Zegar monitora wyświetla czas w formacie 24-godzinnym. • Jeśli monitor znajduje się w kraju, w którym obowiązuje aktualnie czas letni, należy ustawić pole TIME (GODZINA) na czas, jaki byłby, gdyby czas letni nie obowiązywał. Następnie należy włączyć funkcję [DAYLIGHT SAVING] (CZAS LETNI), aby zegar automatycznie dostosowywał się do aktualnej godziny. • Jeśli opcja [INTERNET TIME SERVER] (INTERNETOWY SERWER CZASU) jest ustawiona na [ON] (WŁ.), ta funkcja jest nieaktywna.
CURRENT DATE TIME (BIEŻĄCA DATA I GODZINA)	Wyświetla bieżącą datę i godzinę. Zmiany w ustawieniach daty i godziny zostaną odzwierciedlone dopiero po naciśnięciu przycisku SET na pilocie zdalnego sterowania.
UPDATE (Aktualizacja)	Ustawia datę i godzinę. Jeśli opcja [INTERNET TIME SERVER] (INTERNETOWY SERWER CZASU) jest ustawiona na [ON] (WŁ.), aktualizuje czas.
DAYLIGHT SAVING (CZAS LETNI)	Automatyczna zmiana wskazań zegara czasu rzeczywistego, aby dopasować do czasu letniego. UWAGA: Przed włączeniem opcji [DAYLIGHT SAVING] (CZAS LETNI) należy ustawić wartości [DATE & TIME] (DATA I GODZINA).
DAYLIGHT SAVING (CZAS LETNI)	Automatyczne dostosowanie aktualnego czasu, gdy obowiązuje czas letni, na podstawie daty rozpoczęcia i zakończenia wybranych w tym menu.
BEGIN MONTH/DAY/TIME (MIESIĄC/DZIEŃ/GODZINA ROZPOCZĘCIA)	Ustawienie miesiąca, dnia i godziny rozpoczęcia obowiązywania czasu letniego.
END MONTH/DAY/TIME (MIESIĄC/DZIEŃ/GODZINA ZAKOŃCZENIA)	Ustawienie miesiąca, dnia i godziny zakończenia obowiązywania czasu letniego.
TIME DIFFERENCE (RÓŻNICA CZASU)	Ustawienie różnicy czasu w celu regulacji zegara czasu rzeczywistego. Po rozpoczęciu okresu obowiązywania czasu letniego, wskazanie zegara czasu rzeczywistego zostanie zmienione o tę wartość.
EXTERNAL CONTROL (STEROWANIE ZEWNĘTRZNE)	Ustawienie numeru identyfikacyjnego monitora i przydzielenie monitora do grup.
MONITOR ID (ID MONITORA)	Ustawienie numeru identyfikacyjnego monitora w zakresie od 1 do 100. Numer ten jest również używany przez pilota zdalnego sterowania, gdy znajduje się on w trybie ID. UWAGA: Jest to zdecydowanie zalecane, aby monitor mógł być indywidualnie identyfikowany i kontrolowany.

MENU SYSTEM	
GROUP ID (ID GRUPY)	Ta funkcja przypisuje monitory do grup, co daje możliwość wysyłania poleceń do wszystkich wyświetlaczy, przy czym tak, by tylko monitory z pasującym identyfikatorem grupy wykonały dane polecenie. Identyfikatory grup pozwalają na sterowanie określonymi grupami monitorów za pomocą pojedynczego polecenia, zapewniając szybką, równoległą pracę. Jest to przydatne w przypadku scenariuszy, takich jak szybkie przełączanie wejść wideo lub konfiguracji matrycowych na ścianie wideo. Funkcja [GROUP ID] (ID GRUPY) jest dostępna tylko przez komendy RS-232C z poziomu oprogramowania lub systemu sterowania. Monitory mogą być przypisane do dowolnego z 10 dostępnych identyfikatorów grupy, oznaczonych jako A-J. Kody poleceń monitora znajdują się w pliku External_Control.pdf (patrz strona 83).
AUTO ID/IP SETTING (AUTOMATYCZNE USTAWIENIE ID/IP)	Automatycznie ustawia wszystkie identyfikatory monitorów i/lub adresy IP w łańcuchu LAN. Wyróżnij opcję [START] i naciśnij przycisk SET na pilocie, aby wyświetlić menu [AUTO ID/IP SETTING] (AUTOMATYCZNE USTAWIENIE ID/IP). UWAGA: <ul style="list-style-type: none"> • Wszystkich zmian w menu [AUTO ID/IP SETTING] (AUTOMATYCZNE USTAWIENIE ID/IP) należy dokonywać na monitorze głównym, który jest pierwszym monitorem w łańcuchu LAN. Funkcja automatycznego numerowania liczy kolejno co 1, począwszy od monitora głównego. • Nie należy wyłączać zasilania monitora, ani przełączać monitora w tryb czuwania, gdy działa funkcja [AUTO ID/IP SETTING] (AUTOMATYCZNE USTAWIENIE ID/IP) lub [AUTO ID/IP RESET] (AUTOMATYCZNE RESETOWANIE ID/IP). • Nie należy przerywać łańcucha LAN monitorów poprzez podłączanie urządzeń sieciowych pomiędzy monitorami.
SETTING ITEM (USTAWIENIE ELEMENTU)	Wybór funkcji automatycznego numerowania w łańcuchu LAN. Każdy numer jest przypisywany kolejno, począwszy od numerów bazowych ustawionych w tym menu.
MONITOR ID (ID MONITORA)	Numery ID monitorów są przydzielane automatycznie dla wszystkich monitorów w łańcuchu LAN, począwszy od numeru ustawionego dla [BASE NUMBER] (LICZBA BAZOWA). Ta opcja nie zmienia bieżących adresów IP
IP ADDRESS (ADRES IP)	Adresy IP są automatycznie przydzielane dla wszystkich monitorów w łańcuchu LAN. Pierwsze trzy oktety są ustawiane przy użyciu formatu w [BASE ADDRESS] (ADRES BAZOWY), czwarty oktet zaczyna się od BASE NUMBER (LICZBY BAZOWEJ) i liczy się o 1 dla każdego kolejnego monitora w łańcuchu LAN. Ta opcja nie zmienia bieżących numerów ID monitorów.
ID and IP (ID i IP)	Zarówno ID monitora, jak i adres IP są przydzielane dla wszystkich monitorów w łańcuchu LAN, począwszy od wartości [BASE NUMBER] (LICZBA BAZOWA) i [BASE ADDRESS] (ADRES BAZOWY).
BASE NUMBER (LICZBA BAZOWA)	Ustawia numer początkowy dla identyfikatora monitora i/lub adresu IP Jest to numer, który zostaje przypisany do monitora głównego. Funkcja automatycznego numerowania przypisuje kolejne numery, począwszy od tego numeru i licząc co 1, do każdego monitora w łańcuchu LAN. Gdy działa funkcja AUTO ID (ID AUTOMATYCZNE): <ul style="list-style-type: none"> - Numery monitorów mogą zawierać się w przedziale 1-99. Jednak monitor główny musi mieć na tyle niski numer startowy, aby objąć wszystkie monitory w łańcuchu LAN. Funkcja automatycznego numerowania liczy co 1, aż do osiągnięcia wartości 99. Na przykład, jeśli w łańcuchu LAN znajduje się 20 monitorów, liczba BASE NUMBER (LICZBA BAZOWA) musi wynosić 80 lub mniej. Gdy działa funkcja AUTO IP (IP AUTOMATYCZNE): <ul style="list-style-type: none"> - Jest to czwarty oktet w adresie IP. Oktety jeden do trzech są ustawione w BASE ADDRESS (ADRES BAZOWY). BASE NUMBER (LICZBA BAZOWA) jest automatycznie przypisywana do monitora głównego i zlicza co 1 do końca łańcucha LAN. - Jeśli monitor główny jest podłączony do sieci, przed uruchomieniem funkcji AUTO IP (IP AUTOMATYCZNE) należy upewnić się, że nie występują konflikty adresów IP Gdy działa funkcja IP i ID: <ul style="list-style-type: none"> - BASE NUMBER (LICZBA BAZOWA) jest numerem początkowym zarówno dla identyfikatora monitora, jak i czwartego oktetu adresu IP. W związku z tym, jeśli monitor główny ma być podłączony do sieci, a blok adresów IP nie jest dostępny pod numerem, który jest wystarczająco niski, aby uruchomić funkcję automatycznego ID, zaleca się, aby funkcje AUTO ID i AUTO IP były uruchamiane oddzielnie, zamiast korzystania z funkcji grupowego automatycznego ID i IP.
BASE ADDRESS (ADRES BAZOWY)	Ustawia oktet od pierwszego do trzeciego dla adresów IP przydzielonych podczas automatycznego numerowania. Jeśli monitor główny jest podłączony do sieci, pola te muszą być zgodne z numerami IP sieci, aby umożliwić dostęp do monitorów przez sieć LAN, np. 192.168.0 lub 10.0.0. Czwarty oktet jest ustawiony w polu [BASE NUMBER] (LICZBA BAZOWA) i jest zliczany co 1, zaczynając od monitora głównego. UWAGA: Opcja [BASE ADDRESS] (ADRES BAZOWY) jest dostępna tylko wtedy, gdy jako [SETTING ITEM] (ELEMENT USTAWIENIA) wybrano [IP ADDRESS] (ADRES IP) lub [ID and IP] (ID i IP).
ID/IP SETTING START (POCZĄTEK USTAWIENIŃ ID/IP)	Należy zaznaczyć YES (TAK), a następnie nacisnąć przycisk SET na pilocie, aby aktywować funkcję automatycznego numerowania, która przed rozpoczęciem działania najpierw wykryje liczbę monitorów podłączonych w łańcuchu LAN.

MENU SYSTEM	
DETECTED MONITORS (WYKRYTE MONITORY)	<p>Pokazuje liczbę wykrytych monitorów podłączonych w łańcuchu LAN. Jeśli liczba jest prawidłowa, należy wyróżnić opcję CONTINUE (KONTYNUUJ), a następnie nacisnąć przycisk SET na pilocie, aby rozpocząć automatyczne numerowanie.</p> <p>Jeśli liczba monitorów jest nieprawidłowa, należy upewnić się, że wszystkie monitory są włączone i sprawdzić połączenie kablem LAN pomiędzy monitorami. Następnie należy zaznaczyć opcję RETRY (PONÓW) i wcisnąć przycisk SET, aby ponownie uruchomić wykrywanie monitorów.</p> <p>Gdy funkcja [AUTO ID/IP SETTING] (AUTOMATYCZNE USTAWIENIE ID/IP) zakończy działanie, na ekranie pojawi się komunikat FINISH!.</p> <p>UWAGA: Nie należy wyłączać zasilania monitora, ani przełączać monitora w tryb czuwania, gdy działa funkcja [AUTO ID/IP SETTING] (AUTOMATYCZNE USTAWIENIE ID/IP).</p>
AUTO ID/IP RESET (AUTOMATYCZNE RESETOWANIE ID/IP)	Resetuje wszystkie identyfikatory monitorów i/lub adresy IP w łańcuchu LAN. Wyróżnij opcję START i naciśnij przycisk SET na pilocie, aby wyświetlić menu [AUTO ID/IP RESET] (AUTOMATYCZNE RESETOWANIE ID/IP).
RESET ITEM (RESETUJ POZYCJĘ)	Wybór elementu, który ma zostać zresetowany dla wszystkich monitorów w łańcuchu LAN.
ID/IP RESET START (POCZĄTEK RESETOWANIA ID/IP)	<p>Opcja [MONITOR ID] (ID MONITORA) zmieni wszystkie identyfikatory monitorów na 1 (ustawienie domyślne).</p> <p>Opcja [IP ADDRESS] (ADRES IP) zmieni wszystkie adresy IP monitorów z powrotem do ustawień wcześniejszych.</p> <p>Opcja [ID and IP] (ID i IP) zresetuje identyfikatory i adresy IP monitorów.</p> <p>Zaznacz pole [PRESS (SET) TO EXECUTE] (Naciśnij (SET), aby wykonać), a następnie naciśnij klawisz SET.</p>
DETECTED MONITORS (WYKRYTE MONITORY)	Wyświetla liczbę wykrytych monitorów.
COMMAND TRANSFER (PRZESŁANIE POLECENIA)	Po wybraniu opcji [ON] (WŁ.), polecenia wysyłane do monitora głównego są przesyłane do innych monitorów w łańcuchu LAN.
LANGUAGE (Język)	Wybór języka menu ekranowego.
OSD (MENU EKRANOWE)	
OSD TIME (CZAS MENU EKRANOWEGO)	Wyłączenie menu ekranowego po upływie określonego czasu bezczynności. Do wyboru są wartości od 10 do 240 sekund.
OSD POSITION (POZYCJA MENU EKRANOWEGO)	Określenie miejsca, w którym ma być wyświetlane menu ekranowe.
OSD SIZE (ROZMIAR MENU EKRANOWEGO)	Zmiana rozmiaru menu ekranowego.
INFORMATION OSD (MENU EKRANOWE Z INFORMACJAMI)	<p>Wybór, czy informacje o monitorze mają być automatycznie wyświetlane po włączeniu zasilania, zmianie wejścia czy też po zmianie bieżącego sygnału wejściowego.</p> <p>Informacje te obejmują aktualne wejście, źródło dźwięku, współczynnik proporcji, rozdzielczość i częstotliwość odświeżania. Identyfikator i adres IP monitora są również wyświetlane, chyba że ich ustawienie jest wyłączone (OFF).</p> <p>Należy pamiętać, że informacje są wyświetlane również po naciśnięciu przycisku DISPLAY na pilocie. Funkcji zdalnego sterowania nie można wyłączyć.</p>
COMMUNICATION INFO (INFORMACJE O KOMUNIKACJI)	<p>Określa, czy przy włączonym menu [INFORMATION OSD] (MENU EKRANOWE Z INFORMACJAMI) lub po naciśnięciu przycisku DISPLAY na pilocie ma być wyświetlana opcja [MONITOR ID] (ID MONITORA) i [IP ADDRESS] (ADRES IP).</p> <p>Informacje są wybierane w [EXTERNAL CONTROL] (STEROWANIE ZEWNĘTRZNE) lub [NETWORK INFORMATION] (INFORMACJE O SIECI) w menu [NETWORK] (SIEĆ).</p>
OSD TRANSPARENCY (PRZEŹROCYSTOŚĆ MENU EKRANOWEGO)	Ustawienie częściowej przezroczystości menu ekranowego.
OSD ROTATION (OBRACANIE MENU EKRANOWEGO)	Zmiana pozycji wyświetlania menu ekranowego pomiędzy poziomą a pionową.
AUTO (AUTOMATYCZNIE)	Czujnik G wykrywa kierunek monitora i wyświetla menu ekranowe w odpowiedniej orientacji.
LANDSCAPE (POZIOMO)	Wyświetla menu ekranowe w ułożeniu poziomym.
PORTRAIT (PIONOWO)	Wyświetla menu ekranowe w ułożeniu pionowym.
KEY GUIDE (INFORMATOR KLAWISZOWY)	<p>Wyświetlanie informatora Key Guide dotyczącego funkcji przycisków, gdy menu ekranowe jest otwarte.</p> <p>Informator Key Guide jest wyświetlany tuż obok panelu z przyciskami sterującymi i nie zmienia swojej pozycji po zmianie położenia menu. Jest to wizualny przewodnik wskazujący położenie przycisków, dzięki któremu można łatwo regulować funkcje, gdy nie korzysta się z pilota.</p> <p>UWAGA: Ta funkcja jest niedostępna, gdy opcja [OSD FLIP] (WIELE OBRAZÓW) jest włączona.</p>

MENU SYSTEM	
CLONE SETTING (KLONUJ USTAWIENIA)	Pozwala na eksportowanie i importowanie niektórych ustawień menu ekranowego między monitorami.
CLONE SETTING (KLONUJ USTAWIENIA)	Wybiera opcję do zaimportowania lub wyeksportowania ustawień menu ekranowego. USB WRITE (ZAPIS USB): Eksportuje ustawienia monitora do podłączonego urządzenia pamięci masowej USB. USB READ (ODCZYT USB): Importuje ustawienia monitora z podłączonego urządzenia pamięci masowej USB. LAN: Eksportuje ustawienia monitora do innego monitora za pośrednictwem przewodu LAN. UWAGA: Podczas importowania ustawień za pomocą urządzenia pamięci masowej USB: <ul style="list-style-type: none"> • Sformatuj urządzenie USB do systemu plików FAT32. • Podłącz urządzenie pamięci masowej USB do portu usługi USB (patrz strona 33).
TARGET INPUT (WEJŚCIE DOCELOWE)	Wybiera importowanie ustawień dla wszystkich wejść [ALL] lub tylko dla bieżącego wejścia [CURRENT]. Wybierz poszczególne funkcje każdego menu ekranowego do zaimportowania. Ustawienia są importowane z wybranego urządzenia [CLONE SETTING] (KLONUJ USTAWIENIA). Dostępne opcje wyszczególniono poniżej. UWAGA: <ul style="list-style-type: none"> • Opcje te będą wyłączone, jeśli wybranym ustawieniem funkcji [CLONE SETTING] (KLONUJ USTAWIENIA) jest [USB WRITE] (ZAPIS USB). • Opcja [HTTP] służy do kopiowania ustawień interfejsu sieciowego monitora. W tym procesie eksportowane i importowane są wyłącznie ustawienia, które nie dotyczą wyłącznie monitora.
INPUT (WEJŚCIE)	
PICTURE (OBRAZ)	
AUDIO (DŹWIĘK)	
SCHEDULE (HARMONOGRAM)	
SLOT (GNIAZDO)	
NETWORK (SIEĆ)	
PROTECT (OCHRONA)	
SYSTEM	
HTTP	
COPY START (ROZPOCZĘCIE KOPIOWANIA)	Zaznacz pole [PRESS (SET) TO EXECUTE] (Naciśnij (SET)), aby wykonać, a następnie naciśnij klawisz SET, aby rozpocząć importowanie lub eksportowanie ustawień menu ekranowego. Pole to będzie włączone, gdy: <ul style="list-style-type: none"> - Ustawieniem funkcji [CLONE SETTING] (KLONUJ USTAWIENIA) będzie [USB WRITE] (ZAPIS USB). Naciśnięcie klawisza SET rozpocznie eksportowanie ustawień menu ekranowego do podłączonego urządzenia pamięci masowej USB. - Ustawieniem funkcji [CLONE SETTING] (KLONUJ USTAWIENIA) będzie [USB READ] (ODCZYT USB) lub [LAN] oraz wybrana zostanie co najmniej jedna opcja menu ekranowego w opcji [TARGET INPUT] (Wejście docelowe). Naciśnięcie klawisza SET rozpocznie importowanie wybranych ustawień menu ekranowego do wybranego wejścia docelowego [TARGET INPUT] (WEJŚCIE DOCELOWE). UWAGA: Gdy ten proces zostanie rozpoczęty, nie da się go cofnąć.
POWER INDICATOR (WSKAŹNIK ZASILANIA)	Włączenie [ON] lub wyłączenie [OFF] diody LED, która sygnalizuje, że monitor jest włączony i znajduje się w trybie aktywnym. Dioda LED zasilania monitora nie świeci się, gdy to ustawienie jest wyłączone (OFF).
MUTE SETTING (USTAWIENIE WYCISZENIA)	Umożliwia wyciszenie wyjścia audio i wideo monitora. AUDIO (DŹWIĘK): Wyciszenie wyjścia audio następuje po naciśnięciu przycisku MUTE na pilocie. VIDEO (WIDEO): Wyciszenie wyjścia wideo następuje po naciśnięciu przycisku MUTE na pilocie. AUDIO & VIDEO (AUDIO I WIDEO): Wyciszenie wyjścia audio i wideo następuje po naciśnięciu przycisku MUTE na pilocie. UWAGA: Ustawienie MUTE (WYCISZ) jest wyłączane w następujących przypadkach: <ul style="list-style-type: none"> • Zmiana ustawienia [INPUT] (WEJŚCIE). • Wyłączenie/włączenie monitora za pomocą głównego wyłączenia zasilania. • Wyłączenie/włączenie monitora za pomocą przycisku  na pilocie lub jednostce głównej. • Wyjście z trybu oszczędzania energii. • Zmiana ustawienia [MUTE SETTING] (USTAWIENIE WYCISZENIA). • Zmiana ustawienia [AUDIO MODE] (TRYB AUDIO). • Zmiana głośności za pomocą pilota lub klawisza jednostki głównej. • Zmiana sygnału wideo (rozdzielczości/częstotliwości skanowania).

MENU SYSTEM	
USB	
PC SOURCE (ŹRÓDŁO PC)	<p>Wybierz urządzenie, którego chcesz użyć do sterowania monitorem oraz urządzenie podłączone do USB-A.</p> <p>AUTO (AUTOMATYCZNIE): Automatyczny wybór typu PC SOURCE.</p> <p>EXTERNAL PC (ZEWNĘTRZNY KOMPUTER): Wybierz tę opcję, aby korzystać z komputera PC po podłączeniu go do portu USB2.</p> <p>OPTION (OPCJA): Wybierz tę opcję, aby skorzystać z karty opcjonalnej. Jeśli karta opcjonalna nie jest zainstalowana, wartość OPTION (OPCJA) nie będzie dostępna jako opcja wyboru.</p> <p>COMPUTE MODULE (MODUŁ OBLICZENIOWY): Wybierz tę opcję, gdy zainstalowany jest moduł obliczeniowy Raspberry Pi i karta interfejsu. Jeśli moduł obliczeniowy Raspberry Pi nie jest zainstalowany, opcja COMPUTE MODULE (MODUŁ OBLICZENIOWY) nie będzie dostępna.</p> <p>UWAGA: <ul style="list-style-type: none"> Dostępne opcje zależą od tego, czy w monitorze zainstalowane są wewnętrzne źródła PC, czy też urządzenie jest podłączone do USB-B. Wewnętrzny koncentrator USB upstream przełącza się na urządzenie podłączone do USB-B, gdy ustawiona jest opcja [EXTERNAL PC] (ZEWNĘTRZNY KOMPUTER). </p>
USB POWER (ZASILANIE USB)	<p>Dostarczenie zasilania do portu USB Service (2A). Wybierz opcję [ON] (WŁ.), aby port USB był zasilany w trybie czuwania.</p> <p>UWAGA: Pobór mocy przez urządzenia podłączone do tego portu zależy od urządzeń USB.</p>
EXTERNAL CONTROL (STEROWANIE ZEWNĘTRZNE)	<p>Umożliwia sterowanie monitorem za pomocą urządzenia podłączonego do portu USB-B.</p>
FIRMWARE UPDATE (AKTUALIZACJA FIRMWARE)	<p>Aktualizacja oprogramowania układowego poprzez podłączenie do monitora urządzenia pamięci masowej USB (FAT32), które przechowuje plik obrazu FIRMWARE (plik PAC).</p>
RESET (RESETUJ)	<p>Przywraca wszystkie ustawienia menu SYSTEM do ustawień fabrycznych, z wyjątkiem opcji [LANGUAGE] (JĘZYK), [OSD ROTATION] (OBRACANIE MENU EKRAŃOWEGO), [KEY GUIDE] (INFORMATOR KŁAWISZOWY), [DATE & TIME] (DATA I GODZINA) i [DAYLIGHT SAVING] (CZAS LETNI).</p>
FACTORY RESET (PRZYWRÓCENIE USTAWIEŃ FABRYCZNYCH)	
RESET (RESETUJ)	<p>Wszystkie pozycje menu są przywracane do wartości fabrycznych z wyjątkiem:</p> <ul style="list-style-type: none"> [POWER SUPPLY] (ZASILANIE) w menu [SLOT] (GNIAZDO) → [OPTION] (OPCJA) → [POWER CONTROL] (STEROWANIE ZASILANIEM). [POWER SUPPLY] (ZASILANIE) w menu [SLOT] (GNIAZDO) → [COMPUTE MODULE] (MODUŁ OBLICZENIOWY) → [POWER CONTROL] (STEROWANIE ZASILANIEM). [ADVANCED SETTING] w menu [SLOT] (GNIAZDO) → [COMPUTE MODULE] (MODUŁ OBLICZENIOWY). [PASSWORD] (HASŁO) w menu [PROTECT] (OCHRONA) → [SECURITY SETTINGS] (USTAWIENIA BEZPIECZEŃSTWA). <p>UWAGA: Spowoduje to przywrócenie ustawień fabrycznych we wszystkich monitorach połączonych szeregowo. Należy uważać, aby nie zresetować pozycji przypadkowo.</p>

Załącznik D Informacja producenta o recyklingu i zużyciu energii

Ten rozdział zawiera:

- ⇒ „Utylizacja starych produktów firmy NEC” na stronie 109
- ⇒ „Oszczędzanie energii” na stronie 109
- ⇒ „Oznaczenie WEEE (dyrektywa europejska 2012/19/WE ze zmianami)” na stronie 109

Ochrona środowiska i recykling to jedne z najważniejszych priorytetów naszej firmy, które pozwalają nam minimalizować wpływ naszej działalności na środowisko. Dokładamy wszelkich starań, aby tworzone przez nas produkty były przyjazne dla środowiska i zawsze staramy się pomagać w definiowaniu i przestrzeganiu najnowszych niezależnych norm, takich jak ISO (International Organisation for Standardization) i TCO (Swedish Trades Union).

Utylizacja starych produktów firmy NEC

Celem recyklingu jest wypracowywanie korzyści środowiskowych poprzez ponowne stosowanie, doskonalenie, odnawianie lub regenerowanie materiałów. Dedykowane zakłady zajmujące się recyklingiem gwarantują prawidłową obsługę i bezpieczną utylizację szkodliwych dla środowiska komponentów. W celu zapewnienia najlepszego procesu recyklingu naszych produktów oferujemy rozmaite procedury recyklingowe i zapewniamy porady dotyczące sposobu obsługi produktów z końcem okresu ich eksploatacji w sposób przyjazny dla środowiska.

Wszelkie informacje dotyczące utylizowania produktu oraz informacje na temat zakładów recyklingu w danym kraju można znaleźć w następujących witrynach internetowych:

<https://www.sharpnecdisplays.eu/p/greenvision/en/greenvision.xhtml> (Europa)

<https://www.sharp-nec-displays.com/jp/> (Japonia)

<https://www.sharpnecdisplays.us/> (Stany Zjednoczone).

Ochrona danych osobowych: Na monitorze mogą być zapisane pewne dane osobowe, np. adresy IP. Przed przekazaniem lub utylizacją monitora należy usunąć te dane, korzystając z funkcji FACTORY RESET (PRZYWRÓCENIE USTAWIENÍ FABRYCZNYCH).

Oszczędzanie energii

Ten monitor jest wyposażony w zaawansowany technologicznie system oszczędzania energii. Gdy do monitora zostanie wysłany sygnał DPM (Display Power Management), włącza się tryb oszczędzania energii. Monitor przechodzi do jednego trybu oszczędzania.

Więcej informacji na ten temat zawiera witryna:

<https://www.sharpnecdisplays.us/> (Stany Zjednoczone)

<https://www.sharpnecdisplays.eu/p/hq/en/home.xhtml> (Europa)

<https://www.sharp-nec-displays.com/global/index.html> (strona międzynarodowa)

Oznaczenie WEEE (dyrektywa europejska 2012/19/WE ze zmianami)



Utylizacja zużytego produktu: W Unii Europejskiej

Przepisy unijne wprowadzone w każdym państwie członkowskim Unii Europejskiej wymagają, by zużyte urządzenia elektryczne i elektroniczne, opatrzone znakiem umieszczonym po lewej stronie, były utylizowane oddzielnie od zwykłych odpadów gospodarczych. Dotyczy to również monitorów i akcesoriów elektrycznych, takich jak kable sygnałowe czy zasilające. Przy utylizacji takich produktów należy postępować zgodnie z wytycznymi lokalnej administracji lub zapytać o sposób postępowania w sklepie, gdzie nabyto dany produkt lub postępować zgodnie z odpowiednim prawem lub zgodnie z zawartą umową. Oznaczenie produktów elektrycznych i elektronicznych odnosi się wyłącznie do aktualnych Państw Członkowskich Unii Europejskiej.

Poza terenem Unii Europejskiej

Jeżeli chcesz utylizować zużyte produkty elektryczne i elektroniczne poza terenem Unii Europejskiej, musisz skontaktować się z przedstawicielem lokalnych władz i zapytać się o prawidłową metodę utylizacji.



Dotyczy UE: Przekreślony pojemnik na odpady oznacza, że zużytych baterii nie należy wyrzucać do pojemników z odpadami domowymi! Istnieje oddzielny system zbiórki zużytych baterii, który zapewnia ich prawidłowe przetwarzanie i odzysk zgodnie z obowiązującym prawem.

Zgodnie z dyrektywą EU 2006/66/EC i poprawkami baterie należy utylizować zgodnie z wytycznymi. Baterię należy zdemontować i przekazać właściwym służbom lokalnym.