

Schermo a formato grande

Manuale utente

MultiSync C431

MultiSync C501

MultiSync C551

MODELLO: C431, C501, C551

Il nome del modello è riportato sull'etichetta sul lato posteriore del monitor.

Indice

Dichiarazione di conformità	Italiano-1
Informazioni importanti	Italiano-2
AVVERTENZA	Italiano-2
ATTENZIONE	Italiano-2
Precauzioni di sicurezza, manutenzione e raccomandazioni per l'uso	Italiano-3
Precauzioni di sicurezza e manutenzione.....	Italiano-3
Uso consigliato	Italiano-3
Ergonomia	Italiano-3
Pulizia del pannello LCD.....	Italiano-4
Pulizia della scocca	Italiano-4
Installazione	Italiano-5
Collegamento degli accessori di montaggio	Italiano-7
Nome delle parti e delle funzioni	Italiano-8
Pannello di controllo	Italiano-8
Pannello posteriore.....	Italiano-9
Telecomando	Italiano-10
Campo operativo per il telecomando	Italiano-11
Installazione	Italiano-12
Conessioni.....	Italiano-14
Schema di collegamento	Italiano-14
Collegamento a un PC.....	Italiano-15
Collegamento di un lettore o di un computer con HDMI	Italiano-15
Collegamento di un computer con DisplayPort.....	Italiano-15
Collegamento di un dispositivo USB.....	Italiano-15
Operazioni di base	Italiano-16
Modalità di ACCENSIONE e SPEGNIMENTO	Italiano-16
Spia di accensione.....	Italiano-17
Utilizzo della Gestione di risparmio energia.....	Italiano-17
Aspetto.....	Italiano-17
Riproduz. Multimedia	Italiano-18
File visualizzabili/riproducibili	Italiano-18
Schermata di visualizzazione del file	Italiano-20
Visualizzazione presentazione.....	Italiano-21
Impostazioni di Media Player.....	Italiano-21
RETE E ALTRE IMPOSTAZIONI	Italiano-22
Uso delle impostazioni condivise della scheda SD.....	Italiano-23
Uso di COPIA CONTENUTO	Italiano-24
Uso di contenuti di emergenza	Italiano-24
Informazioni OSD	Italiano-24
Modalità immagine.....	Italiano-25
Controlli OSD (On-Screen Display)	Italiano-26
INPUT	Italiano-27
IMMAGINE.....	Italiano-27
AUDIO	Italiano-29
PROGRAMMA.....	Italiano-29
INGRESSO MULTIPLA	Italiano-30
OSD	Italiano-31
DISPLAY MULTIPLA	Italiano-32
PROTEZIONE DISPLAY.....	Italiano-32
COMANDO	Italiano-33
SISTEMA	Italiano-35
Funzioni del telecomando	Italiano-37
Controllo del monitor LCD attraverso il controllo remoto RS-232C	Italiano-39
Controllo del monitor LCD tramite rete.....	Italiano-41
Connessione a una rete.....	Italiano-41
Impostazioni di rete tramite browser HTTP.....	Italiano-41
POINT ZOOM.....	Italiano-49
Funzioni	Italiano-50
Risoluzione dei problemi	Italiano-51
Specifiche - C431	Italiano-53
Specifiche - C501	Italiano-54
Specifiche - C551	Italiano-55
Riciclaggio dei prodotti e risparmio energetico.....	Italiano-56
[Avviso] Informazioni sulla licenza MPEG-4 AVC, MPEG-4 Visual inclusa in questo prodotto.....	Italiano-57

DICHIARAZIONE DI CONFORMITÀ

Il presente dispositivo è conforme alla parte 15 delle regole FCC. Il funzionamento è subordinato alle seguenti due condizioni. (1) Il dispositivo non deve provocare interferenze nocive, e (2) deve accettare qualsiasi interferenza ricevuta, comprese interferenze che possano causare funzionamento non desiderato.

Parte responsabile U.S.:	NEC Display Solutions of America, Inc.
Indirizzo:	500 Park Boulevard, Suite 1100
	Itasca, Illinois 60143
N. Tel.:	(630) 467-3000

Tipo di prodotto:	Monitor
Classificazione apparecchiatura:	Periferica classe B
Modelli:	C431 C501 C551



Si dichiara che l'apparecchiatura specificata in precedenza è conforme agli standard tecnici secondo le specifiche delle regole FCC.

Informazioni sul cavo

⚠ ATTENZIONE: Utilizzare i cavi specifici collegati al monitor a colori per evitare di interferire con le ricezioni radiotelevisive. Per i connettori mini D-Sub a 15 pin, utilizzare un cavo segnale schermato con nucleo in ferrite. Per HDMI, DisplayPort, USB e D-Sub a 9 pin, utilizzare un cavo segnale schermato. L'uso di cavi e adattatori diversi può provocare interferenze nella ricezione radiotelevisiva.

Informazioni FCC

⚠ AVVERTENZA: La Federal Communications Commission (FCC, Commissione federale per le comunicazioni) non consente di apportare modifiche all'unità AD ECCEZIONE di quelle specificate da NEC Display Solutions of America, Inc. nel presente manuale. La mancata conformità a tale normativa governativa può pregiudicare il diritto all'utilizzo di questa apparecchiatura.

1. Utilizzare il cavo di alimentazione fornito in dotazione o simili per garantire conformità con FCC.
2. Questa apparecchiatura è stata provata e trovata conforme ai limiti per un dispositivo digitale di classe B, secondo la parte 15 delle regole FCC. Tali limiti sono finalizzati a fornire una ragionevole protezione da interferenze dannose in installazioni residenziali. Questa apparecchiatura genera, utilizza e può irradiare energia a radiofrequenza e, se non installata ed utilizzata secondo le istruzioni, può provocare interferenze nocive alle comunicazioni radio. Tuttavia, non si garantisce che, in una particolare installazione, non si verifichi interferenza. Se l'apparecchiatura dovesse provocare interferenze nocive alla ricezione radiotelevisiva, in seguito ad accensione e spegnimento della stessa, si suggerisce all'utente di tentare di correggere l'interferenza ricorrendo a uno o più dei seguenti provvedimenti:
 - Riorientare o riposizionare l'antenna ricevente.
 - Aumentare la separazione tra l'apparecchiatura e il ricevitore.
 - Collegare l'apparecchiatura ad una presa su un circuito diverso da quello a cui è collegato il ricevitore.
 - Per assistenza, consultare il proprio rivenditore locale o un tecnico radio/TV esperto.

Se necessario, per ulteriori suggerimenti l'utente deve contattare il rivenditore o un tecnico radio/TV esperto. L'utente può trovare utile il seguente libretto, preparato dalla commissione federale per le comunicazioni: "Identificazione e risoluzione di problemi di interferenza Radio-TV." Questo libretto è disponibile presso l'Ufficio Stampa Governativo U.S., Washington, D.C., 20402, codice n. 004-000-00345-4.

Windows è un marchio registrato di Microsoft Corporation.

NEC è un marchio registrato di NEC Corporation.

DisplayPort e il logo DisplayPort Compliance sono marchi di Video Electronics Standards Association negli Stati Uniti e in altri paesi.

Tutti gli altri nomi di marca e prodotto sono marchi di fabbrica o marchi registrati dei rispettivi proprietari.

I termini HDMI e HDMI High-Definition Multimedia Interface, nonché il logo HDMI, sono marchi o marchi registrati di HDMI Licensing Administrator, Inc. negli Stati Uniti e in altri Paesi.

PJLink è un marchio commerciale applicato per diritti di marchio commerciale in Giappone, Stati Uniti e altri Paesi e regioni.

I loghi microSD e microSD SDHC sono marchi di SD-3C, LLC.

CRESTRON e CRESTRON ROOMVIEW sono marchi o marchi registrati di Creston Electronics, Inc. negli Stati Uniti e in altri Paesi.

License software GPL/LGPL

Il prodotto include licenze software di cui alle GNU General Public License (GPL), GNU Lesser General Public License (LGPL) e altre licenze per software libero.

Per ulteriori informazioni su ciascun componente software, leggere il documento "readme.pdf" all'interno della cartella "about GPL&LGPL" nel CD-ROM fornito.

Adobe e il logo Adobe sono marchi o marchi registrati di Adobe Systems Incorporated negli Stati Uniti e/o in altri Paesi.



Informazioni importanti



AVVERTENZA



PER EVITARE PERICOLO DI INCENDI O DI SCOSSE ELETTRICHE, NON ESPORRE L'UNITÀ A PIOGGIA O UMIDITÀ. INOLTRE, NON USARE LA SPINA POLARIZZATA DELL'UNITÀ CON UNA PRESA DI CAVO DI PROLUNGA O ALTRE PRESE, A MENO CHE I POLI DELLA SPINA SI INSERISCA COMPLETAMENTE.

NON APRIRE LA CARROZZERIA POICHÉ ALL'INTERNO VI SONO COMPONENTI SOTTO ALTA TENSIONE. PER LA MANUTENZIONE RIVOLGERSI A PERSONALE DI MANUTENZIONE QUALIFICATO.



ATTENZIONE



PER RIDURRE IL RISCHIO DI SCOSSE ELETTRICHE, ASSICURARSI CHE IL CAVO DI ALIMENTAZIONE SIA SCOLLEGATO DALLA PRESA DI ALIMENTAZIONE A MURO. PER TOGLIERE COMPLETAMENTE ALIMENTAZIONE ALL'UNITÀ, SCOLLEGARE IL CAVO DI ALIMENTAZIONE DALLA PRESA C.A. NON TOGLIERE IL COPERCHIO (O LA PARTE POSTERIORE). ALL'INTERNO NON VI SONO PARTI MANUTENIBILI DALL'UTENTE. PER LA MANUTENZIONE RIVOLGERSI A PERSONALE DI MANUTENZIONE QUALIFICATO.



Questo simbolo avverte l'utente che tensioni non isolate all'interno dell'unità possono essere sufficientemente elevate da provocare scossa elettrica. Pertanto è pericoloso avere qualsiasi tipo di contatto con un componente interno all'unità.



Questo simbolo avverte l'utente che sono state incluse importanti informazioni relative al funzionamento ed alla manutenzione dell'unità. Pertanto esse devono essere lette attentamente al fine di evitare l'insorgere di problemi.

⚠ ATTENZIONE: Utilizzare il cavo di alimentazione fornito con questo schermo secondo le istruzioni riportate nella tabella seguente. Se con questa apparecchiatura non viene fornito il cavo di alimentazione, contattare NEC. Per tutti gli altri casi, utilizzare il cavo di alimentazione con la spina corrispondente alla presa di alimentazione a cui è collegato il monitor. Il cavo di alimentazione compatibile corrisponde alla tensione CA della presa; inoltre, è stato approvato ed è conforme agli standard di sicurezza del paese di acquisto.

Questa apparecchiatura è progettata per essere utilizzata con un cavo di alimentazione collegato a massa. Se il cavo di alimentazione non è collegato a massa possono verificarsi scosse elettriche. Assicurarsi che il cavo di alimentazione sia correttamente collegato a massa.

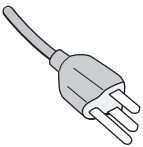
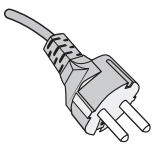
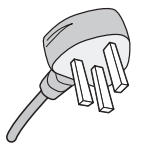
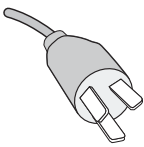
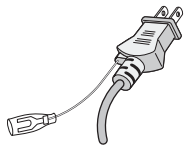
Tipo di spina	Nord America	Europa Continentale	Regno Unito	Cinese	Giapponese
Forma della spina					
Regione	USA/Canada	UE	Regno Unito	Cina	Giappone
Tensione	120*	230	230	220	100

* Se si utilizza questo monitor con il relativo alimentatore CA da 125-240 V, utilizzare un cavo di alimentazione con la stessa tensione di alimentazione della presa di alimentazione CA in uso.

NOTA: L'assistenza al prodotto viene fornita nel Paese in cui è stato acquistato il prodotto.

- Questo prodotto è da utilizzarsi principalmente come Apparecchiatura tecnica informatica in un ufficio o in un ambiente domestico.
- Il prodotto è pensato per essere collegato a un computer e non per la visione di segnali di trasmissione televisivi.



Precauzioni di sicurezza, manutenzione e raccomandazioni per l'uso

Precauzioni di sicurezza e manutenzione

PER UNA RESA OTTIMALE, ATTENERSI ALLE SEGUENTI ISTRUZIONI PER L'INSTALLAZIONE E L'UTILIZZO DEL MONITOR MULTIFUNZIONE:

- **NON APRIRE IL MONITOR.** All'interno non ci sono parti manutenibili dall'utente e l'apertura o la rimozione di coperture può esporre a scosse pericolose o ad altri rischi. Per la manutenzione, fare riferimento a personale di manutenzione qualificato.
- Non piegare, deformare o danneggiare in altro modo il cavo di alimentazione.
- Non appoggiare oggetti pesanti sul cavo di alimentazione. Il danneggiamento del cavo può provocare scosse o incendi.
- Il cavo di alimentazione utilizzato deve essere di tipo approvato ed essere conforme agli standard di sicurezza del Paese. (Ad esempio, in Europa deve essere utilizzato il tipo H05VV-F 3G 0.75 mm²).
- Nel Regno Unito, utilizzare un cavo di alimentazione approvato BS con spina stampata e dotato di un fusibile nero (5 A) per l'uso insieme a questo monitor.
- Il connettore del cavo di alimentazione è il mezzo principale per scollegare il sistema dalla rete di alimentazione. Il monitor deve essere posto vicino ad una presa di alimentazione facilmente accessibile.
- Non versare liquidi nella carrozzeria, né usare il monitor vicino all'acqua.
- Non inserire oggetti di alcun tipo nelle fessure dell'armadio elettrico, poiché possono toccare punti attraversati da corrente causando scossa elettrica, incendio o guasto dell'apparecchiatura.
- Non posare il prodotto su un carrello, un supporto o un tavolo inclinato o instabile. Il monitor può cadere danneggiandosi seriamente.
- Non montare questo prodotto capovolto per un periodo di tempo prolungato, poiché potrebbero verificarsi danni permanenti allo schermo.
- Non utilizzare il monitor all'esterno.
- Se il vetro si è rotto, maneggiare con cura.
- Per garantire le prestazioni affidabili e la lunga durata del prodotto, le aperture di ventilazione del monitor non devono essere coperte.
- Se il monitor o il vetro sono rotti, evitare il contatto con i cristalli liquidi e maneggiare con cura.
- Lasciare spazio attorno al monitor per un'adeguata ventilazione per permettere la dissipazione del calore.
- Non ostruire le aperture di ventilazione o mettere il monitor vicino a radiatori o altre fonti di calore.
- Non appoggiare nulla sopra il monitor.
- Maneggiare con cura durante il trasporto. Conservare l'imballo per il trasporto.
- Si consiglia di pulire le aperture di ventilazione almeno una volta al mese.
- Per assicurare l'affidabilità del monitor, pulire i fori sul retro del cabinet almeno una volta l'anno per rimuovere sporcizia e polvere.

- Quando si utilizza un cavo di rete, non connettersi a una periferica il cui collegamento potrebbe avere una tensione eccessiva.
- Non usare il monitor in ambienti con alta temperatura, umidità, polverosi o oleosi.
- Non utilizzare il monitor in presenza di condizioni di variazione rapida della temperatura e dell'umidità ed evitare che il monitor sia colpito direttamente dall'aria fredda proveniente da un condizionatore, in quanto tali condizioni potrebbero ridurre la durata del monitor o dare luogo a formazione di condensa. In presenza di condensa o acqua, lasciare il monitor scollegato fino alla scomparsa della condensa.

Collegamento a una TV*

- Il sistema di distribuzione dei cavi deve essere messo a terra in base alla direttiva ANSI/NFPA 70, il National Electrical Code (NEC), in particolare la Sezione 820.93, Grounding of Outer Conductive Shield of a Coaxial Cable (Messa a terra di uno schermo conduttore esterno di un cavo coassiale).
- Lo schermo del cavo coassiale deve essere collegato a terra nell'installazione in edificio.

Scollegare immediatamente il monitor dalla presa di rete e richiedere l'assistenza di personale di manutenzione qualificato se si verificano le seguenti condizioni:

- Se il cavo di alimentazione o la presa sono danneggiati.
- E' stato versato del liquido o sono caduti oggetti nel monitor.
- Il monitor è stato esposto a pioggia o acqua.
- Il monitor è caduto o il telaio è danneggiato.
- Se si notano danni strutturali, quali incrinature o sfarfallamento innaturale.
- Il monitor non funziona regolarmente seguendo le istruzioni d'uso.

Uso consigliato

Ergonomia

Per ottenere i massimi vantaggi in fatto di ergonomia, si raccomanda di seguire le seguenti indicazioni:

- Per ottenere le prestazioni ottimali del monitor, attendere 20 minuti per il riscaldamento. Evitare la riproduzione di immagini fisse sul monitor per periodi prolungati onde evitare l'effetto di persistenza dell'immagine (effetti post-immagine).
- Riposare periodicamente gli occhi, concentrandosi su un oggetto lontano almeno 1,5 metri. Chiudere sovente gli occhi.
- Posizionare il monitor ad un angolo di 90° rispetto a finestre o altre sorgenti di luce per ridurre il riflesso della luce sullo schermo.
- Regolare i controlli di luminosità, contrasto e nitidezza del monitor per migliorare la leggibilità.
- Fare regolarmente esami della vista.
- Utilizzare i controlli di dimensione e posizione preimpostati con segnali standard.
- Utilizzare l'impostazione colore preimpostata.

* Il prodotto acquistato potrebbe non disporre di questa funzione.

- Utilizzare segnali non interallacciati.
- Non utilizzare il colore primario blu su uno sfondo scuro, perché è difficile da vedere e può affaticare gli occhi a causa del contrasto insufficiente.
- Idoneo per finalità di intrattenimento in ambienti a luminosità controllata, al fine di evitare fastidiosi riflessi provenienti dallo schermo.

Pulizia del pannello LCD

- Quando il display LCD si impolvera, spolverarlo con delicatezza utilizzando un panno morbido.
- Pulire la superficie del monitor LCD con un panno senza pelo e non abrasivo. Evitare l'uso di soluzioni detergenti o di detersivi per vetri.
- Non sfregare lo schermo LCD con un materiale duro.
- Non esercitare pressione sulla superficie del pannello LCD.
- Non utilizzare detergenti OA in quanto possono causare il deterioramento o lo scolorimento della superficie del pannello LCD.

Pulizia della scocca

- Scollegare l'alimentazione
- Spolverare la scocca delicatamente con un panno morbido
- Per pulire la scocca, inumidire il panno con un detergente neutro e acqua, strofinare la scocca e poi passare un panno asciutto.

NOTA: NON pulire con diluente al benzene, detergente alcalino, detergente con alcol, detergente per vetri, cera, detergente per smalti, sapone in polvere o insetticidi. Le gomme o le sostanze viniliche non devono rimanere a contatto con la scocca per un periodo prolungato di tempo. Questi tipi di fluidi e materiali possono provocare il deterioramento, la screpolatura o la spelatura della vernice.

Installazione

Per il contenuto della confezione, fare riferimento al foglio stampato fornito all'interno.

Questo dispositivo non può essere utilizzato o installato senza il supporto per il piano di appoggio o altri accessori di montaggio. Per una corretta installazione, si raccomanda di rivolgersi al personale di assistenza autorizzato da NEC. Non seguire le procedure di montaggio standard NEC può provocare danni all'apparecchiatura o lesioni all'utente o all'installatore. La garanzia del prodotto non copre i danni provocati da un'installazione non corretta. La non osservanza di queste raccomandazioni può causare l'annullamento della garanzia.

Montaggio

NON montare il monitor da soli. Contattare il fornitore. Per una corretta installazione, si raccomanda di rivolgersi a un tecnico qualificato e appositamente addestrato. Ispezionare la posizione nella quale l'unità andrà montata. Il montaggio a parete o a soffitto è responsabilità del cliente. Non tutte le pareti e i soffitti sono in grado di sostenere il peso dell'unità. La garanzia non copre i danni provocati da un'installazione non corretta, dalla ricostruzione del prodotto o da calamità naturali. Non seguire queste raccomandazioni può causare l'annullamento della garanzia.

NON bloccare le aperture di ventilazione con accessori di montaggio o di altro tipo.

Per il personale qualificato NEC:

Per garantire un'installazione sicura, utilizzare due o più staffe per montare l'unità. Montare l'unità su almeno due punti nella posizione di installazione.

Per il montaggio a parete o a soffitto, osservare le seguenti istruzioni

- Se si utilizzano accessori di montaggio diversi da quelli approvati da NEC, tali accessori devono essere conformi al metodo di montaggio compatibile VESA (FDMLv1).
- NEC consiglia di montare interfacce conformi allo standard UL1678 in Nord America.
- NEC consiglia vivamente di utilizzare viti di formato M6 (10-12 mm + spessore della staffa e delle rondelle in lunghezza). Se si utilizzano viti di lunghezza superiore a 10-12 mm, verificare la profondità del foro (forza di fissaggio consigliata: 470 - 635 N•cm). Il diametro della staffa (φ) deve essere inferiore a 8,5 mm.
- Prima di eseguire il montaggio, ispezionare la posizione di installazione per assicurarsi che sia sufficientemente robusta da sostenere il peso dell'unità, in modo tale che l'unità sia al riparo dai danni.
- Per informazioni dettagliate, consultare le istruzioni fornite con l'attrezzatura di montaggio.
- Assicurarsi che non ci sia alcuno spazio tra il monitor e la staffa.

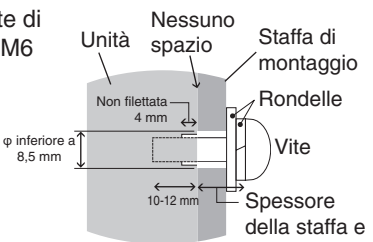

- Se il sistema è utilizzato in una configurazione video wall per un periodo prolungato, potrebbe verificarsi una leggera espansione dei monitor dovuta alle variazioni di temperatura. Per questo motivo è consigliabile mantenere una distanza di almeno un millimetro tra i bordi dei monitor adiacenti.
- Al momento dell'installazione, non applicare pressione allo schermo o forza eccessiva su qualsiasi parte del monitor premendo o appoggiandosi. In caso contrario, il monitor potrebbe essere danneggiato.

Per evitare che il monitor LCD cada dalla parete o dal soffitto, NEC consiglia fortemente l'uso di un cavo di sicurezza.

Installare il monitor LCD in un punto della parete o del soffitto sufficientemente robusto da supportare il monitor.

Preparare il monitor LCD utilizzando gli accessori di montaggio come il gancio, il bullone a occhiello e le altre parti di montaggio, quindi fissare il monitor LCD con un cavo. Il cavo di sicurezza non deve essere stretto.

ATTENZIONE: Non tentare di appendere il monitor utilizzando un cavo di sicurezza per il montaggio. Il monitor deve essere montato correttamente su un supporto di montaggio compatibile con VESA.

Assicurarsi che gli accessori di montaggio siano sufficientemente robusti da supportare il monitor LCD prima di montarlo.

Montaggio orizzontale per il cavo di sicurezza

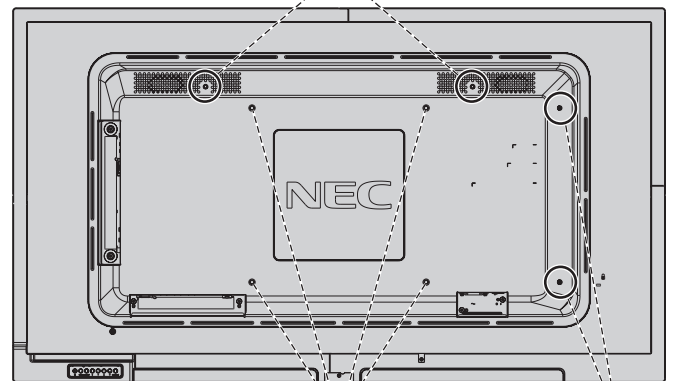

Interface di montaggio VESA (M6)

Montaggio verticale per la posizione di sicurezza

Montaggio di un cavo sul monitor

Utilizzare i golfari per inserire un cavo nel monitor.

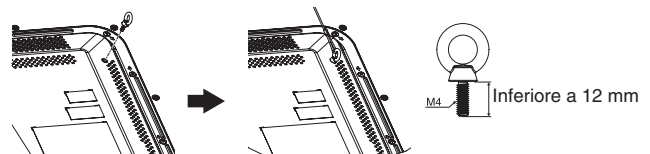

Posizione di montaggio

- Il soffitto e la parete devono essere sufficientemente robusti da sostenere il monitor e gli accessori di montaggio.
- NON installare l'unità in posizioni dove vi sia il rischio di urto contro porte o cancelli.
- NON eseguire l'installazione in aree dove l'unità può essere esposta a forti vibrazioni e polvere.
- NON installare il monitor in prossimità del punto di ingresso dell'alimentazione di rete nell'edificio.
- NON installare il monitor in aree dove le persone possono rimanere facilmente agganciate o impigliate all'unità o all'attrezzatura di montaggio.
- Consentire un'adeguata ventilazione o il condizionamento dell'aria intorno al monitor in modo tale da allontanare il calore dal monitor e dall'attrezzatura di montaggio.

Montaggio a soffitto

- Assicurarsi che il soffitto sia sufficientemente solido da sostenere il peso dell'unità e dell'attrezzatura di montaggio nel tempo, anche in caso di scosse sismiche, vibrazioni impreviste e altre forze esterne.
- Assicurarsi che l'unità sia montata su una struttura solida all'interno del soffitto, ad esempio una trave portante. Fissare il monitor utilizzando bulloni, rondelle di bloccaggio, rondella e dado.
- NON montare in aree prive di strutture interne di supporto. NON utilizzare viti per legno o viti di ancoraggio per il montaggio. NON montare l'unità al soffitto o su installazioni sospese.

Manutenzione

- Verificare periodicamente la presenza di viti allentate, spazi vuoti anomali, deformazioni o altri problemi che possono verificarsi nell'attrezzatura di montaggio. Nel caso in cui si rilevi un problema, rivolgersi al personale qualificato per l'assistenza.
- Controllare regolarmente se nella posizione di montaggio sono presenti segni di danni o usura che possono verificarsi nel tempo.

Orientamento

- Per utilizzare il monitor in posizione verticale è necessario ruotarlo in senso orario, in modo che il lato sinistro si sposti verso l'alto e il lato destro verso il basso. Questa operazione consente una corretta ventilazione e prolunga la durata del monitor. Una ventilazione non corretta può ridurre la vita utile del monitor.

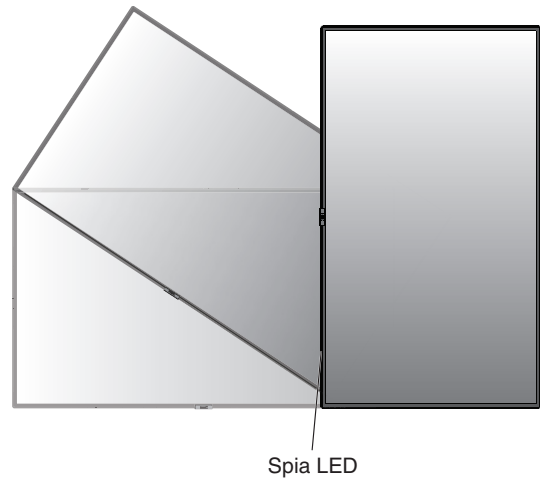

Modifica della posizione della decorazione del logo NEC

Se si utilizza il monitor in posizione verticale, è possibile cambiare la posizione del logo NEC ornamentale.

Rimozione della decorazione del logo: svitare la vite di fissaggio e rimuovere la decorazione del logo.

Fissaggio del logo decorativo: adattare le sporgenze all'interno del logo decorativo al foro per la sporgenza sulla mascherina. Assicurarsi che il foro per la vite sul logo decorativo e il foro per la vite sulla mascherina siano allineati. Montare il logo decorativo con la vite apposita. (forza di fissaggio consigliata: 30-40 N•cm).

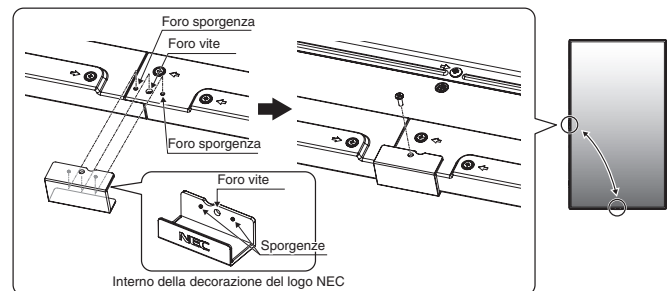

ATTENZIONE: Non utilizzare altre viti per fissare la decorazione del logo.

Collegamento degli accessori di montaggio

Il monitor è ideato per l'uso con il sistema di montaggio VESA.

1. Fissaggio degli accessori di montaggio

Prestare attenzione a non ribaltare il monitor quando si fissano gli accessori.

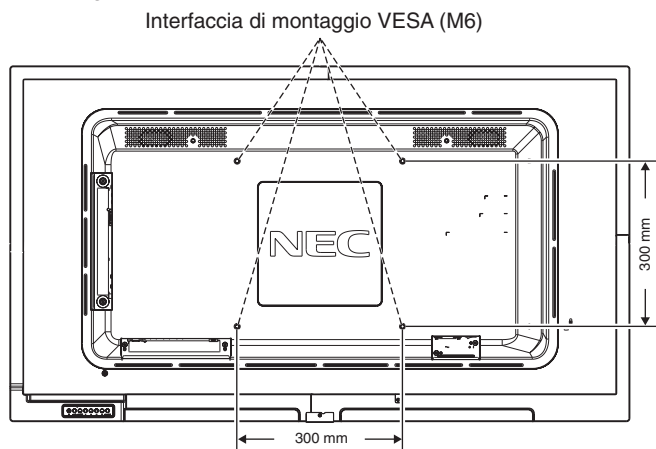

Gli accessori di montaggio possono essere fissati con il monitor a faccia in giù. Per evitare danni alla superficie anteriore, posizionare il foglio protettivo sul tavolo sotto il monitor LCD. Il foglio protettivo è quello che era avvolto attorno al monitor LCD nella confezione originale. Accertarsi che sul tavolo non vi sia nulla che possa danneggiare il monitor.

Se si utilizzano accessori di montaggio diversi da quelli approvati e conformi alle specifiche NEC, tali accessori devono essere conformi alla norma VESA Flat Display Mounting Interface (FDMI).

NOTA: Prima del montaggio, assicurarsi di posizionare il monitor su una superficie piana con uno spazio adeguato.

2. Installazione e rimozione del supporto da tavolo opzionale

ATTENZIONE: L'installazione e la rimozione del supporto devono essere effettuate da due o più persone.

Per l'installazione, attenersi alle istruzioni fornite con il supporto o l'attrezzatura di montaggio. Utilizzare esclusivamente i dispositivi consigliati dal produttore.

NOTA: Utilizzare SOLO le viti fornite con il supporto da tavolo opzionale. Durante il montaggio, non appoggiare le mani e non esercitare forza sul monitor. Il monitor potrebbe deformarsi.

Durante il montaggio del supporto del monitor LCD, prestare attenzione nel maneggiare l'unità per evitare di pizzicarsi le dita.

NOTA: Utilizzare ST-401. Consultare il manuale utente di ST-401 per maggiori dettagli.

Regolazione in altezza

1. Le linee sull'asta di supporto indicano la regolazione in altezza. Regolare il tubo in base alle linee.

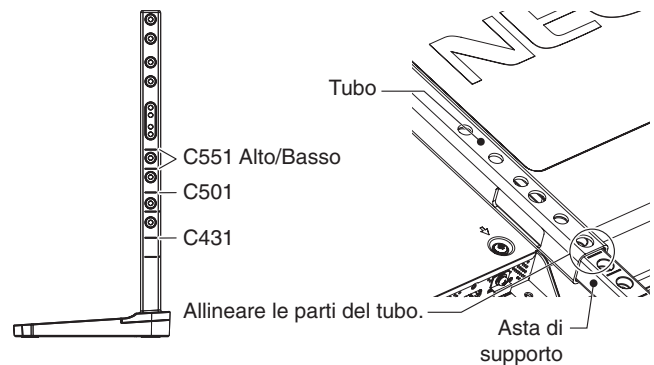

2. Montare l'asta di supporto e il tubo con le viti in dotazione. Inserire le viti nei due fori apposti sul tubo.

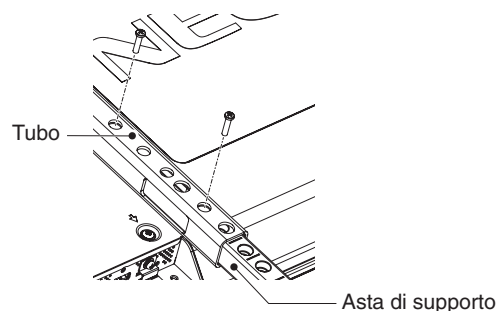

NOTA: L'installazione del monitor a un'altezza sbagliata può causarne il ribaltamento. Installare il monitor all'altezza appropriata.

3. Requisiti di ventilazione

Se si procede al montaggio in uno spazio chiuso o in una nicchia, lasciare abbastanza spazio tra il monitor e la parete per consentire la dispersione del calore, come mostrato di seguito.

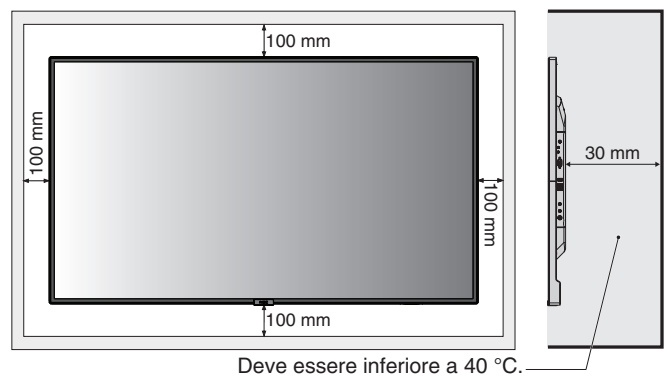

Consentire un'adeguata ventilazione o il condizionamento dell'aria intorno al monitor in modo tale da allontanare il calore dall'unità e dall'attrezzatura di montaggio, soprattutto quando si utilizzano monitor in una configurazione a più schermi.

NOTA: La qualità audio degli altoparlanti interni dipende dall'acustica dell'ambiente.

Nome delle parti e delle funzioni

Pannello di controllo

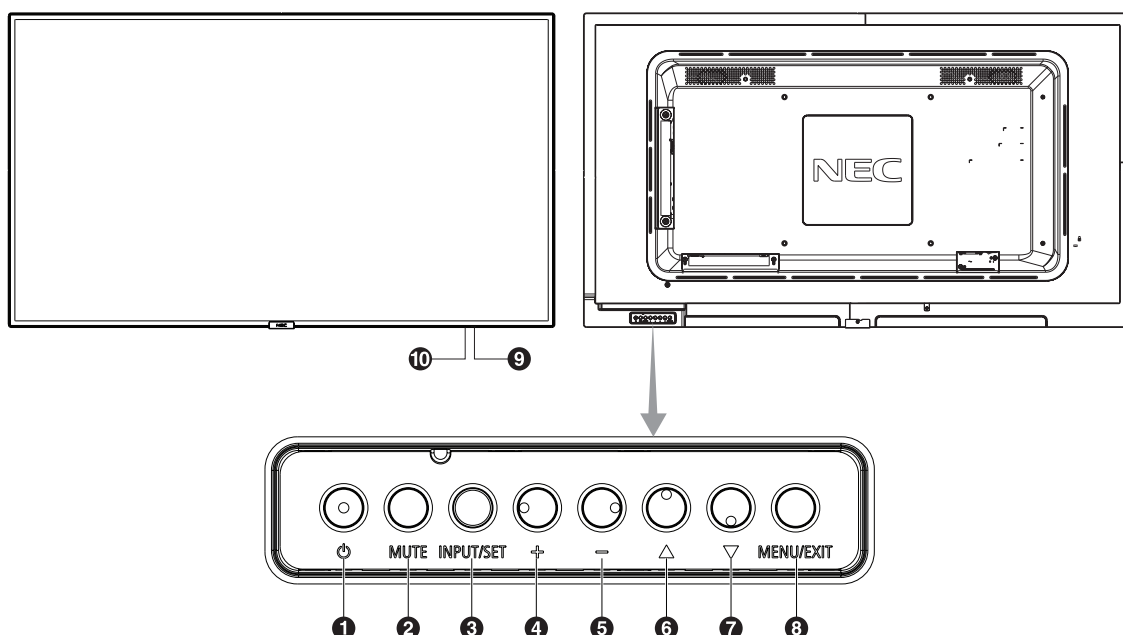

1 Pulsante di alimentazione ()

Consente di accendere o mettere in standby il dispositivo. Vedere anche a pagina 16.

2 Pulsante Mute (MUTE)

Consente di attivare o disattivare l'audio.

3 Pulsante Input/Set (INPUT/SET)

INPUT: Consente di passare tra gli ingressi indicati di seguito. [DisplayPort], [HDMI1], [HDMI2], [HDMI3], [VGA (YPbPr/RGB)], [VIDEO], [MP]. Questi sono gli unici ingressi disponibili, mostrati con il nome preimpostato in fabbrica.

SET: Quando è visualizzato l'OSD (On-Screen Display), questo pulsante consente di confermare la selezione effettuata.

4 Pulsante Più (+)

Aumenta il livello di uscita audio quando il menu OSD è disattivato.

Agisce come pulsante (+) per aumentare la regolazione all'interno del menu OSD.

5 Pulsante Meno (-)

Diminuisce il livello di uscita audio quando il menu OSD è disattivato.

Agisce come pulsante (-) per ridurre la regolazione all'interno del menu OSD.

6 Pulsante Up (▲)

Attiva il menu OSD quando il menu OSD è disattivato.

Agisce come pulsante ▲ per spostare l'area evidenziata in alto per selezionare le voci di regolazione nel menu OSD.

7 Pulsante Down (▼)

Attiva il menu OSD quando il menu OSD è disattivato.

Agisce come pulsante ▼ per spostare l'area evidenziata in basso per selezionare le voci di regolazione nel menu OSD.

8 Pulsante Menu/Exit (MENU/EXIT)

Attiva il menu OSD quando il menu OSD è disattivato. All'interno dell'OSD, agisce come pulsante "Indietro" per tornare al menu OSD precedente.

All'interno del menu principale, agisce come pulsante "Esci" per chiudere l'OSD.

9 Sensore del telecomando e spia di alimentazione

Riceve il segnale dal telecomando (se si usa il telecomando). Vedere anche a pagina 11.

Si accende in blu quando il monitor LCD è nella modalità attiva*.

Lampeggia alternatamente in verde e arancione quando è abilitata la funzione "SETTAGGI PROGRAMM"*1.

Nel caso in cui venga rilevato un errore di un componente nel monitor, la spia lampeggia in rosso o alternando i colori rosso e blu.

* Se è selezionato "OFF" in "SPIA ACCENSIONE" (vedere a pagina 35), il LED non si accende quando il monitor LCD è nella modalità attiva.

*1 Se è selezionato "OFF" in "SPIA PROGRAMMA" (vedere a pagina 35), il LED non lampeggia.

NOTA: Fare riferimento a SPIA ACCENSIONE (vedere a pagina 35).

10 Sensore di rilevamento di luce nella stanza

Rileva l'intensità di luce nell'ambiente circostante e consente al monitor di regolare automaticamente l'impostazione della retroilluminazione, per rendere la visualizzazione più confortevole. Non coprire questo sensore. Consultare pagina 34.

Pannello posteriore

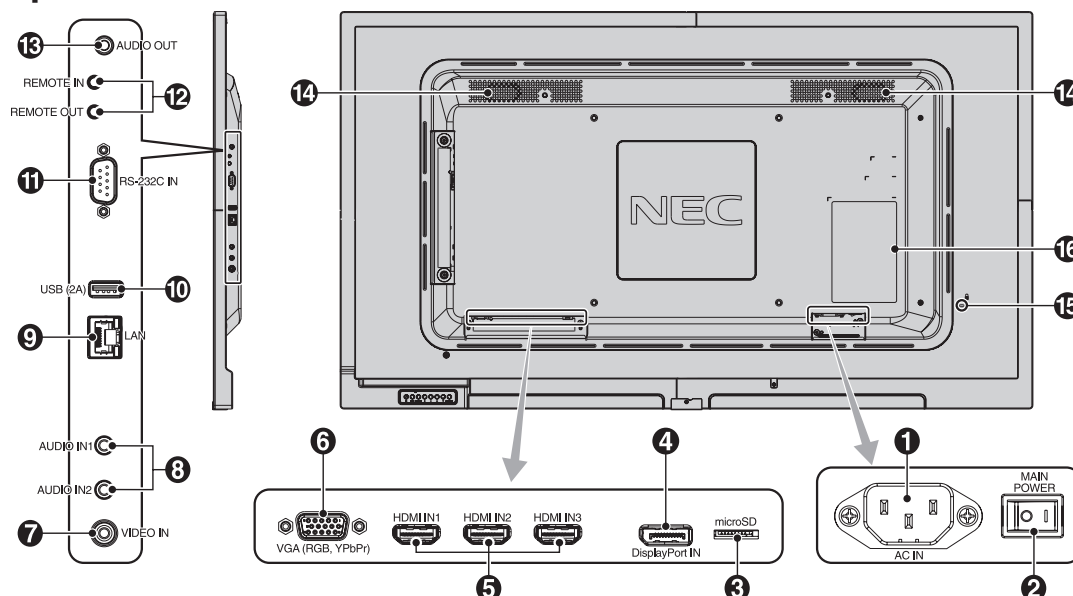

1 Connettore CA IN

Collega il cavo di alimentazione fornito.

2 Interruttore principale di alimentazione

Interruttore acceso/spento per attivare/disattivare l'alimentazione.

3 Slot per scheda microSD

Inserire una scheda di memoria microSD. Per utilizzare il Riprodot. Multimedia, collegare una scheda di memoria microSD a questa porta (vedere a pagina 19). Per montare il coperchio dello slot per schede microSD, consultare "Montaggio del coperchio dello slot per schede microSD" (vedere a pagina 19).

4 DisplayPort IN

Ingresso dei segnali DisplayPort.

5 HDMI IN1/IN2/IN3

Ingresso dei segnali HDMI digitali.

6 VGA IN (Mini D-Sub a 15 pin)

Ingresso dei segnali RGB analogici da un personal computer o da un'altra apparecchiatura RGB. Questo ingresso può essere utilizzato con una sorgente RGB o YPbPr. Selezionare il tipo di segnale in IMPOSTAZIONE TERMINALE. Vedere a pagina 31.

NOTA: Se si utilizza questo connettore per YPbPr, impiegare un cavo per segnali adatto. Per qualsiasi domanda, contattare il fornitore.

7 Video IN

Ingresso del segnale video composito.

8 Audio IN1/IN2

Ingresso del segnale audio da un'apparecchiatura esterna, quale un computer o un lettore.

9 LAN Port IN (RJ-45)

Connessione LAN. Vedere a pagina 41.

10 Porta USB

USB (2A): Porta del dispositivo di archiviazione USB. Per utilizzare il Riprodot. Multimedia, collegare il dispositivo di archiviazione USB a questa porta (vedere a pagina 15).

11 RS-232C IN (D-Sub a 9 pin)

Collegare l'input RS-232C dell'apparecchiatura esterna, ad esempio un computer, per controllare le funzioni RS-232C.

12 Remote IN/OUT

Consente di collegare altri monitor per utilizzare la funzione "daisy-chain". Consente di utilizzare l'unità sensore opzionale collegandola al monitor.

NOTA: Non utilizzare questo connettore per altri scopi.

13 Audio OUT

Uscita segnale audio da AUDIO IN1/IN2, DisplayPort e HDMI a un dispositivo esterno (ricevitore stereo, amplificatore, eccetera).

NOTA: Questo connettore non è un terminale per cuffie.

14 Altoparlante interno

15 Slot di sicurezza

Blocco di sicurezza e protezione antifurto compatibile con cavi/apparecchiature di sicurezza Kensington. Per i prodotti, visitare il sito Web di Kensington.

16 Etichetta rating

Telecomando

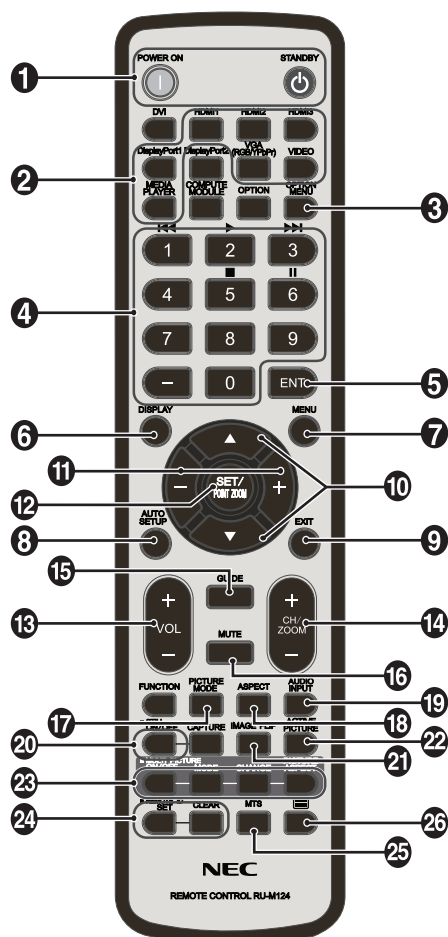

1 Pulsante POWER ON/STANDBY

Attiva l'accensione e mette in standby.

2 Pulsante INPUT

Consente di selezionare il segnale d'ingresso. Il segnale di ingresso per il Riprodot. Multimedia è mostrato come MP.

3 Pulsante OPTION MENU (Questo pulsante non funziona)

4 TASTIERINO

Premere i pulsanti per impostare e modificare le password, cambiare canale e impostare ID REMOTO.

I seguenti pulsanti sono utilizzati per CEC (Consumer Electronics Control, vedere a pagina 35) e per la funzione Riprodotto multimediale (vedere a pagina 18):
1 ◀◀, 2 ▶▶, 3 ▶▶▶, 5 ■, 6 ||.

5 Pulsante ENT (Questo pulsante non funziona)

Confermare AUTO PLAY FOLDER in MediaPlayer.

6 Pulsante DISPLAY

Attiva e disattiva le informazioni OSD. Consultare pagina 24. Se si bloccano i pulsanti del telecomando utilizzando la funzione IMPOST BLOCCO IR, è possibile sbloccare i pulsanti tenendo premuto questo tasto DISPLAY per almeno 5 secondi.

7 Pulsante MENU

Attiva e disattiva la modalità menu.

8 Pulsante AUTO SET UP

Consente di accedere al menu di configurazione automatica. Consultare pagina 27.

9 Pulsante EXIT

Riporta al menu precedente all'interno del menu OSD.

10 Pulsante SU/GIÙ (▲/▼)

Agisce come pulsante ▲▼ per spostare l'area evidenziata in alto o in basso per selezionare le voci di regolazione nel menu OSD.

11 Pulsante MENO/PIÙ (-/+)

Aumenta o diminuisce il livello di regolazione all'interno delle impostazioni del menu OSD.

12 Pulsante SET/POINT ZOOM

SET: Quando è visualizzato l'OSD, questo pulsante consente di confermare la selezione effettuata.

POINT ZOOM: Quando non è visualizzato l'OSD, questo pulsante consente di eseguire lo zoom su un punto specifico.

13 Pulsante VOLUME SU/GIÙ (VOL +/-)

Aumenta o diminuisce il livello di uscita dell'audio.

14 Pulsante CANALE/ZOOM SU/GIÙ (CH/ZOOM +/-)

Aumenta o diminuisce il livello di POINT ZOOM. Fare riferimento a POINT ZOOM (vedere a pagina 49).

15 Pulsante GUIDE (Questo pulsante non funziona)

16 Pulsante MUTE

Attiva e disattiva la funzione di silenziamento.

17 Pulsante PICTURE MODE

Seleziona la modalità immagine, [HIGHBRIGHT], [STANDARD], [sRGB], [CINEMA], [CUSTOM1], [CUSTOM2]. Consultare pagina 25.

HIGHBRIGHT: per immagini in movimento come DVD.

STANDARD: per immagini.

sRGB: per immagini a base di testo.

CINEMA: per film.

CUSTOM1 e CUSTOM2: impostazione personalizzata.

18 Pulsante ASPECT

Consente di selezionare il rapporto proporzionale dell'immagine, [INTERO], [ESPANDI]*, [1:1], [ZOOM] e [NORMALE]. Consultare pagina 17.

* Solo ingressi HDMI1, HDMI2, HDMI3, VGA (YPbPr).

19 Pulsante AUDIO INPUT

Consente di selezionare la sorgente di ingresso audio [IN1], [IN2], [DisplayPort], [HDMI1], [HDMI2], [HDMI3], [MP].

20 Pulsante STILL

Pulsante ON/OFF: Consente di attivare e disattivare la modalità fermo immagine.

NOTA: Questa funzione viene disattivata quando si seleziona SALVA SCHERMO, POINT ZOOM o TILE MATRIX. SOTTOTITOLAGGIO non è disponibile se l'opzione STILL è attiva.

21 Pulsante IMAGE FLIP (Questo pulsante non funziona)

22 Pulsante ATTIVA IMMAGINE (Questo pulsante non funziona)

23 Pulsante MULTI IMMAG. (Questo pulsante non funziona)

24 Pulsante REMOTE ID

Attiva la funzione ID REMOTO. Consultare pagina 37.

25 Pulsante MTS (Questo pulsante non funziona)

26 Pulsante (Questo pulsante non funziona)

NOTA: I pulsanti non associati a una spiegazione non funzionano.

Campo operativo per il telecomando

Puntare la parte superiore del telecomando verso il sensore del telecomando sul monitor LCD mentre si utilizzano i pulsanti.

Utilizzare il telecomando entro una distanza di circa 7 m dal sensore del telecomando, oppure a un'angolazione orizzontale e verticale non superiore a 30° e restando entro una distanza massima di circa 3,5 m.



Attenzione: Importante: il telecomando può non funzionare se la luce del sole o una forte illuminazione colpisce direttamente il sensore del telecomando oppure se vi è un oggetto sul percorso.

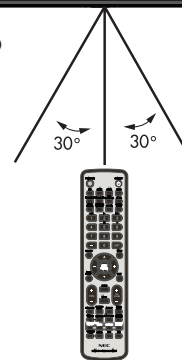

Precauzioni d'uso per il telecomando

- Non sottoporlo a urti violenti.
- Impedire che il telecomando venga bagnato da acqua o altri liquidi. Se il telecomando viene bagnato, asciugarlo immediatamente.
- Evitare l'esposizione a calore e vapore.
- Non aprire mai il telecomando, tranne che per inserire le batterie.

Installazione

1. Determinare la posizione di installazione

ATTENZIONE: L'installazione del monitor LCD deve essere eseguita da un tecnico qualificato. Contattare il fornitore per ulteriori informazioni.

ATTENZIONE: LO SPOSTAMENTO O L'INSTALLAZIONE DEL MONITOR LCD DEVE ESSERE ESEGUITO DA DUE O PIÙ PERSONE. Ignorare questa precauzione può provocare delle lesioni in caso di caduta del monitor LCD.

ATTENZIONE: Non montare o utilizzare il monitor capovolto.

ATTENZIONE: Questo monitor LCD è dotato di sensori di temperatura interni. Se il monitor LCD si surriscalda, viene visualizzato un avviso WARNING. Se viene visualizzato l'avviso WARNING, interrompere l'uso dell'unità e lasciarla raffreddare. Se il monitor LCD viene utilizzato in un'area chiusa o se il pannello LCD è coperto da uno schermo protettivo, controllare la temperatura interna del monitor mediante il comando "STATO CALORE" nell'OSD (vedere a pagina 32).

IMPORTANTE: Per evitare di graffiare lo schermo LCD, coprire sempre la superficie di appoggio con un panno morbido, ad esempio una coperta più grande dello schermo del monitor, prima di posizionarlo a faccia in giù.

2. Posizionare le batterie nel telecomando

Il telecomando è alimentato da due batterie AAA da 1,5 V. Per installare o sostituire le batterie:

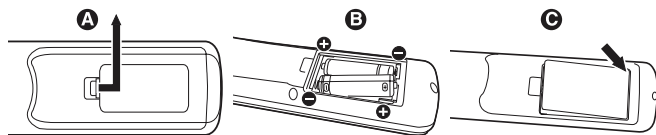

- Premere e far scorrere per aprire il coperchio.
- Allineare le batterie in base alle indicazioni (+) e (-) all'interno del telecomando.
- Riposizionare il coperchio.

ATTENZIONE: L'uso non corretto delle batterie può dar luogo a perdite o scoppi.

NEC consiglia di utilizzare le batterie nel modo seguente:

- Posizionare le batterie "AAA" in modo che i segni (+) e (-) di ogni batteria corrispondano ai segni (+) e (-) del comparto batterie.
- Non utilizzare batterie di marche diverse.
- Non utilizzare insieme batterie nuove e vecchie. Ciò può causare una riduzione della durata delle batterie o una perdita di liquido.
- Rimuovere immediatamente le batterie scariche per impedire che l'acido fuoriesca nel vano batterie.
- Non toccare l'acido fuoriuscito da una batteria poiché può lesionare la pelle.

NOTA: Se non si intende utilizzare il telecomando per lunghi periodi, rimuovere le batterie.

3. Collegare le apparecchiature esterne (consultare pagina 14 e pagina 15)

- Per proteggere le apparecchiature esterne, disattivare l'alimentazione principale prima di effettuare qualsiasi connessione.
- Consultare il manuale dell'utente dell'apparecchiatura per ulteriori informazioni.

NOTA: Non collegare/scollegare i cavi durante l'accensione del monitor o di altre apparecchiature esterne, per evitare la perdita dell'immagine del monitor.

4. Collegare il cavo di alimentazione fornito

- L'apparecchiatura deve essere installata in prossimità di una presa di alimentazione facilmente accessibile.
- Collegare il cavo di alimentazione al monitor LCD utilizzando la vite e il morsetto. (Forza di fissaggio consigliata: 139-189 N•cm).
- Inserire completamente i poli nella presa. Una connessione allentata può causare il deterioramento della qualità dell'immagine.

NOTA: Consultare la sezione "Informazioni importanti" di questo manuale utente per scegliere correttamente il cavo di alimentazione CA.

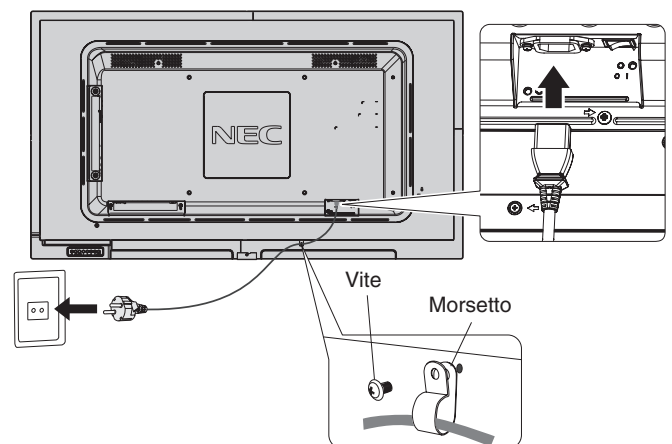

5. Informazioni sul cavo

ATTENZIONE: Utilizzare i cavi specifici collegati al monitor a colori per evitare di interferire con le ricezioni radiotelevisive. Per i connettori mini D-Sub a 15 pin, utilizzare un cavo segnale schermato con nucleo in ferrite. Per HDMI, DisplayPort, USB e D-Sub a 9 pin, utilizzare un cavo segnale schermato. L'uso di cavi e adattatori diversi può provocare interferenze nella ricezione radiotelevisiva.

6. Accendere tutte le apparecchiature esterne collegate

Se si è collegati a un computer, prima accendere il computer.

7. Azionare l'apparecchiatura esterna collegata

Visualizzare sullo schermo il segnale dalla sorgente di ingresso desiderata.

8. Regolare il suono

Se necessario regolare il volume.

9. Regolare lo schermo (consultare pagina 27 e pagina 28)

Effettuare la regolazione della posizione dell'immagine, se necessario.

10. Regolare l'immagine (consultare pagina 28)

Effettuare regolazioni come il controllo luce o il contrasto, se necessario.

11. Regolazioni raccomandate

Per ridurre il rischio di "Persistenza dell'immagine", regolare i seguenti elementi in base all'applicazione utilizzata: "SALVA SCHERMO", "COLORE BORDO" (consultare pagina 32), "DATA & ORA" (consultare pagina 30), "SETTAGGI PROGRM" (consultare pagina 29).

Connessioni

NOTA: Non collegare o scollegare i cavi durante l'accensione del monitor o di altre apparecchiature esterne, in quanto si potrebbe provocare la perdita dell'immagine del monitor.

NOTA: Utilizzare un cavo audio senza un resistore integrato. Se si utilizza un cavo audio con un resistore integrato, l'audio risulterà attenuato.

Prima di effettuare le connessioni:

- * Per prima cosa spegnere tutte le apparecchiature collegate ed effettuare i collegamenti.
- * Vedere il manuale utente fornito con ogni singolo componente dell'apparecchiatura.
- * Si consiglia di collegare o scollegare un dispositivo di archiviazione USB o una scheda di memoria microSD solo quando il monitor è spento.

Schema di collegamento

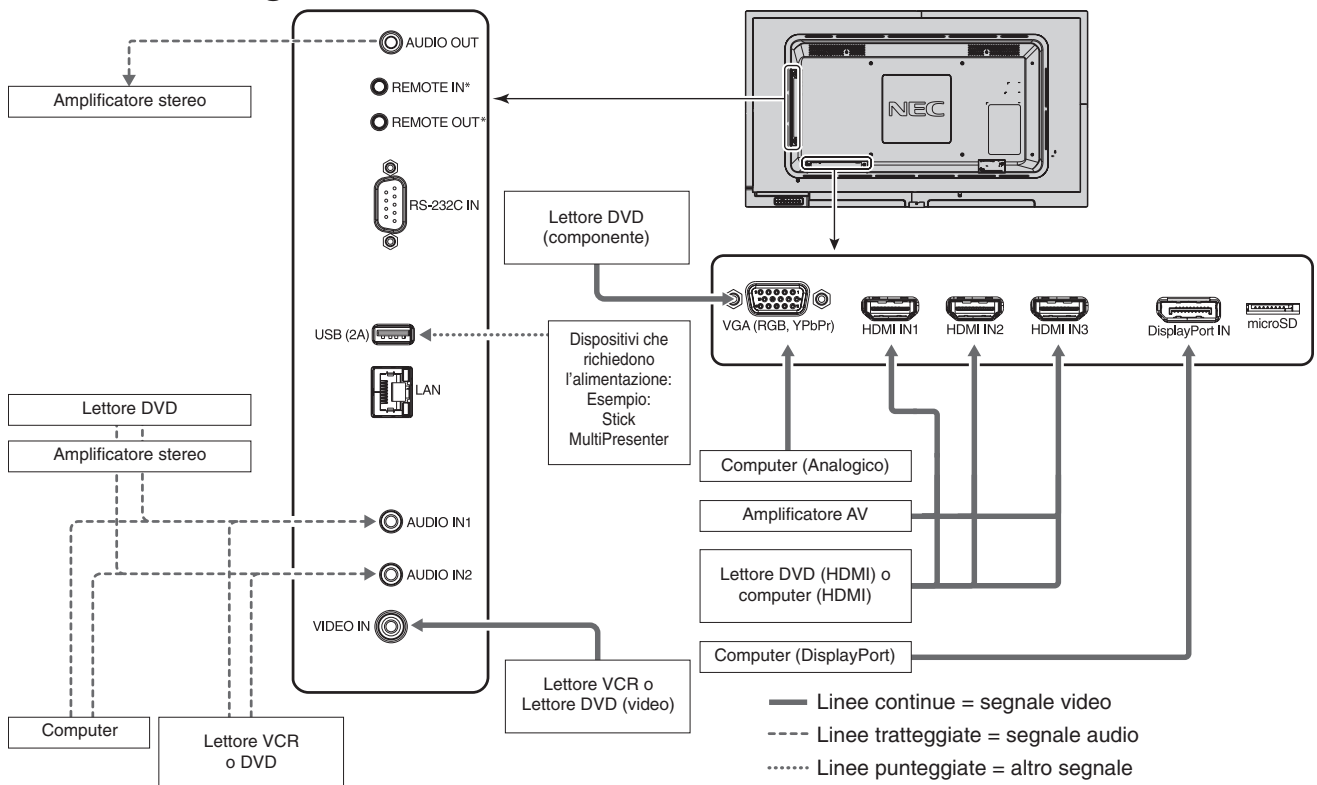

*: È possibile collegare tra loro le porte REMOTE IN/OUT di più monitor. In questo modo è possibile utilizzare un singolo kit telecomando per più monitor. Esiste un limite al numero di monitor che possono essere collegati in daisy-chain (vedere a pagina 37).

Apparecchiature collegate	Terminale di collegamento	Definizione delle IMPOSTAZIONE TERMINALE	Nome segnale d'ingresso	Collegamento del terminale audio	Pulsante Input del telecomando
AV*2	DisplayPort IN	LIVELLO VIDEO: RAW/EXPAND*1	DisplayPort	DisplayPort	DisplayPort
	HDMI IN1	LIVELLO VIDEO: RAW/EXPAND*1	HDMI1	HDMI1	HDMI1
	HDMI IN2	LIVELLO VIDEO: RAW/EXPAND*1	HDMI2	HDMI2	HDMI2
	HDMI IN3	LIVELLO VIDEO: RAW/EXPAND*1	HDMI3	HDMI3	HDMI3
	VGA (RGB, YPbPr)	MODO VGA: RGB	VGA (RGB)	IN1/IN2	VGA (RGB/YPbPr)
	VGA (RGB, YPbPr)	MODO VGA: YPbPr	VGA (YPbPr)	IN1/IN2	VGA (RGB/YPbPr)
PC*3	VIDEO IN	—	VIDEO	IN1/IN2	VIDEO
	DisplayPort IN	LIVELLO VIDEO: RAW/EXPAND*1	DisplayPort	DisplayPort	DisplayPort
	HDMI IN1	LIVELLO VIDEO: RAW/EXPAND*1	HDMI1	HDMI1	HDMI1
	HDMI IN2	LIVELLO VIDEO: RAW/EXPAND*1	HDMI2	HDMI2	HDMI2
	HDMI IN3	LIVELLO VIDEO: RAW/EXPAND*1	HDMI3	HDMI3	HDMI3
	VGA (RGB, YPbPr)	MODO VGA: RGB	VGA (RGB)	IN1/IN2	VGA (RGB/YPbPr)
VGA (RGB, YPbPr)	MODO VGA: YPbPr	VGA (YPbPr)	IN1/IN2	VGA (RGB/YPbPr)	
	VIDEO IN	—	VIDEO	IN1/IN2	VIDEO

*1: Configurare l'impostazione appropriata per il segnale di ingresso.

*2: Si consiglia di impostare YUV in MODO HDMI / DisplayPort (vedere a pagina 31).

*3: Si consiglia di impostare RGB in MODO HDMI / DisplayPort (vedere a pagina 31).

Collegamento a un PC

Se si collega il computer al monitor LCD è possibile riprodurre l'uscita del segnale video del computer. Alcune schede grafiche potrebbero non supportare la risoluzione necessaria per la riproduzione corretta dell'immagine. Il monitor LCD consente la visualizzazione corretta delle immagini tramite la regolazione automatica del segnale di temporizzazione configurato in fabbrica.

<Tipica temporizzazione del segnale configurata in fabbrica>

Risoluzione	Frequenza di scansione		VGA	HDMI	DisplayPort 1.1a	Note
	Orizzontale	Verticale				
640 x 480	31,5 kHz	60 Hz	Sì	Sì	Sì	
800 x 600	37,9 kHz	60 Hz	Sì	Sì	Sì	
1024 x 768	48,4 kHz	60 Hz	Sì	Sì	Sì	
1280 x 720	45,0 kHz	60 Hz	Sì	Sì	Sì	
1280 x 768	47,8 kHz	60 Hz	Sì	Sì	Sì	
1280 x 800	49,7 kHz	60 Hz	Sì	Sì	Sì	
1280 x 960	60,0 kHz	60 Hz	Sì	Sì	Sì	
1280 x 1024	64 kHz	60 Hz	Sì	Sì	Sì	
1360 x 768	47,7 kHz	60 Hz	No	Sì	Sì	
1366 x 768	47,7 kHz	60 Hz	Sì	Sì	Sì	
1400 x 1050	65,3 kHz	60 Hz	Sì	Sì	Sì	
1440 x 900	55,9 kHz	60 Hz	Sì	Sì	Sì	
1600 x 1200	75,0 kHz	60 Hz	Sì	Sì	Sì	Immagine compressa
1680 x 1050	65,3 kHz	60 Hz	Sì	Sì	Sì	
1920 x 1080	67,5 kHz	60 Hz	Sì	Sì	Sì	Risoluzione consigliata
1920 x 1200	74,6 kHz	60 Hz	Sì	Sì	Sì	Immagine compressa

Collegamento di un lettore o di un computer con HDMI

- Utilizzare un cavo HDMI con il logo HDMI.
- L'apparizione del segnale potrebbe richiedere alcuni istanti.
- Alcune schede video o driver potrebbero non essere in grado di visualizzare correttamente un'immagine.
- Se si utilizza un computer con uscita HDMI, impostare SCANSIONE MAGGIORE su "AUTO" o "OFF" (consultare pagina 28).
- Controllare la scheda video quando l'immagine è compressa a 1920 x1080.
- Per trasmettere l'audio HDMI, impostare [HDMI1], [HDMI2] o [HDMI3] per INGRESSO AUDIO nell'OSD, oppure scegliere [HDMI1], [HDMI2] o [HDMI3] con il tasto INGRESSO AUDIO del telecomando.
- Se l'alimentazione principale del monitor viene attivata dopo aver acceso un computer collegato al monitor, talvolta le immagini non vengono visualizzate. In questo caso, spegnere e riaccendere il computer.

Collegamento di un computer con DisplayPort

- Utilizzare il cavo DisplayPort che riporta il logo DisplayPort Compliance.
- L'apparizione del segnale potrebbe richiedere alcuni istanti.
- Quando si collega un cavo DisplayPort a un componente dotato di adattatore di conversione del segnale, l'immagine potrebbe non essere visualizzata.
- Selezionare i cavi DisplayPort che dispongono di una funzione di bloccaggio. Durante la rimozione di questo cavo, tenere premuto il pulsante superiore per rilasciare il fermo.
- Per trasmettere l'audio DisplayPort, impostare [DisplayPort] per INGRESSO AUDIO nell'OSD, oppure scegliere [DisplayPort] con il tasto INGRESSO AUDIO del telecomando.
- Se l'alimentazione principale del monitor viene attivata dopo aver acceso un computer collegato al monitor, talvolta le immagini non vengono visualizzate. In questo caso, spegnere e riaccendere il computer.

Collegamento di un dispositivo USB

USB (2A): Porta USB a valle (Type-A).

Utilizzare questa porta per la funzione del Riprodot. Multimedia.

- Assicurarsi che la forma e l'orientamento del connettore siano corretti durante il collegamento del cavo o del dispositivo USB.
- Fare riferimento alla pagina delle specifiche per informazioni sull'alimentazione (vedere alle pagina 53, pagina 54 e pagina 55).
- Se si utilizza la porta USB (2A) per l'alimentazione, utilizzare un cavo USB che supporti 2 A.
- Non piegare il cavo USB e non unirlo ad altri cavi. Si potrebbero provocare surriscaldamenti o incendi.

Operazioni di base

Modalità di ACCENSIONE e SPEGNIMENTO

La spia di accensione del monitor LCD diventa blu quando il monitor è acceso.

NOTA: L'interruttore di alimentazione principale deve essere in posizione ON perché sia possibile accendere il monitor utilizzando il telecomando o il pulsante di alimentazione.

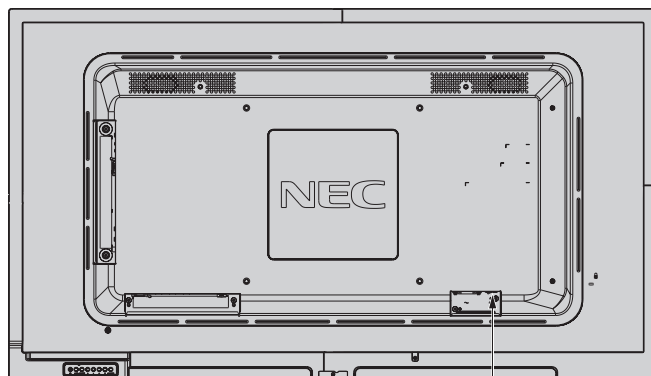

Interruttore principale di alimentazione

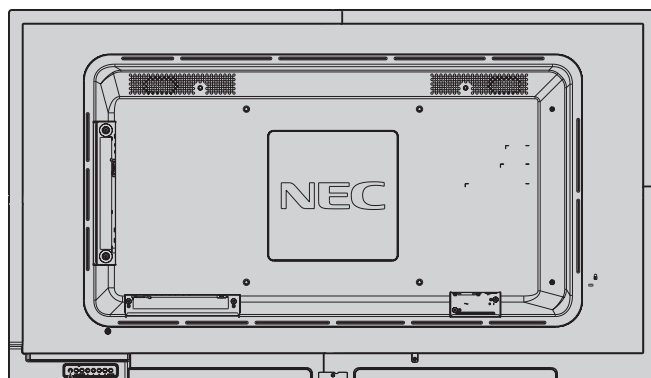

Pulsante di accensione

Utilizzo del telecomando

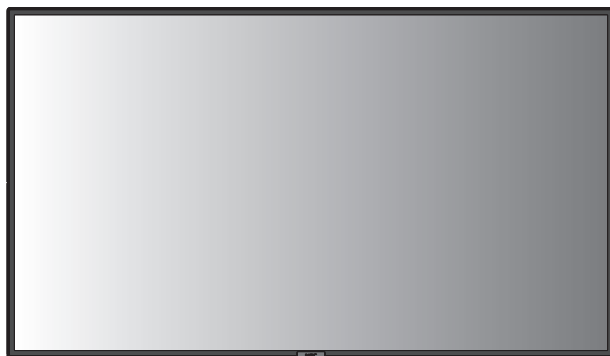

Pulsante POWER ON

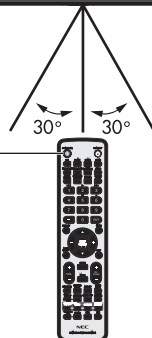

Spia di accensione

Stato dell'indicatore a LED e schema di illuminazione	Condizione	Ripristino
Blu fisso	Normale	
Verde lampeggiante*1	Il monitor non ha rilevato un segnale di ingresso dopo un certo tempo quando RILEVAZIONE INPUT non è impostato su NON AZION, ALIMENTAZIONE USB IN STANDBY è impostato su ABILITA o ACCENSIONE RAPIDA è impostato su ABILITA.	
Arancione fisso	Il monitor non ha rilevato un segnale di ingresso AV (con ingresso del segnale da rete) dopo un certo tempo quando RILEVAZIONE INPUT è impostato su NON AZION e ALIMENTAZIONE USB IN STANDBY e ACCENSIONE RAPIDA sono impostati su ABILITA.	1. Accendere il monitor utilizzando il telecomando o il pulsante sul monitor. 2. Inviare un segnale di ingresso AV al monitor.
Arancione lampeggiante	Il monitor non ha rilevato un segnale di ingresso AV (senza ingresso del segnale da rete) dopo un certo tempo quando RILEVAZIONE INPUT è impostato su NON AZION e ALIMENTAZIONE USB IN STANDBY e ACCENSIONE RAPIDA sono impostati su ABILITA.	
Rosso fisso	Spegnere il monitor utilizzando il telecomando o il pulsante sul monitor.	Accendere il monitor utilizzando il telecomando o il pulsante sul monitor.

*1: L'impostazione dell'ora per AUTO RISPARMIO ENERG è disponibile in RISPARMIO ENERGIA (vedere a pagina 32).

NOTA: Se l'indicatore lampeggia in rosso alternando lampeggi lunghi e corti, potrebbe essersi verificato un errore particolare; contattare il fornitore.

Utilizzo della Gestione di risparmio energia

Il monitor LCD dispone della funzione DPM (Display Power Management) approvata da VESA. La funzione di risparmio energia riduce automaticamente il consumo di energia del monitor quando la tastiera o il mouse non vengono utilizzati per un periodo prestabilito. Consente al monitor LCD di accedere a una modalità di risparmio energetico se la funzione RISPARMIO ENERGIA del monitor è impostata su ABILITA ed è trascorso un certo tempo dal momento in cui il monitor ha riconosciuto l'assenza di segnali in ingresso. La funzione aumenta la vita utile del monitor e ne riduce il consumo di energia.

NOTA: A seconda del computer e della scheda video in uso, questa funzione potrebbe non essere operativa. Una volta perso il segnale video, il monitor si spegne automaticamente dopo un tempo prestabilito.

Aspetto

Per VIDEO, VGA (RGB, YPbPr)

FULL → ZOOM → NORMAL



Per DisplayPort

FULL → 1:1 → ZOOM → NORMAL



Per HDMI1, HDMI2, HDMI3

FULL → WIDE → 1:1 → ZOOM → NORMAL



Rapporto proporzionale dell'immagine	Vista inalterata*3	Selezione consigliata per il rapporto proporzionale immagine*3
4:3		NORMAL (NORMALE)
Squeeze		FULL (INTERO)
Letter box		WIDE (ESPANDI)

*3 Le aree grigie indicano porzioni non utilizzate dello schermo.

NORMAL (NORMALE): Riproduce il rapporto di formato inviato dalla sorgente.

FULL (INTERO): Riempie tutto lo schermo.

WIDE (ESPANDI): Espande il segnale letterbox 16:9 a tutto schermo.

1:1: Mostra l'immagine in un formato 1 per 1 pixel.

ZOOM

L'immagine può essere espansa oltre l'area attiva dello schermo.

L'immagine esterna all'area attiva dello schermo non viene visualizzata.

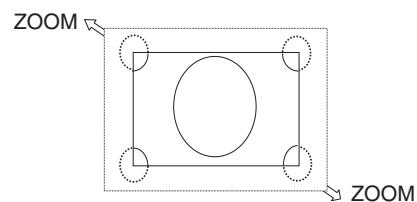

Riprodut. Multimedia

Riproduce i dati salvati, quali fermi immagine, immagini in movimento, BGM (musica di sottofondo) su un dispositivo di archiviazione USB o su una scheda di memoria microSD collegati al monitor.

Schermata superiore del visualizzatore

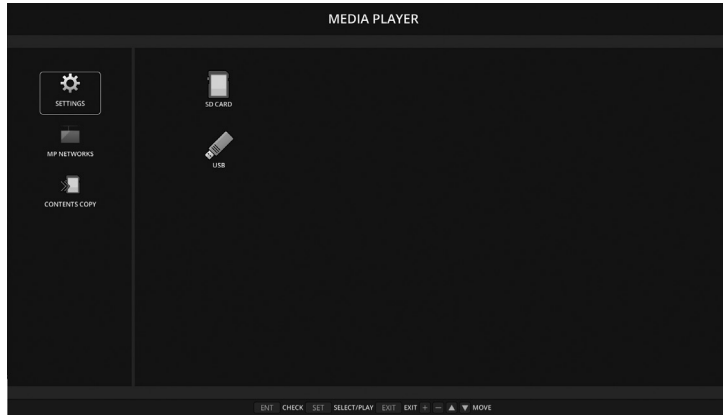

- Selezionare [IMPOSTAZIONI] per cambiare le impostazioni del Riprodut. Multimedia.
- SE “RIPRODUZIONE AUTO” è impostato su SLIDESHOW in IMPOSTAZIONI, il monitor avvia l’esecuzione di “RIPRODUZIONE AUTO” nei casi descritti di seguito:
 - Quando si collega un dispositivo di archiviazione USB alla porta USB (2A), con il monitor già acceso e con la schermata superiore del Riprodut. Multimedia già visualizzata.
 - Quando il segnale d’ingresso cambia in MP, con un dispositivo di archiviazione USB già collegato alla porta USB (2A) del monitor.

Per l’avvio di “RIPRODUZIONE AUTO”, il sistema effettua automaticamente una ricerca nella cartella configurata nel campo CARTELLA delle impostazioni RIPRODUZIONE AUTO, nel dispositivo di archiviazione USB, e visualizza le immagini in movimento o i fermi immagine trovati. Le immagini e i filmati vengono visualizzati nell’ordine indicato da “Sorted”.

NOTA: Il visualizzatore è in grado di riconoscere un solo dispositivo di archiviazione USB.

Se si premono i pulsanti del pannello di controllo mentre è attivo il Riprodut. Multimedia, viene visualizzata una finestra. È possibile comandare il menu OSD o il Riprodut. Multimedia dalla finestra visualizzata.

I contenuti del Riprodut. Multimedia non vengono riprodotti mentre TILE MATRIX è attivo.

Se un monitor viene utilizzato in posizione verticale, impostare ROTAZIONE OSD su VERTICALE. L’orientamento delle immagini cambia in base all’impostazione dell’opzione ROTAZIONE OSD.

Se si riproduce un’immagine in movimento con il monitor in posizione verticale, utilizzare un’immagine in movimento ruotata in senso antiorario di 90°.

File visualizzabili/riproducibili

Immagini fisse

Formati supportati

Estensione file	Supportati
.jpg, .jpeg, .jpe	Base, progressivo, RGB, CMYK
.png	Interlacciato, un canale α

Immagini in movimento

Formati supportati

Estensione file	Codec video	Codec audio
.mpg, .mpeg	MPEG1, MPEG2	MPEG Audio Layer3 (abbreviazione: MP3) AAC-LC (abbreviazione: AAC), LPCM
.wmv	H.264, WMV	MP3, WMA Standard, WMA 9/10 Professional
.mp4	H.264	MP3, AAC
.mov	H.264	MP3, AAC
.flv, .f4v	H.264	MP3, AAC

BGM

Formati supportati

Estensione file	Codec audio
.wav	LPCM
.mp3	MP3

Informazioni

Elemento	Condizioni	
Risoluzione	JPEG	5000x5000
	PNG	4000x4000
	MPEG1	480 @ 30 f/s
	MPEG2	MP@ML, MP@HL, 1080p@30 f/s / 1080i@60 f/s
	H.264	High Profile Lv.4.2, 1080p@30 f/s / 1080i@60 f/s
	WMV	Advanced@L3, Simple&Main
Velocità in bit del video	-	Fino a 15 Mbps
Frequenza di campionamento audio	-	Fino a 48 KHz
Velocità in bit dell'audio	MP2	Fino a 384 Kbps
	MP3	Fino a 320 Kbps
	AAC	Fino a 1440 Kbps

NOTA: Alcuni file non possono essere riprodotti nemmeno se soddisfano tutte le condizioni sopra riportate. I file dei fermi immagine potrebbero non essere riprodotti correttamente in base all'ambiente di rete, al tipo di dispositivo di archiviazione USB e alla velocità in bit dei file. La riproduzione di file con DRM (Digital Right Management) non è consentita. La risoluzione massima per un'immagine in movimento è 1920 (Orizzontale) x 1080 (Verticale).

Scheda di memoria microSD compatibile

Formattare la scheda di memoria microSD nel formato FAT32 o FAT16.

Consultare il manuale utente o il file della Guida del computer per informazioni sulla formattazione di una scheda di memoria microSD.

Informazioni

Sono supportate schede microSDHC fino a 32 GB.

NOTA: Non è garantito il funzionamento di tutte le schede di memoria microSD disponibili in commercio. Le schede microSD con CPRM non sono supportate. Le schede microSD UHS-1 o UHS-2 non sono supportate.

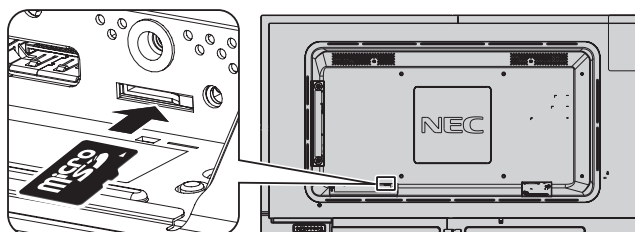

- Quando si inserisce una scheda di memoria microSD, controllarne la direzione ed effettuare correttamente l'inserimento.
- Per estrarre una scheda di memoria microSD dallo slot per schede microSD, premere al centro della scheda di memoria microSD e poi estrarla.

Montaggio del coperchio dello slot per schede microSD

Per proteggere la scheda di memoria microSD, si consiglia di installare il coperchio dello slot per schede di memoria microSD. Inserire nel foro il bordo del coperchio dello slot per scheda microSD. (Forza di fissaggio consigliata: 139-189 N•cm).

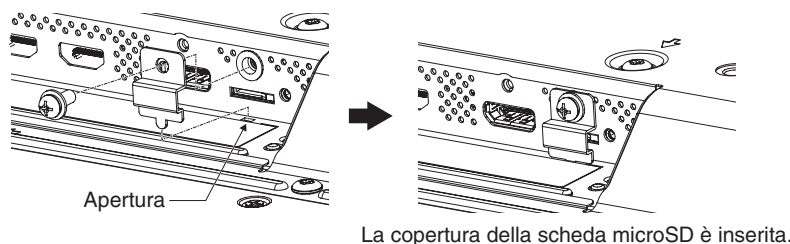

Memoria USB compatibile

Formattare la memoria USB nel formato FAT32 o FAT16 per utilizzarla nel Riprodot. Multimedia. Consultare il manuale utente o il file della Guida del computer per informazioni sulla formattazione di una memoria USB.

Con questo monitor, utilizzare una memoria USB attenendosi allo schema riportato di seguito.

Se le dimensioni fisiche del dispositivo USB sono superiori alle dimensioni supportate elencate di seguito, utilizzare una prolunga USB.

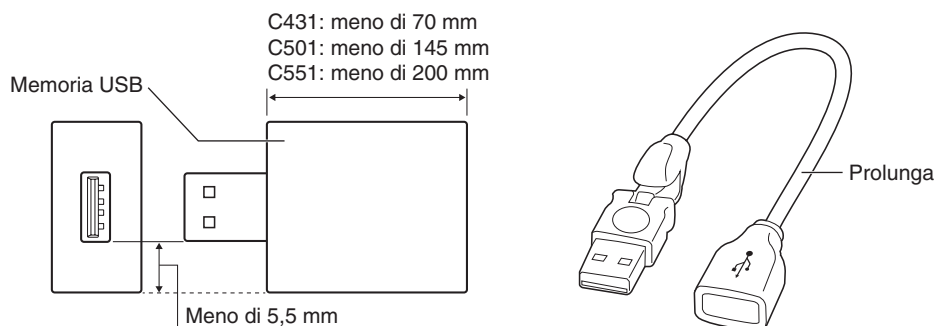

NOTA: Controllare il formato qualora il dispositivo non riesca a riconoscere la memoria USB collegata. Non è garantito il funzionamento di tutte le memorie USB disponibili in commercio. Collegare la memoria USB alla porta USB (2A) (vedere a pagina 14).

Schermata di visualizzazione del file

In Media Player è possibile visualizzare i file utilizzando icone o anteprime.

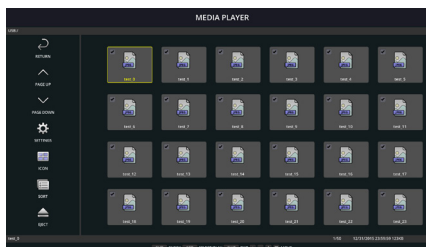

Visualizzazione icone

	TORNA	Consente di salire di un livello.
	PAG. PRECED.	Visualizza un elenco dei file precedenti.
	PAG. SUCCES.	Visualizza un elenco dei file successivi.
	IMPOSTAZIONI	Visualizza la schermata di impostazione.
	ICONE/ICONA	Passa tra la visualizzazione anteprime e la visualizzazione icone.
	ORDINA	Modifica l'ordine di visualizzazione dei file per nome (nomefile), tipo (estensione del file), data (data di creazione) o dimensione (capacità del file). L'ordinamento predefinito è per "Nome".
	ESPELLERE	Consente di scollegare il dispositivo di archiviazione USB o la scheda di memoria microSD inserita nel monitor. Selezionare ESPELLERE quando viene visualizzato l'elenco dei file.

NOTA: Il numero massimo di file visualizzabili in una cartella, comprese le icone della cartella, è 300. La gerarchia delle cartelle viene mostrata fino al livello 16. L'icona di un file di cui non è possibile determinare il tipo è indicata da "?". Per alcuni tipi di file non è possibile visualizzare l'anteprima.

Visualizzazione presentazione

- Selezionare una cartella contenente immagini o filmati.
- Utilizzando “MANUAL” è possibile visualizzare una presentazione in cui le immagini vengono cambiate utilizzando un pulsante o il telecomando; utilizzando “AUTO” le immagini cambiano automaticamente a intervalli definiti (MODO DI RIPRODUZIONE è “AUTO”).
- L'impostazione predefinita è “MANUAL”. Per utilizzare “AUTO”, impostare “MODO DI RIPRODUZIONE” su “AUTO”.
- Le immagini saranno visualizzate nell'ordine selezionato sotto “ORDINA” nella schermata di visualizzazione dei file.
- Quando vengono visualizzati fermi immagine ad alta risoluzione in forma di presentazione, è possibile che si ritorni alla schermata di visualizzazione dei file.

Impostazioni di Media Player

Selezionare l'icona  nella schermata di elenco dei file o nella schermata superiore di Media Player per visualizzare la schermata di configurazione di Media Player.

In questa schermata, è possibile configurare le seguenti impostazioni.

SLIDESHOW

Menu	Funzione
DIMENSIONI SCHERMO	Consente di selezionare DIMENSIONE REALE o MIGLIORE ADATTAMENTO.
MODO DI RIPRODUZIONE	Consente di selezionare AUTO o MANUAL.
INTERVALLO	Consente di impostare la durata dell'intervallo.
RIPETI	Selezionare la casella di controllo per ripetere la presentazione.
FILE AUDIO	Consente di selezionare un file audio.
BGM	Selezionare la casella di controllo per abilitare BGM.
SCHERMO FINE RIPROD.	Consente di selezionare un'impostazione al termine della presentazione.
	SCHERMO NERO: Al termine della presentazione viene visualizzata una schermata nera.
	ELENCO FILE: Al termine della presentazione si torna alla schermata con l'elenco dei file.
	SALVA ULTIMO SCHERMO: Al termine della presentazione, l'ultima immagine della presentazione rimane sullo schermo.

RIPRODUZIONE AUTO

Viene visualizzata automaticamente la cartella selezionata quando il segnale d'ingresso viene modificato in MP, se “RIPRODUZIONE AUTO” è stato impostato su SLIDESHOW.

Menu	Funzione
RIPRODUZIONE AUTO	OFF: La modalità di riproduzione automatica è disattivata.
	SLIDESHOW: Consente di riprodurre automaticamente un file selezionato.
CARTELLA	Selezionare un file tramite il pulsante SET/POINT ZOOM e confermare con il pulsante ENT.

CONTENUTI PREIMPOST.

Consente di riprodurre la cartella selezionata quando il monitor non riceve segnali in ingresso.

Menu	Funzione
ABILITA	Selezionare la casella di controllo per abilitare i contenuti preimpostati.
CARTELLA	Selezionare un file tramite il pulsante SET/POINT ZOOM e confermare con il pulsante ENT.

Premere OK per attivare le impostazioni di cui sopra.

Se non si preme OK, le impostazioni configurate non vengono attivate.

RETE E ALTRE IMPOSTAZIONI

Di seguito sono riportate le opzioni per le impostazioni di rete e delle cartelle condivise per il Riprodot. Multimedia.

Per selezionare le impostazioni, premere il tasto SET/POINT ZOOM sul telecomando per selezionare RETE E ALTRE IMPOSTAZIONI.

IMPOSTAZ. DI RETE per Riprodot. Multimedia

Menu	Funzione
IMPOST IP	Configurare queste impostazioni.
INDIRIZZO IP	
SUBNET MASK	
GATEWAY PREDEFINITO	
DNS	
DNS PRINCIPALE	
DNS SECONDARIO	

INFO DI RETE PER RIPRODUTT. MULTIMEDIALE consente di visualizzare quanto impostato in IMPOSTAZ. DI RETE per Riprodot. Multimedia.

CARTELLA CONDIVISA

Esistono due impostazioni per configurare CARTELLA CONDIVISA.

Premere il tasto SET/ZOOM sul telecomando per selezionare le opzioni per le cartelle condivise.

- **IMP. SCHEDA SD COND.**

Le cartelle salvate in un computer in rete possono essere copiate sulla scheda di memoria microSD collegata utilizzando un browser Web sul computer collegato.

Menu	Funzione
ABILITA	Selezionare la casella di controllo per abilitare IMP. SCHEDA SD COND.
NOME UTENTE	Viene visualizzato NOME UTENTE. Corrisponde al nome del monitor e non è modificabile.
PASSWORD	Impostare la password.

Premere OK per attivare le impostazioni in IMP. SCHEDA SD COND.

Se non si preme OK, le impostazioni configurate non vengono attivate.

- **IMPOSTAZ. CARTELLA CONDIVISA.**

Le cartelle salvate in un computer in rete possono essere copiate sulla scheda di memoria microSD collegata utilizzando il monitor.

Menu	Funzione
ABILITA	Selezionare la casella di controllo per abilitare IMPOSTAZ. CARTELLA CONDIVISA.
CARTELLA CONDIVISA	Impostare l'indirizzo IP della cartella condivisa in rete contenente i file da copiare sulla scheda microSD.
NOME UTENTE	Impostare NOME UTENTE, utilizzato per il collegamento del monitor alla cartella condivisa.
PASSWORD	Impostare la password.

Premere OK per attivare le impostazioni in IMPOSTAZ. CARTELLA CONDIVISA.

Se non si preme OK, le impostazioni configurate non vengono attivate.

È possibile impostare da 1 a 4 cartelle condivise.



Se il collegamento alla cartella condivisa viene interrotto, viene visualizzato un messaggio e nell'icona della cartella appare una "x". In tal caso, effettuare i seguenti controlli.

- Il nome della cartella di destinazione è corretto?
- La cartella di destinazione è impostata per la condivisione?
- Si dispone dei diritti di accesso sulla cartella di destinazione?
- Nella cartella di destinazione sono presenti file visualizzabili?

PASSA A NO SEGNALE

Questa impostazione è dedicata alle situazioni in cui il monitor non rileva segnali in ingresso. Se è selezionato ATTIVA, il monitor passa allo stato di assenza del segnale.

Il monitor non rileva alcun segnale quando è nelle seguenti condizioni:

- Dopo la riproduzione di contenuti o immagini.
- Mentre il monitor sta visualizzando la finestra USB  o SCHEDA SD .

Menu	Funzione
ABILITA	Selezionare la casella di controllo per abilitare PASSA A NO SEGNALE.
INTERVALLO	Impostare il tempo trascorso il quale il monitor passa allo stato NESSUN SEGNALE dopo la riproduzione degli elementi rilevati.

Premere OK per attivare le impostazioni in PASSA A NO SEGNALE.

Se non si preme OK, le impostazioni configurate non vengono attivate.

Uso delle impostazioni condivise della scheda SD

È possibile copiare i dati sulla scheda di memoria microSD, ad esempio immagini in movimento o fermi immagine, da un computer collegato alla stessa rete del monitor.

Configurare IMPOSTAZ. DI RETE per Riproduz. Multimedia (vedere a pagina 22) per copiare i dati.

- NOTA:** Quando è in corso la copia di una cartella, l'indicatore a LED del monitor lampeggia in rosso. Quando il monitor è in questa condizione, non espellere la scheda di memoria microSD dal monitor e non spegnere l'alimentazione principale del monitor. Se si estrae la scheda microSD o si spegne il monitor durante la copia dei file, i dati potrebbero essere danneggiati. Se si preme il tasto STANDBY sul telecomando o il pulsante POWER sul monitor mentre l'indicatore a LED lampeggia in rosso, il monitor passa alla modalità di standby una volta completata la copia della cartella. Gli unici file che possono essere copiati sono i fermi immagine, le immagini in movimento e i file BGM.

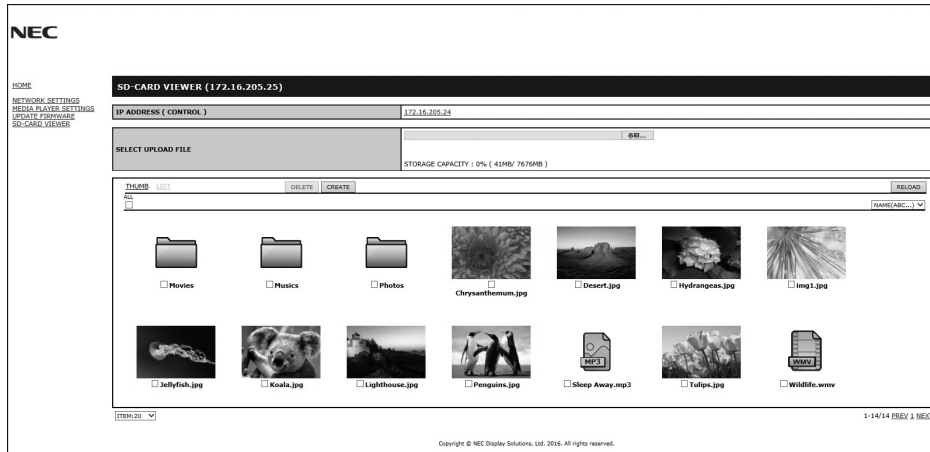

Procedura di impostazione

1. Aprire il comando LAN del monitor connesso alla rete e selezionare SD-CARD VIEWER (VISUALIZZATORE SCHEDA SD).
2. Selezionare SEARCH (CERCA) per visualizzare l'indirizzo IP del monitor attualmente connesso e di tutti i monitor compatibili sulla stessa rete.
3. Selezionare l'indirizzo IP del monitor attualmente connesso.
4. Abilitare il caricamento, l'eliminazione e l'ordinamento dei file salvati nella scheda di memoria microSD collegata al monitor.

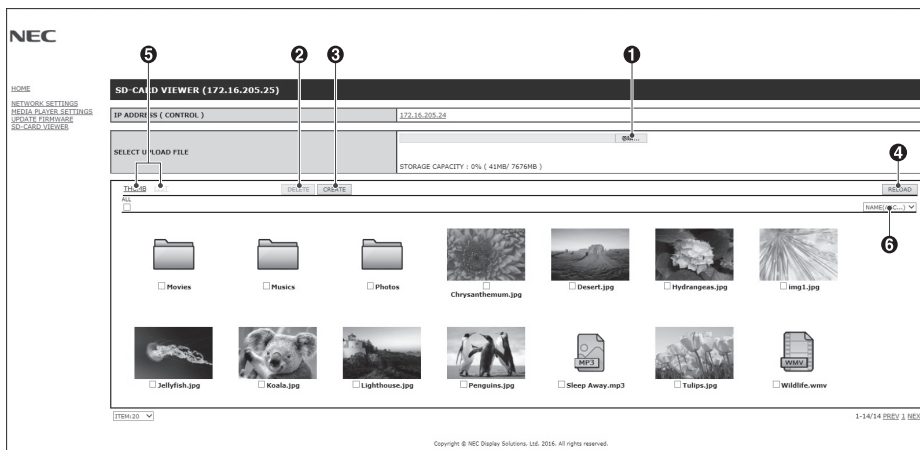

Funzione

1. Selezionare UPLOAD (CARICA).
Premere SELECT e scegliere i file da copiare sulla scheda di memoria microSD. Viene visualizzata la finestra di caricamento dei file contenente i file selezionati. Dopo aver selezionato OK ha inizio il caricamento dei file.
NOTA: Controllare la capacità di archiviazione della scheda di memoria microSD prima di copiare i file. CAPACITÀ ARCHIVIAZIONE mostra la capacità della scheda di memoria microSD collegata.
2. ELIMINARE
Selezionare i file o le cartelle da eliminare. Viene visualizzata la finestra DELETE FOLDERS/FILES (ELIMINA CARTELLE/FILE). Selezionare OK per eliminare i file o le cartelle selezionate.
3. CREATE (CREA)
Viene creata una nuova cartella nella scheda di memoria microSD collegata al monitor. Inserire il nome della cartella e selezionare OK. È consentito un massimo di 255 caratteri alfanumerici.

4. RELOAD (RICARICA)

Aggiorna i dati della scheda di memoria microSD.

5. THUMB/LIST (ANTEPRIME/ELENCO)

È possibile visualizzare i file utilizzando icone o anteprime.

Selezionando il nome dell'anteprima o il nome file, viene visualizzata la descrizione del file o della cartella.

6. SORT (ORDINA)

Selezionare il tipo di ordinamento. Le cartelle salvate nella scheda microSD vengono ordinate in base alla selezione effettuata per il tipo di ordinamento.

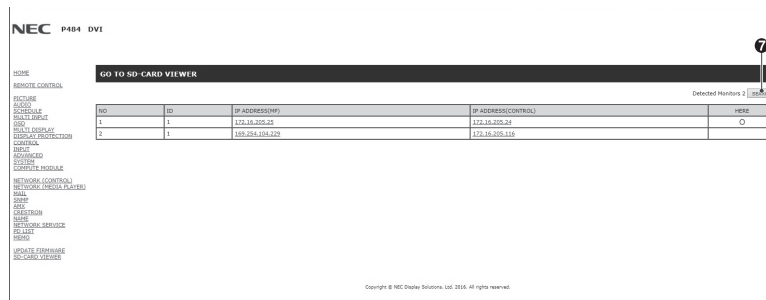

7. Effettuare il collegamento al visualizzatore di schede SD dell'altro monitor, poi procedere con l'apertura.

Selezionando SEARCH (CERCA) come descritto alla pagina precedente, la finestra mostra tutti i monitor compatibili presenti sulla stessa rete del monitor corrente.

Per aprire la pagina Web di un altro monitor in una nuova scheda, fare clic con il pulsante destro del mouse sul relativo indirizzo IP. Per aprire la pagina Web di un altro monitor in una nuova finestra, fare clic sul relativo indirizzo IP.

Uso di COPIA CONTENUTO

È possibile copiare in una scheda di memoria microSD tutti i dati salvati in un dispositivo di archiviazione USB o in una cartella condivisa configurata nel computer collegato o su un server.

Per copiare i dati di una cartella condivisa, configurare IMPOSTAZ. CARTELLA CONDIVISA (vedere a pagina 22).

1. Selezionare COPIA CONTENUTO nella schermata superiore del Riprodot. Multimedia.
2. Selezionare un dispositivo di archiviazione USB o una cartella.
3. Selezionare OK per avviare la copia. Tutti i dati salvati nella cartella o nel dispositivo vengono copiati nella scheda di memoria microSD; i dati originali salvati nella scheda di memoria microSD vengono eliminati.

NOTA: Se la capacità di archiviazione della scheda di memoria microSD non è sufficiente per copiare le cartelle selezionate, viene visualizzato il messaggio "Spazio su disco ins.". Una volta eseguita la copia dei contenuti, i dati precedentemente salvati nella scheda di memoria microSD vengono eliminati.

Sono mostrati solo i dispositivi collegati al monitor.

Quando è in corso la copia di una cartella, l'indicatore a LED del monitor lampeggia in rosso.

Quando il monitor è in questa condizione, non estrarre la scheda di memoria microSD dal monitor e non spegnere l'alimentazione principale del monitor. Se si estrae la scheda microSD o si spegne il monitor durante la copia dei file, i dati potrebbero essere danneggiati.

Se si preme il tasto STANDBY sul telecomando o il pulsante POWER sul monitor mentre l'indicatore a LED lampeggia in rosso, il monitor passa alla modalità di standby una volta completata la copia della cartella.

Uso di contenuti di emergenza

In caso di emergenza, inviando un comando al monitor da un computer connesso al monitor è possibile riprodurre i contenuti di una cartella di emergenza. Creare una cartella EMERGENCY CONTENTS come cartella principale nella scheda di memoria microSD connessa al monitor.

Le istruzioni per i contenuti di emergenza sono disponibili sul CD fornito con il monitor. Il nome del file è "External_control.pdf".

Informazioni OSD

Le informazioni OSD sono relative a: sorgente di input, dimensioni dell'immagine, ecc.

Premere il pulsante DISPLAY sul telecomando per visualizzare la schermata Informazioni OSD.

MONITOR ID: 1
IP ADDRESS: 192.168.0.10

HDMI1
AUDIO:IN1
ASPECT:FULL
1024 X 768
48KHz/60Hz

- 1 Nome dell'ingresso
- 2 Nome dell'ingresso audio
- 3 Rapporto proporzionale immagine
- 4 Informazioni sul segnale d'ingresso
- 5 Informazioni di comunicazione

Modalità immagine

Scegliere tra cinque diverse modalità dell'immagine, sia tramite la voce MODALITÀ IMMAGINE del menu OSD sia tramite il tasto PICTURE MODE sul telecomando senza fili.

Per DisplayPort, VGA (RGB), HDMI1, HDMI2, HDMI3

HIGHBRIGHT → STANDARD → sRGB → CINEMA → CUSTOM1 → CUSTOM2



Per VGA (YPbYr), VIDEO, MP

HIGHBRIGHT → STANDARD → CINEMA → CUSTOM1 → CUSTOM2



Tipi di preimpostazioni

PRESET	SCOPO
HIGH BRIGHT	Massima impostazione di luminosità.
STANDARD	Impostazione standard.
sRGB	Spazio colore standard utilizzato per Internet, sistemi operativi Windows® e videocamere digitali. Impostazione consigliata per la gestione generale dei colori.
CINEMA	Impostazione che accentua le tonalità scure; maggiormente indicata per i filmati.
PROPRIA	Impostazione personalizzata.

Controlli OSD (On-Screen Display)

NOTA: Alcune funzioni potrebbero non essere disponibili a seconda del modello o degli accessori opzionali.

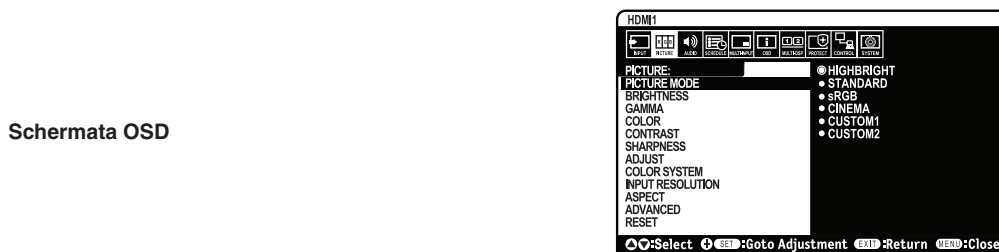
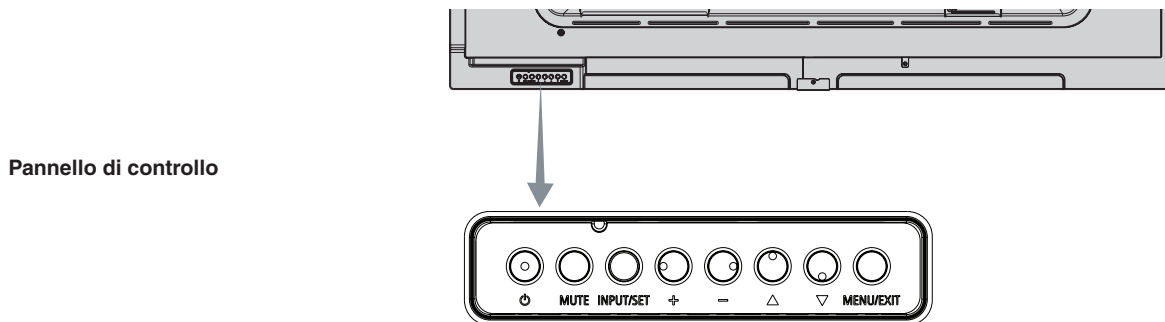
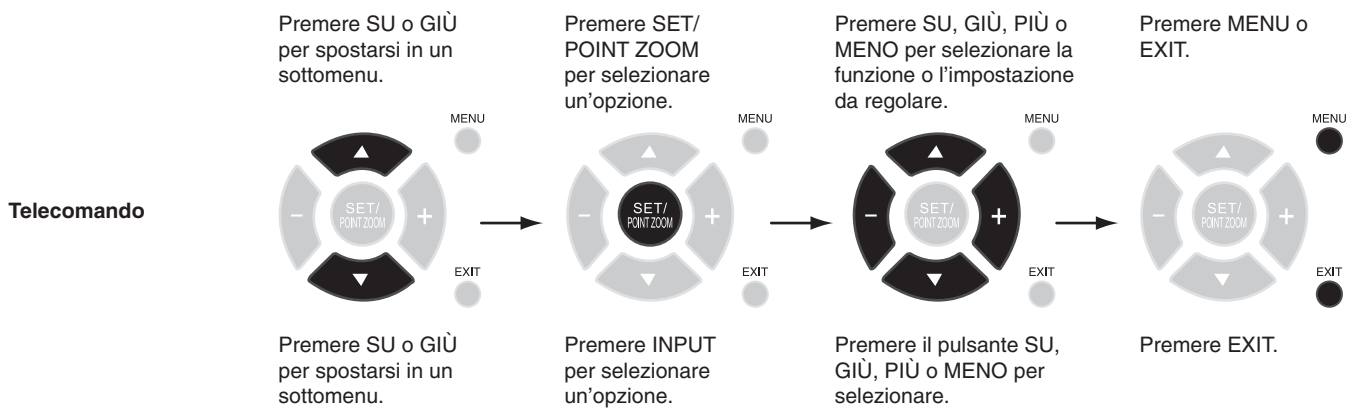
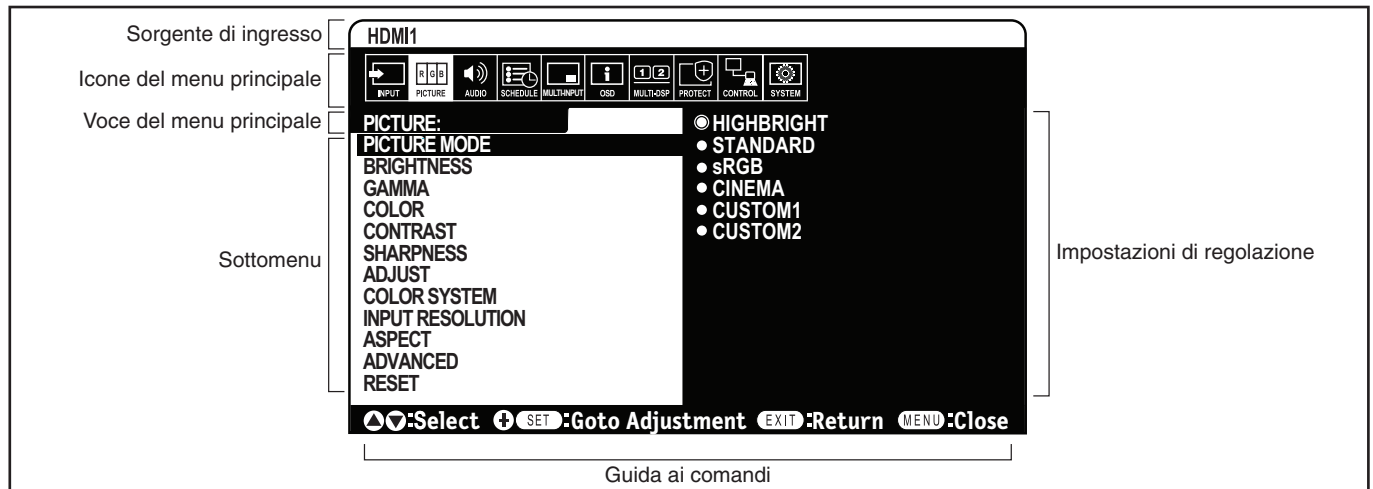

Impostazioni OSD

INPUT	
DisplayPort	Consente di selezionare il segnale di input.
HDMI1	
HDMI2	
HDMI3	
VGA (RGB/YpPr)	
VIDEO	
MP	Consente di visualizzare le immagini o i filmati salvati nella scheda di memoria microSD o nel dispositivo di archiviazione USB. Fare riferimento all'impostazione del Riprodot. Multimedia (vedere a pagina 18).
IMMAGINE	
MODALITÀ IMMAGINE	Selezionare la modalità dell'immagine: [HIGHBRIGHT], [STANDARD], [sRGB], [CINEMA], [CUSTOM1], [CUSTOM2]. Vedere a pagina 25.
LUMINOSITÀ	
CONTROLUCE	Regola la luminosità generale dell'immagine e dello sfondo. Premere + o - per regolare. NOTA: Se è selezionata la MODALITÀ 1 o MODALITÀ 2 in SENS LUMIN ST, questa funzione non può essere modificata.
LUMINOSITÀ*1, *4	Regola la luminosità dell'immagine in relazione allo sfondo. Premere + o - per regolare.
GAMMA*1	Selezionare una correzione di gamma del monitor per ottenere la migliore qualità dell'immagine. La selezione dipende dall'uso desiderato.
NATIVA	La correzione della gamma viene gestita dal pannello LCD.
2,2	Gamma del monitor tipica per l'uso con un computer.
2,4	Ideale per video (DVD, ecc.)
COLORE*1	
COLORE*2, *4 <small>Tranne per l'ingresso VGA (RGB).</small>	Regola la profondità del colore dello schermo. Premere + o - per regolare.
TEMPERATURA COLORE*2	Regola la temperatura del colore dell'intero schermo. Una temperatura del colore bassa rende lo schermo rossastro. Una temperatura del colore alta rende lo schermo bluastro. Se TEMPERATURA necessita di ulteriori regolazioni, è possibile ridefinire i singoli livelli R/G/B del punto di bianco. Per regolare i livelli R/G/B, impostare PROPRIA nella voce TEMP. COLORE. NOTA: Quando è impostata la modalità dell'immagine predefinita 6500k, la temperatura del colore di 6500k è predefinita e non può essere modificata.
CONTROLLO COLORE*4	Regola la tonalità di rosso, giallo, verde, ciano, blu e magenta.
TONALITÀ*4 <small>Solo ingressi MP, VIDEO</small>	Regola la tonalità dello schermo. Premere + o - per regolare.
CONTRASTO*1, *4	Regola la luminosità dell'immagine in relazione al segnale di ingresso. Premere + o - per regolare.
NITIDEZZA*2, *4 <small>Tranne per l'ingresso VGA (RGB).</small>	Regola la nitidezza dell'immagine. Premere + o - per regolare.
REGOLAZIONE	
SETUP AUTOMATICO <small>Solo ingresso VGA (RGB)</small>	Consente di regolare automaticamente le dimensioni dello schermo, la posizione orizzontale, la posizione verticale, il clock e la fase.
REGOLAZIONE AUTOM. <small>Solo ingresso VGA (RGB)</small>	In situazioni normali, utilizzare l'impostazione ON. Se si seleziona OFF, la posizione orizzontale, la posizione verticale e la fase non vengono regolate automaticamente quando viene rilevata una nuova temporizzazione.
POSIZIONE H*3 <small>Solo ingressi VGA (RGB), VGA (YpPr)</small>	Controlla la posizione orizzontale dell'immagine nell'area di visualizzazione del monitor LCD. Premere + per spostarsi a destra. Premere - per spostarsi a sinistra.
POSIZIONE V*3 <small>Solo ingressi VGA (RGB), VGA (YpPr)</small>	Controlla la posizione verticale dell'immagine nell'area di visualizzazione del monitor LCD. Premere + per spostarsi in alto. Premere - per spostarsi in basso.
OROLOGIO <small>Solo ingresso VGA (RGB)</small>	Premere + per aumentare la larghezza dell'immagine sullo schermo verso destra. Premere il pulsante - per ridurre la larghezza dell'immagine a sinistra.
FASE <small>Solo ingresso VGA (RGB)</small>	Regola i disturbi visivi sull'immagine.

*1: Questa funzione non è disponibile quando è selezionato sRGB in MODALITÀ IMMAGINE.

*2: Questa funzione non è disponibile nella MODALITÀ HDMI/DisplayPort se è selezionato RGB o se è selezionato AUTO e il segnale d'ingresso è RGB.

*3: Questa funzione non è disponibile quando è selezionato 1:1 in ASPETTO.

*4: Questa funzione non è disponibile per i fermi immagine provenienti dall'ingresso MP.

SISTEMA COLORE <small>Solo ingresso VIDEO</small>	L'impostazione Sistema colore selezionata dipende dal formato video del segnale di ingresso.
AUTO	Sceglie automaticamente l'impostazione Sistema colore in base al segnale di ingresso.
NTSC	
PAL	
SECAM	
4.43 NTSC	
PAL-60	
RISOLUZIONE DI INGRESSO <small>Solo ingresso VGA (RGB)</small>	Consente di selezionare una delle seguenti coppie di risoluzioni come priorità del segnale di ingresso: 1366 x 768 o 1280 x 768 o 1024 x 768 (risoluzione verticale 768)
ASPETTO*1	<p>Selezionare il rapporto di formato dell'immagine sullo schermo.</p> <p>NOTA: Se ASPETTO è impostato su ZOOM, l'immagine sarà impostata su INTERO prima di TILE MATRIX, quindi verrà avviata l'operazione TILE MATRIX. Dopo l'operazione TILE MATRIX, ASPETTO sarà impostato nuovamente sull'impostazione ASPETTO precedente o sull'impostazione ASPETTO attiva durante TILE MATRIX.</p> <p>Se si cambiano le impostazioni POSIZIONE O e POSIZIONE V con un'immagine ridotta, l'immagine non sarà modificata.</p> <p>Se l'opzione SALVA SCHERMO è attiva, l'impostazione ASPETTO cambia automaticamente in INTERO. Una volta disattivata l'opzione SALVA SCHERMO, per l'impostazione ASPETTO viene ripristinato il valore originale. Questa funzione non è disponibile se è attiva l'opzione MOVIMENTO in SALVA SCHERMO.</p> <p>Se ASPETTO è impostato su ZOOM mentre è attiva l'impostazione TILE MATRIX, dopo il rilascio di MATRIX sarà attivato ZOOM.</p> <p>La funzione POINT ZOOM (ZOOM PUNTO) presenta delle limitazioni; vedere POINT ZOOM (ZOOM PUNTO) a pagina 49.</p>
NORMALE	Visualizza il rapporto di aspetto come inviato dalla sorgente.
INTERO	Riempie tutto lo schermo.
ESPANDI	Espande il segnale letterbox 16:9 a tutto schermo.
1:1	Mostra l'immagine nel formato 1 per 1 pixel.
ZOOM	Espande/riduce l'immagine. NOTA: Le aree dell'immagine espansa che sono al di fuori dell'area dello schermo attivo non vengono visualizzate. L'immagine ridotta potrebbe presentare qualche deterioramento.
ZOOM	Mantiene le proporzioni durante lo zoom.
HZOOM	Valore di zoom orizzontale.
VZOOM	Valore di zoom verticale.
H POS	Posizione orizzontale.
V POS	Posizione verticale.
AVANZATE	
SCANSIONE MAGGIORE*2 <small>Solo ingressi HDMI1, HDMI2, HDMI3, DisplayPort, VGA (YPbPr), VIDEO</small>	Alcuni formati video richiedono diverse modalità di scansione per visualizzare l'immagine in modo ottimale.
AUTO	La dimensione dell'immagine viene impostata automaticamente. NOTA: Questa funzione non è disponibile se il segnale di ingresso VGA (YPbPr), VIDEO o MP.
ON	Le dimensioni dell'immagine sono superiori a quelle visualizzabili. Il bordo dell'immagine apparirà tagliato. Circa il 95% dell'immagine verrà visualizzata sullo schermo.
OFF	Le dimensioni dell'immagine rientrano nell'area di visualizzazione. L'intera immagine viene visualizzata sullo schermo. NOTA: Se si utilizza un computer con uscita HDMI, impostare su "OFF".
RIDUZIONE RUMORE <small>Solo ingresso VIDEO</small>	Regola la quantità di riduzione del rumore. Premere + o - per regolare.
TELECINEMA*2 <small>Solo ingressi HDMI1, HDMI2, HDMI3, DisplayPort, VIDEO, VGA (YPbPr)</small>	Percepisce automaticamente la frequenza dei fotogrammi delle sorgenti per una qualità immagine ottimale. NOTA: Impostare DEINTERLACC su ON se TELEECINEMA è AUTO.
CONTRASTO ADATTATIVO*2, *3 <small>Solo ingressi HDMI1, HDMI2, HDMI3, DisplayPort, VIDEO, VGA (YPbPr), MP</small>	Imposta il livello di regolazione per il contrasto dinamico. Se è impostato ALTA, l'immagine viene visualizzata chiaramente, ma la luminosità è instabile a causa dell'ampia variazione di contrasto.
RESET	Consente di ripristinare tutte le impostazioni "IMMAGINE" ai valori di fabbrica, fatta eccezione per MODALITÀ IMMAGINE.

*1: Tranne per MP.

*2: Questa funzione non è disponibile nella MODALITÀ HDMI/DisplayPort se è selezionato RGB o se è selezionato AUTO e il segnale d'ingresso è RGB.

*3: Questa funzione non è disponibile per i fermi immagine provenienti dall'ingresso MP.

AUDIO	
VOLUME	Aumenta o diminuisce il livello del volume in uscita.
BILANCIAMENTO	
BILANCIAMENTO	Selezionare STEREO o MONO per l'uscita audio. Se si seleziona STEREO, regolare il bilanciamento del volume S/D. Premere il pulsante + per spostare l'immagine sonora stereo a destra. Premere il pulsante - per spostare l'immagine sonora stereo a sinistra. NOTA: BILANCIAMENTO non è disponibile se STEREO/MONO è impostato su MONO.
SURROUND	Suono circostante artificiale.
EQUALIZZATORE	
ALTI	Accentuare o ridurre l'intervallo ad alta frequenza dei segnali audio. Premere il pulsante + per aumentare ALTI. Premere il pulsante - per diminuire ALTI.
BASSI	Accentuare o ridurre i suoni a bassa frequenza. Premere il pulsante + per aumentare BASSI. Premere il pulsante - per diminuire BASSI.
INGRESSO AUDIO	Consente di selezionare la sorgente di ingresso audio: [IN1], [IN2], [DisplayPort], [HDMI1], [HDMI2], [HDMI3], [MP]. NOTA: [IN1] e [IN2] non sono disponibili se MP è impostato su INPUT.
USCITA LINEA	Selezionando VARIABILE è possibile gestire il livello dell'uscita linea tramite il pulsante VOLUME.
ALTOPARLANTE INTERNO	Se si seleziona OFF l'uscita dell'altoparlante interno viene disattivata.
RIT. AUDIO	
RIT. AUDIO	Consente di attivare un ritardo temporale per la trasmissione del segnale audio. RITARDO può essere impostato su un valore compreso tra 0 e 100 millisecondi. Impostare ON per attivare questa funzione.
RITARDO	
RESET	Ripristina le impostazioni di fabbrica per tutte le opzioni AUDIO, tranne VOLUME.
PROGRAMMA	
SETTAGGI PROGRM	Crea un programma di funzionamento per il monitor. Premere i pulsanti ▲▼, + - per spostarsi e modificare le impostazioni di programmazione. Premere il pulsante SET/ZOOM sul telecomando o i pulsanti di cambio input sul monitor per selezionare le impostazioni. NOTA: Impostare GIORNO e ORA prima di configurare SETTAGGI PROGRM. Quando viene chiusa la finestra SETTAGGI PROGRM, gli eventuali programmi configurati vengono salvati. Se vi sono due programmi definiti per la stessa ora, la priorità viene data al programma con il numero SETTAGGI più alto. Se TEMPO SPEGN. AUT. è ON, SETTAGGI PROGRM non è disponibile. Se si seleziona un segnale di ingresso o una modalità dell'immagine non validi, la voce relativa viene visualizzata in rosso. Quando viene aperta la finestra SETTAGGI PROGRM, i programmi non vengono attivati. Vedere anche a pagina 36.
SETTAGG	Impostare su ON per attivare il programma. È possibile impostare un massimo di 30 programmi.
POTENZA	Impostazione per l'alimentazione del monitor. Impostare ON oppure OFF per ogni programma.
ORA	Impostare l'orario di attività del programma. Se non esiste un orario specifico per il programma, impostare [--].
INPUT	Impostare il segnale di ingresso per il programma. Per mantenere il segnale di ingresso attivo all'avvio del programma, impostare [--]. Durante l'impostazione di INPUT, selezionare ON per POTENZA.
MODIMMAG	Impostare la modalità dell'immagine per il programma. Per mantenere la modalità dell'immagine attiva all'avvio del programma, impostare [--]. Durante l'impostazione di MODALITÀ IMMAGINE, selezionare ON per POTENZA.
	Selezionare una voce in basso (è disponibile una sola voce).
DATA	Selezionare questa impostazione se il programma riguarda un singolo giorno o se si prevedono orari irregolari.
OGNI GIORNO	Selezionare questa impostazione se il programma deve essere ripetuto ogni giorno.
OGNI SETT.	Selezionare questa impostazione se il programma deve essere ripetuto ogni settimana.
GIORNI FERIAI	Selezionare questa impostazione se il programma riguarda un giorno feriale. Questa voce viene configurata con le impostazioni WEEKEND e VACANZA. Un giorno, non selezionato in WEEKEND e VACANZA, è considerato un giorno feriale.
WEEKEND	Selezionare questa impostazione se il programma riguarda il weekend. Il programma funziona nella data impostata in WEEKEND.
VACANZA	Il programma funziona nella data impostata in IMPOSTAZIONI VACANZA.
ELENCO PROGRM	Elenco dei programmi di funzionamento. Visualizza fino a 30 programmi.

IMPOSTAZIONI VACANZA	
Nr.	Crea un programma di vacanza per il monitor.
ANNO MESE GIORNO SETTIMANA	Impostare l'anno e il mese. Selezionare il giorno o la settimana. GIORNO: Imposta un giorno. SETTIMANA: Imposta una settimana e il giorno della settimana. Se si imposta [--] in MESE o ANNO, ogni mese o anno del giorno impostato è selezionato come vacanza.
FINE GIORNATA	Impostare la data di fine della vacanza. Se il programma deve avere una durata superiore a un anno, dividere il programma per anno. NOTA: Se GIORNO non è impostato, FINE GIORNATA non è disponibile. Se l'impostazione della vacanza include [--] per l'anno o il mese, FINE GIORNATA non è disponibile.
SET/ELIMINARE	Consente di impostare o eliminare un programma.
IMPOSTAZIONI WEEKEND	
WEEKEND	Imposta il giorno della settimana.
DATA & ORA	
	Consente di impostare la data, l'ora e l'area dell'ora legale. La data e l'ora devono essere impostate per consentire l'utilizzo della funzione "PROGRAMMA". Vedere a pagina 29. NOTA: Se l'alimentazione principale del monitor è rimasta disattivata per due settimane, l'impostazione DATA & ORA viene riportata all'impostazione predefinita e l'orologio smette di funzionare.
ANNO	Consente di impostare l'anno per l'orologio in tempo reale.
MESE	Consente di impostare il mese per l'orologio in tempo reale.
GIORNO	Consente di impostare il giorno per l'orologio in tempo reale.
ORA	Consente di impostare l'ora per l'orologio in tempo reale.
ORA/DATA ODIERNA	Mostra la data e l'ora correnti.
ORA LEGALE	
	Consente di attivare o disattivare l'ora legale. NOTA: Configurare prima l'impostazione DATA & ORA se si intende cambiare l'impostazione ORA LEGALE.
ORA LEGALE	Se è selezionato ON, configurare le impostazioni relative all'ora legale di seguito.
AVVIO MESE	Impostare la data di inizio dell'ora legale.
FINE MESE	Impostare la data di fine dell'ora legale.
ORA LEGALE	Imposta la differenza di ore.
TEMPO SPEGN. AUT.	
	Impostare lo spegnimento del monitor dopo un periodo di tempo preimpostato. È possibile impostare un tempo compreso tra 1 e 24 ore. NOTA: SCHEDULE non è disponibile se TEMPO SPEGN. AUT. è ON.
RESET	Consente di ripristinare le impostazioni di fabbrica delle seguenti impostazioni nel menu PROGRAMMA: DATA & ORA e ORA LEGALE.
INGRESSO MULTIPLO	
RILEVAZIONE INPUT	
	Consente di selezionare il metodo di rilevazione dell'ingresso utilizzato dal monitor quando sono collegate più sorgenti del segnale.
NON AZION	Il monitor non cerca i segnali nelle altre porte di ingresso video.
PRIMO RILEVATO	Se il segnale di ingresso video corrente non è presente, il monitor cerca un segnale video proveniente da un'altra porta di ingresso video. Se nell'altro ingresso è presente un segnale video, il monitor passa automaticamente dalla sorgente video attuale alla sorgente video attiva. Il monitor non cerca altri segnali video finché è presente la sorgente video corrente.
RILEVAZIONE PERSONAL.	Consente di impostare la priorità dei segnali di ingresso. Quando è selezionato RILEVAZIONE PERSONAL., il monitor ricerca solo gli input preimpostati. Quando si utilizza l'ingresso digitale (DisplayPort, HDMI1, HDMI2 e HDMI3), gli altri ingressi digitali non vengono rilevati. Se si utilizza l'ingresso analogico (VGA o VIDEO), gli altri ingressi analogici non vengono rilevati.

IMPOSTAZIONE TERMINALE	
MODO VGA	Selezionare RGB o YPbPr per l'ingresso VGA.
DisplayPort BIT RATE	Selezionare RBR o HBR.
LIVELLO VIDEO	AUTO: Consente di impostare automaticamente i segnali di ingresso regolando le apparecchiature collegate. RAW: Per le impostazioni del computer. Mostra tutti i segnali di ingresso con 0-255 livelli di grigio. ESPAND: Per le impostazioni delle apparecchiature audiovisive. Espande i segnali di ingresso da 16-235 livelli di grigio a 0-255 livelli di grigio. NOTA: Questa funzione è disponibile solo in HDMI o DisplayPort e viene selezionata da INPUT SIGNAL (SEGNALE INGRESSO).
MODO HDMI/DisplayPort	Questa funzione è disponibile nell'ingresso HDMI o DisplayPort. AUTO: passa automaticamente a RGB o YUV in base alla rilevazione delle informazioni interne del segnale d'ingresso. RGB: Per RGB nel segnale d'ingresso (ad esempio uscita video da un computer collegato). YUV: Per YUV (YPbPr/YCbCr) nel segnale d'ingresso.
RESET	Consente di ripristinare le impostazioni di fabbrica per le opzioni di INGRESSO MULTIPLIO, tranne RILEVAZIONE INPUT (solo priorità dei segnali in ingresso) e DisplayPort BIT RATE.
OSD	
LINGUA	Selezionare la lingua utilizzata dall'OSD.
ENGLISH	
DEUTSCH	
FRANÇAIS	
ITALIANO	
ESPAÑOL	
SVENSKA	
РУССКИЙ	
中文	
日本語	
TEMPO OSD	Spegne l'OSD dopo un periodo di inattività. Le scelte preimpostate sono tra 10 e 240 secondi.
POSIZIONE OSD	Consente di selezionare la posizione in cui l'OSD appare sullo schermo.
INFORMAZIONI OSD	Consente di scegliere se visualizzare l'OSD informativo. L'OSD informativo viene visualizzato quando cambia il segnale o la sorgente di ingresso. L'OSD informativo avverte inoltre quando non vengono rilevati segnali o se il segnale è fuori portata. Per la visualizzazione dell'OSD informativo è possibile selezionare un intervallo tra 3 e 10 secondi.
INFO. COMUNICAZIONI	ID MONITOR e INDIRIZZO IP vengono visualizzati premendo il pulsante DISPLAY sul telecomando.
ROTAZIONE OSD	Consente di configurare l'orientamento orizzontale o verticale dell'OSD.
ORIZZONTALE	Mostra l'OSD con orientamento orizzontale.
VERTICALE	Mostra l'OSD con orientamento verticale. NOTA: Se è impostato VERTICALE, SOTTOTITOLAGGIO non è disponibile.
GUIDA AI COMANDI	Quando viene visualizzato il menu OSD, appare la guida dei comandi.
INFORMAZIONI	Consente di definire un titolo e un messaggio tramite il server HTTP. Vedere a pagina 46.
NOME INPUT	È possibile creare un nome per l'ingresso INPUT attualmente in uso. Massimo: 14 caratteri, compresi spazi, A-Z, 0-9 e alcuni simboli.
SOTTOTITOLAGGIO <small>Solo ingresso VIDEO</small>	Consente di attivare il sottotitolaggio. NOTA: Questa funzione viene rilasciata all'attivazione di una delle seguenti funzioni: VERTICALE in ROTAZIONE OSD, TILE MATRIX, SALVA SCHERMO, STILL, POINT ZOOM.
RESET	Consente di riportare le seguenti impostazioni del menu OSD ai valori di fabbrica: ORARIO OSD, POSIZIONE OSD, INFORMAZIONI OSD, TRASPARENZA OSD, SOTTOTITOLAGGIO.

DISPLAY MULTIPIO

TILE MATRIX*1 (Tranne per MP)	<p>Consente di espandere un'immagine e di visualizzarla su più schermi (fino a 100) mediante un amplificatore di distribuzione.</p> <p>NOTA: Una bassa risoluzione non è adatta per l'affiancamento su molti monitor diversi. È possibile operare senza un amplificatore di distribuzione con un numero inferiore di schermi.</p> <p>Questa funzione viene rilasciata alla selezione di SALVA SCHERMO o CAPOVOLGI IMMAGINE, tranne per NON AZION.</p> <p>Lo zoom non funziona quando è attivo TILE MATRIX.</p> <p>Se viene selezionato "ZOOM" in ASPETTO durante l'esecuzione di TILE MATRIX, l'impostazione viene applicata al completamento di TILE MATRIX.</p> <p>Se TILE MATRIX è attivo le seguenti funzioni non sono disponibili: SOTTOTITOLAGGIO, STILL, POINT ZOOM.</p> <p>Fare riferimento alla funzione POINT ZOOM per maggiori dettagli (vedere a pagina 49).</p> <p>Se i contenuti del Riprodot. Multimedia vengono riprodotti mentre TILE MATRIX è attivo, potrebbero verificarsi divergenze tra i tempi di riproduzione dei vari monitor.</p> <p>Questa funzione non è disponibile se è attiva l'opzione SALVA SCHERMO.</p>
MONITOR ORIZZ	Numero di monitor disposti orizzontalmente.
MONITOR VERT	Numero di monitor disposti verticalmente.
POSIZIONE	Consente di selezionare la sezione dell'immagine affiancata da visualizzare sul monitor.
TILE COMP	Attiva la funzione TILE COMP. Se è impostato Sì per TILE COMP, è possibile regolare la dimensione e la posizione dell'immagine visualizzata premendo i tasti + e - sul telecomando.
ATTIVA	Attiva le impostazioni Tile Matrix.
TILE MATRIX MEM	Se è selezionata l'opzione "INPUT", l'impostazione TILE MATRIX viene applicata a ogni ingresso di segnale.
COMUNE	Tutte le impostazioni in TILE MATRIX vengono salvate per tutti gli input di segnale.
INPUT	Tutte le impostazioni in TILE MATRIX vengono salvate per l'input di segnale selezionato.
CONTROLLO ID	Consente di impostare il numero ID del monitor tra 1 e 100 e l'ID gruppo tra A e J. L'ID gruppo è composto da più selezioni. Vedere anche a pagina 37.
RESET	Consente di riportare tutte le impostazioni del menu DISPLAY MULTIPIO ai valori di fabbrica.

PROTEZIONE DISPLAY

RISPARMIO ENERGIA	Impostare ATTIVA o DISATTIVA. Se si imposta ATTIVA, impostare la durata dell'attesa del monitor prima di entrare nella modalità di risparmio di energia dopo una perdita di segnale. Per maggiori dettagli, controllare la spia di alimentazione (vedere pagina 35).
AUTO RISPARMIO ENERG IMPOST ORA	Impostare l'intervallo di tempo, trascorso il quale, il monitor passa in modalità di risparmio energetico in seguito alla perdita del segnale.
ACCENSIONE RAPIDA	Se è selezionato ABILITA, il monitor ritorna rapidamente allo stato ON nel momento in cui viene rilevato un segnale. Abilitando questa opzione si aumenta il consumo di energia nella modalità di standby.
ALIMENTAZIONE USB IN STANDBY	Se è selezionato ABILITA, è possibile utilizzare la porta USB per l'alimentazione nella modalità di standby.
MESSAGGIO RISP ENER	Quando il monitor passa in modalità risparmio di energia, selezionando ON viene visualizzato un messaggio.
STATO CALORE	Mostra lo stato effettivo della retroilluminazione e dei sensori di temperatura.
SALVA SCHERMO	Utilizzare la funzione SALVA SCHERMO per ridurre il rischio di persistenza dell'immagine. NOTA: Se il salvaschermo è attivato, viene impostata l'immagine INTERO. Se si disattiva l'opzione SALVA SCHERMO, l'immagine viene visualizzata in base all'impostazione ASPETTO corrente. Se l'opzione SALVA SCHERMO è attiva, STILL, POINT ZOOM, TILE MATRIX e SOTTOTITOLAGGIO non sono disponibili.
CONTROLUCE	La luminosità del controluce diminuisce se è selezionato "ON". NOTA: Non selezionare questa funzione quando SENS LUMIN ST è impostato su MODO1 o MODO2.
MOVIMENTO	L'immagine sullo schermo viene leggermente espansa e si sposta in 4 direzioni (SU, GIÙ, DESTRA, SINISTRA) con intervalli definiti dall'utente. È possibile impostare la durata dell'intervallo e il rapporto di zoom.
COLORE BORDO	Consente di regolare il colore dei bordi laterali quando viene riprodotta un'immagine 4:3. Premendo il pulsante + sul telecomando, i bordi laterali diventano più chiari. Premendo il pulsante - sul telecomando, i bordi laterali diventano più scuri. Viene cambiato anche il colore di sfondo della finestra del Riprodot. Multimedia.
ACCENSIONE RITARDATA	Regola il tempo di ritardo nel passaggio dalla modalità "standby" alla modalità di accensione.
RITARDO	È possibile impostare un valore compreso tra 0 e 50 secondi.
COLLEGA A ID	Quando si seleziona "ON", il tempo di ritardo è collegato all'ID del monitor. Se il numero di ID è elevato, è necessario più tempo.
ALERT MAIL	Impostare ON per attivare ALERT MAIL. Fare riferimento alle impostazioni della posta (vedere a pagina 44).
RESET	Ripristina tutte le impostazioni del menu PROTEZIONE DISPLAY sui valori di fabbrica, eccetto ACCENSIONE RITARDATA.

*1: Tranne per MP.

COMANDO

INFORMAZIONI DI RETE	Mostra le impostazioni di rete correnti.
LAN	NOTA: Quando si cambiano le impostazioni LAN, è necessario attendere alcuni secondi perché le impostazioni LAN modificate risultino applicate.
IMPOST IP	Con l'abilitazione di questa opzione, il server DHCP assegna automaticamente un indirizzo IP al monitor. Con la disabilitazione di questa opzione è necessario inserire un indirizzo IP fisso e i dati sulla subnet mask ottenuti dall'amministratore di rete. NOTA: Richiedere l'indirizzo IP all'amministratore di rete quando per [IMPOST IP] è selezionato AUTO.
INDIRIZZO IP	Impostare l'indirizzo IP per il monitor collegato alla rete quando per [IMPOST IP] è selezionato MANUAL.
SUBNET MASK	Impostare i dati della subnet mask per il monitor collegato alla rete quando per [IMPOST IP] è selezionato MANUAL.
GATEWAY PREDEFINITO	Impostare il gateway predefinito per il monitor collegato alla rete quando per [IMPOST IP] è selezionato MANUAL. NOTA: Immettere [0.0.0.0] per eliminare l'impostazione.
DNS	Impostare l'indirizzo IP dei server DNS. AUTO: Il server DNS connesso al monitor assegna automaticamente il suo indirizzo IP. MANUAL: Immettere manualmente l'indirizzo IP del server DNS collegato al monitor.
DNS PRINCIPALE	Immettere le impostazioni di rete del server DNS primario collegato al monitor. NOTA: Immettere [0.0.0.0] per eliminare l'impostazione.
DNS SECONDARIO	Immettere le impostazioni di rete del server DNS secondario collegato al monitor. NOTA: Immettere [0.0.0.0] per eliminare l'impostazione.
MODIFICA PASSWORD	Consente la modifica della password di sicurezza. La password preimpostata in fabbrica è 0000.
SICUREZZA	
PASSWORD	Inserire una password di sicurezza.
MODALITÀ SICUREZZA	
OFF	La password di sicurezza non è richiesta all'accensione del monitor.
BLOCCO AVVIO	La password di sicurezza viene richiesta all'accensione del monitor.
BLOCCO CONTROLLO	La password di sicurezza è richiesta quando viene premuto un pulsante del telecomando o un pulsante di controllo sul monitor.
ENTRAMBI I BLOCCHI	La password di sicurezza viene richiesta all'accensione del monitor oppure quando viene premuto un pulsante del telecomando o un pulsante di controllo sul monitor.
IMPOST BLOCCO IR	Impedisce il controllo del monitor dal telecomando senza fili. Alla selezione di ATTIVA, vengono attivate tutte le impostazioni. NOTA: IMPOST BLOCCO IR è una funzione destinata unicamente ai pulsanti del telecomando wireless. Questa funzione non impedisce l'accesso ai pulsanti del monitor. Per tornare al funzionamento normale, premere il pulsante "DISPLAY" sul telecomando per più di 5 secondi.
SELEZ STATO	Consente di selezionare la modalità UNLOCK, ALL LOCK o CUSTOM LOCK.
UNLOCK	Tutti i pulsanti sul telecomando sono disponibili per il normale funzionamento.
ALL LOCK	Blocca tutti i pulsanti del telecomando.
CUSTOM LOCK	Consente di selezionare i pulsanti da bloccare tra ALIMENTAZ, VOLUME e INPUT. Ad eccezione delle impostazioni CUSTOM LOCK, gli altri pulsanti sul telecomando vengono bloccati. ALIMENTAZ: Se è selezionata l'opzione BLOC., il pulsante ALIMENTAZ è bloccato. VOLUME: Se è selezionata l'opzione UNLOCK, imposta il volume minimo e massimo tra VOL.0 e VOL.100. I pulsanti VOLUME (+) e VOLUME (-) sono disponibili solo dal volume minimo al volume massimo impostati. Se è selezionata l'opzione BLOC., i pulsanti VOLUME (+) e VOLUME (-) sono bloccati. INPUT: Se è selezionata l'opzione UNLOCK, scegliere fino a tre pulsanti tra DisplayPort, HDMI1, HDMI2, HDMI3, VGA (RGB/YpPr), VIDEO e Riprodu. Multimedia, a seconda di quale si desidera sbloccare. I pulsanti deselezionati rimangono bloccati. Se è selezionata l'opzione BLOC., tutti i pulsanti INPUT sono bloccati.

IMPOST BLOCCO CHIAVE	<p>Impedisce il controllo del monitor con i pulsanti del monitor.</p> <p>Alla selezione di ATTIVA, vengono attivate tutte le impostazioni.</p> <p>NOTA: IMPOST BLOCCO CHIAVE è una funzione destinata unicamente ai pulsanti del monitor. Questa funzione non impedisce l'accesso a tutti i tasti sul telecomando. Per attivare la funzione di blocco con chiave di comando, premere il tasto di accensione per almeno 3 secondi. Per riattivare la modalità utente, premere nuovamente il tasto di accensione per almeno 3 secondi.</p>
SELEZ STATO	Consente di selezionare la modalità UNLOCK, ALL LOCK o CUSTOM LOCK.
UNLOCK	Tutti i pulsanti sono disponibili per le normali operazioni.
ALL LOCK	Blocca tutti i pulsanti del telecomando.
CUSTOM LOCK	<p>Consente di selezionare i pulsanti da bloccare tra ALIMENTAZ, VOLUME e INPUT.</p> <p>Ad eccezione delle impostazioni CUSTOM LOCK, gli altri pulsanti sul telecomando vengono bloccati.</p> <p>ALIMENTAZ: Se è selezionata l'opzione BLOC., il pulsante ALIMENTAZ è bloccato.</p> <p>VOLUME: Se è selezionato UNLOCK, consente di impostare il volume minimo e massimo tra VOL.0 e VOL.100. I pulsanti PLUS (+) e MINUS (-) sono disponibili solo dal volume minimo al volume massimo impostati. Se è selezionato BLOC, i pulsanti PLUS (+) e MINUS (-) sono bloccati.</p> <p>INPUT: Se è selezionato SBLOC, il pulsante INPUT/SET è sbloccato.</p> <p>CANALE: Per bloccare i pulsanti dei canali sul telecomando, selezionare BLOC. e premere ATTIVA; i pulsanti UP (▲) e DOWN (▼) vengono bloccati.</p>
DDC/CI Solo ingresso VGA (RGB)	ATTIVA/DISATTIVA: ATTIVA o DISATTIVA la comunicazione bidirezionale e il controllo del monitor.
PING	Verificare la riuscita della connessione alla rete comunicando con un indirizzo IP predefinito.
INDIRIZZO IP	Impostare un INDIRIZZO IP per l'invio di PING.
ESEGUI	Consente di controllare la possibilità di inviare o meno al monitor una risposta dall'INDIRIZZO IP che invia il PING.
RESET INDIRIZZO IP	Ripristina la impostazioni di fabbrica di IMPOST INDIRIZZO IP.
ATTENUAZIONE AUTO	Consente di regolare automaticamente la retroilluminazione dello schermo LCD in base all'intensità della luce ambientale.
SENS LUMIN ST	<p>È possibile impostare la retroilluminazione dello schermo LCD in modo che aumenti o diminuisca a seconda dell'intensità della luce ambientale nella stanza. Se la stanza è luminosa, il monitor assume la stessa luminosità. Se la stanza è più buia, il monitor riduce la luminosità per adeguarla a quella dell'ambiente. Lo scopo di questa funzione è rendere più confortevole la visione dello schermo con diverse condizioni di illuminazione.</p> <p>NOTA: Se è impostata l'opzione SENS LUMIN ST, le opzioni CONTROLUCE e CONTROLUCE in SALVA SCHERMO sono disattivate.</p> <p>Non coprire il sensore di rilevamento della luce ambientale quando si utilizza la MODALITÀ 1 o la MODALITÀ 2.</p> <p>Per impostare il parametro AMBIENT di SENS LUMIN ST nell'OSD, selezionare MODALITÀ 1 o MODALITÀ 2 e impostare l'opzione LIMITE MAX, ILLUMINATA e OSCURATA in ciascuna modalità.</p> <p>LIMITE MAX: Livello massimo di retroilluminazione che è possibile impostare.</p> <p>ILLUMINATA: Livello di retroilluminazione che il monitor assumerà quando la luce ambientale è più intensa.</p> <p>OSCURATA: Livello di retroilluminazione che il monitor assumerà quando la luce ambientale è meno intensa.</p> <p>Quando è attivata la funzione SENS LUMIN ST, il livello di CONTROLUCE dello schermo varia automaticamente in funzione delle condizioni di illuminazione ambientale (vedere la figura seguente).</p> <div style="text-align: center;"> <p>Il grado di CONTROLUCE che il monitor utilizzerà quando la luce nell'ambiente è scarsa.</p> <p>Il grado di CONTROLUCE che il monitor utilizzerà quando la luce nell'ambiente è intensa.</p> <p>Impostazione di fabbrica</p> <p>Intervallo di CONTROLUCE</p> <p>Intervallo di CONTROLUCE quando impostato su LIMITE MAX.</p> <p>OSCURATA ILLUMINATA 0%</p> <p>← illuminazione dell'ambiente → scuro luminoso</p> <p>..... Valore di controllo dello schermo con la modalità MODO1 —— Valore di controllo dello schermo con la modalità MODO2</p> </div> <p>LIMITE MAX: Il livello di CONTROLUCE è limitato al livello impostato.</p> <p>OSCURATA: Livello di CONTROLUCE impostato che il monitor utilizzerà quando la luce nell'ambiente è scarsa.</p> <p>ILLUMINATA: Livello di CONTROLUCE che il monitor utilizzerà quando la luce nell'ambiente è intensa.</p>

SPIA ACCENSIONE	
SPIA ACCENSIONE	Consente di accendere o spegnere il LED. Se è selezionato OFF, il LED non si accende quando il monitor LCD è nella modalità attiva.
SPIA PROGRAMMA	Consente di accendere o spegnere il LED in base a un'attività di pianificazione configurata in "SETTAGGI PROGRAM". Se è selezionato OFF, il LED non si illumina quando un programma è nella modalità attiva.
CEC*	
CEC	Questa funzione consente di controllare il dispositivo compatibile con HDMI CEC collegato tramite il connettore HDMI. *: CEC è un'abbreviazione di Consumer Electronics Control. Se è impostato ON, configurare le voci indicate di seguito. NOTA: Se è selezionato ON, le funzioni seguenti sono attivate. Quando il dispositivo HDMI CEC collegato riceve un comando di riproduzione, il monitor contemporaneamente si accende e cambia il segnale di input in HDMI. Se il monitor è stato acceso, quando un dispositivo HDMI CEC collegato riceve un comando di riproduzione, il segnale di input cambia in HDMI. I dispositivi HDMI CEC collegati sono controllati dal telecomando wireless fornito con il monitor. In base al dispositivo collegato, il dispositivo potrebbe non funzionare correttamente.
SPEGN. AUTOMATICO	Quando il monitor viene portato in standby con il telecomando o con il pulsante di alimentazione sul monitor, anche il dispositivo HDMI CEC collegato viene portato in standby. NOTA: Se il dispositivo HDMI CEC collegato sta effettuando una registrazione, non entra nella modalità di standby.
RICEVITORE AUDIO	Consente di attivare l'amplificatore audio HDMI CEC. Se è impostato SÌ, consente di trasmettere l'audio del dispositivo HDMI CEC collegato dall'amplificatore audio HDMI CEC collegato. Se è impostato SÌ, l'audio dell'altoparlante interno viene disattivato. NOTA: Quando un amplificatore audio HDMI CEC è collegato, impostare su SÌ. Impostare su NO se non è collegato alcun dispositivo audio HDMI CEC al monitor.
RICERCA DISPOSITIVO	Ricerca il dispositivo HDMI CEC collegato al monitor. Quando la ricerca restituisce un risultato, il tipo di dispositivo HDMI CEC collegato e il nome del dispositivo registrato vengono visualizzati. Al termine della ricerca, anche se non riuscita, l'opzione RICERCA DISPOSITIVO viene impostata automaticamente su NO. Per riprovare a eseguire la ricerca del dispositivo, imposta l'opzione di nuovo su SÌ. Dopo aver rilevato dispositivi HDMI CEC, è possibile cambiare l'input del dispositivo selezionando il dispositivo.
RESET	Consente di ripristinare i valori di fabbrica di tutte le impostazioni del menu CONTROL, tranne LAN, MODIFICA PASSWORD, SICUREZZA e PING.
SISTEMA	
INFORMAZIONI MONITOR	Mostra il nome del modello, il numero di serie e la versione del firmware del monitor. RISPARMIO DI CO2: Visualizza le informazioni sul risparmio stimato di Co2 in kg-Co2. Il fattore di impatto di Co2 nel calcolo del risparmio si basa sul rapporto dell'OCSE (Edizione 2008). USO DI CO2: Visualizza le informazioni sull'uso stimato di Co2 in kg-Co2. Si tratta di una stima aritmetica e non del valore di misurazione effettivo. Questa stima non si basa su alcuna opzione.
FIRMWARE	Consente di visualizzare la versione del firmware installato nel monitor.
MAC ADDRESS	Visualizza il MAC ADDRESS (INDIRIZZO MAC).
CONFIG. DI FABBRICA	Tutti gli elementi vengono riportati allo stato di consegna dalla fabbrica. NOTA: È possibile reimpostare tutti gli elementi in tutti i monitor collegati in daisy chain. Prestare attenzione a non reimpostare inavvertitamente tutti gli elementi.

Su richiesta possono essere forniti i valori predefiniti.

NOTA 1: CREAZIONE DI UN PROGRAMMA

La funzione di programmazione consente di impostare il monitor per l'accensione e l'attivazione dello stato standby in ore diverse. È possibile impostare fino a sette programmi.

Per impostare il programma:

1. Accedere al menu PROGRAMMA. Evidenziare SETTAGGI PROGRM utilizzando i pulsanti freccia SU e GIÙ. Premere il pulsante SET/POINT ZOOM o + per accedere al menu Settaggi. Evidenziare il numero del programma desiderato e premere SET/POINT ZOOM. La casella accanto al numero diventa gialla. Ora è possibile impostare il programma.
2. Utilizzare il pulsante freccia giù per evidenziare ALIMENTAZ. Utilizzare i pulsanti + e - per impostare ON. Per disattivare il programma, impostare OFF.
3. Utilizzare il pulsante freccia giù per evidenziare ORA. Utilizzare i pulsanti + e - per impostare l'ora.
4. Utilizzare le frecce su e giù per evidenziare INPUT. Utilizzare i pulsanti + e - per scegliere la sorgente di input. Utilizzare le frecce su e giù per evidenziare MOD IMMAG. Utilizzare i pulsanti + e - per scegliere la modalità immagine.
5. Utilizzare il pulsante freccia giù per selezionare DATA, OGNI GIORNO, OGNI SETT., GIORNI FERIALE, WEEKEND o VACANZA. Premere il pulsante SET/ZOOM su un menu adatto per il programma. Se si desidera eseguire il programma in un giorno specifico, scegliere DATA e premere il pulsante SET/POINT ZOOM. Se si desidera eseguire il programma ogni giorno, scegliere OGNI GIORNO e premere il pulsante SET/POINT ZOOM. Il cerchio accanto a OGNI GIORNO diventerà di colore giallo. Se si desidera impostare un programma settimanale, scegliere i giorni della settimana utilizzando i pulsanti freccia su e giù, quindi premere SET/ZOOM per selezionare. Evidenziare l'opzione OGNI SETT. e premere SET/ZOOM. Impostare GIORNI FERIALE, WEEKEND o VACANZA nello stesso modo.
Le impostazioni per GIORNI FERIALE, WEEKEND e VACANZA sono disponibili sotto PROGRAMMA (vedere pagina 29).
6. Al termine dell'impostazione di un programma, è possibile impostarne altri. Premere MENU per lasciare la schermata OSD o EXIT per tornare al menu precedente.

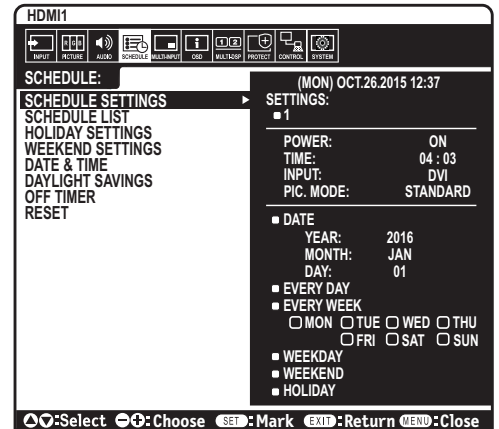

NOTA: Se i programmi si sovrappongono, il programma con il numero più alto avrà la precedenza su quello con il numero più basso. Ad esempio, il programma n. 7 avrà la precedenza sul programma n. 1.

Se un ingresso o una modalità di immagine selezionati non sono al momento disponibili, l'ingresso o la modalità di immagine disabilitati sono mostrati in rosso.

NOTA 2: PERSISTENZA DELL'IMMAGINE

Tenere presente che la tecnologia LCD può provocare un fenomeno noto come persistenza dell'immagine. La persistenza dell'immagine si verifica quando un'immagine residua o "fantasma" di un'immagine precedente rimane visibile sullo schermo. A differenza dei monitor CRT, la persistenza dell'immagine dei monitor LCD non è permanente, tuttavia bisogna evitare di visualizzare immagini fisse per lungo tempo.

Per eliminare la persistenza dell'immagine, spegnere l'alimentazione principale del monitor o portarlo in standby per lo stesso tempo di visualizzazione dell'immagine precedente. Ad esempio, se un'immagine è rimasta sul monitor per un'ora, lasciando un'immagine residua, è necessario spegnere l'alimentazione principale del monitor o portarlo in standby per un'ora per cancellare l'immagine.

Come per tutti i dispositivi di visualizzazione, NEC DISPLAY SOLUTIONS raccomanda di visualizzare immagini in movimento e di utilizzare a intervalli regolari un salvaschermo in movimento quando lo schermo non è attivo, oppure di spegnere il monitor o portarlo nella modalità di standby se non lo si utilizza.

Impostare le funzioni "SALVA SCHERMO", "DATA & ORA" e "SETTAGGI PROGRM" per ridurre il rischio di persistenza dell'immagine.

Per una durata prolungata come display in luoghi pubblici

Latenza dell'immagine del monitor LCD

Quando il monitor LCD viene usato con continuità per lunghi periodi di tempo, rimane una quantità minima di carica elettrica vicino all'elettrodo all'interno dell'LCD e potrebbe verificarsi un residuo o immagine "fantasma" dell'immagine precedente. (Persistenza dell'immagine)

La persistenza dell'immagine non è permanente, ma quando l'immagine fissa viene visualizzata a lungo, le impurità ioniche all'interno dell'LCD si accumulano lungo l'immagine visualizzata e potrebbero renderla permanente. (Latenza dell'immagine)

Consigli

Per impedire la persistenza dell'immagine e prolungare la vita utile del monitor, si consiglia di attenersi a quanto segue:

- Un'immagine fissa non deve essere visualizzata per lungo tempo.
- Se non è in uso, spegnere il monitor con il telecomando oppure utilizzare la funzione di risparmio energia del PC o le funzioni di programmazione integrate.
- Basse temperature ambientali prolungano la durata del monitor.
Se viene montata una superficie protettiva (vetro, acrilico) sulla superficie dello schermo del monitor, se la superficie dello schermo del monitor si trova in uno spazio ristretto oppure se i monitor sono posizionati in pila, utilizzare i sensori di temperatura all'interno del monitor. Per ridurre la temperatura interna, utilizzare il salvaschermo, la funzione di risparmio energia del PC e la luminosità bassa.
- Utilizzare la "modalità salva schermo" del monitor.

Funzioni del telecomando

FUNZIONE ID TELECOMANDO

ID TELECOMANDO

Il telecomando consente di controllare fino a 100 monitor singoli tramite la cosiddetta modalità ID TELECOMANDO. Tale modalità funziona in combinazione con l'ID monitor e consente di controllare fino a 100 monitor singoli. Ad esempio, se nella stessa area sono utilizzati più monitor, un telecomando in modalità normale invierebbe segnali a tutti i monitor contemporaneamente (vedere la Figura 1). Con la modalità ID TELECOMANDO è possibile controllare solo un monitor specifico all'interno del gruppo (vedere la Figura 2).

PER IMPOSTARE L'ID TELECOMANDO

Tenendo premuto il tasto REMOTE ID SET sul telecomando, utilizzare il tastierino per immettere l'ID monitor (1-100) del monitor da controllare con il telecomando. Il telecomando può quindi essere utilizzato per controllare il monitor con l'ID monitor specificato.

Se si seleziona 0 o il telecomando è in modalità normale, verranno controllati tutti i monitor.

PER IMPOSTARE/REIMPOSTARE L'ID TELECOMANDO

Modalità ID: per impostare la modalità ID, premere il pulsante REMOTE ID SET e tenerlo premuto per 2 secondi.

Modalità normale: per tornare alla modalità normale, premere il pulsante REMOTE ID CLEAR e tenerlo premuto per 2 secondi.

Affinché l'impostazione funzioni correttamente, è necessario assegnare al monitor un ID monitor univoco. Il numero di ID monitor può essere assegnato dal menu DISPLAY MULTIPLO dell'OSD (consultare pagina 32).

Puntare il telecomando verso il sensore remoto del monitor desiderato, quindi premere il pulsante REMOTE ID SET. Il numero ID MONITOR viene visualizzato sullo schermo quando il telecomando è nella modalità ID.



Figura 1
Telecomando in modalità Normale o ID REMOTO impostato su 0



Figura 2
Telecomando impostato per utilizzare ID REMOTO:3



Utilizzare il telecomando per controllare tutti i monitor nel raggio d'azione

1. Sul telecomando, tenere premuto il tasto REMOTE ID SET mentre si utilizza il tastierino per immettere l'ID TELECOMANDO "0".
2. Tutti i monitor nel raggio d'azione del telecomando risponderanno alle pressioni dei tasti.

NOTA: Se l'ID TELECOMANDO è impostato su "0", la pressione di REMOTE ID SET farà sì che tutti i monitor nel raggio d'azione del segnale del telecomando visualizzino il relativo ID MONITOR sullo schermo. In questo modo, se si desidera controllare un singolo monitor come descritto di seguito, è possibile visualizzare facilmente il relativo ID MONITOR.

Utilizzare il telecomando per controllare il monitor a cui è assegnato un numero ID MONITOR specifico.

1. Impostare il numero ID MONITOR per il monitor (vedere a pagina 32). Il numero ID MONITOR può essere un numero compreso tra 1 e 100. Questo numero ID MONITOR consente al telecomando di controllare questo monitor specifico senza incidere su altri monitor.
2. Sul telecomando, tenere premuto il pulsante REMOTE ID SET mentre si utilizza il tastierino per inserire il numero ID TELECOMANDO (1-100). Il numero ID TELECOMANDO deve corrispondere al numero ID MONITOR del monitor da controllare.

3. Puntare il telecomando verso il sensore del telecomando del monitor desiderato, quindi premere il pulsante REMOTE ID SET.

Il numero ID MONITOR viene visualizzato in rosso sul monitor.

Se l'ID TELECOMANDO è "0", tutti i monitor nel raggio d'azione visualizzeranno il rispettivo numero ID MONITOR in rosso.

Se il numero ID MONITOR viene visualizzato in bianco sul monitor, significa che il numero ID MONITOR e l'ID TELECOMANDO non sono uguali.

NOTA: Non è possibile specificare l'ID GRUPPO con il telecomando.

FUNZIONAMENTO DEL TELECOMANDO CON CAVO

È possibile controllare più monitor collegando a REMOTE IN/OUT un cavo con spina mini-stereo (Ø 3,5 mm) [non in dotazione].

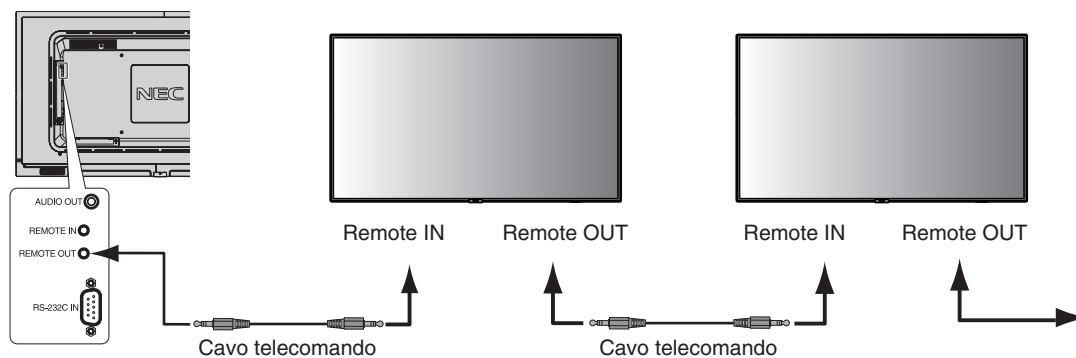

NOTA: Scollegare l'alimentazione principale prima di collegare/scollegare il cavo mini plug stereo.

NOTA: Non utilizzare questo connettore per altri scopi.

Controllo del monitor LCD attraverso il controllo remoto RS-232C

Questo monitor LCD può essere controllato collegando un personal computer con un terminale RS-232C (tipo inverso).

Le funzioni che possono essere controllate da un personal computer sono:

- Accensione o standby.
- Commutazione tra segnali d'ingresso.
- Inserimento/disinserimento disattivazione audio.

Connessione

Monitor LCD + computer.

- Spegnerne l'alimentazione principale del monitor durante il collegamento di un computer al monitor.
- Accendere prima il computer collegato e poi l'alimentazione principale del monitor.
Se si accendono il computer e il monitor in ordine inverso, la porta COM potrebbe non funzionare.
- Per il controllo del monitor collegato con il cavo RS-232C, consultare il grafico dei comandi di controllo (vedere a pagina 47) o il file "External_Control.pdf" sul CD-ROM fornito con il monitor.

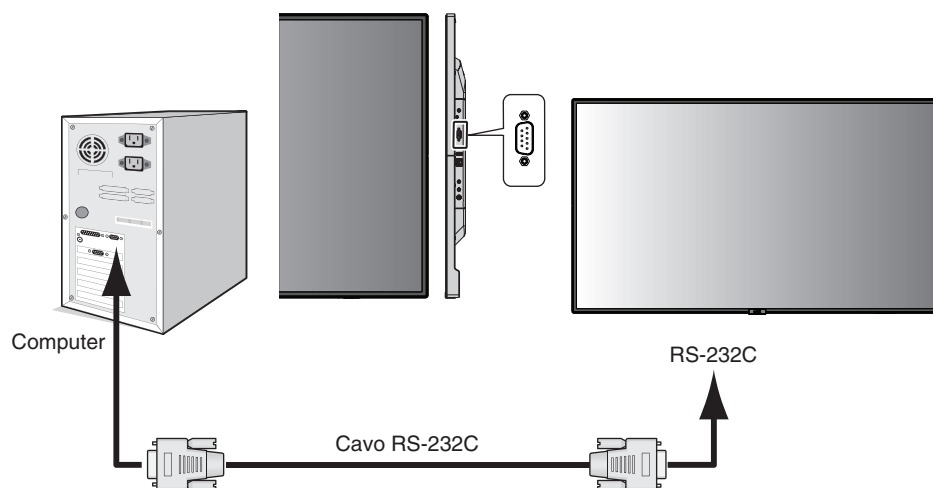

NOTA: Se il computer è equipaggiato solo con un connettore per porta seriale a 25 pin, è necessario un adattatore per porta seriale a 25 pin. Contattare il fornitore per i dettagli.
Per l'assegnazione dei pin, vedere "2) Ingresso/uscita RS-232C" a pagina 40.

Per controllare un monitor, utilizzare il comando di controllo. Le istruzioni per il comando di controllo si trovano nel CD fornito con il monitor. Il nome del file è "External_control.pdf".

1) Interfaccia

PROTOCOLLO	RS-232C
VELOCITÀ DI TRASMISSIONE	9600 [bit/sec.]
LUNGHEZZA DATI	8 [bit]
PARITÀ	NO
BIT DI ARRESTO	1 [bit]
CONTROLLO FLUSSO	NO

Questo monitor LCD utilizza linee RXD, TXD e GND per il controllo tramite RS-232C.
Per il controllo tramite RS-232C, utilizzare il cavo null modem (non incluso).

2) ASSEGNAZIONE PIN

Ingresso/uscita RS-232C

N. Pin	Nome
1	NC
2	RXD
3	TXD
4	NC
5	GND
6	NC
7	NC
8	NC
9	NC

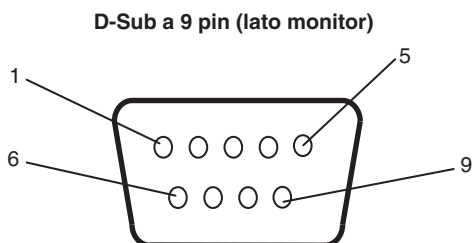

Questo monitor LCD utilizza linee RXD, TXD e GND per il controllo tramite RS-232C.

Controllo del monitor LCD tramite rete

Connessione a una rete

L'impiego di un cavo di rete consente di specificare le impostazioni di rete e di notifica tramite posta elettronica mediante una funzione del server HTTP.

Per utilizzare una connessione di rete è necessario assegnare un indirizzo IP.

Esempio di connessione di rete:

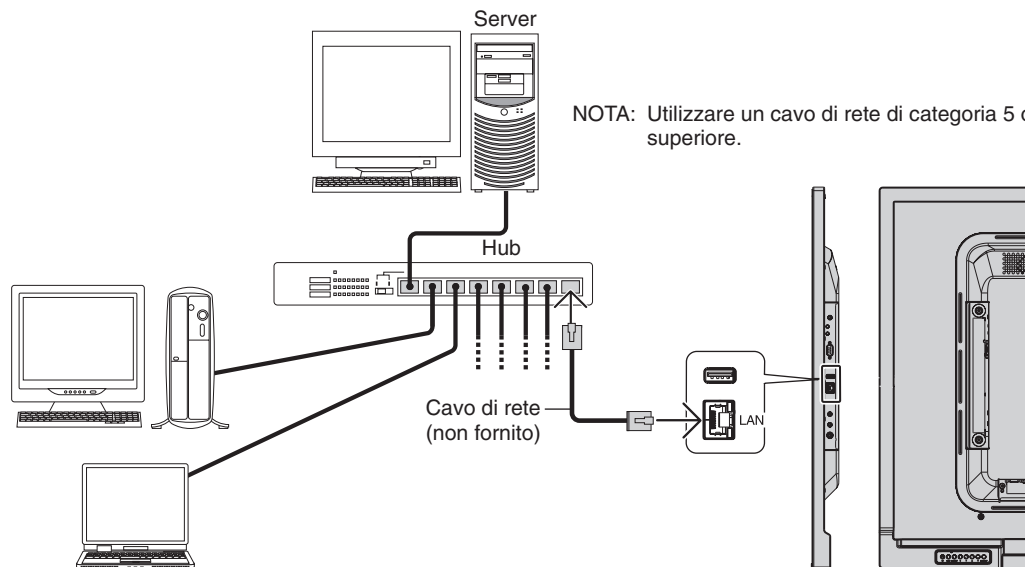

Impostazioni di rete tramite browser HTTP

Panoramica

Il collegamento in rete consente di controllare il monitor da un computer collegato in rete.

L'indirizzo IP e la subnet mask del monitor possono essere impostati nella schermata delle impostazioni di rete del browser Web utilizzando un server HTTP. Come browser, utilizzare "Microsoft Internet Explorer 10" o una versione successiva (poiché questo dispositivo utilizza "JavaScript" e "Cookie", il browser deve essere impostato per accettare queste funzioni. Il metodo di impostazione varia a seconda della versione del browser. Consultare la guida in linea e le altre informazioni presenti all'interno del software utilizzato).

Per accedere alla funzione del server HTTP, avviare il browser Web sul computer tramite la rete a cui è collegato il monitor e digitare il seguente URL come descritto di seguito:

Impostazione di rete

`http://<indirizzo IP del monitor>/index.html`

SUGGERIMENTO: Al monitor viene assegnato automaticamente l'indirizzo IP predefinito. L'applicazione esclusiva può essere scaricata dal nostro sito Web.

NOTA: Se nel browser Web non viene visualizzata la schermata delle IMPOSTAZIONI DI RETE DEL MONITOR, premere Ctrl+F5 per aggiornare il browser Web (o cancellare la cache).

A seconda delle impostazioni o del traffico di rete, è possibile che il tempo di risposta del monitor ai comandi o ai clic sui pulsanti nel browser risulti rallentato, o che la velocità delle operazioni non sia accettabile. In questo caso, rivolgersi all'amministratore di rete.

Il monitor potrebbe non rispondere se i pulsanti mostrati nel browser vengono premuti ripetutamente in un breve intervallo di tempo. In questo caso, attendere un istante e ripetere l'operazione. Se ancora non si ottiene una risposta, spegnere e riaccendere il monitor.

Per controllare un monitor, utilizzare il comando di controllo. Vedere "Grafico dei comandi di controllo" (pagina 47).

Preparazione prima dell'uso

Collegare il monitor alla rete utilizzando un cavo LAN disponibile in commercio prima di iniziare le operazioni con il browser.

L'uso con un browser che impiega un server proxy potrebbe non essere possibile a seconda del tipo di server proxy e del metodo di impostazione. Sebbene il tipo di server proxy possa incidere sul funzionamento, è possibile che le opzioni impostate non siano visualizzate, a seconda dell'efficienza della cache, e che il funzionamento del monitor non rispecchi i contenuti impostati dal browser. Si consiglia di non utilizzare un server proxy, a meno che l'ambiente di rete non lo richieda.

Gestione dell'indirizzo per il funzionamento tramite browser

Nei casi riportati di seguito è possibile utilizzare un nome host:

Il nome host deve essere stato registrato nel server dei nomi di dominio (DNS) dall'amministratore di rete. È possibile accedere alle impostazioni di rete del monitor tramite questo nome host registrato utilizzando un browser compatibile.

Se il nome host è stato configurato nel file "HOSTS" del computer in uso, è possibile accedere alle impostazioni di rete del monitor tramite il nome host utilizzando un browser compatibile.

Esempio 1: Se il nome host del monitor è impostato su "pd.nec.co.jp", è possibile accedere alle impostazioni di rete specificando `http://pd.nec.co.jp/index.html` come indirizzo o nella colonna di inserimento dell'URL.

Esempio 2: Se l'indirizzo IP del monitor è "192.168.73.1", è possibile accedere alle impostazioni di notifica tramite posta elettronica specificando `http://192.168.73.1/index.html` come indirizzo o nella colonna di inserimento dell'URL.

Funzionamento

Accedere al seguente indirizzo per visualizzare la HOME.

`http://<indirizzo IP del monitor>/index.html`

Fare clic su ciascun collegamento nella colonna di sinistra sotto HOME.

TELECOMANDO

Abilitare un'operazione per controllare il monitor equivalente all'uso dei tasti del telecomando.

Menu OSD

Abilitare un'operazione per impostare il seguente menu OSD:

INPUT, IMMAGINE, AUDIO, PROGRAMMA, INGRESSO MULTIPLO, OSD, DISPLAY MULTIPLO, PROTEZIONE DISPLAY, COMANDO, SISTEMA.

NOTA: Funzione di pulsanti visualizzati nelle pagine delle impostazioni.

[APPLY] (Applica): Salvare le impostazioni.

[CANCEL] (Annulla): Ritorna alle impostazioni precedenti.

NOTA: Il pulsante CANCEL è disattivato dopo aver fatto clic su APPLY.

[RELOAD] (Ricarica): Ricarica le impostazioni.

[RESET] (Reimposta): Ripristina l'impostazione iniziale.

Impostazione di rete

Fare clic su "NETWORK" (RETE) nella colonna di sinistra sotto HOME.

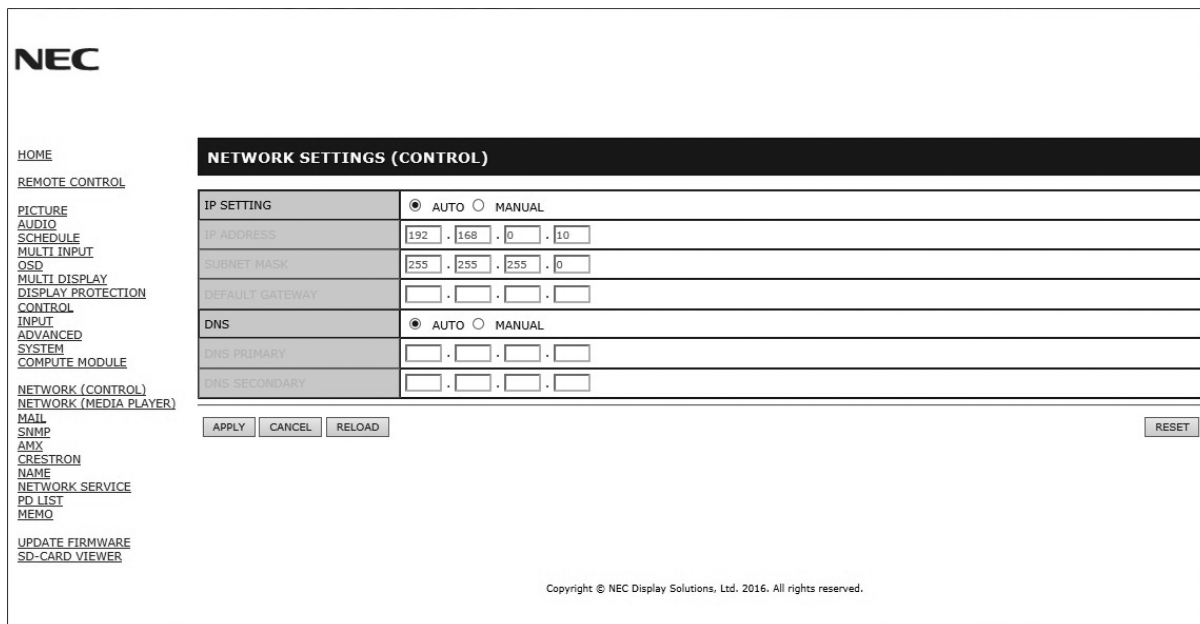

IP SETTING (IMPOST IP)	Selezionare un'opzione per l'impostazione di INDIRIZZO IP. AUTO: Assegnare automaticamente un indirizzo IP. MANUAL: Impostare manualmente un indirizzo IP per il monitor connesso alla rete. NOTA: Rivolgersi all'amministratore di rete in caso di problemi.
IP ADDRESS (INDIRIZZO IP)	Impostare l'indirizzo IP per il monitor collegato alla rete quando per [IMPOST IP] è selezionato MANUAL.
SUBNET MASK	Impostare i dati della subnet mask per il monitor collegato alla rete quando per [IMPOST IP] è selezionato MANUAL.
DEFAULT GATEWAY (GATEWAY PREDEFINITO)	Impostare il gateway predefinito per il monitor collegato alla rete quando per [IMPOST IP] è selezionato MANUAL. NOTA: Immettere [0.0.0.0] per eliminare l'impostazione.
DNS	Configurare l'impostazione INDIRIZZO IP del server DNS. AUTO: Il server DNS connesso al monitor assegna automaticamente il suo indirizzo IP. MANUAL: Immettere manualmente l'indirizzo IP del server DNS connesso al monitor.
PRIMARY DNS (DNS PRIMARIO)	Immettere le impostazioni di rete del server DNS primario collegato al monitor. NOTA: Immettere [0.0.0.0] per eliminare l'impostazione.
SECONDARY DNS (DNS SECONDARIO)	Immettere le impostazioni di rete del server DNS secondario collegato al monitor. NOTA: Immettere [0.0.0.0] per eliminare l'impostazione.

NOTA: Le seguenti impostazioni verranno riportate ai valori di fabbrica quando si seleziona RESET INDIRIZZO IP nell'opzione CONTROL dell'OSD:
 [IMPOST IP]: AUTO, [INDIRIZZO IP]: 192.168.0.10, [SUBNET MASK]: 255.255.255.0, [DNS]: AUTO [GATEWAY PREDEFINITO], [PRIMARY DNS] (DNS PRIMARIO) e [SECONDARY DNS] (DNS SECONDARIO) sono vuoti.

Impostazioni di notifica tramite posta elettronica

Fare clic su "MAIL" (POSTA) nella colonna di sinistra sotto HOME.

Questa opzione invia al computer un messaggio di errore tramite posta elettronica quando si utilizza la LAN cablata. Il messaggio di errore viene inviato se si verifica un errore nel monitor.

ALERT MAIL (NOTIFICA TRAMITE POSTA ELETTRONICA)	Selezionando [ATTIVA] viene attivata la funzione ALERT MAIL. Selezionando [DISATTIVA] viene disattivata la funzione ALERT MAIL.
STATUS MESSAGE (MESSAGGIO DI STATO)	Selezionando [ATTIVA] viene attivata la funzione STATUS MESSAGE (MESSAGGIO DI STATO). Selezionando [DISATTIVA] viene disattivata la funzione STATUS MESSAGE (MESSAGGIO DI STATO).
SENDER'S ADDRESS (INDIRIZZO DEL MITTENTE)	Inserire l'indirizzo del mittente. È possibile utilizzare un massimo di 60 caratteri alfanumerici e simboli.
SMTP SERVER (SERVER SMTP)	Digitare il nome del server SMTP a cui collegare il monitor. È possibile utilizzare un massimo di 60 caratteri alfanumerici.
RECIPIENT'S ADDRESS 1 - 3 (INDIRIZZO DEL DESTINATARIO DA 1 A 3)	Inserire l'indirizzo del destinatario. È possibile utilizzare un massimo di 60 caratteri alfanumerici e simboli.
AUTHENTICATION METHOD (METODO DI AUTENTICAZIONE)	Consente di selezionare il metodo di autenticazione per la trasmissione di messaggi di posta elettronica.
POP3 SERVER (SERVER POP3)	Consente di specificare l'indirizzo del server POP3 utilizzato per l'autenticazione del messaggio di posta elettronica.
USER NAME (NOME UTENTE)	Consente di impostare il nome utente per l'accesso al server di autenticazione quando, per la trasmissione dei messaggi di posta elettronica, è necessaria l'autenticazione. È possibile utilizzare un massimo di 60 caratteri alfanumerici.
PASSWORD	Consente di configurare la password per l'accesso al server di autenticazione quando è necessaria l'autenticazione per la trasmissione dei messaggi di posta elettronica. È possibile utilizzare un massimo di 60 caratteri alfanumerici.
TEST MAIL (MESSAGGIO DI PROVA)	Fare clic su questo pulsante per inviare un messaggio di posta elettronica di prova e verificare che le impostazioni siano corrette.

- NOTA:**
- Se si esegue un test è possibile che non si riceva la notifica tramite posta elettronica. In questo caso, verificare che le impostazioni di rete siano corrette.
 - Se durante la prova è stato inserito un indirizzo errato, è possibile che non si riceva la notifica tramite posta elettronica. In questo caso, verificare che l'indirizzo del destinatario sia corretto.

SUGGERIMENTO: Per il grafico dei comandi di controllo, aprire il file "External_Control.pdf" sul CD-ROM fornito con il monitor.

Elenco messaggi di errore

Numero di errore * Codice di errore	Messaggio di notifica tramite posta elettronica	Spiegazione	Cosa fare
70h ~ 7Fh	L'alimentazione del monitor non sta funzionando correttamente.	Anomalia della modalità standby	Contattare il proprio fornitore.
90h ~ 9Fh	L'unità di controllo del monitor non sta funzionando correttamente.	Anomalia della funzione controllo	Contattare il proprio fornitore.
A0h ~ AFh	Il monitor è surriscaldato.	Anomalia di temperatura	Contattare il proprio fornitore.
A2h		Un sensore ha raggiunto il limite di temperatura specificato nell'OSD.	Contattare il proprio fornitore.
B0h ~ BFh	Il monitor non riceve un segnale di ingresso.	Nessun segnale	Vedere la sezione "Nessuna immagine" in "Risoluzione dei problemi".
D1h	La batteria dell'orologio è esaurita.	La batteria è esaurita.	Collegare il monitor all'alimentazione, quindi ricaricare la batteria. Impostare DATA e ORA nell'OSD.
E0h ~ EFh	Si è verificato un errore di sistema nel monitor.	Errore di sistema.	Contattare il proprio fornitore.

Impostazioni SNMP

Fare clic su “SNMP” nella colonna di sinistra sotto HOME.

Il protocollo SNMP è utilizzato per ottenere informazioni sullo stato e per controllare un monitor direttamente tramite la rete.

Versione:

SNMP v1 Testo in chiaro autenticato mediante nome della community; non restituisce un messaggio di conferma del trap.
SNMP v2c Testo in chiaro autenticato mediante nome della community; restituisce un messaggio di conferma del trap.

Nome community

L'impostazione predefinita del nome community è “public” (pubblica) e “read only” (di sola lettura). È possibile impostare nomi community per un massimo di 3 impostazioni.

Trap:

autentica il messaggio di errore che viene inviato all'indirizzo specificato se si verifica un errore nel monitor.

Casella di controllo	Spiegazione	Codice errore
Temperature (Temperatura)	Anomalia temperatura	0xA0, 0xA1, 0xA2
Power (Alimentazione)	Anomalia alimentazione	0x70, 0x71, 0x72, 0x78
Inverter/Backlight (Inverter/Retroilluminazione)	Anomalia inverter o retroilluminazione	0x90, 0x91
No Signal (Nessun segnale)	Nessun segnale	0xB0
System Error (Errore di sistema)	Errore di sistema	0xE0

Impostazioni AMX

Fare clic su “AMX” nella colonna di sinistra sotto HOME.

AMX BEACON (BEACON AMX)	Consente di attivare o disattivare il rilevamento da AMX Device Discovery durante il collegamento a una rete supportata da un sistema di controllo NetLinx di AMX. <i>SUGGERIMENTO:</i> <i>Se si utilizza un dispositivo che supporta AMX Device Discovery, tutti i sistemi di controllo AMX NetLinx riconosceranno il dispositivo e scaricheranno il modulo di individuazione del dispositivo appropriato da un server AMX. Selezionando [ATTIVA], AMX Device Discovery rileverà il dispositivo. Selezionando [DISATTIVA], AMX Device Discovery non rileverà il dispositivo.</i>
----------------------------	---

Impostazioni CRESTRON

Fare clic su “CRESTRON” nella colonna di sinistra sotto HOME.

Compatibilità CRESTRON ROOMVIEW

Il monitor supporta CRESTRON ROOMVIEW, che consente di gestire e controllare più dispositivi connessi in rete da un computer o controller.

Per ulteriori informazioni visitare <http://www.crestron.com>

ROOMVIEW	ROOMVIEW per la gestione dal computer. ON: abilita ROOMVIEW. OFF: disabilita ROOMVIEW.
CRESTRON CONTROL (Controllo Crestron)	CRESTRON CONTROL per la gestione dal controller. ON: abilita CRESTRON CONTROL. OFF: disabilita CRESTRON CONTROL.
CONTROLLER IP ADDRESS (Indirizzo IP controller)	Consente di impostare l'indirizzo IP del server CRESTRON.
IP ID (ID IP)	Consente di impostare l'ID IP del server CRESTRON.

SUGGERIMENTO: Le impostazioni CRESTRON sono richieste solo per l'uso con CRESTRON ROOMVIEW.
Per ulteriori informazioni visitare <http://www.crestron.com>

Impostazioni relative al nome

Fare clic su "NAME" (NOME) nella colonna di sinistra sotto HOME.

MONITOR NAME (NOME MONITOR)	Definisce un nome di monitor. Il nome deve contenere al massimo 16 caratteri. L'impostazione predefinita è il nome del modello.
HOST NAME (NOME HOST (CONTROL))	Inserire il nome host del monitor collegato alla rete. È possibile utilizzare un massimo di 15 caratteri alfanumerici.
HOST NAME (NOME HOST (MP))	Inserire il nome host della rete da utilizzare nel Riprodut. Multimedia connesso al monitor. È possibile utilizzare un massimo di 15 caratteri alfanumerici.
DOMAIN NAME (NOME DOMINIO)	Inserire il nome di dominio della rete collegata al monitor. È possibile utilizzare un massimo di 60 caratteri alfanumerici.

Impostazioni della password di rete

Fare clic su "NETWORK PASSWORD" (PASSWORD DI RETE) nella colonna di sinistra sotto HOME.

PJLink CLASS (CLASSE PJLink)	Impostare una classe per PJLink. NOTA: PJLink è uno standard per interfacce di rete definito da JBMIA. http://pjlink.jbmia.or.jp/index.html Questo monitor è disponibile per il comando class1 e class2.
NOTIFY FUNCTION ENABLE (FUNZIONE DI NOTIFICA ABILITATA)	Abilitare o disabilitare una notifica della condizione di rete del monitor. Questa funzione è destinata solo a class2.
NOTIFY ADDRESS (NOTIFICA INDIRIZZO)	Impostare l'INDIRIZZO IP a cui sarà inviato lo stato di rete del monitor. Questa funzione è destinata solo a class2.
PJLink PASSWORD (PASSWORD PJLink)	Impostare una password per PJLink*. La password deve contenere al massimo 32 caratteri. Non dimenticare la password. Se si dimentica la password, rivolgersi al fornitore.
HTTP PASSWORD (PASSWORD HTTP)	Impostare una password per il server HTTP. La password deve contenere al massimo 10 caratteri.
HTTP PASSWORD ENABLE (ATTIVA PASSWORD HTTP)	Per l'accesso al server HTTP è necessaria una password HTTP. Impostare il nome del monitor come NOME UTENTE durante l'inserimento della password.

*Che cos'è PJLink?

PJLink è una standardizzazione del protocollo utilizzato per il controllo dei dispositivi di diversi produttori. Questo protocollo standard è stato stabilito dall'associazione Japan Business Machine e Information System Industries Association (JBMIA) nel 2005. Il dispositivo supporta tutti i comandi di PJLink.

Impostazioni MEMO

Fare clic su "MEMO" nella colonna di sinistra sotto HOME.

Impostare un titolo e un messaggio.

TITLE (TITOLO)	Il titolo deve contenere al massimo 24 caratteri.
MESSAGE (MESSAGGIO)	Il messaggio deve contenere al massimo 240 caratteri.
MEMO PASSWORD (PASSWORD MEMO)	L'impostazione predefinita è "0000".
MEMO PASSWORD ENABLE (ATTIVA PASSWORD MEMO)	Se si seleziona MEMO PASSWORD ENABLE (ATTIVA PASSWORD MEMO) è necessario inserire una password MEMO.

Impostazione del visualizzatore della scheda SD

Fare clic su "SD-CARD VIEWER" (VISUALIZZATORE SCHEDA SD) sul lato sinistro di HOME.

Fare riferimento a Uso delle impostazioni condivise della scheda SD (vedere pagina 23).

CONTROLLO ESTERNO

Collegamento di un dispositivo esterno

Sono disponibili due metodi per collegare un dispositivo esterno al monitor.

- Terminale RS-232C.
Collegamento di un dispositivo esterno al terminale RS-232C del monitor utilizzando un cavo RS-232C.
- Porta LAN.
Collegamento di un dispositivo esterno alla porta LAN del monitor utilizzando un cavo LAN.
Per ulteriori informazioni sul tipo di cavo LAN da utilizzare, rivolgersi all'amministratore di rete.

Interfaccia di collegamento

Interfaccia RS-232C

PROTOCOLLO	RS-232C
VELOCITÀ DI TRASMISSIONE	9600 [bps]
LUNGHEZZA DATI	8 [bit]
PARITÀ	NON AZION
BIT DI STOP	1 [bit]
CONTROLLO FLUSSO	NON AZION

Interfaccia LAN

PROTOCOLLO	TCP
NUMERO DI PORTA	7142
VELOCITÀ DI COMUNICAZIONE	Impostazione AUTO (10/100 Mbps)

Grafico dei comandi di controllo

Per gli altri comandi, consultare il file "External_Control.pdf" sul CD-ROM fornito con il monitor.

Funzione (ID monitor = 1)	Dati dei codici
Accensione	01 30 41 30 41 30 43 02 43 32 30 33 44 36 30 30 30 31 03 73 0d
Spegnimento	01 30 41 30 41 30 43 02 43 32 30 33 44 36 30 30 30 34 03 76 0d
Sorgente di ingresso selezionata DisplayPort	01 30 41 30 45 30 41 02 30 30 36 30 30 30 30 46 03 04 0d o 01 30 41 30 45 30 41 02 31 31 30 36 30 30 30 46 03 04 0d
Sorgente di ingresso selezionata HDMI1	01 30 41 30 45 30 41 02 30 30 36 30 30 30 31 31 03 72 0d o 01 30 41 30 45 30 41 02 31 31 30 36 30 30 31 31 03 72 0d
Sorgente di ingresso selezionata HDMI2	01 30 41 30 45 30 41 02 30 30 36 30 30 30 31 32 03 71 0d o 01 30 41 30 45 30 41 02 31 31 30 36 30 30 31 32 03 71 0d
Sorgente di ingresso selezionata HDMI3	01 30 41 30 45 30 41 02 30 30 36 30 30 30 38 32 03 78 0d o 01 30 41 30 45 30 41 02 31 31 30 36 30 30 38 32 03 78 0d
Sorgente di ingresso selezionata VGA (RGB)	01 30 41 30 45 30 41 02 30 30 36 30 30 30 30 31 03 73 0d
Sorgente di ingresso selezionata VGA (YPbPr)	01 30 41 30 45 30 41 02 30 30 36 30 30 30 30 43 03 01 0d
Sorgente di ingresso selezionata VIDEO	01 30 41 30 45 30 41 02 30 30 36 30 30 30 30 35 03 77 0d
Sorgente di ingresso selezionata MP	01 30 41 30 45 30 41 02 30 30 36 30 30 30 38 37 03 7D 0d o 01 30 41 30 45 30 41 02 31 31 30 36 30 30 38 37 03 7D 0d
Disattivazione audio ON	01 30 41 30 45 30 41 02 30 30 38 44 30 30 31 03 09 0d
Disattivazione audio OFF	01 30 41 30 45 30 41 02 30 30 38 44 30 30 30 32 03 0a 0d

Comando di controllo ASCII

Questo monitor supporta i comandi di controllo elencati nel file "External_Control.pdf" sul CD-ROM fornito con il monitor, nonché il comando di controllo ASCII comune che viene utilizzato per controllare il proiettore o il monitor NEC da un PC collegato. Per ulteriori informazioni, visitare il nostro sito Web.

Parametro

Comando di input

Nome segnale d'ingresso	Risposta	Parametro
DisplayPort	DisplayPort	DisplayPort o DisplayPort1
HDMI1	hdmi1	hdmi1 o hdmi
HDMI2	hdmi2	hdmi2
HDMI3	hdmi3	hdmi3
VGA	vga	vga, vga1, computer, computer1, rgb o rgb1
VIDEO	video	video o video1
MP	mp	mp

Comando di stato

Risposta	Stato di errore
error:temp	Anomalia di temperatura
error:light	Anomalia dell'inverter o della retroilluminazione
error:system	Errore di sistema

Supporto del comando HDMI CEC

Menu OSD	Nome del comando HDMI CEC	Spiegazione	Impostazione
CEC (Consumer Electronics Control)	Riproduzione One touch	Se sono attivi dispositivi supportati da HDMI CEC, anche il monitor collegato ai dispositivi mediante cavo HDMI viene acceso automaticamente. A seguire, l'ingresso passa a HDMI. Se il monitor è acceso quando vengono accesi i dispositivi HDMI CEC, il segnale di ingresso viene impostato su HDMI.	 <p>Per impostare i menu CEC, procedere come indicato di seguito.</p> <p>Utilizzando i pulsanti ▲▼, selezionare CONTROL > CEC, quindi premere il pulsante SET/POINT ZOOM sul dispositivo CEC.</p> <p>Utilizzando i pulsanti + -, selezionare ON, quindi premere il pulsante SET/POINT ZOOM in corrispondenza di ON.</p>
	Passthrough telecomando	I tasti del telecomando senza fili del monitor comandano anche i dispositivi supportati da HDMI CEC. Ad esempio, se si accende il monitor con il telecomando senza fili e si preme il tasto di riproduzione, vengono accesi e impostati sulla riproduzione anche i dispositivi supportati da HDMI CEC.	
	Stato alimentazione	I dispositivi supportati da HDMI CEC collegati ricevono lo stato di accensione del monitor se il monitor è in standby o acceso.	
	Informazioni sistema	Questa funzione consente di ottenere le informazioni relative a un dispositivo supportato da HDMI CEC collegato (versione CEC, indirizzo fisico). Inoltre, questa funzione gestisce la funzione "Cambia lingua". Se viene cambiata la lingua del monitor, sul dispositivo supportato da HDMI CEC collegato viene impostata la stessa lingua selezionata per il monitor. Per la funzione "Cambia lingua", è necessario che il dispositivo supportato da HDMI CEC collegato disponga di un'interfaccia in più lingue.	
SPEGN. AUTOMATICO	Standby sistema	Se il monitor viene portato in standby con il telecomando senza fili fornito con il monitor, i dispositivi supportati da HDMI CEC vengono anch'essi portati in standby. Se il monitor viene portato in standby mentre un dispositivo supportato da HDMI CEC sta effettuando una registrazione, il dispositivo rimane acceso. Per maggiori dettagli, consultare il manuale dell'utente fornito con il dispositivo supportato da HDMI CEC.	<p>Utilizzando i pulsanti ▲▼, selezionare SPEGN. AUTOMATICO, quindi premere SET/POINT ZOOM.</p> <p>Utilizzando i pulsanti + -, selezionare Sì, quindi premere il pulsante SET/POINT ZOOM in corrispondenza di Sì.</p>
RICEVITORE AUDIO	Controllo audio sistema	La funzione invia il segnale audio digitale attraverso il cavo HDMI. Impostare un amplificatore audio HDMI CEC tra il monitor e i dispositivi supportati da HDMI CEC con il cavo HDMI. Il tasto del volume sul telecomando senza fili fornito con il monitor permette di controllare anche il volume dell'amplificatore audio HDMI CEC collegato. Se questa funzione è attiva, l'audio dell'altoparlante interno viene impostato automaticamente su MUTO.	<p>Utilizzando i pulsanti ▲▼, selezionare RICEVITORE AUDIO, quindi premere SET/POINT ZOOM.</p> <p>Utilizzando i pulsanti + -, selezionare Sì, quindi premere il pulsante SET/POINT ZOOM in corrispondenza di Sì.</p>
RICERCA DISPOSITIVO	Trasferimento nome OSD dispositivo	Questa funzione consente di ottenere il nome del dispositivo supportato da HDMI CEC collegato.	Utilizzando i pulsanti ▲▼, selezionare RICERCA DISPOSITIVO, quindi premere SET/POINT ZOOM.
	Controllo routing	Selezionando il nome del dispositivo, l'ingresso del dispositivo supportato da HDMI CEC viene commutato nell'ingresso selezionato. Dopo aver selezionato il dispositivo, il telecomando senza fili permette di comandare il dispositivo selezionato.	Utilizzando i pulsanti + -, selezionare Sì, quindi premere il pulsante SET/POINT ZOOM in corrispondenza di Sì.

Questa funzione CEC supporta "Feature Abort". Si consiglia di collegare questo monitor a un dispositivo che supporta HDMI CEC. Consultare "Connessioni" (vedere a pagina 14) per il collegamento di dispositivi HDMI CEC.

POINT ZOOM

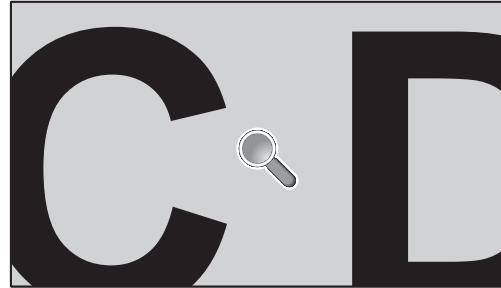
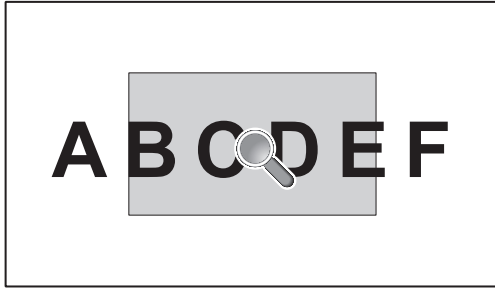

Premere il tasto "SET/POINT ZOOM" sul telecomando per ingrandire parte dell'immagine sullo schermo. Premere il pulsante CH+/- per eseguire lo zoom avanti o indietro. L'immagine può essere ingrandita fino a 10 volte.

- 1 Premere il pulsante [SET/POINT ZOOM] sul telecomando. L'icona ha la forma di una lente d'ingrandimento.
- 2 Spostare l'icona di ingrandimento con i pulsanti [▲] [▼] [+] [-].
- 3 Premere [CH+] per eseguire lo zoom avanti; premere [CH-] per eseguire lo zoom indietro.
- 4 Premere [SET/POINT ZOOM] per far scomparire l'icona.
- 5 Premere [EXIT] per tornare alle dimensioni normali dell'immagine.
- 6 Premere [MENU] per aprire il menu OSD.

- NOTA:**
- Utilizzando questa funzione l'immagine potrebbe apparire distorta.
 - Questa funzione non è disponibile se sono attive le funzioni SALVA SCHERMO, SOTTOTITOLAGGIO e TILE MATRIX.
 - Se in ASPETTO è selezionato ZOOM, l'immagine passa a INTERO. Iniziare quindi con POINT ZOOM. Una volta usciti da POINT ZOOM, ASPETTO ritorna alle impostazioni precedenti. Se ASPETTO viene modificato durante un'operazione POINT ZOOM, l'opzione ZOOM sarà impostata su INTERO.
 - L'icona della lente d'ingrandimento non si sposta in un'area senza immagine.
 - POINT ZOOM ritorna alle dimensioni normali dell'immagine dopo aver modificato il segnale di ingresso o quando il monitor è spento.
 - POINT ZOOM diventerà inattivo se si cambia l'impostazione ASPETTO durante l'operazione POINT ZOOM.
 - Se POINT ZOOM (ZOOM PUNTO) è attivo, la funzione STILL (FERMO) non è disponibile.

Funzioni

Matrice colore naturale: Combina il controllo colori a sei assi e gli standard sRGB. Il controllo colori a sei assi consente di regolare il colore attraverso sei assi (R, G, B, C, M e Y) piuttosto che attraverso i tre assi (R, G e B) precedentemente disponibili. Lo standard sRGB dà al monitor un profilo colore uniforme. Questo garantisce che i colori visualizzati sul monitor siano esattamente gli stessi di quelli della stampa a colori (con sistema operativo che supporta sRGB e stampante sRGB). È possibile regolare i colori sullo schermo e personalizzare la precisione colore del monitor per diversi standard.

Controllo del colore sRGB: Uno standard di gestione del colore che permette la corrispondenza del colore su monitor per computer e altre periferiche. Lo standard sRGB, basato su uno spazio colore calibrato, permette una rappresentazione ottimale dei colori e una compatibilità con le versioni precedenti di altri standard di colore comuni.

Controlli OSD (On-Screen-Display): Permette di regolare in modo semplice e rapido tutti gli elementi dell'immagine visualizzata mediante l'utilizzo di semplici menu su schermo.

Plug and Play: La soluzione Microsoft® con sistema operativo Windows® facilita la configurazione e l'installazione permettendo al monitor di comunicare le proprie caratteristiche (ad esempio dimensione dello schermo e risoluzioni supportate) direttamente al computer, con l'ottimizzazione automatica delle prestazioni del monitor.

Sistema IPM (Intelligent Power Manager): Fornisce metodi innovativi di risparmio energetico che consentono al monitor di passare a una modalità di risparmio energetico quando è acceso ma non in uso, riducendo le emissioni e i costi di funzionamento grazie al minore consumo energetico.

Funzionalità FullScan: Permette di utilizzare l'intero schermo con la maggior parte delle risoluzioni, espandendo significativamente le dimensioni dell'immagine.

Interfaccia di montaggio standard VESA (FDMIv1): Collega il monitor a qualsiasi braccio o staffa di montaggio standard VESA di terzi (FDMIv1). NEC raccomanda l'uso dell'apparecchiatura di montaggio conforme allo standard TÜV-GS (Germania) e/o allo standard UL1678 (Nord America).

ZOOM: Consente di espandere/ridurre la dimensione dell'immagine nelle direzioni orizzontale e verticale.

Autodiagnosi: Se si verifica un errore interno, viene indicato uno stato di errore.

HDCP (High-bandwidth Digital Content Protection): HDCP è un sistema che consente di impedire la copia illegale di dati inviati tramite un segnale digitale. Se non si è in grado di visualizzare i contenuti tramite l'ingresso digitale, questo non significa necessariamente che il monitor non stia funzionando correttamente. Con l'implementazione di HDCP, potrebbero esserci casi in cui determinati contenuti risultano protetti con HDCP e quindi non visualizzabili in seguito alla decisione/intenzione della comunità HDCP (Digital Content Protection, LLC).

TILE MATRIX (AFFIANCAMENTO A MATRICE), TILE COMP (AFFIANCAMENTO COMP): Mostra un'immagine su più schermi con precisione e compensa la larghezza dei bordi.

Risoluzione dei problemi

Nessuna immagine

- Il cavo segnale deve essere ben collegato alla scheda video del computer.
- La scheda video deve essere completamente inserita nel suo slot.
- Controllare che l'interruttore di alimentazione principale sia in posizione ON.
- Gli interruttori di accensione del monitor e del computer devono essere in posizione ON.
- Assicurarsi che sulla scheda video o sul sistema usato sia stata selezionata una risoluzione supportata. In caso di dubbi, fare riferimento al manuale dell'utente della scheda video o del sistema per modificare la risoluzione.
- Controllare se il monitor e la scheda video sono compatibili e rispettano le temporizzazioni dei segnali raccomandate.
- Controllare che il connettore del cavo del segnale non abbia contatti piegati o rientrati.
- Il monitor entra automaticamente nella modalità di standby dopo il tempo prestabilito successivamente alla perdita del segnale video. Premere il pulsante di alimentazione sul telecomando o sul monitor.
- Se si scollega il cavo del segnale all'avvio del computer, è possibile che le immagini non vengano visualizzate. Spegnerne il monitor e il computer, quindi collegare il cavo del segnale e accendere il computer e il monitor.

Il pulsante di alimentazione non risponde

- Scollegare il cavo di alimentazione del monitor dalla presa di rete per spegnere il monitor ed effettuare il reset.
- Controllare l'interruttore di accensione principale sul monitor.

Persistenza dell'immagine

- Tenere presente che la tecnologia LCD può provocare un fenomeno noto come persistenza dell'immagine. La persistenza dell'immagine si verifica quando un'immagine residua o "fantasma" di un'immagine precedente rimane visibile sullo schermo. A differenza dei monitor CRT, la persistenza dell'immagine sui monitor LCD non è permanente, ma è opportuno evitare di lasciare visualizzato un singolo fermo immagine per lungo tempo. Per eliminare la persistenza dell'immagine, portare il monitor in standby o spegnere il monitor per lo stesso tempo di visualizzazione dell'immagine precedente. Ad esempio, se un'immagine è rimasta sul monitor per un'ora, lasciando un'immagine residua, è necessario spegnere l'alimentazione principale del monitor o portarlo in standby per un'ora per cancellare l'immagine.

NOTA: Come per tutti i dispositivi di visualizzazione, NEC DISPLAY SOLUTIONS raccomanda di visualizzare immagini in movimento e di utilizzare a intervalli regolari un salvaschermo in movimento o una sequenza di fermi immagine quando lo schermo non è attivo, oppure di spegnere il monitor o portarlo nella modalità di standby se non lo si utilizza.

Immagine lampeggiante

- Se si usa un ripetitore di segnali, un distributore di segnali o un cavo lungo, si può verificare un'irregolarità o un lampeggiamento temporaneo dell'immagine. In questo caso, collegare il cavo direttamente al monitor senza utilizzare un ripetitore o un distributore, oppure sostituire il cavo con uno di qualità superiore. L'uso di un extender a doppio ritorno può causare irregolarità dell'immagine a seconda dell'ambiente in cui è in uso il monitor o il cavo. Per ulteriori informazioni, rivolgersi al fornitore.

L'immagine non è stabile, è sfocata oppure è ondeggiante

- Il cavo segnali deve essere completamente collegato al computer.
- Utilizzare i comandi regolazione immagine OSD per focalizzare e regolare lo schermo aumentando o diminuendo la regolazione fine. Se viene cambiato il modo di visualizzazione, può essere necessario regolare nuovamente le impostazioni di regolazione immagine OSD.
- Controllare se il monitor e la scheda video sono compatibili e rispettano le impostazioni raccomandate.
- Se il testo è confuso, cambiare la modalità video in non-interlacciato e utilizzare una frequenza di aggiornamento di 60 Hz.
- L'immagine può apparire distorta se si accende il monitor o si modificano le impostazioni.

L'immagine del segnale componente è verdastra

- Controllare che il connettore di input VGA (YPbPr) sia selezionato.

Il LED del monitor non si accende (nessun colore blu o rosso)

- L'interruttore di alimentazione principale deve essere in posizione ON e il cavo di alimentazione deve essere collegato.
- Assicurarsi che il computer non sia nella modalità di risparmio energia (toccare la tastiera o muovere il mouse).
- Controllare che l'opzione della spia di accensione nell'OSD sia impostata su ON.

Il LED lampeggia o è acceso in qualsiasi colore, tranne il blu

- Potrebbe essersi verificato un errore particolare; contattare il fornitore.
- Se il monitor si spegne perché la temperatura interna è superiore alla normale temperatura di funzionamento, il LED lampeggia in verde, in arancione o in rosso per sei volte. Riaccendere il monitor dopo avere verificato che la temperatura interna è ritornata ai valori normali.
- Il monitor potrebbe essere in standby. Premere il pulsante di alimentazione sul telecomando o premere il pulsante di alimentazione sul monitor.

L'immagine non viene riprodotta correttamente

- Utilizzare i controlli di regolazione immagine OSD per aumentare o diminuire la regolazione grossolana.
- Assicurarsi che sulla scheda video o sul sistema in uso sia stata selezionata una risoluzione supportata. In caso di dubbi, consultare il manuale dell'utente del sistema o della scheda del display per cambiare la risoluzione.

La risoluzione selezionata non viene visualizzata in modo corretto

- Utilizzare il modo display OSD per accedere al menu Informazioni e confermare che è stata selezionata la risoluzione appropriata.

Nessun suono

- Controllare che il cavo audio sia collegato adeguatamente.
- Verificare se il tasto MUTE è attivato. Utilizzare il telecomando per attivare o disattivare la funzione di esclusione dell'audio.
- Controllare che VOLUME sia impostato al valore minimo.
- Controllare se il computer supporta un segnale audio tramite DisplayPort.
In caso di dubbi contattare il fornitore.
- Se USCITA LINEA non funziona, verificare se l'opzione SURROUND è impostata su ON.
- Se non è collegato un dispositivo audio HDMI CEC, impostare "RICEVITORE AUDIO" su OFF.

Il telecomando non funziona

- Verificare lo stato delle batterie del telecomando.
- Verificare se le batterie sono inserite correttamente.
- Controllare se il telecomando è puntato verso il sensore del telecomando sul monitor.
- Controllare lo stato di IMPOST BLOCCO IR.
- Il telecomando potrebbe non funzionare se la luce diretta del sole o una forte illuminazione colpisce direttamente il sensore del telecomando sul monitor oppure se è presente un oggetto sul percorso.

La funzione SCHEDULE/TEMPO SPEGN. AUT. non funziona correttamente

- La funzione "PROGRAMMA" viene disabilitata se viene impostato "TEMPO SPEGN. AUT."
- Se la funzione "TEMPO SPEGN. AUT." è attiva, il monitor LCD è spento e l'alimentazione è stata interrotta inaspettatamente, il "TEMPO SPEGN. AUT." è resettato.

Interferenza in TV

- Controllare la schermatura dei componenti, allontanare dal monitor se necessario.

Il controllo RS-232C o LAN non è disponibile

- Controllare il cavo RS-232C (tipo inverso) o LAN. Utilizzare un cavo LAN di categoria 5 o superiore per il collegamento.

Il monitor entra automaticamente in standby

- Controllare l'impostazione "TEMPO SPEGN. AUT."
- Impostare la funzione "CEC" su OFF.

La funzione del Riprodot. Multimedia non riconosce il dispositivo di archiviazione USB

- Verificare che un dispositivo di archiviazione USB sia collegato a USB (2A).

L'hub USB non funziona

- Assicurarsi che il cavo USB sia collegato correttamente. Consultare il Manuale utente del dispositivo USB.
- Controllare il formato qualora il dispositivo non riesca a riconoscere la memoria USB collegata.

La scheda microSD non funziona

- Assicurarsi che la scheda microSD sia collegata correttamente.
- Controllare il formato della scheda di memoria microSD.

Possono apparire leggere righe verticali o orizzontali, a seconda del modello di immagine specifico. Questo non dipende da un guasto nel prodotto o da degradazione.

Specifiche - C431

Specifiche del prodotto

Modulo LCD		Passo pixel: Risoluzione: Colore: Luminosità: Rapporto di contrasto: Angolo visivo:	43"/107,95 cm diagonale 0,49 mm 1920 x 1080 Oltre 1073 milioni colori (a seconda della scheda video utilizzata) 400 cd/m ² (Max.) a 25°C 4000:1 89° (tipo) @ CR>10
Frequenza		Orizzontale: Verticale:	15,625/15,734 kHz, 31,5 kHz - 91,1 kHz 50,0 - 85,0 Hz (ingresso analogico) 24,0 - 85,0 Hz (ingresso digitale)
Pixel clock			Analogico: 13,5 MHz, 25,0 MHz - 165,0 MHz Digitale: 25,0 MHz - 165,0 MHz
Dimensione visibile			940,90 x 529,25 mm
Segnale d'ingresso			
DisplayPort	Connettore DisplayPort	RGB digitale	DisplayPort V1.1a (HDCP1.3) SVGA60, XGA60, WXGA60, SXGA60, UXGA60, WUXGA60* ¹ , 1920x1080 (60 Hz), 1080p, 1080i, 720p@50 Hz/60 Hz
VGA (RGB)* ²	Mini D-Sub a 15 pin	RGB analogico	0,7 Vp-p/75 ohm VGA60, SVGA60, XGA60, WXGA60, SXGA60, UXGA60* ¹ , WUXGA60* ¹ , 1920X1080 (60Hz)
		Sincronizzazione	Separato: Livello TTL (Pos./ Neg.) Sincronizzazione composita sul verde: 0,3 Vp-p Neg.
HDMI	Connettore HDMI	YUV digitale RGB digitale	HDMI (HDCP1.4) SVGA60, XGA60, WXGA60, SXGA60, UXGA60, WUXGA60* ¹ , 1920x1080 (60 Hz), 1080p, 1080i, 720p@50 Hz/60 Hz
VGA (YPbPr)* ²	Mini D-Sub a 15 pin	Componente	Y: 1,0 Vp-p/75 ohm, Cb/Cr (Pb/Pr): 0,7 Vp-p/75 ohm HDTV/DVD: 1080p, 1080i, 720p@50Hz/60Hz, 576p@50Hz, 480p@60Hz, 576i@50Hz, 480i@60Hz
VIDEO* ²	Porta RCA	Composito	1 Vp-p/75 Ohm NTSC/PAL/SECAM/4.43NTSC/PAL60
AUDIO			
Ingresso AUDIO	Mini jack stereo	Audio analogico	Stereo L/R 0,5 Vrms x 2
	Connettore HDMI	Audio digitale	PCM 32, 44,1, 48 KHz (16/20/24bit)
	Connettore DisplayPort	Audio digitale	PCM 32, 44,1, 48 KHz (16/20/24bit)
Uscita AUDIO	Mini jack stereo	Audio analogico	Stereo L/R 0,5 Vrms
Uscita altoparlanti			Jack altoparlante esterno 10 W + 10 W (stereo)
Controllo		RS-232C In: RETE: Remote IN: Remote OUT:	D-Sub a 9 pin RJ-45 10 BASE-T/100 BASE-TX x 1 Mini jack stereo 3,5 mm Ø Mini jack stereo 3,5 mm Ø
Slot per scheda SD			Porta: scheda microSD. Sono supportate schede microSDHC fino a 32 GB.
Porta USB		USB (2A):	Riproduit. Multimedia/Aggiornamento firmware/Porta di alimentazione 5 V/2 A (max.)
Alimentazione			1,35 - 0,55 A @ 100-240V CA, 50/60Hz
Consumo di energia		Funzionamento normale:	Circa 50 W
Ambiente di funzionamento		Temperatura: Umidità: Altitudine:	0 - 40°C / 32 - 104°F 20 - 80% (senza condensa) 0 - 3000 m (la luminosità potrebbe diminuire con l'altitudine)
Ambiente di stoccaggio		Temperatura: Umidità:	-20 - 60°C / -4 - 140°F 10 - 90% (senza condensa) / 90% - 3,5% x (temp - 40°C) relativa a oltre 40°C
Dimensioni* ³			970,7 (L) x 558,9 (A) x 45,0 (P) mm / 38,2 (L) x 22,0 (A) x 1,8 (P) pollici
Peso			12,5 kg (27,6 libbre)
Interfaccia di montaggio compatibile VESA			300 mm x 300 mm (M6, 4 fori)
Gestione di risparmio energia			VESA DPM

NOTA: Le specifiche tecniche sono soggette a modifica senza preavviso.

*1: Immagine compressa.

*2: Terminale comune.

*3: Le misurazioni sono solo per il monitor e non includono parti rimovibili che si estendono.

Specifiche - C501

Specifiche del prodotto

Modulo LCD		Passo pixel: Risoluzione: Colore: Luminosità: Rapporto di contrasto: Angolo visivo:	50"/125,73 cm diagonale 0,57 mm 1920 x 1080 Oltre 1073 milioni colori (a seconda della scheda video utilizzata) 400 cd/m ² (Max.) a 25°C 4000:1 89° (tipo) @ CR>10
Frequenza		Orizzontale: Verticale:	15,625/15,734 kHz, 31,5 kHz - 91,1 kHz 50,0 - 85,0 Hz (ingresso analogico) 24,0 - 85,0 Hz (ingresso digitale)
Pixel clock			Analogico: 13,5 MHz, 25,0 MHz - 165,0 MHz Digitale: 25,0 MHz - 165,0 MHz
Dimensione visibile			1095,84 x 616,41 mm
Segnale d'ingresso			
DisplayPort	Connettore DisplayPort	RGB digitale	DisplayPort V1.1a (HDCP1.3) SVGA60, XGA60, WXGA60, SXGA60, UXGA60, WUXGA60* ¹ , 1920x1080 (60 Hz), 1080p, 1080i, 720p@50 Hz/60 Hz
VGA (RGB)* ²	Mini D-Sub a 15 pin	RGB analogico	0,7 Vp-p/75 ohm VGA60, SVGA60, XGA60, WXGA60, SXGA60, UXGA60* ¹ , WUXGA60* ¹ , 1920X1080 (60Hz)
		Sincronizzazione	Separato: Livello TTL (Pos./ Neg.) Sincronizzazione composita sul verde: 0,3 Vp-p Neg.
HDMI	Connettore HDMI	YUV digitale RGB digitale	HDMI (HDCP1.4) SVGA60, XGA60, WXGA60, SXGA60, UXGA60, WUXGA60* ¹ , 1920x1080 (60 Hz), 1080p, 1080i, 720p@50 Hz/60 Hz
VGA (YPbPr)* ²	Mini D-Sub a 15 pin	Componente	Y: 1,0 Vp-p/75 ohm, Cb/Cr (Pb/Pr): 0,7 Vp-p/75 ohm HDTV/DVD: 1080p, 1080i, 720p@50Hz/60Hz, 576p@50Hz, 480p@60Hz, 576i@50Hz, 480i@60Hz
VIDEO* ²	Porta RCA	Composito	1 Vp-p/75 Ohm NTSC/PAL/SECAM/4.43NTSC/PAL60
AUDIO			
Ingresso AUDIO	Mini jack stereo	Audio analogico	Stereo L/R 0,5 Vrms x 2
	Connettore HDMI	Audio digitale	PCM 32, 44,1, 48 KHz (16/20/24bit)
	Connettore DisplayPort	Audio digitale	PCM 32, 44,1, 48 KHz (16/20/24bit)
Uscita AUDIO	Mini jack stereo	Audio analogico	Stereo L/R 0,5 Vrms
Uscita altoparlanti			Jack altoparlante esterno 10 W + 10 W (stereo)
Controllo		RS-232C In: RETE: Remote IN: Remote OUT:	D-Sub a 9 pin RJ-45 10 BASE-T/100 BASE-TX x 1 Mini jack stereo 3,5 mm Ø Mini jack stereo 3,5 mm Ø
Slot per scheda SD			Porta: scheda microSD. Sono supportate schede microSDHC fino a 32 GB.
Porta USB		USB (2A):	Riproduit. Multimedia/Aggiornamento firmware/Porta di alimentazione 5 V/2 A (max.)
Alimentazione			1,50 - 0,60 A @ 100-240V CA, 50/60Hz
Consumo di energia		Funzionamento normale:	Circa 65 W
Ambiente di funzionamento		Temperatura: Umidità: Altitudine:	0 - 40°C / 32 - 104°F 20 - 80% (senza condensa) 0 - 3000 m (la luminosità potrebbe diminuire con l'altitudine)
Ambiente di stoccaggio		Temperatura: Umidità:	-20 - 60°C / -4 - 140°F 10 - 90% (senza condensa) / 90% - 3,5% x (temp - 40°C) relativa a oltre 40°C
Dimensioni* ³			1124,7 (L) x 645,3 (A) x 45,0 (P) mm / 44,3 (L) x 25,4 (A) x 1,8 (P) pollici
Peso			16,1 kg (35,5 libbre)
Interfaccia di montaggio compatibile VESA			300 mm x 300 mm (M6, 4 fori)
Gestione di risparmio energia			VESA DPM

NOTA: Le specifiche tecniche sono soggette a modifica senza preavviso.

*1: Immagine compressa.

*2: Terminale comune.

*3: Le misurazioni sono solo per il monitor e non includono parti rimovibili che si estendono.

Specifiche - C551

Specifiche del prodotto

Modulo LCD		Passo pixel: 0,63 mm Risoluzione: 1920 x 1080 Colore: Oltre 1073 milioni colori (a seconda della scheda video utilizzata) Luminosità: 400 cd/m ² (Max.) a 25°C Rapporto di contrasto: 4000:1 Angolo visivo: 89° (tipo) @ CR>10	
Frequenza		Orizzontale: 15,625/15,734 kHz, 31,5 kHz - 91,1 kHz Verticale: 50,0 - 85,0 Hz (ingresso analogico) 24,0 - 85,0 Hz (ingresso digitale)	
Pixel clock		Analogico: 13,5 MHz, 25,0 MHz - 165,0 MHz Digitale: 25,0 MHz - 165,0 MHz	
Dimensione visibile		1209,6 x 680,40 mm	
Segnale d'ingresso			
DisplayPort	Connettore DisplayPort	RGB digitale	DisplayPort V1.1a (HDCP1.3) SVGA60, XGA60, WXGA60, SXGA60, UXGA60, WUXGA60* ¹ , 1920x1080 (60 Hz), 1080p, 1080i, 720p@50 Hz/60 Hz
VGA (RGB)* ²	Mini D-Sub a 15 pin	RGB analogico Sincronizzazione	0,7 Vp-p/75 ohm VGA60, SVGA60, XGA60, WXGA60, SXGA60, UXGA60* ¹ , WUXGA60* ¹ , 1920X1080 (60Hz) Separato: Livello TTL (Pos./ Neg.) Sincronizzazione composita sul verde: 0,3 Vp-p Neg.
HDMI	Connettore HDMI	YUV digitale RGB digitale	HDMI (HDCP1.4) SVGA60, XGA60, WXGA60, SXGA60, UXGA60, WUXGA60* ¹ , 1920x1080 (60 Hz), 1080p, 1080i, 720p@50 Hz/60 Hz
VGA (YPbPr)* ²	Mini D-Sub a 15 pin	Componente	Y: 1,0 Vp-p/75 ohm, Cb/Cr (Pb/Pr): 0,7 Vp-p/75 ohm HDTV/DVD: 1080p, 1080i, 720p@50Hz/60Hz, 576p@50Hz, 480p@60Hz, 576i@50Hz, 480i@60Hz
VIDEO* ²	Porta RCA	Composito	1 Vp-p/75 Ohm NTSC/PAL/SECAM/4.43NTSC/PAL60
AUDIO			
Ingresso AUDIO	Mini jack stereo	Audio analogico	Stereo L/R 0,5 Vrms x 2
	Connettore HDMI	Audio digitale	PCM 32, 44,1, 48 KHz (16/20/24bit)
	Connettore DisplayPort	Audio digitale	PCM 32, 44,1, 48 KHz (16/20/24bit)
Uscita AUDIO	Mini jack stereo	Audio analogico	Stereo L/R 0,5 Vrms
Uscita altoparlanti		Jack altoparlante esterno 10 W + 10 W (stereo)	
Controllo		RS-232C In: D-Sub a 9 pin RETE: RJ-45 10 BASE-T/100 BASE-TX x 1 Remote IN: Mini jack stereo 3,5 mm Ø Remote OUT: Mini jack stereo 3,5 mm Ø	
Slot per scheda SD		Porta: scheda microSD. Sono supportate schede microSDHC fino a 32 GB.	
Porta USB		USB (2A): Riprodot. Multimedia/Aggiornamento firmware/Porta di alimentazione 5 V/2 A (max.)	
Alimentazione		1,55 - 0,65 A @ 100-240V CA, 50/60Hz	
Consumo di energia		Funzionamento normale:	Circa 75 W
Ambiente di funzionamento		Temperatura: 0 - 40°C / 32 - 104°F Umidità: 20 - 80% (senza condensa) Altitudine: 0 - 3000 m (la luminosità potrebbe diminuire con l'altitudine)	
Ambiente di stoccaggio		Temperatura: -20 - 60°C / -4 - 140°F Umidità: 10 - 90% (senza condensa) / 90% - 3,5% x (temp - 40°C) relativa a oltre 40°C	
Dimensioni* ³		1238,4 (L) x 709,2 (A) x 45,0 (P) mm / 48,8 (L) x 27,9 (A) x 1,8 (P) pollici	
Peso		18,8 kg (41,4 libbre)	
Interfaccia di montaggio compatibile VESA		300 mm x 300 mm (M6, 4 fori)	
Gestione di risparmio energia		VESA DPM	

NOTA: Le specifiche tecniche sono soggette a modifica senza preavviso.

*1: Immagine compressa.

*2: Terminale comune.

*3: Le misurazioni sono solo per il monitor e non includono parti rimovibili che si estendono.

Riciclaggio dei prodotti e risparmio energetico

NEC DISPLAY SOLUTIONS è molto sensibile riguardo alla protezione dell'ambiente e considera il riciclaggio una delle priorità assolute dell'azienda nel tentativo di ridurre al minimo il proprio impatto sull'ambiente. L'impegno a sviluppare i prodotti nel pieno rispetto dell'ambiente si unisce allo sforzo costante di favorire la definizione e la conformità agli standard indipendenti più recenti messi a punto da enti come ISO (International Organisation for Standardization) e TCO (Swedish Trades Union).

Smaltimento del vecchio prodotto NEC

Lo scopo del riciclaggio è ottenere un vantaggio ambientale mediante il riutilizzo, l'aggiornamento, il ripristino o il recupero dei materiali. I siti dedicati al riciclaggio garantiscono che i componenti dannosi per l'ambiente vengano manipolati e smaltiti in modo sicuro. Per assicurare il riciclaggio ottimale dei suoi prodotti, **NEC DISPLAY SOLUTIONS offre una varietà di procedure di riciclaggio** e fornisce suggerimenti su come trattare in modo attento alle esigenze dell'ambiente un prodotto che ha raggiunto la fine della sua vita utile.

Tutte le informazioni necessarie relative allo smaltimento del prodotto e le informazioni specifiche di ogni Paese sui centri di riciclaggio sono reperibili sui seguenti siti Web:

<https://www.nec-display-solutions.com/p/greenvision/en/greenvision.xhtml> (in Europa),

<https://www.nec-display.com> (in Giappone) e

<http://www.necdisplay.com> (negli Stati Uniti).

Risparmio di energia

Questo monitor dispone di una funzionalità avanzata per il risparmio di energia. Quando un segnale Display Power Management viene inviato al monitor, viene attivata la modalità di risparmio di energia. Per il monitor viene attivata una sola modalità di risparmio di energia.

Per ulteriori informazioni visitare:

<http://www.necdisplay.com/> (negli Stati Uniti)

<http://www.nec-display-solutions.com/> (in Europa)

<https://www.nec-display.com/global/index.html> (internazionale)

Per i requisiti ErP/Per i requisiti ErP (standby di rete):

Ad eccezione delle condizioni seguenti: RILEVAZIONE INPUT non è impostato su NON AZION, ALIMENTAZIONE USB IN STANDBY è impostato su ABILITA o ACCENSIONE RAPIDA è impostato su ABILITA.

Consumo energetico: 2 W o inferiore (accesso in arancione).

Tempo per la funzione di risparmio energia: 40 sec. (impostazione predefinita)
(tranne nella condizione in cui il monitor dispone di molteplici segnali di ingresso)

Consumo energetico: 0,5 W o inferiore (arancione lampeggiante).

Tempo per la funzione di risparmio energia: 3 min. (impostazione predefinita)
(tranne nella condizione in cui il monitor dispone di molteplici segnali di ingresso)

Marcatura WEEE (Direttiva europea 2012/19/UE ed emendamenti)



Smaltimento del prodotto usato: Nell'Unione Europea

La legislazione in vigore nell'UE e applicata dal singolo Stato Membro prevede che i prodotti elettrici ed elettronici dismessi che recano il simbolo illustrato a sinistra debbano essere smaltiti separatamente rispetto agli altri rifiuti domestici. Questo comprende i monitor e gli accessori elettrici, come i cavi del segnale o i cavi di alimentazione. Per lo smaltimento di tali prodotti, occorre informarsi presso gli enti locali oppure chiedere al punto vendita dove è stato acquistato il prodotto; in alternativa, occorre attenersi alle leggi o agli accordi in vigore. Il marchio sui prodotti elettrici ed elettronici viene applicato unicamente nei paesi che fanno parte dell'Unione Europea.

Fuori dall'Unione Europea

Se si desidera smaltire prodotti elettrici ed elettronici fuori dall'Unione Europea, contattare gli enti locali competenti e chiedere qual è il metodo corretto di smaltimento.



UE: Il simbolo del cestino barrato implica che le batterie usate non debbano essere smaltite con i normali rifiuti. È previsto un sistema di raccolta separato per le batterie usate, che consente il trattamento e il riciclaggio corretto in base alla legislazione in vigore.

La direttiva UE 2006/66/EC prevede che le batterie debbano essere smaltite in modo corretto. Le batterie devono essere mantenute separate dai normali rifiuti e raccolte dal servizio di smaltimento locale.

[Avviso] Informazioni sulla licenza MPEG-4 AVC, MPEG-4 Visual inclusa in questo prodotto

1. MPEG-4 AVC

THIS PRODUCT IS LICENSED UNDER THE AVC PATENT PORTFOLIO LICENSE FOR THE PERSONAL USE OF A CONSUMER OR OTHER USES IN WHICH IT DOES NOT RECEIVE REMUNERATION TO (i) ENCODE VIDEO IN COMPLIANCE WITH THE AVC STANDARD ("AVC VIDEO") AND/OR (ii) DECODE AVC VIDEO THAT WAS ENCODED BY A CONSUMER ENGAGED IN A PERSONAL ACTIVITY AND/OR WAS OBTAINED FROM A VIDEO PROVIDER LICENSED TO PROVIDE AVC VIDEO. NO LICENSE IS GRANTED OR SHALL BE IMPLIED FOR ANY OTHER USE. ADDITIONAL INFORMATION MAY BE OBTAINED FROM MPEG LA, L.L.C. SEE [HTTP://WWW.MPEGLA.COM](http://www.mpegla.com)

2. MPEG-4 Visual

THIS PRODUCT IS LICENSED UNDER THE MPEG-4 VISUAL PATENT PORTFOLIO LICENSE FOR THE PERSONAL AND NON-COMMERCIAL USE OF A CONSUMER FOR (i) ENCODING VIDEO IN COMPLIANCE WITH THE MPEG-4 VISUAL STANDARD ("MPEG-4 VIDEO") AND/OR (ii) DECODING MPEG-4 VIDEO THAT WAS ENCODED BY A CONSUMER ENGAGED IN A PERSONAL AND NONCOMMERCIAL ACTIVITY AND/OR WAS OBTAINED FROM A VIDEO PROVIDER LICENSED BY MPEG LA TO PROVIDE MPEG-4 VIDEO. NO LICENSE IS GRANTED OR SHALL BE IMPLIED FOR ANY OTHER USE. ADDITIONAL INFORMATION INCLUDING THAT RELATING TO PROMOTIONAL, INTERNAL AND COMMERCIAL USES AND LICENSING MAY BE OBTAINED FROM MPEG LA, LLC. SEE [HTTP://WWW.MPEGLA.COM](http://www.mpegla.com).