

MDSVSENSOR3 (LCD-MDSVSENSOR3)

Quick Start Guide

Kurzanleitung

Manuel de démarrage

Guida introduttiva

Guía de inicio rápido

クイックスタートガイド

快速入门指南

NEC

Powered by  x-rite

Important Notices

FEDERAL COMMUNICATIONS COMMISSION NOTICE

NOTE: This equipment has been tested and found to comply with the limits for a Class B digital device, pursuant to Part 15 of the FCC Rules. These limits are designed to provide reasonable protection against harmful interference in a residential installation. This equipment generates, uses and can radiate radio frequency energy and, if not installed and used in accordance with the instructions, may cause harmful interference to radio communications. However, there is no guarantee that interference will not occur in a particular installation. If this equipment does cause harmful interference to radio or television reception, which can be determined by turning the equipment off and on, the user is encouraged to try to correct the interference by one or more of the following measures:

- Reorient or relocate the receiving antenna.
- Increase the separation between the equipment and receiver.
- Connect the equipment into an outlet on a circuit different from that to which the receiver is connected.
- Consult the dealer or an experienced radio/TV technician for help.

INDUSTRY CANADA COMPLIANCE STATEMENT

This Class B digital apparatus complies with Canadian ICES-003.

Cet appareil numérique de la classe B est conforme à la norme NMB-003 du Canada.

EQUIPMENT INFORMATION



Use of this equipment in a manner other than that specified by NEC Display Solutions may compromise design integrity and become unsafe.

WARNING: This instrument is not for use in explosive environments.

ADVERTENCIA – NO use este aparato en los ambientes explosivos.

AVVERTIMENTO – NON usare questo apparecchio in ambienti esplosivi.

WARNUNG: Das Gerät darf in einer explosiven Umgebung NICHT verwendet werden.

AVERTISSEMENT: Cet instrument ne doit pas être utilisé dans un environnement explosif.

RoHS/WEEE



NEC products meet the Restriction of Hazardous Substances (RoHS) Directive 2002/95/EC and European Union – Waste Electrical and Electronic Equipment (WEEE) Directive 2002/96/EC. Please refer to www.necdisplay.com for more information on NEC's compliance with the RoHS/WEEE directives.

If this product is used in a manner not specified by the instruction, the safety protection provided by the device may be impaired or become inoperable.

Unauthorized dismantling of the MDSVSENSOR3 will void all warranty claims.

Package Contents

Lieferumfang

Contenu du coffret

Contenuto della confezione

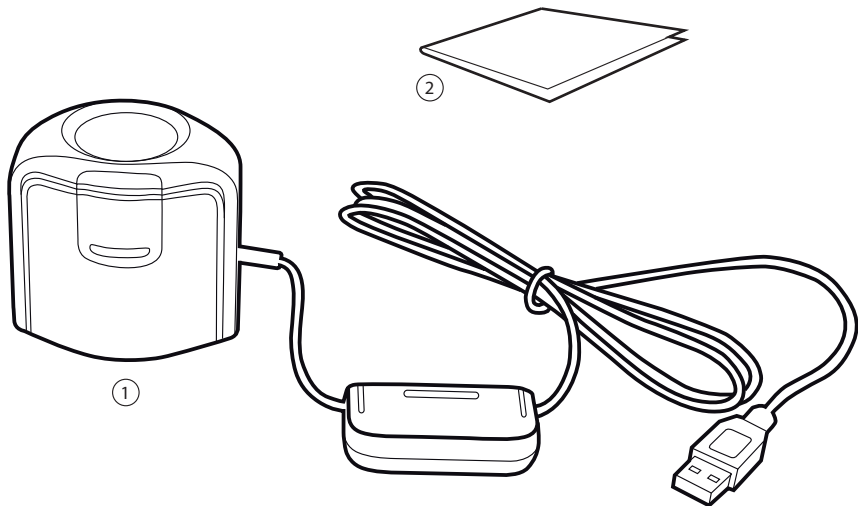

EN 1. MDSVSENSOR3 2. Quick Start Guide.

DE 1. MDSVSENSOR3 2. Kurzanleitung

FR 1. MDSVSENSOR3 2. Guide de démarrage

IT 1. MDSVSENSOR3 2. Guida introduttiva

ES 1. MDSVSENSOR3 2. Guía de inicio rápido

JP 1. MDSVSENSOR3 2. クイックスタートガイド

CN 1. MDSVSENSOR3 2. 快速入门指南

Installation

Installation

Installation

Installazione

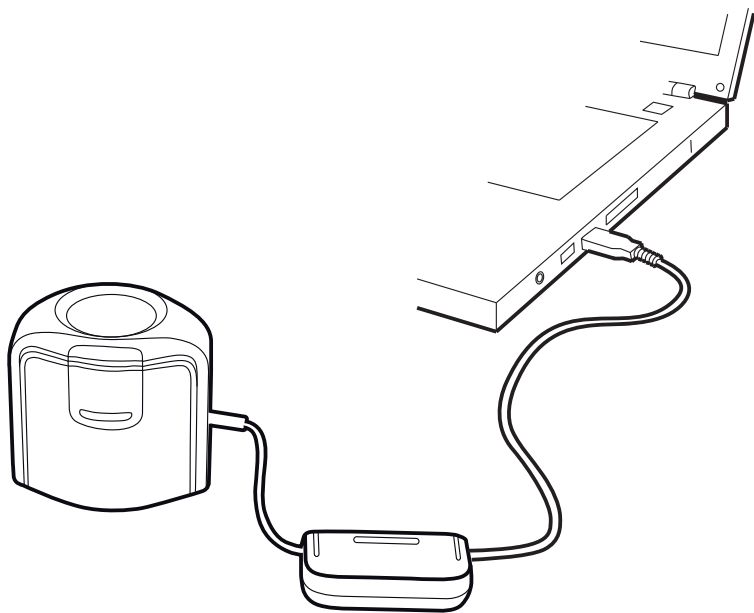

EN Attach the MDSVSENSOR3 into your computer's USB port.

DE Bitte schließen Sie nach Abschluss der Installation das MDSVSENSOR3 an Ihren Computer an.

FR Connectez l'instrument MDSVSENSOR3 au port USB de votre ordinateur.

IT Collegare il MDSVSENSOR3 alla porta USB del computer.

ES Conecte el instrumento MDSVSENSOR3 al puerto USB de su computadora.

JP MDSVSENSOR3をコンピュータのUSBポートに接続してください。

CN 将 MDSVSENSOR3 接入到计算机的 USB 接口。

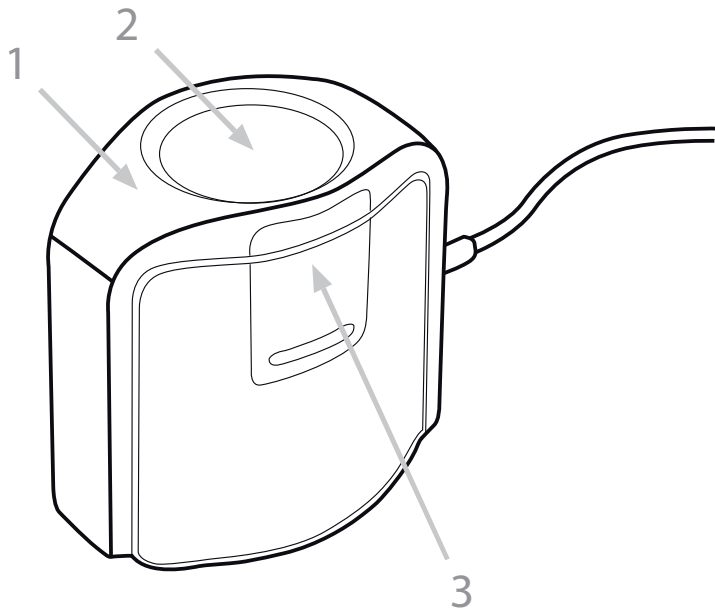

EN 1. Ambient Diffuser Arm. 2. Ambient Diffuser 3. Measurement Optics

DE 1. Lichtdiffuserhalter 2. Lichtdiffuser

FR 1. Bras du diffuseur ambiant 2. Diffuseur ambiant

IT 1. Braccio del diffusore della luce ambientale 2. Diffusore della luce ambientale

ES 1. Brazo del difusor de la luz ambiente 2. Difusor de la luz ambiente

JP 1. 環境光拡散アーム 2. 環境光拡散器

CN 1. 周围光源扩散器机臂 2. 周围光源扩散器

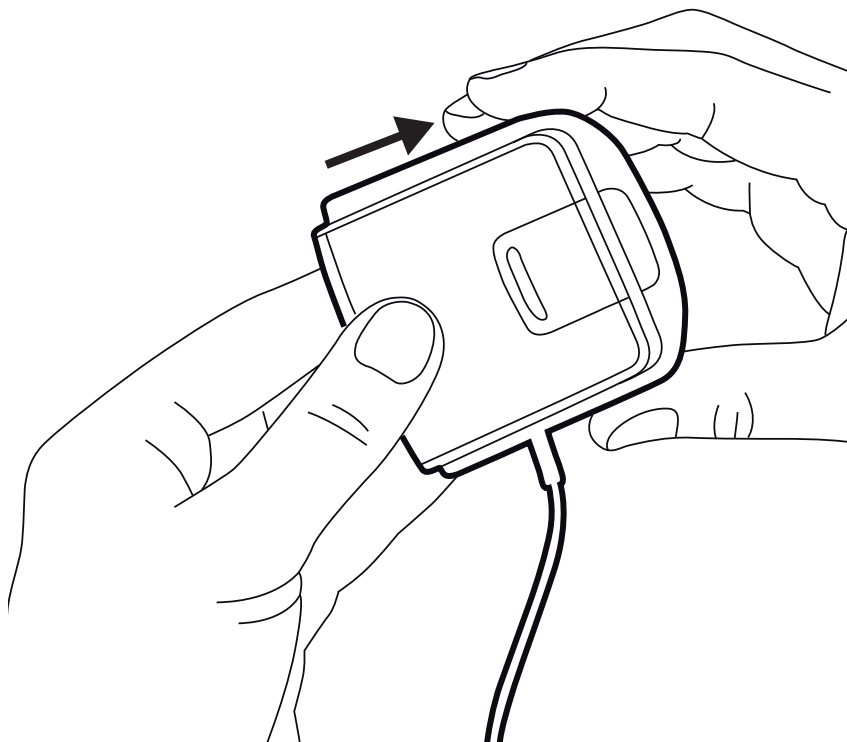

- EN** Ambient diffuser arm snaps into place over measurement optics. Be sure to lift up on ambient diffuser arm before attempting to rotate into different measurement positions.
- DE** Lichtdiffuserhalter rastet über der Messoptik ein. Lichtdiffuserhalter muss angehoben werden, ehe er in die verschiedenen Messpositionen gebracht werden kann.
- FR** Le bras du diffuseur ambiant s'enclenche sur l'optique de mesure. Veillez à soulever le bras du diffuseur ambiant avant de tenter de le faire pivoter dans d'autres positions de mesure.
- IT** Il braccio del diffusore della luce ambientale si aggancia in posizione sopra le ottiche di misurazione. Prima di ruotare lo strumento in posizioni di misurazione differenti assicurarsi di aver sollevato il braccio del diffusore della luce ambientale.
- ES** El brazo del difusor de la luz ambiente se encaja en su lugar sobre la óptica de medición. Asegúrese de levantar el brazo difusor de la luz ambiente antes de intentar girarlo en sus posiciones de medición distintas.
- JP** 環境光拡散アームは、測定オプティクス上にカチッとハマるように取り付けます。環境光拡散アームを他の測定位置に回転する際は、必ず上に持ち上げてから回転してください。
- CN** 周围光源扩散器机臂扣在测量镜头之上。尝试旋转周围光源扩散器的位置前，请确保向上提起周围光源扩散器机臂。

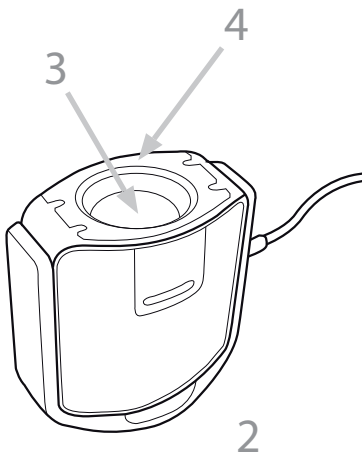
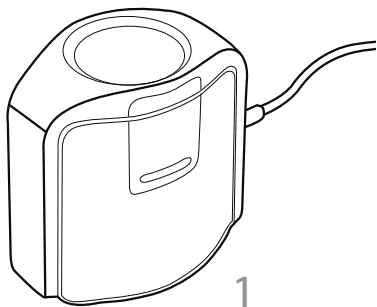

EN

Measuring Modes

1. Ambient Light Measurement
2. Emissive Light Measurement
3. Measurement Optics
4. Foam Pad

DE

Messmodi

1. Umgebungslichtmessung
2. Emissionslichtmessung

FR

Modes de mesure

1. Mesure de la lumière ambiante
2. Mesure de la lumière émissive

IT

Modalità di misurazione

1. Misurazione Luce ambientale
2. Misurazione Luce d'emissione

ES

Modos de medición

1. Medición de la luz ambiente
2. Medición de la luz emisiva

JP

測定モード

1. 環境光の測定
2. モニタ放射光の測定

CN

測量模式

1. 周围光源測量
2. 放射光測量

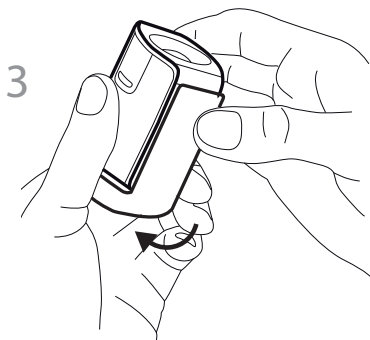
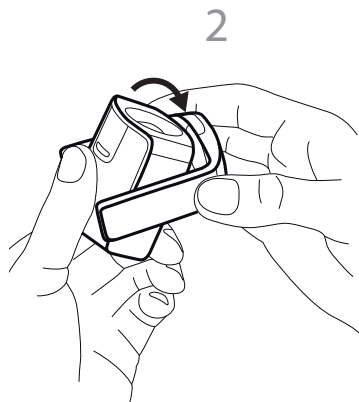
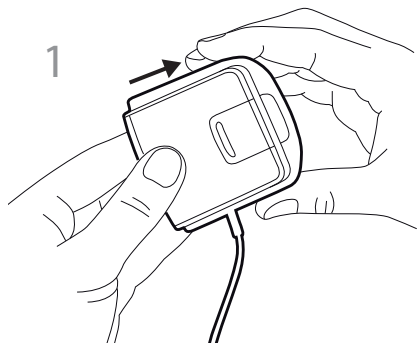

EN For display measurements: 1. Lift up on ambient diffuser arm. 2. Rotate ambient diffuser arm to rear position. 3. Ambient diffuser arm will snap into place when located in rear position.

DE Monitormessung: 1. Lichtdiffuserhalter anheben. 2. Lichtdiffuserhalter nach hinten drehen. 3. Lichtdiffuserhalter rastet ein, wenn er richtig positioniert ist.

FR Pour les mesures d'écran : 1. Soulevez le bras du diffuseur ambiant. 2. Faites pivoter le bras du diffuseur ambiant en position arrière. 3. Le bras du diffuseur ambiant s'enclenche lorsqu'il se trouve en position arrière.

IT Per misurazioni di uno schermo: 1. Sollevare il braccio del diffusore della luce ambientale. 2. Ruotare il braccio del diffusore della luce ambientale in posizione posteriore. 3. Il braccio del diffusore della luce ambientale si aggancia quando collocato in posizione posteriore.

ES En el caso de las mediciones de pantallas: 1. Levante el brazo del difusor de la luz ambiente. 2. Gire el brazo del difusor de la luz ambiente a su posición trasera. 3. El brazo del difusor de la luz ambiente se encaja en su lugar cuando se encuentra en su posición trasera.

JP ディスプレイ測定： 1. 環境光拡散アームを持ち上げます。 2. 環境光拡散アームを後方位置に回転させます。 3. 環境光拡散アームは、後方位置にカチッとハマるように取り付けます。

CN 对于显示器测量： 1. 提起周围光源扩散器机臂。 2. 旋转周围光源扩散器机臂至后端位置。 3. 周围光源扩散器机臂将卡入后端位置。

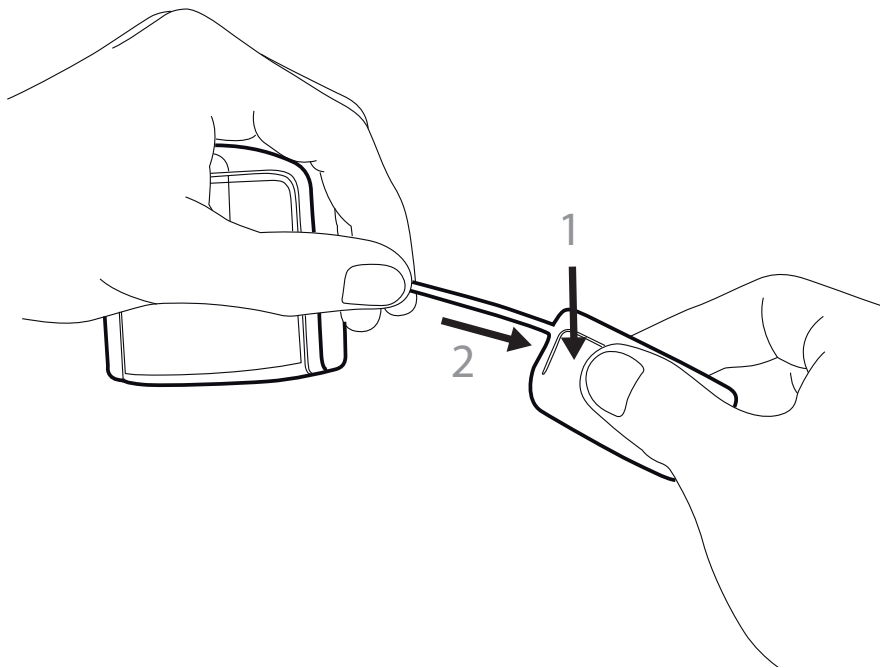

EN To adjust the position of the counter weight, 1. depress the button on the counter weight 2. slide counter weight simultaneously to desired location.

DE Position kann mit Taste auf dem Gegengewicht angepasst werden. Taste drücken und halten, und Gegengewicht in gewünschte Position schieben.

FR Pour régler la position du contrepoids, appuyez sur le bouton situé sur le contrepoids tout en faisant coulisser le contrepoids à l'emplacement désiré.

IT Per regolare la posizione del contrappeso, premere il pulsante sul contrappeso e contemporaneamente farlo scorrere nella posizione desiderata.

ES Para ajustar la posición del contrapeso, oprima el botón en el contrapeso y deslícelo al mismo tiempo a la ubicación deseada.

JP バランスウェイト（錘）の位置を調節するには、バランスウェイトのボタンを押しながら同時にバランスウェイトを動かします。

CN 要调整平衡锤的位置，请下压平衡锤上的按钮并同时将平衡锤滑动至所需位置。

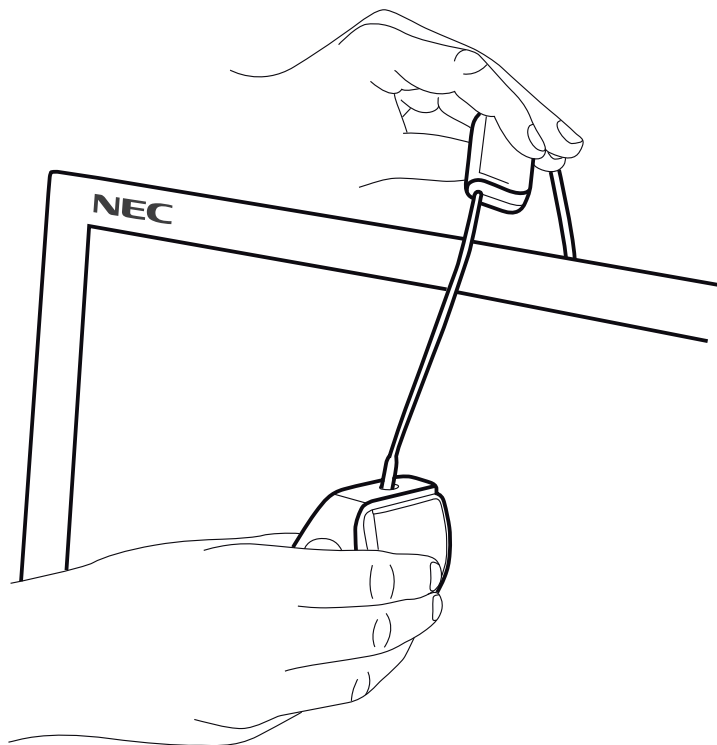

EN To mount the device on your display, position the optics in contact with the center of your display. Then position the USB cable and counter weight behind your display.

DE Gerät auf Monitorschirm befestigen, Optik muss sich in der Mitte des Schirms befinden. USB-Kabel und Gegengewicht hinter dem Monitor platzieren.

FR Pour monter le périphérique sur votre écran, placez l'optique en contact avec le centre de votre écran. Positionnez ensuite le câble USB et le contrepois derrière votre écran.

IT Per montare il dispositivo sullo schermo, posizionare le ottiche in modo che siano a contatto con il centro dello schermo. Sistemare quindi il cavo USB e il contrappeso dietro lo schermo.

ES Para montar el dispositivo sobre la pantalla, posicione la óptica en contacto con el centro de la pantalla. A continuación, coloque el cable USB y el contrapeso detrás de la pantalla.

JP ディスプレイに装置を取り付けるには、測定レンズがディスプレイ中央に接触するようセットしてください。その後、USBケーブルおよびバランスウェイトがディスプレイの裏側にくるように設置してください。

CN 要将设备摆放在显示器上，请将镜头紧贴于显示器的中间部位。再将 USB 电缆和平衡锤放置于显示器之后。

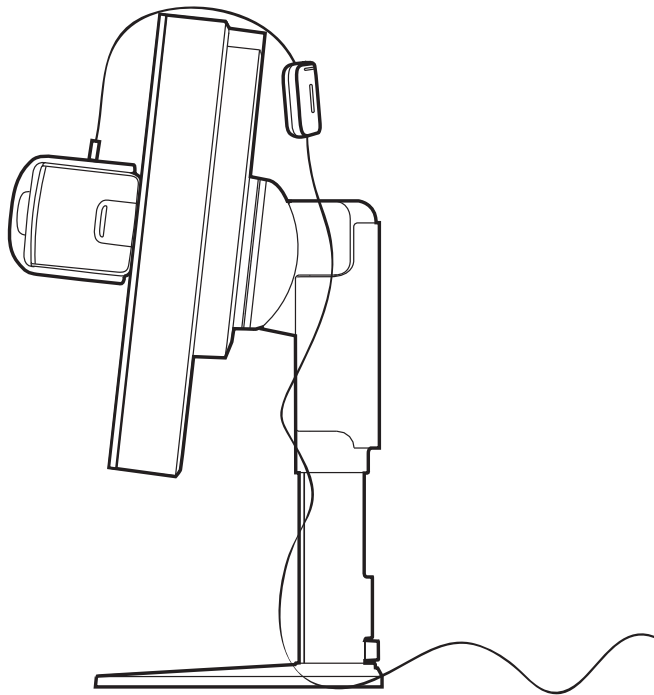

EN Adjust the position of the counter weight according to the size of your display. Be sure the foam pad on the front of the device sits flat on your display.

DE Position des Gegengewichts muss für die Monitorgröße angepasst werden. Schaumstoff vorn am Gerät muss flach auf dem Monitor aufliegen.

FR Réglez la position du contrepoids en fonction de la taille de votre écran. Assurez-vous que le coussin en mousse situé à l'avant du périphérique repose bien à plat sur votre écran.

IT Regolare la posizione del contrappeso in base alle dimensioni dello schermo. Assicurarsi che il cuscinetto spugnoso sulla parte anteriore del dispositivo aderisca allo schermo e vi sia appoggiato correttamente e in piano.

ES Ajuste la posición del contrapeso en función del tamaño de la pantalla. Asegúrese de que la almohadilla de espuma en la parte frontal del dispositivo se asiente completamente sobre la pantalla.

JP ディスプレイのサイズに合わせてバランスウェイトの位置を調節してください。装置のフォームパッドがディスプレイに対して平らになるように調節してください。

CN 根据显示器尺寸调整平衡锤的位置。确保设备前部的泡沫护垫平整贴在显示器上。

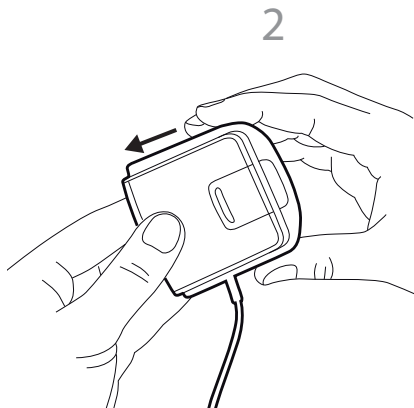
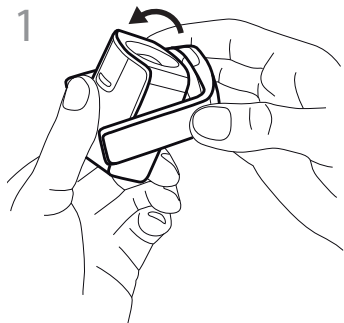

EN For ambient light measurements: 1. Rotate the ambient diffuser arm until the diffuser is positioned over the optics. 2. Press down on the ambient diffuser arm until it snaps into place over the optics.

DE Umgebungslichtmessung: 1. Lichtdiffuserhalter nach vorn drehen, Halter muss sich über der Optik befinden. 2. Lichtdiffuserhalter andrücken, bis er über der Optik einrastet.

FR Pour les mesures de la lumière ambiante : 1. Faites pivoter le bras du diffuseur ambiant jusqu'à ce que le diffuseur soit positionné sur l'optique. 2. Appuyez sur le bras du diffuseur ambiant jusqu'à ce qu'il s'enclenche sur l'optique.

IT Per misurazioni della luce ambientale: 1. Ruotare il braccio del diffusore della luce ambientale finché non si posiziona sopra le ottiche. 2. Premere il braccio del diffusore della luce ambientale finché non scatta in posizione sopra le ottiche.

ES En el caso de las mediciones de la luz ambiente: 1. Gire el brazo difusor de la luz ambiente hasta que el difusor se coloque sobre la óptica. 2. Presione hacia abajo el brazo difusor de la luz ambiente hasta que se encaje en su lugar sobre la óptica.

JP 環境光測定：1. 環境光拡散アームが測定口レンズ上にくるまで回転させます。2. 環境光拡散アームが測定口レンズ上でカチッとハマるまで押し下げます。

CN 对于周围光源測量：1. 旋轉周围光源擴散器機臂直至擴散器置于鏡頭之上。2. 向下按周圍光源擴散器機臂直至其在鏡頭上方卡入就位。

Ambient light measurement Umgebungslichtmessung Mesure de la lumière ambiante

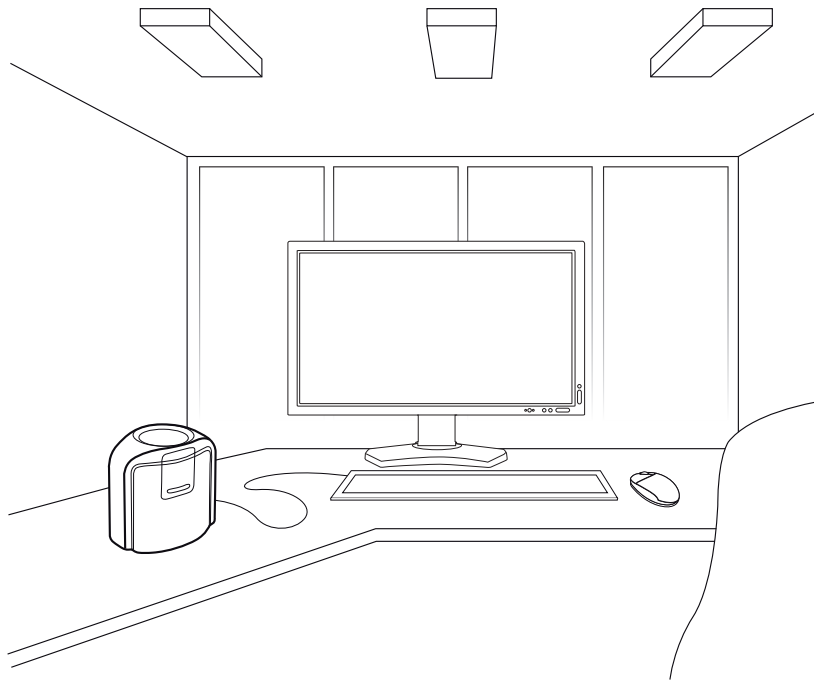

EN Position the device on your work surface next to your display with ambient diffuser pointing upwards.

DE Gerät neben Monitor platzieren, Lichtdiffuser muss nach oben zeigen.

FR Placez le périphérique sur le votre plan de travail à côté de votre écran avec le diffuseur ambiant pointé vers le haut.

IT Collocare il dispositivo sulla superficie di lavoro nelle vicinanze dello schermo, con il diffusore ambientale che punta verso l'alto.

ES Coloque el dispositivo sobre la superficie de trabajo al lado de la pantalla con el difusor de la luz ambiente apuntando hacia arriba.

JP 装置を環境光拡散が上向きの状態にしてディスプレイ横の作業面に設置します。

CN 将设备置于工作台表面上临近显示器位置，将周围光源扩散器朝上。

Warranty Conditions (North America)

MDSVSENSOR3 Limited Warranty

NEC Display Solutions of America, Inc. (hereinafter "NEC-DS") warrants this Product to be free from defects in material and workmanship and, subject to the conditions set forth below, agree to repair or replace (at NEC-DS's sole option) any part of the enclosed unit which proves defective for a period of one (1) year from the date of first consumer purchase. Replacement parts or unit may be new or refurbished and will meet specifications of the original parts or unit.

This warranty gives you specific legal rights and you may also have other rights, which vary from state to state. This warranty is limited to the original purchaser of the Product and is not transferable. This warranty covers only NEC-DS supplied components. Service required as a result of third party components is not covered under this warranty. In order to be covered under this warranty, the Product must have been purchased in the U.S.A. or Canada by the original purchaser. This warranty only covers Product distribution in the U.S.A. or Canada by NEC-DS. No warranty service is provided outside of the U.S.A. or Canada. Proof of Purchase will be required by NEC-DS to substantiate date of purchase. Such proof of purchase must be an original bill of sale or receipt containing name and address of seller, purchaser, and the serial number of the product.

It shall be your obligation and expense to have the Product shipped, freight prepaid, or delivered to the authorized reseller from whom it was purchased or other facility authorized by NEC-DS to render the services provided hereunder in the original package. All Products returned to NEC-DS for service MUST have prior approval, which may be obtained by calling 1-800-632-4662. The Product shall not have been previously altered, repaired, or serviced by anyone other than a service facility authorized by NEC-DS to render such service, the serial number of the product shall not have been altered or removed. In order to be covered by this warranty the Product shall not have been subjected to accident, misuse or abuse or operated contrary to the instructions contained in the User's Manual. Any such conditions will void this warranty.

NEC-DS SHALL NOT BE LIABLE FOR DIRECT, INDIRECT, INCIDENTAL, CONSEQUENTIAL, OR OTHER TYPES OF DAMAGES RESULTING FROM THE USE OF ANY NEC-DS PRODUCT OTHER THAN THE LIABILITY STATED ABOVE. THESE WARRANTIES ARE IN LIEU OF ALL OTHER WARRANTIES EXPRESS OR IMPLIED, INCLUDING, BUT NOT LIMITED TO, THE IMPLIED WARRANTIES OF MERCHANTABILITY OR FITNESS FOR A PARTICULAR PURPOSE. SOME STATES DO NOT ALLOW THE EXCLUSION OF IMPLIED WARRANTIES OR THE LIMITATION OR EXCLUSION OF LIABILITY FOR INCIDENTAL OR CONSEQUENTIAL DAMAGES SO THE ABOVE EXCLUSIONS OR LIMITATIONS MAY NOT APPLY TO YOU.

This Product is warranted in accordance with the terms of this limited warranty. Consumers are cautioned that Product performance is affected by system configuration, software, the application, customer data, and operator control of the system, among other factors. While NEC-DS Products are considered to be compatible with many systems, specific functional implementation by the customers of the Product may vary. Therefore, suitability of a Product for a specific purpose or application must be determined by consumer and is not warranted by NEC-DS.

For the name of your nearest authorized NEC Display Solutions service facility, contact NEC Display Solutions of America at 1-800-632-4662 or email us at techsupport@necdisplay.com.

Care

Keep the ambient diffuser in place over the optics when not in use. The ambient diffuser will prevent dust or dirt from accumulating on the lens.

If cleaning is needed, first use a lens blower brush to remove loose dust. If necessary, wipe the lens gently with a soft lint free cloth.

NOTE - Never use water, solvents, or detergents to clean the lens or body of the device, as these may cause damage or deformation.

Always use and store the device between 10° C to 35° C at 20% to 80% relative humidity (non-condensing).

Service

Do not try to dismantle the MDSVSENSOR3 for any reason. Unauthorized dismantling of the equipment will void all warranty claims. Contact the NEC support, if you believe that the unit does not work anymore or does not work correctly.

保証書

NEC

保証規定

- 取扱説明書、本体添付ラベル等の注意書に基づくお客様の正常なご使用状態のもとで保証期間内に万一故障した場合、無料にて故障箇所を当社所定の方法で修理させていただきます。本保証書をご準備のうえ、お買い上げ販売店、または、当社修理受付/アフターサービス窓口にお電話いただき、修理をお申し出ください。なお、パソコン等の他機器との取り付け取り外し作業、ならびに天吊り設置、壁掛け設置、またはボックスへの内蔵設置等、特殊設置条件での取り付け取り外し作業については、本保証対象外です。また、本製品のハードウェア部分の修理に限らせていただき、お客様がご使用のソフトウェア、データ等の破損は保証致しかねます。
- 修理を行うために交換された旧部品、または、機械の一部は、当社にて回収致します。
- 本製品の故障、またはその使用によって生じた直接、間接の損害については当社はその責任を負わないものとします。また、故障により営業上の機会損失の補償は致しかねます。
- 次のような場合には、保証期間中でも有料修理になります。
 - 本書のご提示がない場合。
 - 本書に保証期間、型名、および製造番号、お客様名、販売店名の記入のない場合、または字句を書き替えられた場合。
 - お客様による輸送、移動時の落下、衝撃等お客様の取扱いが適正でないために生じた故障、損傷の場合。
 - お客様による使用上の誤り、あるいは不当な改造、修理による故障および損傷。
 - 火災、塩害、ガス害、地震、落雷、および風水害、その他天災地変、あるいは異常電圧などの外部要因に起因する故障および損傷。
 - 高温・多湿の場所、車両・船舶等、煙・油煙・たばこの煙・埃の多い場所で使用された場合に生ずる故障及び損傷。
 - 正常なご使用状態のもとで部品が自然消耗、磨耗、劣化により故障した場合。
 - 本製品に接続している他の機器に起因する故障および損傷。
 - お客様のご希望により、当社から出張にて修理に伺う場合は、出張に要する実費を申し受けます。
 - ケーブル等の付属品類。
- ご不明の点は、当社のアフターサービス窓口にご相談ください。
- 本保証書は日本国内においてのみ有効です。

This warranty is valid only in Japan.

保証責任者
NEC ディスプレイソリューションズ株式会社

東京都港区三田一丁目4番28号
電話番号は、修理受付/アフターサービス窓口の電話番号と同様になります。

お客様	ご住所	〒 —	
	お名前	(ふりがな) 様	
	TEL	— —	
お買い上げ日	年 月 日 ※保証内容の詳細は「保証規定」をご覧ください。		
販売店 (住所、店名、TEL)			
保証期間	一年間		

- お客様にご記入いただいた情報は、保証期間内のサービス活動のために、記載内容を利用して頂く場合がございますので、御了承ください。
- この保証書は本書に明示した期間、条件のもとにおいて無料修理をお約束するものです。従ってこの保証書によってお客様の法律上の権利を制限するものではありません。保証期間経過後の修理などについてご不明の場合は、お買い上げの販売店、または当社指定のアフターサービス窓口にお問い合わせください。
- 本製品の補修用性能部品の保有年限は、製造打切後5年です。
- 本保証書は再発行致しませんので、大切に保管してください。

修理受付/アフターサービス窓口

法人のお客様：NECビジネスPC修理受付センター

TEL 0120-00-8283

携帯電話専用

TEL 0570-064-211

受付時間：月～金 9:00～18:00

個人のお客様：121コンタクトセンター TEL 0120-977-121

携帯電話、PHS専用

TEL 03-6670-6000

受付時間：9:00～21:00 (年中無休)

Serial No.

安全のために必ず守ること、上手な使い方

ご使用の前に、この欄を必ずお読みになり、正しく安全にお使いください。

- ・落としたり、強い衝撃をあたえない
- ・結露したまま使わない
- ・本品を分解しない
- ・異物をいれない
- ・風呂場や水のかかるところに置かない
- ・直射日光や熱器具のそばに置かない
- ・湿気やほこりの多い所、油煙や湯気の当たる場所に置かない
- ・USBプラグを持って抜く
- ・ケーブルだけを持ち本体をぶら下げて移動しない
- ・ケーブルを引っ張らない
- ・本品を接続したままPCやディスプレイを移動しない
- ・ぬれた手でUSBプラグを抜き差ししない

上手な使い方

レンズは傷つきやすいため、固いもので押しついたりこすったりしないように、取り扱いには十分注意してください。レンズは触指などにより汚れることのないようにご注意ください。レンズ部にほこりがついた場合はカメラレンズ用のブローワーで風をふきかけ飛ばしてください。レンズが汚れた場合はカメラレンズ等の清掃に使用する専用の布で軽くふきとってください。

部件名称	有毒有害物质或元素					
	铅(Pb)	汞(Hg)	镉(Cd)	六价(Cr(VI))	多溴联苯(PBB)	多溴二苯(PBDE)
印刷电路板 Diffuser Plastic and Polymeric Parts	○	○	○	○	○	○
被动电子件 Optics and Opti- cal Components	X	○	○	○	○	○
焊接金属 Circuit Modules	X	○	○	○	○	○
连接器, 线材 USB A Cable and Cable Assemblies	○	○	○	○	○	○
结构件及附件 Cable Weight- Plastic and Metal Components	X	○	○	○	○	○

○：表示该有毒有害物质在该部件所有均质材料中的含量均在SJ/T11363-2006规定的限量要求以下。

○：Indicates that the content of the toxic and hazardous substance in all the homogenous material of the part is below the concentration limit requirement as described in SJ/T 11363-2006.

X：表示该有毒有害物质至少在该部件的某一均质材料中的含量超出SJ/T11363-2006规定的限量要求。

X：Indicates that the content of the toxic and hazardous substance in at least one homogenous material of the part exceeds the concentration limit requirement as described in SJ/T 11363-2006.



NEC

Please visit www.necdisplaysolutions.com