

Projektor

***ME401W/ME361W/ME331W/ME301W
ME401X/ME361X/ME331X/ME301X***

Uživatelská příručka

Pro nejnovější verzi Uživatelské příručky prosím navštivte naši webovou stránku:
https://www.nec-display.com/dl/en/pj_manual/lineup.html

Č. modelu

NP-ME401W/NP-ME361W/NP-ME331W/NP-ME301W/NP-ME401X/NP-ME361X/NP-ME331X/NP-ME301X

- Apple, Mac, Mac OS, OS X, MacBook a iMac jsou ochranné známky společnosti Apple Inc. registrované v USA a dalších zemích.
- iOS je ochranná známka nebo registrovaná ochranná známka společnosti Cisco v USA a dalších zemích a využívá se v rámci licence.
- APP Store je servisní značka společnosti Apple Inc.
- Microsoft, Windows, Windows Vista, Internet Explorer, .NET Framework a PowerPoint jsou registrované ochranné známky nebo ochranné známky společnosti Microsoft Corporation ve Spojených státech amerických a dalších zemích.
- MicroSaver je registrovanou obchodní známkou společnosti Kensington Computer Products Group, jež je divizí společnosti ACCO Brands v USA a dalších zemích.
- AccuBlend, NaViSet, MultiPresenter a Virtual Remote jsou ochranné známky nebo registrované ochranné známky společnosti NEC Display Solutions, Ltd. v Japonsku, ve Spojených státech a dalších zemích.
- Výrazy HDMI, HDMI High-Definition Multimedia Interface a logo HDMI jsou ochrannými známkami či registrovanými ochrannými známkami společnosti HDMI Licensing, LLC v USA a dalších zemích.



- Trademark PLink je ochranná známka používaná pro práva na používání ochranných známek v Japonsku, Spojených státech amerických a dalších zemích a oblastech.
- Wi-Fi®, Wi-Fi Alliance® a Wi-Fi Protected Access (WPA, WPA2)® jsou registrované ochranné známky společnosti Wi-Fi Alliance.
- Blu-ray je ochranná známka společnosti Blu-ray Disc Association.
- CRESTRON a ROOMVIEW jsou registrované ochranné známky společnosti Crestron Electronics, Inc. ve Spojených státech amerických a dalších zemích.
- Ethernet je buď registrovanou ochrannou známkou nebo ochrannou známkou společnosti Fuji Xerox Co., Ltd.
- Android a Google Play jsou ochranné známky společnosti Google Inc.
- Ostatní názvy výrobků a loga uvedená v této uživatelské příručce mohou být ochrannými známkami nebo registrovanými ochrannými známkami příslušných vlastníků.
- Aplikace Virtual Remote Tool využívá knihovnu WinI2C/DDC, © Nicomsoft Ltd.
- Softwarové licence GPL/LGPL

Produkt obsahuje software, na který je poskytována licence podle všeobecné veřejné licence GNU (GPL) nebo podle zjednodušené všeobecné veřejné licence GNU (LGPL) či jiné licence.

Další informace o každém softwaru naleznete v souboru „readme.pdf“, který se nachází ve složce „about GPL&LGPL“ na přiloženém disku CD-ROM.

POZNÁMKY

- (1) Obsah této uživatelské příručky jako celek ani jeho části nesmí být bez svolení přetištěny.
- (2) Obsah této uživatelské příručky se může bez předchozího upozornění změnit.
- (3) Přípravě této uživatelské příručky byla věnována značná pozornost. Pokud byste přesto objevili jakékoli sporné body, chyby nebo opomenutí, kontaktujte nás.
- (4) Bez ohledu na článek (3) společnost NEC nenese odpovědnost za žádné ztráty zisku nebo jiné škody způsobené používáním projektoru.

Důležité informace

Bezpečnostní upozornění

Opatření

Před prvním použitím projektoru NEC si tuto příručku pozorně přečtěte a uschovejte ji pro možné budoucí použití.

UPOZORNĚNÍ



Chcete-li vypnout napájení, nezapomeňte vytáhnout zástrčku ze zásuvky. Síťová zásuvka by měla být co nejbližší zařízení a snadno dostupná.

UPOZORNĚNÍ



ABY NEDOŠLO K ÚRAZU ELEKTRICKÝM PROUDEM, NEOTEVÍREJTE SKŘÍŇ. UVNITŘ SKŘÍŇE SE NACHÁZÍ VYSOKONAPĚŤOVÉ KOMPONENTY. SERVIS PŘENECHAJTE KVALIFIKOVANÝM OSOBÁM.



Tento symbol upozorňuje uživatele na neizolované napětí v zařízení, jež může být dostatečně vysoké na to, aby způsobilo úraz elektrickým proudem. Jakýkoli kontakt s kteroukoli součástí uvnitř zařízení je proto nebezpečný.



Tento symbol upozorňuje uživatele na důležité informace týkající se provozu a údržby tohoto zařízení. Informace je třeba pozorně přečíst, aby nevznikaly problémy.

VAROVÁNÍ: CHRAŇTE ZAŘÍZENÍ PŘED DEŠTĚM A VLHKEM. ZABRÁNÍTE TAK NEBEZPEČÍ POŽÁRU NEBO ÚRAZU ELEKTRICKÝM PROUDEM. ZÁSTRČKU ZAŘÍZENÍ NEPOUŽÍVEJTE S PRODLUŽOVACÍ ŠNŮROU ANI JINOU ZÁSUVKOU, POKUD KOLÍKY NELZE ZCELA ZASUNOUT.

UPOZORNĚNÍ



Vyhýbejte se dlouhému zobrazení nehybných snímků. Mohlo by dojít k dočasnému „vypálení“ těchto snímků na panelu LCD. Pokud by se tak stalo, můžete pokračovat v používání projektoru. Statické pozadí z předchozího snímku postupně vymizí.

Likvidace použitého produktu



V Evropské unii

Legislativa EU v rámci implementace v jednotlivých členských státech vyžaduje, aby použité elektrické a elektronické produkty označené symbolem vlevo byly likvidovány odděleně od běžného domovního odpadu. Toto nařízení se týká projektorů i jejich elektrických příslušenství nebo lamp. Při likvidaci takových produktů postupujte podle pokynů místních úřadů, případně se informujte v obchodě, kde jste produkt zakoupili.

Po sběru budou použité produkty opětovně použity a řádně zrecyklovány. Tato snaha nám pomůže snížit množství odpadu a také negativní vliv na lidské zdraví a životní prostředí na minimální úroveň (např. vliv rtuti obsažené v lampě).

Toto označení elektrických a elektronických produktů se vztahuje pouze na stávající členské státy Evropské unie.

Mimo Evropskou unii

Chcete-li dát k likvidaci použité elektrické a elektronické produkty mimo Evropskou unii, obraťte se na místní úřad a informujte se o správném způsobu likvidace.



EU: Přeškrtnutý symbol popelnice značí, že použité baterie by neměly být likvidovány s běžným domácím odpadem. Pro použité baterie existuje samostatný sběrný systém, který umožňuje správné zpracování a recyklaci podle platné legislativy.

Podle směrnice EU 2006/66/EC se baterie nesmí likvidovat nesprávným způsobem. K likvidaci baterie je třeba využít místní samostatnou sběrnou službu.

Důležité bezpečnostní pokyny

Dodržování těchto bezpečnostních pokynů zajistí dlouhou životnost projektoru a ochranu před požárem a elektrickým úrazem. Pečlivě si je přečtěte a dbejte na dodržování všech varování.

⚠ Instalace

- Projektor neumísťujte za následujících podmínek:
 - na nestabilní vozík, stojan nebo stolek,
 - v blízkosti vody, vany nebo do místností s vysokou vlhkostí,
 - na přímé sluneční světlo, do blízkosti topných těles nebo zařízení produkujících teplo,
 - v prašném, zakouřeném nebo zapařeném prostředí,
 - na papíry, deky nebo koberce.
- Pokud chcete projektor instalovat na strop:
 - Projektor neinstalujte sami.
 - Projektor musí být instalován kvalifikovaným odborným personálem, aby bylo zajištěno jeho řádné fungování a aby se snížilo riziko ublížení na zdraví.
 - Kromě toho strop musí být dostatečně silný, aby projektor udržel, a instalace musí být provedena v souladu s místními stavebními zákony.
 - Další informace vám sdělí prodejce.
- Neosazujte ani neskladujte projektor za níže uvedených podmínek. Jinak by se mohl porouchat.
 - V silných magnetických polích
 - V prostředí výskytu korozivních plynů
 - Venku

VAROVÁNÍ

- Pokud je projektor zapnutý, nezakrývejte čočku víčkem nebo obdobným krytem. Mohlo by dojít k roztavení víčka teplem vycházejícím ze světelného zdroje.
- Před projekční okénko projektoru neumísťujte žádné předměty, které jsou snadno poškoditelné teplem. Mohlo by dojít k roztavení předmětu teplem vycházejícím ze světelného zdroje.



- K odstranění prachu a špíny nahromaděné na filtrech a promítacím okně projektoru nepoužívejte spreje obsahující hořlavé plyny. Mohlo by to způsobit požár.

Projektor je třeba umísťovat ve vodorovné poloze.

Úhel naklonění projektoru by neměl přesáhnout 10 stupňů. Dále se projektor nesmí instalovat jinak než na stůl nebo na strop. V opačném případě by se významně snížila životnost lampy.

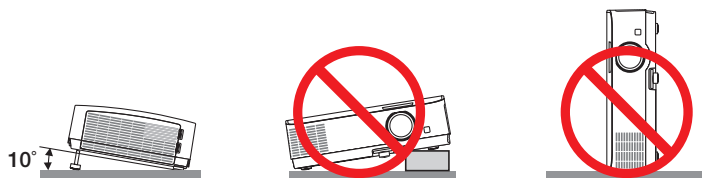

⚠ Bezpečnostní opatření týkající se požáru a úrazu elektrickým proudem ⚡

- Zajistěte, aby kolem projektoru bylo umožněno dostatečné větrání a aby nebyly větrací otvory ničím blokovány. V opačném případě by mohlo dojít ke hromadění tepla uvnitř projektoru. Mezi projektorem a zdí ponechte mezeru alespoň 10 cm.
- Během provozu projektoru a bezprostředně po jeho vypnutí se nedotýkejte výstupních větracích otvorů, protože mohou být horké. Po vypnutí projektoru pomocí tlačítka napájení nebo dojde-li k odpojení síťového napájecího zdroje při běžném provozu projektoru, mohou být některé jeho části horké.
Při manipulaci s projektorem buďte opatrní.



- Dávejte pozor, aby se do projektoru nedostala cizí tělesa, například kancelářské sponky nebo kousky papíru. Nepokoušejte se vytahovat předměty, které do projektoru zapadnou. Do projektoru nevsunujte žádné kovové předměty, například dráty nebo šroubovák. Pokud nějaký předmět do projektoru zapadne, okamžitě projektor odpojte a nechte předmět vytáhnout kvalifikovaným servisním pracovníkem.
- Na projektor nepokládejte žádné předměty.
- Během bouřek se nedotýkejte napájecího kabelu. Mohlo by dojít k požáru nebo úrazu elektrickým proudem.
- Projektor je určen k provozu s napájecím zdrojem se specifikací 100–240 V stř., 50/60 Hz. Před zapojením projektoru zkontrolujte, že napájecí zdroj těmto požadavkům vyhovuje.
- Když je projektor zapnutý, nedívejte se do objektivu. Mohlo by dojít k vážnému poškození zraku. Následující štítek zvýrazněný na skříni projektoru poblíž osazeného objektivu zařazuje ve svém popisu tento projektor do rizikové skupiny 2 IEC 62471-5: 2015. Jako v případě jakéhokoli jiného jasného zdroje světla se ani zde nedívejte do světelného paprsku, RG2 IEC 62471-5: 2015.

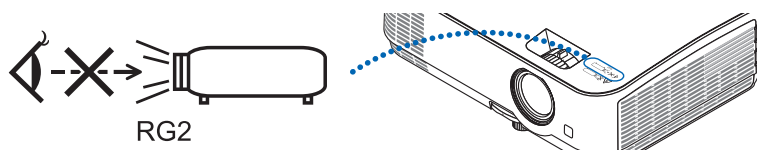

- Do dráhy světla projektoru nevkládejte lupu ani podobné předměty. Světlo promítané objektivem je velmi silné. Proto mohou jakékoli předměty schopné odklánět světlo vycházející z objektivu způsobit nepředvídatelné následky, například požár nebo poškození zraku.
- Před výfukový větrací otvor projektoru neumísťujte žádné předměty, které může teplo snadno poškodit. Mohlo by dojít k roztavení předmětu nebo byste si mohli přivodit popáleniny způsobené teplem vycházejícím z větracího otvoru.
- Nestříkejte nad projektorem vodu. Mohlo by dojít k požáru nebo úrazu elektrickým proudem. Pokud dojde k vniknutí vody do projektoru, vypněte jej, odpojte zástrčku ze zásuvky a nechte projektor zkontrolovat kvalifikovaným servisním pracovníkem.
- S napájecím kabelem zacházejte opatrně. Poškozený nebo roztřepený napájecí kabel může způsobit požár nebo úraz elektrickým proudem.
 - Nepoužívejte žádné jiné napájecí kabely než kabel dodaný s projektorem.
 - Napájecí kabel neohýbejte ani za něj prudce netahejte.
 - Nepokládejte napájecí kabel pod projektor ani pod jiné těžké předměty.
 - Nezakrývejte napájecí kabel měkkými látkami, například dekou.
 - Napájecí kabel nezahřívejte.
 - Nedotýkejte se napájecího kabelu mokrými rukama.
- V následujících případech vypněte projektor, odpojte napájecí kabel a nechte projektor zkontrolovat kvalifikovaným servisním pracovníkem:
 - Pokud došlo k poškození nebo roztřepení napájecího kabelu či zástrčky.
 - Pokud došlo k vylití tekutiny do projektoru nebo pokud byl projektor vystaven dešti či vodě.
 - Pokud projektor nefunguje normálně, i když dodržujete pokyny popsané v této uživatelské příručce.
 - Pokud projektor spadl nebo byla poškozena jeho skříň.
 - Pokud projektor vykazuje zásadní změny ve výkonu, které značí nutnost servisu.
- Chcete-li projektor přenést, odpojte napájecí kabel a všechny ostatní kabely.
- Před čištěním skříně nebo výměnou lampy vypněte projektor a odpojte napájecí kabel.
- Pokud nebudete projektor delší dobu používat, vypněte jej a odpojte napájecí kabel.

- Při používání kabelu sítě LAN:
Z bezpečnostních důvodů jej nepřipojujte ke konektoru periferních zařízení, který může mít vyšší napětí.

UPOZORNĚNÍ

- Nepoužívejte nastavitelnou nožku pro náklon k jiným účelům, než k jakým je určena. Nesprávné použití, například uchopení projektoru za nožku pro náklon nebo jeho zavěšení za ni na zeď, může způsobit poškození projektoru.
- Pokud budete používat projektor několik dní za sebou, nastavte v režimu ventilátoru možnost [VYSOKÝ]. (V nabídce vyberte možnost [NASTAV.] → [MOŽNOSTI(1)] → [REŽIM VENTILÁTORU] → [VYSOKÝ].)
- Po zapnutí lampy a když indikátor napájení bliká modře nevypínejte po dobu 60 sekund napájení. Vypnutí by mohlo způsobit předčasné selhání lampy.

Pokyny k dálkovému ovladači

- S dálkovým ovladačem zacházejte opatrně.
- Pokud je dálkový ovladač vlhký nebo mokrý, ihned jej osušte.
- Zabraňte styku s přílišným teplem a vlhkostí.
- Baterie nezkratujte, nezahřívejte ani nerozebírejte.
- Baterie nevhazujte do ohně.
- Nepoužíváte-li ovladač po delší dobu, vyjměte baterie.
- Ujistěte se, že vkládáte baterie správně, dle polarity (+/-).
- Nekombinujte nové a staré baterie, ani různé typy baterií.
- Použité baterie likvidujte v souladu s místními nařízeními.

Výměna lampy

- Z bezpečnostních a výkonnostních důvodů používejte určenou lampu.
- Při výměně lampy postupujte podle pokynů na straně 103.
- Nezapomeňte lampu a filtr vyměnit, když se zobrazí zpráva **[THE LAMP HAS REACHED THE END OF ITS USABLE LIFE. PLEASE REPLACE THE LAMP AND FILTER.]** (Lampa dosáhla konce životnosti. Vyměňte lampu a filtr.). Pokud budete lampu používat po uplynutí doby životnosti, může žárovka prasknout a střepy se mohou rozsypat po pouzdru lampy. Nesahejte na střepy, mohli byste se o ně pořezat.
Pokud žárovka praskne, obraťte se na prodejce, který vám lampu vymění.

Vlastnosti lampy

Světelným zdrojem projektoru je výbojka pro zvláštní účely.

Jas lampy se postupem času snižuje. Opakované zapínání a vypínání lampy také zvyšuje pravděpodobnost nižšího jasu. Skutečná životnost lampy se může lišit v závislosti na jednotlivých lampách, okolním prostředí a také způsobu využití.



UPOZORNĚNÍ:

- **NEDOTÝKEJTE SE LAMPY** ihned po použití. Bude velmi horká. Vypněte projektor a poté odpojte napájecí kabel. Před manipulací nechte lampu alespoň jednu hodinu vychladnout.
- Při vyjímání lampy z projektoru namontovaného na stropě se ujistěte, že pod projektorem nikdo nestojí. Pokud lampa vyhořela, mohly by vypadnout kousky skla.

Informace o režimu vysoké nadmořské výšky

- Nastavte možnost [REŽIM VENTILÁTORU] na hodnotu [VELKÁ VÝŠKA], pokud projektor používáte při nadmořské výšce zhruba 1700 metrů nebo více.
Používání projektoru při nadmořské výšce zhruba 1700 metrů nebo více bez nastavení hodnoty [VELKÁ VÝŠKA] může způsobit přehřívání projektoru a jeho následné vypnutí. Pokud k tomu dojde, počkejte několik minut a poté projektor zapněte.
- Používání projektoru při nadmořské výšce nižší než 1700 metrů a nastavení projektoru na hodnotu [VELKÁ VÝŠKA] může způsobit nedostatečné zahřátí lampy a v důsledku toho blikání obrazu. Přepněte možnost [REŽIM VENTILÁTORU] na hodnotu [AUTOMAT].
- Používání projektoru při nadmořské výšce zhruba 1700 metrů nebo více může zkrátit životnost optických součástí, například lampy.

Informace o autorských právech na původní promítané obrázky:

Používání tohoto projektoru za účelem komerčního zisku nebo přilákání pozornosti veřejnosti v různých podnicích (např. kavárnách nebo hotelech) a využití komprese nebo rozšíření obrazu pomocí níže uvedených funkcí může vyvolat podezření na porušení autorských práv vymezených zákonem o autorských právech.

[POMĚR STRAN], [TRAPÉZ], funkce zvětšení nebo podobné funkce.

Funkce řízení spotřeby elektřiny

Tento projektor nabízí funkce řízení spotřeby elektřiny. Kvůli úspoře energie jsou funkce řízení spotřeby elektřiny (1 a 2) přednastaveny od výrobce níže uvedeným způsobem. Pro ovládání projektoru z externího zařízení připojeného prostřednictvím sítě LAN nebo sériového kabelu, změňte v menu na obrazovce nastavení položek 1 a 2.

1. POHOTOV. REŽIM (STDBY) (Tovární nastavení: NORMÁLNĚ)

Pro ovládání projektoru z externího zařízení vyberte v položce [POHOTOV. REŽIM (STDBY)] hodnotu [SÍŤOVÁ POHOTOVOST].

POZNÁMKA:

- Pokud je v položce [POHOTOV. REŽIM (STDBY)] vybrána hodnota [NORMÁLNĚ], nefungují následující konektory a funkce: konektor MONITOR OUT, konektor AUDIO OUT, USB(PC) port, funkce síť LAN, funkce upozornění e-mailem, DDC/CI (Virtual Remote Tool). Pro podrobnosti viz strana 75.
- Pokud byla u položky [POHOTOV. REŽIM (STDBY)] nastavena možnost [SÍŤOVÁ POHOTOVOST] a síť LAN po dobu 3 minut ztratí spojení, [POHOTOV. REŽIM (STDBY)] přejde automaticky do možnosti [NORMÁLNĚ] za účelem úspory energie.

2. AUTOMATICKÉ VYPNUTÍ (Tovární nastavení: 1 hodina)

Pro ovládání projektoru z externího zařízení vyberte v položce [AUTOMATICKÉ VYPNUTÍ] hodnotu [VYPNUTO].

POZNÁMKA:

- Pokud je v položce [AUTOMATICKÉ VYPNUTÍ] vybrána hodnota [1:00], umožníte projektoru automatické vypnutí, jestliže není po dobu 60 minut přijat přes žádný vstup žádný signál či nedojde k provedení žádného úkonu.

Důležité informace	i
1. Úvod	1
1 Co balení obsahuje?	1
2 Projektor – úvod	2
Funkce, které jistě oceníte:	2
O této uživatelské příručce	3
3 Názvy částí projektoru.....	4
Přední/horní část projektoru	4
Zadní část	5
Vrchní funkce	6
Funkce zadního panelu	7
4 Dálkový ovladač a jeho části	8
Osazení baterií.....	9
Pokyny k dálkovému ovladači.....	9
Provozní dosah bezdrátového dálkového ovladače.....	9
2. Promítání obrazu (základní úkony)	10
1 Postup při promítání obrazu	10
2 Připojení počítače/Připojení napájecího kabelu.....	11
3 Zapnutí projektoru	12
Startovací obrazovka (Nabídka volby jazyka)	13
4 Výběr zdroje	14
Výběr zdroje: Počítač nebo Video	14
5 Nastavení velikosti a polohy obrazu.....	15
Nastavení nožky pro náklon	16
Zoom (Zvětšení/zmenšení výřezu snímku).....	17
Zaostření.....	17
6 Korekce lichoběžníkového zkreslení [KEYSTONE (TRAPÉZ)].....	18
7 Automatická optimalizace počítačového signálu	20
Nastavení obrazu pomocí tlačítka Auto Adjust (Automatické seřízení)	20
8 Zvýšení či snížení hlasitosti.....	20
9 Vypnutí projektoru.....	21
10 Přesouvání projektoru	22
3. Praktické funkce	23
1 Vypnutí obrazu a zvuku	23
2 Zastavení obrazu	23
3 Zvětšení obrazu	23
4 Změna Ekologického režimu/Kontrola efektu úspory energie	24
Použití ekologického režimu [EKOLOGICKÝ REŽIM].....	24
Kontrola efektu úspory energie [CARBON METER] (Regulátor spotřeby uhlíku).....	25
5 Použití čtyřbodové rohové korekce k napravení trapézového zkreslení [ROHOVÉ ZKRESLENÍ].....	26
Rohové zkreslení.....	26
Poduškovitost	28
6 Zamezení neoprávněnému použití projektoru [ZABEZPEČENÍ]	30

7	Ovládání funkcí počítačové myši pomocí dálkového ovladače projektoru přes kabel USB (Funkce vzdálené myši)	33
8	Promítání obrazu počítačové obrazovky projektoem přes kabel USB (USB zobrazení).....	34
9	Ovládání projektoru pomocí prohlížeče HTTP	36
10	Promítání obrazu z úhlu (Funkce Geometric Correction Tool v Image Express Utility Lite)	43
	Co můžete s funkcí GCT dělat	43
	Promítání obrazu z úhlu (GCT)	43
4. Použití funkce Prohlížeč		45
1	Co můžete s funkcí Prohlížeč dělat	45
2	Promítání obrázků uložených na paměťovém zařízení USB	47
5. Použití nabídky na obrazovce (On-Screen Menu)		53
1	Použití nabídek.....	53
2	Prvky nabídky	54
3	Seznam položek nabídky	55
4	Popis a funkce nabídky [ZDROJ]	58
	HDMI1 a HDMI2.....	58
	POČÍTAČ	58
	VIDEO	58
	USB-A	58
	LAN	58
	USB-B	58
5	Popis a funkce nabídky [PŘÍZPŮS.].....	59
	[OBRAZ].....	59
	[MOŽNOSTI OBRAZU]	62
	[ZVUK].....	66
6	Popis a funkce nabídky [NASTAV.].....	67
	[OBECNÉ]	67
	[NABÍDKA]	69
	[INSTALACE]	71
	[MOŽNOSTI(1)]	73
	[MOŽNOSTI(2)]	75
	Nastavení projektoru pro připojení ke kabelové LAN [KABELOVÁ LAN]	78
	Nastavení projektoru pro připojení k bezdrátové síti LAN (s volitelnou jednotkou USB bezdrátové sítě LAN) [BEZDRÁTOVÁ LAN].....	78
7	Popis a funkce nabídky [INFO.].....	81
	[ČAS POUŽITÍ]	81
	[ZDROJ(1)]	82
	[ZDROJ(2)]	82
	[KABELOVÁ LAN]	82
	[BEZDRÁTOVÁ LAN]	83
	[SPOJENÍ]	83
	[VERSION]	83
	[OTHERS] (Jiné)	84
8	Popis a funkce nabídky [RESET.].....	85
	Návrat k továrním výchozím nastavením [RESET.].....	85

6. Instalace a připojení	86
1 Nastavení obrazovky a projektoru	86
Volba umístění	86
Promítací vzdálenost a velikost obrazovky	88
2 Provedení připojení	90
Připojení počítače	90
Připojení externího monitoru	92
Připojení přehrávače disků DVD nebo jiného AV zařízení	93
Připojení komponentního vstupu	94
Připojení vstupu HDMI	95
Připojení ke kabelové síti LAN	96
Připojení k bezdrátové síti LAN (Volitelně: řada NP05LM)	97
7. Údržba	100
1 Čištění filtrů	100
2 Čištění objektivu	102
3 Čištění skříně	102
4 Výměna lampy a filtrů	103
8. Dodatek	108
1 Řešení potíží	108
Hlášení kontrolek	108
Časté problémy a jejich řešení	109
Pokud není zobrazen žádný obraz nebo pokud je obraz zobrazen nesprávně	109
2 Technické údaje	111
3 Rozměry skříně	113
4 Přiřazení kolíků vstupního konektoru D-Sub COMPUTER (Počítač)	114
5 Seznam kompatibilních vstupních signálů	115
6 Ovládací kódy pro PC a kabelové spojení	116
7 Použití počítačového kabelu (VGA) k ovládní projektoru (Virtual Remote Tool)	117
8 Kontrolní seznam pro řešení potíží	119
9 ZAREGISTRUJTE SI SVŮJ PROJEKTOR! (pouze pro občany Spojených států, Kanady a Mexika)	121

1. Úvod

1 Co balení obsahuje?

Zkontrolujte, zda balení obsahuje všechny uvedené položky. Pokud kterákoli z nich chybí, obraťte se na prodejce. Originální krabici a obalový materiál si uschovejte pro případ nutnosti odeslání projektoru.

Projektor

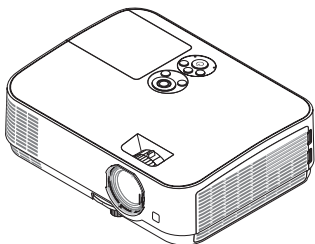

Krytka objektivu (24F53711)

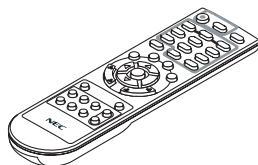

Dálkové ovládání
(7N901053)

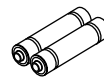

Baterie (AAA × 2)

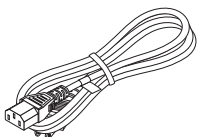

Napájecí kabel
(USA: 7N080236/7N080242)
(EU: 7N080022/7N080028)

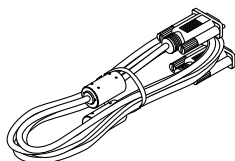

Počítačový kabel (VGA)
(7N520089)

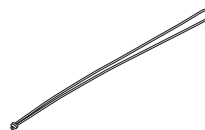

Poutko × 1
(24J41711)

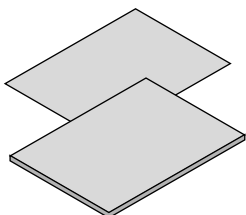

- Důležité informace (7N8N7552)
- Pokyny k rychlému nastavení (7N8N7561)

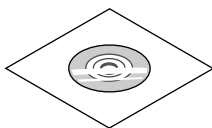

Disk CD-ROM k projektoru NEC
Uživatelská příručka (PDF)
(7N952532)

Pouze pro Severní Ameriku

Omezená záruka

Pro zákazníky v Evropě:

Současné platné záruční podmínky
naleznete na naší webové stránce:
www.nec-display-solutions.com

Pokud není v této uživatelské příručce uvedeno jinak, nákresy skříně projektoru znázorňují model ME361W.

2 Projektor – úvod

Tato část představuje nový projektor a popisuje jeho funkce a ovládací prvky.

Funkce, které jistě oceníte:

- **Rychlý start (6 sekund*¹), Rychlé vypnutí, Přímé vypnutí**

6 sekund*¹ po zapnutí napájení je projektor připraven promítat snímky z počítače či videa.

Projektor je možné uklidit ihned po jeho vypnutí. Po jeho vypnutí dálkovým ovladačem či ovládacím panelem není vyžadována žádná doba na vychladnutí.

Projektor je také vybaven funkcí zvanou „Přímé vypnutí“. Tato funkce umožňuje vypnutí projektoru (i během promítání snímku) pomocí hlavního vypínače nebo odpojením napájecího zdroje.

Chcete-li vypnout zdroj elektrické energie, je-li projektor zapnutý, použijte rozbočku s vypínačem a přerušovačem.

*¹ Tento rychlý start platí pouze tehdy, je-li na obrazovce zobrazena zpráva, že je v nabídce [POHOTOV. REŽIM (STDBY)] nastavena možnost [SÍŤOVÁ POHOTOVOST].

- **0,23 W (100–130 V stř.)/0,45 W (200–240 V stř.) v pohotovostním stavu s úspornou technologií**

V nabídce můžete nastavením možnosti [NORMÁLNĚ] u položky [POHOTOV. REŽIM (STDBY)] projektor přepnout do režimu šetření energií se spotřebou 0,23 W (100–130 V stř.)/0,45 W (200–240 V stř.).

- **Zobrazení hodnoty uhlíku**

Tato funkce zobrazí úsporu energie v podobě snížení emise CO₂ (v kg), je-li v nabídce [EKOLOGICKÝ REŽIM] zvolena některá z možností [EKOLOGICKÝ REŽIM AUTO], [NORMÁLNÍ], nebo [EKOLOGICKÝ].

Množství snížené emise CO₂ se zobrazí v potvrzovací zprávě při vypnutí projektoru a také v nabídce INFO na obrazovce.

- **Životnost lampy až 9 000 hodin*²**

Používáním projektoru v ekologickém režimu (ECO) můžete prodloužit životnost lampy až na 9 000 hodin (4 000 hodin, když je EKOLOGICKÝ REŽIM VYPNUT).

- **Dva digitální vstupy HDMI**

Dva vstupy HDMI podporují digitální signál kompatibilní s technologií HDCP. HDMI vstup podporuje také zvukový signál.

- **Integrovaný konektor RJ-45 pro připojení kabelové sítě spolu s možností připojení k bezdrátové síti**

Konektor RJ-45 je standardem. Pro bezdrátové připojení k síti LAN je potřeba volitelná USB jednotka pro bezdrátovou síť LAN.

- **INTELIGENTNÍ SPOJENÍ**

Tato možnost umožňuje snadné připojení projektoru k počítači nebo k chytrým telefonům, na kterých je nainstalován aplikační software MultiPresenter, a to zadáním PIN kódu.

- **Vestavěný reproduktor s výkonem 20 W pro integrované audio řešení**

Výkonný 20wattový monaurální reproduktor poskytuje hlasitost potřebnou k ozvučení velkých místností.

- **Dodávaný dálkový ovladač umožňuje přiřazení číselné identifikace KONTROLNÍHO ID projektoru.**

Více projektorů tak můžete obsluhovat samostatně a nezávisle na sobě pomocí jediného dálkového ovládače, a to tak, že každému z projektorů přiřadíte vlastní identifikační číslo.

- **USB zobrazení**

Použijete-li pro připojení projektoru k počítači komerčně dostupný kabel USB (kompatibilní se specifikacemi USB 2.0), budete moci promítat obraz z obrazovky počítače i bez tradičního počítačového kabelu (VGA).

- **Užitečný uživatelský software (User Supportware)**

Tento projektor podporuje náš uživatelský software (NaViSet Administrator 2, Virtual Remote Tool atd.) NaViSet Administrator 2 umožňuje ovládání projektoru přes počítač pomocí kabelového připojení LAN. Virtual Remote Tool umožňuje provádění operací, jako je zapínání nebo vypínání projektoru a výběr zdroje signálu přes kabelové připojení k síti LAN pomocí virtuálního dálkového ovládání. Kromě toho je také možné posílat do projektoru obrázky a registrovat je jako logo.

Program Image Express Utility Lite (pro Windows) můžete spustit i bez nutnosti instalace do počítače, a to z komerčně dostupné USB paměti nebo SD karty.

Pro stažení každého softwaru navštivte naši webovou stránku.

URL: <https://www.nec-display.com/dl/en/index.html>

- **Funkce AUT. ZAPNUTÍ a AUTOMATICKÉ VYPNUTÍ**

Díky funkcím PŘÍMÉ ZAPNUTÍ, AUT. ZAPNUTÍ, AUTOMATICKÉ VYPNUTÍ a ČASOVAČ VYPNUTÍ můžete projektor zapínat nebo vypínat i bez nutnosti použití tlačítka napájení na dálkovém ovladači či na skříní projektoru.

- **Zamezení neoprávněnému použití projektoru**

Rozšířené inteligentní nastavení zabezpečení hesla pro ochranu klíčových slov, zámek ovládacího panelu skříně, bezpečnostní slot a otvor pro bezpečnostní řetěz pomáhají zabránit neoprávněnému přístupu, úpravám a krádežím projektoru.

- **Vysoké rozlišení až po WUXGA*³**

Vysoké rozlišení zobrazení - až po rozlišení kompatibilní s WUXGA, původní rozlišení XGA (ME401X/ME361X/ME331X/ME301X)/WXGA (ME401W/ME361W/ME331W/ME301W).

- Obraz s vyšším nebo nižším rozlišením, než je původní rozlišení projektoru (ME401W/ME361W/ME331W/ME301W: 1 280 × 800 / ME401X/ME361X/ME331X/ME301X: 1 024 × 768) se zobrazí pomocí funkce Advanced AccuBlend.

*³ Když je nastavení REŽIM WXGA ve stavu ZAPNUTO.

- **Kompatibilita se softwarem CRESTRON ROOMVIEW**

Projektor podporuje software CRESTRON ROOMVIEW, který umožňuje řízení a ovládání několika zařízení připojených do sítě prostřednictvím počítače nebo ovladače.

O této uživatelské příručce

Nejrychlejší způsob, jak začít, je nespěchat a udělat vše správně hned napoprvé. Věnujte pár minut pročtení této uživatelské příručky. Můžete tak ušetřit čas později. Na začátku každé části příručky naleznete stručný přehled. Pokud danou část nepotřebujete, můžete ji přeskočit.

3 Názvy částí projektoru

Přední/horní část projektoru

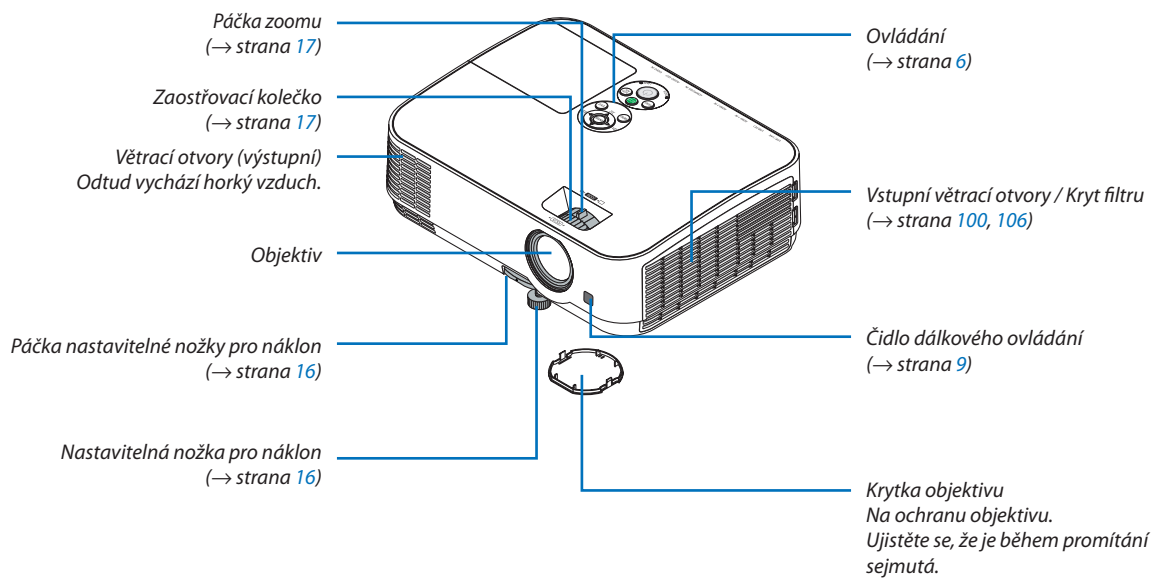

Zadní část

Jako preventivní opatření před krádeží a pádem na něj upevněte dodávané poutko.

Monaurální reproduktor (20 W)

Zadní panel (→ strana 7)

Vestavěný bezpečnostní slot (🔒)*

Konektor napájení
Zde připojte zástrčku dodaného tří-
línkového napájecího kabelu a druhý
konec zapojte do aktivní elektrické
zásuvky. (→ strana 11)

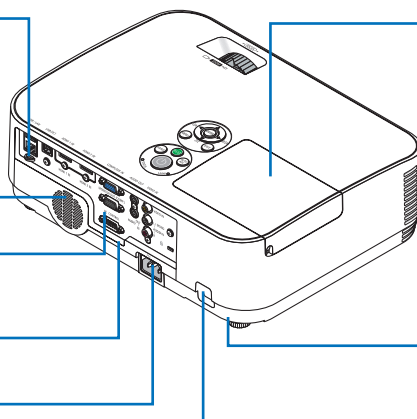

Kryt lampy (→ strana 103)

Zadní nožka (→ strana 16)

Otvor pro bezpečnostní řetěz
Připojte zařízení proti krádeží.
Otvorem pro bezpečnostní řetěz lze
protáhnout bezpečnostní kabely nebo
řetězy až do průměru 4,6 mm.

* Tento bezpečnostní slot podporuje zabezpečovací systém MicroSaver®.

Vrchní funkce

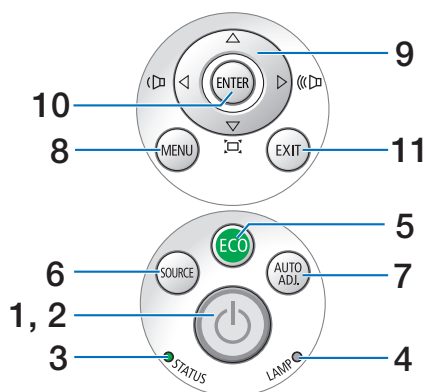

1.  **Tlačítko POWER (Napájení)**
(→ strana 12, 21)
2. **Kontrolka POWER (Napájení)**
(→ strana 11, 12, 21, 108)
3. **Kontrolka STATUS (Stav)**
(→ strana 108)
4. **Kontrolka LAMP (lampa)**
(→ strana 103, 108)
5. **Tlačítko ECO (Ekologický)**
(→ strana 24)
6. **Tlačítko SOURCE (Zdroj)**
(→ strana 14)
7. **Tlačítko AUTO ADJ. (Automatické seřízení)**
(→ strana 20)
8. **Tlačítko MENU**
(→ strana 53)
9. **▲▼◀▶ / Tlačítka hlasitosti ◀▶ / Tlačítka Keystone (Korekce lichoběžníkového zkreslení)**
(→ strana 18, 20, 26, 53)
10. **Tlačítko ENTER (Zadat)**
(→ strana 53)
11. **Tlačítko EXIT (Konec)**
(→ strana 53)

Funkce zadního panelu

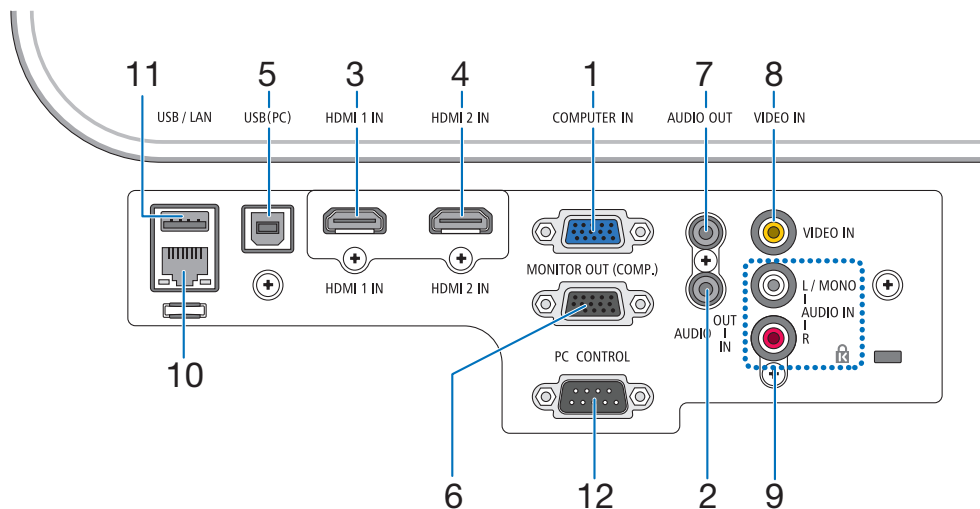

1. Komponentní vstupní konektor počítače COMPUTER IN (15kolíkový konektor Mini D-Sub)

(→ strana 90, 92, 94)

2. Konektor zvukového vstupu počítače COMPUTER AUDIO IN (Stereo Mini)

(→ strana 90, 91, 93)

3. Vstupní konektor HDMI1 IN (Typ A)

(→ strana 90, 91, 95)

4. Vstupní konektor HDMI2 IN (Typ A)

(→ strana 90, 91, 95)

5. Port USB (Počítač) (typ B)

(→ strana 90)

6. Výstupní konektor počítače MONITOR OUT (15kolíkový konektor Mini D-Sub)

(→ strana 92)

7. Konektor zvukového výstupu AUDIO OUT (Stereo Mini)

(→ strana 92)

8. Vstupní konektor VIDEO IN (RCA)

(→ strana 93)

9. VIDEO AUDIO IN L/MONO, R (RCA)

(→ strana 93)

10. Port LAN (RJ-45)

(→ strana 96)

11. Port USB (typ A)

Pro paměť USB nebo volitelnou jednotku bezdrátové sítě LAN

(→ strana 97)

12. Port PC CONTROL (9kolíková zdířka D-Sub)

(→ strana 116)

Tento port slouží k připojení počítače nebo ovládacího systému. Umožňuje ovládání projektoru pomocí sériového komunikačního protokolu. Píšete-li svůj vlastní program, obvyklé ovládací kódy pro PC najdete na straně 116.

4 Dálkový ovladač a jeho části

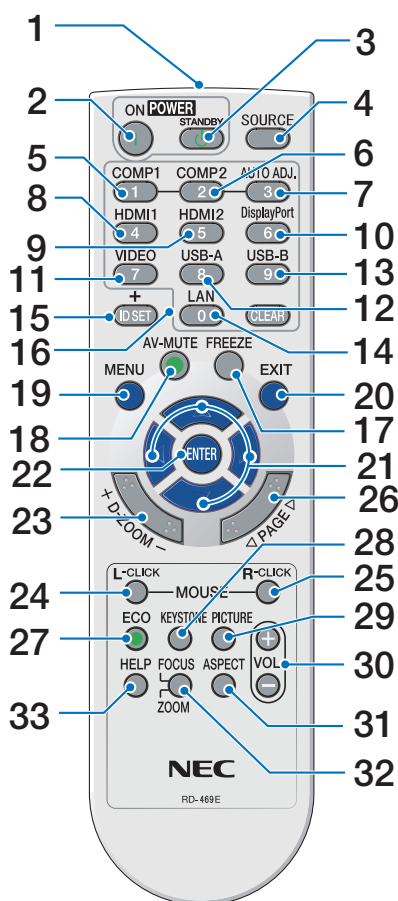

1. **Infračervený vysílač**
(→ strana 9)
2. **Tlačítko POWER ON**
(→ strana 12)
3. **Tlačítko POWER STANDBY**
(→ strana 21)
4. **Tlačítko SOURCE (Zdroj)**
(→ strana 14)
5. **Tlačítko COMPUTER 1**
(→ strana 14)
6. **Tlačítko COMPUTER 2**
(Toto tlačítko u této série projektorů nefunguje)
7. **Tlačítko AUTO ADJ. (Automatické seřízení)**
(→ strana 20)
8. **Tlačítko HDMI1**
(→ strana 14)
9. **Tlačítko HDMI2**
(→ strana 14)
10. **Tlačítko DisplayPort**
(Toto tlačítko u této série projektorů nefunguje)
11. **Tlačítko VIDEO**
(→ strana 14)
12. **Tlačítko USB-A**
(→ strana 14, 47, 58)
13. **Tlačítko USB-B**
(→ strana 14, 33, 58, 90)
14. **Tlačítko LAN**
(→ strana 14)
15. **Tlačítko ID SET**
(→ strana 72)
16. **Tlačítko numerické klávesnice/ Tlačítko CLEAR (Vymazat)**
(→ strana 72)
17. **Tlačítko FREEZE (Zmrazit)**
(→ strana 23)
18. **Tlačítko AV-MUTE (Vypnutí zvuku)**
(→ strana 23)
19. **Tlačítko MENU**
(→ strana 53)
20. **Tlačítko EXIT (Konec)**
(→ strana 53)
21. **Tlačítko ▲▼◀▶**
(→ strana 53)
22. **Tlačítko ENTER (Zadat)**
(→ strana 53)
23. **Tlačítko D-ZOOM (+)(-)**
(→ strana 23, 24)
24. **Tlačítko MOUSE L-CLICK* (Levé tlačítko myši)**
(→ strana 33)
25. **Tlačítko MOUSE R-CLICK* (Pravé tlačítko myši)**
(→ strana 33)
26. **Tlačítko PAGE (Strana) ▽/△**
(→ strana 33)
27. **Tlačítko ECO (Ekologický)**
(→ strana 24)
28. **Tlačítko KEYSTONE**
(→ strana 18, 26)
29. **Tlačítko PICTURE (Obraz)**
(→ strana 59, 61)
30. **Tlačítko VOL. (+) (-) (Ovládání hlasitosti)**
(→ strana 20)
31. **Tlačítko ASPECT (Poměr stran)**
(→ strana 64)
32. **Tlačítko FOCUS/ZOOM**
Toto tlačítko u této série projektorů nefunguje.
33. **Tlačítko HELP (Nápověda)**
(→ strana 81, 85, 105)

* Tlačítka MOUSE L-CLICK (Levé tlačítko myši) a MOUSE R-CLICK (Pravé tlačítko myši) fungují pouze v případě, že je k vašemu počítači připojen USB kabel.

Osazení baterií

1. Pevně stiskněte kryt baterií a odsuňte jej.

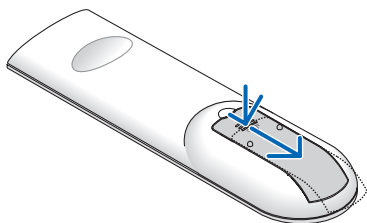

2. Vložte nové baterie (AAA). Ujistěte se, že vkládáte baterie správně, dle polarity (+/-).

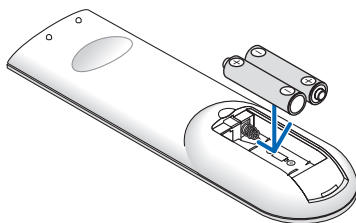

3. Zasuňte kryt baterií zpět na místo, dokud nezapadne. Nekombinujte různé typy baterií či nové baterie se starými.

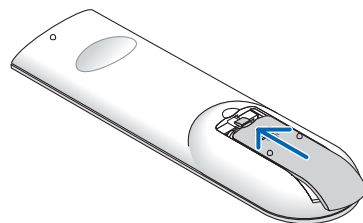

Pokyny k dálkovému ovladači

- S dálkovým ovladačem zacházejte opatrně.
- Pokud je dálkový ovladač vlhký nebo mokrý, ihned jej osušte.
- Zabraňte styku s přílišným teplem a vlhkostí.
- Baterie nezkratujte, nezahřívejte ani nerozebírejte.
- Baterie nevhazujte do ohně.
- Nepoužíváte-li ovladač po delší dobu, vyjměte baterie.
- Ujistěte se, že vkládáte baterie správně, dle polarity (+/-).
- Nekombinujte nové a staré baterie, ani různé typy baterií.
- Použité baterie likvidujte v souladu s místními nařízeními.

Provozní dosah bezdrátového dálkového ovladače

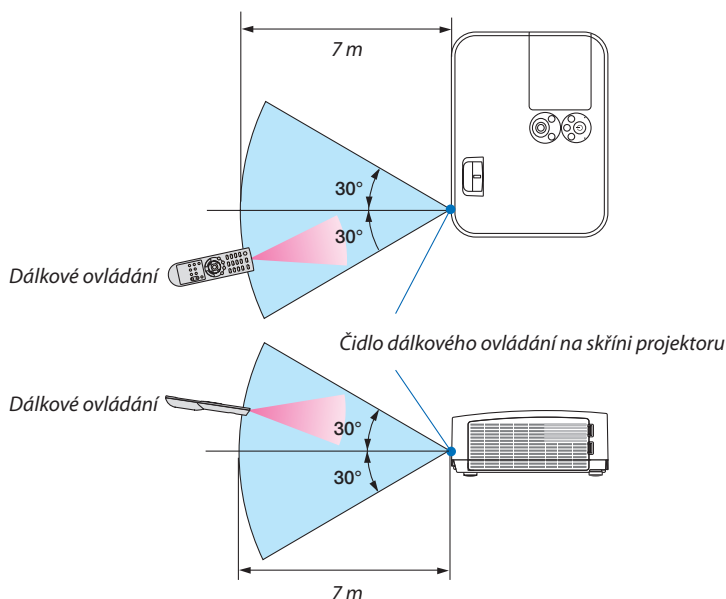

- Infračervený signál funguje na vzdálenost přibližně 7 m v přímé viditelnosti a v úhlu 60° od čidla dálkového ovládání na skříni projektoru.
- Jsou-li mezi dálkovým ovladačem a čidlem projektoru nějaké objekty nebo dopadá-li na čidlo silné světlo, nemusí projektor reagovat. Správnou funkčnost ovladače mohou ovlivnit i slabé baterie.

2. Promítání obrazu (základní úkony)

Tato část popisuje, jak zapnout projektor a jak promítat obraz na plochu.

1 Postup při promítání obrazu

Krok 1

- Připojení počítače / Připojení napájecího kabelu (→ strana 11)



Krok 2

- Zapnutí projektoru (→ strana 12)



Krok 3

- Výběr zdroje (→ strana 14)



Krok 4

- Nastavení velikosti a polohy obrazu (→ strana 15)
- Korekce lichoběžníkového zkreslení [TRAPÉZ] (→ strana 18)



Krok 5

- Nastavení obrazu a zvuku
 - Automatická optimalizace počítačového signálu (→ strana 20)
 - Zvýšení či snížení hlasitosti (→ strana 20)



Krok 6

- Provedení prezentace



Krok 7

- Vypnutí projektoru (→ strana 21)



Krok 8

- Přesouvání projektoru (→ strana 22)

2 Připojení počítače/Připojení napájecího kabelu

1. Připojte počítač k projektoru.

Tato část ukazuje základní připojení k počítači. Informace o dalších možnostech připojení najdete v části „6. Instalace a připojení“ na straně 90.

Připojte počítačový kabel (VGA) ke konektoru COMPUTER IN na projektoru a k 15kolíkovému konektoru Mini D-Sub na počítači. Počítačový kabel (VGA) zajistěte zašroubováním obou šroubků na konektorech.

2. Připojte dodaný napájecí kabel k projektoru.

Nejdříve připojte zástrčku dodaného tříkolíkového napájecího kabelu do konektoru AC IN na projektoru a až poté zapojte jeho druhý konec do elektrické zásuvky.

Indikátor napájení projektoru bude po dobu několika sekund blikat a pak se rozsvítí červeně* (pohotovostní režim (STDBY)).

* To se týká obou kontrolek, je-li v nabídce [POHOTOV. REŽIM (STDBY)] zvolena možnost [NORMÁLNĚ]. Viz část Kontrolka napájení. (→ strana 108)

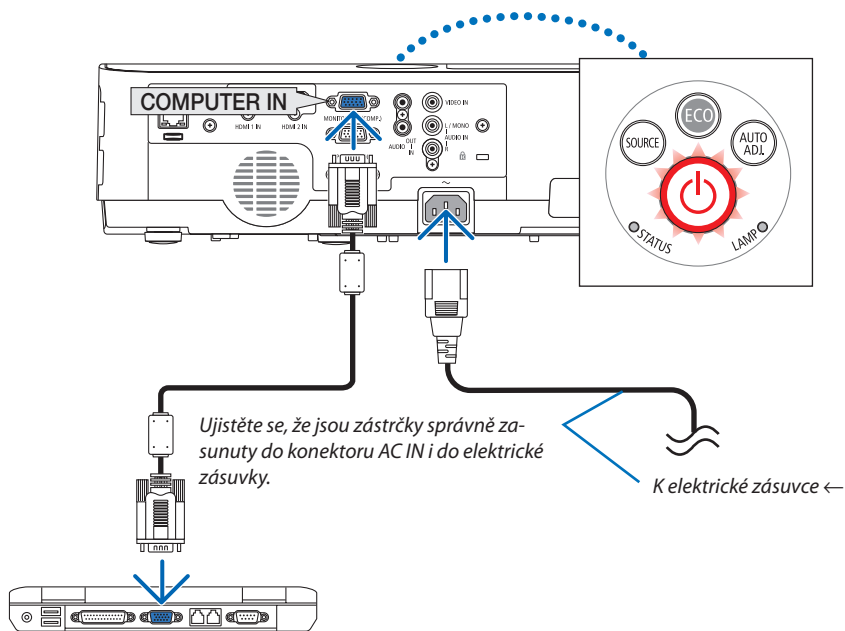

⚠ UPOZORNĚNÍ:

Po vypnutí projektoru pomocí tlačítka POWER (Napájení) nebo dojde-li k odpojení síťového napájecího zdroje při běžném provozu projektoru, mohou být některé jeho části horké. Budte opatrní při manipulaci s projektorem.

3 Zapnutí projektoru

1. Sejměte krytku objektivu.

Stiskněte a přidržte dvě západky na krytce objektivu a vytáhněte ji směrem k sobě.

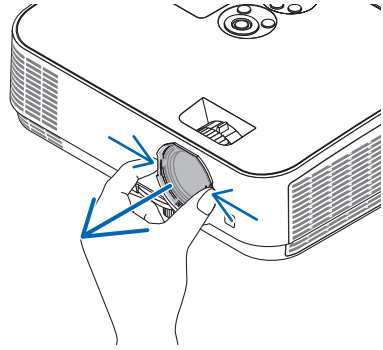

2. Stiskněte tlačítko POWER (Napájení) na skříní projektoru nebo tlačítko POWER ON (Zapnout) na dálkovém ovladači.

Kontrolka POWER (Napájení) bude blikat a projektor bude připraven k použití.

TIP:

- Pokud se zobrazí zpráva „Projektor je uzamčen! Zadejte svoje heslo.“, znamená to, že funkce [ZABEZPEČENÍ] je zapnuta. (→ strana 31)

Po zapnutí projektoru se ujistěte, zda je zapnutý počítač nebo zdroj videa.

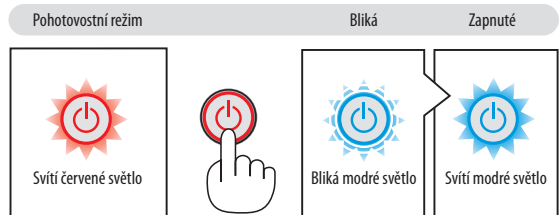
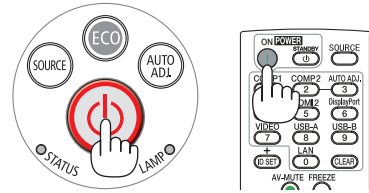

(→ strana 108)

POZNÁMKA: Pokud není dostupný žádný vstupní signál, zobrazí se pokyny pro stav bez signálu (tovární nastavení).

Startovací obrazovka (Nabídka volby jazyka)

Při prvním zapnutí projektoru se objeví startovací nabídka. Zde si můžete zvolit některý z 30 jazyků nabídky.

Pro volbu jazyka nabídky postupujte podle následujících kroků:

1. Pomocí tlačítek ▲, ▼, ◀ nebo ▶ zvolte jeden z 30 jazyků v nabídce.

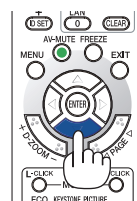
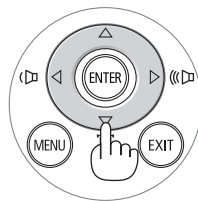

2. Pro potvrzení volby stiskněte tlačítko ENTER (Zadat).

Poté můžete přistoupit k práci v nabídce.

Volbu jazyka nabídky můžete provést i později.

(→ [JAZYK] na straně 55 a 69)

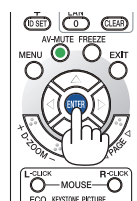
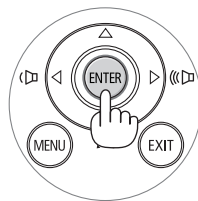

POZNÁMKA:

- Pokud je projektor během promítání vypnut pomocí PŘÍMÉHO VYPNUTÍ (vytažením napájecího kabelu), počkejte alespoň 1 vteřinu, než znovu kabel připojíte a projektor zapnete.
Pokud tak neučiníte, může dojít k tomu, že projektor nebude mít žádné napájení. (Nebude svítit kontrolka pohotovostního režimu.)
Pokud se tak stane, odpojte napájecí kabel a pak jej znovu zapojte. Zapněte hlavní vypínač.
- Stane-li se některá z následujících událostí, projektor se nezapne.
 - Je-li vnitřní teplota projektoru příliš vysoká, přístroj rozpozná nezvykle vysokou teplotu. Za těchto okolností se projektor nezapne, aby ochránil svůj vnitřní systém.
Pokud k tomu dojde, vyčkejte, než se ochladí vnitřní součásti projektoru.
 - Jakmile lampa dosáhne konce své životnosti, projektor se nezapne. Pokud k tomu dojde, lampu vyměňte.
 - Pokud kontrolka STATUS (Stav) svítí po stisknutí tlačítka napájení oranžově, znamená to, že je funkce [ZÁMEK OVLÁDACÍHO PANELU] zapnuta. Uzamčení zrušíte vypnutím této funkce. (→ strana 71)
 - Pokud lampa nesvítí a kontrolka STATUS (Stav) bliká v cyklu šesti opakování, vyčkejte celou minutu a poté přístroj opět zapněte.
- Pokud kontrolka POWER (Napájení) bliká modře v krátkých cyklech, nelze projektor vypnout pomocí tlačítka napájení.
- Ihned po zapnutí projektoru se může objevit kolísání jasu. To není nic neobvyklého. Vyčkejte 3 až 5 minut, dokud se světlo lampy nestabilizuje.
- Po zapnutí projektoru může chvíli trvat, než se světlo z lampy rozjasní.
- Pokud projektor zapnete bezprostředně po vypnutí lampy nebo pokud je teplota lampy příliš vysoká, zapnou se větráky, aniž by byl chvíli promítán obraz, a až poté projektor obraz zobrazí.

4 Výběr zdroje

Výběr zdroje: Počítač nebo Video

POZNÁMKA: Zapněte počítač nebo video zařízení připojené k projektoru.

Automatická detekce signálu

Stiskněte jednou tlačítko SOURCE (Zdroj). Projektor začne vyhledávat dostupný vstupní zdroj a zobrazí jej. Vstupní signál se přepíná následovně:

HDMI1 → HDMI2 → POČÍTAČ → VIDEO → USB-A → LAN → USB-B

- Pokud je zobrazena obrazovka ZDROJ, můžete vstupní zdroj vybrat stiskem tlačítka SOURCE (Zdroj).

TIP: Není-li vstupní signál dostupný, vstup se přeskočí.

Použití dálkového ovladače

Stiskněte jedno z tlačítek COMPUTER 1 (Počítač 1), HDMI1, HDMI2, VIDEO, USB-A, USB-B nebo LAN.

Výběr výchozího zdroje

Můžete jej nastavit tak, že se zobrazí pokaždé, když je projektor zapnut.

1. Stiskněte tlačítko MENU (Nabídka).

Zobrazí se nabídka.

2. Stiskněte dvakrát tlačítko ► pro zvolení položky [NASTAV.] a tlačítko ▼ nebo tlačítko ENTER (Zadat) pro výběr možnosti [OBECNĚ].

3. Stiskněte tlačítko ► čtyřikrát pro zvolení položky [MOŽNOSTI(2)].

4. Stiskněte tlačítko ▼ pětkrát pro zvolení položky [VÝBĚR VÝCHOZÍHO ZDROJE] a následně stiskněte tlačítko ENTER (Zadat).

Zobrazí se obrazovka [VÝBĚR VÝCHOZÍHO ZDROJE].

(→ strana 77)

5. Vyberte zdroj, který má být použit jako výchozí, a stiskněte tlačítko ENTER (Zadat).

6. Pro zavření nabídky stiskněte opakovaně tlačítko EXIT (Konec).

7. Restartujte projektor.

Promítání bude spuštěno ze zdroje, který jste vybrali v kroku 5.

TIP:

- Když je projektor v pohotovostním režimu a použijete počítačový signál z počítače připojeného ke vstupnímu konektoru COMPUTER IN, projektor se zapne a začne promítat obraz z počítače. ([AUT. ZAPNUTÍ] → strana 76)
- Kombinace kláves Windows a P ve Windows 7 umožňuje snadné a rychlé nastavení externího displeje.

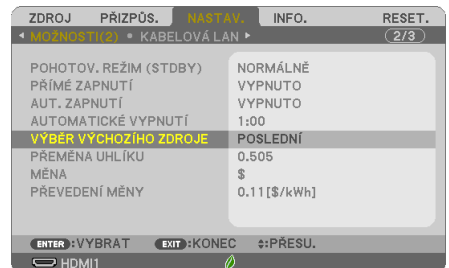
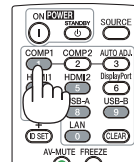
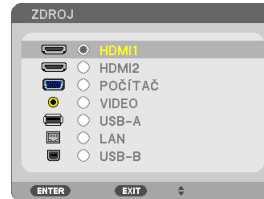
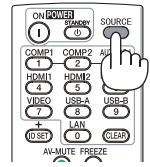
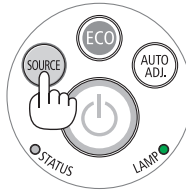

5 Nastavení velikosti a polohy obrazu

K nastavení velikosti a polohy obrazu použijte nastavitelnou nožku pro náklon, funkci přiblížení nebo zaostřovací kolečko. Pro lepší přehlednost jsou v této kapitole vynechány nákresy a kabely.

Nastavení úhlu projekce (výšky obrazu)
[Nožka pro náklon] (→ strana 16)

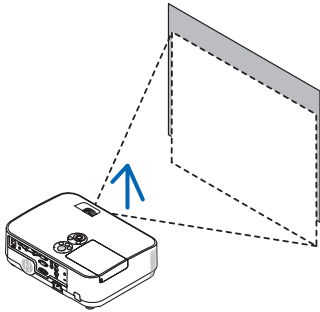

Nastavení náklonu obrazu na levé a pravé straně
[Zadní nožka] (→ strana 16)

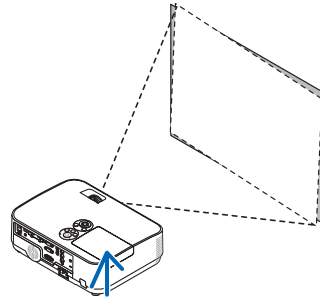

Jemné nastavení velikosti obrazu
[Páčka zoomu] (→ strana 17)

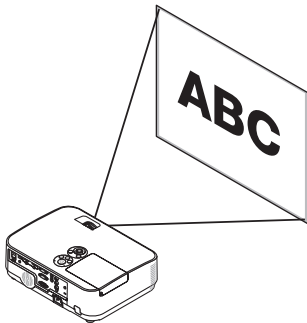

Nastavení zaostření
[Zaostřovací kolečko] (→ strana 17)

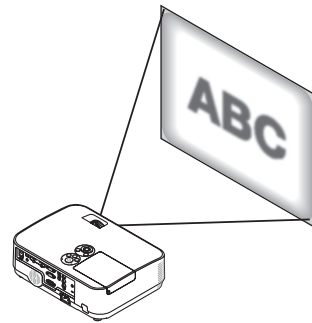

Korekce lichoběžníkového zkreslení [TRAPÉZ]* (→ strana 18)

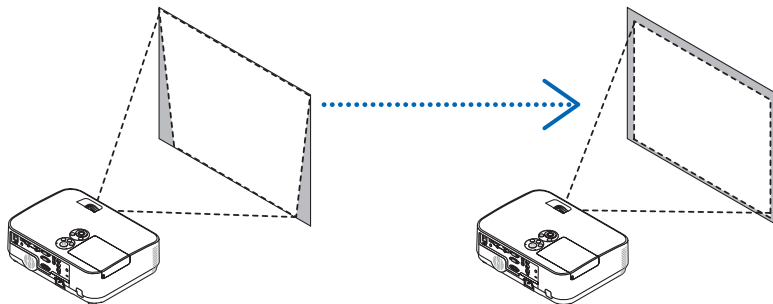

Funkce automatické korekce lichoběžníkového zkreslení je zapnuta v momentě odeslání.

Chcete-li provést korekci lichoběžníkového zkreslení ručně, prostudujte si část „6. Ruční korekce lichoběžníkového zkreslení“ na straně 18.

Nastavení nožky pro náklon

1. Zvedněte přední okraj projektoru.

! UPOZORNĚNÍ:

Nedotýkejte se výfukových větracích otvorů během nastavování nožky pro náklon, protože se mohou během používání projektoru zahřát a zůstat horké po jeho vypnutí.

2. Zvedněte a podržte páčku nastavitelné nožky pro náklon na přední straně projektoru pro prodloužení nožky.

3. Snižte přední část projektoru do požadované výšky.

4. Pro zablokování nastaveného náklonu nožky uvolněte páčku nastavitelné nožky pro náklon.

Nožku pro náklon lze vytáhnout až na délku 40 mm.

Přední část projektoru lze naklonit (vzhůru) přibližně o 10 stupňů.

Zadní nožku vysuňte otáčením do požadované výšky, abyste na projekční ploše docílili pravoúhlého obrazu.

! UPOZORNĚNÍ:

- Nožku pro náklon nepoužívejte k jinému účelu, než k jakému je určena. Její nesprávné používání, například přenášení či věšení projektoru za ni (na stěnu či strop), může vést k poškození projektoru.

Nastavení náklonu obrazu na levé a pravé straně [Zadní nožka]

• Otáčejte zadní nožkou pro náklon.

Zadní nožku lze vytáhnout až na 12 mm. Jejím otáčením je možné umístit projektor vodorovně.

POZNÁMKA:

- Nevytahujte zadní nožku nad její výškový limit (12 mm). Mohlo by dojít k jejímu vypadnutí z projektoru.

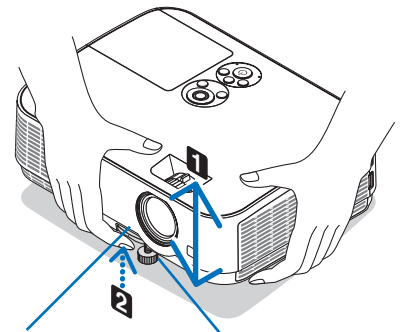
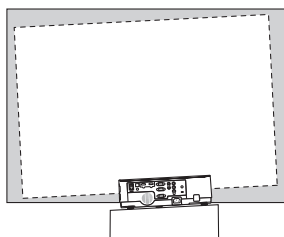

Páčka nastavitelné nožky pro náklon

Nastavitelná nožka pro náklon

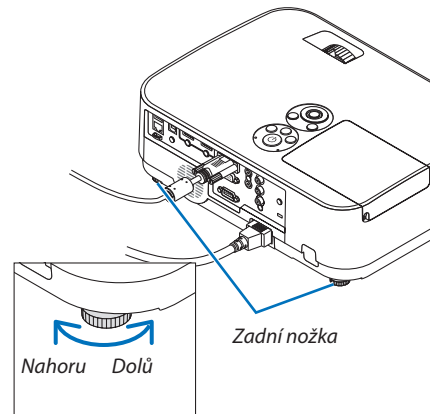
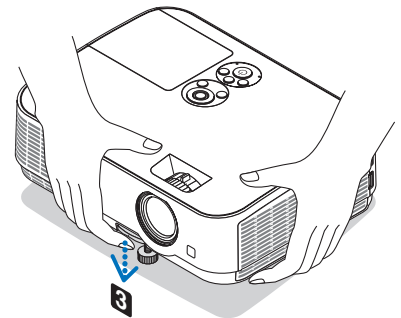

Zadní nožka

Zoom (Zvětšení/zmenšení výřezu snímku)

Pomocí páčky zoomu upravte velikost obrazu na obrazovce.

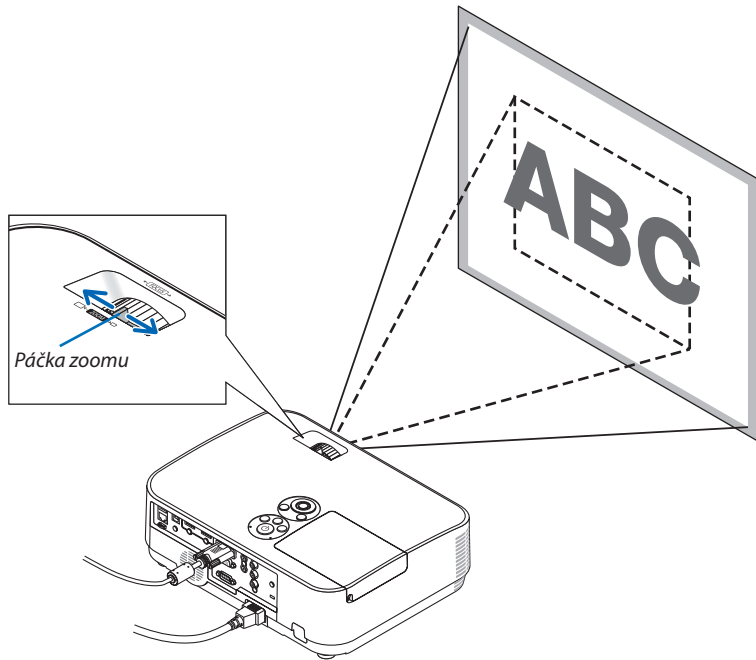

Zaostření

Pro dosažení optimálního zaostření použijte ZAOSTŘOVACÍ kolečko.

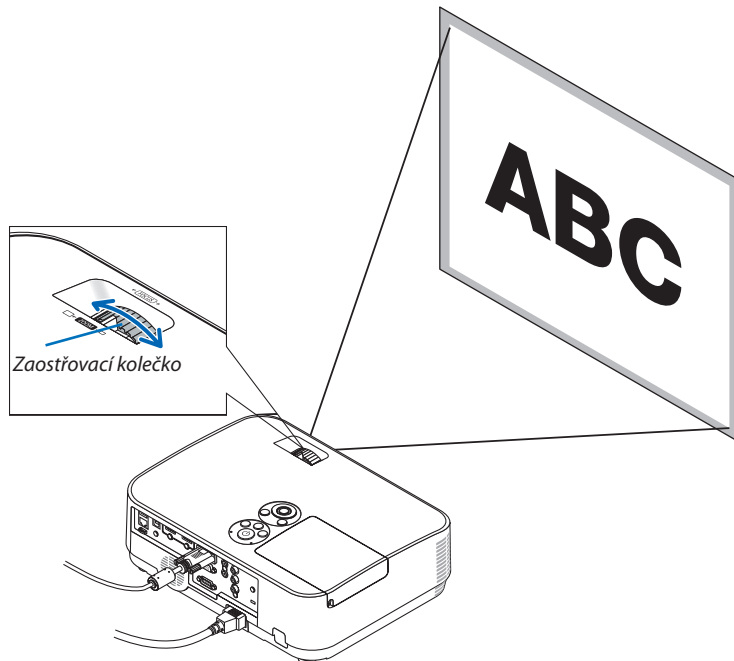

6 Korekce lichoběžníkového zkreslení [KEYSTONE (TRAPÉZ)]

Pokud není projektor umístěn naprosto kolmo k promítací ploše, dochází k lichoběžníkovému (trapézovému) zkreslení. K jeho nápravě můžete využít funkce „Trapéz“: digitální technologie schopné vyrovnat zkreslení trapézového typu a v důsledku nabídnout ostrý pravouhly obraz.

Funkce automatické korekce lichoběžníkového zkreslení TRAPÉZ je ZAPNUTA ve výchozím továrním nastavení.

Následující postup objasňuje, jak používat obrazovku [TRAPÉZ] z nabídky k nápravě trapézových zkreslení, když je projektor umístěn šikmo k promítací ploše.

- Před provedením korekce lichoběžníkového zkreslení TRAPÉZ

Korekce lichoběžníkového zkreslení TRAPÉZ má čtyři funkce, TRAPÉZ VODOROVNÝ, TRAPÉZ SVISLÝ, PODUŠKOVITOST VLEVO/VPRAVO, PODUŠKOVITOST NAHOŘE/DOLE a ROHOVÉ ZKRESLENÍ. Pokud se napravila hodnota ROHOVÉHO ZKRESLENÍ nebo PODUŠKOVITOSTI, TRAPÉZ VODOROVNÝ a TRAPÉZ SVISLÝ jsou zablokovány. V takovém případě RESETUJTE opravené hodnoty a zvolte správné zkreslení.

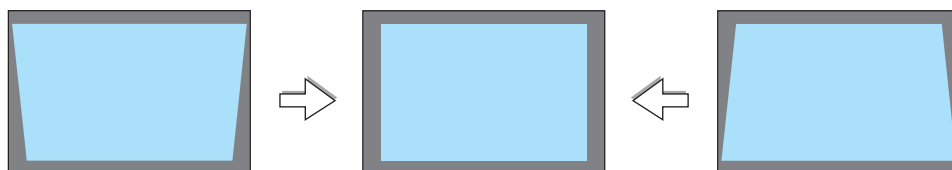

1. Stiskněte tlačítko ▼ na skříni projektoru.

Na projektoru se zobrazí obrazovka Trapéz.

- Pokud používáte dálkový ovladač, stiskněte na něm tlačítko KEYSTONE (Korekce lichoběžníkového zkreslení Trapéz).
- Viz stránka PODUŠKOVITOST.
- Viz stránka ROHOVÉ ZKRESLENÍ.
- Viz stránka RESET.



2. Stisknutím tlačítka ▼ vyberte položku [SVISLE] a poté použijte tlačítka ◀ či ▶ tak, aby levý a pravý okraj promítaného obrazu byly rovnoběžné.

- * Upravte svislé trapézové zkreslení.

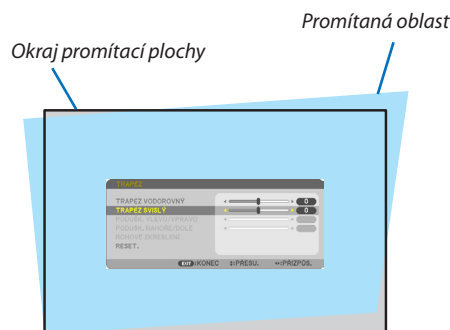

3. Zarovnejte levou (či pravou) stranu promítaného obrazu s levým (či pravým) okrajem promítací plochy.

- Jako základ použijte kratší stranu promítaného obrazu.
- U příkladu vpravo použijte jako základ levou stranu.

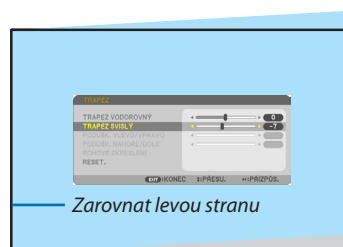

2. Promítání obrazu (základní úkony)

4. Stisknutím tlačítka ▲ vyberte položku [VODOROVNĚ] a poté použijte tlačítka ◀ či ▶ tak, aby horní a spodní okraje promítaného obrazu byly rovnoběžné.

- Upravte vodorovné trapézové zkreslení.



5. Pro nápravu trapézového zkreslení opakujte kroky 2 a 4.

6. Po dokončení nápravy trapézového zkreslení stiskněte tlačítko EXIT (Konec).

Obrazovka Trapéz zmizí.

- Pokud chcete provést nápravu trapézového zkreslení znovu, stiskněte tlačítko ▼ pro vyvolání obrazovky Trapéz a zopakujte výše uvedené kroky 1 až 6.



Pro návrat úprav lichoběžníkového zkreslení na výchozí nastavení:

1. Stiskněte tlačítko ▼ pro výběr možnosti [RESET] a následně stiskněte tlačítko ENTER (Zadat).

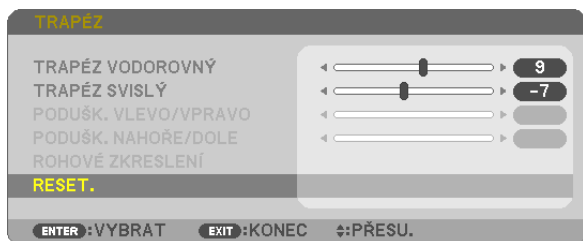

2. Stiskněte tlačítka ◀ či ▶ pro výběr možnosti [ANO] a následně stiskněte tlačítko ENTER (Zadat).

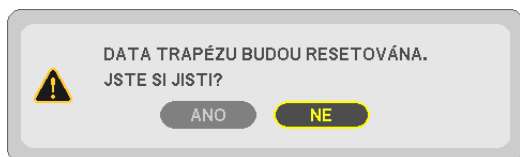

Úpravy se vrátí do výchozích hodnot.

Všechny úpravy všech pěti položek se vrátí do výchozích nastavení naráz.

- Funkce TRAPÉŽ může způsobit mírné rozmazání obrazu, protože korekce je prováděna elektronicky.

7 Automatická optimalizace počítačového signálu

Nastavení obrazu pomocí tlačítka Auto Adjust (Automatické seřízení)

Automatická optimalizace obrazu počítače. (POČÍTAČ)

Stisknutím tlačítka AUTO ADJ. (Automatické seřízení) automaticky optimalizujete obraz počítače.

Takovou úpravu je třeba provést většinou při prvním připojení počítače.

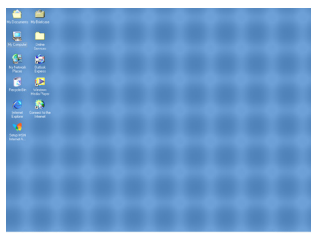
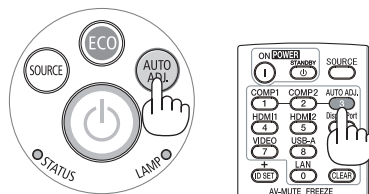

[Nekvalitní obraz]

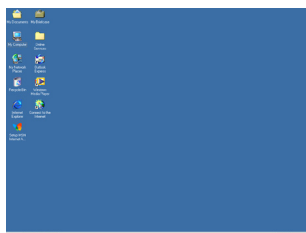

[Upravený obraz]

POZNÁMKA:

Některé signály se nezobrazí správně nebo jejich zobrazení nějakou dobu trvá.

- Nepodaří-li se optimalizace počítačového signálu pomocí úkonu AUT. PŘÍZPŮSOBENÍ, zkuste jej nastavit ručně pomocí položek [VODOROVNĚ], [SVISLE], [TAKT] a [FÁZE]. (→ strana 62, 63)

8 Zvýšení či snížení hlasitosti

Hlasitost a výstup zvuku z reproduktoru lze nastavit.

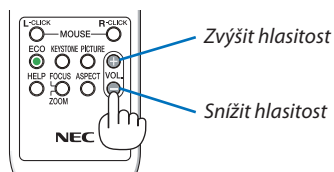
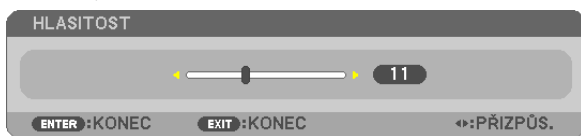

Zvýšit hlasitost

Snížit hlasitost

TIP: Pokud nemáte otevřenou žádnou nabídku, můžete tlačítka ◀ a ▶ na skříni projektoru použít jako ovládací prvky hlasitosti.

POZNÁMKA:

- Ovládání hlasitosti pomocí tlačítek ◀ nebo ▶ není možné, pokud je obraz zvětšený pomocí tlačítka D-ZOOM (+) nebo pokud máte otevřenou některou z nabídek.
- Ovládání hlasitosti pomocí tlačítek ◀ nebo ▶ není možné, používáte-li funkci PROHLÍŽEČ.

TIP: Hlasitost zvukových signálů [PÍPNUTÍ] nelze nastavit. Chcete-li zvukové signály [PÍPNUTÍ] vypnout, zvolte v nabídce možnost [NASTAV.] → [MOŽNOSTI(1)] → [PÍPNUTÍ] → [VYPNUTO].

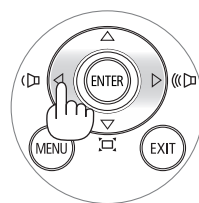

9 Vypnutí projektoru

Pro vypnutí projektoru:

1. **Nejdříve stiskněte tlačítko  (NAPÁJENÍ) na skříni projektoru nebo tlačítko STANDBY na dálkovém ovladači.**

Zobrazí se potvrzovací zpráva.

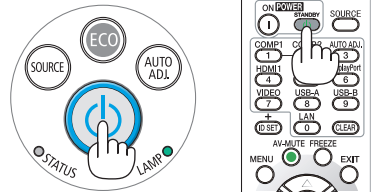
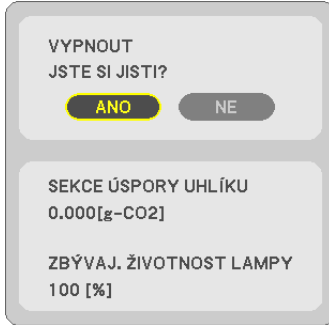

2. **Dále stiskněte tlačítko ENTER (Zadat) nebo znovu tlačítko  (NAPÁJENÍ) či STANDBY.**

Lampa se vypne a projektor přejde do pohotovostního režimu. Máte-li v nabídce [POHOTOV. REŽIM (STDBY)] zvolenu možnost [NORMÁLNĚ], rozsvítí se během pohotovostního režimu kontrolka POWER červeně a kontrolka STATUS zhasne.

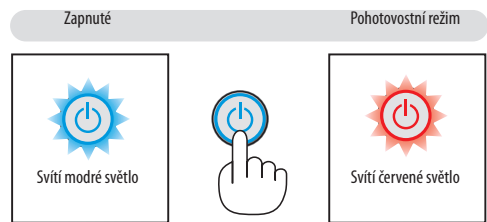

UPOZORNĚNÍ:

Po vypnutí projektoru pomocí tlačítka POWER (Napájení) nebo dojde-li k odpojení síťového napájecího zdroje při běžném provozu projektoru, mohou být některé jeho části horké. Při manipulaci s projektorem buďte opatrní.

POZNÁMKA:

- Pokud kontrolka napájení bliká modře v krátkých cyklech, projektor nelze vypnout.
- Projektor není možné vypnout 60 sekund po jeho zapnutí a zobrazení obrazu.
- Neodpojujte napájení od projektoru v průběhu 10 vteřin po provedení změn, nastavování či uzavření nabídky. Mohlo by dojít ke ztrátě změných či nastavených hodnot.

10 Přesouvání projektoru

Příprava: Ujistěte se, že je projektor vypnutý.

1. *Nasadte krytku objektivu.*
2. *Odpojte napájecí kabel.*
3. *Odpojte všechny ostatní kabely.*
 - *Odpojte připojenou paměť USB či jednotku bezdrátové sítě LAN.*
(→ strana [49](#), [98](#))

3. Praktické funkce

1 Vypnutí obrazu a zvuku

Chcete-li vypnout obraz a zvuk na kratší dobu, stiskněte tlačítko AV-MUTE (Vypnutí zvuku/obrazu). Opětovným stisknutím obraz a zvuk obnovíte.

Funkce úspory energie se u projektoru zapne 10 sekund po vypnutí obrazu.

V důsledku toho dojde také ke snížení jasu lampy.

POZNÁMKA:

- Přestože je obraz vypnut, na obrazovce zůstane zobrazena nabídka.
- Zvuk z výstupního konektoru AUDIO OUT typu jack (Stereo mini) lze vypnout.
- I když je spuštěna funkce úspory energie, lze jas lampy dočasně obnovit na původní úroveň.
- Chcete-li obnovit obraz a stisknete-li tlačítko AV-MUTE (Vypnutí zvuku/obrazu) bezprostředně po spuštění funkce úspory energie, jas lampy se nemusí obnovit na původní úroveň.

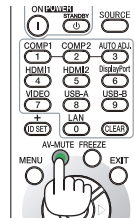

2 Zastavení obrazu

Pro zastavení (zmrazení) obrazu stiskněte tlačítko FREEZE (Zastavit obraz). Opětovné stisknutí funkce vypne.

POZNÁMKA: Obraz je pozastaven, ale originální video se stále přehrává.

- Tuto funkci nelze použít, pokud je USB-A zvolen jako vstupní port.

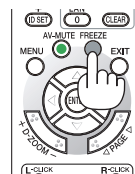

3 Zvětšení obrazu

Obraz je možné zvětšit až čtyřnásobně.

POZNÁMKA:

- Maximální zvětšení však může být méně než čtyřnásobné, v závislosti na signálu.
- Tuto funkci nelze použít, jestliže jsou LAN a USB-B zvoleny jako vstupní porty.

Postup:

1. Pro zvětšení obrazu stiskněte tlačítko D-ZOOM (+) (Digitální zvětšení).

K posunutí zvětšeného obrazu použijte tlačítka ▲, ▼, ◀ nebo ▶.

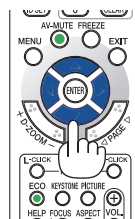
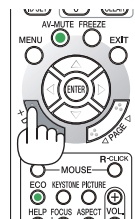
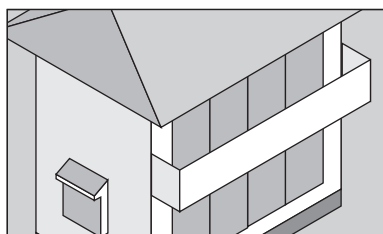
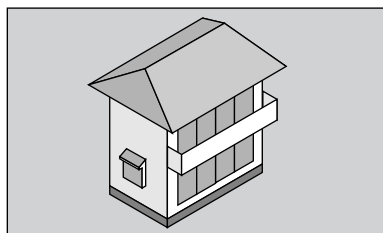

2. Stiskněte tlačítko ▲▼◀▶.

Oblast zvětšeného obrazu se posune.

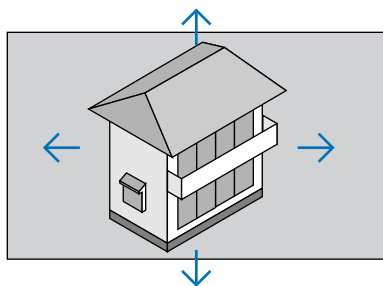
**3. Stiskněte tlačítko D-ZOOM (-) (Digitální zmenšení).**





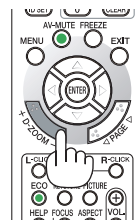

Po každém stisknutí tlačítka D-ZOOM (-) (Digitální zmenšení) se obraz zmenší.

POZNÁMKA:

- Obraz bude zvětšen či zmenšen vždy do a od středu promítací plochy.
- Zobrazením nabídky se stávající zvětšení obrazu zruší.

**4 Změna Ekologického režimu/Kontrola efektu úspory energie****Použití ekologického režimu [EKOLOGICKÝ REŽIM]**

EKOLOGICKÝ REŽIM (NORMÁLNĚ a EKOLOGICKÝ) zvyšuje životnost lampy a snižuje spotřebu energie a emise CO₂. Lze vybrat ze čtyř režimů jasu lampy: [VYPNUTO], [EKOLOGICKÝ REŽIM AUTO], [NORMÁLNĚ] a [EKOLOGICKÝ].

[EKOLOGICKÝ REŽIM]	Popis	Stav kontrolky LAMP (Lampa)
[VYPNUTO]	Jas lampy je nastaven na 100 %.	 Vypnuto
[EKOLOGICKÝ REŽIM AUTO] 	Spotřeba energie se bude u lampy automaticky měnit mezi režimy [VYPNUTO] a [NORMÁLNĚ] podle obrazu. <i>POZNÁMKA: Gradace jasu může být méně viditelná v závislosti na obrazu.</i>	
[NORMÁLNĚ] 	Spotřeba energie lampy: jas přibližně 75 %*. Životnost bude prodloužena snížením výkonu lampy. * ME301W/ME301X: 80 %	 Svítí zeleně světlo
[EKOLOGICKÝ] 	Spotřeba energie lampy (přibližně 60 % jasu). Životnost lampy se řízením vhodného výkonu prodlouží ještě více než u režimu NORMÁLNĚ. Maximální výkon je ekvivalentní s výkonem v režimu NORMÁLNĚ.	

Chcete-li zapnout [EKOLOGICKÝ REŽIM], postupujte následovně:

1. Na dálkovém ovladači stiskněte tlačítko ECO, abyste zobrazili obrazovku [EKOLOGICKÝ REŽIM].**2. Opětovným stisknutím tlačítka ECO zvolte požadovaný režim.**

- Při každém stisknutí tlačítka ECO se režim změní:

VYPNUTO → EKOLOGICKÝ REŽIM AUTO → NORMÁLNĚ → EKOLOGICKÝ → VYPNUTO

TIP:

- Symbol listu ve spodní části nabídky znázorňuje aktuálně zvolený ekologický režim.



POZNÁMKA:

- [EKOLOGICKÝ REŽIM] lze změnit také pomocí nabídky. Zvolte možnost [NASTAV.] → [OBECNÉ] → [EKOLOGICKÝ REŽIM].
- Zbývající životnost lampy a počet dobu provozu lampy můžete zkontrolovat v položce [ČAS POUŽITÍ]. Zvolte možnost [INFO.] → [ČAS POUŽITÍ].
- Projektor se vždy nachází v režimu [NORMÁLNĚ] 90 sekund po zapnutí lampy, a pokud kontrolka POWER (Napájení) bliká zeleně. Tento stav lampy neovlivní ani případná změna režimu [EKOLOGICKÝ REŽIM].
- Po uplynutí 1 minuty od okamžiku, kdy projektor zobrazí pokyny pro stav bez signálu, modrou nebo černou obrazovku či obrazovku s logem, se nastavení [EKOLOGICKÝ REŽIM] automaticky přepne na [EKOLOGICKÝ]. Jakmile bude signál nalezen, projektor se vrátí do původně nastaveného režimu.
- Dojde-li k přehřátí projektoru v režimu [VYPNUTO], může dojít k automatickému přepnutí funkce [EKOLOGICKÝ REŽIM] do režimu [NORMÁLNĚ] za účelem ochrany projektoru. Nachází-li se projektor v režimu [NORMÁLNĚ], jas obrazu poklesne. Jakmile bude opět dosažena normální teplota projektoru, nastavení [EKOLOGICKÝ REŽIM] se přepne zpět na původní hodnotu. Symbol teploměru [] znamená, že úsporný režim [EKOLOGICKÝ REŽIM] byl automaticky nastaven na [NORMÁLNĚ], protože vnitřní teplota je příliš vysoká.
- Ihned po změně nastavení funkce [EKOLOGICKÝ REŽIM] z možnosti [EKOLOGICKÝ] na možnost [VYPNUTO], [EKOLOGICKÝ REŽIM AUTO] nebo [NORMÁLNĚ] může být jas lampy dočasně snížen. Nejedná se o poruchu.

Kontrola efektu úspory energie [CARBON METER] (Regulátor spotřeby uhlíku)

Tato funkce zobrazí úsporu energie v podobě snížení emise CO₂ (v kg), je-li v nabídce [EKOLOGICKÝ REŽIM] zvolena některá z možností [EKOLOGICKÝ REŽIM AUTO], [NORMÁLNĚ], nebo [EKOLOGICKÝ]. Tato funkce se nazývá [CARBON METER] (Regulátor spotřeby uhlíku).

Najdete zde dvě zprávy: [CELKOVÁ ÚSPORA UHLÍKU] a [SEKCE ÚSPORY UHLÍKU]. Údaj [CELKOVÁ ÚSPORA UHLÍKU] zachycuje celkové množství snížené emise CO₂ od chvíle dodání až do současnosti. Tento údaj můžete zkontrolovat v položce [ČAS POUŽITÍ] nabídky [INFO.]. (→ strana 81)

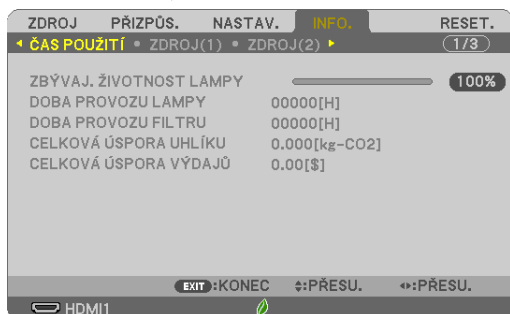

Údaj [SEKCE ÚSPORY UHLÍKU] zachycuje množství snížené emise CO₂ od okamžiku změny EKOLOGICKÉHO REŽIMU bezprostředně po zapnutí projektoru do okamžiku jeho vypnutí. Údaj [SEKCE ÚSPORY UHLÍKU] se zobrazí také ve zprávě [VYPNOUT / JSTE SI JISTI?] při vypínání projektoru.

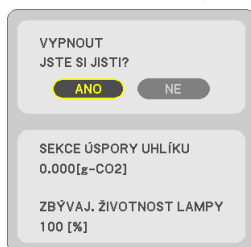

TIP:

- Nižší uvedený vzorec se používá k výpočtu snížené emise CO₂.
Míra snížení emise CO₂ = (Spotřeba energie s funkcí EKOLOGICKÝ REŽIM v režimu VYPNUTO – Spotřeba energie s funkcí EKOLOGICKÝ REŽIM v režimu EKOLOGICKÝ REŽIM AUTO/NORMÁLNĚ/EKOLOGICKÝ) × konverzní faktor* CO₂. K ještě většímu snížení emise CO₂ dojde při vypnutí obrazu pomocí tlačítka AV-MUTE.
- * Výpočet množství snížené emise CO₂ je založen na publikaci organizace OECD s názvem „CO₂ Emissions from Fuel Combustion, 2008 Edition“ (Emise CO₂ ze spalování paliv, vydání z r. 2008).
- [CELKOVÁ ÚSPORA UHLÍKU] se vypočítává podle úspor zaznamenaných v 15minutových intervalech.
- Tento vzorec se nevztahuje na spotřebu energie, která není ovlivněna zapnutím či vypnutím režimu [EKOLOGICKÝ REŽIM].

5 Použití čtyřbodové rohové korekce k napravení trapézového zkreslení [ROHOVÉ ZKRESLENÍ]

Použijte funkci [ROHOVÉ ZKRESLENÍ] a [PODUŠKOVITOST] pro korekci trapézového zkreslení, abyste prodloužili či zkrátili horní nebo spodní a levou nebo pravou stranu obrazu tak, aby byl promítaný obraz pravouhlý.

Před provedením korekce

Korekce lichoběžníkového zkreslení TRAPÉZ má funkce TRAPÉZ (VODOROVNÝ/SVISLÝ), PODUŠKOVITOST (VLEVO/VPRAVO, NAHOŘE/DOLE) a ROHOVÉ ZKRESLENÍ. Pokud se napravila hodnota ROHOVÉHO ZKRESLENÍ nebo PODUŠKOVITOSTI, TRAPÉZ VODOROVNÝ a TRAPÉZ SVISLÝ jsou zablokovány. V takovém případě RESETUJTE opravené hodnoty a zvolte správné zkreslení.

Rohové zkreslení

1. Ujistěte se, že nemáte otevřenou žádnou nabídku a stiskněte tlačítko KEYSTONE (Trapéz).

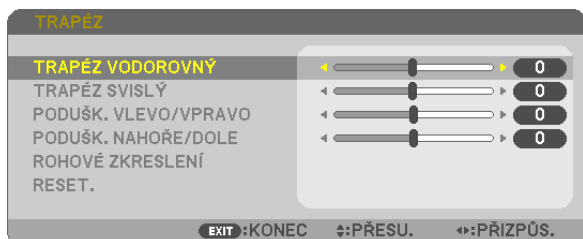

Zobrazí se obrazovka TRAPÉZ.

- Pokud používáte dálkový ovladač, stiskněte na něm tlačítko KEYSTONE (Korekce lichoběžníkového zkreslení Trapéz).
- Viz stránka PODUŠKOVITOST.

2. Stiskněte tlačítko ▼ pro výběr možnosti [ROHOVÉ ZKRESLENÍ] a následně stiskněte tlačítko ENTER (Zadat).

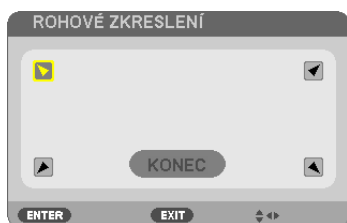

Obrázek ukazuje vybranou horní ikonu (▼) vlevo.

Otevře se obrazovka ROHOVÉ ZKRESLENÍ.

3. Promítněte obraz tak, aby byla promítaná plocha menší, než plocha rastru.

4. Vyberte si kterýkoli z rohů a zarovnejte roh obrazu s rohem promítané plochy.

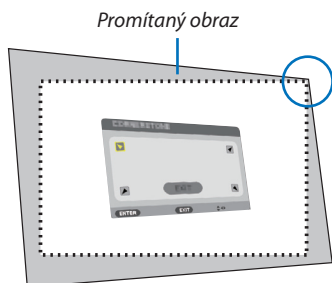

Obrázek znázorňuje pravý horní roh.

TIP: Pokud provedete seřízení pomocí možnosti ROHOVÉ ZKRESLENÍ či PODUŠKOVITOST, přestanou být možnosti TRAPÉZ SVISLÝ a TRAPÉZ VODOROVNÝ dostupné. V takovém případě RESETUJTE opravené hodnoty a zvolte správné zkreslení.

5. Pomocí tlačítek ▲▼◀▶ vyberte jednu ikonu (▲) mířící směrem, kterým chcete posunout okraj promítaného obrazu.

6. Stiskněte tlačítko **ENTER (Zadat)**.

7. Pomocí tlačítek **▲▼◀▶** posouvejte okraj promítaného obrazu způsobem znázorněným v našem příkladu.

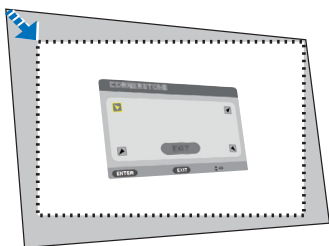

8. Stiskněte tlačítko **ENTER (Zadat)**.



9. Pomocí tlačítek **▲▼◀▶** vyberte jinou ikonu, která míří tímto směrem.

Na obrazovce úpravy rohového zkreslení zvolte [KONEC] nebo stiskněte tlačítko EXIT (Konec) na dálkovém ovládacím.

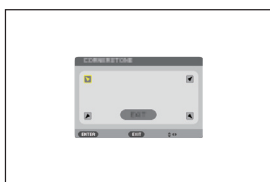

Zobrazí se potvrzovací obrazovka.



10. Stiskněte tlačítka **◀** či **▶** pro výběr možnosti [OK] a následně stiskněte tlačítko **ENTER (Zadat)**.

Tím je náprava rohového zkreslení dokončena.

Výběrem možnosti [STORNO] se vrátíte na obrazovku úprav bez uložení změn (krok 3).

Výběrem [RESET.] vrátíte nastavení na výchozí tovární hodnoty.

Výběrem [ZPĚT] opustíte nastavení bez uložení změn.

Poduškovitost

Tato funkce umožňuje při nápravě poduškového zkreslení nastavit levou a pravou stranu nebo svrchní a spodní stranu nezávisle.

1. Ujistěte se, že nemáte otevřenou žádnou nabídku a stiskněte tlačítko KEYSTONE (Trapéz).

Zobrazí se obrazovka TRAPÉZ.

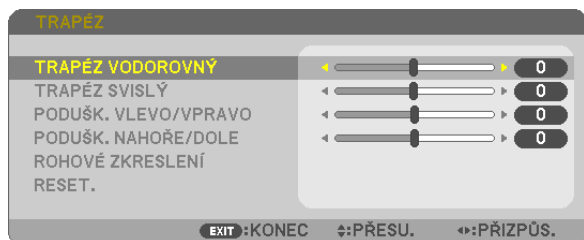

- Pokud používáte dálkový ovladač, stiskněte na něm tlačítko KEYSTONE (Korekce lichoběžníkového zkreslení Trapéz).

2. Pomocí tlačítek ▼ nebo ▲ vyberte [PODUŠK. VLEVO/VPRAVO] či [PODUŠK. NAHOŘE/DOLE].



3. Stisknutím tlačítek ◀ nebo ▶ provedete korekci zkreslení.

POZNÁMKA:

- [PODUŠK. VLEVO/VPRAVO] či [PODUŠK. NAHOŘE/DOLE] nejsou dostupné, pokud je aktivována položka [TRAPÉZ VODOROVNÝ], [TRAPÉZ SVISLÝ] či [ROHOVÉ ZKRESLENÍ].
- Před provedením korekce nastavte posun objektivu na střední pozici.

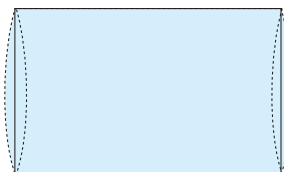

4. Stiskněte EXIT (Konec), když je nastavení PODUŠKOVITOSTI ukončeno.

POZNÁMKA:

- I když je projektor zapnut, používají se poslední použité hodnoty korekce.
- Korekce [PODUŠKOVITOST] a [ROHOVÉ ZKRESLENÍ] může způsobit mírné rozmazání obrazu, protože je prováděna elektronicky.

Resetujte nastavení trapézu a poduškovitosti na výchozí hodnotu.

1. Ujistěte se, že nemáte otevřenou žádnou nabídku a stiskněte tlačítko KEYSTONE (Trapéz).

V zobrazeném menu TRAPÉZ nastavte kurzor na RESET, pomocí tlačítka ▼ a stiskněte tlačítko ENTER (Zadat).

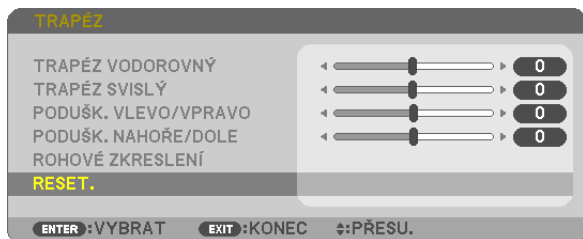

- Zobrazí se potvrzovací zpráva.

2. Posuňte kurzor na ANO pomocí tlačítek ◀ nebo ▶ a poté stiskněte ENTER (Zadat).

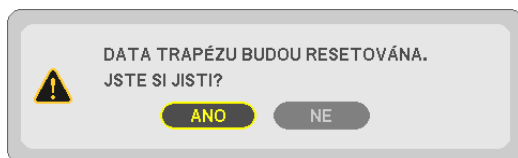

POZNÁMKA:

- Všechny upravené hodnoty nastavené v TRAPÉZ nastavení jsou resetovány na výchozí hodnoty.

TIP:

Nastavitelný rozsah hodnot TRAPÉZ a ROHOVÉ ZKRESLENÍ:

	Vodorovný směr	Svislý směr
ROHOVÉ ZKRESLENÍ	Přibližně $\pm 30^\circ$ (Max)	Přibližně $\pm 30^\circ$ (Max)
TRAPÉZ		

Nastavitelný rozsah může být užší v závislosti na vstupním signálu.

6 Zamezení neoprávněnému použití projektoru [ZABEZPEČENÍ]

Pomocí nabídky můžete nastavit heslo zabezpečení pro váš projektor a zabránit tak neoprávněnému použití. Pokud je nastaveno heslo zabezpečení, objeví se po zapnutí projektoru obrazovka pro zadání hesla. Projektor nebude promítat obraz, dokud nebude zadáno správné heslo.

- Nastavení [ZABEZPEČENÍ] není možné zrušit pomocí příkazu nabídky [RESET].

Pro zapnutí funkce zabezpečení:

1. Stiskněte tlačítko MENU (Nabídka).

Zobrazí se nabídka.

2. Stiskněte dvakrát tlačítko ► pro zvolení položky [NASTAV.] a následně tlačítko ▼ nebo ENTER (Zadat) pro volbu položky [OBEČNÉ].

3. Stiskněte tlačítko ► pro zvolení položky [INSTALACE].

4. Stiskněte třikrát tlačítko ▼ pro zvolení funkce [ZABEZPEČENÍ] a následně stiskněte tlačítko ENTER (Zadat).

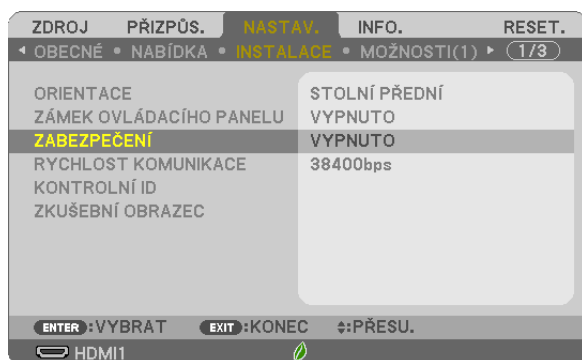

Zobrazí se nabídka VYPNUTO/ZAPNUTO.

5. Stiskněte tlačítko ▼ pro výběr možnosti [ZAPNUTO] a následně stiskněte tlačítko ENTER (Zadat).



Zobrazí se obrazovka [HESLO ZABEZPEČENÍ].

6. Zadejte kombinaci těchto čtyř tlačítek ▲▼◀▶ a stiskněte tlačítko ENTER (Zadat).

POZNÁMKA: Heslo musí obsahovat 4 až 10 číslic.



Zobrazí se obrazovka [POTVRDIT HESLO].

7. Zadejte stejnou kombinaci tlačítek ▲▼◀▶ a stiskněte tlačítko ENTER (Zadat).



Zobrazí se potvrzovací obrazovka.

8. Zvolte možnost [ANO] a stiskněte tlačítko ENTER (Zadat).

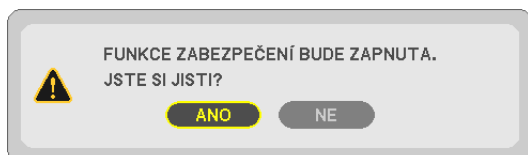

Funkce zabezpečení je nyní zapnuta.

Pro zapnutí projektoru s nastavenou funkcí [ZABEZPEČENÍ]:

1. Stiskněte tlačítko POWER (Napájení).

Projektor se zapne a zobrazí zprávu, že je uzamčen.

2. Stiskněte tlačítko MENU (Nabídka).

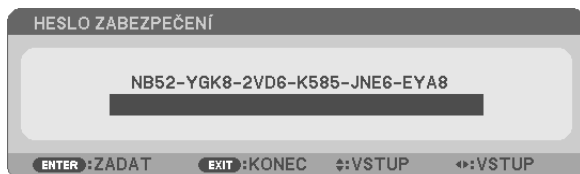

3. Zadejte správné heslo a stiskněte tlačítko ENTER (Zadat). Projektor zobrazí obraz.



POZNÁMKA: Projektor je heslem odemčen až do chvíle vypnutí hlavním vypínačem nebo do odpojení napájecího kabelu.

Pro vypnutí funkce zabezpečení:**1. Stiskněte tlačítko MENU (Nabídka).**

Zobrazí se nabídka.

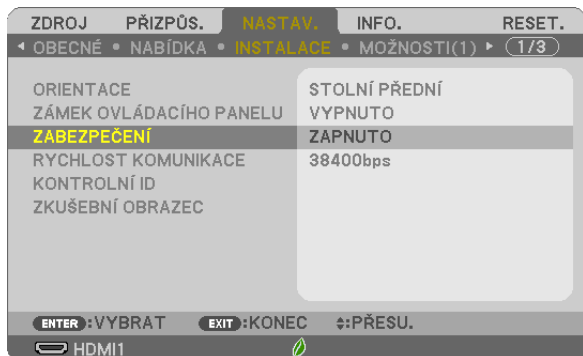
2. Zvolte možnost [NASTAV.] → [INSTALACE] → [ZABEZPEČENÍ] a stiskněte tlačítko ENTER (Zadat).

Zobrazí se nabídka VYPNUTO/ZAPNUTO.

3. Zvolte možnost [VYPNUTO] a stiskněte tlačítko ENTER (Zadat).

Zobrazí se obrazovka HESLO ZABEZPEČENÍ.

**4. Zadejte své heslo a stiskněte tlačítko ENTER (Zadat).**

Po zadání správného hesla bude funkce zabezpečení vypnuta.

POZNÁMKA: Zapomenete-li heslo, kontaktujte svého prodejce. Ten vám poskytne heslo výměnou za kód žádosti (tzv. request code). Váš kód žádosti se zobrazuje na obrazovce Potvrzení hesla. V tomto případě je kód žádosti [NB52-YGK8-2VD6-K585-JNE6-EYA8].

7 Ovládání funkcí počítačové myši pomocí dálkového ovladače projektoru přes kabel USB (Funkce vzdálené myši)

Vestavěná funkce vzdálené myši umožňuje ovládání počítačové myši pomocí dodávaného dálkového ovladače, je-li projektor připojen k počítači pomocí komerčně dostupného kabelu USB (kompatibilního se specifikacemi USB 2.0).

Stiskněte tlačítko USB-B na dálkovém ovládacím nebo vyberte zdroj [USB-B] v menu na obrazovce.

- Použití kabelu USB k propojení projektoru s počítačem rovněž spustí funkci zobrazení USB.
- Když svůj počítač propojíte s projektorem pomocí USB kabelu poprvé, počítač tento software načte. Spuštění zobrazení USB zabere několik minut.

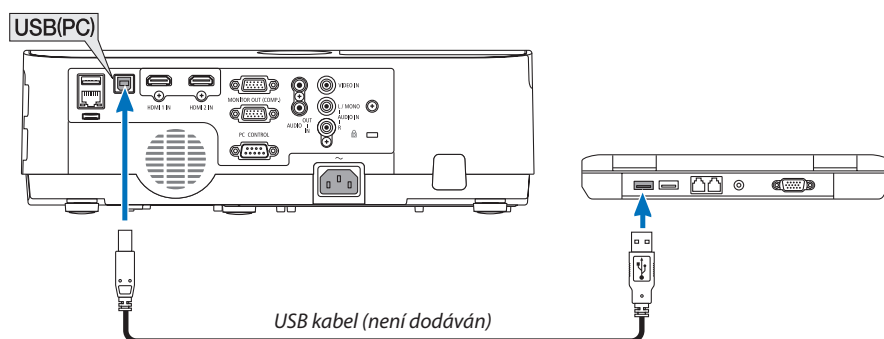

POZNÁMKA:

- Kabel USB musí podporovat specifikace USB 2.0.
- Funkci myši lze použít s následujícími operačními systémy:
Windows 7, Windows XP, Windows Vista
- Po odpojení USB kabelu vyčkejte nejméně 5 vteřin, než jej znovu připojíte a naopak. Opakované rychlé připojování a odpojování kabelu USB by mohlo vést k tomu, že jej počítač nebude schopen identifikovat.
- Projektor propojte s počítačem pomocí kabelu USB až po spuštění počítače. V opačném případě se nemusí spuštění počítače zdařit.

Ovládání počítačové myši pomocí dálkového ovladače

Počítačovou myš můžete ovládat pomocí dálkového ovladače.

Tlačítko PAGE (Strana) ▽/△ pohybuje viditelným obrazem v okně nebo přepíná na předchozí či následující snímky v aplikaci PowerPoint ve vašem počítači.

Tlačítka ▲▼◀▶ pohybují ukazatelem myši ve vašem počítači.

Tlačítko MOUSE L-CLICK (Levé tlačítko myši)/ENTER (Zadat) funguje jako levé tlačítko myši.

Tlačítko MOUSE R-CLICK (Pravé tlačítko myši) funguje jako pravé tlačítko myši.

POZNÁMKA:

- Ovládání počítače pomocí tlačítka ▲▼◀ nebo ▶ při zobrazení nabídky ovlivní jak nabídku, tak i ukazatel myši. Před ovládním myši proto nabídku zavřete.

TIP: Rychlost ukazatele myši můžete ve Windows změnit v dialogovém okně Mouse Properties (Vlastnosti myši). Více informací najdete v uživatelské dokumentaci nebo elektronické nápovědě dodané s vaším počítačem.

8 Promítání obrazu počítačové obrazovky projektorom přes kabel USB (USB zobrazení)

Použijete-li pro připojení projektoru k počítači komerčně dostupný kabel USB (kompatibilní se specifikacemi USB 2.0), budete moci na projektoru promítat obraz z počítačové obrazovky. Zapnutí/vypnutí projektoru a výběr jeho zdroje lze provést přímo z počítače i bez připojení počítačového kabelu (VGA).

Zobrazení USB používá funkce softwaru Image Express Utility Lite, který je předem nainstalovaný v projektoru.

POZNÁMKA:

- Chcete-li funkci USB-Zobrazení zpřístupnit ve Windows XP, musíte mít uživatelský účet „Správce“.
- Zobrazení USB nebude fungovat, je-li v nabídce pro [POHOTOV. REŽIM (STDBY)] zvolena možnost [NORMÁLNĚ]. (→ strana 75)

1. Spustíte počítač.
2. Připojíte napájecí kabel projektoru do elektrické zásuvky a uvedete projektor do pohotovostního režimu.
3. Pomocí kabelu USB propojíte počítač s projektozem.

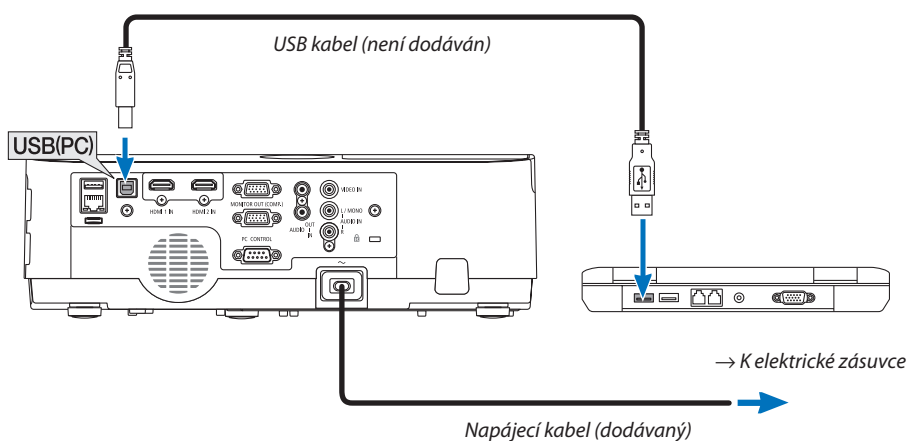

Na obrazovce počítače se zobrazí zpráva „The projector is in standby mode. Connect it?“ (Projektor je v pohotovostním režimu. Chcete jej připojit?)

- V horní části obrazovky se objeví okno ovládacích prvků programu Image Express Utility Lite.

POZNÁMKA: V závislosti na nastavení počítače se může v okamžiku detekování připojení projektoru k počítači zobrazit okno „AutoPlay“ (Automaticky přehrát). Pokud k tomu dojde, klepněte do okna „Start USB Display“ (Spustit zobrazení USB).

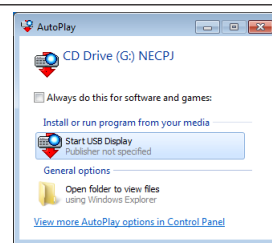

4. Klepněte na tlačítko „Yes“ (Ano).

Projektor se zapne a na obrazovce počítače se zobrazí zpráva „The projector is getting ready. Please wait.“ (Projektor se připravuje. Čekejte prosím.) Tato zpráva za několik sekund zmizí.

5. Provedte nastavení pomocí okna ovládacích prvků.

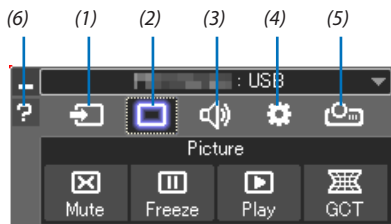

- (1) (Zdroj)..... Vybírá vstupní zdroj projektoru.
- (2) (Obraz)..... Zapíná a vypíná funkce AV-MUTE (Vypnutí obrazu) a FREEZE (Zastavení obrazu).
- (3) (Zvuk) Zapíná a vypíná funkci AV-MUTE (Vypnutí zvuku), přehrává zvuk a zvyšuje a snižuje hlasitost.
- (4) (Jiné) Používá funkce „Update“ (Aktualizace), „HTTP Server“*, „Settings“ (Nastavení) a „Information“ (Informace).
* HTTP server není možné zvolit, pokud je připojen kabel USB.
- (5) (Promítat)..... Umožňuje změnit velikost obrazovky pro prezentaci, zobrazování nabídky (skrýt/zobrazit) a zákaz přerušování/přijmout přerušování.
- (6) (Nápověda)..... Zobrazuje nápovědu k programu Image Express Utility Lite.

9 Ovládání projektoru pomocí prohlížeče HTTP

Přehled

Funkce HTTP serveru umožňuje nastavení a ovládání pro:

1. Nastavení pro kabelovou/bezdrátovou síť (NASTAVENÍ SÍTĚ)

Pro používání bezdrátového LAN připojení je nutné mít volitelnou USB bezdrátovou LAN jednotku. (→ strana 97)

Pro používání kabelového/bezdrátového LAN připojení, připojte projektor k počítači komerčně dostupným LAN kabelem. (→ strana 96)

2. Nastavení funkce Alert Mail (UPOZORNĚNÍ E-MAILEM)

Pokud je projektor připojen ke kabelové/bezdrátové síti, jsou zprávy o nutnosti výměny lampy či o chybách zaslány e-mailem.

3. Ovládání projektoru

Je možné ovládat zapnutí/vypnutí, volbu vstupu, hlasitost a nastavení obrazu.

4. Nastavení položky HESLO PjLink, AMX BEACON a CRESTRON

Pro přístup k serveru HTTP:

- **Na počítači spusťte webový prohlížeč prostřednictvím sítě připojené k projektoru a zadejte následující adresu URL:**
http://<IP adresa projektoru> /index.htm

TIP: Tovární nastavení IP adresy najdete v [DHCP ZAPNUTO].

POZNÁMKA:

- Pokud chcete používat projektor v síti, obraťte se na správce sítě ohledně jejího nastavení.
 - Odezva displeje nebo tlačítek může být zpomalena nebo úkon nemusí být v závislosti na nastavení sítě přijat. Pokud tato situace nastane, kontaktujte správce sítě. Projektor nemusí odpovídat, jsou-li jeho tlačítka opakovaně stisknuta rychle po sobě. Pokud tato situace nastane, chvíli vyčkejte a poté akci zopakujte. Pokud stále nedošlo k žádné odezvě, projektor vypněte a znovu zapněte.
 - Pokud se ve webovém prohlížeči nezobrazí obrazovka PROJECTOR NETWORK SETTINGS (Nastavení sítě projektoru), stisknutím kombinace kláves Ctrl + F5 obnovte stránku (nebo vymažte mezipaměť).
 - Toto zařízení používá jazyk „JavaScript“ a soubory „Cookies“. V prohlížeči je třeba povolit tyto funkce. Způsob nastavení těchto funkcí závisí na verzi prohlížeče. Postupujte dle souborů nápovědy a ostatních informací dodaných se softwarem.
-

Příprava před použitím

Před provedením jakýchkoli úkonů prostřednictvím webového prohlížeče připojte projektor k běžně dostupnému kabelu sítě LAN. (→ strana 96)

Úkony provedené v prohlížeči používajícím proxy server nemusí být proveditelné v závislosti na typu tohoto serveru a způsobu nastavení. Ačkoli typ proxy serveru bude mít rovněž vliv, je možné, že položky, které byly skutečně odeslány, nebudou zobrazeny z důvodu efektivity mezipaměti. Proto také nemusí být provedená nastavení v rámci operace uplatněna. Doporučuje se server proxy nepoužívat, není-li to nevyhnutelné.

Práce s adresou prostřednictvím prohlížeče

S ohledem na momentálně zadanou adresu nebo adresu zadanou do sloupce URL při ovládní projektoru prostřednictvím prohlížeče lze použít název NÁZEV (HOSTNAME) odpovídající IP adrese projektoru, který byl zaregistrován správcem sítě na serveru DNS nebo NÁZEV (HOSTNAME) odpovídající IP adrese projektoru nastavené v souboru „HOSTS“ v používaném počítači.

Příklad 1: Byl-li NÁZEV (HOSTNAME) projektoru nastaven na „pj.nec.co.jp“, přístup k nastavení sítě získáte zadáním adresy

http://pj.nec.co.jp/index.html
do řádku adresy nebo do sloupce pro zadání adresy URL.

Příklad 2: Je-li IP adresa projektoru „192.168.73.1“, přístup k nastavení sítě získáte zadáním adresy

http://192.168.73.1/index.html
do řádku adresy nebo do sloupce pro zadání adresy URL.

PROJECTOR ADJUSTMENT

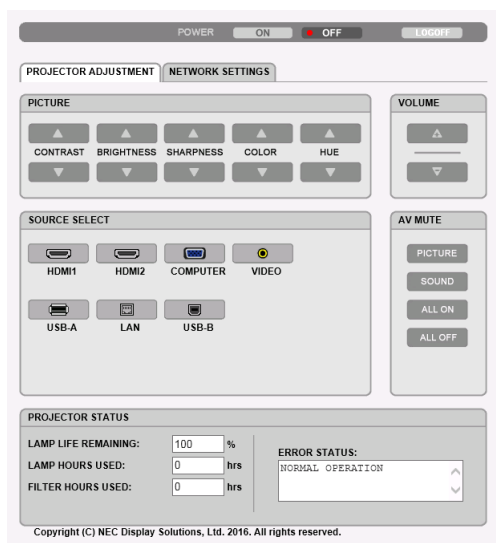

POWER (NAPÁJENÍ): Ovládání zapínání a vypínání projektoru.

ON..... Napájení je zapnuto.

OFF..... Napájení je vypnuto.

VOLUME (Hlasitost): Ovládání hlasitosti projektoru.

▲ Zvyšuje hodnotu nastavení hlasitosti.

▼ Snižuje hodnotu nastavení hlasitosti.

AV-MUTE: Ovládání vypínacích funkcí projektoru.

PICTURE ON..... Vypíná obraz.

PICTURE OFF..... Vypíná funkci vypnutí obrazu.

SOUND ON..... Vypíná zvuk.

SOUND OFF..... Vypíná funkci vypnutí zvuku.

ALL ON Vypíná všechny obrazové a zvukové funkce.

ALL OFF Vypíná funkci vypnutí všech obrazových a zvukových funkcí.

PICTURE (OBRAZ): Ovládá nastavení obrazu projektoru.

CONTRAST ▲ Zvýšení hodnoty nastavení kontrastu.

CONTRAST ▼ Snížení hodnoty nastavení kontrastu.

BRIGHTNESS ▲ Zvýšení hodnoty nastavení jasu.

BRIGHTNESS ▼ Snížení hodnoty nastavení jasu.

SHARPNESS ▲ Zvýšení hodnoty nastavení ostrosti.

SHARPNESS ▼ Snížení hodnoty nastavení ostrosti.

COLOR ▲ Zvýšení hodnoty nastavení barev.

COLOR ▼ Snížení hodnoty nastavení barev.

HUE ▲ Zvýšení hodnoty nastavení odstínu.

HUE ▼ Snížení hodnoty nastavení odstínu.

- Funkce, které lze ovládat, se mění dle signálu, který je na vstupu projektoru. (→ strana 61)

SOURCE SELECT (VYBRAT ZDROJ): Přepíná vstupní konektor projektoru.

HDMI1 Přepíná na vstup konektoru HDMI1 IN.

HDMI2 Přepíná na vstup konektoru HDMI2 IN.

COMPUTER (POČÍTAČ) Přepne na vstupní konektor pro počítač COMPUTER IN.

VIDEO Přepíná na konektor VIDEO IN.

USB-A Přepíná na data na USB paměťovém zařízení.

LAN Přepíná na LAN signál.

USB-B Přepíná na port USB (PC).

PROJECTOR STATUS (Stav projektoru): Zobrazuje stav projektoru.

LAMP LIFE REMAINING (ZBÝVAJ. ŽIVOTNOST LAMPY) Zobrazuje zbývající životnost lampy v procentech.

LAMP HOURS USED (DOBA PROVOZU LAMPY) Zobrazuje, kolik hodin má lampa nasvíceno.

FILTER HOURS USED (DOBA PROVOZU FILTRU) Zobrazuje provozní hodiny používání filtru.

ERROR STATUS (STAV CHYB) Zobrazuje stav chyb, které se objevily v projektoru.

LOG OFF: Umožňuje odhlášení projektoru a návrat na autorizační obrazovku (obrazovku přihlášení).

NETWORK SETTINGS

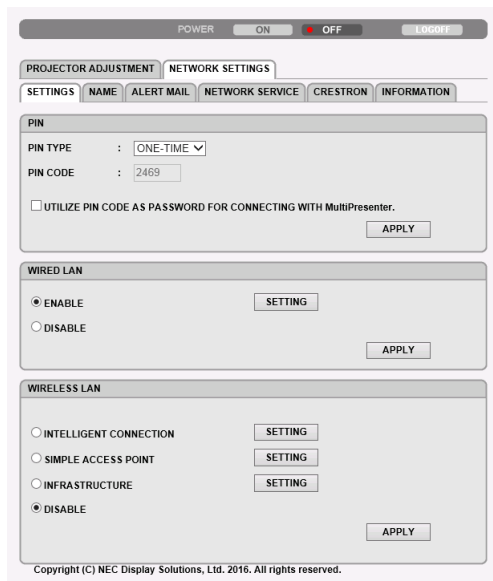

POWER ON OFF LOGOFF

PROJECTOR ADJUSTMENT NETWORK SETTINGS

SETTINGS NAME ALERT MAIL NETWORK SERVICE CRESTRON INFORMATION

PIN

PIN TYPE : ONE-TIME

PIN CODE : 2469

UTILIZE PIN CODE AS PASSWORD FOR CONNECTING WITH MultiPresenter.

APPLY

WIRED LAN

ENABLE SETTING

DISABLE

APPLY

WIRELESS LAN

INTELLIGENT CONNECTION SETTING

SIMPLE ACCESS POINT SETTING

INFRASTRUCTURE SETTING

DISABLE

APPLY

Copyright (C) NEC Display Solutions, Ltd. 2016. All rights reserved.

• SETTINGS

PIN

PIN TYPE	Vyberte typ kódu PIN.	
	ONE-TIME	PIN kód (PIN CODE) se automaticky vytvoří pokaždé, když je zapnuto napájení projektoru. Vytvořený kód PIN (PIN CODE) zůstává beze změny, dokud se projektor nevyptne.
	STATIC	Umožňuje nastavit náhodné číslo kódu PIN (PIN CODE).
PIN CODE	<p>V případě, že je vybrán jednorázový (ONE-TIME) typ kódu PIN (PIN TYPE), zobrazí se automaticky vytvořený kód PIN (PIN CODE) (je zablokováno jeho zadávání).</p> <p>V případě, že je vybrán STATICKÝ (STATIC) typ kódu PIN (PIN TYPE), zadejte náhodná 4 čísla jako PIN kód (PIN CODE).</p> <p>Tuto možnost vyberte, pokud používáte PIN kód (PIN CODE) jako bezpečnostní heslo pro připojení k aplikaci MultiPresenter. Pro použití kódu PIN jako bezpečnostního hesla zaškrtněte toto políčko.</p> <p><input type="checkbox"/> UTILIZE PIN CODE AS PASSWORD FOR CONNECTING WITH MultiPresenter.</p>	
APPLY	Potvrdit provedená nastavení pro PIN.	

WIRED LAN

ENABLE	Zapnutí kabelového LAN připojení
DISABLE	Vypnutí kabelového LAN připojení
SETTING	Nastavení pro kabelovou LAN.
DHCP ON	IP ADRESA (IP ADDRESS) projektoru, MASKA PODSÍTĚ (SUBNET MASK) a BRÁNA (GATEWAY) jsou projektoru automaticky přiřazeny vaším DHCP serverem.
DHCP OFF	Nastavení IP ADRESY (IP ADDRESS) projektoru, MASKY PODSÍTĚ (SUBNET MASK) a BRÁNY (GATEWAY) přidělené správcem sítě.
IP ADDRESS	Nastavení IP ADRESY (IP ADDRESS) sítě připojené k projektoru.
SUBNET MASK	Nastavení čísla MASKY PODSÍTĚ (SUBNET MASK) sítě připojené k projektoru.
GATEWAY	Nastavení výchozí BRÁNY (GATEWAY) sítě připojené k projektoru.
AUTO DNS ON	DHCP server automaticky přidělí IP ADRESU (IP ADDRESS) DNS serveru připojeného k projektoru.

AUTO DNS OFF	Nastavení IP ADRESY (IP ADDRESS) DNS serveru připojeného k projektoru.
APPLY	Potvrdit provedená nastavení pro kabelovou LAN.

WIRELESS LAN

INTELLIGENT CONNECTION	Snadné připojení k počítači nebo k chytrému telefonu pomocí softwaru MultiPresenter, který je na nich nainstalován.
SIMPLE ACCESS POINT	Nastavení projektoru jako přístupového bodu pro připojení k počítači nebo chytrému telefonu.
INFRASTRUCTURE	Připojení tohoto přístroje k přístupovému bodu.
DISABLE	Vypnutí bezdrátového LAN připojení
SETTING	Nastavení pro bezdrátovou síť LAN.
APPLY	Bezdrátové připojení k síti pomocí jedné z vybraných možností INTELIGENTNÍ SPOJENÍ (INTELLIGENT CONNECTION), PŘÍSTUPOVÝ BOD (SIMPLE ACCESS POINT) a INFRASTRUKTURA (INFRASTRUCTURE).

WIRELESS LAN (INTELLIGENT CONNECTION)

CONNECTION	MODE	Vyberte bezdrátové frekvenční pásmo.
	CHANNEL	Vyberte bezdrátový kanál.
SECURITY	SECURITY TYPE	Zvolte, pokud používáte PIN kód (PIN CODE) jako bezpečnostní heslo a je vybrán statický (STATIC) typ kódu PIN (PIN TYPE).
	SECURITY KEY	Když je ZABEZPEČENÍ (SECURITY) zapnuto, nastavte BEZPEČNOSTNÍ KLÍČ (SECURITY KEY). BEZPEČNOSTNÍ KLÍČ (SECURITY KEY) musí mít 8 až 63 alfanumerických znaků (včetně mezer).

WIRELESS LAN (SIMPLE ACCESS POINT)

CONNECTION	SSID	Nastavte SSID jako přístupový bod. SSID musí mít 1 až 32 alfanumerických znaků (včetně mezer).
	MODE	Vyberte bezdrátové frekvenční pásmo.
	CHANNEL	Vyberte bezdrátový kanál.
SECURITY	SECURITY TYPE	Vyberte typ zabezpečení.
	SECURITY KEY	Nastavte BEZPEČNOSTNÍ KLÍČ (SECURITY KEY). BEZPEČNOSTNÍ KLÍČ (SECURITY KEY) musí mít 8 až 63 alfanumerických znaků (včetně mezer).

WIRELESS LAN (INFRASTRUCTURE)

IP ADDRESS	DHCP ON	IP ADRESA (IP ADDRESS) projektoru, MASKA PODSÍTĚ (SUBNET MASK) a BRÁNA (GATEWAY) jsou projektoru automaticky přiřazeny vašim DHCP serverem.
	DHCP OFF	Nastavení IP ADRESY (IP ADDRESS) projektoru, MASKY PODSÍTĚ (SUBNET MASK) a BRÁNY (GATEWAY) přidělené správcem sítě.
	IP ADDRESS	Nastavení IP ADRESY (IP ADDRESS) sítě připojené k projektoru.
	SUBNET MASK	Nastavení čísla MASKY PODSÍTĚ (SUBNET MASK) sítě připojené k projektoru.
	GATEWAY	Nastavení výchozí BRÁNY (GATEWAY) sítě připojené k projektoru.
	AUTO DNS ON	DHCP server automaticky přidělí IP ADRESU (IP ADDRESS) DNS serveru připojeného k projektoru.
	AUTO DNS OFF	Nastavení IP ADRESY (IP ADDRESS) DNS serveru připojeného k projektoru.

CONNECTION	SSID	Zadejte identifikátor (SSID) jako přístupový bod. SSID musí mít 1 až 32 alfanumerických znaků (včetně mezer).
SECURITY	SECURITY	Vyberte typ zabezpečení.
	INDEX	Pokud je pro ZABEZPEČENÍ (SECURITY) zvolen 64-bitový WEP (WEP 64bit) nebo 128-bitový WEP (WEP 128bit), aktivujte INDEX. Jeho hodnota je pevně nastavena na „1“.
	SECURITY KEY	Nastavte BEZPEČNOSTNÍ KLÍČ (SECURITY KEY). BEZPEČNOSTNÍ KLÍČ (SECURITY KEY) musí mít 8 až 63 alfanumerických znaků (včetně mezer).

• NAME

PROJECTOR NAME	Zadejte název projektoru, aby jej mohl počítač identifikovat. V názvu můžete použít až 16 znaků. TIP: Název projektoru není ovlivněn, i když v nabídce provedete [RESET] (Resetovat).
HOST NAME	Zadejte název (hostname) sítě připojené k projektoru. V názvu (hostname) můžete použít až 16 znaků.

• ALERT MAIL (Chybové hlášení zasílané po síti)

ALERT MAIL (pouze anglicky)	Při použití kabelové či bezdrátové sítě LAN tato funkce umožňuje upozorňování počítače e-mailem na nutnost výměny lampy či na chybová hlášení. Zatržením políčka funkci Alert Mail zapnete. Zrušením zatržení políčka funkci Alert Mail vypnete. Příklad zprávy zasláné z projektoru: Lampa a filtr jsou u konce své životnosti. Vyměňte prosím lampu a filtr. Název projektoru: Projektor NEC Doba provozu lampy: 100[H]
SENDER'S ADDRESS	Zadejte adresu odesílatele.
SMTP SERVER NAME	Zadejte název serveru SMTP připojeného k projektoru.
RECIPIENT'S ADDRESS 1,2,3	Zadejte adresu příjemce. Mohou být zadány až tři adresy.
TEST MAIL	Odeslání zkušební e-mailu pro kontrolu, zda jsou vaše nastavení správná nebo ne. <i>POZNÁMKA:</i> <ul style="list-style-type: none"> • Provedete-li zkoušku, e-mail s upozorněním nemusíte obdržet. Pokud taková situace nastane, zkontrolujte, zda jsou nastavení sítě správná. • Pokud jste ve zkoušce zadali nesprávnou adresu, e-mail s upozorněním neobdržíte. Pokud taková situace nastane, zkontrolujte, zda je adresa příjemce správná.
SAVE	Klepnutím na toto tlačítko uložíte výše provedená nastavení projektoru.

• NETWORK SERVICE (Sítové služby)

PJLink PASSWORD	Nastavení hesla pro PJLink*. Heslo může mít maximálně 32 znaků. Nezapomeňte svoje heslo. Pokud se tak stane, kontaktujte svého prodejce.
HTTP PASSWORD	Nastavení hesla pro HTTP server. Heslo může mít maximálně 10 znaků.
AMX BEACON	Zapnutí nebo vypnutí detekce z AMX Device Discovery při připojení do sítě podporující systém ovládání NetLinx společnosti AMX. <i>TIP:</i> <i>Používáte-li zařízení, které podporuje AMX Device Discovery, systém ovládání AMX NetLinx zařízení rozpozná a stáhne ze serveru společnosti AMX příslušný modul Device Discovery.</i> <i>Zaškrtnutím tohoto pole povolíte detekci projektoru z AMX Device Discovery.</i> <i>Zrušením zaškrtnutí tohoto pole zakážete detekci projektoru z AMX Device Discovery.</i>

*Co je PJLink?

PJLink je standardizací protokolu používaného pro ovládání projektorů různých výrobců. Tento standardní protokol byl založen asociací Japan Business Machine and Information System Industries Association (JBMIA) v roce 2005.

Projektor podporuje všechny příkazy PJLink Class 1.

Nastavení PJLink není ovlivněno, i když v nabídce provedete [RESET].

Kompatibilita se softwarem CRESTRON ROOMVIEW

Projektor podporuje software CRESTRON ROOMVIEW, který umožňuje řízení a ovládání několika zařízení připojených do sítě prostřednictvím počítače nebo ovladače.

Pro více informací navštivte stránky <https://www.crestron.com>

<Postup nastavení>

Zpřístupněte server HTTP a v položce [NASTAVENÍ SÍTĚ] proveďte potřebná nastavení pro [CRESTRON].

• ROOMVIEW pro řízení z počítače.

DISABLE	Vypne ROOMVIEW.
ENABLE	Zapne ROOMVIEW.

• CRESTRON CONTROL pro řízení z ovladače.

DISABLE	Vypne CRESTRON CONTROL.
ENABLE	Zapne CRESTRON CONTROL.
IP ADDRESS	Nastaví IP adresu pro CRESTRON SERVER.
IP ID	Nastaví IP ID pro CRESTRON SERVER.

TIP: Nastavení CRESTRON je vyžadováno pouze při použití s CRESTRON ROOMVIEW.

Pro více informací navštivte stránky <https://www.crestron.com>

• INFORMATION (Informace)

WIRED LAN	Zobrazí seznam nastavení pro kabelové LAN připojení.
WIRELESS LAN	Zobrazí seznam nastavení pro bezdrátové LAN připojení.
UPDATE	Zaktualizuje nastavení, pokud se změní.

10 Promítání obrazu z úhlu (Funkce Geometric Correction Tool v Image Express Utility Lite)

Funkce Geometric Correction Tool (GCT), která je funkcí softwaru „Image Express Utility Lite“ před-instalovaného na projektoru, umožňuje korekci zkreslení obrazu promítaného dokonce i z úhlu.

Co můžete s funkcí GCT dělat

- Funkce GCT nabízí následující tři možnosti využití
 - Čtyřbodová korekce:** Umožňuje zasazení promítaného obrazu do obrazovky zarovnáním jeho čtyř rohů s rohy obrazovky.
 - Vícebodová korekce:** Umožňuje opravení zkresleného obrazu na rohu zdi či ploše nepravidelného tvaru použitím většího počtu samostatných obrazovek a 4bodové korekce.
 - Parametry korekce:** Umožňuje opravení zkresleného obrazu použitím kombinace předdefinovaných transformačních pravidel.

Tato část obsahuje příklad použití 4bodové korekce.

Informace o „Vícebodové korekci“ a „Korekci parametrů“ najdete v nápovědě k programu Image Express Utility Lite.

- Korekční data mohou být uchovávána buď v projektoru, nebo počítači, odkud mohou být v případě potřeby obnovena.

Promítání obrazu z úhlu (GCT)

Příprava:

- Připojte počítač k projektoru pomocí kabelu USB. (→ strana 34, USB Zobrazení)
- Upravte pozici projektoru nebo přibližte promítaný obraz tak, aby pokrýval celou plochu obrazovky.

- Klepněte na ikonu „“ (Obraz) a následně na tlačítko „“.**



Zobrazí se okno „4-point Correction“ (4bodová korekce).

- Klepněte na tlačítko „Start Correction“ (Zahájit korekci) a následně na tlačítko „Start 4-point Correction“ (Zahájit 4bodovou korekci).**

Objeví se zelený rámeček a ukazatel myši ().

- Ve čtyřech rozích se objeví čtyři značky [].

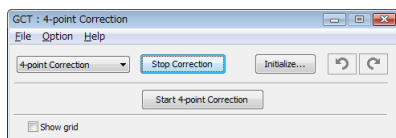
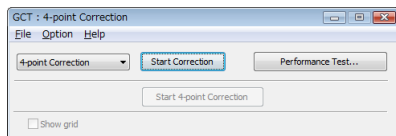

- Myší klepněte na značku [] v rohu, který chcete posunout.**

Aktuálně vybraná značka [] zčervená.

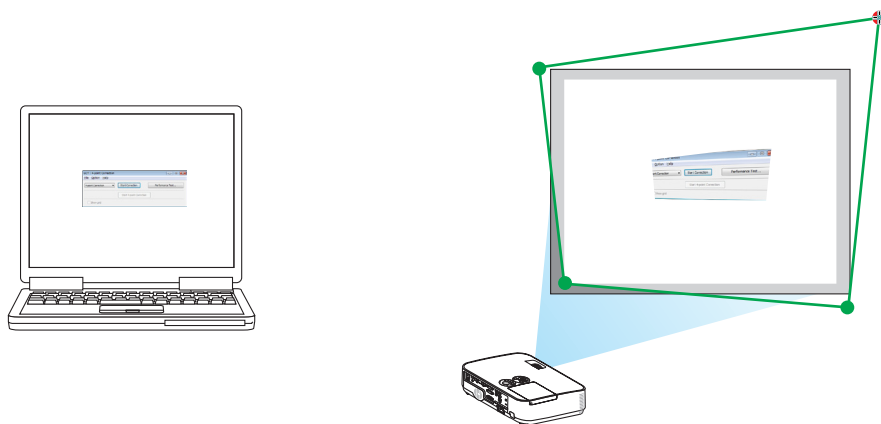

(Ve výše uvedeném příkladu byly obrazovky systému Windows vynechány pro lepší přehlednost.)

4. Vybranou značku [●] přetáhněte do bodu, který chcete opravit, a uvolněte stisknutí tlačítka myši.

- Klepnete-li myší do oblasti promítaného obrazu, nejbližší roh se přesune do místa, kde se nachází ukazatel.

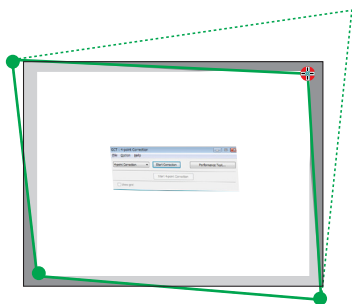

5. Kroky 3 a 4 opakujte, dokud nedojde ke korekci zkreslení promítaného obrazu.

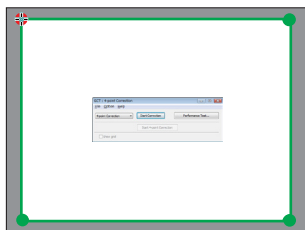



6. Po dokončení stiskněte pravé tlačítko myši.

Zelený rámeček a ukazatel myši z oblasti promítaného obrazu zmizí. Tím korekci dokončíte.

7. V okně „4-point Correction“ (4bodová korekce) klepněte na tlačítko „X“ (zavřít).

Okno „4-point Correction“ (4bodová korekce) zmizí a provedená korekce se použije.

8. Klikněte na ikonu „“ (Promítání) a následně na tlačítko „“ (Konec).

9. Klikněte na tlačítko „Yes“.

TIP:

- Po provedení 4bodové korekce můžete korekční data uložit do projektoru klepnutím na možnost „File“ (Soubor) → „Export to the projector...“ (Exportovat do projektoru) v okně „4-point Correction“ (4bodová korekce).
- Informace o ovládání okna „4-point Correction“ (4bodová korekce) a jiných funkcích kromě GCT najdete v nápovědě k programu Image Express Utility Lite.

4. Použití funkce Prohlížeč

1 Co můžete s funkcí Prohlížeč dělat

Funkce Viewer (Prohlížeč) má následující vlastnosti.

- Je-li do portu USB (Typ A) na projektoru zapojena komerčně dostupná paměť USB, která obsahuje obrázkové soubory, funkce Viewer (Prohlížeč) umožňuje jejich zobrazení.
I když není k dispozici počítač, prezentace lze provádět jednoduše přes projektor.
- Podporovaný grafický formát je JPEG.
- Funkce Viewer (Prohlížeč) zobrazuje obrazovku s miniaturami (pouze JPEG Exif), na které můžete přeskočit ke konkrétnímu obrázku, který chcete promítat.
- Tato funkce nabízí dva druhy přehrávání prezentace: ruční přehrávání a automatické přehrávání. Časový interval u automatického přehrávání lze změnit.
- Pořadí zobrazovaných obrázků lze nastavit podle názvu, data nebo velikosti. Můžete zvolit jak vzestupné, tak i sestupné uspořádání.
- Obrázky je také možné při přehrávání otočit o 90 stupňů.

POZNÁMKA

- USB port na projektoru nepodporuje USB rozbočovač.
- Port USB projektoru se běžně používá pro jednotku bezdrátové sítě LAN. Když je nainstalována jednotka bezdrátové sítě LAN, nelze využívat funkci Viewer (Prohlížeč).
- Je-li zobrazena obrazovka funkce PROHLÍŽEČ, jako je například obrazovka „Slide screen“ či obrazovka s miniaturami, následující funkce není možné provádět pomocí tlačítek projektoru.

Tlačítka na skříní

- Lichoběžníkovou korekci pomocí tlačítek ▲/▼
- Automatické seřízení pomocí tlačítka AUTO ADJ. (AUT. PŘÍZPŮSOBENÍ)

Ovládání hlasitosti pomocí tlačítka ◀ nebo ▶

Chcete-li při zobrazování pomocí funkce Prohlížeč provést lichoběžníkovou korekci či výběr zdroje, stiskněte dvakrát za sebou tlačítko MENU (Nabídka) a funkci Prohlížeč ovládejte z nabídky.

Dálkové ovládání

- Tlačítko Automatické nastavení
- Tlačítko Freeze (Zmrazit)
- Provedením příkazu nabídky [RESET.] → [VŠECHNY ÚDAJE] obnovíte výchozí nastavení panelu nástrojů funkce Prohlížeč.
- Paměť USB
 - Ujistěte se, že používáte paměťové zařízení USB naformátované v souborovém systému FAT32 nebo FAT16. Projektor nepodporuje USB paměti naformátované v systému NTFS. Pokud projektor vaší USB paměť nedokáže rozpoznat, ověřte si, zda podporuje její formát. Pro naformátování paměti USB v počítači použijte dokumentaci nebo soubor nápovědy dodávané k systému Windows.
 - Nezaručujeme, že USB port projektoru bude podporovat všechny paměti USB na trhu.
- Podporované formáty obrázků
 - Funkce Viewer (Prohlížeč) podporuje následující formáty souboru. Nezaručujeme, že funkce Viewer (Prohlížeč) bude podporovat všechny formáty obrázků. Formáty, které zde nejsou zmíněny, nemusí být podporovány.

Typ obrázku	Přípona	Popis
JPEG	JPG/JPEG	Podporovány jsou formáty Baseline/Exif

- Obrázek je možné zobrazit s rozlišením až 10 000 × 10 000 obrazových bodů.
- I když obrázky splňují výše uvedené podmínky, je možné, že některé nebude možné přehrát.
- Na obrazovce s miniaturami lze zobrazit maximálně 200 ikon (což je celkový počet ikon souborů a složek).
- Dlouhé názvy souborů/složek budou zkráceny na uvedenou délku. Zkrácený název poznáte podle přidané závorky.
- Obsahuje-li složka více souborů, může její přehrání trvat delší dobu.
- Pokud složka obsahuje velký počet souborů, bude přepínání obrázků trvat déle. Chcete-li přepínání urychlit, snižte počet souborů v dané složce.

TIP:

- Exif (Exchangeable image file format) je standardní formát obrázkových souborů používaný digitálními fotoaparáty, který obsahuje také konkrétní údaje o pořízení snímku.

2 Promítání obrázků uložených na paměťovém zařízení USB

Tato část popisuje základní ovládání funkce Prohlížeč.

Vysvětlení poskytuje operační postup pro panel nástrojů funkce Prohlížeč (→ strana 51) ve výchozím nastavení.

- Spuštění funkce Prohlížečníže
- Vyjmutí paměti USB z projektoru.....strana 49
- Ukončení funkce Prohlížeč.....strana 49

Příprava: Před spuštěním funkce Prohlížeč uložte pomocí počítače obrázky na paměť USB.

Spuštění funkce Prohlížeč

1. Zapněte projektor. (→ strana 12)

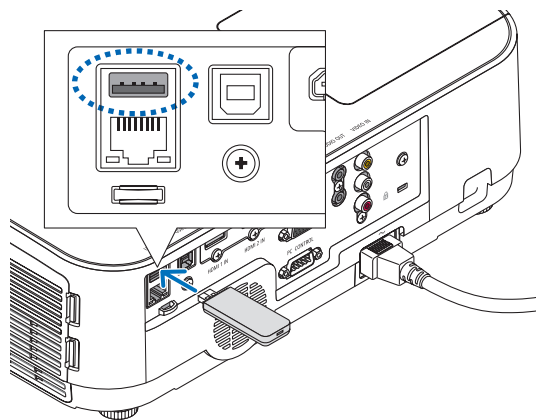

2. Vložte paměť USB do USB portu na projektoru.

- Paměť USB z projektoru nevyjímajte, dokud bliká kontrolka. Mohlo by dojít k poškození dat.

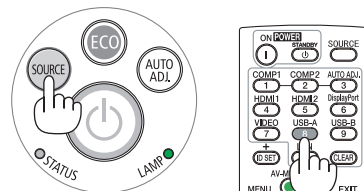

3. Stiskněte tlačítko SOURCE (ZDROJ) na skříni projektoru.

Zobrazí se úvodní obrazovka funkce Prohlížeč.

- Stiskněte tlačítko USB-A na dálkovém ovladači.

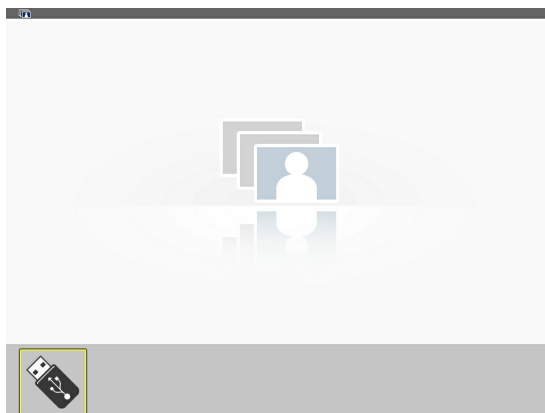

4. Stiskněte tlačítko ENTER (Zadat).

Zobrazí se obrazovka s miniaturami. (→ strana 50)

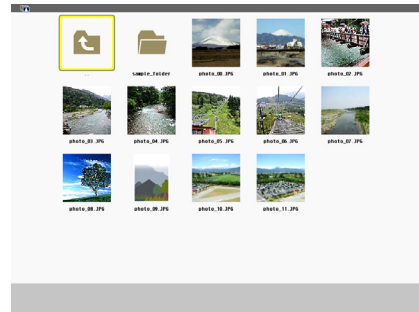

5. Pomocí tlačítek ▲▼◀nebo ▶ zvolte ikonu.

- Symbol → (šipky) na pravé straně označuje více stránek. Stisknutím tlačítka PAGE ▾ (o stránku dolů) přejdete na další stránku: stisknutím PAGE ▴ (o stránku nahoru) se vrátíte na předchozí stránku.

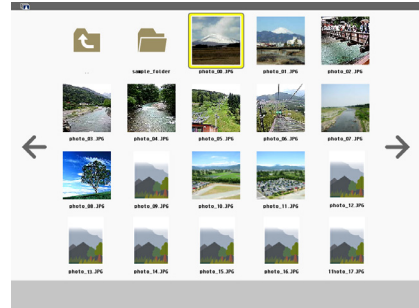

6. Stiskněte tlačítko ENTER (Zadat).

Zobrazí se vybraný snímek.

- Pokud jste vybrali ikonu složky, zobrazí se všechny ikony v ní obsažené.



7. Pro výběr dalšího snímku použijte tlačítko ▶.

Zobrazí se snímek napravo.

- Pomocí tlačítka ◀nebo ▶ můžete na obrazovce s miniaturami vybrat následující snímek (napravo) nebo předchozí snímek (nalevo).
- Stisknete-li tlačítko MENU (Nabídka) při zobrazení obrazovce s miniaturami, obrazovce „Slide screen“ či obrazovce prezentace, objeví se panel nástrojů. Tento panel nástrojů můžete použít k vybrání či otočení snímku.(→ strana 52)

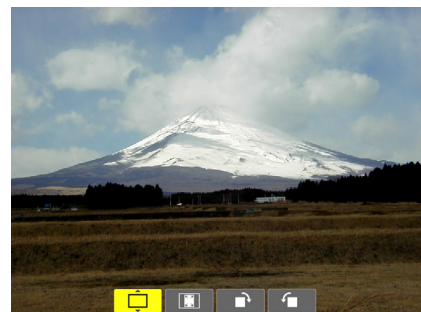

8. Pokud není zobrazen panel nástrojů, stiskněte tlačítko EXIT (Konec).

Zobrazí se obrazovka s miniaturami.

- Další možností, jak zobrazit obrazovku s miniaturami, je stisknutí tlačítka ENTER (Zadat).
- Pro uzavření panelu nástrojů stiskněte tlačítko MENU (Nabídka), abyste se vrátili na seznam ZDROJ, a následně stiskněte tlačítko MENU (Nabídka) znova, abyste seznam ZDROJ zavřeli.

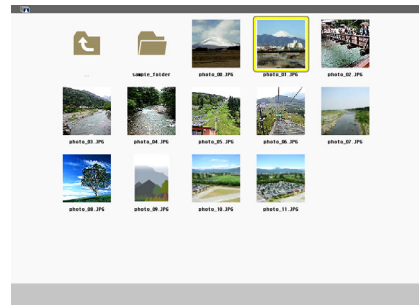

Vyjmutí paměti USB z projektoru

1. Zvolte uvítací obrazovku funkce PROHLÍŽEČ.

Ujistěte se, že nemáte otevřenou žádnou nabídku a stiskněte tlačítko EXIT (Konec).

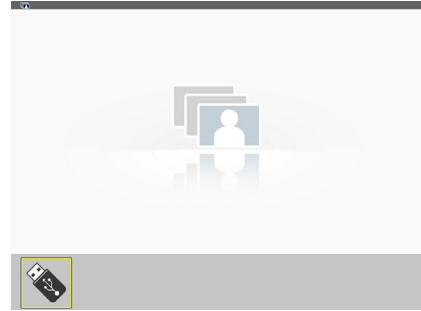

2. Vyměte paměť USB z projektoru.

Před vyjmutím paměti USB se ujistěte, že kontrolka na paměti USB neblíká.

POZNÁMKA: Vyjmete-li paměť USB z projektoru během přehrávání snímků, nemusí projektor fungovat správně. Pokud se tak stane, vypněte projektor a odpojte napájecí kabel. Vyčkejte 3 minuty, poté připojte napájecí kabel a zapněte projektor.

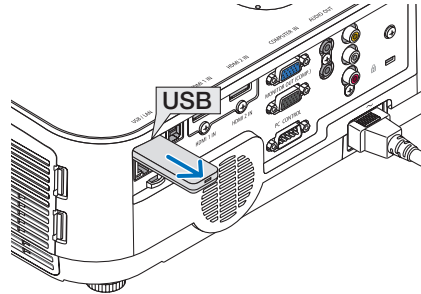

Ukončení funkce Prohlížeč

1. Stiskněte tlačítko MENU (Nabídka) při zobrazené obrazovce „Slide screen“ nebo obrazovce s miniaturami.

Zobrazí se panel s ovládacími prvky nebo vyskakovací nabídka.

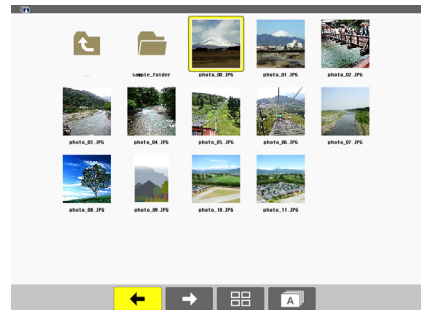

2. Stiskněte znovu tlačítko MENU (Nabídka).

Zobrazí se nabídka na obrazovce.

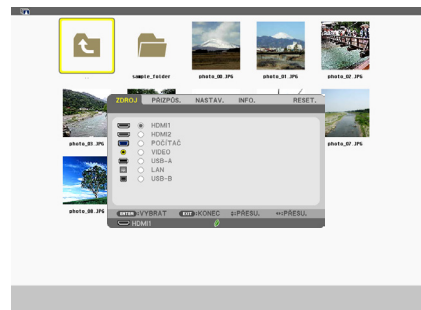

3. Zvolte jiný zdroj než [USB-A] a stiskněte tlačítko ENTER (Zadat).

Tím funkci Prohlížeč ukončíte.

TIP: Pro ukončení funkce Prohlížeč pomocí dálkového ovladače zvolte jiný zdroj než [USB-A].

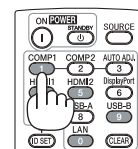

Části jednotlivých obrazovek

Funkce Prohlížeč má čtyři různé obrazovky.

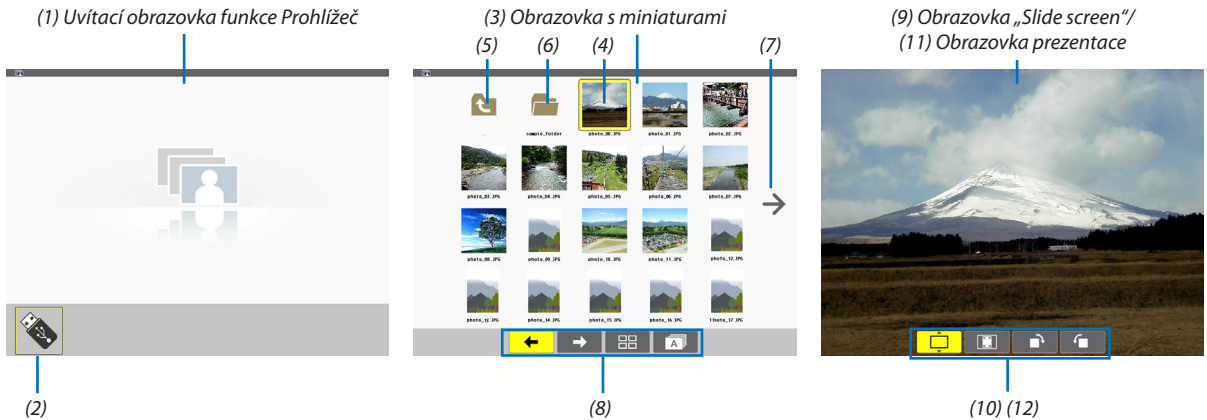

Název	Popis
(1) Uvítací obrazovka funkce Prohlížeč	Tato obrazovka se objeví při prvním zvolení funkce Prohlížeč.
(2) Ikona USB	Tato ikona potvrzuje vložení paměti USB do projektoru.
(3) Obrazovka s miniaturami	Tato obrazovka zobrazuje seznam složek a obrázkových souborů uložených na paměti USB. Na obrazovce miniatur se zobrazí pouze soubory formátu JPEG Exif. <ul style="list-style-type: none"> Maximální počet obrázkových souborů či složek na stránce se u jednotlivých modelů liší. ME401W/ME361W/ME331W/ME301W jsou (6 × 4 boční - podélné) ME401X/ME361X/ME331X/ME301X jsou (5 × 4 boční - podélné)
(4) Ukazatel	Ukazatel se používá pro výběr (zvýraznění) složky či obrázkového souboru pomocí tlačítek ▲▼◀▶.
(5) Ikona Back (Zpět)	Tato ikona slouží k návratu do (nadřazené) složky na vyšší úrovni.
(6) Ikona Folder (Složka)	Tato ikona znázorňuje, že paměť USB obsahuje složky.
(7) Ikona Page up (O stránku nahoru) (Page down (O stránku dolů))	Tato ikona znázorňuje, že jsou na následující (předchozí) stránce další složky nebo obrázkové soubory. Pro přesun na následující (předchozí) řadu použijte tlačítko ▶. Pro přechod přímo na následující či předchozí stránku použijte tlačítko PAGE ▼ nebo PAGE ▲ na dálkovém ovladači.
(8) Panel nástrojů pro miniatury	Tento panel nástrojů se používá na obrazovce s miniaturami. Pro jeho zobrazení stiskněte tlačítko MENU (Nabídka). (→ strana 51)
(9) Obrazovka „Slide screen“	Tato obrazovka se používá pro ruční přehrávání. Zvolený obrázek se zobrazí přes celou obrazovku.
(10) Panel nástrojů pro obrazovku „Slide screen“	Tento panel nástrojů se používá na obrazovce „Slide screen“. Pro jeho zobrazení stiskněte tlačítko MENU (Nabídka). (→ strana 52)
(11) Obrazovka prezentace	Tato obrazovka se používá pro automatické přehrávání. Snímky se mění automaticky.
(12) Panel nástrojů pro prezentace	Tento panel nástrojů se používá na obrazovce prezentace. Pro jeho zobrazení stiskněte tlačítko MENU (Nabídka). (→ strana 52)

Použití panelu nástrojů

1. Stiskněte tlačítko MENU (Nabídka).

Zobrazí se panel nástrojů.

Obrazovka SOURCE (ZDROJ) se zobrazí jako obrazovka připojení funkce Prohlížeč.

2. Pomocí tlačítek ◀ nebo ▶ zvolte položku a pomocí tlačítek ▲ nebo ▼ zvolte některou z jejích dostupných voleb.

Vybraná položka pod ukazatelem zežloutne.

Pomocí tlačítek ▲ nebo ▼ zobrazíte další dostupné volby.

3. Stiskněte tlačítko ENTER (Zadat).





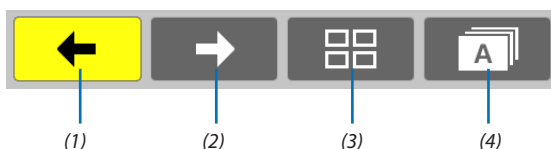

Zobrazí se vybraná položka.

4. Stiskněte dvakrát tlačítko MENU (Nabídka).

Panel nástrojů se uzavře a zobrazí se seznam ZDROJ. Stiskněte tlačítko MENU (Nabídka) znovu a seznam ZDROJ se uzavře.

Panel nástrojů pro miniatury



Nabídka	Možnosti	Popis
(1) Back (Zpět) 	—	Přechod na předchozí obrázek. Jakmile se ukazatel dostane do levé horní části obrazovky, přejde na předchozí stránku.
(2) Forward (Vpřed) 	—	Přechod na následující obrázek. Jakmile se ukazatel dostane do pravé dolní části obrazovky, přejde na následující stránku.
(3) Display (Zobrazení)		Uzavře nabídku a přejde zpět na obrazovku s miniaturami.
		Uzavře nabídku a spustí prezentaci ze zvýrazněné položky.
		Uzavře nabídku a zobrazí obrazovku „Slide screen“.
(4) Order (Pořadí)		Zobrazí ikony abecedně podle názvu. (čísla před písmeny)
		Zobrazí ikony sestupně podle velikosti souboru.
		Zobrazí ikony seřazené podle data vytvoření.

Panel nástrojů pro obrazovku „Slide screen“

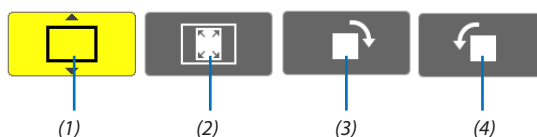

Nabídka	Možnosti	Popis
(1) Display (Zobrazení)		Uzavře nabídku a přepne na obrazovku „Slide screen“.
		Uzavře nabídku a zobrazí obrazovku s miniaturami.
		Uzavře nabídku a spustí prezentaci ze zvýrazněné položky.
(2) Image display (Zobrazení obrázku)		Uzavře nabídku a zobrazí obrázek ve skutečné velikosti.
		Uzavře nabídku a zobrazí obrázek v maximálním možném rozlišení projektoru.
(3) Clockwise rotation (Otočení po směru hodinových ručiček)		—
(4) Counterclockwise rotation (Otočení proti směru hodinových ručiček)		—

Panel nástrojů pro prezentace

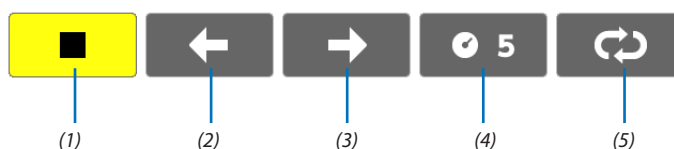

Nabídka	Možnosti	Popis
(1) Zastavení		—
(2) Back (Zpět)		—
(3) Forward (Vpřed)		—
(4) Interval		Určuje časový interval při přehrávání snímků.
(5) Repeat (Opakování)		Opakuje přehrávání obrázků v dané složce.
		Návrat na obrazovku s miniaturami.

- TIP:**
- Ikona obrázku ve středu obrazovky znamená, že daný soubor nelze zobrazit na obrazovce „Slide screen“ nebo na obrazovce s miniaturami.
 - Pokud složku přesunete na jiné místo, nastavení otočení provedená v panelu pro obrazovku „Slide screen“ budou zrušena.

5. Použití nabídky na obrazovce (On-Screen Menu)

1 Použití nabídek

POZNÁMKA: Při promítání pohyblivého obrazu v prokládaném režimu nemusí být nabídka zobrazena správně.

1. Pro zobrazení nabídky stiskněte tlačítko MENU (Nabídka) na dálkovém ovladači či skříni projektoru.



POZNÁMKA: Příkazy jako ENTER (Zadat), EXIT (Konec), ▲▼, ◀▶ ve spodní části ukazují dostupná ovládací tlačítka.

2. Pro zobrazení podnabídky stiskněte tlačítka ◀▶ na dálkovém ovladači či skříni projektoru.

3. Stiskněte tlačítko ENTER (Zadat) na dálkovém ovladači nebo skříni projektoru, abyste zvýraznili vrchní položku nebo první záložku.

4. Pomocí tlačítek ▲▼ na dálkovém ovladači nebo skříni projektoru zvolte položku, kterou chcete upravit nebo nastavit. Tlačítka ◀▶ na dálkovém ovladači či skříni projektoru navolíte příslušnou záložku.

5. Pro zobrazení okna podnabídky stiskněte tlačítko ENTER (Zadat) na dálkovém ovladači či skříni projektoru.

6. Tlačítka ▲▼◀▶ na dálkovém ovladači či skříni projektoru nastavte úroveň nebo zapněte/vypněte zvolenou položku. Změny se uloží do doby, než je znova nastavíte.

7. Pro nastavení dalších položek zopakujte kroky 2–6, nebo ukončete zobrazení nabídky stisknutím tlačítka EXIT (Konec) na dálkovém ovladači či skříni projektoru.

POZNÁMKA: Je-li zobrazena nabídka nebo zpráva, nemusí se některé řádky informací (v závislosti na nastavení a signálu) objevit.

8. Stisknutím tlačítka MENU (Nabídka) uzavřete nabídku.

Pro návrat na předchozí nabídku stiskněte tlačítko EXIT (Konec).

2 Prvky nabídky

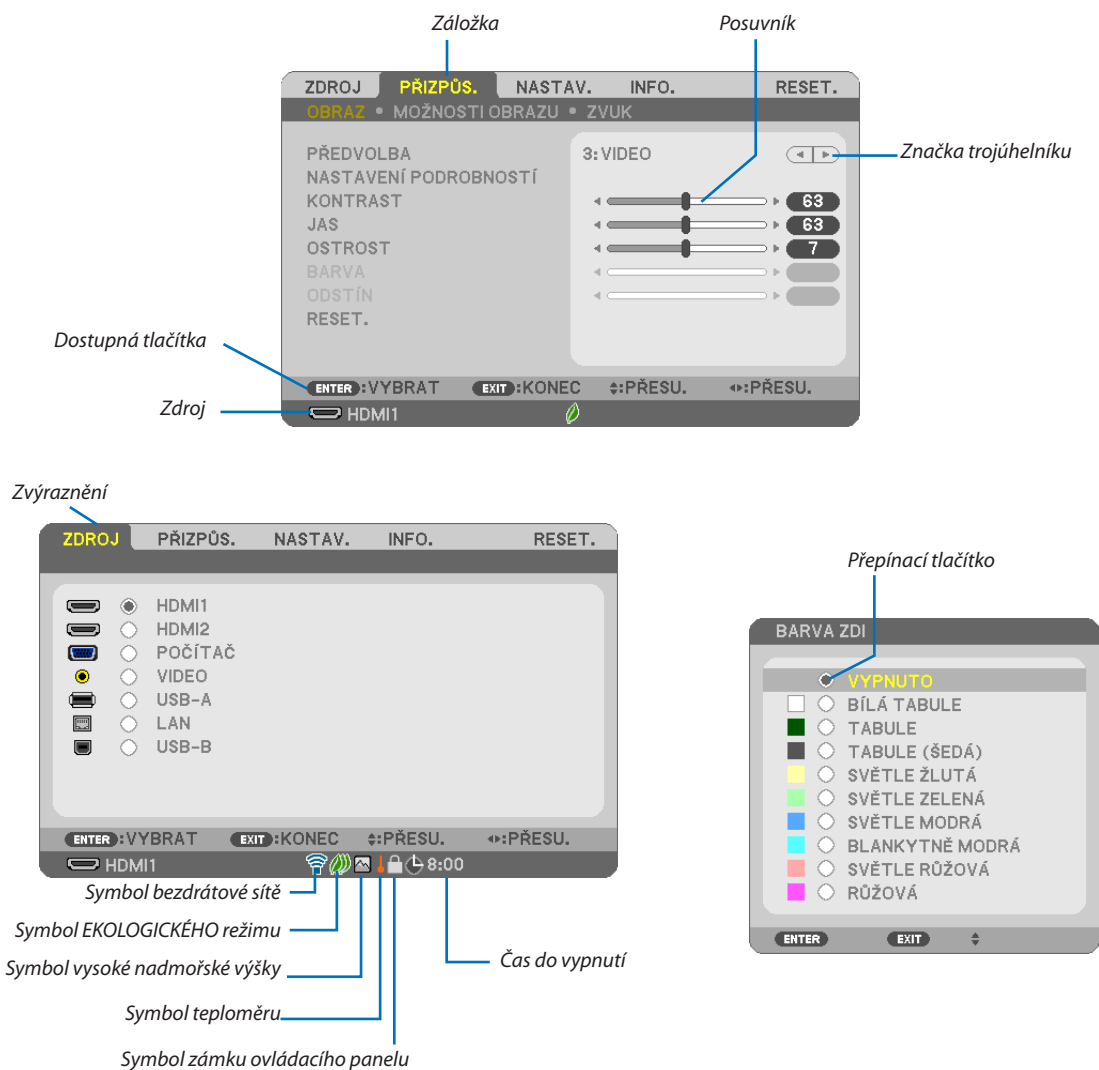

Okna nabídky nebo dialogová okna mají obvykle následující prvky:

- Zvýraznění Označuje zvolenou nabídku nebo položku.
- Značka trojúhelníku Označuje možnost dalších voleb. Zvýrazněný trojúhelník označuje, že je položka aktivní.
- Záložka Označuje skupinu vlastností v dialogovém okně. Výběrem záložky dostanete její stránku do popředí.
- Přepínací tlačítko Přepínací tlačítko použijte pro volbu výběru v dialogovém okně.
- Zdroj Označuje aktuálně vybraný zdroj.
- Čas do vypnutí Označuje zbývajícím čas do vypnutí, pokud je nastaven [ČASOVAČ VYPNUTÍ].
- Posuvník Označuje hodnotu nebo směr nastavení.
- Symbol úsporného režimu ECO Označuje, že je nastaven režim EKOLOGICKÝ REŽIM.
- Symbol zámku ovládacího panelu Označuje, že [ZÁMEK OVLÁDACÍHO PANELU] je zapnut.
- Symbol teploměru Označuje vynucené přepnutí nastavení [EKOLOGICKÝ REŽIM] do režimu [NORMÁLNĚ] kvůli příliš vysoké vnitřní teplotě.
- Symbol vysoké nadmořské výšky Označuje, že [REŽIM VENTILÁTORU] je nastaven na režim [VELKÁ VÝŠKA] (Vysoká nadmořská výška).
- Symbol bezdrátové sítě Označuje, že je povoleno připojení k bezdrátové LAN.

3 Seznam položek nabídky

Některé položky nabídky nemusí být k dispozici, v závislosti na vstupním signálu.

Položka nabídky		Výchozí	Možnosti	
ZDROJ	HDMI1	*		
	HDMI2	*		
	POČÍTAČ	*		
	VIDEO	*		
	USB-A	*		
	LAN	*		
	USB-B	*		
PŘÍZPŮS.	OBRAZ	PŘEDVOLBA	* 1–7	
		NASTAVENÍ PODROBNOSTÍ	OBEČNÉ	
			REFERENCE	* VYSOKÝ LESK, PREZENTACE, VIDEO, FILM, GRAFICKÝ, sRGB, DICOM SIM.
			KOREKCE GAMA	DYNAMICKÝ, PŘIROZENÉ, ČERNÁ MÍSTA
			VELIKOST OBRAZOVKY	* VELKÉ, STŘEDNÍ, MALÉ
			TEPLOTA BAREV	* 5000, 6500, 7800, 8500, 9300, 10500
			DYNAMICKÝ KONTRAST	* VYPNUTO, ZAPNUTO
			ZOBRAZOVACÍ REŽIM	* STATICKÝ, POHYBLIVÝ
			ZVÝŠENÍ BAREVNOSTI	* VYPNUTO, ZAPNUTO
			ROVNOVÁHA BÍLÉ	
			KONTRAST ČERVENÉ	0
		KONTRAST ZELÉNÉ	0	
		KONTRAST MODRÉ	0	
		JAS ČERVENÉ	*3	
	JAS ZELÉNÉ	*3		
	JAS MODRÉ	*3		
	KONTRAST	63		
	JAS	63		
	OSTROST	7		
	BARVA	31		
	ODSTÍN	31		
	RESET.			
	MOŽNOSTI OBRAZU	TAKT	*	
		FÁZE	*	
		VODOROVNĚ	*	
		SVISLE	*	
		OVERSCAN	* AUTOMAT, 0[%], 5[%], 10[%]	
		POMĚR STRAN	*	ME401W/ME361W/ME331W/ME301W: AUTOMAT, 4:3, 16:9, 15:9, 16:10, POŠT. SCHRÁNKA, PŮVODNÍ
			*	ME401X/ME361X/ME331X/ME301X: AUTOMAT, 4:3, 16:9, 15:9, 16:10, ŠIROKÝ ZOOM, PŮVODNÍ
		POZICE (není dostupné na ME401W/ME361W/ME331W/ME301W)	0	
	ZVUK	HLASITOST	11 0–31	
	NASTAV.	TRAPÉZ	TRAPÉZ AUTOMATICKY	ZAPNUTO VYPNUTO, ZAPNUTO
			TRAPÉZ VODOROVNÝ	0
TRAPÉZ SVISLÝ			0	
PODÚŠK. VLEVO/VPRAVO			0	
PODÚŠK. NAHOŘE/DOLE			0	
ROHOVÉ ZKRESLENÍ			0	
RESET.				
OBEČNÉ		BARVA ZDI	VYPNUTO	VYPNUTO, BÍLÁ TABULE, TABULE, TABULE (ŠEDÁ), SVĚTLE ŽLUTÁ, SVĚTLE ZELENÁ, SVĚTLE MODRÁ, BLANKYTNĚ MODRÁ, SVĚTLE RŮŽOVÁ, RŮŽOVÁ
		EKOLOGICKÝ REŽIM	EKOLOGICKÝ REŽIM AUTO	VYPNUTO, EKOLOGICKÝ REŽIM AUTO, NORMÁLNĚ, EKOLOGICKÝ
		SKRYTÉ TITULKY	VYPNUTO	VYPNUTO, CAPTION1, CAPTION2, CAPTION3, CAPTION4, TEXT1, TEXT2, TEXT3, TEXT4
		ČASOVAČ VYPNUTÍ	VYPNUTO	VYPNUTO, 0:30, 1:00, 2:00, 4:00, 8:00, 12:00, 16:00
		JAZYK	ČEŠTINA	

* Hvězdička (*) označuje, že se výchozí nastavení může měnit v závislosti na signálu.

5. Použití nabídky na obrazovce (On-Screen Menu)

Položka nabídky			Výchozí	Možnosti		
NASTAV.	NABÍDKA	VÝBĚR BARVY	BARVA	BARVA, JEDNOBAREVNÁ		
		ZOBRAZIT ZDROJ	ZAPNUTO	VYPNUTO, ZAPNUTO		
		ID DISPLEJ	ZAPNUTO	VYPNUTO, ZAPNUTO		
		EKOLOGICKÁ ZPRÁVA	VYPNUTO	VYPNUTO, ZAPNUTO		
		ČAS ZOBRAZENÍ	AUTOMATICKY 45 S	MANUÁLNÍ, AUTOMATICKY 5 S, AUTOMATICKY 15 S, AUTOMATICKY 45 S		
		POZADÍ	MODRÁ	MODRÁ, ČERNÁ, LOGO		
		ZPRÁVA FILTRU	5 000 (H)	VYPNUTO, 100[H], 500[H], 1000[H], 2000[H], 5000[H]		
	INSTALACE	ORIENTACE	STOLNÍ PŘEDNÍ	STOLNÍ PŘEDNÍ, STROPNÍ ZADNÍ, STOLNÍ ZADNÍ, STROPNÍ PŘEDNÍ		
		ZÁMEK OVLÁDÁČIHO PANELU	VYPNUTO	VYPNUTO, ZAPNUTO		
		ZABEZPEČENÍ	VYPNUTO	VYPNUTO, ZAPNUTO		
		RYCHLOST KOMUNIKACE	38400bps	4800bps, 9600bps, 19200bps, 38400bps		
		KONTROLNÍ ID	KONTROLNÍ ID ČÍSLO 1	1-254		
		KONTROLNÍ ID	KONTROLNÍ ID	VYPNUTO, ZAPNUTO		
	ZKUŠEBNÍ OBRAZEC					
	MOŽNOSTI(1)	AUT. PŘÍZPŮSOBENÍ		NORMÁLNĚ	VYPNUTO, NORMÁLNĚ, JEMNÝ	
		REŽIM VENTILÁTORU		AUTOMAT	AUTOMAT, VYSOKÝ, VELKÁ VÝŠKA	
		VÝBĚR SIGNÁLU	POČÍTAČ	RGB/KOMPLEMENTNÍ	RGB/KOMPLEMENTNÍ, RGB, KOMPLEMENTNÍ	
			VIDEO	AUTOMAT	AUTOMAT, NTSC3.58, NTSC4.43, PAL, PAL-M, PAL-N, PAL60, SECAM	
		REŽIM WXGA		ME401W/ME361W/ ME331W/ME301W: Zapnuto ME401X/ME361X/ ME331X/ME301X: VYPNUTO	VYPNUTO, ZAPNUTO	
		NEPROKLÁDAT		ZAPNUTO	VYPNUTO, ZAPNUTO	
		NASTAVENÍ HDMI	HDMI1	ÚROVEŇ VIDEO	AUTOMAT	AUTOMAT, NORMÁLNĚ, ROZŠÍŘENÝ
			HDMI2	ÚROVEŇ VIDEO	AUTOMAT	AUTOMAT, NORMÁLNĚ, ROZŠÍŘENÝ
		VÝBĚR ZVUKU	HDMI1		HDMI1	HDMI1, POČÍTAČ
			HDMI2		HDMI2	HDMI2, POČÍTAČ
			LAN		LAN	LAN, POČÍTAČ
			USB-B		USB-B	USB-B, POČÍTAČ
		PÍP		ZAPNUTO	VYPNUTO, ZAPNUTO	
	MOŽNOSTI(2)	POHOTOV. REŽIM (STDBY)		NORMÁLNĚ	NORMÁLNĚ, SÍŤOVÁ POHOTOVOST	
		PŘÍMÉ ZAPNUTÍ		VYPNUTO	VYPNUTO, ZAPNUTO	
		AUT. ZAPNUTÍ		VYPNUTO	VYPNUTO, ZAPNUTO	
		AUTOMATICKÉ VYPNUTÍ		1:00	VYPNUTO, 0:05, 0:10, 0:15, 0:20, 0:30, 1:00	
		VÝBĚR VÝCHOZÍHO ZDROJE		POSLEDNÍ	POSLEDNÍ, AUTOMAT, HDMI1, HDMI2, POČÍTAČ, VIDEO, USB-A, LAN, USB-B	
		PŘEMĚNA UHLÍKU				
		MĚNA		\$	€, ¥, ₱, RMB¥	
	PŘEVEDENÍ MĚNY					
	KABELOVÁ LAN	KABELOVÁ LAN		ENABLE (ZAPNOUT)	DISABLE (VYPNOUT), ENABLE (ZAPNOUT)	
		NASTAVENÍ		DHCP: ZAPNUTO AUTO DNS: ZAPNUTO	DHCP, IP ADRESA, MASKA PODSÍTĚ, BRÁNA, AUTO DNS, DNS	
		ZNOVU PŘIPOJIT				
	BEZDRÁTOVÁ LAN	PROFIL		DISABLE (VYPNOUT)	VYPNOUT, PŘÍSTUPOVÝ BOD, INTELIGENTNÍ SPOJENÍ, INFRASTRUKTURA	
		ZNOVU PŘIPOJIT				

* Hvězdička (*) označuje, že se výchozí nastavení může měnit v závislosti na signálu.

5. Použití nabídky na obrazovce (On-Screen Menu)

Položka nabídky		Výchozí	Možnosti	
INFO.	ČAS POUŽITÍ	ZBÝVAJ. ŽIVOTNOST LAMPY		
		DOBA PROVOZU LAMPY		
		DOBA PROVOZU FILTRU		
		CELKOVÁ ÚSPORA UHLÍKU		
		CELKOVÁ ÚSPORA VÝDAJŮ		
	ZDROJ(1)	NÁZEV ZDROJE		
		INDEX ZDROJE		
		VODOROVNÁ FREKVENCE		
		SVISLÁ FREKVENCE		
		TYP SYNCHRONIZACE		ODDĚLENÁ SYNCHRONIZACE, SYNCHR. KOMPOZ. SIGNÁLEM, SYNCHR. SIGNÁLEM ZELENÉ, SYNCHR. VIDEOSIGNÁLEM
		POLARITA SYNCHRONIZACE		
		TYP SNÍMÁNÍ		
	ZDROJ(2)	TYP SIGNÁLU		
		TYP VIDEA		
		BITOVÁ HLOUBKA		8[bits], 10[bits], 12[bits]
		ÚROVEŇ VIDEA		
	KABELOVÁ LAN	IP ADRESA		
		MASKA PODSÍTĚ		
		BRÁNA		
		MAC ADRESA		
	BEZDRÁTOVÁ LAN	IP ADRESA		
		MASKA PODSÍTĚ		
		BRÁNA		
		MAC ADRESA		
		SSID		
		TYP SÍTĚ		
		ZABEZPEČENÍ		
KANÁL				
ÚROVEŇ SIGNÁLU				
SPOJENÍ	NÁZEV PROJEKTORU			
	PIN KÓD			
	KABELOVÁ LAN	IP ADRESA		
	BEZDRÁTOVÁ LAN	IP ADRESA		
		SSID		
	BEZPEČNOSTNÍ KLÍČ ^(*)			
VERSION	FIRMWARE			
	DATA			
JINÉ	NÁZEV PROJEKTORU			
	NÁZEV (HOSTNAME)			
	MODEL NO.			
	SÉRIOVÉ ČÍSLO			
	LAN UNIT TYPE			
	KONTROLNÍ ID (je-li [KONTROLNÍ ID] nastaveno)			
RESET.	AKTUÁLNÍ SIGNÁL			
	VŠECHNY ÚDAJE			
	VYNULOVAT POČÍTADLO LAMPY			
	VYNULOVAT POČÍTADLO FILTRU			

* Hvězdička (*) označuje, že se výchozí nastavení může měnit v závislosti na signálu.

*1 Zobrazí se, když je pro [INTELIGENTNÍ SPOJENÍ] v položce [PROFIL] pro síť [BEZDRÁTOVÁ LAN] jako [TYP KÓDU PIN] vybrán [JEDNORÁZOVÝ] typ.

4 Popis a funkce nabídky [ZDROJ]



HDMI1 a HDMI2

Slouží k výběru zařízení kompatibilního s rozhraním HDMI, které je připojeno ke vstupnímu konektoru HDMI1 nebo 2 IN.

POČÍTAČ

Výběr počítače připojeného ke konektoru vstupního signálu POČÍTAČ.

POZNÁMKA: Když je ke konektoru počítače COMPUTER IN připojen komponentní vstupní signál, vyberte možnost [POČÍTAČ].

VIDEO

Slouží k výběru zařízení, které je připojeno ke vstupnímu VIDEO konektoru – videorekordér, přehrávač disků nebo dokumentová kamera.

USB-A

Tato funkce umožňuje předvádění prezentací pomocí zařízení USB, které obsahuje snímky.

(→ strana 45 "4. Používání prohlížeče")

LAN

Slouží k výběru signálu z portu LAN (RJ-45) nebo z nainstalované jednotky bezdrátové sítě USB LAN (volitelně).

USB-B

Slouží k výběru počítače připojeného k portu USB(PC) (typu B) pomocí běžně dostupného kabelu USB.

(→ strana 34)

5 Popis a funkce nabídky [PŘÍZPŮS.]

[OBRAZ]



[PŘEDVOLBA]

Tato funkce umožňuje zvolit optimální nastavení pro promítaný obraz.

Je možné nastavit neutrální odstín na žlutou, azurovou nebo purpurovou barvu.

Pro různé typy obrázků je k dispozici sedm nastavení od výrobce. Dále je možné použít možnost [NASTAVENÍ PODROBNOSTÍ] k úpravě uživatelského nastavení jednotlivých úrovní gama nebo barev.

Nastavení lze uložit pod názvem [PŘEDVOLBA 1] až [PŘEDVOLBA 7].

- VYSOKÝ LESK..... Doporučené nastavení pro jasně osvětlené místnosti
- PREZENTACE..... Doporučené nastavení pro prezentaci v souboru aplikace PowerPoint
- VIDEO..... Doporučené nastavení pro běžné prohlížení televizního programu
- FILM..... Doporučené nastavení pro sledování filmů
- GRAFICKY Doporučené nastavení pro obrázky
- sRGB Standardní hodnoty barev
- DICOM SIM. Doporučené nastavení pro formát simulace DICOM

POZNÁMKA:

- Možnost [DICOM SIM.] slouží pouze k výukovým účelům a jako reference. Neměla by být používána pro skutečnou diagnostiku.
- Zkratka DICOM označuje Digital Imaging and Communications in Medicine (Digitální zpracování obrazu a komunikace v lékařství). Je to standard vyvinutý Americkou radiologickou společností (ACR) a Federální asociací výrobců elektroniky (NEMA).
Tento standard určuje, jakým způsobem lze přenášet digitální obrazová data z jednoho systému do druhého.

[NASTAVENÍ PODROBNOSTÍ]

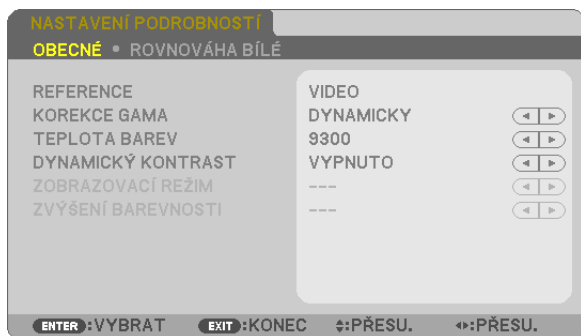

[OBECNÉ]

Uložení vlastních nastavení [REFERENCE]

Tato funkce umožňuje ukládat přizpůsobená nastavení pod názvem [PŘEDVOLBA 1] až [PŘEDVOLBA 7].

Nejprve vyberte základní režim nastavení z nabídky [REFERENCE] a poté nastavte hodnoty [KOREKCE GAMA] a [TEPLOTA BAREV].

VYSOKÝ LESK.....	Doporučené nastavení pro jasně osvětlené místnosti
PREZENTACE.....	Doporučené nastavení pro prezentaci v souboru aplikace PowerPoint
VIDEO.....	Doporučené nastavení pro běžné prohlížení televizního programu
FILM.....	Doporučené nastavení pro sledování filmů
GRAFICKY.....	Doporučené nastavení pro obrázky
sRGB.....	Standardní hodnoty barev
DICOM SIM.....	Doporučené nastavení pro formát simulace DICOM

Výběr režimu korekce hodnoty gama [KOREKCE GAMA]

Každý režim je vhodný pro jinou situaci:

DYNAMICKY.....	Vytvoření obrazu s vysokým kontrastem
PŘIROZENĚ.....	Přirozená reprodukce obrazu
ČERNÁ MÍSTA.....	Zdůraznění detailů v tmavých částech obrazu

POZNÁMKA: Tato funkce není k dispozici, pokud je pro možnost [NASTAVENÍ PODROBNOSTÍ] vybrána hodnota [DICOM SIM.].

Výběr velikosti obrazu pro simulaci DICOM [SCREEN SIZE] (Velikost obrazovky)

Tato funkce slouží k provedení korekce hodnoty gama pro příslušnou velikost obrazu.

LARGE (Velké).....	Pro velikost obrazu 110"
MEDIUM (Střední).....	Pro velikost obrazu 90"
SMALL (Malý).....	Pro velikost obrazu 70"

POZNÁMKA: Tato funkce je k dispozici, pouze pokud je pro možnost [NASTAVENÍ PODROBNOSTÍ] vybrána hodnota [DICOM SIM.].

Nastavení teploty barev [TEPLOTA BAREV]

Tato možnost slouží k výběru požadované teploty barev.

POZNÁMKA: Pokud je v nabídce [REFERENCE] vybrána možnost [PREZENTACE] nebo [VYSOKÝ LESK], tato funkce není k dispozici.

Nastavení jasu a kontrastu [DYNAMICKÝ KONTRAST]

Tato funkce umožňuje optickou úpravu kontrastního poměru pomocí integrované clony.

Chcete-li kontrastní poměr zvýšit, vyberte možnost [ZAPNUTO].

Výběr režimu fotografií nebo filmů [ZOBRAZOVACÍ REŽIM]

Tato funkce slouží k výběru režimu fotografií nebo režimu filmu.

STATICÝ.....	Tento režim se používá pro statické obrazy.
POHYBLIVÝ.....	Tento režim se používá pro filmy.

POZNÁMKA: Tato funkce je k dispozici, pouze pokud je pro možnost [REFERENCE] vybrána hodnota [VYSOKÝ LESK].

Vylepšení barev [ZVÝŠENÍ BAREVNOSTI]

Tato funkce umožňuje zlepšit barvu snímku.

ON (Zapnuto) Zvyšuje kvalitu barev.

POZNÁMKA: Tato funkce je k dispozici, pouze pokud je pro možnost [REFERENCE] vybrána hodnota [PREZENTACE].

Nastavení vyvážení bílé [ROVNOVÁHA BÍLÉ]

Umožňuje úpravu vyvážení bílé. Pro úpravu úrovně bílé barvy obrazu se používá kontrast jednotlivých barev (RGB). Pro úpravu úrovně černé barvy obrazu se používá jas jednotlivých barev (RGB).

[KONTRAST]

Slouží k úpravě intenzity obrazu podle příchozího signálu.

[JAS]

Umožňuje úpravu úrovně jasu nebo intenzity rastru pozadí.

[OSTROST]

Slouží k nastavení detailů obrazu.

[BARVA]

Slouží ke zvýšení nebo snížení úrovně sytosti barev.

[ODSTÍN]

Umožňuje změnu úrovně barev od +/- zelené až po +/- modrou. Úroveň červené barvy se používá jako reference.

Vstupní signál	KONTRAST	JAS	OSTROST	BARVA	ODSTÍN
POČÍTAČ/HDMI (RGB)	Ano	Ano	Ano	Ne	Ne
POČÍTAČ/HDMI (KOMPONENTNÍ)	Ano	Ano	Ano	Ano	Ano
USB-B	Ano	Ano	Ano	Ne	Ne
VIDEO	Ano	Ano	Ano	Ano	Ano
USB-A/LAN	Ano	Ano	Ano	Ne	Ne

Ano = Lze nastavit, Ne = Nelze nastavit

[RESET.]

Nastavení a úprava možnosti [OBRAZ] se vrátí na nastavení od výrobce, kromě následujících hodnot – přednastavená čísla a možnost [REFERENCE] na obrazovce [PŘEDVOLBA].

Nastavení a úpravy provedené v nabídce [NASTAVENÍ PODROBNOSTÍ] na obrazovce [PŘEDVOLBA], které nejsou právě vybrány, nebudou resetovány.

[MOŽNOSTI OBRAZU]

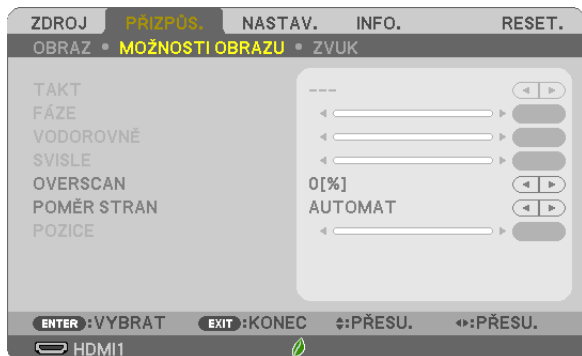

Nastavení kmitočtu a fáze [TAKT/FÁZE]

Tato funkce umožňuje ruční nastavení TAKTU a FÁZE.

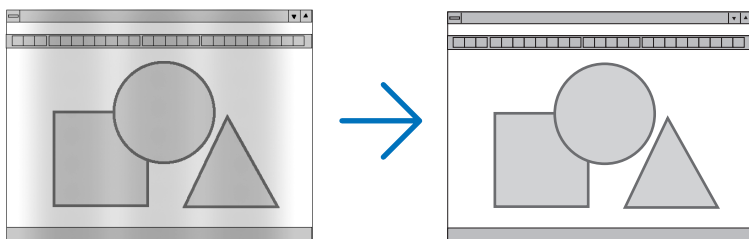

TAKT..... Tuto položku lze použít k doladění počítačového obrazu nebo k odstranění svislých pruhů, které se mohou objevit. Tato funkce upravuje frekvenci kmitočtu, která odstraňuje vodorovné pruhy v obraze. Takovou úpravu je třeba provést většinou při prvním připojení počítače.

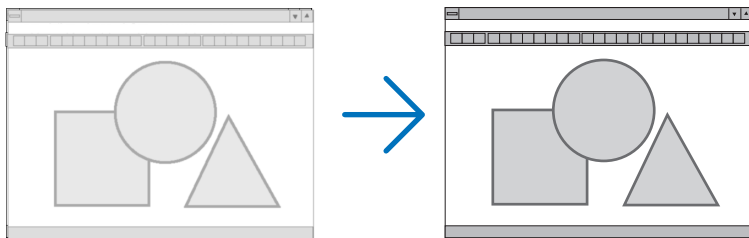

FÁZE..... Tato položka slouží k úpravě fáze kmitočtu nebo ke snížení hluku videa, tečkového rušení nebo křížící se řeči. (To je zřejmé, když se zdá, že se část obrazu chvěje.) Možnost [FÁZE] použijte až po dokončení nastavení hodnoty [TAKT].

Nastavení vodorovné nebo svislé polohy [VODOROVNĚ/SVISLE]

Slouží k nastavení polohy obrazu vodorovně nebo svisle.

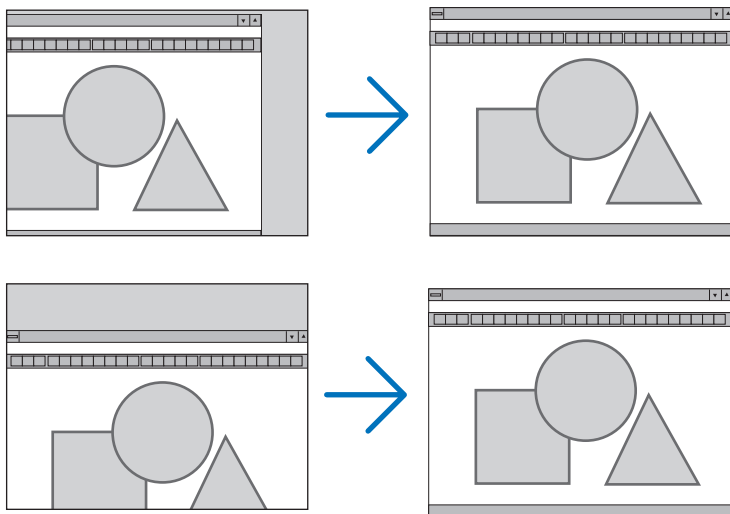

- Během úpravy nastavení [TAKT] a [FÁZE] může dojít k deformaci obrazu. Nejedná se o poruchu.
- Nastavení možností [TAKT], [FÁZE], [VODOROVNĚ] a [SVISLE] pro aktuální signál se uloží do paměti. Při příštím promítnutí signálu se stejným rozlišením a horizontální a vertikální frekvencí budou nastavení vyvolána a použita.
Chcete-li nastavení uložená v paměti odstranit, vyberte v nabídce možnost [RESET.] → [AKTUÁLNÍ SIGNÁL] nebo možnost [VŠECHNY ÚDAJE] a resetujte nastavení.

Výběr procentuální hodnoty [OVERSCAN]

Vyberte procentuální hodnotu roztažení obrazu na plochu obrazovky (AUTOMAT, 0 %, 5 % a 10 %) pro signál.

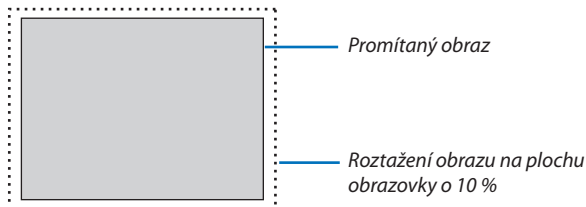

POZNÁMKA:

- Hodnotu [0[%]] nelze vybrat při použití signálu VIDEO.
- Položka [OVERSCAN] není k dispozici:
 - pokud je vybrána hodnota [PŮVODNÍ] pro možnost [POMĚR STRAN].

Výběr poměru stran [POMĚR STRAN]

Pojem „poměr stran“ označuje poměr šířky k výšce promítaného obrazu.

Projektor automaticky určí příchozí signál a zobrazí jej ve vhodném poměru stran.

- Tato tabulka uvádí běžná rozlišení a poměry stran, které podporuje většina počítačů.

Rozlišení	Poměr stran
VGA 640 × 480	4:3
SVGA 800 × 600	4:3
XGA 1024 × 768	4:3
WXGA 1280 × 768	15:9
WXGA 1280 × 800	16:10
WXGA+ 1440 × 900	16:10
SXGA 1280 × 1024	5:4
SXGA+ 1400 × 1050	4:3
UXGA 1600 × 1200	4:3
WUXGA 1920 × 1200	16:10

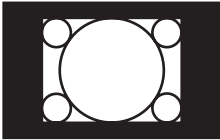
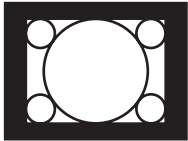
Možnosti	Funkce
AUTOMAT	Projektor automaticky určí příchozí signál a zobrazí jej ve vhodném poměru stran. (→ další strana) Projektor může poměr stran určit chybně v závislosti na signálu. Pokud k tomu dojde, vyberte příslušný poměr stran z následujících možností.
4:3	Obraz se zobrazí v poměru stran 4:3.
16:9	Obraz se zobrazí v poměru stran 16:9.
15:9	Obraz se zobrazí v poměru stran 15:9.
16:10	Obraz se zobrazí v poměru stran 16:10.
ŠIROKÝ ZOOM (ME401X/ME361X/ ME331X/ME301X)	Obraz bude roztažen zleva doprava. Části zobrazeného obrazu budou zprava a zleva oříznuty, a nebudou tedy viditelné.
POŠT.SCHRÁNKA (ME401W/ME361W/ ME331W/ME301W)	Obraz signálu typu POŠT.SCHRÁNKA bude roztažen rovnoměrně ve vodorovném i svislém směru, aby se vešel na obrazovku. Části zobrazeného obrazu budou shora a zdola oříznuty, a nebudou tedy viditelné.
PŮVODNÍ	Projektor zobrazí aktuální obraz ve skutečném rozlišení, pokud má příchozí počítačový signál nižší rozlišení, než je původní rozlišení projektoru. <div style="display: flex; justify-content: space-between;"> <div style="width: 60%;"> <p>[Příklad 1] Pokud je příchozí signál s rozlišením 800 × 600 zobrazen na ME401W/ME361W/ME331W/ME301W:</p> </div> <div style="width: 35%; text-align: center;">  </div> </div> <div style="display: flex; justify-content: space-between; margin-top: 20px;"> <div style="width: 60%;"> <p>[Příklad 2] Pokud je příchozí signál s rozlišením 800 × 600 zobrazen na ME401X/ME361X/ME331X/ME301X:</p> </div> <div style="width: 35%; text-align: center;">  </div> </div>
<p>POZNÁMKA:</p> <ul style="list-style-type: none"> Při zobrazení nepočítačového signálu není možnost [PŮVODNÍ] k dispozici. Při zobrazení signálu s vyšším rozlišením, než je původní rozlišení projektoru, možnost [PŮVODNÍ] není k dispozici. 	

Vzorový obraz při automatickém určení vhodného poměru stran

ME401X/ME361X/ME331X/ME301X

[Computer signal] (Počítačový signál)

Poměr stran příchozího signálu	4:3	5:4	16:9	15:9	16:10
Vzorový obraz při automatickém určení vhodného poměru stran					

[Video signal] (Videosignál)

Poměr stran příchozího signálu	4:3	Pošt. schránka	Squeeze (Stlačit)
Vzorový obraz při automatickém určení poměru stran			
			<i>POZNÁMKA: Chcete-li stlačený signál zobrazit správně, vyberte možnost [16:9] nebo [ŠÍROKÝ ZOOM].</i>

ME401W/ME361W/ME331W/ME301W

[Computer signal] (Počítačový signál)

Poměr stran příchozího signálu	4:3	5:4	16:9	15:9	16:10
Vzorový obraz při automatickém určení vhodného poměru stran					

[Video signal] (Videosignál)

Poměr stran příchozího signálu	4:3	Pošt. schránka	Squeeze (Stlačit)
Vzorový obraz při automatickém určení poměru stran			
		<i>POZNÁMKA: Chcete-li signál typu pošt. schránka zobrazit správně, vyberte možnost [POŠT.SCHRÁNKA].</i>	<i>POZNÁMKA: Chcete-li stlačený signál zobrazit správně, vyberte možnost [16:9].</i>

TIP:

- Polohu obrazu lze upravit svisle pomocí možnosti [POZICE], pokud je vybrán poměr stran [16:9], [15:9] nebo [16:10].
- Pojem „pošt. schránka“ odkazuje na obraz, jehož orientace je více na šířku ve srovnání s obrazem ve formátu 4:3, což je standardní poměr stran pro zdroj videa. Signál typu pošt. schránka nabízí pro filmy poměr stran s velikostí zobrazení „1,85:1“ nebo kinoformát „2,35:1“.
- Pojem „stlačený“ označuje komprimovaný obraz, jehož poměr stran byl převeden z hodnoty 16:9 na 4:3.

Nastavení svislé pozice obrazu [POZICE] (není k dispozici na ME401W/ME361W/ME331W/ME301W)

(pouze pokud je pro možnost [POMĚR STRAN] vybrána hodnota [16:9], [15:9] nebo [16:10])

Pokud je vybrána hodnota [16:9], [15:9] nebo [16:10] pro možnost [POMĚR STRAN], obraz se zobrazí s horním a dolním černým okrajem.

Svislou polohu lze upravit od horní k dolní černé ploše.

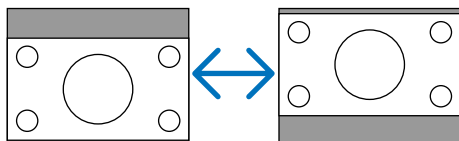

[ZVUK]

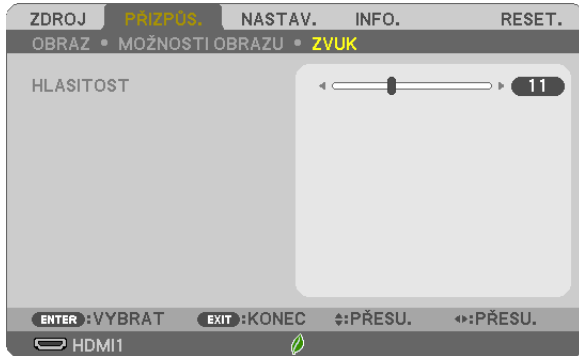

Zesílení nebo zeslabení zvuku

Nastavuje hlasitost reproduktoru projektoru a AUDIO OUT (Konektor stereo mini jack).

TIP:

- Když se nezobrazí žádná nabídka, tlačítka ◀ a ▶ na skříni projektoru a tlačítka VOL. +/- na dálkovém ovládacím zařízení fungují jako ovládání hlasitosti. (→ strana 20)

6 Popis a funkce nabídky [NASTAV.]

[OBECNÉ]

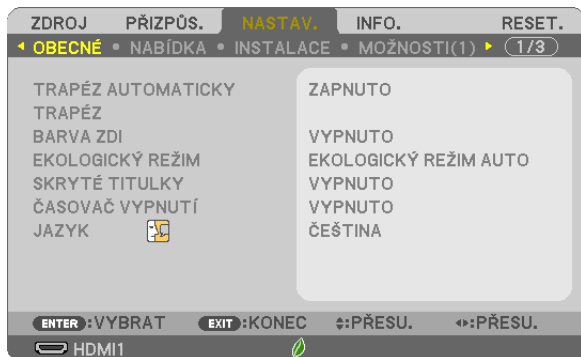

Povolení automatické korekce lichoběžníkového zkreslení [TRAPÉZ AUTOMATICKY]

Tato funkce umožňuje projektoru rozpoznat jeho naklonění a automaticky korigovat svislé zkreslení.

Pro zapnutí funkce TRAPÉZ AUTOMATICKY vyberte možnost [ZAPNUTO]. Chcete-li upravit lichoběžníkové zkreslení ručně, vyberte pro funkci TRAPÉZ možnost [VYPNUTO].

POZNÁMKA:

- Funkce [TRAPÉZ AUTOMATICKY] není dostupná, pokud je pro položku [ORIENTACE] zadán jiný typ orientace než [STOLNÍ PŘEDNÍ], jako je [STROPNÍ ZADNÍ], [STOLNÍ ZADNÍ], [STROPNÍ PŘEDNÍ].
- Pokud je pro [TRAPÉZ AUTOMATICKY] nastaveno [ZAPNUTO], tyto následující funkce nejsou k dispozici [PODUŠK. VLEVO/VPRAVO], [PODUŠK. NAHOŘE/DOLE] a [ROHOVÉ ZKRESLENÍ].

TIP

- Nastavitelný rozsah úhlu pomocí funkce [TRAPÉZ AUTOMATICKY] je přibližně 30° ve svislém směru.
- Během promítání obrazu se funkce [TRAPÉZ AUTOMATICKY] spustí přibližně 2 sekundy po stanovení úhlu projekce.

Ruční korekce lichoběžníkového zkreslení [TRAPÉZ]

Vodorovný a svislý trapéz, poduškovitost VLEVO/VPRAVO a NAHOŘE/DOLE a rohové zkreslení můžete napravit ručně.

POZNÁMKA:

- [TRAPÉZ VODOROVNÝ] a [TRAPÉZ SVISLÝ] lze nastavit najednou.
- Pro změnu z jedné položky na druhou, první položku resetujte.
- Hodnoty úprav se přepíše. Nevymažou se ani v případě vypnutí projektoru.
- Použití korekcí [TRAPÉZ], [PODUŠKOVITOST] a [ROHOVÉ ZKRESLENÍ] může způsobit mírné rozmazání obrazu, protože je prováděna elektronicky.
- Je-li funkce [TRAPÉZ AUTOMATICKY] nastavena na [Zapnuto], korekce lichoběžníkového zkreslení svisle se provede automaticky pokaždé, když je zapnuto napájení projektoru.

TRAPÉZ VODOROVNÝProvádí korekci vodorovného trapézového zkreslení. (→ strana 18)

TRAPÉZ SVISLÝProvádí korekci svislého trapézového zkreslení. (→ strana 18)

PODUŠK. VLEVO/VPRAVOProvádí korekci poduškovitosti vlevo nebo vpravo. (→ strana 28)

PODUŠKOVITOST NAHOŘE/DOLEProvádí korekci poduškovitého zkreslení horního nebo spodního okraje. (→ strana 28)

ROHOVÉ ZKRESLENÍUmožňuje zasazení promítaného obrazu do obrazovky zarovnáním jeho čtyř rohů s rohy obrazovky. (→ strana 26)

RESET.Vrátí všem výše uvedeným položkám přednastavené tovární hodnoty.

TIP:

- Nastavitelný rozsah úhlu ve vodorovném a svislém směru v korekcích rohového zkreslení a trapézu: Přibližně 30 stupňů (max.)
 - V závislosti na vstupním signálu může být nastavitelný rozsah užší.

Používání korekce barvy stěny [BARVA ZDI]



Tato funkce usnadňuje rychlou adaptivní korekci barvy v prostředí, kde materiál obrazovky není bílý.

POZNÁMKA: Výběr možnosti [BÍLÁ TABULE] slouží ke snížení jasu lampy.

Nastavení úsporného režimu [EKOLOGICKÝ REŽIM]

EKOLOGICKÝ REŽIM zvyšuje životnost lampy a snižuje spotřebu energie a emise CO₂.

Lze vybrat ze čtyř režimů jasu lampy: [VYPNUTO], [EKOLOGICKÝ REŽIM AUTO], [NORMÁLNĚ] a [EKOLOGICKÝ].

(→ strana 24)

Nastavení uzavřeného titulkování [SKRYTÉ TITULKY]

Tato možnost slouží k nastavení několika režimů uzavřeného titulkování – text lze nadepsat na promítaný obraz signálu Video.

VYPNUTO Tato možnost ukončí režim skrytého titulkování.

CAPTION1–4 Text překrývá obraz.

TEXT1–4 Text je zobrazen.

POZNÁMKA:

- Skryté titulkování není k dispozici v následujících případech:
 - když jsou zobrazeny zprávy nebo nabídky.
 - při zvětšení, zmrazení nebo ztlumení zvuku obrazu.
- Části překrývajícího textu nebo skrytého titulku mohou být oříznuty. Pokud k tomu dojde, snažte se umístit celý překrývající text nebo skrytý titulek do prostoru obrazu.

Používání časovače vypnutí [ČASOVAČ VYPNUTÍ]

1. Vyberte požadovanou dobu od 30 minut až po 16 hodin: VYPNUTO, 0:30, 1:00, 2:00, 4:00, 8:00, 12:00, 16:00.

2. Stiskněte tlačítko ENTER (Zadat) na dálkovém ovladači.

3. Začne odpočítávání času.

4. Po dokončení odpočítávání se projektor vypne.

POZNÁMKA:

- Chcete-li přednastavený čas zrušit, nastavte jako přednastavený čas možnost [VYPNUTO] nebo vypněte napájení.
- Jakmile zbývající čas dosáhne 3 minut do vypnutí projektoru, zobrazí se v dolní části obrazovky zpráva [THE PROJECTOR WILL TURN OFF WITHIN 3 MINUTES] (Projektor se za 3 minuty vypne).

Výběr jazyka nabídky [JAZYK]

Pro pokyny na obrazovce lze vybrat jeden z 30 jazyků.

POZNÁMKA: Nastavení nebude ovlivněno ani v případě, že z nabídky vyberete možnost [RESET].

[NABÍDKA]

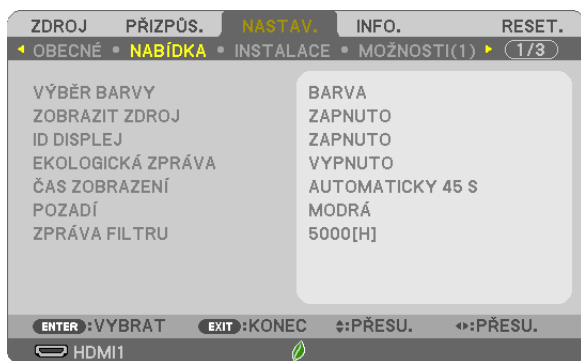

Nastavení barvy nabídky [VÝBĚR BARVY]

Je možné zvolit si dvě barevné varianty nabídky: BARVA a JEDNOBAREVNÁ

Zapnutí a vypnutí zobrazení zdroje [ZOBRAZIT ZDROJ]

Tato možnost slouží k zapnutí a vypnutí zobrazení názvu vstupu, jako například HDMI1, HDMI2, POČÍTAČ, VIDEO, USB-A, LAN, USB-B, který se zobrazí v pravé horní části obrazovky.

Pokud není zaznamenán žádný vstupní signál, zobrazí se pokyny pro stav bez signálu, které vás vyzvou k ověření dostupných vstupů. Pokud je vybrána položka [USB-A] nebo [LAN] pro možnost [ZDROJ], nezobrazí se žádné pokyny pro stav bez signálu.

Zapnutí a vypnutí kontrolního ID [ID DISPLEJ]

Tato možnost slouží k zapnutí nebo vypnutí čísla ID, které se zobrazuje při stisknutí tlačítka ID SET (Nastavení ID) na dálkovém ovladači.

Zapnutí a vypnutí zpráv úsporného režimu [EKOLOGICKÁ ZPRÁVA]

Tato možnost slouží k zapnutí a vypnutí následujících zpráv při zapnutí projektoru.

Zprávy úsporného režimu vyzývají uživatele k šetření energie. Pokud je v položce [EKOLOGICKÝ REŽIM] vybrána hodnota [VYPNUTO], zobrazí se zpráva, že máte pro úsporný režim [EKOLOGICKÝ REŽIM] vybrat některou z položek [EKOLOGICKÝ REŽIM AUTO], [NORMÁLNĚ] nebo [EKOLOGICKÝ].

Je-li v položce [EKOLOGICKÝ REŽIM] vybrána možnost [EKOLOGICKÝ REŽIM AUTO], [NORMÁLNĚ] nebo [EKOLOGICKÝ]

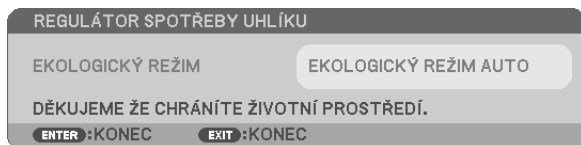

Chcete-li zprávu zavřít, stiskněte libovolné tlačítko. Zpráva zmizí, pokud nebude po dobu 30 sekund provedena žádná akce.

Je-li v položce [EKOLOGICKÝ REŽIM] vybrána možnost [VYPNUTO]

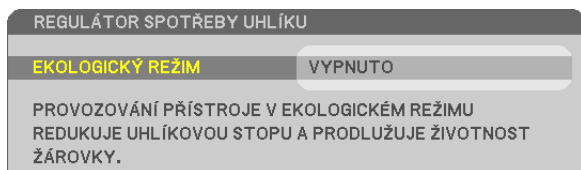

Stisknutím tlačítka ENTER (Zadat) se zobrazí obrazovka [EKOLOGICKÝ REŽIM]. (→ strana 24)

Chcete-li zprávu zavřít, stiskněte tlačítko EXIT (Konec).

Výběr doby zobrazení nabídky [ČAS ZOBRAZENÍ]

Tato možnost slouží k výběru doby, po kterou projektor čeká od posledního stisknutí tlačítka do vypnutí nabídky. Přednastavené volby jsou [MANUÁLNÍ], [AUTOMATICKY 5 S], [AUTOMATICKY 15 S] a [AUTOMATICKY 45 S]. Z výroby je nastavena hodnota [AUTOMATICKY 45 S].

Výběr barvy nebo loga na pozadí [POZADÍ]

Tuto funkci lze použít k zobrazení modré/černé obrazovky nebo loga, když není k dispozici žádný signál. Výchozím nastavením je možnost [MODRÁ].

POZNÁMKA:

- Pokud je pro možnost [POZADÍ] vybrána položka [LOGO], když je vybrán zdroj [LAN] nebo [USB-B], bude vybrána položka [MODRÁ] bez ohledu na její volbu.
- Je-li zapnuta možnost [ZOBRAZIT ZDROJ], ve středu obrazovky se zobrazí pokyn, že v případě žádného signálu je třeba zkontrolovat dostupné vstupy, i když tato možnost nebyla vybrána.
- Nastavení nebude ovlivněno ani v případě, že z nabídky vyberete možnost [RESET].

Výběr intervalu pro zprávy filtru [ZPRÁVA FILTRU]

Tato možnost slouží k výběru doby mezi zobrazením zprávy pro čištění filtrů. Filtr vyčistíte, když se zobrazí zpráva „PLEASE CLEAN THE FILTER.“ (VYČISTĚTE PROSÍM FILTR.) (→ strana 100)

K dispozici je šest možností:

VYPNUTO, 100[H], 500[H], 1000[H], 2000[H], 5000[H]

POZNÁMKA: Nastavení nebude ovlivněno ani v případě, že z nabídky vyberete možnost [RESET].

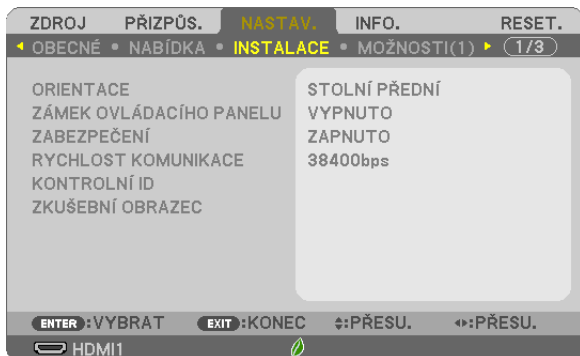
[INSTALACE]**Výběr orientace projektoru [ORIENTACE]**

Slouží ke změně orientace obrazu daného typu promítání. K dispozici jsou následující možnosti: stolní přední projekce, stropní zadní projekce, stolní zadní projekce a stropní přední projekce.

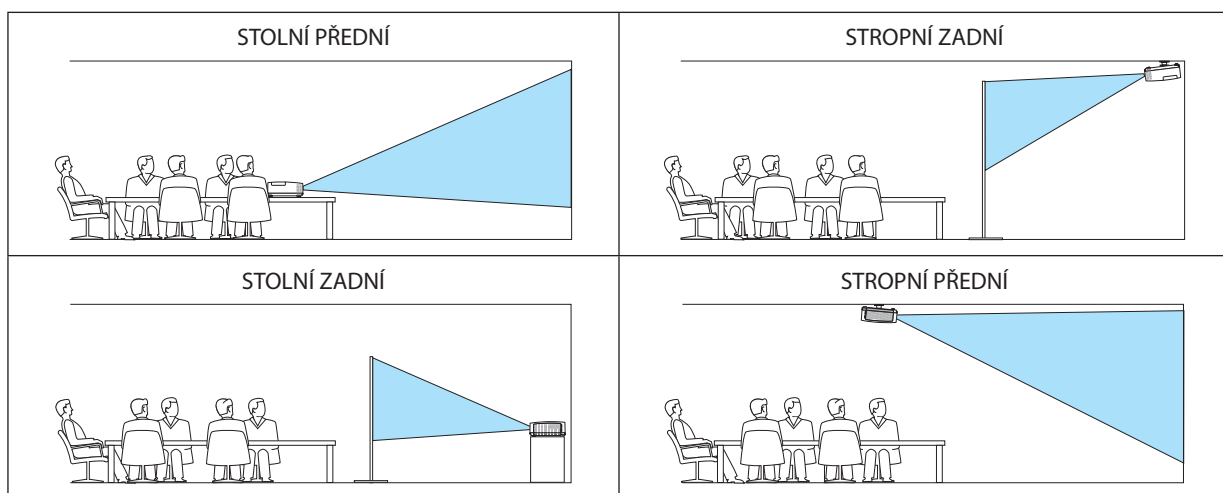
**Deaktivace tlačítek na skříní [ZÁMEK OVLÁDACÍHO PANELU]**

Tato možnost slouží k zapnutí a vypnutí funkce ZÁMEK OVLÁDACÍHO PANELU.

POZNÁMKA:

- Tato funkce ZÁMEK OVLÁDACÍHO PANELU nemá vliv na funkce dálkového ovladače.
- Pokud je ovládací panel uzamčen, stisknutím a podržením tlačítka EXIT (Konec) na skříní projektoru po dobu 10 sekund změníte nastavení na hodnotu [VYPNUTO].

TIP: Je-li funkce [ZÁMEK OVLÁDACÍHO PANELU] zapnuta, v pravé dolní části nabídky se zobrazí ikona zámku [🔒].

Povolení zabezpečení [ZABEZPEČENÍ]

Tato funkce slouží k zapnutí a vypnutí funkce ZABEZPEČENÍ.

Projektor nebude promítat obraz, dokud nebude zadáno správné heslo. (→ strana 30)

POZNÁMKA: Nastavení nebude ovlivněno ani v případě, že z nabídky vyberete možnost [RESET].

Výběr rychlosti komunikace [RYCHLOST KOMUNIKACE]

Tato funkce umožňuje nastavení přenosové rychlosti portu řídicího počítače (9kolíkový D-Sub). Podporuje rychlost přenosu dat od 4 800 do 38 400 bps. Výchozí nastavení je 38 400 bps. Vyberte vhodnou přenosovou rychlost zařízení, které chcete připojit (v závislosti na zařízení může být pro dlouhá kabelová spojení doporučena nižší přenosová rychlost).

POZNÁMKA: Vybraná rychlost komunikace nebude ovlivněna ani v případě, že z nabídky vyberete možnost [RESET].

Nastavení identifikace projektoru [KONTROLNÍ ID]

Několik projektorů můžete ovládat samostatně a nezávisle pomocí jednoho dálkového ovladače, který má funkci KONTROLNÍ ID. Pokud stejné ID přiřadíte všem projektorům, můžete pohodlně obsluhovat všechny projektory společně pomocí jediného dálkového ovladače. Chcete-li to učinit, je třeba každému projektoru přiřadit číslo ID.

KONTROLNÍ ID ČÍSLOVyberte číslo od 1 do 254, které chcete projektoru přiřadit.

KONTROLNÍ IDVyberte možnost [VYPNUTO], chcete-li nastavení KONTROLNÍ ID vypnout. Možnost [ZAPNUTO] vyberte, chcete-li toto nastavení zapnout.

POZNÁMKA:

- Je-li pro možnost [KONTROLNÍ ID] vybrána hodnota [ZAPNUTO], nebude možné projektor obsluhovat pomocí dálkového ovladače, který funkci KONTROLNÍ ID nepodporuje. (V tomto případě je možné použít tlačítka na skříni projektoru.)
- Nastavení nebude ovlivněno ani v případě, že z nabídky vyberete možnost [RESET].
- Stisknutím a podržením tlačítka ENTER (Zadat) na skříni projektoru po dobu 10 sekund zobrazíte nabídku pro zrušení kontrolního ID.

Přiřazení a změna kontrolního ID

1. Zapněte projektor.

2. Stiskněte tlačítko ID SET (Nastavení identifikace) na dálkovém ovladači.

Zobrazí se obrazovka KONTROLNÍ ID.

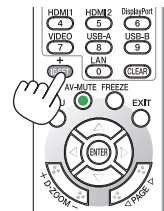
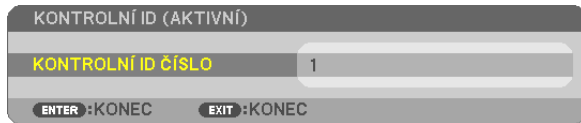

Pokud lze projektor obsluhovat pomocí aktuálního ID dálkového ovladače, zobrazí se možnost [ACTIVE] (Aktivní). Pokud projektor nelze obsluhovat pomocí aktuálního ID dálkového ovladače, zobrazí se možnost [INACTIVE] (Neaktivní). Chcete-li používat neaktivní projektor, přiřaďte projektoru kontrolní ID pomocí následujícího postupu (krok 3).

3. Stiskněte jedno z tlačítek číselné klávesnice, přičemž stiskněte a držte tlačítko ID SET (Nastavení identifikace) na dálkovém ovladači.

Příklad:

Chcete-li přiřadit číslo „3“, stiskněte na dálkovém ovladači tlačítko „3“.

Hodnota No ID (Žádná identifikace) znamená, že všechny projektory lze používat společně pomocí jediného dálkového ovladače. Chcete-li nastavit hodnotu „No ID“, zadejte číslo „000“ nebo stiskněte tlačítko CLEAR (Vymazat).

TIP: Identifikační čísla mohou být v rozsahu od 1 do 254.

4. Uvolněte tlačítko ID SET (Nastavení identifikace).

Zobrazí se aktualizovaná obrazovka KONTROLNÍ ID.

POZNÁMKA:

- Číslo ID se mohou několik dní po vybití nebo vyjmutí baterií vymazat.
- Náhodné stisknutí kteréhokoli tlačítka na dálkovém ovladači vymaže aktuálně zadané číslo ID, pokud budou baterie vyjmuty.

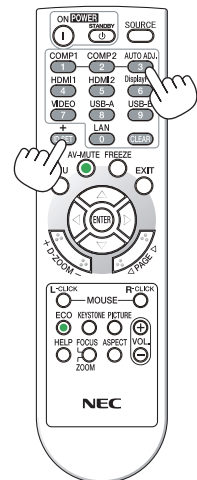

Použití zkušební obrazce [ZKUŠEBNÍ OBRAZEC]

Slouží k zobrazení zkušební obrazce, pomocí kterého lze zkontrolovat deformaci obrazu v době nastavení projektoru. Stisknutím tlačítka ENTER (Zadat) zkušební obrazec zobrazíte. Stisknutím tlačítka EXIT (Konec) zkušební obrazec ukončíte a vrátíte se do nabídky. Ovládání nabídky a korekce pro trapéz, rohové zkreslení a poduškovitost nejsou dostupné, když je zobrazen zkušební obrazec.

[MOŽNOSTI(1)]

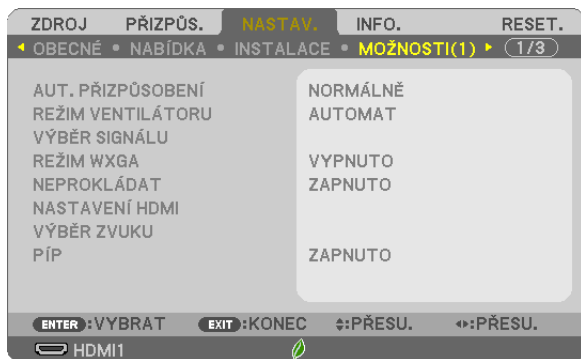

Nastavení automatického přizpůsobení [AUT. PŘÍZPŮSOBNÍ]

Tato funkce slouží k nastavení režimu Aut. přizpůsobení, aby bylo možné automaticky nebo ručně upravit počítačový signál z hlediska šumu a stability. Nastavení lze automaticky provést dvěma způsoby: [NORMÁLNĚ] a [JEMNÝ].

VYPNUTO Počítačový signál nebude automaticky upraven. Počítačový signál lze optimalizovat ručně.

NORMÁLNĚ Výchozí nastavení. Počítačový signál bude automaticky upraven. Tuto možnost vyberete obvyklým způsobem.

JEMNÝ Tuto možnost vyberte, je-li třeba provést jemné doladění. Přepnutí na zdroj trvá déle než při výběru možnosti [NORMÁLNĚ].

Výběr režimu ventilátoru [REŽIM VENTILÁTORU]

Tato možnost slouží k výběru tří režimů rychlosti ventilátoru: Automatický režim, režim vysoké rychlosti a režim velké nadmořské výšky.

AUTOMAT Integrovaný ventilátor se automaticky spouští při proměnlivé rychlosti, která se odvíjí od vnitřní teploty.

VYSOKÝ Integrovaný ventilátor běží při vysoké rychlosti.

VELKÁ VÝŠKA Integrovaný ventilátor běží při vysoké rychlosti. Tuto možnost vyberte, pokud projektor používáte v nadmořské výšce nad 1 700 metrů.

Pokud chcete rychle snížit teplotu uvnitř projektoru, vyberte možnost [VYSOKÝ].

POZNÁMKA:

- Režim vysoké rychlosti doporučujeme nastavit, pokud budete projektor používat nepřetržitě po dobu několika dní.
- Nastavte možnost [REŽIM VENTILÁTORU] na hodnotu [VELKÁ VÝŠKA], pokud projektor používáte při nadmořské výšce zhruba 1 700 metrů nebo více.
- Používání projektoru v nadmořské výšce zhruba 1 700 metrů nebo více bez nastavení hodnoty [VELKÁ VÝŠKA] může způsobit přehřívání projektoru a jeho následné vypnutí. Pokud k tomu dojde, počkejte několik minut a poté projektor zapněte.
- Používání projektoru v nadmořské výšce nižší než 1 700 metrů a nastavení projektoru na hodnotu [VELKÁ VÝŠKA] může způsobit nedostatečné zahřátí lampy, a v důsledku toho blikání obrazu. Přepněte možnost [REŽIM VENTILÁTORU] na hodnotu [AUTOMAT].
- Používání projektoru v nadmořské výšce zhruba 1 700 metrů nebo více může zkrátit životnost optických součástí, například lampy.
- Nastavení nebude ovlivněno ani v případě, že z nabídky vyberete možnost [RESET].

TIP:

- Když je vybrána možnost [VELKÁ VÝŠKA], ve spodní části nabídky na obrazovce se zobrazí znak [🖥️].

Výběr formátu signálu [SIGNAL SELECT] (VÝBĚR SIGNÁLU)

[POČÍTAČ]

Umožňuje vybrat možnost [POČÍTAČ] jako zdroj signálu RGB (např. počítač) nebo možnost [KOMPONENTNÍ] pro komponentní zdroj videa (např. přehrávač disků DVD). Normálně vyberte možnost [RGB/KOMPONENTNÍ] a projektor vyhledá komponentní signál automaticky. Mohou však existovat komponentní signály, jež projektor neumí rozpoznat. V tom případě vyberte možnost [KOMPONENTNÍ].

[VIDEO]

Tato funkce umožňuje automaticky nebo ručně vybrat standardy kompozitního videa.

Výchozím továrním nastavením je [AUTOMAT] a projektor automaticky vyhledá standard videa.

Pokud má projektor potíže s rozpoznáním standardu videa, vyberte příslušný standard z nabídky.

Aktivace nebo deaktivace režimu WXGA [REŽIM WXGA]

Výběr možnosti [ZAPNUTO] stanovuje při hledání vstupního signálu prioritu signálů WXGA (1 280 × 768)/WUXGA (1 920 × 1 200). Když je možnost [REŽIM WXGA] nastavena na hodnotu [ZAPNUTO], signály XGA (1 024 × 768)/UXGA (1 600 × 1 200) nemusí být u modelů ME401X/ME361X/ME331X/ME301X rozpoznány. V tomto případě zvolte možnost [VYPNUTO].

POZNÁMKA:

- Možnost [VYPNUTO] je zvolena při dodání modelů ME401X/ME361X/ME331X/ME301X.
- Možnost [ZAPNUTO] je zvolena při dodání modelů ME401W/ME361W/ME331W/ME301W.

Aktivace odstranění řádkového prokladu [NEPROKLÁDAT]

Slouží k zapnutí nebo vypnutí funkce odstranění řádkového prokladu filmového signálu.

VYPNUTO Tuto možnost vyberte, pokud je obraz ve videu roztřesený nebo obsahuje artefakty.

ZAPNUTO..... Výchozí standardní nastavení

POZNÁMKA: Tato funkce není k dispozici pro signál HDTV (progresivní) a počítačové signály.

Nastavení HDMI1 & HDMI2 [NASTAVENÍ HDMI]

Provedte nastavení pro každou úroveň při připojování video zařízení HDMI1, jako je přehrávač disků DVD.

ÚROVEŇ VIDEO Výběrem možnosti [AUTOMAT] bude úroveň videa zjištěna automaticky. Pokud automatické vyhledání nefunguje správně, výběrem možnosti [NORMÁLNĚ] zakažte funkci [ROZŠÍŘENÝ] zařízení HDMI nebo výběrem možnosti [ROZŠÍŘENÝ] vylepšete kontrast obrazu a zvýšte úroveň detailů v tmavých oblastech.

Nastavení zvuku [VÝBĚR ZVUKU]

Slouží k nastavení úrovně zvuku při připojení každého zařízení HDMI, vaší sítě a konektoru USB (PC). Provedte výběr mezi každým zařízením a počítačem.

HDMI1, HDMI2..... Výběrem možnosti [HDMI1] nebo [HDMI2] přepnete na digitální zvukový signál HDMI1 IN nebo HDMI2 IN nebo výběrem možnosti [POČÍTAČ] přepnete na vstupní zvukový signál COMPUTER (POČÍTAČ).

LAN Výběrem položek [LAN] či [POČÍTAČ] přepínáte mezi zdroji připojenými k síti.

USB-B Výběrem položek [USB-B] či [POČÍTAČ] přepínáte mezi zdroji připojenými prostřednictvím USB kabelu (USB-B).

Aktivace zvuků tlačítek a zvuků chyby [PÍPNUTÍ]

Tato funkce slouží k zapnutí a vypnutí zvuků tlačítek nebo výstrah při výskytu chyby nebo při provedení následujících úkonů:

- zobrazení hlavní nabídky,
- přepnutí zdroje,
- resetování dat pomocí funkce [RESET.],
- stisknutím tlačítek POWER ON (Zapnuto) či STANDBY (Pohotovostní režim).

TIP:

- Ovládání hlasitosti [PÍPNUTÍ] je vypnuto. Tlačítko AV-MUTE (Vypnutí zvuku/obrazu) nevypne zvuk pípnutí. Chcete-li aktivovat funkci PÍPNUTÍ, nastavte položku [PÍPNUTÍ] na [VYPNUTO].

[MOŽNOSTI(2)]

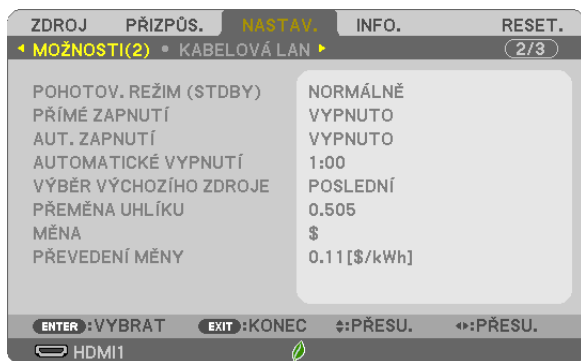

Volba úsporného režimu v pohotovostním režimu [POHOTOV. REŽIM (STDBY)]

Projektor má dva pohotovostní režimy: [NORMÁLNĚ] a [SÍŤOVÁ POHOTOVOST].

Úsporný režim NORMÁLNĚ je režim, který umožňuje přepnout projektor do úsporného stavu, který spotřebovává méně energie než režim SÍŤOVÁ POHOTOVOST.

- NORMÁLNĚ**Kontrolka POWER (Napájení): Červené světlo/Kontrolka STATUS (Stav): vypnutá
 Pokud je vybrán režim [NORMÁLNĚ], fungují pouze následující tlačítka a funkce:
 Tlačítka POWER (Napájení) na skříni projektoru a na dálkovém ovladači, AUT. ZAPNUTÍ a zapnutí napájení projektoru v Řídicím programu PC.
- SÍŤOVÁ POHOTOVOST**.....Kontrolka POWER: oranžové světlo/Kontrolka STATUS (Stav): zhasnutá
 Pokud je vybrána [SÍŤOVÁ POHOTOVOST], projektor lze zapnout přes kabelové LAN připojení a fungovat budou pouze následující tlačítka, porty a funkce:
 Tlačítka POWER na skříni projektoru a na dálkovém ovládacím, spuštění z řídicího programu v počítači, AUT. ZAPNUTÍ, port LAN, bezdrátová LAN jednotka (volitelná), ovládání pomocí User Supportware, funkce LAN a funkce Upozornění e-mailem.

DŮLEŽITÉ:

- Když je nastavena možnost [SÍŤOVÁ POHOTOVOST] pro [POHOTOV. REŽIM (STDBY)] a LAN byla ve stavu odpojení po dobu 3 minut, [POHOTOV. REŽIM (STDBY)] se za účelem úspory energie automaticky přepne na možnost [NORMÁLNĚ].
- Když je zvolena možnost [SÍŤOVÁ POHOTOVOST], možnost [AUTOMATICKÉ VYPNUTÍ] přestane fungovat (bude zobrazena šedě) a automaticky se zvolí hodnota [0: 15].

POZNÁMKA:

- I když je pro možnost [POHOTOV. REŽIM (STDBY)] vybrána hodnota [NORMÁLNĚ], lze projektor vypnout nebo zapnout pomocí portu PC CONTROL (Řízení počítače).
- Spotřeba v pohotovostním režimu se nezapočítává do snížení emisí CO₂.
- Vaše nastavení položky [POHOTOV. REŽIM (STDBY)] nebude ovlivněno ani provedením úkonu [RESET.] v nabídce.

Aktivace přímého zapnutí [PŘÍMÉ ZAPNUTÍ]

Slouží k automatickému zapnutí projektoru při zapojení napájecího kabelu do aktivní zásuvky. Tím se eliminuje potřeba používání vypínače POWER na dálkovém ovladači nebo skříní projektoru.

Zapnutí projektoru použitím počítačového signálu [AUT. ZAPNUTÍ]

Když je projektor v pohotovostním režimu a použijete počítač nebo HDMI signál z počítače připojeného k počítačovému vstupu COMPUTER IN, HDMI1, nebo HDMI2 vstupu, zapne se projektor a současně se začne promítat obraz.

Tato funkce eliminuje potřebu používání vypínače POWER na dálkovém ovladači nebo skříní projektoru k zapnutí projektoru. Chcete-li tuto funkci použít, připojte nejprve počítač k projektoru a projektor k aktivnímu konektoru napájení.

POZNÁMKA:

- Při odpojení počítačového signálu od počítače nedojde k vypnutí projektoru. Doporučujeme tuto funkci používat spolu s funkcí AUTOMATICKÉ VYPNUTÍ.
 - Tato funkce nebude k dispozici za následujících podmínek:
 - když je ke vstupnímu konektoru COMPUTER IN připojen komponentní signál,
 - když je použita synchronizace signálem RGB zelené nebo synchronizace kompozitním signálem.
 - Chcete-li po vypnutí projektoru aktivovat funkci AUT. ZAPNUTÍ, počkejte 5 vteřin a obnovte počítačový nebo HDMI signál.
Pokud je počítačový nebo HDMI signál stále aktivní i po vypnutí projektoru, funkce AUT. ZAPNUTÍ nebude fungovat a projektor zůstane v pohotovostním režimu.
 - V závislosti na používaném projektoru nemusí funkce AUT. ZAPNUTÍ pracovat správně. V takovém případě nastavte [POHOTOV. REŽIM (STDBY)] na možnost [SÍŤOVÁ POHOTOVOST].
-

Aktivace řízení spotřeby [AUTOMATICKÉ VYPNUTÍ]

Pokud je zvolena tato možnost, můžete povolit projektoru automatické vypnutí (ve zvoleném čase: 0:05, 0:10, 0:15, 0:20, 0:30, 1:00), jestliže není přijímán žádný signál kterýmkoliv vstupem, nebo pokud není proveden žádný úkon.

Výběr výchozího zdroje [VÝBĚR VÝCHOZÍHO ZDROJE]

Je možné nastavit pro projektor výchozí vstup, který se spustí při každém zapnutí projektoru.

LAST (Poslední) Slouží k nastavení projektoru na předchozí nebo poslední aktivní vstup při každém zapnutí projektoru.

AUTOMAT Vyhledá aktivní zdroj v pořadí HDMI1 → HDMI2 → POČÍTAČ → VIDEO → USB-A → POČÍTAČ a zobrazí první nalezený zdroj.

HDMI1 Při každém zapnutí projektoru zobrazí digitální zdroj ze vstupního konektoru HDMI1 IN.

HDMI2 Při každém zapnutí projektoru zobrazí digitální zdroj ze vstupního konektoru HDMI2 IN.

POČÍTAČ Při každém zapnutí projektoru zobrazí počítačový signál ze vstupního počítačového konektoru COMPUTER IN.

VIDEO Při každém zapnutí projektoru zobrazí video zdroj ze vstupního konektoru VIDEO IN.

USB-A Při každém zapnutí projektoru zobrazí snímky nebo přehraje videosoubory z paměťového zařízení USB.

LAN Zobrazí signál z portu síť LAN (RJ-45) nebo jednotky USB bezdrátové sítě LAN.

USB-B Zobrazuje počítačový signál z USB (PC) portu po každém zapnutí projektoru.

Projektor nehledá signál z portu USB-B v režimu AUTOMAT. Pro promítání obrazu z portu USB-B vyberte položku USB-B nebo POSLEDNÍ.

Nastavení faktoru uhlíkové stopy [PŘEMĚNA UHLÍKU]

Faktor uhlíkové stopy ve výpočtu úspory uhlíku. Výchozí hodnota činí 0,505 [kg-CO₂/kWh]; použita byla z publikace „CO₂ Emissions from Fuel Combustion (2008 Edition)“ (Emise CO₂ ze spalování paliv, vydání z r. 2008) vydaná organizací OECD.

Výběr Vaší měny [MĚNA]

Zobrazuje ceny elektřiny (dostupné ve čtyřech měnových jednotkách).

\$ Americký dolar

€ Evropské euro

JP¥ Japonský jen

RMB¥ Čínský jüan

Změny nastavení měny a nastavení měnových převodů [PŘEVEDENÍ MĚNY]

Mění nastavení měny a nastavení měnových převodů pro funkci REGULÁTOR SPOTŘEBY UHLÍKU.

Výchozí nastavení je následující:

Americký dolar 0,11 [\$/kWh]

Evropské euro 0,19 [€/kWh]

Japonský jen 20 [¥/kWh]

Čínský jüan 0,48 [¥/kWh]

Výchozí hodnoty US dolaru, evropského eura a japonského jenu byly převzaty z publikace „Energy Prices and Taxes (second quarter 2010)“ (Ceny energií a daně, druhý kvartál 2010) vydané organizací OECD.

Výchozí hodnota čínského jüanu byla převzata z publikace „Chinese Data File (2010)“ (Čínský sborník dat, 2010) vydané společností JETRO.

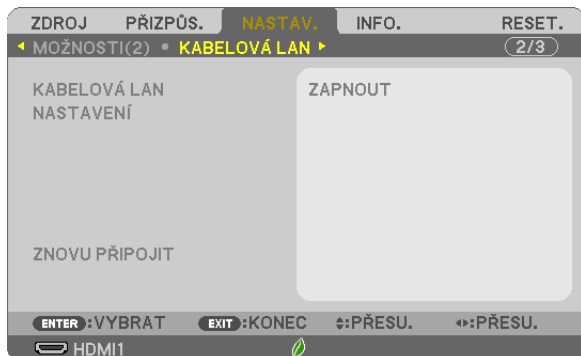
Nastavení projektoru pro připojení ke kabelové LAN [KABELOVÁ LAN]**Důležité**

- Tato nastavení prodiskutujte se správcem sítě.
- Při používání připojení ke kabelové LAN připojte kabel sítě LAN (ethernetový kabel) k portu sítě LAN (RJ-45) na projektoru. (→ strana 96)

TIP: Sítová nastavení nebudou ovlivněna ani v případě, že z nabídky vyberete možnost [RESET.] (Resetovat).

[KABELOVÁ LAN]	[VYPNOUT]	Připojení ke kabelové síti LAN bude vypnuto.
	[ZAPNOUT]	Připojení ke kabelové síti LAN bude zapnuto.
[NASTAVENÍ]	[DHCP]	ZAPNUTO..... Projektoru bude automaticky přiřazena IP adresa, maska podsítě a brána ze serveru DHCP. VYPNUTO..... Zadejte IP adresu, masku podsítě a bránu přidělenou správcem sítě.
	[IP ADRESA]	Nastavení IP adresy sítě připojené k projektoru.
	[MASKA PODSÍTĚ]	Nastavení čísla masky podsítě sítě připojené k projektoru.
	[BRÁNA]	Nastavení výchozí brány sítě připojené k projektoru.
	[AUTO DNS]	ZAPNUTO..... DHCP server automaticky přidělí IP adresu DNS serveru připojeného k projektoru. VYPNUTO..... Nastavte IP adresu DNS serveru připojeného k projektoru.
[ZNOVU PŘIPOJIT]	Zopakujte připojení projektoru k síti.	

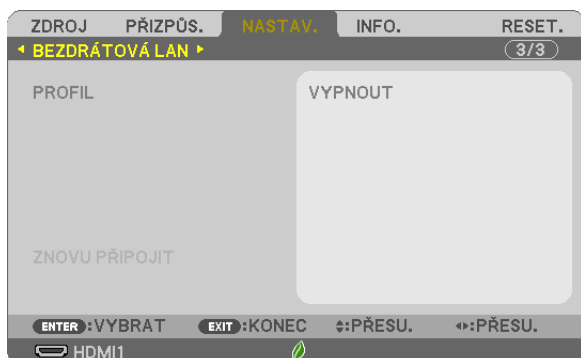
Nastavení projektoru pro připojení k bezdrátové síti LAN (s volitelnou jednotkou USB bezdrátové sítě LAN) [BEZDRÁTOVÁ LAN]

Důležité

- Tato nastavení prodiskutujte se správcem sítě.
- Při používání připojení k bezdrátové síti LAN připojte volitelnou jednotku USB bezdrátové sítě LAN k projektoru. (→ strana 97)
- Proveďte nastavení podrobností bezdrátové sítě LAN na obrazovce serveru HTTP.

[PROFIL]	[VYPNOUT]	Připojení k bezdrátové síti LAN bude vypnuto.
	[PŘÍSTUPOVÝ BOD]	Nastavte projektor jako [PŘÍSTUPOVÝ BOD] pro připojení k počítači nebo chytrému telefonu.
	[INTELIGENTNÍ SPOJENÍ]	Snadné připojení k počítači nebo k chytrému telefonu pomocí aplikačního softwaru MultiPresenter, který je na nich nainstalován.
	[INFRASTRUKTURA]	Připojení tohoto projektoru k přístupovému bodu.
[ZNOVU PŘIPOJIT]	Zopakujte připojení projektoru k síti. Tuto funkci vyzkoušejte, pokud jste změnil nastavení [PROFIL]	

Když se se svým počítačem připojíte, abyste uložili svůj profil a v záložce Vlastnosti v sekci Bezdrátové sítě ve Windows vyberete pro svůj profil možnost „V dosahu sítě se automaticky připojit“, bude přístup k vaší bezdrátové síti LAN možný za následujících okolností:

- v okamžiku zapnutí počítače či projektoru
- pokud je v dosahu bezdrátové sítě projektoru notebook vhodného typu.

Přenos dat mezi bezdrátovou a kabelovou LAN není možný.

Pokud je nastaven [PŘÍSTUPOVÝ BOD] nebo [INTELIGENTNÍ SPOJENÍ], lze připojit současně až 20 jednotek. Doporučujeme připojit přibl. 10 jednotek v režimu Normálně.

Nastavení projektoru pro připojení k síti LAN:

Připojení serveru DHCP:

V nabídce projektoru vyberte položky [NASTAV.] → [KABELOVÁ LAN] → [NASTAVENÍ] → [DHCP] → [ZAPNUTO] a stiskněte tlačítko ENTER (Zadat). Chcete-li IP adresu zadat bez použití serveru DHCP, použijte server HTTP. (→ strana 39)

Nastavení pouze pro bezdrátovou síť LAN (TYP SÍŤE a WPA2 PSK):

Pomocí serveru HTTP otevřete webový prohlížeč (→ strana 36) a vyberte položky [NASTAVENÍ SÍŤE] → [NASTAVENÍ] → [BEZDRÁTOVÁ LAN] → [INFRASTRUKTURA] a poté klepněte na [APPLY] (Použít).

Provedte potřebná nastavení v položce [NASTAVENÍ], klepněte na [SAVE] (Uložit) pro uložení nastavených hodnot a poté klepněte na tlačítko [APPLY] (Použít), aby se tyto hodnoty pro připojení bezdrátové sítě LAN zohlednily.

Výběr identifikátoru SSID:

Pomocí serveru HTTP otevřete webový prohlížeč (→ strana 36) a vyberte položky [NASTAVENÍ SÍŤE] → [NASTAVENÍ] → [BEZDRÁTOVÁ LAN] → [INFRASTRUKTURA] a poté klepněte na [APPLY] (Použít). Po dokončení těchto kroků, klepněte na možnost [NASTAVENÍ] pro INFRASTRUKTURU a poté klikněte na možnost [PRŮZKUM LOKALITY] na straně [SPOJENÍ] a nakonec ze seznamu vyberte SSID, který chcete připojit.

Pokud nepoužijete možnost [PRŮZKUM LOKALITY], zadejte identifikátor SSID v nabídce [SPOJENÍ]. (→ strana 40)

Oznámení nutnosti výměny lampy nebo chybových zpráv e-mailem:

Pomocí serveru HTTP otevřete webový prohlížeč (→ strana 36) a vyberte položky [NETWORK SETTINGS] (NASTAVENÍ SÍŤE) → [ALERT MAIL] (UPOZORNĚNÍ E-MAILEM) a nastavte hodnoty [SENDER'S ADDRESS] (ADRESA ODESÍLATELE), [SMTP SERVER NAME] (NÁZEV SERVERU SMTP) a [RECIPIENT'S ADDRESS] (ADRESA PŘÍJEMCE). Nakonec klikněte na tlačítko [SAVE] (Uložit). (→ strana 41)

7 Popis a funkce nabídky [INFO.]

Zobrazuje stav aktuálního signálu a dobu použití lampy. Tato položka má šest stran. Obsahuje následující informace:

TIP: Stisknutím tlačítka HELP (Nápověda) na dálkovém ovladači zobrazíte položky nabídky [INFO.].

[ČAS POUŽITÍ]

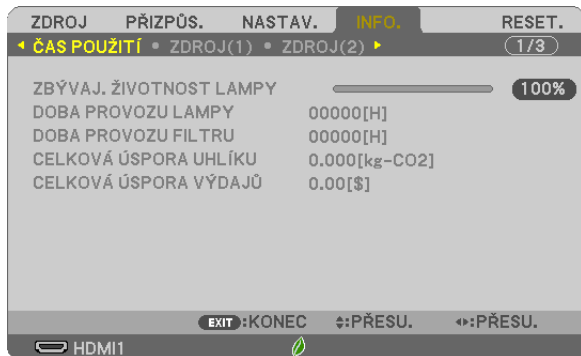

[ZBÝVAJ. ŽIVOTNOST LAMPY] (%)*

[DOBA PROVOZU LAMPY] (hod)

[DOBA PROVOZU FILTRU] (hod)

[CELKOVÁ ÚSPORA UHLÍKU] (kg-CO₂)

[CELKOVÁ ÚSPORA VÝDAJŮ]

- * Indikátor průběhu představuje procentuální hodnotu zbývajících životnosti žárovky. Hodnota označuje použití lampy. Jakmile zbývajících doba životnosti lampy dosáhne hodnoty 0, indikátor ZBÝVAJ. ŽIVOTNOST LAMPY se změní z 0 % na 100 hodin a zahájí se odpočítávání. Pokud zbývajících doba životnosti lampy dosáhne 0 hodin, projektor se nezapne.
- Zpráva o tom, že lampu nebo filtr je třeba vyměnit, se zobrazí na dobu jedné minuty po zapnutí projektoru a po stisknutí vypínače POWER na projektoru nebo na dálkovém ovladači. Chcete-li tuto zprávu zrušit, stiskněte libovolné tlačítko na projektoru nebo na dálkovém ovladači.

Životnost lampy (hod)			Náhradní lampy
EKOLOGICKÝ REŽIM			
VYPNUTO/EKOLOGICKÝ REŽIM AUTO	NORMÁLNĚ	EKOLOGICKÝ	
4000	5000	9000	NP43LP

- [CELKOVÁ ÚSPORA UHLÍKU]

Zobrazuje odhadované informace o úspoře uhlíku v kilogramech. Faktor dopadu uhlíku ve výpočtu úspory uhlíku je založen na normě OECD (vydání 2008). (→ strana 25)

[ZDROJ(1)]

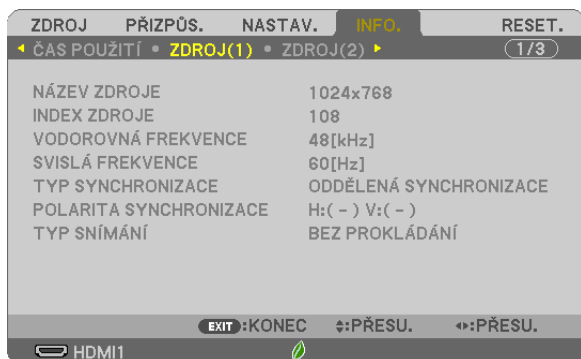

[NÁZEV ZDROJE]

[VODOROVNÁ FREKVENCE]

[TYP SYNCHRONIZACE]

[TYP SNÍMÁNÍ]

[INDEX ZDROJE]

[SVISLÁ FREKVENCE]

[POLARITA SYNCHRONIZACE]

[ZDROJ(2)]

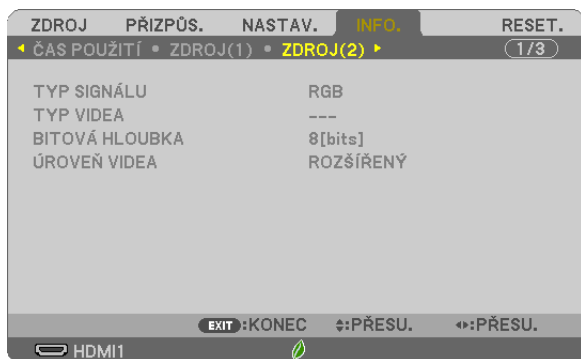

[TYP SIGNÁLU]

[BITOVÁ HLOUBKA]

[TYP VIDEA]

[ÚROVEŇ VIDEA]

[KABELOVÁ LAN]



[IP ADRESA]

[BRÁNA]

[MASKA PODSÍTĚ]

[MAC ADRESA]

[BEZDRÁTOVÁ LAN]

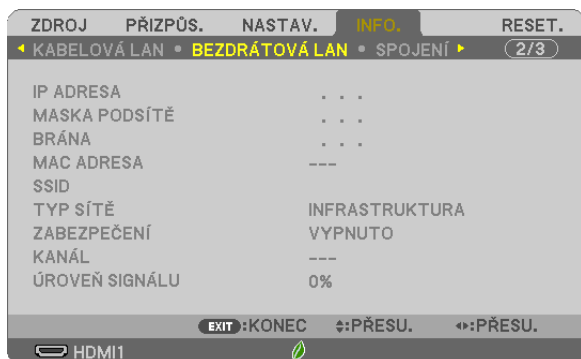

[IP ADRESA]

[BRÁNA]

[SSID]

[ZABEZPEČENÍ]

[ÚROVEŇ SIGNÁLU]

[MASKA PODSÍTĚ]

[MAC ADRESA]

[TYP SÍTĚ]

[KANÁL]

[SPOJENÍ]

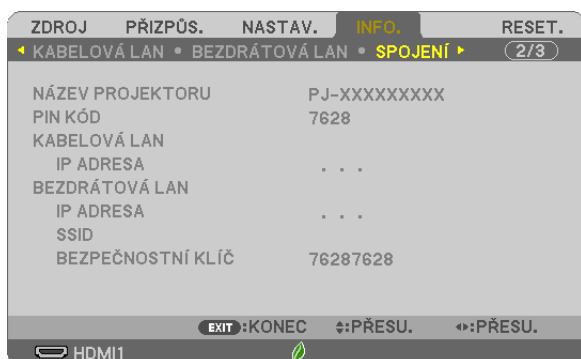

[NÁZEV PROJEKTORU]

[KABELOVÁ LAN]

[BEZDRÁTOVÁ LAN]

[SSID]

[PIN KÓD]

[IP ADRESA]

[IP ADRESA]

[BEZPEČNOSTNÍ KLÍČ]

[VERSION]



Version [FIRMWARE]

Version [DATA]

[OTHERS] (Jiné)

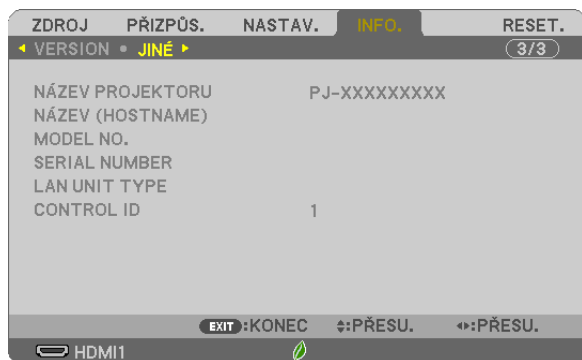

[NÁZEV PROJEKTORU]

[NÁZEV (HOSTNAME)]

[MODEL NO.]

[SERIAL NUMBER]

[LAN UNIT TYPE]

[KONTROLNÍ ID] (je-li nastavena možnost [KONTROLNÍ ID])

8 Popis a funkce nabídky [RESET.]



Návrat k továrním výchozím nastavením [RESET.]

Funkce RESET. umožňuje změnit úpravy a nastavení na tovární hodnoty pro jeden nebo všechny zdroje kromě následujících:

[AKTUÁLNÍ SIGNÁL]

Slouží k resetování úprav aktuálního signálu na tovární hodnoty.

Resetovat lze následující položky: [PŘEDVOLBA], [KONTRAST], [JAS], [BARVA], [ODSTÍN], [OSTROST], [POMĚR STRAN], [VODOROVNĚ], [SVISLE], [TAKT], [FÁZE] a [OVERSCAN].

[VŠECHNY ÚDAJE]

Slouží k resetování všech úprav a nastavení všech signálů na tovární hodnoty.

Resetovat lze všechny položky **KROMĚ** [JAZYK], [POZADÍ], [ORIENTACE], [ZPRÁVA FILTRU], [ZABEZPEČENÍ], [RYCHLOST KOMUNIKACE], [KONTROLNÍ ID], [POHOTOV. REŽIM (STDBY)], [REŽIM VENTILÁTORU], [PŘEMĚNA UHLÍKU], [MĚNA], [PŘEVEDENÍ MĚNY], [ZBÝVAJ. ŽIVOTNOST LAMPY], [DOBA PROVOZU LAMPY], [DOBA PROVOZU FILTRU], [CELKOVÁ ÚSPORA UHLÍKU], [KABELOVÁ LAN] a [BEZDRÁTOVÁ LAN].

Chcete-li resetovat dobu použití lampy, vyhledejte informace v části „Vynulování měřiče použití lampy [VYNULOVAT POČÍTADLO LAMPY]“ níže.

Vynulování měřiče použití lampy [VYNULOVAT POČÍTADLO LAMPY]

Slouží k vynulování doby použití lampy. Při výběru této možnosti se zobrazí podnabídka pro potvrzení. Zvolte možnost [ANO] a stiskněte tlačítko ENTER (Zadat).

POZNÁMKA: Uplynulá doba použití lampy nebude ovlivněna, ani když je v nabídce vybrána možnost [RESET].

POZNÁMKA: Projektor se vypne a přejde do pohotovostního režimu, pokud budete pokračovat v používání projektoru po dalších 100 hodin od doby, kdy lampa dosáhne konce životnosti. V tom případě nebude možné měřič použití lampy v nabídce vynulovat. Pokud k tomu dojde, stisknutím tlačítka HELP (Nápověda) na dálkovém ovladači a jeho podržením po dobu 10 sekund vynulujete měřič použití lampy. To provedte pouze po výměně lampy.

Vynulování měřiče použití filtru [VYNULOVAT POČÍTADLO FILTRU]

Slouží k vynulování doby použití filtru. Při výběru této možnosti se zobrazí podnabídka pro potvrzení. Zvolte možnost [ANO] a stiskněte tlačítko ENTER (Zadat).

POZNÁMKA: Uplynulá doba použití filtru nebude ovlivněna, ani když je v nabídce vybrána možnost [RESET].

6. Instalace a připojení

Tato část popisuje nastavení projektoru a jak připojit zdroje zvuku a videa.

Nastavení a používání projektoru je velmi snadné. Nejprve je však třeba provést následující činnosti:

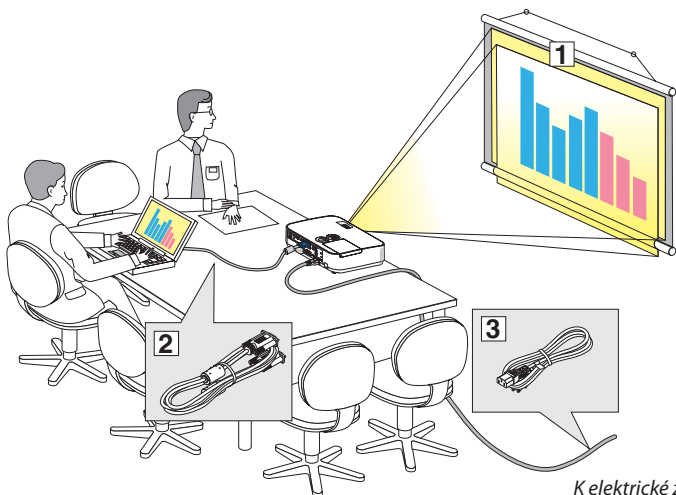

- ① Nastavte obrazovku a projektor.
- ② Připojte váš počítač nebo video zařízení k projektoru.
(→ strana 90, 92, 93, 94, 95, 96, 97)
- ③ Připojte dodaný napájecí kabel. (→ strana 11)

POZNÁMKA: Před přenesením projektoru zkontrolujte, zda jsou napájecí kabel a další kabely odpojeny. Při přesunování projektoru nebo pokud projektor nebude používán, zakryjte objektiv pomocí posuvné krytky objektivu.

Elektrické zásuvce.

1 Nastavení obrazovky a projektoru

Volba umístění

[ME401W/ME361W/ME331W/ME301W]

Čím dále je projektor umístěn od plátna nebo stěny, tím větší bude obraz. Minimální úhlopříčka obrazu je 25" (0,64 m), když se projektor nachází 37 palců (0,9 m) od stěny nebo promítacího plátna. Největší úhlopříčka obrazu je 300" (7,6 m), když se projektor nachází asi 11,7 m (459 palců) od stěny nebo promítacího plátna.

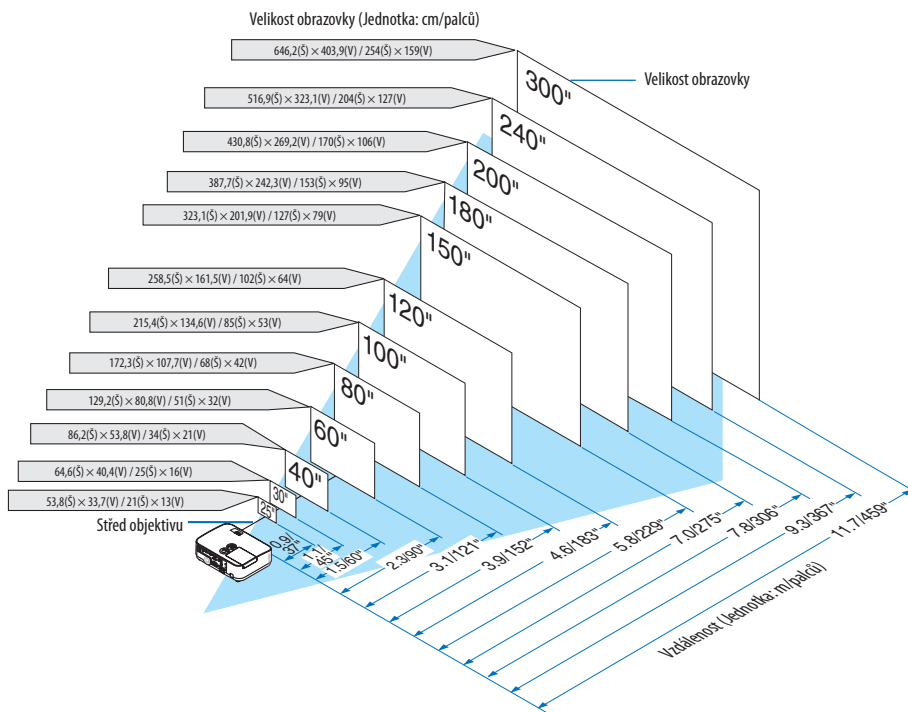

TIP:

- Vzdálenosti jsou označeny středními hodnotami mezi televizním a širokouhlym zobrazením. Používejte je dle svých zkušeností.
- Více informací o promítací vzdálenosti najdete na straně 88.

[ME401X/ME361X/ME331X/ME301X]

Čím dále je projektor umístěn od plátna nebo stěny, tím větší bude obraz. Minimální úhlopříčka obrazu je 25" (0,64 m), když se projektor nachází 35 palců (0,9 m) od stěny nebo promítacího plátna. Největší úhlopříčka obrazu je 300" (7,6 m), když se projektor nachází asi 11,0 m (435 palců) od stěny nebo promítacího plátna.

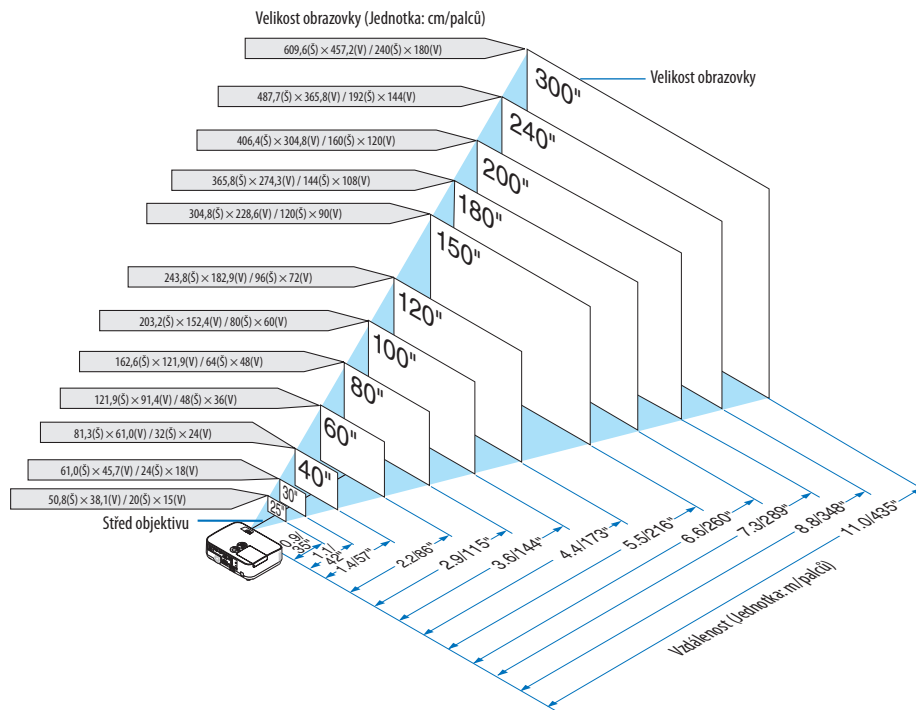
**TIP:**

- Vzdálenosti jsou označeny středními hodnotami mezi televizním a širokouhlym zobrazením. Používejte je dle svých zkušeností.
- Více informací o promítací vzdálenosti najdete na straně 88.

Promítací vzdálenost a velikost obrazovky

Následující obrázek ukazuje relativní polohy projektoru a plátna. Pro určení vhodné pozice instalace se řiďte uvedenou tabulkou.

Diagram vzdálenosti

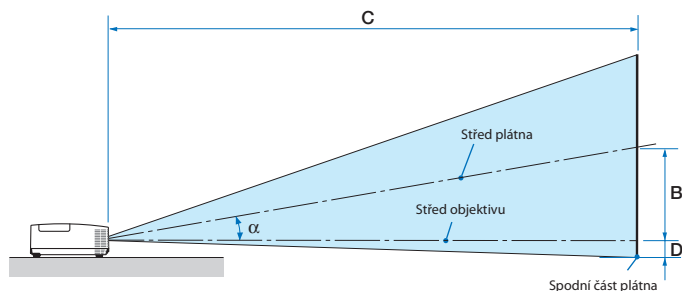

- B = Svislá vzdálenost mezi středem objektivu a středem plátna
- C = Projekční vzdálenost
- D = Svislá vzdálenost mezi středem objektivu a spodní částí plátna (horní část plátna při stropním použití)
- α = Úhel projekce

POZNÁMKA: Hodnoty v tabulce jsou navrhované hodnoty a mohou se lišit.

[ME401W/ME361W/ME331W/ME301W]

Velikost obrazovky						B		C				D		α			
Úhlopříčka		Šířka		Výška				širokoúhly		televizní				širokoúhly	-	televizní	
palců	mm	palců	mm	palců	mm	palců	mm	palců	mm	palců	mm	palců	mm	stupně	-	stupně	
25	635	21	538	13	337	5	139	27	686	-	46	1171	-1	-29	11,4	-	6,8
30	762	25	646	16	404	7	167	33	833	-	56	1415	-1	-35	11,3	-	6,7
40	1016	34	862	21	538	9	222	44	1126	-	75	1902	-2	-47	11,2	-	6,7
60	1524	51	1292	32	808	13	333	67	1712	-	113	2876	-3	-71	11,0	-	6,6
72	1829	61	1551	38	969	16	400	81	2063	-	136	3460	-3	-85	11,0	-	6,6
80	2032	68	1723	42	1077	17	444	90	2298	-	152	3850	-4	-94	10,9	-	6,6
84	2134	71	1809	45	1131	18	466	95	2415	-	159	4045	-4	-99	10,9	-	6,6
90	2286	76	1939	48	1212	20	500	102	2591	-	171	4337	-4	-106	10,9	-	6,6
100	2540	85	2154	53	1346	22	555	114	2884	-	190	4824	-5	-118	10,9	-	6,6
120	3048	102	2585	64	1615	26	666	137	3470	-	228	5798	-6	-141	10,9	-	6,6
150	3810	127	3231	79	2019	33	833	171	4349	-	286	7259	-7	-177	10,8	-	6,5
180	4572	153	3877	95	2423	39	1000	206	5228	-	343	8720	-8	-212	10,8	-	6,5
200	5080	170	4308	106	2692	44	1111	229	5814	-	382	9694	-9	-236	10,8	-	6,5
210	5334	178	4523	111	2827	46	1166	240	6107	-	401	10181	-10	-247	10,8	-	6,5
240	6096	204	5169	127	3231	52	1333	275	6986	-	458	11642	-11	-283	10,8	-	6,5
270	6858	229	5816	143	3635	59	1499	310	7865	-	516	13103	-13	-318	10,8	-	6,5
300	7620	254	6462	159	4039	66	1666	344	8744	-	573	14564	-14	-353	10,8	-	6,5

[ME401X/ME361X/ME331X/ME301X]

Velikost obrazovky						B		C				D		α			
Úhlopříčka		Šířka		Výška				širokoúhly		televizní				širokoúhly	-	televizní	
palců	mm	palců	mm	palců	mm	palců	mm	palců	mm	palců	mm	palců	mm	stupně	-	stupně	
25	635	20	508	15	381	5	131	26	649	-	44	1106	-2	-60	11,4	-	6,7
30	762	24	610	18	457	6	157	31	788	-	53	1337	-3	-71	11,3	-	6,7
40	1016	32	813	24	610	8	210	42	1066	-	71	1798	-4	-95	11,1	-	6,6
60	1524	48	1219	36	914	12	314	64	1622	-	107	2720	-6	-143	11,0	-	6,6
72	1829	58	1463	43	1097	15	377	77	1955	-	129	3273	-7	-171	10,9	-	6,6
80	2032	64	1626	48	1219	17	419	86	2178	-	143	3642	-8	-191	10,9	-	6,6
84	2134	67	1707	50	1280	17	440	90	2289	-	151	3826	-8	-200	10,9	-	6,6
90	2286	72	1829	54	1372	19	471	97	2456	-	162	4103	-8	-214	10,9	-	6,6
100	2540	80	2032	60	1524	21	524	108	2734	-	180	4564	-9	-238	10,8	-	6,5
120	3048	96	2438	72	1829	25	629	130	3290	-	216	5486	-11	-286	10,8	-	6,5
150	3810	120	3048	90	2286	31	786	162	4124	-	270	6869	-14	-357	10,8	-	6,5
180	4572	144	3658	108	2743	37	943	195	4958	-	325	8252	-17	-429	10,8	-	6,5
200	5080	160	4064	120	3048	41	1048	217	5514	-	361	9174	-19	-476	10,8	-	6,5
210	5334	168	4267	126	3200	43	1100	228	5792	-	379	9635	-20	-500	10,8	-	6,5
240	6096	192	4877	144	3658	50	1257	261	6626	-	434	11018	-23	-572	10,7	-	6,5
270	6858	216	5486	162	4115	56	1414	294	7460	-	488	12401	-25	-643	10,7	-	6,5
300	7620	240	6096	180	4572	62	1572	327	8294	-	543	13784	-28	-714	10,7	-	6,5

VAROVÁNÍ

- * Instalaci projektoru na strop musí provést kvalifikovaný pracovník. Další informace vám sdělí prodejce produktů NEC.
- * Projektor neinstalujte sami.
- Projektor používejte pouze na pevném rovném povrchu. Pokud projektor spadne na zem, může dojít ke zranění nebo k závažnému poškození projektoru.
- Projektor nepoužívejte, pokud v místě dochází k velkým výkyvům teplot. Projektor je možné používat při teplotách od 5 °C do 40 °C (při teplotách od 35 °C do 40 °C je automaticky nastaven úsporný režim).
- Projektor nevystavujte vlhkosti, prachu ani kouři. Mohlo by dojít k poškození obrazu na plátně.
- Zajistěte dostatečné větrání kolem projektoru, aby se mohlo teplo rozptýlit. Větrací otvory na boční nebo přední straně projektoru nezakrývejte.

Odrážení obrazu

Použití zrcadla k odražení obrazu projektoru umožňuje vychutnat si větší obraz na menším prostoru. Pokud si chcete zrcadlový systém pořídit, obraťte se na prodejce produktů NEC. Pokud při používání zrcadlového systému dojde k převrácení obrazu, použijte tlačítka MENU a ▲▼◀▶ na skříní projektoru nebo na dálkovém ovladači a orientaci opravte. (→ strana 71)

2 Provedení připojení

Připojení počítače

Pro připojení k počítači lze použít počítačového, HDMI či USB kabelu. Propojovací kabel není přiložen k projektoru. Připravte si proto prosím vhodný kabel k připojení.

POZNÁMKA: Signály podporované technologií Plug & Play (DDC2)

	VSTUP	
COMPUTER IN (Počítačový vstup)	HDMI1 IN	HDMI2 IN
analogový	digitální	digitální
Ano	Ano	Ano

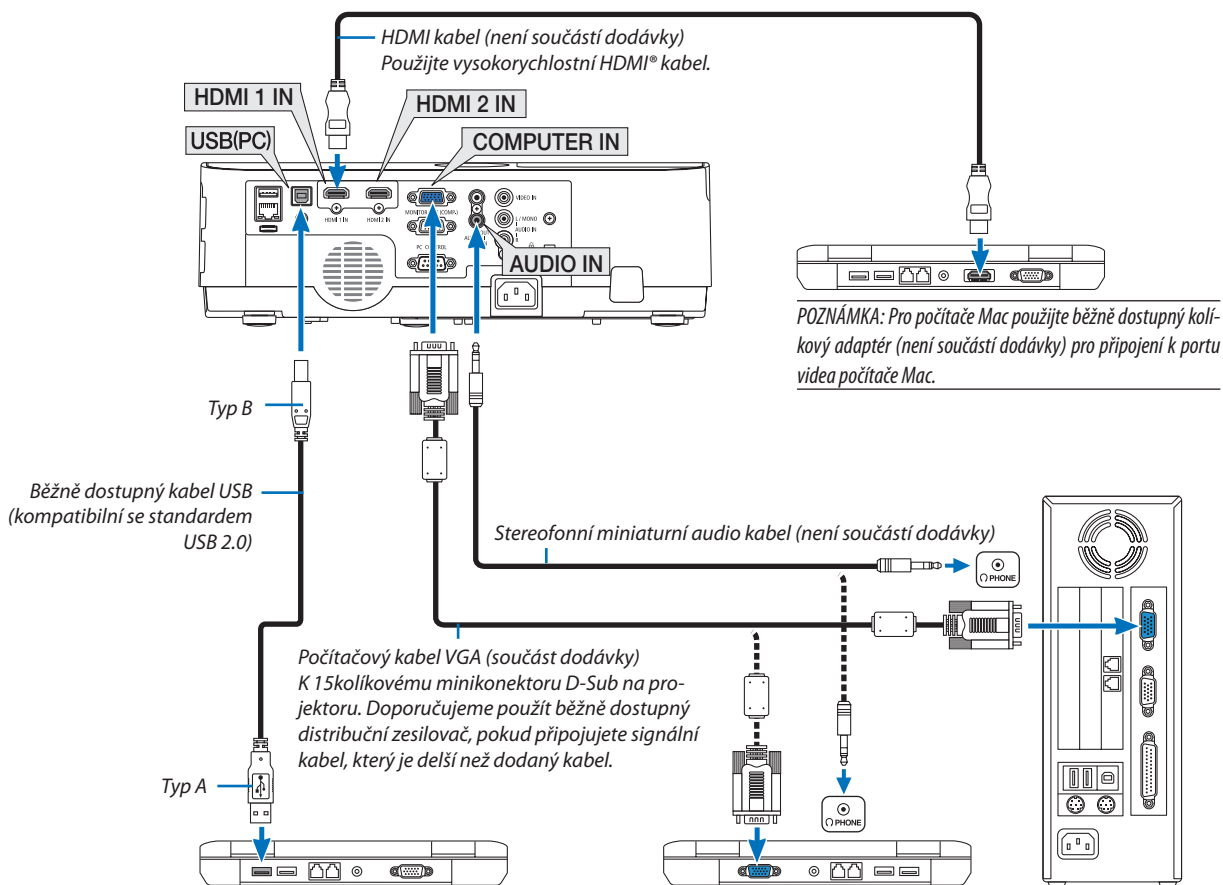

- Po zapnutí projektoru vyberte název zdroje příslušného vstupního konektoru.

Vstupní konektor	Tlačítko SOURCE (Zdroj) na skříni projektoru	Tlačítko na dálkovém ovladači
COMPUTER IN (Počítačový vstup)	COMPUTER (Počítač)	(COMPUTER 1 (Počítač 1))
HDMI1 IN	HDMI1	(HDMI1*)
HDMI2 IN	HDMI2	(HDMI2*)
USB (PC)	USB-B	(USB-B)

POZNÁMKA: Projektor není kompatibilní s dekodovanými video výstupy přepínače NEC ISS-6020.

POZNÁMKA: Obraz se nemusí zobrazit správně, když je zdroj video přehráván přes běžně dostupný převaděč skenování.

Dochází k tomu proto, že projektor ve výchozím nastavení zpracuje video signál jako počítačový signál. V tom případě proveďte následující postup.

* Když se obraz zobrazí s dolním a horním černým okrajem plátna nebo když se tmavý obraz nezobrazí správně:

Promítněte obraz tak, aby se vyplnilo celé plátno, a stiskněte tlačítko AUTO ADJ. (Automatické seřízení) na dálkovém ovladači nebo skříni projektoru.

Aktivace externího displeje počítače

Zobrazení obrazu na displeji notebooku nutně neznamená, že počítač přenáší signál do projektoru.

Při použití kompatibilního notebooku slouží k aktivaci nebo deaktivaci externího displeje kombinace funkčních kláves.

Obvykle lze externí displej zapnout a vypnout kombinací klávesy „Fn“ a jedné z 12 funkčních kláves. Například notebooky NEC používají k přepínání mezi displeji kombinace kláves Fn + F3, zatímco notebooky Dell používají kombinaci kláves Fn + F8.

Při používání DVI signálu postupujte obezřetně

- Jestliže má počítač výstupní konektor DVI, použijte komerčně dostupný převodní kabel pro připojení počítače ke vstupnímu konektoru HDMI1 nebo HDMI2 projektoru (lze zapojit pouze digitální video signály).

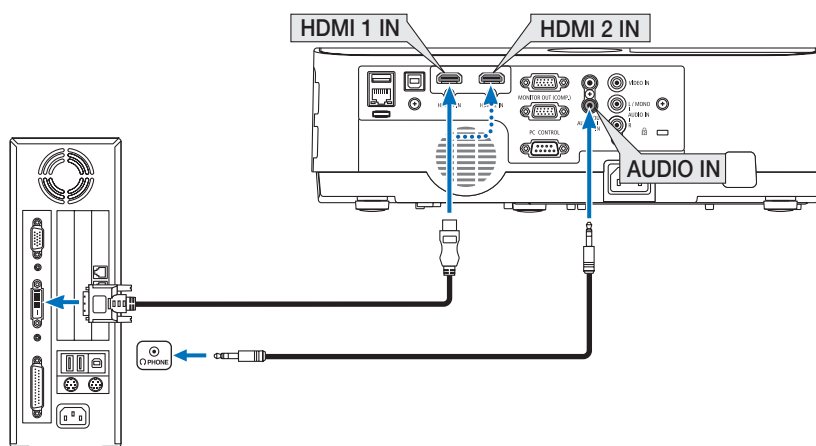

POZNÁMKA: Při sledování digitálního signálu DVI

- Před propojením vypněte napájení počítače a projektoru.
- Když je připojen video přehrávač prostřednictvím video konvertoru atd., obraz se nemusí správně zobrazovat při rychlém přetáčení vpřed a vzad.
- Použijte propojovací kabel DVI - HDMI vyhovující standardu DDWG (Digital Display Working Group) DVI (Digital Visual Interface) revize 1.0. Kabel by neměl být delší než 5 m.
- Před propojením kabelem DVI - HDMI vypněte projektor i počítač.
- Pro promítání digitálního signálu DVI: Připojte kabely, zapněte projektor a poté vyberte HDMI vstup. Nakonec zapněte počítač. Pokud tak neučiníte, nemusí se digitální výstup grafické karty aktivovat, čímž se nepromítne žádný obraz. Pokud k takové situaci dojde, restartujte počítač.
- Dokud projektor běží, neodpojujte propojovací kabel DVI - HDMI. Pokud byl signální kabel odpojen a poté znovu připojen, nemusí se obraz přenášet správně. Pokud k takové situaci dojde, restartujte počítač.
- Vstupní video konektory POČÍTAČ podporují funkci Windows Plug and Play.
- Pro připojení počítače Mac může být nutný adaptér pro příjem signálu Mac (komerčně dostupný).

Připojení externího monitoru

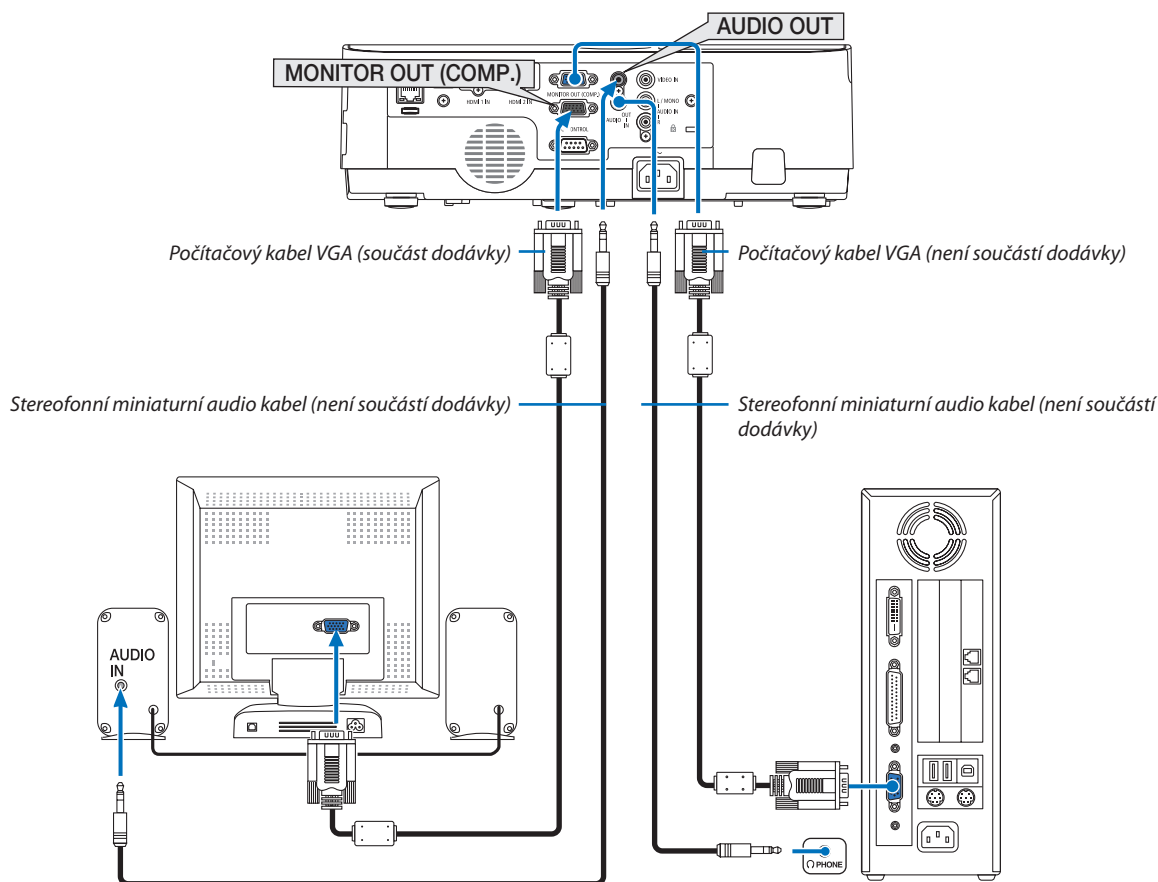

K projektoru je možné připojit samostatný externí monitor a současně na tomto monitoru zobrazovat počítačový analogový obraz, který promítáte.

POZNÁMKA:

- Konektor typu jack **AUDIO OUT** (Zvukový výstup) nepodporuje koncovku sluchátek.
- Pokud je připojeno zvukové zařízení, bude reproduktor projektoru zakázán.
- Výstup signálu z **MONITOR OUT (POČÍTÁČ)** tohoto projektoru je určen pro promítání jednoho obrazu výhradně na jednom displeji.
- Jestliže není použit žádný signál po dobu 3 minut ve stavu pohotovostního režimu projektoru při nastavení **SÍŤOVÁ POKHOTOVOST** v pohotovostním režimu, výstup z portu **MONITOR OUT** nebo **AUDIO OUT** se zastaví. V tomto případě vytáhněte počítačový kabel a zasuňte jej znovu po získání video signálu

Režim vypnutí a režim spánku monitoru:

- Pokud je vybrána možnost **[NORMÁLNĚ]** v položce **[POHOTOV. REŽIM (STDBY)]**, nebude konektor **MONITOR OUT (COMP.)** fungovat. Konektor **MONITOR OUT (COMP.)** bude fungovat pouze v režimu spánku. Použití signálu z konektoru **COMPUTER IN** uvede projektor do režimu spánku, což vám umožní použít konektor **MONITOR OUT (POČÍTÁČ)** a mini jack **AUDIO OUT**. Režim spánku je jedním z pohotovostních režimů. Režim spánku nelze vybrat z nabídky.
- V režimu síťové pohotovosti bude znít zvuk posledně sledovaného počítačového či video zdroje. Přivedený signál konektoru **BNC-to-COMPUTER IN** nebude vyslán v pohotovostním režimu ani režimu spánku.

Připojení přehrávače disků DVD nebo jiného AV zařízení

Připojení Video vstupu

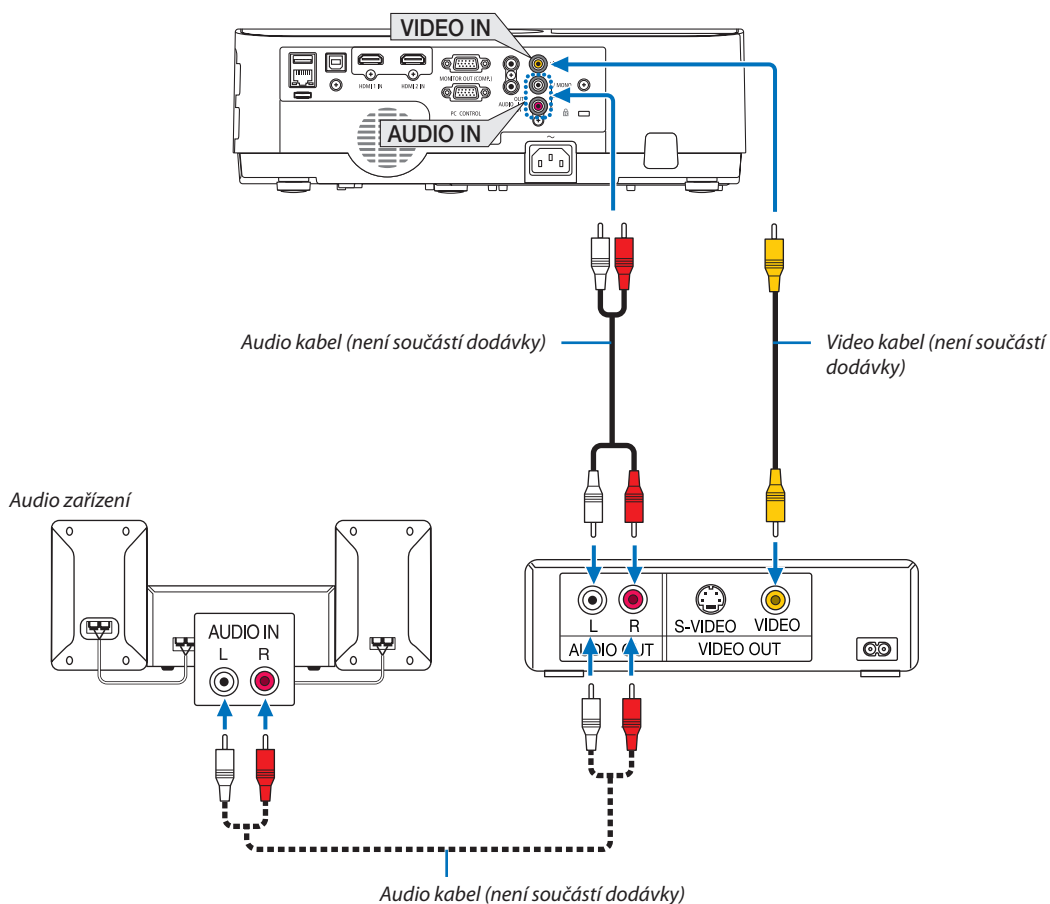

- Po zapnutí projektoru vyberte název zdroje příslušného vstupního konektoru.

Vstupní konektor	Tlačítko SOURCE (Zdroj) na skříni projektoru	Tlačítko na dálkovém ovladači
VIDEO IN	 VIDEO	(VIDEO)

POZNÁMKA: Další informace o požadavcích na výstup videa vašeho zařízení najdete v uživatelské příručce k videorekordéru.

POZNÁMKA: Obraz se nemusí zobrazit správně, když je zdroj video přehráván zrychleně vpřed nebo vzad přes převaděč skenování.

Připojení komponentního vstupu

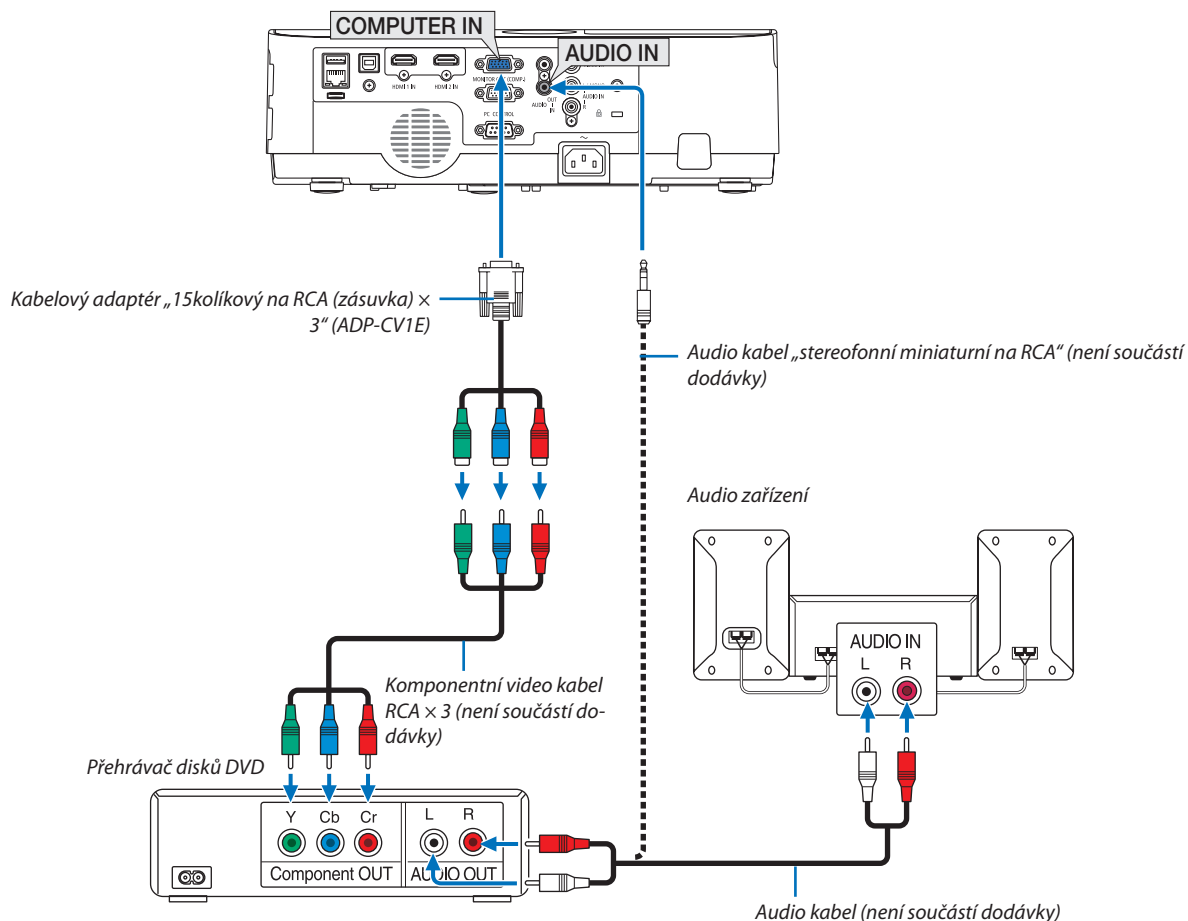

Komponentní signál se zobrazí automaticky. Pokud se však nezobrazí, vyberte v nabídce položky [NASTAV.] → [MOŽNOSTI(1)] → [VÝBĚR SIGNÁLU] → [POČÍTAČ] a poté zaškrtněte políčko u přepínače Komponentní.

- Po zapnutí projektoru vyberte název zdroje příslušného vstupního konektoru.

Vstupní konektor	Tlačítko SOURCE (Zdroj) na skříni projektoru	Tlačítko na dálkovém ovladači
COMPUTER IN (Počítačový vstup)	 COMPUTER (Počítač)	(COMPUTER 1 (Počítač 1))



POZNÁMKA: Další informace o požadavcích na výstup videa vašeho přehrávače disků DVD najdete v uživatelské příručce k přehrávači.

Připojení vstupu HDMI

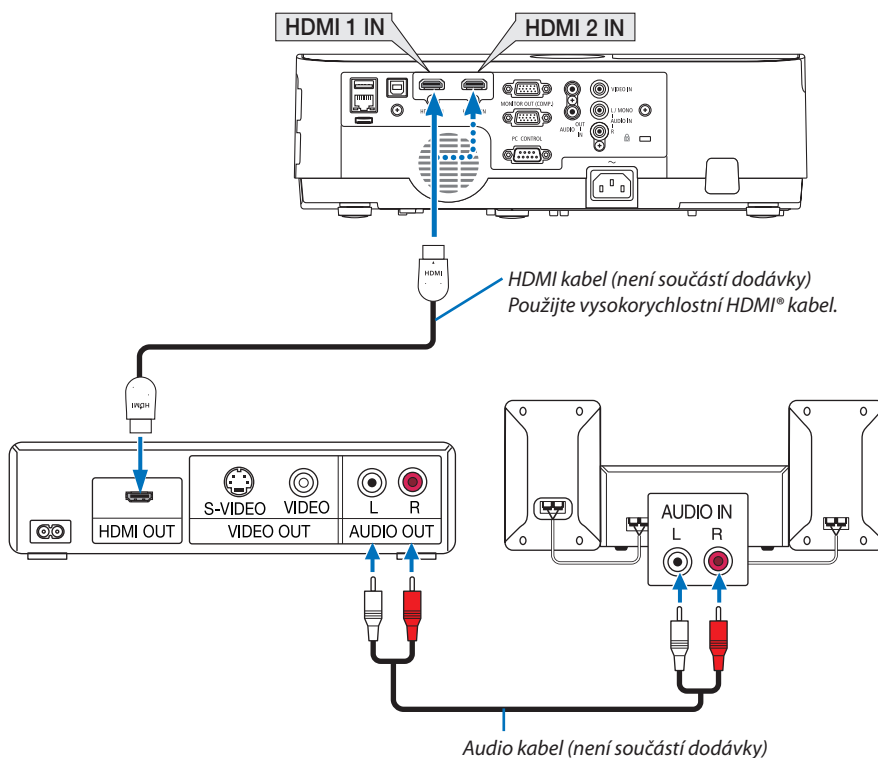
Ke vstupnímu konektoru HDMI IN na projektoru lze připojit výstup HDMI přehrávače disků DVD, pevných disků, disků Blu-ray nebo notebooku.



- Po zapnutí projektoru vyberte název zdroje příslušného vstupního konektoru.

Vstupní konektor	Tlačítko SOURCE (Zdroj) na skříni projektoru	Tlačítko na dálkovém ovladači
HDMI1 IN	 HDMI1	(HDMI1*)
HDMI2 IN	 HDMI2	(HDMI2*)

- Při připojení vstupního konektoru HDMI1 IN (nebo HDMI2) projektoru k přehrávači disků DVD lze úroveň videa projektoru nastavit dle úrovně videa přehrávače disků DVD. V nabídce vyberte položku [NASTAVENÍ HDMI] → [ÚROVEŇ VIDEO] a proveďte potřebná nastavení.
- Pokud není zvuk ze vstupu HDMI slyšet, vyberte v nabídce položku [VÝBĚR ZVUKU] → [HDMI1] nebo [HDMI2]. (→ strana 74)

Připojení ke kabelové síti LAN

Projektor je standardně dodáván s portem LAN (RJ-45), který umožňuje připojení k síti LAN pomocí kabelu sítě LAN. Chcete-li použít připojení k síti LAN, je třeba síť LAN nastavit v nabídce projektoru. Vyberte položky [NASTAV.] → [KABELOVÁ LAN]. (→ strana 78).

Příklad připojení k síti LAN (1)

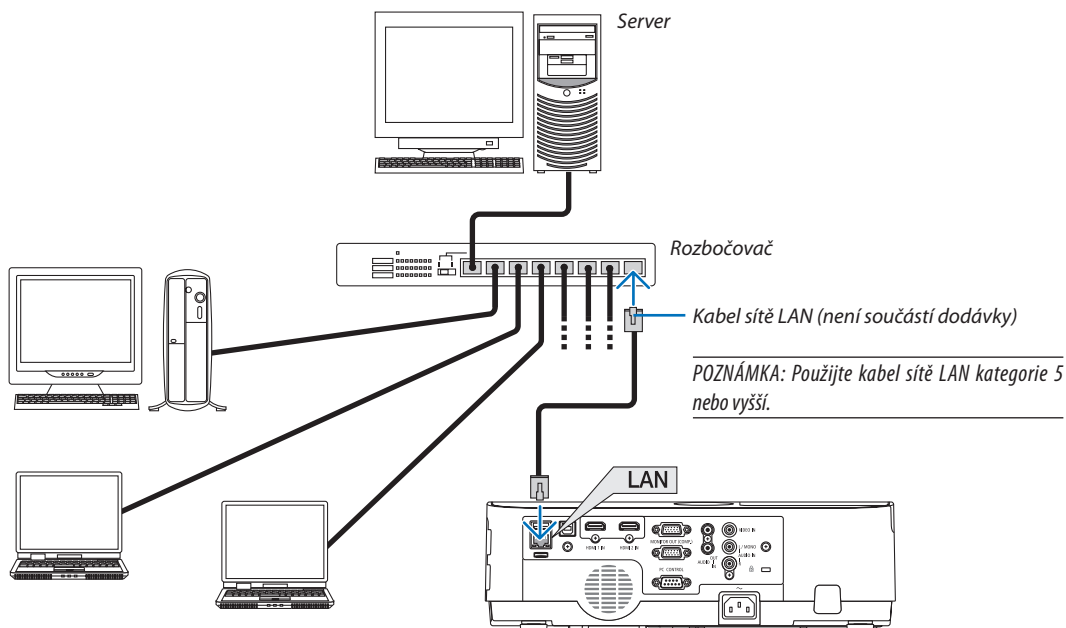

Příklad připojení k síti LAN (2)

Prostřednictvím přístupového bodu bezdrátové sítě LAN je možné snadné připojení ke konektorům pomocí INTELIGENTNÍ SPOJENÍ.

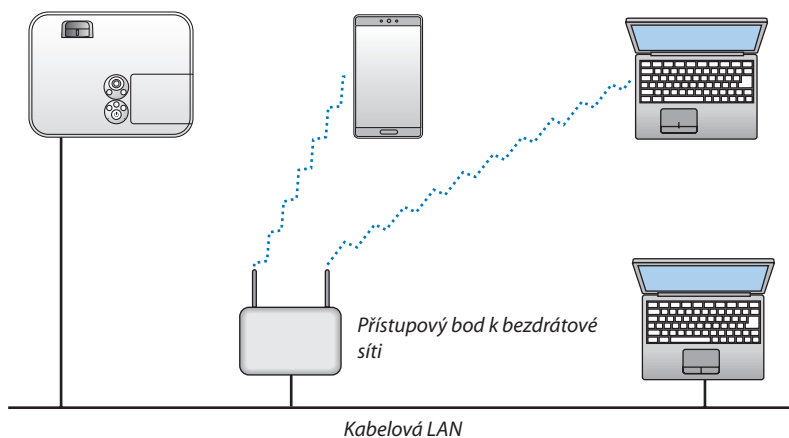

Připojení k bezdrátové síti LAN (Volitelně: řada NP05LM)

Jednotka USB bezdrátové sítě LAN umožňuje připojení k bezdrátové síti LAN. Chcete-li použít připojení k bezdrátové síti LAN, je třeba přiřadit projektoru IP adresu.

Důležité:

- Pokud používáte projektor s jednotkou USB bezdrátové sítě LAN v oblasti, kde je použití zařízení bezdrátové sítě LAN zakázáno, vyjměte jednotku USB bezdrátové sítě LAN z projektoru.
- Kupte si vhodnou jednotku USB bezdrátové sítě LAN pro vaši zemi nebo oblast.

POZNÁMKA:

- Pokud zelená kontrolka na jednotce USB bezdrátové sítě LAN bliká, jednotka USB bezdrátové sítě LAN funguje.
- Adaptér (nebo jednotka) bezdrátové sítě LAN vašeho počítače musí být kompatibilní se standardem Wi-Fi (IEEE802.11b/g/n).

Připojení jednotky USB bezdrátové sítě LAN

POZNÁMKA:

- Jednotku USB bezdrátové sítě LAN je třeba ve správném směru zapojit do portu USB bezdrátové sítě LAN. V opačném směru ji nelze zapojit. Pokud se pokusíte jednotku USB bezdrátové sítě LAN zapojit v opačném směru násilím, může dojít ke zničení portu USB.
- Než se dotknete jednotky USB bezdrátové sítě LAN, dotkněte se kovového předmětu (například kliky dveří nebo hliníkového okenního rámu), abyste z těla odvedli statickou elektrinu.
- Jednotku USB bezdrátové sítě LAN připojujete a odpojíte pouze tehdy, když je vypnuto napájení. V opačném případě může dojít k selhání projektoru nebo k poškození jednotky USB bezdrátové sítě LAN. Pokud projektor nefunguje správně, vypněte jej, odpojte napájecí kabel a poté ho znovu připojte.
- Port USB projektoru se běžně používá pro funkci PROHLÍŽEČ. Když je paměť USB je nainstalována a aktivována funkce PROHLÍŽEČ, nemůžete používat bezdrátovou síť LAN.

1. Stisknutím tlačítka POWER (Napájení) projektor vypněte a přepněte jej do pohotovostního režimu. Poté odpojte napájecí kabel.

2. Pomalu zasuňte jednotku USB bezdrátové sítě LAN do portu USB.

Sejměte krytku z jednotky USB bezdrátové sítě LAN a poté ji vložte dovnitř tak, aby vnější strana (s kontrolkou) směřovala ven. Krytku uschovejte pro pozdější použití.

POZNÁMKA:

- Nezasunujte jednotku USB bezdrátové sítě LAN silou.
- Jako ochranu proti krádeži a upuštění nastavte dodávanou pásku do otvoru pro připevnění pásky.

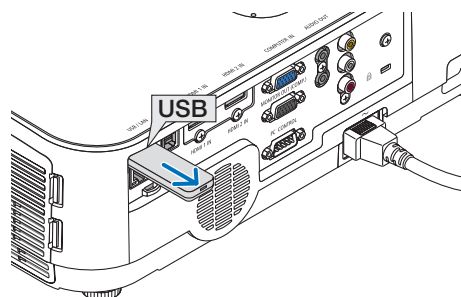
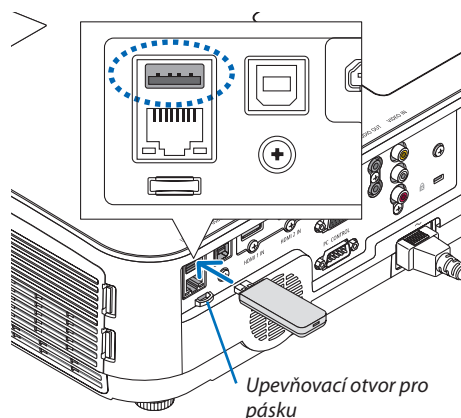

Chcete-li jednotku USB bezdrátové sítě LAN vyjmout, odpojte napájecí kabel a postupujte podle výše uvedených pokynů.

POZNÁMKA:

- Pokud zelená kontrolka na jednotce USB bezdrátové sítě LAN bliká, jednotka bezdrátové sítě LAN funguje. Pokud je jednotka USB bezdrátové sítě LAN připojena nesprávně, modrý indikátor nebude blikat.
- Nyní není třeba stisknout žádné tlačítko na jednotce USB bezdrátové sítě LAN. Tlačítko na tomto modelu nebude fungovat.

Příklad připojení (1) [INTELIGENTNÍ SPOJENÍ]

Umožňuje snadné připojení projektoru k více terminálovým jednotkám, jako jsou počítače a chytré telefony, pomocí PIN kódu.

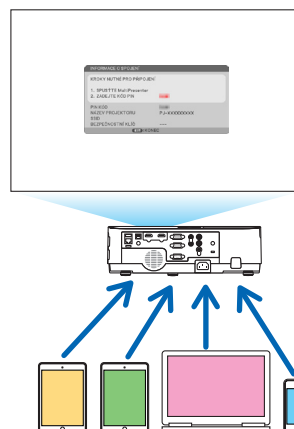
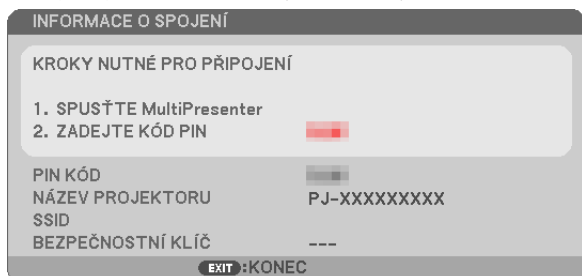

1. Stáhněte si z naší webové stránky aplikační software „MultiPresenter“ a nainstalujte ho na každou terminálovou jednotku jako na počítač.

<https://www.nec-display.com/dl/en/soft/multipresenter/index.html>

2. Zapněte napájení projektoru a zobrazte nabídku na obrazovce a poté vyberte v tomto pořadí následující možnosti:

[NASTAV.] → [BEZDRÁTOVÁ LAN] → [INTELIGENTNÍ SPOJENÍ] pro [PROFIL]

3. Přepněte zdroj projektoru na [LAN].

Otevře se obrazovka pohotovostního režimu.

4. Na každé terminálové jednotce spusťte aplikační software „MultiPresenter“ zadejte PIN kód, který se zobrazí na obrazovce pohotovostního režimu.

* Pro iOS předem vyberte SSID a zadejte BEZPEČNOSTNÍ KLÍČ.

- Proveďte nastavení podrobností pro INTELIGENTNÍ SPOJENÍ pomocí aktivace funkce serveru HTTP. (→ strana 40)
- Podrobnosti o aplikaci MultiPresenter najdete na naší webové stránce v příručce k aplikaci MultiPresenter.

Příklad spojení (2) [PŘÍSTUPOVÝ BOD]

Nastavte projektor jako PŘÍSTUPOVÝ BOD pro připojení terminálových jednotek, jako jsou počítače nebo chytré telefony.

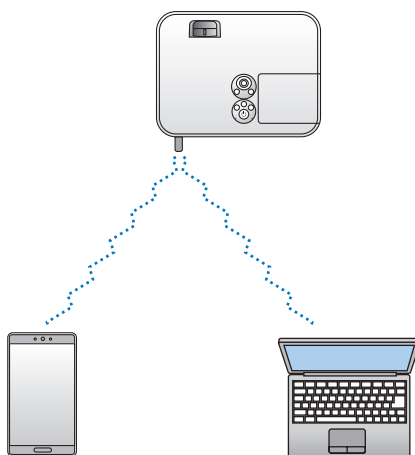

Příklad spojení (3) [INFRASTRUKTURA]

Připojte projektor ke kabelové/bezdrátové síti LAN pomocí přístupového bodu bezdrátové sítě LAN.

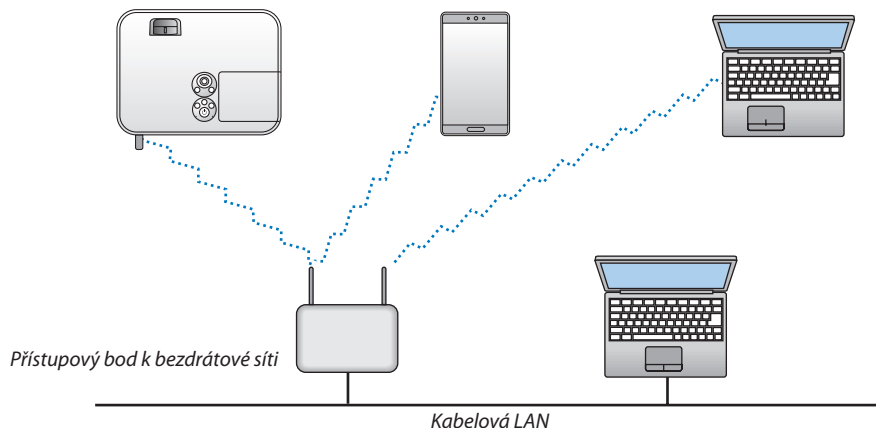

1. Připojte počítač k projektoru prostřednictvím kabelové sítě LAN. (→ strana 96)

2. Pomocí prohlížeče počítače zobrazte server HTTP projektoru. (→ strana 36)

3. Pomocí serveru HTTP nastavte bezdrátovou síť LAN. (→ strana 40)

V položce [NASTAVENÍ] položky [NASTAVENÍ SÍŤE] vyberte pro možnost [BEZDRÁTOVÁ] buď [PŘÍSTUPOVÝ BOD] nebo [INFRASTRUKTURA] a poté proveďte nastavení podrobností v položce [NASTAVENÍ].

4. Pro připojení k bezdrátové síti LAN klepněte na tlačítko [APPLY] (Použít).

POZNÁMKA:

- Chcete-li použít funkci serveru HTTP, musí být projektor připojen k síti. Nejprve připojte projektor k síti pomocí kabelové sítě LAN a poté proveďte potřebná nastavení pro bezdrátovou síť LAN na HTTP serveru.
- Pokud v síti dojde k chybě, kontrolka STATUS (Stav) začne blikat oranžově. V takovém případě změňte IP adresu.

Pokud chcete změnit nastavení bezdrátové sítě LAN na projektoru po jejím nastavení na serveru HTTP, proveďte změnu nastavení v nabídce na obrazovce. (→ strana 79)

7. Údržba

Tato část popisuje jednoduché postupy údržby, které byste měli používat při čištění filtrů, objektivu a skříně nebo při výměně lampy a filtrů.

1 Čištění filtrů

Vzduchový houbovitý filtr zabraňuje tomu, aby se do projektoru dostal prach a špína. Je třeba jej často čistit. Pokud je filtr znečištěný nebo ucpaný, může se projektor přehřívat.

VAROVÁNÍ

- K odstranění prachu ulpělého na filtrech atd. nepoužívejte spreje obsahující hořlavé plyny. Pokud tak učiníte, může dojít k požáru.

POZNÁMKA: Zpráva o nutnosti vyčištění filtru se zobrazí po dobu jedné minuty po zapnutí nebo vypnutí projektoru. Když se zpráva zobrazí, vyčistěte filtry. Čas do dalšího čištění filtrů je v době dodání projektoru nastaven na [5000 H].

Pro zrušení zprávy stiskněte jakékoli tlačítko na skříně projektoru nebo na dálkovém ovladači.

Dvouvrstvý filtr projektoru zlepšuje funkce chlazení a odolnosti proti prachu ve srovnání s běžnými modely. Vnější částí (sací strana) na první a druhé vrstvě filtru slouží k odstranění prachu. Chcete-li filtr vyčistit, odpojte filtrační jednotku a kryt filtru.

UPOZORNĚNÍ

- Před čištěním filtrů vypněte projektor, odpojte napájecí kabel a poté nechte skříň vychladnout. V opačném případě může dojít k úrazu elektrickým proudem nebo popáleninám.

1. Zatlačte na dvě tlačítka, abyste uvolnili filtrační jednotku, a vytáhněte ji.

TIP:

Následující vysvětlení používá jako příklad filtry (s jemnou houbovitou texturou a s hrubou houbovitou texturou) dodávané s projektorem v době nákupu.

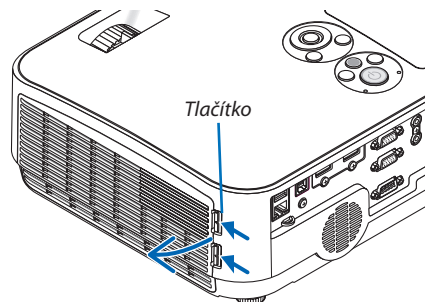

2. Sejměte kryt filtru.

Kryt filtru je upevněn pomocí šesti samostatných montážních bodů.

Ohněte kryt filtru mírným zatlačením na západku, dokud se neuvolní.

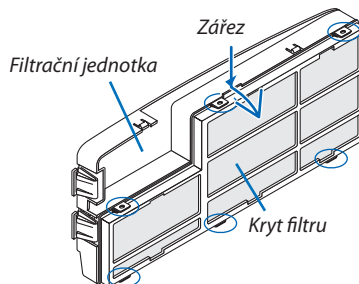

3. Vyjměte všechny čtyři filtry a vysavačem vysajte zevnitř všechny prach.

Odstraňte prach z houbovitého filtru.

POZNÁMKA:

- Při vysávání filtru použijte na vysavači jemný kartáč. Jinak by mohlo dojít k poškození filtru.
- Neomývejte filtr vodou. Mohlo by dojít k ucpaní filtru.

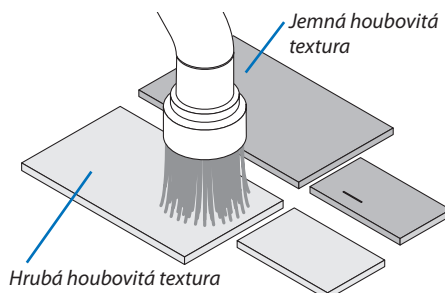

4. Odstraňte prach z filtrační jednotky a krytu filtru.

Vyčistěte vnější i vnitřní části.

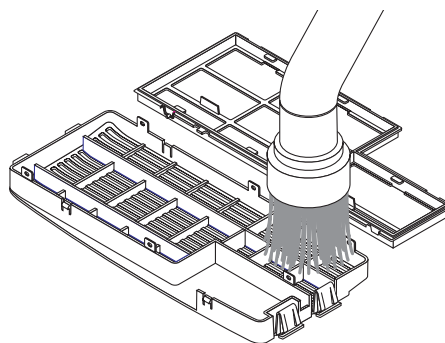

5. Vsaďte všechny čtyři filtry zpět do filtrační jednotky a nasadte kryt filtru.

Filtrační jednotka: Připevněte dva hrubé houbovitě filtry (velký a malý) do filtrační jednotky.

Kryt filtru: Připevněte dva jemné houbovitě filtry (velký a malý) ke krytu filtru.

Jemný houbovitý filtr má zářezy. Zarovnejte tyto zářezy s výstupky na krytu filtru.

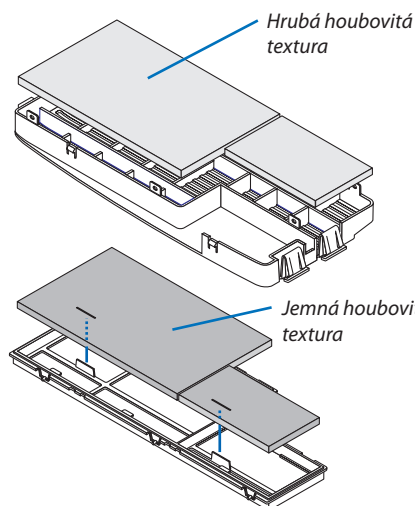

6. Nasadte kryt filtru zpět do filtrační jednotky.

Zarovnejte filtrační jednotku s krytem filtru a zatlačte šest výstupků na místo.

- Zkontrolujte, zda je všech šest montážních bodů správně zarovnáno.

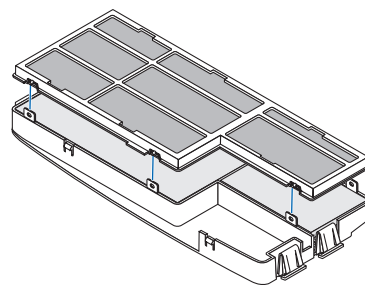

7. Vložte filtrační jednotku zpět do skříně projektoru.

Vložte dvě západky na okraji filtrační jednotky do drážky ve skříně a zatlačením na tlačítko filtrační jednotku zavřete.

- Zatlačte na filtrační jednotku, dokud nezapadne na místo.

8. Vynulujte měřič použití filtru.

Zapojte napájecí kabel do zásuvky a poté projektor zapněte.

V nabídce vyberte položky [RESET.] → [VYNULOVAT POČÍTADLO FILTRU]. (→ strana 85)

Interval doby čištění filtrů je v době dodání projektoru nastaven na možnost [VYPNUTO]. Při běžném používání projektoru není třeba dobu použití filtru nulovat.

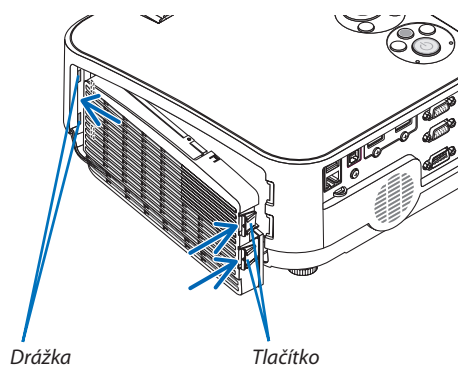

2 Čištění objektivu

- Před čištěním vypněte projektor.
- Projektor má plastový objektiv. Použijte běžně dostupný čistič plastových objektivů.
- Neškrábejte či nedělejte značky na povrchu objektivu, neboť plastový objektiv se snadno poškrábe.
- Nikdy nepoužívejte alkohol nebo čistič skleněných čoček, neboť tím by se povrch plastového objektivu poškodil.

! VAROVÁNÍ

- K odstranění prachu ulpělého na objektivu atd. nepoužívejte spreje obsahující hořlavé plyny. Pokud tak učiníte, může dojít k požáru.

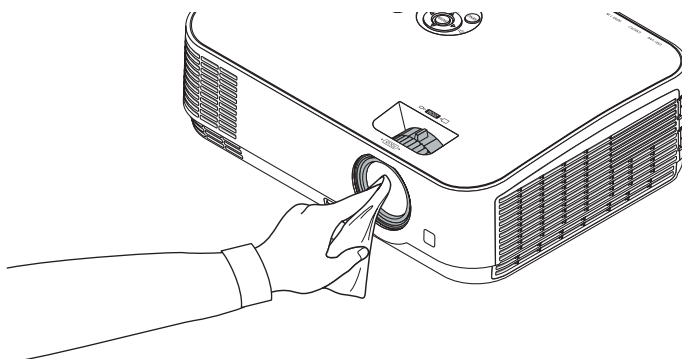

3 Čištění skříně

Před čištěním projektor vypněte a odpojte.

- Prach ze skříně očistíte suchým měkkým hadříkem. Pokud je skříň značně znečištěná, použijte jemný čisticí prostředek.
- Nikdy nepoužívejte silná čisticí prostředky nebo rozpouštědla, jako je například alkohol nebo ředidlo.
- K čištění větracích otvorů nebo reproduktoru použijte vysavač. Netlačte však kartáč vysavače do otvorů ve skříně.

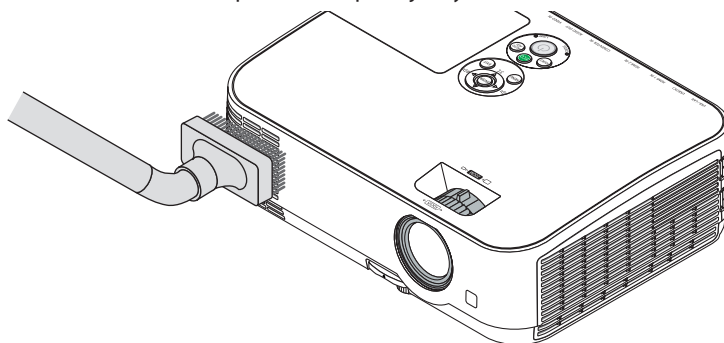

Vysajte prach z větracích otvorů.

- Ucpané větrací otvory mohou způsobit nárůst vnitřní teploty projektoru a jeho následné selhání.
- Dbejte na to, abyste skříň nepoškrábali nebo abyste do ní nenarazili prsty nebo tvrdými předměty.
- O čištění vnitřních částí projektoru se informujte u prodejce.

POZNÁMKA: K čištění skříně, objektivu ani plátna nepoužívejte těžké látky, například insekticidy. Nenechávejte gumové nebo vinylové předměty po delší dobu v kontaktu s ním. Mohlo by dojít k poškození povrchové úpravy nebo odloupení povrchové vrstvy.

4 Výměna lampy a filtrů

Když lampa dosáhne konce životnosti, kontrolka LAMP (Lampa) na skříni začne blikat červeně a zobrazí se zpráva „THE LAMP HAS REACHED THE END OF ITS USABLE LIFE. PLEASE REPLACE THE LAMP AND FILTER.“ (Lampa dosáhla konce životnosti. Vyměňte lampu a filtr.)(* I když může lampa stále fungovat, vyměňte ji, aby byl zachován optimální výkon projektoru. Po výměně lampy nezapomeňte vynulovat měřič použití lampy. (→ strana 85)

UPOZORNĚNÍ

- NEDOTÝKEJTE SE LAMPY ihned po použití. Bude velmi horká. Vypněte projektor a poté odpojte napájecí kabel. Před manipulací nechte lampu alespoň jednu hodinu vychladnout.
- Z bezpečnostních a výkonnostních důvodů používejte určenou lampu.
Při objednávce náhradní lampy je třeba zadat typ vaší lampy NP43LP. NP16LP je také k dispozici, pokud máte tento typ lampy.
Náhradní lampa je dodávána s filtry.
- NEODSTRAŇUJTE ŽÁDNÉ ŠROUBY kromě jednoho šroubu krytu lampy a dvou šroubů pouzdra lampy. Mohlo by dojít k úrazu elektrickým proudem.
- Nerozbíjejte sklo pouzdra lampy.
Dbejte na to, aby se na skleněný povrch pouzdra lampy nedostaly otisky prstů. Otisky prstů na skleněném povrchu mohou způsobit nežádoucí stíny a nízkou kvalitu obrazu.
- Projektor se vypne a přejde do pohotovostního režimu, pokud budete pokračovat v používání projektoru po dalších 100 hodin od doby, kdy lampa dosáhne konce životnosti. Pokud k tomu dojde, nezapomeňte lampu vyměnit. Pokud budete lampu používat po uplynutí doby životnosti, může žárovka prasknout a střepy se mohou rozsypat po pouzdru lampy. Nesahejte na střepy, mohli byste se o ně pořezat. Pokud žárovka praskne, obraťte se na prodejce produktů NEC, který vám lampu vymění.

**POZNÁMKA: Tato zpráva se zobrazí za následujících podmínek:*

- jednu minutu po zapnutí projektoru,
- při stisknutí tlačítka  (Napájení) na skříni projektoru nebo tlačítka POWER OFF (Vypnout) na dálkovém ovladači

Chcete-li tuto zprávu zrušit, stiskněte libovolné tlačítko na skříni projektoru nebo na dálkovém ovladači.

Volitelná lampa a nástroje nutné k výměně:

- křížový šroubovák,
- Náhradní lampa

Postup výměny lampy a filtrů

Krok 1. Vyměňte lampu.

Krok 2. Vyměňte filtry (→ strana 106)

Krok 3. Vynulujte měřič použití lampy a filtru (→ strana 107)

Výměna lampy:**1. Sejměte kryt lampy.**

- (1) Uvolněte šroub krytu lampy.
 - Šroub krytu lampy není snímatelný.
- (2) Zatlačte a vysuňte kryt lampy.

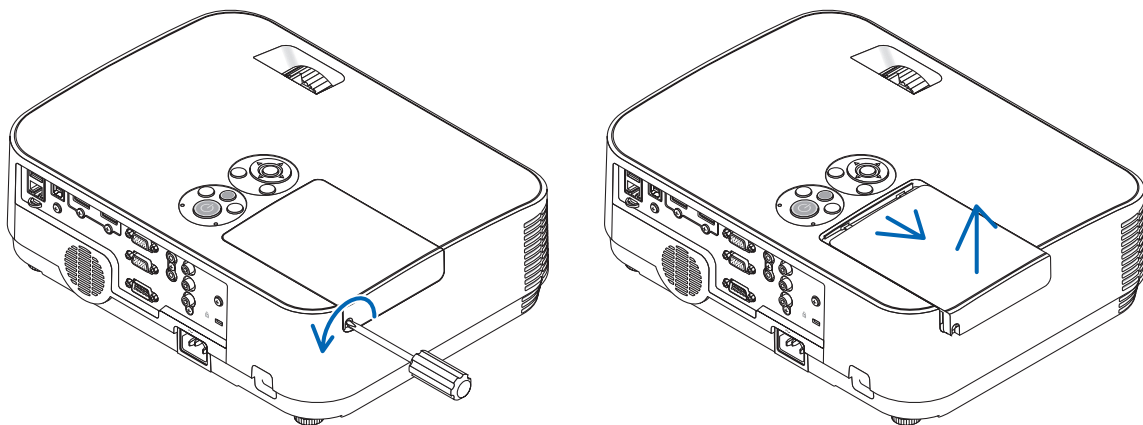
**2. Vyměňte pouzdro lampy.**

- (1) Uvolňujte dva šrouby zajišťující pouzdro lampy, dokud se křížový šroubovák nebude otáčet na volno.
 - Tyto dva šrouby nejsou snímatelné.
 - Toto pouzdro obsahuje blokovací zámek, který zabraňuje riziku úrazu elektrickým proudem. Nesnažte se tento blokovací zámek zkratovat.
- (2) Držte pouzdro lampy a vytáhněte je.

**UPOZORNĚNÍ:**

Před vyjmutím zkontrolujte, že je pouzdro lampy dostatečně vychladlé.

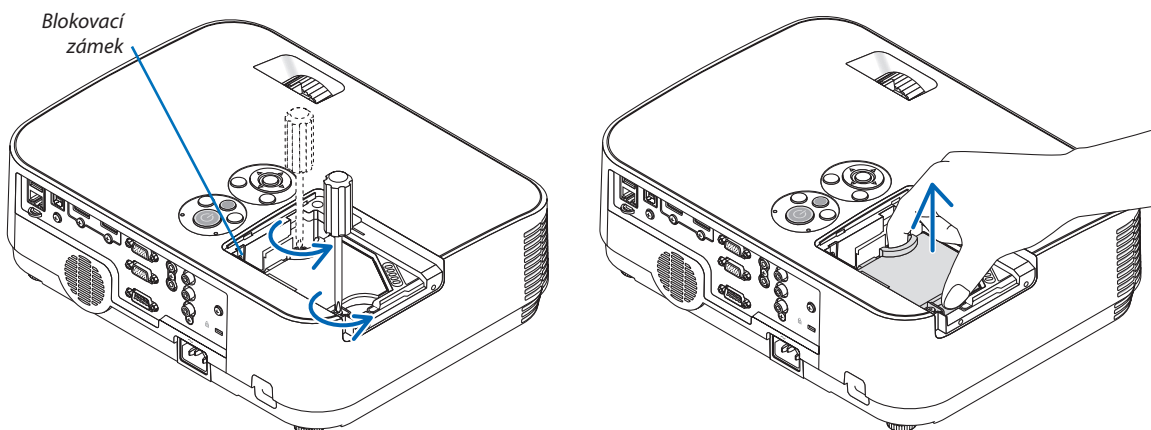

3. Vložte nové pouzdro lampy.

- (1) Zasuňte nové pouzdro lampy, dokud nezapadne do objímky.
- (2) Zatlačením do středu pouzdra lampy je zajistěte.
- (3) Pomocí dvou šroubů je upevněte.
 - Nezapomeňte šrouby utáhnout.

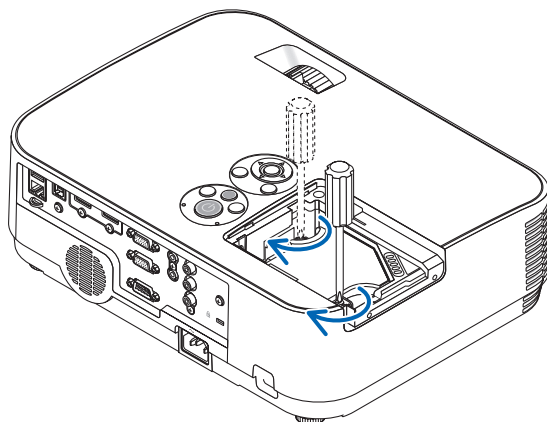
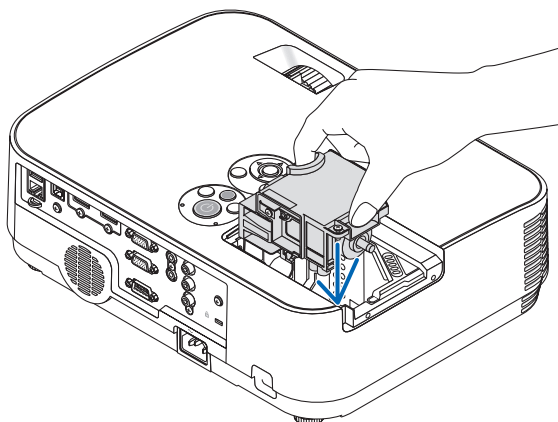
**4. Znovu nasadte kryt lampy.**

- (1) Zasuňte kryt lampy, dokud nezapadne na místo.
- (2) Utáhněte šroub, čímž kryt lampy zajistíte.
 - Nezapomeňte šroub utáhnout.

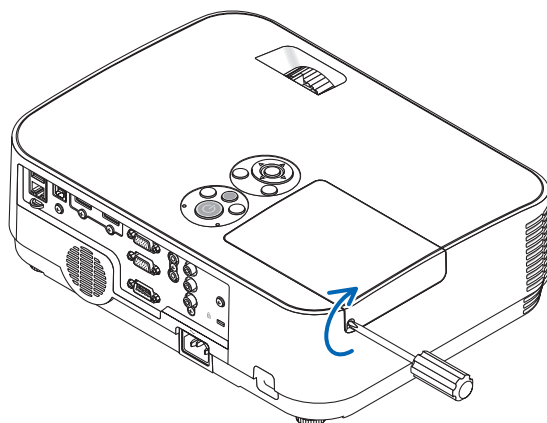
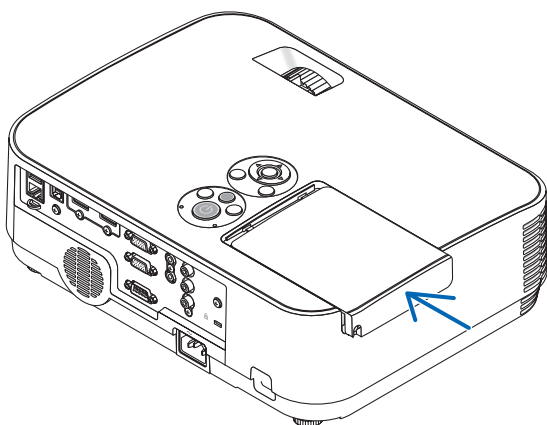

**Tím je výměna lampy dokončena.
Přejděte k výměně filtru.**

POZNÁMKA: Pokud budete pokračovat v používání projektoru po dalších 100 hodin od doby, kdy lampa dosáhne konce životnosti, nebude možné zapnout projektor a zobrazit nabídku.

Pokud k tomu dojde, stisknutím tlačítka HELP (Nápověda) na dálkovém ovladači a jeho podržením po dobu 10 sekund vynulujete měřič použití lampy.

Po vynulování měřiče použití lampy kontrolka LAMP (Lampa) zhasne.

Výměna filtrů:

Čtyři filtry jsou součástí balení náhradní lampy NP43LP.

Hrubý houbovitý filtr: velký a malý (připojeny k filtrační jednotce)

Jemný houbovitý filtr: velký a malý (připojeny ke krytu filtru)

Filtr dodávaný s NP16LP je vyroben z jiného materiálu než filtr dodávaný s typem NP43LP, jehož materiál je netkaný.

Pro popis výměny filtru zaměňte slova „jemný houbovitý a hrubý houbovitý“ za „harmonikový měkký a tvrdý voštinový“.

POZNÁMKA:

- Všechny čtyři filtry je třeba vyměňovat současně.
- Před výměnou filtrů odstraňte prach a špínu ze skříně projektoru.
- Projektor je přesné zařízení. Během výměny filtru nezapomeňte očistit prach a špínu.
- Neomývejte filtry mýdlem a vodou. Mýdlo a voda by poškodily membránu filtru.
- Vložte filtry na místo. Nesprávné uložení filtrů by vedlo k tomu, že by se prach a špína dostaly dovnitř projektoru.

TIP:

Když se materiál filtrů přiložených k projektoru při jeho nákupu liší od materiálu filtrů dodávaných s volitelnou lampou, není mezi těmito dvěma typy žádný rozdíl ve výkonnosti.

Před výměnou filtrů vyměňte lampu. (→ strana 103)

1. Zatlačte na západku, abyste uvolnili filtrační jednotku, a vytáhněte ji.

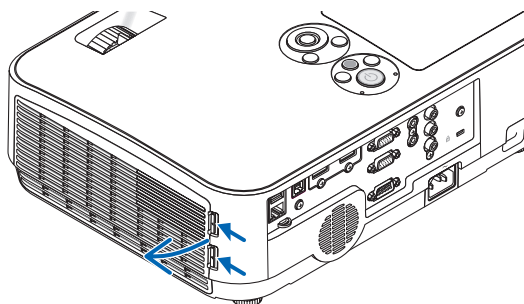

2. Sejměte kryt filtru z filtrační jednotky.

Kryt filtru je upevněn pomocí šesti samostatných montážních bodů.

Mírným zatlačením ohněte kryt filtru, dokud se neuvolní.

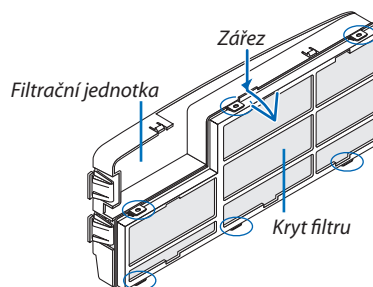

3. Vyměňte všechny čtyři (4) filtry.

1. Vyjměte filtry a poté vyčistěte filtrační jednotku a kryt filtru.

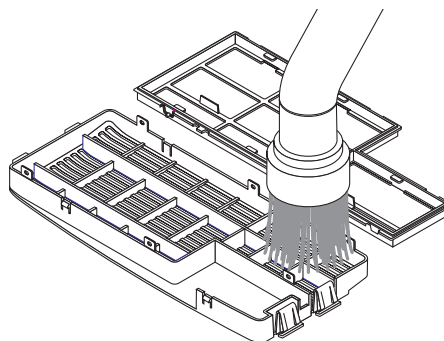

2. Nasaďte nové filtry.

Filtrační jednotka: Připevněte dva hrubé houbovitě filtry na filtrační jednotku.

Kryt filtru: Připevněte dva jemné houbovitě filtry ke krytu filtru.

Harmonikový filtr má zářezy. Zarovnejte tyto zářezy s výstupky na krytu filtru.

4. Nasaďte kryt filtru zpět do filtrační jednotky.

Zarovnejte filtrační jednotku s krytem filtru a zatlačte výstupky na místo.

- Zkontrolujte, zda je všech šest montážních bodů správně zarovnáno.

5. Vložte filtrační jednotku zpět do skříně projektoru.

Vložte dvě západky na okraji filtrační jednotky do drážky ve skříně.

Zatlačte na filtrační jednotku, dokud nezapadne na místo.

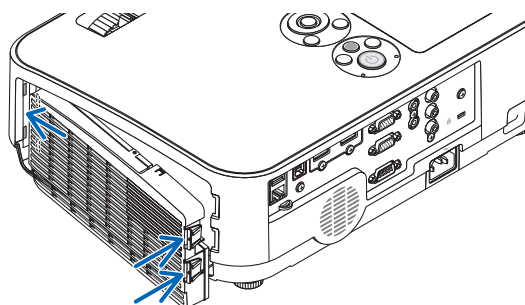
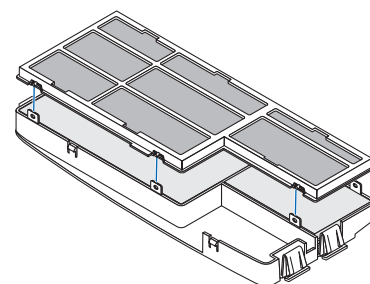
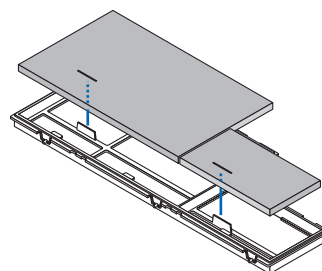
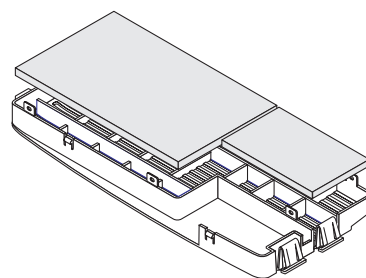

**Tím je výměna filtru dokončena.
Přejděte k vynulování měřičů použití lampy a filtru.**

Vynulování doby použití lampy a filtru:

1. Položte projektor na místo, kde jej používáte.
2. Zapojte napájecí kabel do zásuvky a poté projektor zapněte.
3. Vynulujte dobu použití lampy a filtru.

1. V nabídce vyberte položky [RESET.] → [VYNULOVAT POČÍTADLO LAMPY].
2. Vyberte položku [VYNULOVAT POČÍTADLO FILTRU], čímž zresetujete dobu použití filtru. (→ strana 85)

8. Dodatek

1 Řešení potíží

Tato část pomáhá při řešení problémů, se kterými se během nastavení nebo používání projektoru můžete setkat.

Hlášení kontrollek

Kontrolka POWER (napájení)

Stav kontrolky		Stav projektoru	Poznámka	
Vypnuto		Napájení je vypnuto.	–	
Blikající světlo	Modrá	0,5 s svítí, 0,5 s nesvítí	Projektor se připravuje na zapnutí.	Čekejte.
		2,5 s svítí, 0,5 s nesvítí	Časovač vypnutí je aktivní.	–
	Oranžově	0,5 s svítí, 0,5 s nesvítí	Chlazení	Čekejte.
Svítí	Modrá	Projektor je zapnutý.	–	
	Oranžově	V pohotovostním stavu je v poloze [POHOTOV. REŽIM (STDBY)] vybrána možnost [SÍŤOVÁ POHOTOVOST].	–	
	Červeně	V pohotovostním stavu je v poloze [POHOTOV. REŽIM (STDBY)] vybrána možnost [NORMÁLNĚ].	–	

Kontrolka stavu

Stav kontrolky		Stav projektoru	Poznámka	
Vypnuto		Normálně nebo pohotovostní	–	
Blikající světlo	Červeně	1 cyklus (0,5 s svítí, 2,5 s nesvítí)	Chyba krytu nebo pouzdra lampy	Namontujte kryt lampy nebo její pouzdro správně.
		2 cyklus (0,5 s svítí, 0,5 s nesvítí)	Chyba teploty	Projektor je přehřátý. Přemístěte projektor do chladnějšího prostředí.
		3 cyklus (0,5 s svítí, 0,5 s nesvítí)	Chyba napájení	Napájecí jednotka nefunguje správně. Obratťe se na prodejce.
		4 cyklus (0,5 s svítí, 0,5 s nesvítí)	Chyba ventilátoru	Ventilátory nebudou fungovat správně.
		6 cyklus (0,5 s svítí, 0,5 s nesvítí)	Chyba lampy	Lampa se nerozsvítí. Počkejte jednu minutu a poté ji znovu zapněte.
		Zeleně	1 cyklus (0,5 s svítí, 0,5 s nesvítí)	Opětovné rozsvícení lampy (projektor chladne)
	Oranžově	1 cyklus (0,5 s svítí, 2,5 s nesvítí)	Konflikt sítě	Současně nelze ke stejné síti připojit integrovanou kabelovou i bezdrátovou síť LAN. Chcete-li současně používat integrovanou kabelovou i bezdrátovou síť LAN, připojte je k různým sítím. POZNÁMKA: Ve stavu pohotovostního režimu kontrolka stavu umístěná na skříni neblíká oranžově, ani pokud dochází ke konfliktu sítě.
Svítí	Zeleně	Režim spánku	–	
	Oranžově	Funkce ZÁMEK OVLÁDÁČÍHO PANELU je aktivní.	Stiskli jste tlačítko na skříni, když je zámek ovládacího panelu aktivní.	
		Chyba KONTROLNÍHO ID	Identifikace dálkového ovladače a projektoru se neshoduje.	

Kontrolka lampy

Stav kontrolky		Stav projektoru	Poznámka
Vypnuto		Normálně	–
Blikající světlo	Červeně	Lampa dosáhla konce životnosti. Zobrazí se práva o nutnosti výměny lampy.	Vyměňte lampu.
Svítí	Červeně	Lampa byla používána i po limitu. Projektor nebude možné zapnout, dokud lampu nevyměníte.	Vyměňte lampu.
	Zeleně	Ve stavu [EKOLOGICKÝ REŽIM] ([EKOLOGICKÝ REŽIM AUTO], [NORMÁLNĚ] nebo [EKOLOGICKÝ])	–

Ochrana před přehřátím

Pokud se teplota uvnitř projektoru příliš zvýší, funkce ochrany před přehřátím automaticky vypne lampu, jejíž kontrolka STATUS (Stav) bliká (2 cykly zapínání a vypínání světla kontrolky).

Pokud k tomu dojde, proveďte následující postup:

- Po zastavení ventilátorů odpojte napájecí kabel.
- Přesuňte projektor na chladnější místo, pokud je v přednášecí místnosti příliš teplo.
- Vyčistěte větrací otvory, pokud jsou ucpané prachem.
- Počkejte asi 60 minut, dokud vnitřní část projektoru dostatečně nevychladne.

Časté problémy a jejich řešení

(→ „Kontrolka napájení/stavu/lampy“ na straně 108.)

Problém	Ověřte následující skutečnosti
Nezapne se nebo se nevypne.	<ul style="list-style-type: none"> Zkontrolujte, že je napájecí kabel zapojen a že vypínač na skříni projektoru nebo dálkovým ovladači funguje. (→ strany 11, 12) Zkontrolujte, zda byl kryt lampy správně vložen. (→ strana 105) Zjistěte, zda se projektor nepřehřívá. Pokud není kolem projektoru zajištěno řádné větrání nebo pokud je v přednášecí místnosti příliš teplo, přesuňte projektor na chladnější místo. Zkontrolujte, zda projektor používáte dalších 100 hodin po uplynutí doby životnosti lampy. Pokud ano, vyměňte lampu. Po výměně lampy vynulujte dobu použití lampy. (→ strana 85) Lampa se nemusí rozsvítit. Počkejte jednu minutu a poté ji znovu zapněte. Nastavte možnost [REŽIM VENTILÁTORU] na hodnotu [VELKÁ VÝŠKA], pokud projektor používáte při nadmořské výšce zhruba 1 700 metrů nebo více. Používání projektoru při nadmořské výšce zhruba 1 700 metrů nebo více bez nastavení hodnoty [VELKÁ VÝŠKA] může způsobit přehřívání projektoru a jeho následné vypnutí. Pokud k tomu dojde, počkejte několik minut a poté projektor zapněte. (→ strana 73) <p>Pokud projektor zapnete ihned po vypnutí lampy, po určitou dobu poběží ventilátory, aniž by se zobrazoval obraz, a teprve poté projektor zobrazí obraz. Čekejte.</p>
Vypíná se.	<ul style="list-style-type: none"> Zkontrolujte, zda je funkce [ČASOVAČ VYPNUTÍ] nebo [AUTOMATICKÉ VYPNUTÍ] vypnuta. (→ strana 69, 76)
Žádný obraz	<ul style="list-style-type: none"> Pomocí tlačítka COMPUTER1, HDMI1, HDMI2, VIDEO, USB-A, USB-B nebo LAN na dálkovém ovladači vyberte zdroj (POČÍTAČ, HDMI1, HDMI2, VIDEO, USB-A, LAN nebo USB-B). (→ strana 14) Pokud se obraz přesto nezobrazí, stiskněte tlačítko znovu. Zkontrolujte, že jsou kabely řádně zapojeny. Pomocí nabídek upravte jas a kontrast. (→ strana 61) Pomocí možnosti [RESET.] v nabídce resetujte nastavení nebo úpravy na tovární hodnoty. (→ strana 85) Zadejte zaregistrované klíčové slovo, pokud je funkce zabezpečení aktivní. (→ strana 30) Projektor a notebook je možné propojit jen tehdy, když je projektor v pohotovostním režimu a před zapnutím notebooku. <p>Ve většině případů není výstupní signál z notebooku zapnut, pokud není kabel připojen k projektoru před zapnutím notebooku.</p> <p>* Pokud při používání dálkového ovladače dojde ke ztmavnutí obrazovky, může se jednat o důsledek spořiče obrazovky počítače nebo softwaru pro řízení spotřeby.</p> <ul style="list-style-type: none"> Viz také další strana.
Náhlé ztmavnutí obrazu	<ul style="list-style-type: none"> Zkontrolujte, zda se projektor nenachází v režimu Forced ECO (Vynucený úsporný režim) kvůli příliš vysoké okolní teplotě. Pokud ano, snižte teplotu projektoru výběrem hodnoty [VYSOKÝ] pro možnost [REŽIM VENTILÁTORU]. (→ strana 73)
Neobvyklý tón nebo odstín barvy	<ul style="list-style-type: none"> Zkontrolujte, zda je v nabídce [BARVA ZDI] vybrána správná barva. Pokud ne, vyberte vhodnou možnost. (→ strana 68) Nastavte hodnotu [ODSTÍN] pro možnost [OBRAZ]. (→ strana 61)
Obraz není na plátně vyrovnán.	<ul style="list-style-type: none"> Změňte polohu projektoru, aby se zlepšil jeho úhel vzhledem k plátnu. (→ strana 15, 16) Pomocí funkce korekce lichoběžníkového zkreslení upravte deformaci obrazu. (→ strana 18)
Rozmazaný obraz	<ul style="list-style-type: none"> Upravte zaostření. (→ strana 17) Změňte polohu projektoru, aby se zlepšil jeho úhel vzhledem k plátnu. (→ strana 15, 16) Zajistěte, aby vzdálenost mezi projektorem a plátnem spadala do nastavitelného rozsahu. (→ strana 88) Pokud je projektor v chladu, následně přenesen do tepla a zapnut, může se na objektivu srážet pára. Pokud k tomu dojde, nechte projektor na místě, dokud pára z objektivu nezmezí.
Mihotání na plátně	<ul style="list-style-type: none"> Nastavte možnost [REŽIM VENTILÁTORU] na hodnotu jinou než [VELKÁ VÝŠKA], pokud projektor používáte při nadmořské výšce zhruba 1 700 metrů nebo méně. Používání projektoru v nadmořské výšce nižší než 1 700 metrů a nastavení projektoru na hodnotu [VELKÁ VÝŠKA] může způsobit nedostatečné zahřátí lampy a v důsledku toho blikání obrazu. Přepněte možnost [REŽIM VENTILÁTORU] na hodnotu [AUTOMAT]. (→ strana 73)
Obraz je posunut svisle nebo vodorovně nebo v obou směrech.	<ul style="list-style-type: none"> Zkontrolujte rozlišení a frekvenci počítače. Ujistěte se, že rozlišení, které chcete zobrazit, je projektorem podporováno. (→ strana 115) Upravte počítačový obraz ručně pomocí funkce VODOROVNÉ/SVISLE v nabídce [MOŽNOSTI OBRAZU]. (→ strana 63)
Dálkový ovladač nefunguje.	<ul style="list-style-type: none"> Vložte nové baterie. (→ strana 9) Zkontrolujte, že mezi projektorem a vámi nejsou žádné překážky. Stůjte maximálně 7 m od projektoru. (→ strana 9)
Kontrolka svítí nebo bliká.	<ul style="list-style-type: none"> Viz část Kontrolka POWER/STATUS/LAMP (Napájení/Stav/Lampa). (→ strana 108)
Křížení barev v režimu RGB	<ul style="list-style-type: none"> Stiskněte tlačítko AUTO ADJ. (Automatické seřízení) na skříni projektoru nebo dálkovým ovladači. (→ strana 20) Nastavte počítačový obraz ručně pomocí hodnoty [TAKT]/[FÁZE] v části [MOŽNOSTI OBRAZU] v nabídce. (→ strana 62)

Další informace vám poskytne prodejce.

Pokud není zobrazen žádný obraz nebo pokud je obraz zobrazen nesprávně.

- Zapnutí projektoru a počítače

Projektor a notebook je možné propojit jen tehdy, když je projektor v pohotovostním režimu a před zapnutím notebooku.

Ve většině případů není výstupní signál z notebooku zapnut, pokud není kabel připojen k projektoru před zapnutím notebooku.

POZNÁMKA: Horizontální frekvenci aktuálního signálu lze zkontrolovat v nabídce projektoru pod položkou Information (Informace). Pokud je uvedena hodnota „0 kHz“, z počítače nevychází žádný signál. (→ strana 82 nebo přejděte k dalšímu kroku)

- Aktivace externího displeje počítače

Zobrazení obrazu na displeji notebooku nutně neznamená, že počítač přenáší signál do projektoru. Při použití kompatibilního notebooku slouží k aktivaci nebo deaktivaci externího displeje kombinace funkčních kláves. Obvykle lze externí displej zapnout a vypnout kombinací klávesy „Fn“ a jedné z 12 funkčních kláves. Například notebooky NEC používají k přepínání mezi displeji kombinace kláves Fn + F3, zatímco notebooky Dell používají kombinaci kláves Fn + F8.

- Nestandardní výstup signálu z počítače

Pokud výstupní signál z notebooku neodpovídá průmyslovému standardu, promítaný obraz se nemusí zobrazit správně. Pokud k tomu dojde, deaktivujte displej LCD notebooku, když používáte zobrazení na projektoru. Každý notebook má jiný způsob deaktivace a opětovné aktivace místního displeje LCD (jak je popsáno v předchozím kroku). Podrobné informace najdete v dokumentaci k vašemu počítači.

- Zobrazený obraz je při používání počítače Mac nesprávný

Při používání počítače Mac s projektorem nastavte přepínač DIP adaptéru Mac (není součástí dodávky projektoru) dle daného rozlišení. Po nastavení restartujte počítač Mac, aby se změny projevily.

Pro nastavení režimů zobrazení jiných než režimů podporovaných počítačem Mac a projektorem může po změně přepínače DIP na adaptéru Mac dojít k třepotání obrazu nebo se nemusí zobrazit nic. Pokud k tomu dojde, nastavte přepínač DIP na pevný režim 13" a poté počítač Mac restartujte. Poté obnovte přepínač DIP na zobrazitelný režim a znovu restartujte počítač Mac.

POZNÁMKA: Kabel videoadaptéru vyrobený společností Apple Inc. je třeba použít s počítačem MacBook, který nemá 15kolíkový minikonektor D-Sub.

- Zrcadlení v počítači MacBook

* Při používání projektoru s počítačem MacBook nelze výstup nastavit na hodnotu 1 024 × 768, pokud není vypnuto zrcadlení v počítači MacBook. Informace o zrcadlení najdete v uživatelské příručce dodané k vašemu počítači Mac.

- Složky nebo ikony jsou na obrazovce počítače Mac skryty

Složky nebo ikony nemusí být na obrazovce vidět. Pokud k tomu dojde, vyberte možnost [View] (Zobrazit) → [Arrange] (Uspořádat) z nabídky Apple a ikony uspořádejte.

2 Technické údaje

Tato část poskytuje technické údaje o výkonu projektoru.

Optické vlastnosti

Číslo modelu	ME401W	ME361W	ME331W	ME301W	ME401X	ME361X	ME331X	ME301X
Panel LCD	Displej LCD s úhlopříčkou 0,59 palce s mikropolem objektivu (poměr stran 16:10)				Displej LCD s úhlopříčkou 0,63 palce s mikropolem objektivu (poměr stran 4:3)			
Rozlišení*1	1 280 × 800 pixelů (WXGA)				1 024 × 768 pixelů (XGA)			
Objektiv	Manuální zoom a manuální ostření Poměr manuálního přiblížení = 1,7 F = 1,7–2,1 f = 17,5–29,0 mm							
Lampa	EKOLOGICKÝ REŽIM VYPNUT	240 W	235 W	214 W	240 W	235 W	214 W	
	NORMÁLNĚ	171 W						
	EKOLOGICKÝ	140 W						
Světelný výkon*2*3	4000 lumenů	3600 lumenů	3300 lumenů	3000 lumenů	4000 lumenů	3600 lumenů	3300 lumenů	3000 lumenů
	NORMÁLNĚ: 75 %	NORMÁLNĚ: 75 %	NORMÁLNĚ: 75 %	NORMÁLNĚ: 80 %	NORMÁLNĚ: 75 %	NORMÁLNĚ: 75 %	NORMÁLNĚ: 75 %	NORMÁLNĚ: 80 %
	EKOLOGICKÝ: 60 %*4							
Kontrastní poměr*3 (úplná bílá: úplná černá)	6000:1				12000:1			
Velikost obrazu (úhlopříčka)	25–300 palců (0,6 – 7,6 m)				25–300 palců (0,6 – 7,6 m)			
Promítací vzdálenost (min–max)	27–573 palců (0,7 – 14,6 m)				26–543 palců (0,6 – 13,8 m)			
Úhel promítání	10,7–11,4 (širokoúhlý)/6,5–6,8 (televizní)							

*1 Efektivních pixelů je více než 99,99 %.

*2 Hodnota světelného výkonu (lumeny) při nastavení režimu [PŘEDVOLBA] na možnost [VYSOKÝ LESK]. Pokud je jako režim [PŘEDVOLBA] vybrána jakákoli jiná možnost, hodnota světelného výkonu může být nižší.

*3 Soulad s normou ISO21118-2012

*4 Maximální výkon je stejný jako výkon v režimu NORMÁLNĚ(EKOLOGICKÝ REŽIM).

Elektrické vlastnosti

Číslo modelu	ME401W	ME361W	ME331W	ME301W	ME401X	ME361X	ME331X	ME301X
Vstupy	1 × RGB/komponentní (15kolíkový D-Sub), 2 × HDMI typ A (19 kolíkový konektor HDMI ⁵), s podporou HDCP*5, 1 × Video (RCA), 1 × (L/R) RCA Audio, 1 × Stereo Mini Audio							
Výstupy	1 × RGB (15kolíkový D-Sub), 1 × Stereo Mini Audio							
Řízení počítače	1 × port řídicí počítač (9kolíkový D-Sub)							
Port kabelové sítě LAN	1 × RJ-45 (10BASE-T/100BASE-TX)							
Port bezdrátové sítě LAN (volitelný)	IEEE 802.11 b/g/n (vyžaduje volitelnou jednotku USB bezdrátové sítě LAN)							
Port USB	1 × typ A, 1 × typ B							
Reprodukce barev	10bitové zpracování signálu (1,07 miliard barev) (USB-A, LAN: 16,7 milionů barev)							
Kompatibilní signály*6	Analogový: VGA/SVGA/XGA/WXGA/Quad-VGA/SXGA/SXGA+/WXGA+/WXGA++/UXGA/WSXGA+/HD/Full HD/WUXGA/Mac13", 16", 21", 23" Komponentní: 480i/480p/576i/576p/720p/1080i/1080p HDMI: VGA/SVGA/XGA/WXGA/Quad-VGA/SXGA/SXGA+/WXGA+/WXGA++/WSXGA+/480p/576p/720p/1080i/1080p							

*5 HDMI⁵ (Deep Color, Lip Sync) s podporou technologie HDCP

Co je technologie HDCP/HDCP?

HDCP je zkratkou pro High-bandwidth Digital Content Protection (ochrana širokopásmového digitálního obsahu). HDCP (High bandwidth Digital Content Protection) je systém, který zabraňuje nezákonnému kopírování dat videa posílaných přes rozhraní High-Definition Multimedia Interface (HDMI).

Pokud materiál není možné zobrazit přes vstup HDMI, nemusí to nutně znamenat, že projektor nefunguje správně. V případě implementace ochrany HDCP nemusí být zobrazen určitý obsah chráněný technologií HDCP z důvodu rozhodnutí/záměru společenství HDCP (Digital Content Protection, LLC).

Video: Deep Color; 8/10/12 bitů, LipSync

Audio: LPCM; až 2 kanály, vzorkovací frekvence 32/44,1/48 KHz, bit vzorky; 16/20/24 bitů

*6 Obraz s vyšším či nižším rozlišením, než je původní rozlišení projektoru (ME401X/ME361X/ME331X/ME301X: 1 024 × 768 / ME401W/ME361W/ME331W/ME301W: 1 280 × 800) se zobrazí pomocí Advanced AccuBlend. (→ strana 115)

Číslo modelu	ME401W	ME361W	ME331W	ME301W	ME401X	ME361X	ME331X	ME301X
Horizontální rozlišení	540 televizních řádků: NTSC/NTSC4.43/PAL/PAL-M/PAL-N/PAL60 300 televizních řádků: SECAM							
Rychlost řádkování	Vodorovně: 15 kHz až 100 kHz (RGB: 24 kHz nebo více) Svisle: 50 Hz až 120 Hz (HDMI: 50 Hz až 85 Hz)							
Kompatibilita synchronizace	Oddělená synchronizace							
Integrovaný reproduktor	20 W (monaurální)							
Požadavky na napájení	100–240 V stř., 50/60 Hz							
Vstupní proud	3,4 A–1,4 A							
Spotřeba energie	EKOLOGICKÝ REŽIM VYPNUT	316 W (100–130 V)	309 W (100–130 V)	286 W (100–130 V)	316 W (100–130 V)	309 W (100–130 V)	286 W (100–130 V)	286 W (100–130 V)
		304 W (200–240 V)	297 W (200–240 V)	274 W (200–240 V)	304 W (200–240 V)	297 W (200–240 V)	274 W (200–240 V)	274 W (200–240 V)
	NORMÁLNĚ	241 W (100–130 V)/230 W (200–240 V)						
	EKOLOGICKÝ	201 W (100–130 V)/193 W (200–240 V)						
	POHOTOV. REŽIM (SÍŤOVÁ POHOTOVOST)	1,9 W (100–130 V)/2,3 W (200–240 V)						
	POHOTOV. REŽIM (NORMÁLNĚ)	0,23 W (100–130 V)/0,45 W (200–240 V)						

Mechanické vlastnosti

Číslo modelu	ME401W	ME361W	ME331W	ME301W	ME401X	ME361X	ME331X	ME301X
Instalace	Stolní/Přední, Stolní/Zadní, Stropní/Přední, Stropní/Zadní							
Orientace								
Rozměry	13,3" (Š) × 4,0" (V) × 10,2" (H)/339 mm (Š) × 102 mm (V) × 259 mm (H) (bez výstupků) 13,3" (Š) × 4,3" (V) × 10,2" (H)/339 mm (Š) × 108,5 mm (V) × 259 mm (H) (včetně výstupků)							
Hmotnost	2,9 kg/6,4 libry							
Vlastnosti prostředí	Provozní teplota: 5 °C až 40 °C, (úsporný režim ECO bude automaticky vybrán při teplotě 35 °C až 40 °C) 20% až 80% vlhkost (bez kondenzace) Skladovací teplota: -10 °C až 50 °C, 20% až 80% vlhkost (bez kondenzace) Provozní nadmořská výška: 0 až 2 600 m/8 500 stop (nastavte možnost [REŽIM VENTILÁTORU] na [VELKÁ VÝŠKA], pokud projektor používáte v nadmořské výšce nad 1 700 metrů.							

Další informace:

USA: <https://www.necdisplay.com/>

Evropa: <https://www.nec-display-solutions.com/>

Globální: <https://www.nec-display.com/global/index.html>

Informace o volitelném příslušenství najdete na naší webové stránce nebo v brožůře.

Technické údaje podléhají změnám bez předchozího upozornění.

3 Rozměry skříně

Jednotka: mm (palce)

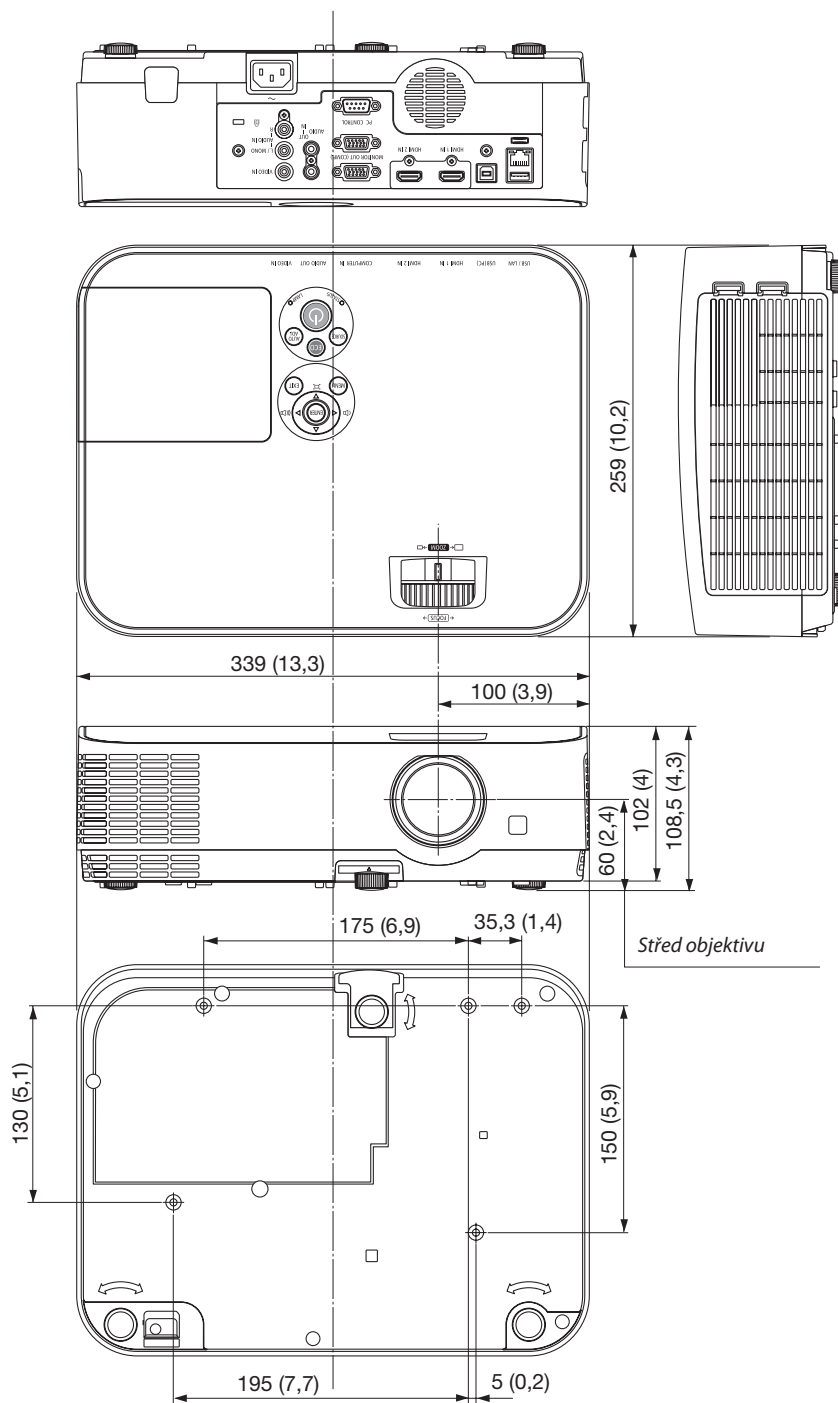

4 Přřazení kolíků vstupního konektoru D-Sub COMPUTER (Počítač)

15kolíkový minikonektor D-Sub

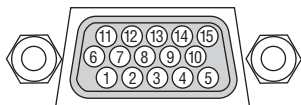

Úroveň signálu

Video signál: 0,7 V_{p-p} (Analogový)

Synchronizační signál: úroveň TTL

Č. kolíku	Signál RGB (analogový)	Signál YCbCr
1	Červeně	Cr
2	Zelená nebo Synchronizace na zeleně	Y
3	Modrá	Cb
4	Uzemnění	
5	Uzemnění	
6	Červené uzemnění	Uzemnění Cr
7	Zelené uzemnění	Uzemnění Y
8	Modré uzemnění	Uzemnění Cb
9	Žhavicí svíčka	
10	Uzemnění synchronizačního signálu	
11	Žádné připojení	
12	Dvoucestný DATA (SDA)	
13	Horizontální synchronizace nebo Kompozitní synchronizace	
14	Vertikální synchronizace	
15	Kmitočet dat	

COMPUTER IN (Počítačový vstup)

POZNÁMKA: Kolíky číslo 12 a 15 jsou vyžadovány pro DDC/CI.

5 Seznam kompatibilních vstupních signálů

Analogový RGB

Signál	Rozlišení (body)	Poměr stran	Obnovovací frekvence (Hz)
VGA	640 × 480	4:3	60/72/75/85/iMac
SVGA	800 × 600	4:3	56/60/72/75/85/iMac
XGA	1024 × 768 ^{*1}	4:3	60/70/75/85/iMac
WXGA	1280 × 768 ^{*2}	15:9	60
	1280 × 800 ^{*2}	16:10	60
	1360 × 768 ^{*3}	16:9	60
	1366 × 768 ^{*3}	16:9	60
Quad-VGA	1280 × 960	4:3	60/75
SXGA	1280 × 1024	5:4	60/75
SXGA+	1400 × 1050	4:3	60
WXGA+	1440 × 900	16:10	60
WXGA++	1600 × 900 ^{*3}	16:9	60
UXGA	1600 × 1200 ^{*4}	4:3	60
WSXGA+	1680 × 1050	16:10	60
HD	1280 × 720	16:9	60
Full HD	1920 × 1080	16:9	60
WUXGA	1920 × 1200 ^{*5}	16:10	60
MAC 13"	640 × 480	4:3	67
MAC 16"	832 × 624	4:3	75
MAC 19"	1024 × 768	4:3	75
MAC 21"	1152 × 870	4:3	75
MAC 23"	1280 × 1024	5:4	65

Komponentní

Signál	Formát	Poměr stran	Obnovovací frekvence (Hz)
HDTV (1080p)	1920 × 1080	16:9	50/60
HDTV (1080i)	1920 × 1080	16:9	50/60
HDTV (720p)	1280 × 720	16:9	50/60
SDTV (480p)	720 × 480	4:3/16:9	60
SDTV (576p)	720 × 576	4:3/16:9	50
SDTV (480i)	720 × 480	4:3/16:9	60
SDTV (576i)	720 × 576	4:3/16:9	50

Kompozitní Video

Signál	Poměr stran	Obnovovací frekvence (Hz)
NTSC	4:3	60
PAL	4:3	50
PAL60	4:3	60
SECAM	4:3	50

HDMI

Signál	Rozlišení (body)	Poměr stran	Obnovovací frekvence (Hz)
VGA	640 × 480	4:3	60
SVGA	800 × 600	4:3	60
XGA	1024 × 768 ^{*1}	4:3	60
WXGA	1280 × 768 ^{*2}	15:9	60
	1280 × 800 ^{*2}	16:10	60
	1366 × 768	16:9	60
Quad-VGA	1280 × 960	4:3	60
SXGA	1280 × 1024	5:4	60
SXGA+	1400 × 1050	4:3	60
WXGA+	1440 × 900	16:10	60
WXGA++	1600 × 900	16:9	60
WSXGA+	1680 × 1050	16:10	60
WUXGA	1920 × 1200	16:10	60 ^{*6}
HDTV (1080p)	1920 × 1080	16:9	50/60
HDTV (1080i)	1920 × 1080	16:9	50/60
HDTV (720p)	1280 × 720	16:9	50/60
SDTV (480p)	720 × 480	4:3/16:9	60
SDTV (576p)	720 × 576	4:3/16:9	50
SDTV (480i)	720 × 480	4:3/16:9	60
SDTV (576i)	720 × 576	4:3/16:9	50

*1 Původní rozlišení na modelu XGA (ME401X/ME361X/ME331X/ME301X)

*2 Původní rozlišení na modelu WXGA (ME401W/ME361W/ME331W/ME301W)

*3 Projektor může tyto signály zobrazovat nesprávně, je-li možnost [POMĚR STRAN] v nabídce na obrazovce nastavena na [AUTOMAT].
Výchozí nastavení možnosti [POMĚR STRAN] je [AUTOMAT]. Pro zobrazení těchto signálů změňte nastavení možnosti [POMĚR STRAN] na [16:9].

*4 REŽIM WXGA: VYPNUTO

*5 REŽIM WXGA: ZAPNUTO

*6 RB (Signál sníženého zatemňování) je funkční až do 154 MHz.

POZNÁMKA:

- Obraz s vyšším či nižším rozlišením, než je původní rozlišení projektoru (ME401X/ME361X/ME331X/ME301X: 1 024 × 768 / ME401W/ME361W/ME331W/ME301W: 1 280 × 800) se zobrazí pomocí Advanced AccuBlend.
- Synchronizace na zelené ani kompozitní synchronizační signály nejsou podporovány.
- Jiné signály než uvedené v následující tabulce se nemusí správně zobrazit. Pokud k tomu dojde, změňte obnovovací frekvenci nebo rozlišení v počítači. Postup najdete v části nápovědy Display Properties (Vlastnosti zobrazení) k vašemu počítači.

6 Ovládací kódy pro PC a kabelové spojení

Ovládací kódy pro PC

Funkce	Kód
POWER ON	02H 00H 00H 00H 02H
POWER OFF	02H 01H 00H 00H 00H 03H
INPUT SELECT COMPUTER	02H 03H 00H 00H 02H 01H 01H 09H
INPUT SELECT HDMI1	02H 03H 00H 00H 02H 01H 1AH 22H
INPUT SELECT HDMI2	02H 03H 00H 00H 02H 01H 1BH 23H
INPUT SELECT VIDEO	02H 03H 00H 00H 02H 01H 06H 0EH
INPUT SELECT USB-A	02H 03H 00H 00H 02H 01H 1FH 27H
INPUT SELECT LAN	02H 03H 00H 00H 02H 01H 20H 28H
INPUT SELECT USB-B	02H 03H 00H 00H 02H 01H 22H 2AH
PICTURE MUTE ON	02H 10H 00H 00H 00H 12H
PICTURE MUTE OFF	02H 11H 00H 00H 00H 13H
SOUND MUTE ON	02H 12H 00H 00H 00H 14H
SOUND MUTE OFF	02H 13H 00H 00H 00H 15H

POZNÁMKA: Pro kompletní seznam ovládacích kódů kontaktujte svého místního prodejce.

Kabelové spojení

Komunikační protokol

Přenosová rychlost (baud rate)38400 bps

Délka dat.....8 bitů

ParitaBez paritních bitů

Stop bitJeden bit

X zap./vyp.Žádné

Komunikační proceduraFull duplex

POZNÁMKA: V závislosti na vybavení doporučujeme při delších kabelážích snížit přenosovou rychlost.

Port řídicí počítač (9kolíkový D-Sub)

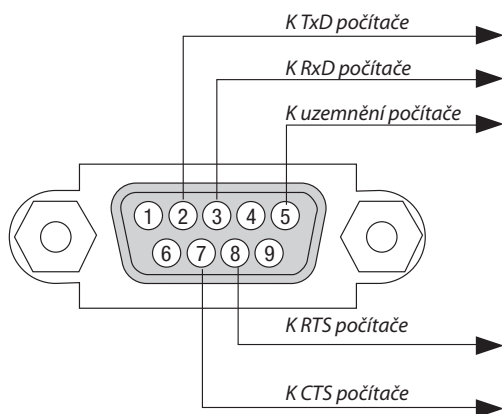

POZNÁMKA 1: kolíky 1, 4, 6 a 9 se nepoužívají.

POZNÁMKA 2: Pro zjednodušení kabelového spojení propojte „Request to Send“ (Požadavek na vysílání) a „Clear to Send“ (Povolení k vysílání) jumprem na obou koncích kabelu.

POZNÁMKA 3: Při delších kabelážích doporučujeme nastavit rychlost komunikace s projektorem na 9600 bps.

7 Použití počítačového kabelu (VGA) k ovládnání projektoru (Virtual Remote Tool)

Pomocí softwarového nástroje „Virtual Remote Tool“, který si můžete stáhnout z našich webových stránek, můžete na obrazovce svého počítače zobrazit virtuální vzdálenou obrazovku (nebo panel nástrojů).

To vám pomůže při provádění úkonů, jako je zapínání/vypínání projektoru a výběr zdroje signálu přes počítačový kabel (VGA), sériový kabel či připojení k síti LAN. V případě sériového připojení nebo připojení k síti LAN je také možné posílat do projektoru obrázky a registrovat je jako logo projektoru. Po zaregistrování je možné logo uzamknout proti změnám.

Ovládací funkce

Zapnutí/vypnutí, volba signálu, zmrazení obrazu, vypnutí obrazu, vypnutí zvuku, přenos loga do projektoru a vzdálené ovládnání projektoru přes PC.



Virtuální vzdálená obrazovka

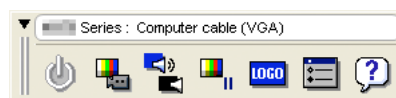

Panel nástrojů

Pro získání programu Virtual Remote Tool navštivte naše webové stránky a stáhněte si ho:

<https://www.nec-display.com/dl/en/index.html>

POZNÁMKA:

- Máte-li jako zdroj vybránou možnost [POČÍTAČ], zobrazí se kromě obrazovky počítače také virtuální vzdálená obrazovka nebo panel nástrojů.
- Chcete-li použít program Virtual Remote Tool, propojte pomocí dodaného počítačového kabelu (VGA) konektor COMPUTER IN přímo s výstupním konektorem pro monitor počítače.

Použijete-li přepínač či jiné kabely než dodaný počítačový kabel (VGA), může dojít k poruše v signálové komunikaci.

Konektor VGA kabelu:

Kolíky číslo 12 a 15 jsou vyžadovány pro DDC/CI.

- Funkčnost nástroje Virtual Remote Tool závisí na specifikacích vašeho počítače a verzi grafických adapterů a ovladačů.
- Pro spuštění Virtual Remote Tool na Windows 8.1, Windows 8 a Windows XP je vyžadován program „Microsoft .NET Framework Version 2.0“. Microsoft .NET Framework Version 2.0, 3.0 nebo 3.5 je dostupný na webových stránkách společnosti Microsoft. Stáhněte jej a nainstalujte na Váš počítač.
- Pro grafické logo, které může být odesláno do projektoru prostřednictvím Virtual Remote Tool, platí následující omezení: (Pouze přes sériové nebo LAN připojení.)
 - Velikost souboru: méně než 1 MB
 - Velikost obrazu (rozlišení):
 - ME401W/ME361W/ME331W/ME301W: Vodorovně 1 280 × svisle 800 bodů nebo méně
 - ME401X/ME361X/ME331X/ME301X: Vodorovně 1 024 × svisle 768 bodů nebo méně
 - Počet barev: 256 barev nebo méně
- K tomu, abyste nastavili výchozí „Logo NEC“ jako logo pozadí, je třeba jej zaregistrovat jako logo pozadí pomocí obrazového souboru (ME401W/ME361W/ME331W/ME301W: /Logo/necpj_bbwx.bmp, ME401X/ME361X/ME331X/ME301X: /Logo/necpj_bb_x.bmp), který je součástí dodaného disku CD-ROM projektoru NEC.

TIP:

- Program Virtual Remote Tool lze používat v případě sériového připojení nebo připojení k síti LAN. Nástroj Virtual Remote Tool nepodporuje připojení USB.
- Vstupní konektor COMPUTER IN podporuje technologii DDC/CI (Display Data Channel Command Interface). DDC/CI je standardní rozhraní pro obousměrnou komunikaci mezi displejem/projektorem a počítačem.

8 Kontrolní seznam pro řešení potíží

Dříve, než se obrátíte na svého prodejce či servisní pracovníky, projděte si následující seznam, abyste se ujistili, že je oprava skutečně nutná také s ohledem na část „Řešení potíží“ v uživatelské příručce. Niže uvedený kontrolní seznam nám pomůže váš problém vyřešit efektivněji.

* Tuto a následující stránku si vytiskněte pro vaši kontrolu.

Frekvence výskytu vždy někdy (Jak často? _____) jiné (_____)

Napájení

- Žádné napětí (kontrolka POWER (napájení) nesvítí modře) Viz „Kontrolka STATUS (Stav)“:
 - Zástrčka napájecího kabelu je zcela zasunuta do elektrické zásuvky.
 - Hlavní vypínač je v poloze ON (zapnuto).
 - Kryt lampy je správně nainstalován.
 - Doba provozu lampy (provozní hodiny lampy) byla po výměně lampy vynulována.
 - Žádné napájení, přestože jste podrželi tlačítko POWER (Napájení) stisknuté.
- Vypnutí během provozu.
 - Zástrčka napájecího kabelu je zcela zasunuta do elektrické zásuvky.
 - Kryt lampy je správně nainstalován.
 - Funkce [AUTOMATICKÉ VYPNUTÍ] je vypnutá (týká se pouze modelů s touto funkcí).
 - Funkce [ČASOVAČ VYPNUTÍ] je vypnutá (týká se pouze modelů s touto funkcí).

Video a zvuk

- Na projektoru se neobjevuje obraz z počítače či video zařízení.
 - Stále se neobjevuje žádný obraz, i když jste nejdříve připojili projektor k počítači a až následně počítač zapnuli.
 - Povolení výstupu signálu notebooku na projektor.
 - *Zobrazení z externího zdroje můžete povolit/zakázat pomocí kombinace funkčních kláves. Obvykle k zapnutí či vypnutí zobrazení z externího zdroje slouží kombinace klávesy „Fn“ a jedné z 12 funkčních kláves.*
 - Žádný obraz (modré nebo černé pozadí, žádné zobrazení).
 - Stále se neobjevuje žádný obraz, i když jste stiskli tlačítko AUTO ADJUST (Automatické seřízení).
 - Stále se neobjevuje žádný obraz, i když jste v nabídce projektoru zvolili příkaz [RESET].
 - Zástrčka signálního kabelu je zcela zasunuta do vstupního konektoru.
 - Na obrazovce se objevuje zpráva. (_____)
 - Zdroj připojený k projektoru je aktivní a dostupný.
 - Stále se neobjevuje žádný obraz, i když jste upravili jas a/nebo kontrast.
 - Projektor podporuje rozlišení i frekvenci vstupního zdroje.
- Obraz je příliš tmavý.
 - Obraz zůstává nezměněn, i když upravíte jas a/nebo kontrast.
- Obraz je zkreslený.
 - Obraz se zdá být lichoběžníkově zkreslený (ke změně nedojde ani po snaze o opravu pomocí funkce [TRAPÉZ]).
- Části obrazu chybí.
 - Stále beze změny, i když jste stiskli tlačítko AUTO ADJUST (Automatické seřízení).
 - Stále beze změny, i když jste v nabídce projektoru zvolili příkaz [RESET].
- Obraz je posunut ve svislém či vodorovném směru.
 - Svislé a vodorovné pozice jsou pro počítačový signál správně nastavené.
 - Projektor podporuje rozlišení i frekvenci vstupního zdroje.
 - Chybí některé obrazové body.
- Obraz bliká.
 - Stále beze změny, i když jste stiskli tlačítko AUTO ADJUST (Automatické seřízení).
 - Stále beze změny, i když jste v nabídce projektoru zvolili příkaz [RESET].
 - Obraz z počítačového signálu bliká či vykazuje posun barev.
 - Stále beze změny, i když změňte nastavení nabídky [REŽIM VENTILÁTORU] z [VELKÁ VÝŠKA] na [AUTOMAT].
- Obraz vypadá rozmazaně či nezaostřeně.
 - Stále beze změny, i když jste zkontrolovali rozlišení signálu v počítači a změnili jej na původní rozlišení projektoru.
 - Stále beze změny, i když jste upravili zaostření.
- Nefunguje zvuk.
 - Audio kabel je správně připojen k audio vstupu na projektoru.
 - Stále beze změny, i když jste upravili hlasitost.
 - Konektor AUDIO OUT je připojen k vašemu audio zařízení (týká se pouze modelů s konektorem AUDIO OUT).

Jiné

- Dálkový ovladač nefunguje.
 - Mezi senzorem projektoru a dálkovým ovladačem se nenacházejí žádné překážky.
 - Projektor je umístěn v blízkosti fluorescenčního světla, které může narušovat infračervené dálkové ovládání.
 - Baterie jsou nové a nejsou umístěny naopak.
- Tlačítka na skříni projektoru nefungují (týká se pouze modelů s funkcí [ZÁMEK OVLÁDACÍHO PANELU]).
 - Funkce [ZÁMEK OVLÁDACÍHO PANELU] není zapnutá nebo je v nabídce zakázána.
 - Stále beze změny, i když jste tlačítko SOURCE (ZDROJ) podrželi stisknuté minimálně po dobu 10 sekund.

📍 ZAREGISTRUJTE SI SVŮJ PROJEKTOR! (pouze pro občany Spojených států, Kanady a Mexika)

Věnujte prosím čas registraci vašeho nového projektoru. Tím zaktivuje svou omezenou záruku na díly a provedení práce a servisní program InstaCare.

Navštivte naše webové stránky na adrese www.necdisplay.com, klepněte na centrum podpory/registrace produktu a odešlete svůj vyplněný formulář online.

Po jeho obdržení vám zašleme potvrzovací dopis se všemi detaily, které budete potřebovat k tomu, abyste mohli využít rychlé a spolehlivé záruční a servisní programy přední průmyslové společnosti NEC Display Solutions of America, Inc.

NEC