

*Proyector*

***ME401W/ME361W/ME331W/ME301W  
ME401X/ME361X/ME331X/ME301X***

---

*Manual del usuario*

Por favor, visite nuestro sitio web para obtener la última versión del Manual del usuario:

[https://www.nec-display.com/dl/en/pj\\_manual/lineup.html](https://www.nec-display.com/dl/en/pj_manual/lineup.html)

Modelo N.º

NP-ME401W/NP-ME361W/NP-ME331W/NP-ME301W/NP-ME401X/NP-ME361X/NP-ME331X/NP-ME301X

- Apple, Mac, Mac OS, OS X, MacBook y iMac son marcas comerciales de Apple Inc. registradas en los EE.UU. y otros países.
- iOS es una marca comercial o una marca comercial registrada de Cisco en los EE. UU. y en otros países y se utiliza bajo licencia.
- APP Store es una marca de servicio de Apple Inc.
- Microsoft, Windows, Windows Vista, Internet Explorer, .NET Framework y PowerPoint son marcas comerciales registradas o marcas comerciales de Microsoft Corporation en los Estados Unidos y/o en otros países.
- MicroSaver es una marca comercial registrada de Kensington Computer Products Group, una división de las marcas ACCO en Estados Unidos y otros países.
- AccuBlend, NaViSet, MultiPresenter y Virtual Remote son marcas comerciales o marcas comerciales registradas de NEC Display Solutions, Ltd. en Japón, en los Estados Unidos y en otros países.
- Los términos HDMI y HDMI High-Definition Multimedia Interface y el logo HDMI son marcas comerciales o marcas registradas de HDMI Licensing, LLC en los Estados Unidos y otros países.



- MHL, Mobile High-Definition Link y el logotipo de MHL son marcas comerciales o marcas registradas de MHL, LLC.



- La marca PLink es una marca aplicada para derechos de marcas en Japón, los Estados Unidos de América y otros países y áreas.
- Wi-Fi®, Wi-Fi Alliance®, y Wi-Fi Protected Access (WPA, WPA2)® son marcas registradas de la Wi-Fi Alliance.
- Blu-ray es una marca comercial de Blu-ray Disc Association.
- CRESTRON y ROOMVIEW son marcas comerciales registradas de Crestron Electronics, Inc. en los Estados Unidos y en otros países.
- Ethernet es una marca comercial registrada o una marca comercial de Fuji Xerox Co., Ltd.
- Android y Google Play son marcas comerciales de Google Inc.
- Otros nombres de productos y logotipos mencionados en este manual del usuario pueden ser marcas comerciales o marcas comerciales registradas de sus respectivos titulares.
- Virtual Remote Tool utiliza WinI2C/DDC library, © Nicomsoft Ltd.
- Licencias de Software GPL/LGPL

El producto incluye software con licencia bajo GNU Licencia Pública General (GPL), GNU Licencia Pública General Reducida (LGPL), y otras.

Para más información sobre cada software, vea "readme.pdf" en la carpeta "about GPL&LGPL" en el CD-ROM provisto.

## NOTAS

- (1) El contenido de esta guía no se puede volver a imprimir ni en parte ni en su totalidad sin permiso.
- (2) El contenido de esta guía está sujeto a cambios sin previo aviso.
- (3) Se ha tomado mucho cuidado en la preparación de este manual; sin embargo, si encontrara algunas partes dudosas, errores u omisiones, le rogamos nos contacte.
- (4) A pesar del artículo (3), NEC no se hará responsable de ninguna reclamación sobre la pérdida de beneficios u otros asuntos que puedan resultar del uso del proyector.

# Información importante

## Precauciones

### Precaución

Lea con cuidado este manual antes de utilizar el proyector NEC y tenga el manual a mano para poder consultarlo más adelante.

#### PRECAUCIÓN



Para desactivar la alimentación asegúrese de extraer el enchufe de la toma de red eléctrica. La toma de red debe estar lo más cerca posible del equipo, y además debe ser fácilmente accesible.

#### PRECAUCIÓN



PARA EVITAR DESCARGAS ELÉCTRICAS, NO ABRA LA CAJA. EN EL INTERIOR HAY COMPONENTES CON ALTA TENSIÓN. ACUDA A PERSONAL DE SERVICIO CUALIFICADO.



Este símbolo advierte al usuario de la presencia de tensión sin aislamiento dentro del equipo suficiente como para causar descargas eléctricas. Por lo tanto, es peligroso realizar cualquier tipo de contacto con cualquier pieza del interior del equipo.



Este símbolo alerta al usuario de la presencia de información importante concerniente al funcionamiento y mantenimiento del equipo. Debe leerse atentamente la información para evitar problemas.

**ADVERTENCIA:** PARA EVITAR FUEGO O DESCARGAS ELÉCTRICAS, NO EXPONGA ESTE EQUIPO A LA LLUVIA NI A LA HUMEDAD.

NO UTILICE EL ENCHUFE DE ESTE EQUIPO CON UN CABLE ALARGADOR O EN UNA TOMA DE PARED A MENOS QUE LOS CONTACTOS SE PUEDAN INSERTAR COMPLETAMENTE.

#### PRECAUCIÓN



Evite visualizar imágenes estacionarias (congeladas) durante períodos de tiempo prolongados. De lo contrario, puede ocurrir que tales imágenes permanezcan temporalmente en la superficie del panel de la pantalla de cristal líquido (LCD). Si sucediera esto, continúe usando el proyector. El fondo estático de las imágenes anteriores desaparecerá.

## Cómo deshacerse del producto utilizado



### En la Unión Europea

La legislación de la UE puesta en práctica en cada estado miembro requiere que los productos eléctricos y electrónicos que lleven la marca (izquierda) deben de deshacerse separadamente de la basura normal. Esto incluye proyectores y sus accesorios eléctricos o lámparas. Cuando se deshaga de tales productos, siga los consejos de su autoridad local o pregunte en la tienda en la que adquirió el producto.

Después de recoger los productos utilizados, se vuelven a utilizar y a reciclar de forma adecuada. Este esfuerzo nos ayuda a reducir los desechos así como los impactos negativos, tales como el que el mercurio de las lámparas lleva a cabo en la salud humana y en el medioambiente, a un nivel mínimo.

La marca en los productos eléctricos y electrónicos se aplica sólo a los actuales estados miembros de la Unión Europea.

### Fuera de la Unión Europea

Si desea desechar los productos eléctricos y electrónicos usados fuera de la Unión Europea, por favor contacte con sus autoridades locales y pregunte por el método correcto de eliminación.



**Para la UE:** El símbolo del contenedor con ruedas tachado significa que las pilas usadas no deben depositarse en el contenedor para residuos domésticos habitual. En el caso de las pilas usadas, existe un sistema de recogida selectiva que permite el tratamiento y el reciclaje adecuados según la legislación vigente.

**La pila debe desecharse correctamente conforme a la directiva de la UE 2006/66/EC y ser objeto de recogida selectiva por parte del servicio local correspondiente.**

### Importante para su seguridad

Estas instrucciones de seguridad son para garantizar una larga vida de su proyector y para evitar incendios y descargas eléctricas. Léalas detenidamente y respete todas las advertencias.

#### Instalación

- No coloque el proyector en las siguientes condiciones:
  - en una mesa con ruedas, soporte o mesa inestables.
  - cerca de agua, baños o habitaciones húmedas.
  - bajo la luz directa del sol, cerca de calefacciones o dispositivos que radien calor.
  - en un entorno polvoriento, con humo o con vapor.
  - sobre una hoja de papel o paño, alfombrillas o alfombras.
- Si desea instalar el proyector en el techo:
  - No intente instalar el proyector usted mismo.
  - El proyector debe de ser instalado por técnicos cualificados para asegurar un funcionamiento adecuado y reducir el riesgo de lesiones corporales.
  - Además, el techo debe de ser lo suficientemente fuerte como para soportar el proyector y la instalación debe de realizarse de acuerdo con las normas de edificios locales.
  - Por favor consulte a su distribuidor para mayor información.
- No instale ni guarde el proyector en las siguientes circunstancias. De lo contrario podría provocar un funcionamiento incorrecto.
  - En entornos con campos magnéticos potentes
  - En entornos en los que existan gases corrosivos
  - En exteriores

#### ADVERTENCIA

- No cubra la lente con el protector de lente ni con ningún otro objeto similar mientras el proyector está activado. En caso contrario, el calor que emite la luz proyectada podría derretir el protector.
- No coloque objetos susceptibles al calor delante de la ventana de proyección. Hacerlo podría provocar que el objeto se derritiese a causa del calor emitido desde la salida de la luz.



- No utilice atomizadores que contengan gas inflamable para quitar el polvo y la suciedad acumulados en los filtros y en la ventana de proyección. De lo contrario, podría provocar un incendio.

### Ponga el proyector en posición horizontal

El ángulo de inclinación del proyector no debe exceder de 10 grados. Tampoco se debe instalar el proyector de ninguna forma diferente a la instalación de sobremesa o techo, ya que de lo contrario la vida útil de la lámpara puede reducirse considerablemente.

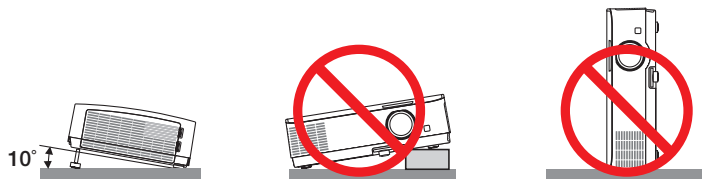

### ⚠ Precauciones ante fuegos y descargas eléctricas ⚠

- Asegúrese de que existe una ventilación suficiente que los ventiladores no presentan obstrucciones para evitar la acumulación de calor en el interior del proyector. Deje un mínimo de 4 pulgadas (10 cm) de espacio entre su proyector y las paredes que lo rodean.
- No intente tocar la salida de ventilación pues puede estar caliente mientras el proyector permanece encendido e inmediatamente después de apagarlo. Piezas del proyector podrían llegar a calentarse temporalmente si se apaga el proyector con el botón POWER o si desconecta el suministro de alimentación CA durante la operación del proyector de forma normal.  
Tenga precaución al recoger el proyector.



- Evite que objetos extraños, como clips y trozos de papel, caigan sobre el proyector. No intente recuperar ningún objeto que pueda haber caído en el proyector. No inserte ningún objeto metálico, como un cable o un destornillador, en el proyector. Si algún objeto cayese en el interior de su proyector, desconéctelo inmediatamente y deje que un miembro del personal de servicio técnico retire el objeto de su proyector.
- No coloque ningún objeto su proyector.
- No toque el enchufe de alimentación durante una tormenta. De lo contrario, podría recibir una descarga eléctrica o podría producirse un incendio.
- El proyector está diseñado para funcionar con una fuente de alimentación de 100 a 240 V de CA a 50/60 Hz. Asegúrese de que su fuente de alimentación cumple estos requisitos antes de utilizar el proyector.
- No mire a la lente mientras el proyector esté encendido. Podría sufrir lesiones oculares graves. La etiqueta siguiente, que se indica cerca de la sección de montaje de la lente en la cubierta del proyector, describe este proyector como clasificado en el grupo de riesgo 2 de la norma IEC 62471-5: 2015. Al igual que con cualquier fuente brillante, no mire fijamente al haz, RG2 IEC 62471-5: 2015.

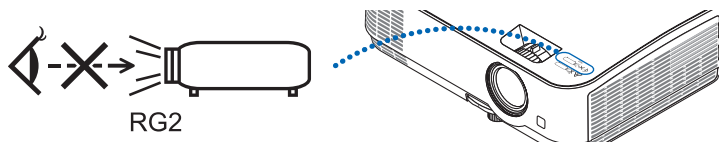

- Mantenga las lupas y objetos similares fuera de la trayectoria de la luz del proyector. La luz proyectada desde la lente es extensiva, por lo tanto, cualquier clase de objeto anormal que pueda redirigir la luz procedente de la lente puede ocasionar resultados impredecibles, como por ejemplo incendios o lesiones oculares.
- No sitúe ningún objeto sensible al calor delante del ventilador.  
En caso contrario, podría derretirse el objeto o se podría quemar las manos debido al calor que expulsa el ventilador.
- No derrame agua sobre el proyector. Hacerlo podría causar una descarga eléctrica o un incendio. Si el proyector se moja, apáguelo, desenchufe el cable de alimentación y haga que un técnico del personal de servicio cualificado lo revise.
- Manipule el cable de alimentación con cuidado. Un cable de alimentación dañado o deshilachado puede causar descargas eléctricas o un incendio.
  - No utilice ningún otro cable de alimentación que el suministrado.
  - No doble ni tire excesivamente del cable de alimentación.
  - No coloque el cable de alimentación debajo del proyector o debajo de ningún objeto pesado.
  - No cubra el cable de alimentación con materiales blandos tales como alfombrillas.
  - No caliente el cable de alimentación.
  - No manipule el cable de alimentación con las manos mojadas.
- Apague el proyector, desenchufe el cable de alimentación y lleve el proyector a un servicio técnico cualificado si ocurren las siguientes condiciones:
  - Cuando el cable de alimentación o enchufe está dañado o deshilachado.
  - Si se ha derramado líquido dentro del proyector o si ha estado expuesto a la lluvia o al agua.
  - Si el proyector no funciona de forma normal cuando siga las siguientes instrucciones descritas en el manual del usuario.
  - Si el proyector se ha caído o si se ha dañado la caja.

- Si el proyector muestra un cambio en el rendimiento que indiquen que necesita servicio.
- Desconecte el cable de alimentación y demás cables antes de transportar el proyector.
- Desactive el proyector y desenchufe el cable de alimentación antes de limpiar la caja o reemplazar la lámpara.
- Apague el proyector y desenchufe el cable de alimentación si el proyector no se utilizara por un largo periodo de tiempo.
- Cuando utilice un cable LAN:  
Por seguridad, no realice la conexión del conector para cableado de dispositivos periféricos que pueda tener un voltaje excesivo.

### PRECAUCIÓN

- No utilice la pata de inclinación ajustable con otro propósito que el originalmente establecido. El uso incorrecto, como por ejemplo el transporte o cuelgue en la pared por la pata de inclinación, puede dañar el proyector.
- Seleccione el modo de ventilador [ALTO] si utiliza el proyector de forma continuada durante más de un día. (En el menú, seleccione [CONFIG.] → [OPCIONES(1)] → [MODO DE VENTILADOR] → [ALTO]).
- No desactive la alimentación de CA durante 60 segundos después de que active la lámpara y mientras el indicador POWER parpadea en azul. De lo contrario la lámpara podría sufrir daños prematuros.

### Precauciones con el mando a distancia

- Manipule el mando a distancia con cuidado.
- Si se moja el mando a distancia, límpielo y séquelo inmediatamente.
- Evite el calor y humedad excesivos.
- No cortocircuite, caliente o desmonte las baterías.
- No arroje las baterías al fuego.
- Cuando no vaya a usar el mando a distancia por un período prolongado de tiempo, retire las pilas.
- Asegúrese de que la polaridad (+/-) de las pilas sea correcta.
- No utilice pilas nuevas y usadas al mismo tiempo y no mezcle pilas de distinto tipo.
- Deseche las pilas utilizadas según las regulaciones locales.

### Sustitución de la lámpara

- Use la lámpara especificada para garantizar la seguridad y el desempeño.
- Para sustituir la lámpara, siga todas las instrucciones que aparecen en la página 103.
- Asegúrese de reponer la lámpara y el filtro cuando aparezca el mensaje **[LA LÁMPARA HA ALCANZADO EL FIN DE SU VIDA UTIL. POR FAVOR, CAMBIE LA LÁMPARA Y EL FILTRO.]**. Si continúa utilizando la lámpara después de que ésta haya alcanzado el final de su vida útil, la bombilla de la lámpara podría estallar y las piezas de cristal podrían esparcirse por la caja de la lámpara. No toque los trozos de vidrio, pues podría cortarse.

Si esto sucediera, póngase en contacto con su distribuidor para el recambio de la lámpara.

### Características de una lámpara

El proyector tiene una lámpara de descarga para propósitos especiales como fuente de luz.

La característica de la lámpara es que el brillo va disminuyendo gradualmente con el paso del tiempo. También si se enciende y se apaga la lámpara con mucha frecuencia aumentará la posibilidad de que brille menos.

La vida útil real de la lámpara puede variar dependiendo de cada lámpara en particular, las condiciones del entorno y el uso.

### PRECAUCIÓN:

- **NO TOQUE LA LÁMPARA** inmediatamente después de que ha estado en uso; estará extremadamente caliente. Apague el proyector y desconecte el cable de alimentación. Permita que la lámpara se enfríe durante al menos una hora antes de manipularla.
- Al retirar la lámpara de un proyector instalado en el techo, asegúrese de que no se encuentre nadie debajo. Fragmentos de cristal podrían caerse si se ha quemado la lámpara.

### **Acerca del modo de altitud elevada**

- Ajuste [MODO DE VENTILADOR] en [ALTITUD ELEVADA] al utilizar el proyector en altitudes de aproximadamente 5500 pies/1700 metros o mayores.  
Utilizar el proyector en altitudes de aproximadamente 5500 pies/1700 metros sin ajustar en [ALTITUD ELEVADA] puede causar que el proyector se sobre caliente y que el protector pueda apagar. Si esto sucede, espere un par de minutos y encienda el proyector.
- Utilizar el proyector en altitudes inferiores a aproximadamente 5500 pies/1700 metros o menores y ajustando en [ALTITUD ELEVADA] puede causar que la lámpara se sobre enfríe, provocando que la imagen se mueva rápido. Cambie [MODO DE VENTILADOR] a [AUTO].
- Utilizar el proyector en altitudes aproximadamente de 5500 pies/1700 metros o mayores puede acortar la vida de los componentes ópticos como por ejemplo la lámpara.

### **Sobre los derechos de reproducción de las imágenes originales proyectadas:**

No olvide que la utilización de este proyector para fines comerciales lucrativos o para atraer la atención del público en lugares como cafeterías u hoteles, y el empleo de la compresión o la expansión de la imagen en pantalla con las subsiguientes funciones, podría originar problemas por la violación de los derechos de reproducción protegidos por la ley de propiedad intelectual.

[RELACIÓN DE ASPECTO], [KEYSTONE], Función de aumento y otras funciones similares.

### **Función de gestión de energía**

El proyector está equipado con funciones de gestión de energía. Para reducir el consumo de energía, las funciones de gestión de energía (1 y 2) son preajustadas en fábrica tal y como se muestra a continuación. Para controlar el proyector desde un dispositivo externo mediante una LAN o mediante la conexión de un cable de serie, utilice el menú en pantalla para cambiar los ajustes de 1 y 2.

#### **1. MODO DE ESPERA (Ajuste de fábrica: NORMAL)**

Para controlar el proyector desde un dispositivo externo, seleccione [RED EN MODO DE ESPERA] para [MODO DE ESPERA].

#### **NOTA:**

- Cuando [NORMAL] es seleccionado para [MODO DE ESPERA], los siguientes conectores y funciones no funcionarán: Terminal MONITOR OUT, terminal AUDIO OUT, puerto USB(PC), funciones LAN, función de alerta de correo, DDC/CI (Virtual Remote Tool). Por favor, consulte la página 75 para obtener más detalles.
- Cuando se ha establecido [RED EN MODO DE ESPERA] para [MODO DE ESPERA] y la LAN ha estado en condición de enlace interrumpido durante 3 minutos, [MODO DE ESPERA] se trasladará en [NORMAL] de forma automática con el fin de ahorrar el consumo de energía.

#### **2. ENC. AUTO. DESACT. (Ajuste de fábrica: 1 hora)**

Para controlar el proyector desde un dispositivo externo, seleccione [DESACT.] para [ENC. AUTO. DESACT.].

#### **NOTA:**

- Si [1:00] es seleccionado para [ENC. AUTO. DESACT.], podrá habilitar el proyector para que se apague automáticamente en 60 minutos si no recibe ninguna señal desde una entrada o no se realiza ninguna operación.



<b>Información importante</b> .....	i
<b>1. Introducción</b> .....	1
<b>1</b> ¿Cuál es el contenido de la caja? .....	1
<b>2</b> Introducción al proyector .....	2
Funciones que disfrutará: .....	2
Acerca de este manual del usuario.....	3
<b>3</b> Denominación de las partes del proyector .....	4
Frontal/Arriba .....	4
Parte trasera .....	5
Características de la parte superior.....	6
Descripción del panel de terminales.....	7
<b>4</b> Denominación de las partes del mando a distancia.....	8
Instalación de pilas .....	9
Precauciones con el mando a distancia .....	9
Alcance del mando a distancia inalámbrico.....	9
<b>2. Proyección de una Imagen (Funcionamiento Básico)</b> .....	10
<b>1</b> Flujo de proyección de una imagen.....	10
<b>2</b> Conectar su ordenador/Conectar el cable de alimentación.....	11
<b>3</b> Para encender el proyector .....	12
Nota acerca de la pantalla inicial (pantalla de selección de idioma de menú).....	13
<b>4</b> Selección de una fuente .....	14
Para seleccionar la fuente de ordenador o vídeo .....	14
<b>5</b> Ajuste del tamaño y la posición de la imagen .....	15
Ajuste de la pata de inclinación .....	16
Zoom.....	17
Enfoque.....	17
<b>6</b> Corrección de la distorsión keystone [KEYSTONE] .....	18
<b>7</b> Optimización automática de la señal de ordenador .....	20
Ajuste de la imagen utilizando la función de ajuste automático.....	20
<b>8</b> Aumento o disminución del volumen .....	20
<b>9</b> Para apagar el proyector .....	21
<b>10</b> Al mover el proyector.....	22
<b>3. Funciones convenientes</b> .....	23
<b>1</b> Interrupción de la imagen y del sonido.....	23
<b>2</b> Para congelar una imagen .....	23
<b>3</b> Ampliar una imagen.....	23
<b>4</b> Cambiar el modo Eco/Comprobación del efecto de ahorro de energía .....	24
Utilizar el modo eco [MODO ECO] .....	24
Comprobación del efecto de ahorro de energía [MEDIDOR DE CO2] .....	25
<b>5</b> Uso de 4-Point Corner para corregir la Distorsión Keystone [PIEDRA ANGULAR] ....	26
Piedra angular.....	26
Cojín.....	28
<b>6</b> Prevención del uso no autorizado del proyector [SEGURIDAD].....	30
<b>7</b> Manejar las funciones del ratón de su ordenador desde el mando a distancia del proyector a través del cable USB (función de ratón remoto) .....	33

8	Proyección de la imagen de la pantalla de su ordenador desde el proyector mediante un cable USB (pantalla USB).....	34
9	Controlar el proyector utilizando un buscador HTTP.....	36
10	Proyección de una imagen en ángulo (Geometric Correction Tool en Image Express Utility Lite).....	43
	Qué puede hacer con la función GCT.....	43
	Proyección de una imagen desde un ángulo (GCT).....	43
<b>4.</b>	<b>Uso del visor</b> .....	<b>45</b>
1	Qué puede hacer con el visor.....	45
2	Proyección de imágenes almacenadas en un dispositivo de memoria USB.....	47
<b>5.</b>	<b>Uso de los menús en pantalla</b> .....	<b>53</b>
1	Uso de los menús.....	53
2	Elementos de los menús.....	54
3	Lista de los elementos de los menús.....	55
4	Descripciones y funciones del menú [FUENTE].....	58
	HDMI1 y HDMI2.....	58
	ORDENADOR.....	58
	VIDEO.....	58
	USB-A.....	58
	LAN.....	58
	USB-B.....	58
5	Descripciones y funciones del menú [AJUSTE].....	59
	[AJUSTE DE LA IMAGEN].....	59
	[OPCIONES DE IMAGEN].....	62
	[AUDIO].....	66
6	Descripciones y funciones del menú [CONFIG.].....	67
	[GENERAL].....	67
	[MENÚ].....	69
	[INSTALACIÓN].....	71
	[OPCIONES(1)].....	73
	[OPCIONES(2)].....	75
	Configuración del proyector para una conexión LAN por cable [LAN POR CABLE].....	78
	Configuración del proyector para una conexión LAN inalámbrica (con la unidad LAN inalámbrica USB opcional incluida) [LAN INALÁMBRICA].....	79
7	Descripciones y funciones del menú [INFO.].....	81
	[TIEMPO DE USO].....	81
	[FUENTE(1)].....	82
	[FUENTE(2)].....	82
	[LAN POR CABLE].....	82
	[LAN INALÁMBRICA].....	83
	[CONEXIÓN].....	83
	[VERSIÓN].....	83
	[OTROS].....	84
8	Descripciones y funciones del menú [REAJ.].....	85
	Restablecer los ajustes de fábrica [REAJ.].....	85

<b>6. Instalación y conexiones</b> .....	86
<b>1</b> Cómo configurar la pantalla y el proyector .....	86
Selección de una ubicación .....	86
Distancia de proyección y tamaño de pantalla.....	88
<b>2</b> Cómo hacer las conexiones .....	90
Conectar su ordenador .....	90
Conexión a un monitor externo.....	92
Conexión de su reproductor de DVD u otros equipos AV .....	93
Conexión de la entrada componente .....	94
Conexión de la entrada HDMI.....	95
Conexión a una LAN por cable .....	96
Conexión a una LAN inalámbrica (opcional: serie NP05LM).....	97
<b>7. Mantenimiento</b> .....	100
<b>1</b> Limpieza de los filtros.....	100
<b>2</b> Limpieza de la lente.....	102
<b>3</b> Limpieza de la cubierta .....	102
<b>4</b> Cambio de la lámpara y de los filtros .....	103
<b>8. Apéndice</b> .....	108
<b>1</b> Detección de fallos .....	108
Mensajes de los indicadores.....	108
Problemas comunes y sus soluciones.....	109
Si no hay imagen o si la imagen no se visualiza correctamente.....	110
<b>2</b> Especificaciones.....	111
<b>3</b> Dimensiones de la cubierta .....	113
<b>4</b> Asignación de los contactos D-Sub del terminal de entrada COMPUTER .....	114
<b>5</b> Lista de señales de entrada compatibles .....	115
<b>6</b> Códigos de control de PC y conexión de cables .....	116
<b>7</b> Utilizar el cable de ordenador (VGA) para operar el proyector (Virtual Remote Tool).....	117
<b>8</b> Lista de comprobación para solucionar problemas .....	119
<b>9</b> ¡REGISTRE SU PROYECTOR! (para los residentes en Estados Unidos, Canadá y México) .....	121

# 1. Introducción

## ① ¿Cuál es el contenido de la caja?

Asegúrese de que la caja contiene todos los elementos que aparecen en la lista. Si falta alguna pieza, póngase en contacto con su distribuidor.

Conserve la caja y los materiales de embalaje originales por si tiene que transportar el proyector.

Proyector

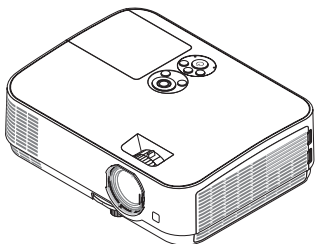

Tapa de la lente (24F53711)

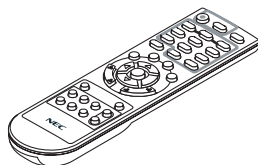

Mando a distancia  
(7N901053)

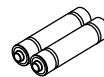

Pilas (AAA x 2)

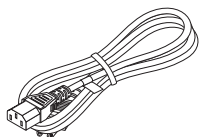

Cable de alimentación  
(EE. UU.: 7N080236/7N080242)  
(UE: 7N080022/7N080028)

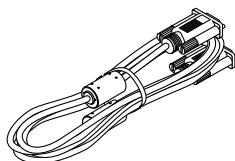

Cable de ordenador (VGA)  
(7N520089)

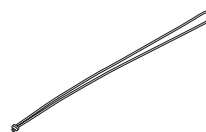

Correa x 1  
(24J41711)

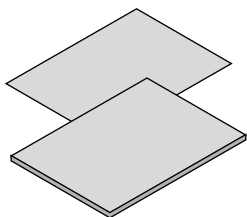

- Información importante (7N8N7552)
- Guía de configuración rápida (7N8N7561)

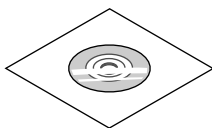

CD-ROM NEC Projector  
Manual del usuario (PDF)  
(7N952532)

### Sólo para Norteamérica

Garantía limitada

### Para clientes en Europa:

Tiene a su disposición la Póliza de garantía en nuestra página web:

[www.nec-display-solutions.com](http://www.nec-display-solutions.com)

A menos que se especifique lo contrario en el manual del usuario, los dibujos de la cubierta del proyector ilustran el modelo ME361W.

## 2 Introducción al proyector

Esta sección incluye una descripción general del nuevo proyector y describe las características y controles.

### Funciones que disfrutará:

- **Inicio rápido (6 segundos\*1), desconexión rápida, desconexión directa**

6 segundos\*1 después de encenderse, el proyector está listo para mostrar imágenes de PC o vídeo.

El proyector se puede guardar inmediatamente después de que sea desconectado. El proyector no requiere periodo de enfriamiento después de que sea apagado con el mando a distancia o el panel de control de la cubierta.

El proyector está equipado con una función denominada "Desconexión directa." Esta función le permite apagar el proyector (incluso al proyectar una imagen) utilizando el Interruptor de alimentación principal o desconectando el suministro de alimentación de CA.

Para desactivar el suministro de alimentación de CA cuando el proyector está activado, utilice una cinta de alimentación equipada con un interruptor y un ruptor.

\*1 La hora de comienzo rápido sólo ocurre cuando el [MODO DE ESPERA] se ajusta a [RED EN MODO DE ESPERA] en el mensaje de pantalla.

- **0,23 W(100-130 V CA)/0,45 W (200-240 V CA) en el modo de espera con la tecnología de ahorro de energía**

Al seleccionar [NORMAL] para [MODO DE ESPERA] desde el menú, el proyector entra en el modo ahorro de energía, que consume sólo 0,23 W(100-130 V CA)/0,45 W (200-240 V CA).

- **Medidor de CO2**

Esta característica mostrará el efecto de ahorro de energía en términos de reducción de la emisión de CO<sub>2</sub> (kg) cuando el [MODO ECO] del proyector se ajusta a [AUTO ECO], [NORMAL] o [ECO].

La cantidad de la reducción de la emisión de CO<sub>2</sub> se visualizará en el mensaje de confirmación en el momento de la desactivación de la energía y en INFO. del menú en pantalla.

- **La vida útil de la lámpara es de hasta 9.000 horas\*2**

Utilizar el modo Eco (ECO) le permite prolongar la vida útil de la lámpara del proyector hasta un máximo de 9.000 horas (hasta 4.000 horas en MODO ECO DESACT.).

- **Dos entradas HDMI compatibles con señales digitales**

Las dos entradas HDMI proporcionan señales digitales HDCP compatibles. La entrada HDMI es igualmente compatible con la señal de audio.

- **Terminal RJ-45 integrado para la función de red por cable junto con las funciones de red inalámbricas**

Un terminal RJ-45 es estándar. Para la conexión LAN inalámbrica necesitará una unidad LAN inalámbrica USB opcional.

- **CONEXIÓN INTELIGENTE**

Permite conectar con facilidad el proyector a ordenadores o teléfonos inteligentes en los que se haya instalado el software de aplicación, MultiPresenter, mediante la introducción del código PIN.

- **Altavoz de 20 W incorporado para una solución de sonido integrada**

El potente altavoz monoaural de 20 vatios es capaz de satisfacer las necesidades de audio para habitaciones de gran tamaño.

- **El mando a distancia suministrado le permitirá asignar al proyector un ID DE CONTROL**

Con un mismo mando a distancia puede controlar varios proyectores a la vez si asigna un número de ID a cada proyector.

- **Pantalla USB**

Si utiliza un cable USB, comercialmente disponible (compatible con especificaciones USB 2.0), para conectar el ordenador al proyector, podrá enviar la imagen desde la pantalla de su ordenador al proyector sin necesidad de utilizar el tradicional cable de ordenador (VGA).

- **Útil software de utilidad (User Supportware)**

Este proyector es compatible con nuestro software de utilidad (NaViSet Administrator 2, Virtual Remote Tool, etc.); NaViSet Administrator 2 le ayuda a controlar el proyector a través de un ordenador mediante una conexión LAN por cable. Virtual Remote Tool le ayuda a realizar operaciones mediante un mando a distancia virtual como, por ejemplo, activar/desactivar el proyector y seleccionar la señal a través de una conexión LAN por cable. Además, puede enviar una imagen al proyector y registrarla como los datos de logotipo.

Image Express Utility Lite (para Windows) puede iniciarse desde una memoria USB o una tarjeta SD comercialmente disponibles sin necesidad de tener que ser instalado en su ordenador.

Visite nuestro sitio web para la descarga de cada software.

URL: <https://www.nec-display.com/dl/en/index.html>

- **Funciones ENC. AUTO ACT. y ENC. AUTO. DESACT.**

Las funciones CONEXIÓN DIRECTA, ENC. AUTO ACT., ENC. AUTO. DESACT. y TEMPOR. DESACTIVADO evitan tener que utilizar siempre el botón POWER del mando a distancia o de la cubierta del proyector.

- **Prevención del uso no autorizado del proyector**

La configuración de la seguridad inteligente mejorada para la protección con contraseña, el bloqueo del panel de control de la cubierta, la ranura de seguridad y la abertura destinada a la cadena de seguridad ayudan a evitar robos, el acceso de personas no autorizadas y una manipulación no adecuada.

- **Alta resolución máx. WUXGA\*<sup>3</sup>**

Pantalla de alta resolución - compatibilidad máxima WUXGA, resolución natural XGA (ME401X/ME361X/ME331X/ME301X)/WXGA (ME401W/ME361W/ME331W/ME301W).

- Una imagen con una resolución superior o inferior a la resolución natural del proyector (ME401W/ME361W/ME331W/ME301W: 1.280 × 800 / ME401X/ME361X/ME331X/ME301X: 1.024 × 768) se visualizará con Advanced AccuBlend.

\*<sup>3</sup> Cuando el MODO WXGA esté ajustado en ACT.

- **Compatible con CRESTRON ROOMVIEW**

El proyector es compatible con CRESTRON ROOMVIEW, lo que permite que múltiples dispositivos conectados en la red sean gestionados y controlados desde un ordenador o controlador.

### **Acerca de este manual del usuario**

La manera más rápida de comenzar es tomarse un tiempo y hacer todo bien desde el principio. Tómese unos minutos para revisar el manual del usuario. Esto le ahorrará tiempo más adelante. Al principio de cada sección del manual encontrará una descripción general. Si una sección no es aplicable, simplemente pásela por alto.

### 3 Denominación de las partes del proyector

#### Frontal/Arriba

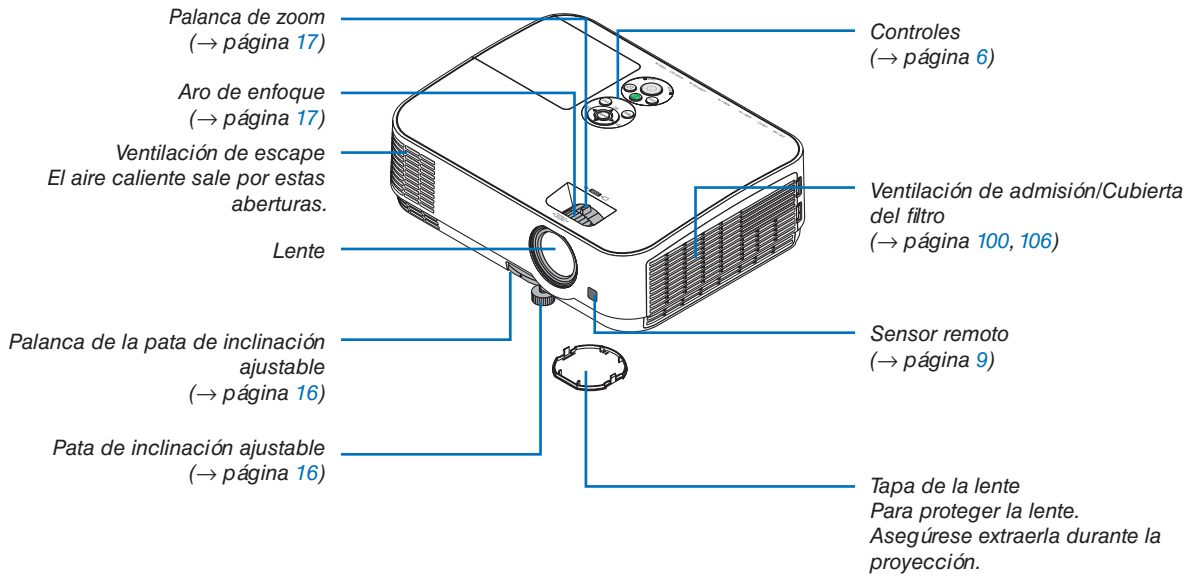

## Parte trasera

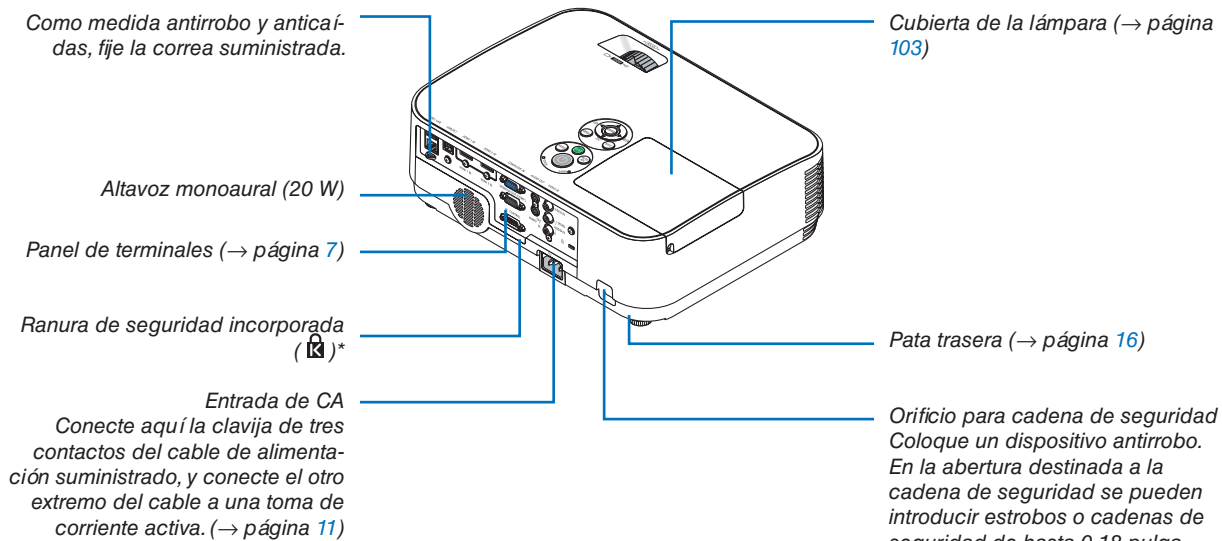

\* Esta ranura de seguridad es compatible con el sistema de seguridad MicroSaver®.



Características de la parte superior

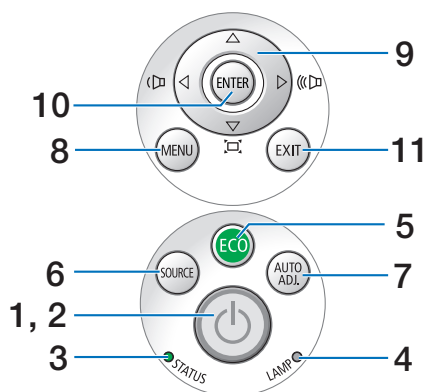

1. Botón  (POWER)  
(→ página 12, 21)
2. Indicador POWER  
(→ página 11, 12, 21, 108)
3. Indicador STATUS  
(→ página 108)
4. Indicador LAMP  
(→ página 103, 108)
5. Botón ECO  
(→ página 24)
6. Botón SOURCE  
(→ página 14)
7. Botón AUTO ADJ.  
(→ página 20)
8. Botón MENU  
(→ página 53)
9. ▲▼◀▶/Botones de volumen ◀▶/Botones de keystone  
(→ página 18, 20, 26, 53)
10. Botón ENTER  
(→ página 53)
11. Botón EXIT  
(→ página 53)

## Descripción del panel de terminales

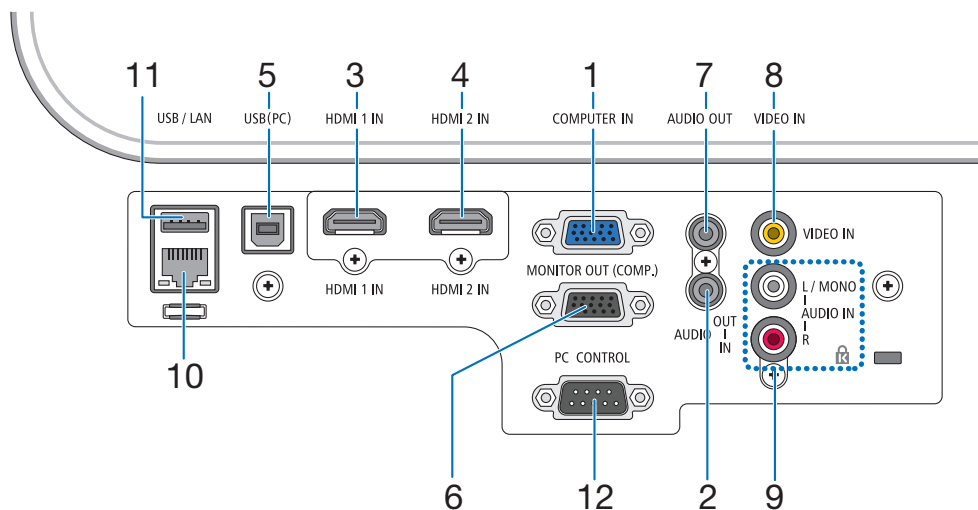

1. **Terminal COMPUTER IN/entrada de componentes (mini D-Sub de 15 contactos)**  
(→ página 90, 92, 94)
2. **Mini clavija COMPUTER AUDIO IN (mini estéreo)**  
(→ página 90, 91, 93)
3. **Terminal HDMI 1 IN (tipo A)**  
(→ página 90, 91, 95)
4. **Terminal HDMI 2 IN (tipo A)**  
(→ página 90, 91, 95)
5. **Puerto USB (PC) (tipo B)**  
(→ página 90)
6. **Terminal MONITOR OUT (COMPUTER) (mini D-Sub de 15 contactos)**  
(→ página 92)
7. **Mini clavija AUDIO OUT (mini estéreo)**  
(→ página 92)
8. **Terminal VIDEO IN (RCA)**  
(→ página 93)
9. **VIDEO AUDIO IN L/MONO, R (RCA)**  
(→ página 93)
10. **Puerto LAN (RJ-45)**  
(→ página 96)
11. **Puerto USB (tipo A)**  
Para la memoria USB o la unidad LAN inalámbrica opcional  
(→ página 97)
12. **Puerto PC CONTROL (D-Sub 9 contactos)**  
(→ página 116)

Utilice este puerto para conectar un PC o sistema de control. Esto le permite controlar el proyector utilizando el protocolo de comunicación serial. Si va a escribir su propio programa, los códigos de control de PC típicos se encuentran en la página 116.

## 4 Denominación de las partes del mando a distancia

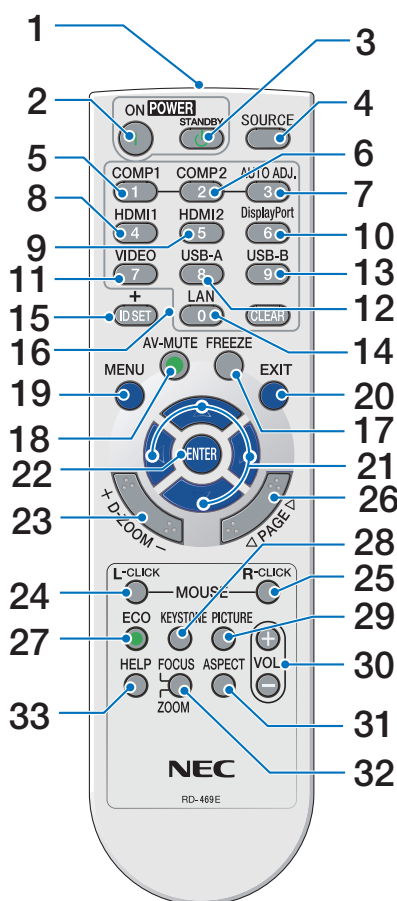

1. **Transmisor infrarrojo**  
(→ página 9)
2. **Botón POWER ON**  
(→ página 12)
3. **Botón POWER STANDBY**  
(→ página 21)
4. **Botón SOURCE**  
(→ página 14)
5. **Botón COMPUTER 1**  
(→ página 14)
6. **Botón COMPUTER 2**  
(Este botón no funciona en esta serie de proyectores)
7. **Botón AUTO ADJ.**  
(→ página 20)
8. **Botón HDMI 1**  
(→ página 14)
9. **Botón HDMI 2**  
(→ página 14)
10. **Botón DisplayPort**  
(Este botón no funciona en esta serie de proyectores)
11. **Botón VIDEO**  
(→ página 14)
12. **Botón USB-A**  
(→ página 14, 47, 58)
13. **Botón USB-B**  
(→ página 14, 33, 58, 90)
14. **Botón LAN**  
(→ página 14)
15. **Botón ID SET**  
(→ página 72)
16. **Botón de teclado numérico/  
Botón CLEAR**  
(→ página 72)
17. **Botón FREEZE**  
(→ página 23)
18. **Botón AV-MUTE**  
(→ página 23)
19. **Botón MENU**  
(→ página 53)
20. **Botón EXIT**  
(→ página 53)
21. **Botón ▲▼◀▶**  
(→ página 53)
22. **Botón ENTER**  
(→ página 53)
23. **Botón D-ZOOM (+)(-)**  
(→ página 23, 24)
24. **Botón MOUSE L-CLICK\***  
(→ página 33)
25. **Botón MOUSE R-CLICK\***  
(→ página 33)
26. **Botón PAGE ▽/△**  
(→ página 33)
27. **Botón ECO**  
(→ página 24)
28. **Botón KEYSTONE**  
(→ página 18, 26)
29. **Botón PICTURE**  
(→ página 59, 61)
30. **Botón VOL. (+)(-)**  
(→ página 20)
31. **Botón ASPECT**  
(→ página 64)
32. **Botón FOCUS/ZOOM**  
No funciona en esta serie de proyectores.
33. **Botón HELP**  
(→ página 81, 85, 105)

\* Los botones MOUSE L-CLICK y MOUSE R-CLICK solo funcionan si ha conectado un cable USB a su ordenador.

## Instalación de pilas

1. **Presione firmemente y deslice la cubierta sobre las pilas para extraerla.**

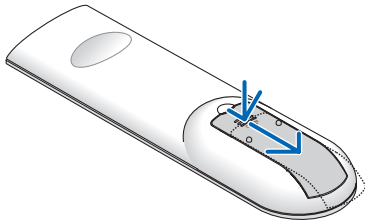

2. **Instale pilas nuevas (AAA). Asegúrese de que la polaridad (+/-) de las pilas esté correctamente alineada.**

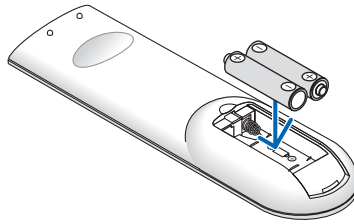

3. **Deslice la cubierta sobre las pilas hasta que encaje en posición. No mezcle tipos de pilas diferentes ni pilas nuevas con usadas.**

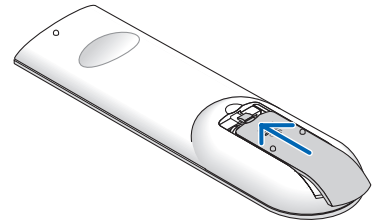

## Precauciones con el mando a distancia

- Manipule el mando a distancia con cuidado.
- Si se moja el mando a distancia, límpielo y séquelo inmediatamente.
- Evite el calor y humedad excesivos.
- No cortocircuite, caliente o desmonte las pilas.
- No arroje las pilas al fuego.
- Cuando no vaya a usar el mando a distancia por un período prolongado de tiempo, retire las pilas.
- Asegúrese de que la polaridad (+/-) de las pilas esté correctamente alineada.
- No utilice pilas nuevas y usadas al mismo tiempo y no mezcle pilas de distinto tipo.
- Deseche las pilas usadas según las regulaciones locales.

## Alcance del mando a distancia inalámbrico

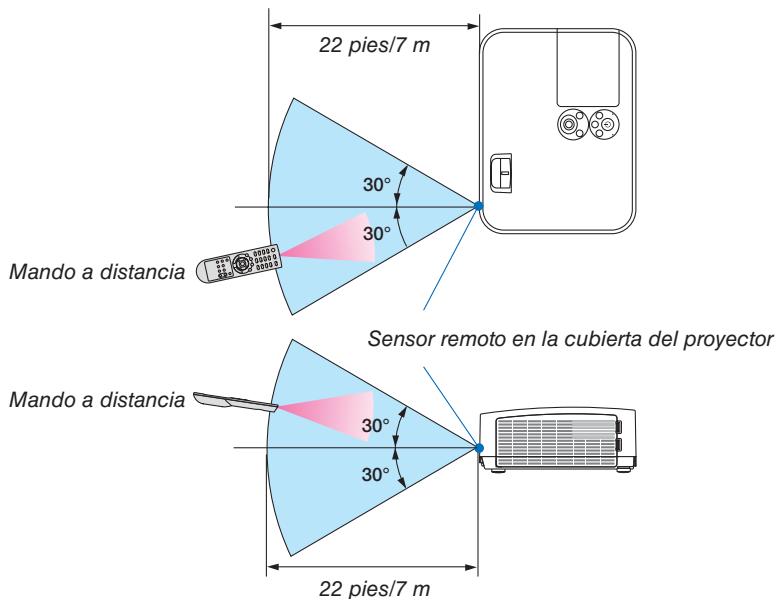

- La señal infrarroja tiene un alcance en línea recta a nivel de la vista de aproximadamente 22 pies/7 m, dentro de un ángulo de 60 grados respecto del sensor remoto situado en la cubierta del proyector.
- El proyector no responderá si hay objetos entre el mando a distancia y el sensor o si el sensor está expuesto a alguna luz fuerte. Las pilas débiles también pueden impedir que el mando a distancia controle correctamente el proyector.

## 2. Proyección de una Imagen (Funcionamiento Básico)

---

En esta sección se describe la forma de encender el proyector y proyectar una imagen en la pantalla.

### 1 Flujo de proyección de una imagen

#### Paso 1

- *Conectar su ordenador/Conectar el cable de alimentación (→ página 11)*



#### Paso 2

- *Encender el proyector (→ página 12)*



#### Paso 3

- *Seleccionar una fuente (→ página 14)*



#### Paso 4

- *Ajustar el tamaño y posición de la imagen (→ página 15)*
- *Corregir la distorsión keystone [KEystone] (→ página 18)*



#### Paso 5

- *Ajustar una imagen y sonido*
  - *Optimizar una señal de ordenador automáticamente (→ página 20)*
  - *Subir o bajar el volumen (→ página 20)*



#### Paso 6

- *Realizar una presentación*



#### Paso 7

- *Apagar el proyector (→ página 21)*



#### Paso 8

- *Al mover el proyector (→ página 22)*

### ② Conectar su ordenador/Conectar el cable de alimentación

#### 1. Conecte su ordenador al proyector.

Esta sección le mostrará una conexión básica a un ordenador. Para más información sobre otras conexiones, consulte "6. Instalación y conexiones" en la página 90.

Conecte el cable de ordenador (VGA) entre el terminal COMPUTER IN del proyector y el puerto del ordenador (mini D-Sub 15 contactos). Gire los dos tornillos de ajuste de ambos terminales para fijar el cable de ordenador (VGA).

#### 2. Conecte el cable de alimentación suministrado al proyector.

Primero, conecte el enchufe de triple contacto del cable de alimentación suministrado a la entrada de CA del proyector y, a continuación, conecte el otro extremo del cable de alimentación suministrado a la toma de corriente. El indicador de alimentación del proyector parpadeará durante unos segundos y, a continuación, se iluminará en rojo\* (modo de espera).

\* Esto es aplicable para ambos indicadores si [NORMAL] es seleccionado para [MODO DE ESPERA]. Consulte la sección del indicador de alimentación. (→ página 108)

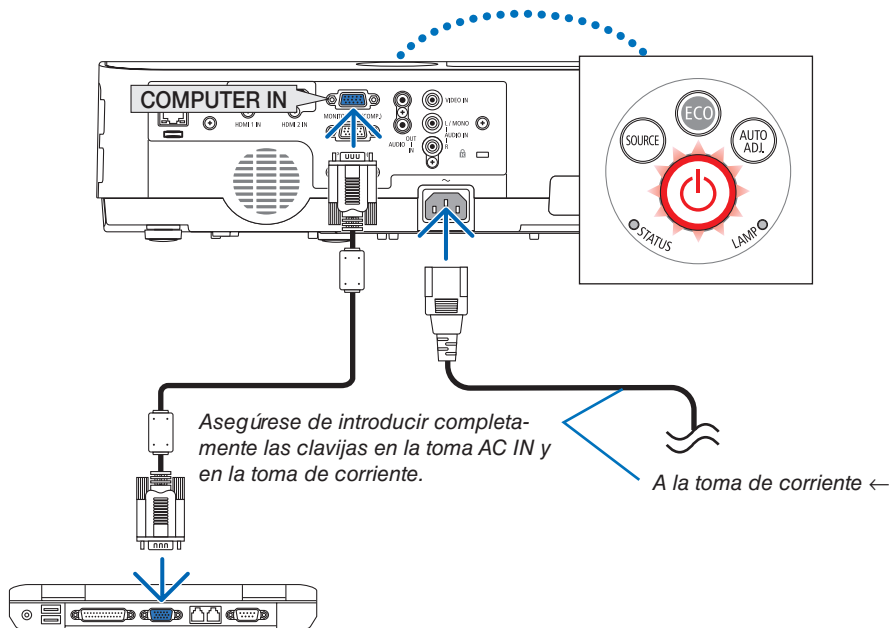

#### ⚠ PRECAUCIÓN:

Algunas partes del proyector podrían llegar a calentarse temporalmente si se apaga el proyector con el botón POWER o si desconecta el suministro de alimentación de CA durante la operación normal del proyector. Tenga cuidado al manipular el proyector.

### 3 Para encender el proyector

#### 1. Retire la tapa de la lente.

Mantenga pulsadas las dos partes hendidas de la tapa de la lente y tire hacia usted.

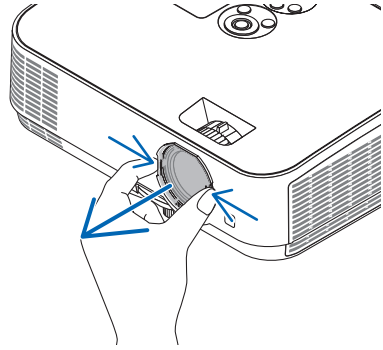

#### 2. Pulse el botón (POWER) de la cubierta del proyector o el botón POWER ON del mando a distancia.

El indicador POWER parpadeará y el proyector estará listo para su uso.

SUGERENCIA:

- Si el mensaje “¡El proyector está bloqueado! Introduzca su contraseña.” es visualizado, quiere decir que la característica [SEGURIDAD] está activada. (→ página 31)

Tras encender el proyector, asegúrese de que el ordenador o la fuente de vídeo estén encendidos.

**NOTA:** Cuando no hay una señal de entrada presente, se muestra la guía de ausencia de señal (menú de ajuste de fábrica).

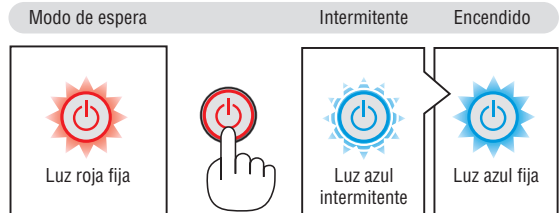
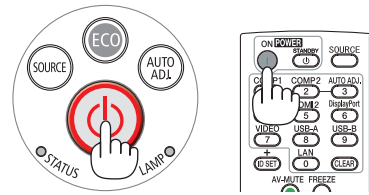

(→ página 108)

## 2. Proyección de una imagen (funcionamiento básico)

### Nota acerca de la pantalla inicial (pantalla de selección de idioma de menú)

Cuando encienda el proyector por primera vez, accederá al menú inicial. Este menú le da la oportunidad de seleccionar uno de los 30 idiomas del menú.

Para seleccionar un idioma de menú siga los pasos que se indican a continuación:

#### 1. Utilice el botón ▲, ▼, ◀ o ▶ para seleccionar uno de los 30 idiomas disponibles para el menú.

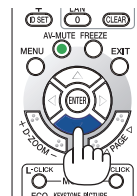
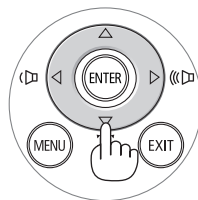

#### 2. Pulse el botón ENTER para ejecutar la selección.

Después de hacer lo anterior, puede continuar con las operaciones del menú.

Si lo desea, puede seleccionar el idioma del menú más adelante.

(→ [IDIOMA] en la página 55 y 69)

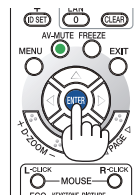
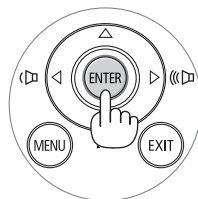

#### NOTA:

- Si el proyector se apaga mediante la **DESCONEXIÓN DIRECTA** (extracción del cable de alimentación) durante la proyección, espere al menos 1 segundo para reconectar el cable de alimentación para encender el proyector. De lo contrario el proyector podría quedarse sin alimentación. (No habrá LED en espera)  
Si esto ocurre, desenchufe el cable de alimentación y vuelva a enchufarlo de nuevo. Conecte la alimentación principal.
- En los siguientes casos, el proyector no se encenderá.
  - Si la temperatura interna del proyector es demasiado alta, el proyector detecta la condición de temperatura excesivamente alta. En esta condición, el proyector no se enciende para proteger el sistema interno. Si esto sucediera, espere hasta que los componentes internos del proyector se enfríen.
  - El proyector no se enciende si la lámpara ha llegado al término de su vida útil. Si esto sucediera, sustituya la lámpara.
  - Si el indicador STATUS está iluminado en naranja con el botón de alimentación pulsado, quiere decir que [BLOQ. PANEL DE CONT.] está activado. Cancele el bloqueo desactivándolo. (→ página 71)
  - Si la lámpara no se enciende y si el indicador STATUS se enciende intermitentemente en un ciclo de seis, espere un minuto completo antes de conectar alimentación.
- Mientras el indicador POWER parpadee en cortos ciclos en azul, la alimentación no podrá ser desconectada utilizando el botón de alimentación.
- Inmediatamente después de encender el proyector, la pantalla podría parpadear. Esto es normal. Espere entre 3 y 5 minutos hasta que la luz de la lámpara se estabilice.
- Al encender el proyector, puede que la luz de la lámpara tarde un poco en encenderse.
- Si enciende el proyector inmediatamente después de apagarse la lámpara o cuando la temperatura de la lámpara es elevada, los ventiladores funcionarán sin mostrar ninguna imagen durante algún tiempo y después el proyector mostrará la imagen.



### 4 Selección de una fuente

#### Para seleccionar la fuente de ordenador o vídeo

*NOTA: Encienda el ordenador o videgrabadora conectado al proyector.*

#### Detección automática de la señal

Pulse una vez el botón SOURCE. El proyector buscará la fuente de entrada disponible y la visualizará. La fuente de entrada cambiará de la siguiente manera:

HDMI1 → HDMI2 → ORDENADOR → VIDEO → USB-A → LAN → USB-B

- Al visualizar la pantalla FUENTE, puede pulsar el botón SOURCE unas cuantas veces para seleccionar la fuente de entrada.

*SUGERENCIA: Si no hay ninguna señal de entrada disponible, la entrada será omitida.*

#### Utilizando el mando a distancia

Pulse cualquiera de los botones COMPUTER 1, HDMI1, HDMI2, VIDEO, USB-A, USB-B o LAN.

#### Seleccionar la fuente predeterminada

Puede hacer que se muestre cada vez que el proyector se encienda.

##### 1. Pulse el botón MENU.

Se visualizará el menú.

##### 2. Pulse dos veces el botón ► para seleccionar [CONFIG.] y el botón ▼ o el botón ENTER para seleccionar [GENERAL].

##### 3. Pulse cuatro veces el botón ► para seleccionar [OPCIONES(2)].

##### 4. Pulse cinco veces el botón ▼ para seleccionar [SELEC. FUENTE PREDET.] y pulse el botón ENTER.

Se visualizará la pantalla [SELEC. FUENTE PREDET.].

(→ página 77)

##### 5. Seleccione una fuente como la fuente predeterminada, y pulse el botón ENTER.

##### 6. Pulse el botón EXIT varias veces hasta cerrar el menú.

##### 7. Reinicie el proyector.

La fuente que seleccionó en el paso 5 será proyectada.

#### SUGERENCIA:

- Cuando el proyector se encuentra en modo de espera, al enviar una señal de ordenador desde un ordenador conectado a la entrada COMPUTER IN, se encenderá el proyector y al mismo tiempo se proyectará la imagen del ordenador. ([ENC. AUTO ACT.] → página 76)
- En Windows 7, la combinación de las teclas P y Windows le permitirá ajustar la pantalla externa fácil y rápidamente.

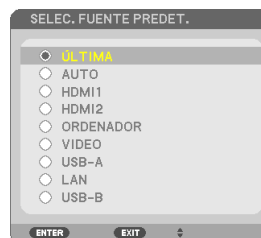
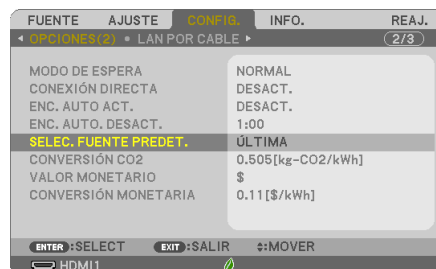
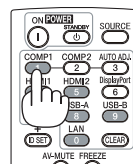
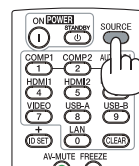
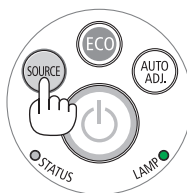

## 2. Proyección de una imagen (funcionamiento básico)

### 5 Ajuste del tamaño y la posición de la imagen

Puede utilizar la pata de inclinación ajustable, la función de zoom y el aro de enfoque para ajustar el tamaño y la posición de la imagen.

Los dibujos y los cables no aparecen en las ilustraciones de este capítulo para mostrar los ejemplos con mayor claridad.

Ajuste del ángulo de proyección (altura de una imagen)  
[Pata de inclinación] (→ página 16)

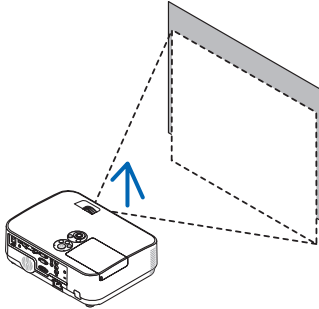

Ajuste de la inclinación izquierda y derecha de una imagen  
[Pata trasera] (→ página 16)

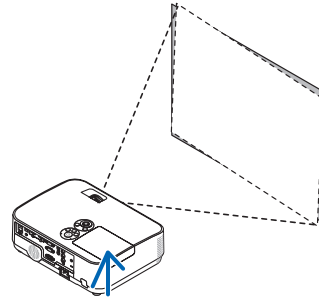

Ajuste de precisión del tamaño de una imagen  
[Palanca de zoom] (→ página 17)

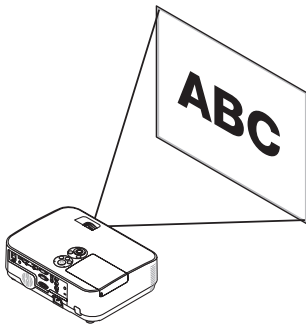

Ajuste del enfoque  
[Aro de enfoque] (→ página 17)

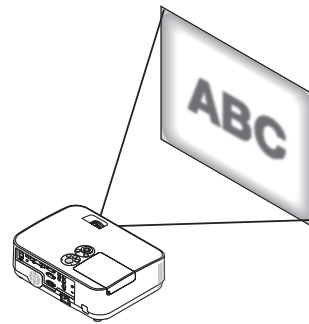

Ajuste de la corrección keystone [KEYSTONE]\* (→ página 18)

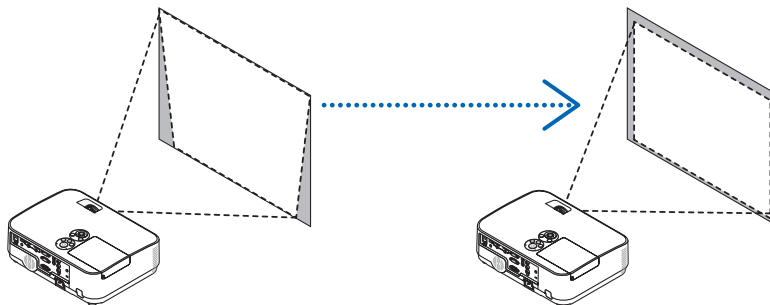

La función de corrección automática keystone está activada en el momento del envío.

Para realizar la corrección keystone manualmente, consulte “6. Corrección de la distorsión keystone manualmente” en la página 18.

## 2. Proyección de una imagen (funcionamiento básico)

### Ajuste de la pata de inclinación

#### 1. Levante el borde frontal del proyector.

#### **⚠ PRECAUCIÓN:**

No intente tocar la ventilación de escape durante el ajuste de la pata de inclinación puesto que puede estar caliente mientras el proyector esté activado y justo después de desactivarlo.

#### 2. Levante y mantenga la palanca de la pata de inclinación ajustable en la parte delantera del proyector para extender la pata de inclinación ajustable.

#### 3. Descienda la parte delantera del proyector a la altura deseada.

#### 4. Suelte la palanca de la pata de inclinación ajustable para bloquear la pata de inclinación ajustable.

La pata de inclinación puede extenderse hasta 1,6 pulgadas/40 mm.

Existe un ajuste de aproximadamente 10 grados (ascenso) para la parte delantera del proyector.

Gire la pata trasera a la altura deseada para cuadrar la imagen en la superficie de proyección.

#### **⚠ PRECAUCIÓN:**

- No utilice la pata de inclinación para ningún otro propósito que el originalmente establecido.

El uso incorrecto, como por ejemplo el uso de la pata de inclinación para transportar o colgar el proyector (en la pared o techo), puede dañar el proyector.

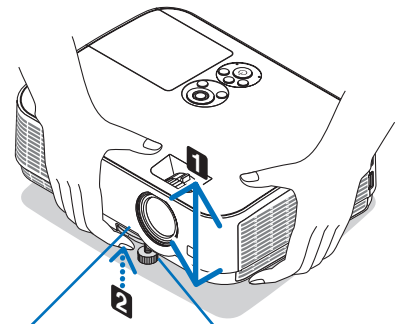

Palanca de la pata de inclinación ajustable

Pata de inclinación ajustable

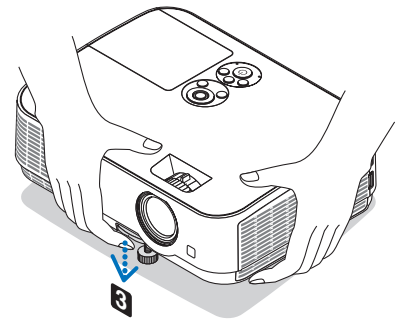

### Ajuste de la inclinación izquierda y derecha de una imagen [Pata trasera]

#### • Gire la pata trasera.

La pata trasera puede extenderse hasta 0,5 pulgadas/12 mm. Si gira la pata trasera podrá colocar el proyector en posición horizontal.

#### NOTA:

- No despliegue la pata trasera por encima de su límite de altura (0,5 pulgadas/12 mm). Hacerlo podría causar que la pata trasera se salga del proyector.

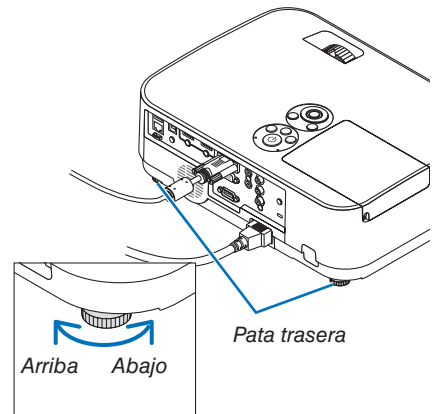
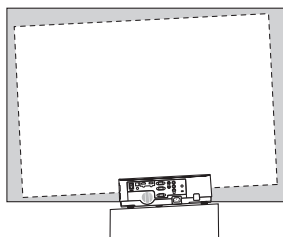

## 2. Proyección de una imagen (funcionamiento básico)

### Zoom

Utilice la palanca ZOOM para ajustar el tamaño de la imagen a la pantalla.

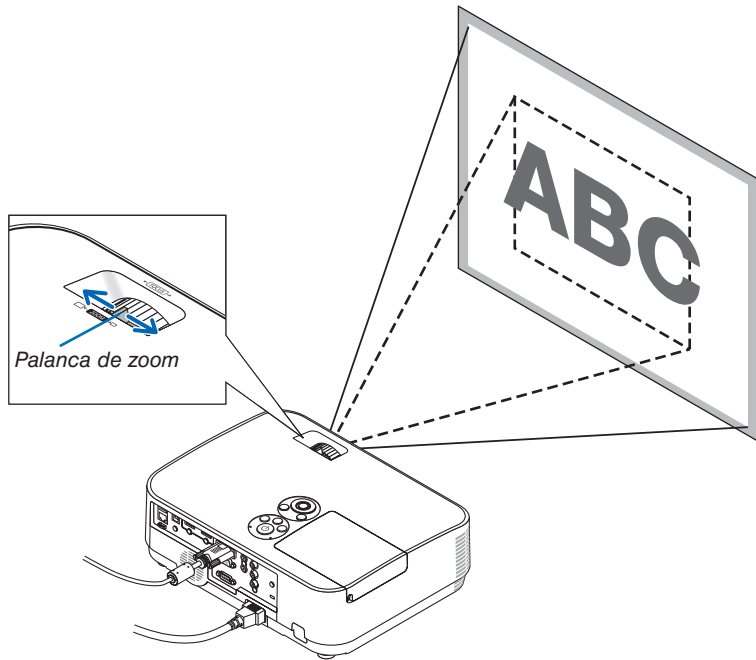

### Enfoque

Utilice el aro ENFOQUE para obtener el mejor enfoque.

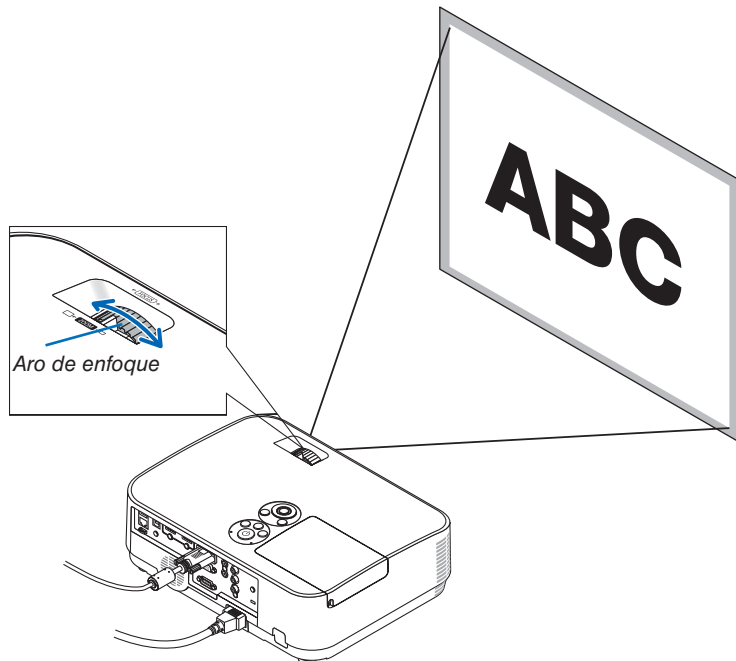

### 6 Corrección de la distorsión keystone [KEYSTONE]

Se produce distorsión keystone cuando el proyector no está exactamente perpendicular a la pantalla. Para corregir esta distorsión, puede utilizar la función “Keystone”, una tecnología digital que puede ajustar la distorsión de tipo keystone, produciendo una imagen cuadrada nítida.

La función de corrección automática keystone está activada de forma predeterminada.

El siguiente procedimiento explica cómo utilizar la pantalla [KEYSTONE] desde el menú para corregir las distorsiones trapezoidales cuando el proyector está en posición diagonal en relación a la pantalla.

- Antes de realizar la corrección KEYSTONE

La corrección KEYSTONE posee cuatro funciones, KEYSTONE HORIZONTAL, KEYSTONE VERTICAL, COJÍN IZQ/DER, COJÍN ARRIBA/ABAJO y PIEDRA ANGULAR. Si el valor de PIEDRA ANGULAR o COJÍN ha sido corregido KEYSTONE HORIZONTAL y KEYSTONE VERTICAL se deshabilitan. En dicho caso, REAJ. los valores corregidos y reinicie para corregir la distorsión.

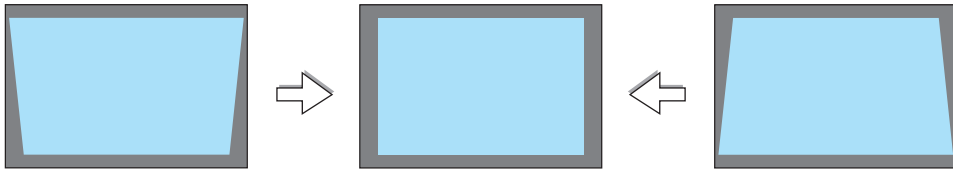

1. Pulse el botón ▼ en la cubierta del proyector.

La pantalla keystone se visualizará en la pantalla.

- Pulse el botón KEYSTONE al usar el mando a distancia.
- Consulte la página para COJÍN.
- Consulte la página para PIEDRA ANGULAR.
- Consulte la página para REAJ.

2. Pulse el botón ▼ para seleccionar [VERTICAL] y, a continuación, use ◀ o ▶ de modo que los laterales izquierdo y derecho de la imagen proyectada estén en paralelo.

\* Ajuste la distorsión keystone vertical.

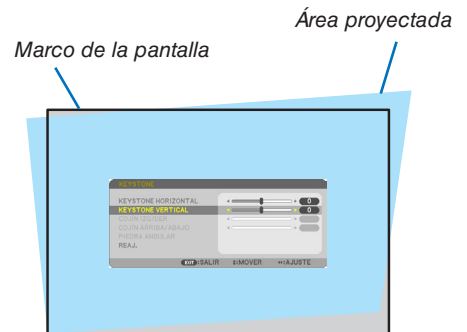

3. Alinee el lateral izquierdo (o derecho) de la pantalla con el lateral izquierdo (o derecho) de la imagen proyectada.

- Utilice el lateral más corto de la imagen proyectada como base.
- En el ejemplo de la derecha se usa el lateral izquierdo como la base.

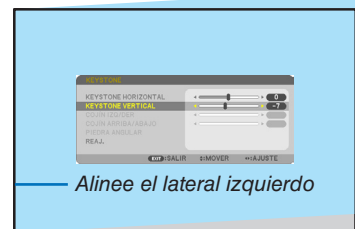

## 2. Proyección de una imagen (funcionamiento básico)

4. Pulse el botón ▲ para seleccionar [HORIZONTAL] y, a continuación, use ◀ o ▶ de modo que los laterales superior e inferior de la imagen proyectada estén en paralelo.
- Ajuste la distorsión keystone horizontal.

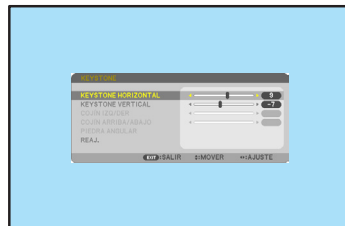

5. Repita los pasos 2 y 4 para corregir la distorsión keystone.
6. Una vez completada la corrección keystone, pulse el botón EXIT. Desaparecerá la pantalla keystone.
- Para volver a realizar la corrección keystone, pulse el botón ▼ para visualizar la pantalla keystone y repita los pasos 1 a 6 anteriormente descritos.



Para volver a los ajustes por defecto de keystone:

1. Pulse el botón ▼ para seleccionar [REAJ.] y pulse el botón ENTER.

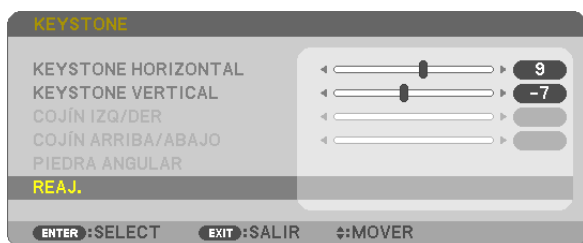

2. Pulse el botón ◀ o ▶ para seleccionar [SÍ] y pulse el botón ENTER.

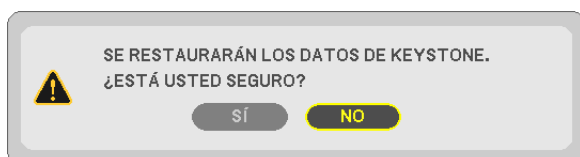

Se reajustarán los ajustes.

Todos los ajustes para los cinco elementos serán reajustados al mismo tiempo.

- La característica KEYSTONE puede causar que una imagen esté ligeramente borrosa debido a que la corrección se hace electrónicamente.

## 7 Optimización automática de la señal de ordenador

### Ajuste de la imagen utilizando la función de ajuste automático

Optimización automática de una imagen de ordenador. (ORDENADOR)

Pulse el botón AUTO ADJ. para optimizar automáticamente una imagen de ordenador.

Este ajuste puede ser necesario al conectar el ordenador por primera vez.

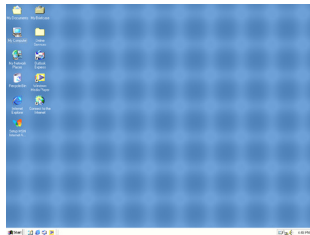
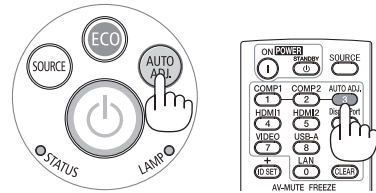

[Imagen de baja calidad]

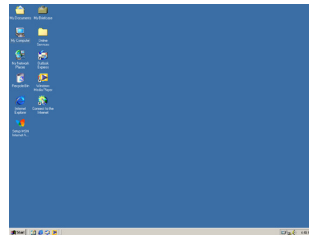

[Imagen ajustada]

NOTA:

Algunas señales pueden tardar en aparecer o pueden no visualizarse correctamente.

- Si la función de ajuste automático no puede optimizar la señal de ordenador, intente ajustar los parámetros [HORIZONTAL], [VERTICAL], [RELOJ] y [FASE] de forma manual. (→ página 62, 63)

## 8 Aumento o disminución del volumen

El nivel del sonido proveniente del altavoz o de la salida de audio puede ajustarse.

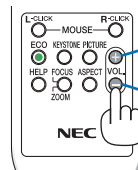
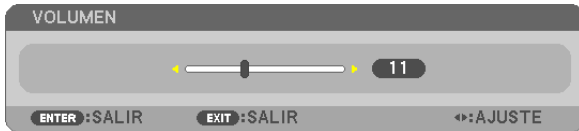

Aumente el volumen

Disminuya el volumen

SUGERENCIA: Si no se visualiza ningún menú, los botones ◀ y ▶ de la cubierta del proyector funcionan como control del volumen.

NOTA:

- El control del volumen no está disponible con el botón ◀ o ▶ cuando se amplía una imagen usando el botón D-ZOOM (+) o cuando se visualiza el menú.
- El control del volumen no está disponible con los botones ◀ o ▶ si se está utilizando el VISOR.

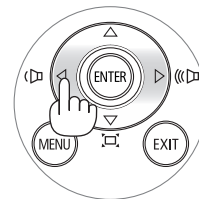

SUGERENCIA: No se puede ajustar el volumen de sonido de [PITIDO]. Para apagar el sonido de [PITIDO], desde el menú, seleccione [CONFIG.] → [OPCIONES(1)] → [PITIDO] → [DESACT.].

### 9 Para apagar el proyector

Para apagar el proyector:

1. **Primero pulse el botón  (POWER) de la cubierta del proyector o el botón POWER STANDBY del mando a distancia.**

El mensaje de confirmación será visualizado.

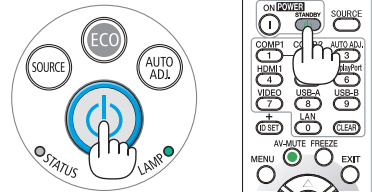
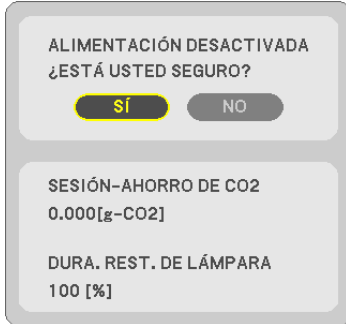

2. **En segundo lugar, pulse el botón ENTER o pulse el botón  (POWER) o el botón POWER STANDBY de nuevo.**

La lámpara se apagará y el proyector entrará en el modo de espera. Cuando se encuentre en el modo de espera, el indicador POWER se iluminará en rojo y el indicador STATUS se apagará cuando se seleccione [NORMAL] para [MODO DE ESPERA].

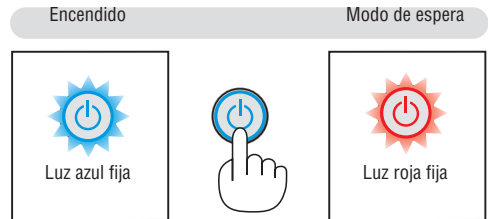

#### PRECAUCIÓN:

Algunas partes del proyector podrían llegar a calentarse temporalmente si se apaga el proyector con el botón POWER o si desconecta el suministro de alimentación de CA durante la operación normal del proyector. Tenga precaución al manipular el proyector.

#### NOTA:

- Mientras el indicador de alimentación parpadee en cortos ciclos en azul, la alimentación no podrá ser desconectada.
- No podrá desconectar la alimentación durante los primeros 60 segundos tras encenderlo y visualizar una imagen.
- Después de realizar ajustes o cambios y cerrar el menú, no desconecte el suministro de alimentación de CA antes de que transcurran 10 segundos. De lo contrario, los cambios y ajustes realizados pueden perderse.



### **10 Al mover el proyector**

Preparación: Asegúrese de que el proyector esté apagado.

1. *Coloque la tapa de la lente.*
2. *Desenchufe el cable de alimentación.*
3. *Desconecte todos los demás cables.*
  - *Extraiga la memoria USB o la unidad LAN inalámbrica si está introducida en el proyector.**(→ página 49, 98)*

# 3. Funciones convenientes

## 1 Interrupción de la imagen y del sonido

Pulse el botón AV-MUTE para interrumpir brevemente la reproducción de la imagen y del sonido. Vuelva a pulsar el botón para restaurar la imagen y el sonido.

La función de ahorro de energía del proyector funcionará durante 10 segundos después de apagarse la imagen.

Como resultado, la potencia de la lámpara se reducirá.

NOTA:

- Aun cuando se apague la imagen, el menú permanecerá en la pantalla.
- Se puede desactivar el sonido de la clavija AUDIO OUT (mini estéreo).
- Incluso cuando la función de ahorro de energía funcione, la potencia de la lámpara podría ser temporalmente restaurada a su nivel original.
- Para restaurar la imagen, incluso si pulsa el botón AV-MUTE inmediatamente después del inicio de la función de ahorro de energía, el brillo de la lámpara podría no ser restaurado a su nivel original.

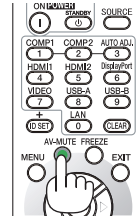

## 2 Para congelar una imagen

Pulse el botón FREEZE para congelar una imagen. Púlselo de nuevo para reanudar el movimiento.

NOTA: La imagen se congela, pero la reproducción del vídeo original continúa.

- Esta función no puede utilizarse cuando se selecciona USB-A como terminal de entrada.

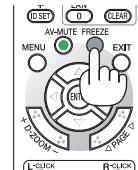

## 3 Ampliar una imagen

Puede ampliar la imagen hasta cuatro veces.

NOTA:

- La ampliación máxima podría ser inferior a la que resulte de multiplicar la imagen por cuatro, en función de la señal.
- Esta función no puede utilizarse cuando se selecciona LAN y USB-B como terminal de entrada.

Para ello:

### 1. Pulse el botón D-ZOOM (+) para ampliar la imagen.

Para mover la imagen ampliada, utilice el botón ▲, ▼, ◀, ▶.

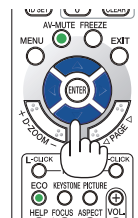
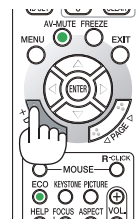
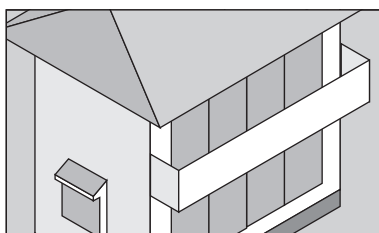
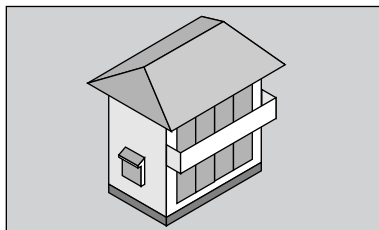

#### 2. Pulse el botón ▲▼◀▶.

El área de la imagen ampliada se moverá

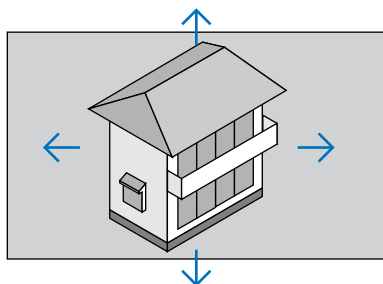

#### 3. Pulse el botón D-ZOOM (-).

Cada vez que pulse el botón D-ZOOM (-), la imagen se reducirá.

NOTA:

- Se ampliará o se reducirá la imagen en el centro de la pantalla.
- Al visualizar el menú se cancelará la ampliación actual.

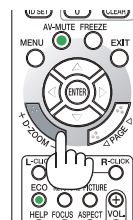

## 4 Cambiar el modo Eco/Comprobación del efecto de ahorro de energía Utilizar el modo eco [MODO ECO]

El MODO ECO (NORMAL y ECO) aumenta la vida útil de la lámpara, a la vez que disminuye el consumo de alimentación y reduce las emisiones de CO<sub>2</sub>.

Se pueden seleccionar cuatro modos de brillo para la lámpara: los modos [DESACT.], [AUTO ECO], [NORMAL] y [ECO].

[MODO ECO]	Descripción	Estado del indicador LAMP	
[DESACT.]	El brillo de la lámpara es del 100 %.		Desactivado
[AUTO ECO]	El consumo de energía de la lámpara cambiará de forma automática entre [DESACT.] y [NORMAL] según el nivel de imagen  <i>NOTA: Una gradación de brillo puede ser menos visible dependiendo de la imagen.</i>		
[NORMAL]	Consumo de alimentación de la lámpara: aprox. 75 %* de brillo. La vida útil de la lámpara aumentará al bajar la potencia de la misma. * ME301W/ME301X: 80 %		Luz verde continua
[ECO]	Consumo de alimentación de la lámpara (aprox. 60 % de brillo). La vida útil de la lámpara aumentará durante más tiempo que en el modo NORMAL controlando la potencia adecuada de la lámpara. La potencia máxima será equivalente a la potencia de NORMAL.		

Para encender el [MODO ECO], realice lo siguiente:

#### 1. Pulse el botón ECO del mando a distancia para visualizar la pantalla [MODO ECO].

#### 2. Pulse de nuevo el botón ECO para seleccionar el modo deseado.

- Cada vez que pulse el botón ECO, las opciones irán cambiando:  
DESACT. → AUTO ECO → NORMAL → ECO → DESACT.

SUGERENCIA:

- El símbolo de hoja en la parte inferior del menú muestra la selección del modo ECO actual.



**NOTA:**

- Se puede cambiar el [MODO ECO] si se utiliza el menú. Seleccione [CONFIG.] → [GENERAL] → [MODO ECO].
- La vida restante y las horas de uso de la lámpara se pueden comprobar en [TIEMPO DE USO]. Seleccione [INFO.] → [TIEMPO DE USO].
- El proyector siempre permanece en [NORMAL] durante 90 segundos después de que se enciende la lámpara y mientras la luz del indicador POWER parpadea en verde. La condición de la lámpara no se verá afectada, incluso si se cambia [MODO ECO].
- Tras un período de 1 minuto desde que el proyector muestra la guía de ausencia de señal, una pantalla azul, negra o el logotipo, [MODO ECO] cambiará automáticamente a [ECO]. El proyector regresará a sus ajustes originales una vez aceptada una señal.
- Si el proyector se sobrecalienta en el modo [DESACT.], el [MODO ECO] puede cambiar automáticamente al modo [NORMAL] para proteger el proyector. Cuando el proyector se encuentra en el modo [NORMAL], disminuye el brillo de la imagen. Cuando la temperatura del proyector vuelva a ser normal, [MODO ECO] regresará a sus ajustes originales. El símbolo del termómetro [  ] indica que el [MODO ECO] se ajusta automáticamente al modo [NORMAL] debido a que la temperatura interna es demasiado alta.
- Inmediatamente después de cambiar [MODO ECO] de [ECO] a [DESACT.], [AUTO ECO] o [NORMAL], el brillo de la lámpara podrá reducirse temporalmente. No es indicativo de un mal funcionamiento.

### Comprobación del efecto de ahorro de energía [MEDIDOR DE CO2]

Esta característica mostrará el efecto de ahorro de energía en términos de reducción de la emisión de CO<sub>2</sub> (kg) cuando el [MODO ECO] del proyector se ajusta a [AUTO ECO], [NORMAL] o [ECO]. Esta característica se llama [MEDIDOR DE CO2].

Hay dos mensajes: [AHORRO TOTAL DE CO2] y [SESIÓN-AHORRO DE CO2]. El mensaje [AHORRO TOTAL DE CO2] muestra la cantidad total de la reducción de la emisión de CO<sub>2</sub> desde el momento del transporte hasta ahora. Puede comprobar la información en [TIEMPO DE USO] desde [INFO.] del menú. (→ página 81)



El mensaje [SESIÓN-AHORRO DE CO2] muestra la cantidad de la reducción de la emisión de CO<sub>2</sub> entre el cambio a MODO ECO inmediatamente después de la activación y desactivación de la energía. Se visualizará el mensaje [SESIÓN-AHORRO DE CO2] en el mensaje [ALIMENTACIÓN DESACTIVADA¿ESTÁ USTED SEGURO?] en el momento de la desactivación de la energía.

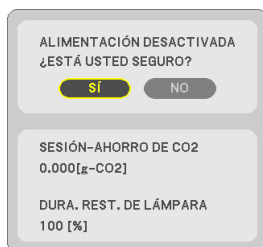

**SUGERENCIA:**

- La fórmula que se muestra a continuación se utiliza para calcular la cantidad de reducción de la emisión de CO<sub>2</sub>.  

$$\text{Cantidad de reducción de la emisión de CO}_2 = (\text{Consumo de energía en DESACT. para MODO ECO} - \text{Consumo de energía en AUTO ECO/NORMAL/ECO para MODO ECO}) \times \text{factor de conversión del CO}_2$$
 \* Al desactivar la imagen con el botón AV-MUTE, la cantidad de reducción de emisiones CO<sub>2</sub> también aumentará.  
 \* El cálculo de la reducción de la emisión de CO<sub>2</sub> se basa en una publicación de la OCDE "Emisiones de CO<sub>2</sub> de la combustión de combustible, Edición 2008".
- El [AHORRO TOTAL DE CO2] se calcula en base a ahorros registrados en intervalos de 15 minutos.
- Esta fórmula no se aplicará al consumo de energía que no esté afectado por la activación o desactivación de [MODO ECO].

## 5 Uso de 4-Point Corner para corregir la Distorsión Keystone [PIEDRA ANGULAR]

Utilice las funciones [PIEDRA ANGULAR] y [COJÍN] para corregir la distorsión keystone (trapezoidal) para hacer que la parte superior o inferior y el lado izquierdo o derecho de la pantalla sean más grandes o más pequeños, de manera que la imagen proyectada sea rectangular.

### Antes de realizar la corrección

La corrección KEYSTONE posee las funciones, KEYSTONE (HORIZONTAL/VERTICAL), COJÍN (IZQUIERDA/DERECHA, ARRIBA/ABAJO) y PIEDRA ANGULAR. Si el valor de PIEDRA ANGULAR o COJÍN ha sido corregido, KEYSTONE HORIZONTAL y KEYSTONE VERTICAL se deshabilitan. En dicho caso, REAJ. los valores corregidos y reinicie para corregir la distorsión

### Piedra angular

1. Pulse el botón **KEYSTONE** sin ningún menú visualizado.

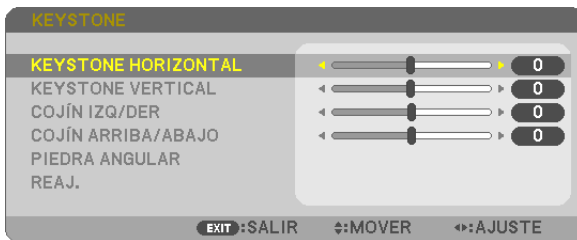

Aparecerá la pantalla **KEYSTONE**.

- Pulse el botón **KEYSTONE** al usar el mando a distancia.
- Consulte la página para **COJÍN**.

2. Pulse el botón ▼ para seleccionar [PIEDRA ANGULAR] y pulse el botón **ENTER**.



El dibujo muestra la selección del icono superior izquierdo (▼).

Aparecerá la pantalla **PIEDRA ANGULAR**.

3. **Proyecte una imagen de manera que la pantalla sea menor al área de la trama.**

4. **Elija cualquiera de las esquinas y alinee la esquina de la imagen con una esquina de la pantalla.**

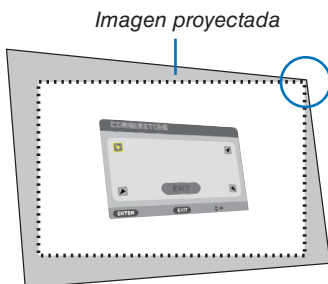

El dibujo muestra la esquina derecha superior.

### 3. Funciones convenientes

*SUGERENCIA: Si ajusta PIEDRA ANGULAR o COJÍN, las opciones KEYSTONE VERTICAL y KEYSTONE HORIZONTAL no están disponibles. En dicho caso, REAJ. los valores corregidos y reinicie para corregir la distorsión.*

5. Utilice el botón ▲▼◀▶ para seleccionar un icono (▲) que apunte en la dirección a la que desea mover el cuadro de la imagen proyectada.
6. Pulse el botón ENTER.
7. Utilice el botón ▲▼◀▶ para mover el marco de la imagen proyectada tal y como se indica en el ejemplo.



8. Pulse el botón ENTER.



9. Utilice el botón ▲▼◀▶ para seleccionar otro icono que apunte en la dirección.

*En la pantalla de ajuste de piedra angular, seleccione [SALIR] o pulse el botón EXIT del mando a distancia.*

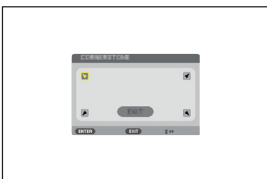

*Se visualiza la pantalla de confirmación.*

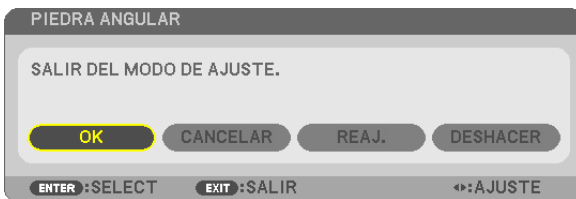

10. Pulse el botón ◀ o ▶ para marcar [OK] y pulse el botón ENTER.

Esto finaliza la corrección de piedra angular.

Seleccionar [CANCELAR] regresará a la pantalla de ajustes sin grabar ningún cambio (paso 3).

Seleccionar [REAJ.] volverá a los ajustes predeterminados.

Seleccionar [DESHACER] saldrá sin guardar ningún cambio.

## Cojín

Con esta función podrá ajustar independientemente el lateral izquierdo y derecho o la parte superior e inferior para reformar la distorsión de cojín.

#### 1. Pulse el botón **KEYSTONE** sin ningún menú visualizado.

Aparecerá la pantalla **KEYSTONE**.



- Pulse el botón **KEYSTONE** al usar el mando a distancia.

#### 2. Pulse el botón **▼** o **▲** para seleccionar **[COJÍN IZQ/DER]** o **[COJÍN ARRIBA/ABAJO]**.

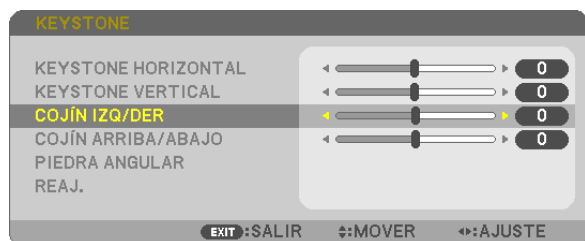

#### 3. Pulse el botón **◀** o **▶** para corregir la distorsión.

NOTA:

- El elemento **[COJÍN IZQ/DER]** o **[COJÍN ARRIBA/ABAJO]** no está disponible al activar **[KEYSTONE HORIZONTAL]**, **[KEYSTONE VERTICAL]** o **[PIEDRA ANGULAR]**.
- Antes de realizar la corrección, ajuste el desplazamiento de la lente en la posición central.

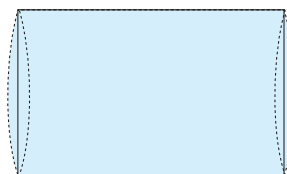

#### 4. Pulse **EXIT** cuando el ajuste **COJÍN** se haya completado.

NOTA:

- Incluso al encender el proyector, serán aplicados los últimos valores de corrección utilizados.
- Usar las correcciones **[COJÍN]** y **[PIEDRA ANGULAR]** puede ocasionar que la imagen quede desenfocada ligeramente debido a que la corrección se realiza de forma electrónica.

#### Reajuste el ajuste keystone y de cojín al valor predeterminado

**1. Pulse el botón KEYSTONE sin ningún menú visualizado.**

En el menú KEYSTONE mostrado, ajuste el cursor en REAJ. utilizando el botón ▼ y pulse el botón ENTER.

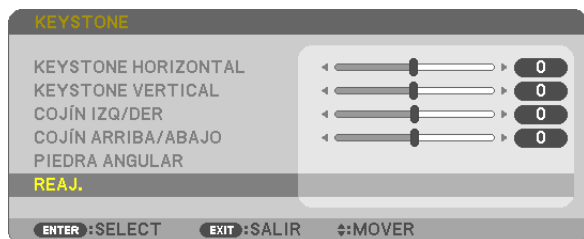

- Se muestra un mensaje de confirmación.

**2. Mueva el cursor a SÍ usando el botón ◀ o ▶ y, a continuación, pulse ENTER.**

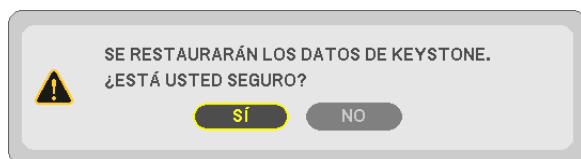

**NOTA:**

- Todos los valores ajustados en el ajuste KEYSTONE son reajustados a sus valores iniciales.

**SUGERENCIA:**

Alcance ajustable de KEYSTONE y PIEDRA ANGULAR:

	Dirección horizontal	Dirección vertical
PIEDRA ANGULAR	Aprox. $\pm 30^\circ$ (máx.)	Aprox. $\pm 30^\circ$ (máx.)
KEYSTONE		

El margen de ajuste podría ser más estrecho dependiendo de la señal de entrada.



## 6 Prevención del uso no autorizado del proyector [SEGURIDAD]

Se puede establecer una palabra clave para el proyector para evitar que un usuario no autorizado utilice el menú. Cuando se establece una palabra clave, al encender el proyector se visualizará la pantalla de entrada de la clave. A menos que se introduzca la clave correcta, el proyector no podrá proyectar una imagen.

- La configuración de [SEGURIDAD] no se puede cancelar utilizando la opción [REAJ.] del menú.

Para habilitar la función de seguridad:

**1. Pulse el botón MENU.**

Se visualizará el menú.

**2. Pulse dos veces el botón ► para seleccionar [CONFIG.] y pulse el botón ▼ o ENTER para seleccionar [GENERAL].**

**3. Pulse el botón ► para seleccionar [INSTALACIÓN].**

**4. Pulse tres veces el botón ▼ para seleccionar [SEGURIDAD] y pulse el botón ENTER.**



Se mostrará el menú DESACT./ACT.

**5. Pulse el botón ▼ para seleccionar [ACT.] y pulse el botón ENTER.**



Se visualizará la pantalla [PALABRA CLAVE DE SEGURIDAD].

**6. Pulse una combinación de los cuatro botones ▲▼◀▶ y pulse el botón ENTER.**

*NOTA: La palabra clave debe tener una longitud de 4 a 10 dígitos.*



Se visualizará la pantalla [CONFIRMAR LA PALABRA CLAVE].

7. Pulse la misma combinación de botones ▲▼◀▶ y pulse el botón ENTER.



Se visualizará la pantalla de confirmación.

8. Seleccione [SÍ] y pulse el botón ENTER.

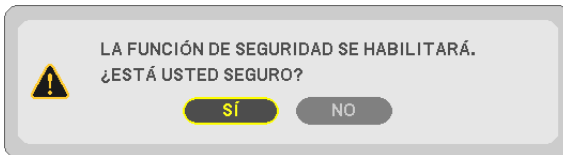

Se ha habilitado la función de SEGURIDAD.

Para encender el proyector cuando la función [SEGURIDAD] está habilitada:

1. Pulse el botón POWER.

El proyector se encenderá y aparecerá un mensaje informándole de que está bloqueado.

2. Pulse el botón MENU.

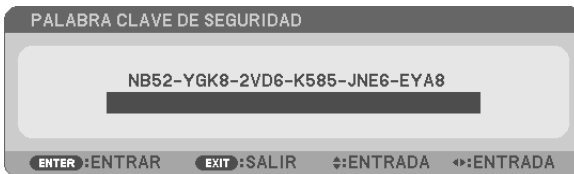

3. Introduzca la palabra clave correcta y pulse el botón ENTER. Se visualizará una imagen en el proyector.



---

NOTA: El modo que inhabilita la función de seguridad se mantiene hasta que se desconecta la alimentación principal o hasta que se desenchufa el cable de alimentación.

---

Para inhabilitar la función SEGURIDAD:

**1. Pulse el botón MENU.**

Se visualizará el menú.

**2. Seleccione [CONFIG.] → [INSTALACIÓN] → [SEGURIDAD] y pulse el botón ENTER.**



Se mostrará el menú DESACT./ACT.

**3. Seleccione [DESACT.] y pulse el botón ENTER.**

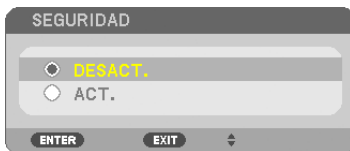

Se visualizará la pantalla de PALABRA CLAVE DE SEGURIDAD.



**4. Introduzca la palabra clave y pulse el botón ENTER.**

Cuando se haya introducido la palabra clave correcta, la función SEGURIDAD quedará inhabilitada.

*NOTA: Si olvida la palabra clave, póngase en contacto con su distribuidor. Su distribuidor se la proporcionará a cambio de su código de solicitud. El código de solicitud se visualiza en la pantalla de confirmación de la palabra clave. En este ejemplo, [NB52-YGK8-2VD6-K585-JNE6-EYA8] es un código de solicitud.*

## 7 Manejar las funciones del ratón de su ordenador desde el mando a distancia del proyector a través del cable USB (función de ratón remoto)

La función del ratón remoto integrada le permite manejar las funciones del ratón del ordenador desde el mando a distancia suministrado si el proyector está conectado a un ordenador a través de un cable USB comercialmente disponible (compatible con las especificaciones USB 2.0).

Pulse el botón USB-B del mando a distancia o seleccione [USB-B] para la fuente en el menú en pantalla.

- Si utiliza el cable USB para conectar el proyector y el ordenador, también iniciará la función de pantalla USB.
- Cuando conecte el ordenador y el proyector mediante un cable USB por primera vez, su ordenador leerá el software. Llevará unos minutos arrancar la pantalla USB.

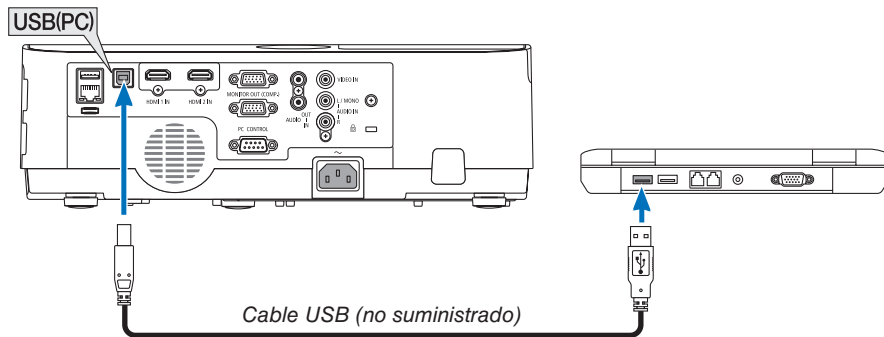

### NOTA:

- El cable USB debe ser compatible con las especificaciones de USB 2.0.
- La función del ratón también puede ser utilizada con los siguientes sistemas operativos:  
Windows 7, Windows XP, Windows Vista
- Espere al menos 5 segundos tras desconectar el cable USB antes de volver a conectarlo y viceversa. El ordenador podría no identificar el cable USB si es conectado y desconectado repetidamente en rápidos intervalos.
- Conecte el proyector al ordenador con un cable USB después de encender el ordenador. Si no lo hace el ordenador podría no encenderse.

### Para controlar el ratón del ordenador desde el mando a distancia

Puede controlar el ratón del ordenador desde el mando a distancia.

Botón PAGE ▽/△ .....Para desplazar el área de visualización en la ventana o para ir a la diapositiva anterior o siguiente al usar PowerPoint en el ordenador.

Botones ▲▼◀▶ .....Para mover el cursor en el ordenador.

Botón MOUSE L-CLICK/ENTER.....Funciona de la misma forma que el botón izquierdo del ratón.

Botón MOUSE R-CLICK .....Funciona de la misma forma que el botón derecho del ratón.

### NOTA:

- Si controla el ordenador mediante el botón ▲▼◀ o ▶ mientras se visualiza el menú, tanto el menú como el puntero del ratón se verán afectados. Cierre el menú y lleve a cabo la operación con el ratón.

**SUGERENCIA:** Se puede cambiar la velocidad del puntero en el cuadro de propiedades del ratón de Windows. Para más información consulte la documentación de usuario o la ayuda en red suministrada con su ordenador.

## 8 Proyección de la imagen de la pantalla de su ordenador desde el proyector mediante un cable USB (pantalla USB)

Si utiliza un cable USB comercialmente disponible (compatible con las especificaciones USB 2.0) para conectar el ordenador al proyector, podrá enviar la imagen en la pantalla de su ordenador al proyector para su visualización. Podrá activar/desactivar y seleccionar la fuente del proyector desde su ordenador sin tener que conectar un cable de ordenador (VGA).

La pantalla USB usa la función Image Express Utility Lite, software preinstalado en el proyector.

NOTA:

- Para que la pantalla USB esté disponible en Windows XP, la cuenta del usuario de Windows debe tener privilegios de "Administrador".
- La pantalla USB no funcionará en el modo [NORMAL] del [MODO DE ESPERA]. (→ página 75)

1. Inicie el ordenador.

2. Conecte el cable de alimentación del proyector a la toma de corriente y ajuste el proyector en el modo de espera.

3. Utilice el cable USB para conectar el ordenador al proyector.

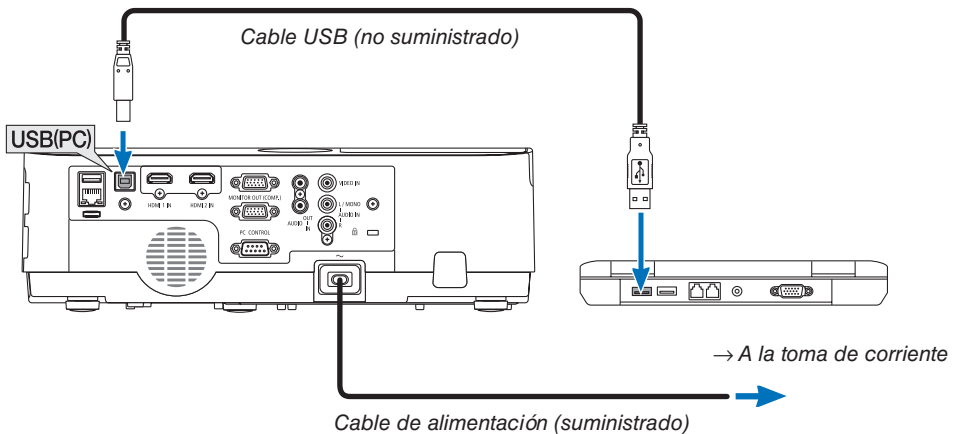

El mensaje "El proyector se encuentra en el modo de espera. ¿Conectarlo?" será visualizado en la pantalla del ordenador.

- La ventana de control de Image Express Utility Lite será visualizada en la parte superior de la pantalla.

NOTA: Dependiendo de los ajustes del ordenador, la ventana "Reproducción automática" podría aparecer si el ordenador detecta la conexión al proyector. Si esto ocurre, haga clic en la ventana "Iniciar pantalla USB".

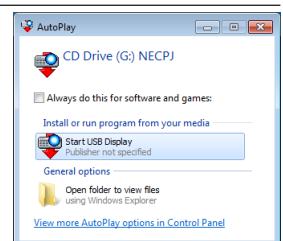





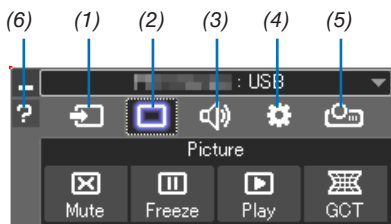

4. Haga clic en "Sí".

El proyector se encenderá y el mensaje "El proyector se está preparando. Por favor, espere." será visualizado en la pantalla del ordenador. Este mensaje desaparecerá en unos segundos.

#### 5. Operar la ventana de control.



- (1)  (Fuente) .....Selecciona una de las fuentes de entrada del proyector.
- (2)  (Imagen).....Activa o desactiva AV-MUTE (silenciar imagen), y activa o desactiva FREEZE (congelar una imagen).
- (3)  (Sonido) .....Activa o desactiva AV-MUTE (silenciar sonido), la reproducción de sonido y aumenta o disminuye el volumen.
- (4)  (Otros).....Utiliza “Actualizar”, “Servidor HTTP”, “Ajustes” e “Información”.  
\* Servidor HTTP no puede ser seleccionado si hay conectado un cable USB.
- (5)  (Proyector) .....Permite cambiar el tamaño de la pantalla para presentaciones, indicación de menú (ocultar/indicar), prohibición de interrupción/aceptar interrupción.
- (6)  (Ayuda) .....Visualiza la ayuda para Image Express Utility Lite.

## 9 Controlar el proyector utilizando un buscador HTTP

### Visión general

La función del servidor HTTP proporciona ajustes y operaciones para:

#### 1. Ajustes para red con cable/inalámbrica (CONFIG. DE LA RED)

*Para usar la conexión LAN inalámbrica, se requiere la unidad LAN inalámbrica USB opcional. (→ página 97)*

*Para usar una conexión LAN con cable/inalámbrica, conecte el proyector al ordenador con un cable LAN comercialmente disponible. (→ página 96)*

#### 2. Ajustar notificación por correo (ALERTA DE CORREO)

*Cuando el proyector está conectado a una red con cable/inalámbrica, el tiempo de recambio de la lámpara o los mensajes de error se enviarán por correo electrónico.*

#### 3. Operar el proyector

*Es posible activar/desactivar, seleccionar la entrada, controlar el volumen y realizar ajustes en la imagen.*

#### 4. Ajustes de PJLink PASSWORD, AMX BEACON y CRESTRON

Cómo acceder al servidor HTTP:

- **Inicie el navegador web en el ordenador a través de la red conectada al proyector e introduzca la siguiente URL:**

**`http://<dirección IP del proyector> /index.html`**

*SUGERENCIA: La dirección IP predeterminada es [DHCP ACT.].*

---

#### NOTA:

- *Para usar el proyector en una red, consulte con su administrador de red los ajustes de red.*
  - *Dependiendo de la configuración de la red, la respuesta de la pantalla o de los botones puede tornarse más lenta o el funcionamiento puede no ser posible.  
Si esto sucediera, consulte al administrador de la red. El proyector puede no responder si se pulsan los botones repetidamente a intervalos cortos. Si esto sucediera, espere unos instantes y vuelva a intentarlo. Si sigue sin obtener respuesta, apague y vuelva a encender el proyector.*
  - *Si la pantalla CONFIG. DE LA RED DEL PROYECTOR no aparece en el explorador web, pulse Ctrl+F5 para actualizar el explorador (o borre la caché).*
  - *Este dispositivo utiliza "JavaScript" y "Cookies" y el navegador deberá ser ajustado para aceptar estas funciones. El método de ajuste variará dependiendo de la versión del navegador. Por favor, consulte los archivos de ayuda y el resto de información contenidos en su software.*
- 

### Preparativos antes del uso

Conecte el proyector a un cable LAN disponible comercialmente antes de llevar a cabo cualquier operación en el explorador. (→ página 96)

El uso de un navegador que use un servidor proxy puede no ser posible, dependiendo del tipo de servidor proxy y del método de configuración. Aun cuando el tipo de servidor proxy puede ser un factor determinante, puede suceder que ciertos elementos que han sido ajustados no se visualicen dependiendo de la efectividad de la memoria caché, y que los contenidos ajustados desde el navegador no se reflejen en el funcionamiento. Se recomienda no utilizar un servidor proxy a menos que sea inevitable.

#### Registro de una dirección para controlar el proyector desde un navegador

Respecto de la dirección real que se introduce en el campo de dirección o en la columna de URL para controlar el proyector desde un navegador, se puede usar el nombre del host tal como está si el nombre de host correspondiente a la dirección IP del proyector ha sido registrado en el servidor de nombre de dominio por el administrador de la red, o si el nombre del host correspondiente a la dirección IP del proyector ha sido registrado en el fichero "HOSTS" del ordenador que se está utilizando.

Ejemplo 1: Una vez que haya establecido el nombre del host del proyector como "pj.nec.co.jp", podrá acceder a la configuración de la red especificando  
`http://pj.nec.co.jp/index.html`  
como dirección o la columna de entrada de la URL.

Ejemplo 2: Si la dirección IP del proyector es "192.168.73.1", podrá acceder a la configuración de la red especificando  
`http://192.168.73.1/index.html`  
como dirección o la columna de entrada de la URL.

#### PROJECTOR ADJUSTMENT

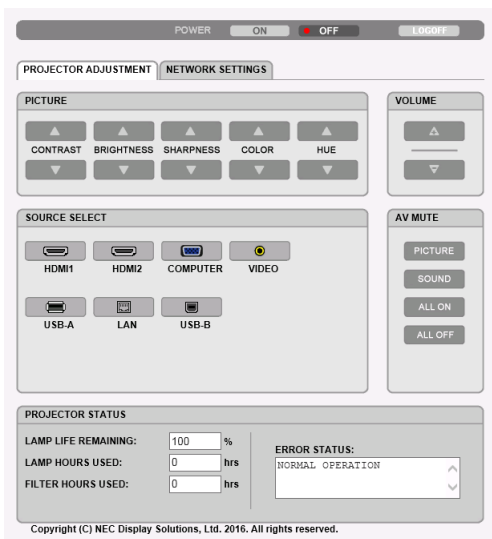

**POWER:** Controla el suministro de energía del proyector.

ON ..... La alimentación está conectada.

OFF ..... La alimentación está desconectada.

**VOLUME:** Controla el nivel de volumen del proyector.

▲ ..... Aumenta el valor de ajuste del volumen.

▼ ..... Disminuye el valor de ajuste del volumen.

**AV-MUTE:** Controla la función de silenciamiento del proyector.

PICTURE ON ..... Silencia el vídeo.

PICTURE OFF ..... Cancela el silenciamiento del vídeo.

SOUND ON ..... Silencia el audio.

SOUND OFF ..... Cancela el silenciamiento del audio.

ALL ON ..... Silencia cada una de las funciones de vídeo y audio.

ALL OFF ..... Cancela el silenciamiento de cada una de las funciones de vídeo y audio.



**PICTURE:** Controla el ajuste de vídeo del proyector.

CONTRAST ▲ ..... Aumenta el valor de ajuste del contraste.

CONTRAST ▼ ..... Disminuye el valor de ajuste del contraste.

BRIGHTNESS ▲ .... Aumenta el valor de ajuste del brillo.

BRIGHTNESS ▼ .... Disminuye el valor de ajuste del brillo.

SHARPNESS ▲ .... Aumenta el valor de ajuste de la definición.

SHARPNESS ▼ .... Disminuye el valor de ajuste de la definición.

COLOR ▲ ..... Aumenta el valor de ajuste del color.

COLOR ▼ ..... Disminuye el valor de ajuste del color.

HUE ▲ ..... Aumenta el valor de ajuste del tinte.

HUE ▼ ..... Disminuye el valor de ajuste del tinte.

- Las funciones que es posible controlar varían en función de la señal que el proyector reciba. (→ página 61)

**SOURCE SELECT:** Selecciona el terminal de entrada del proyector.

HDMI1 ..... Cambia al terminal HDMI 1 IN.

HDMI2 ..... Cambia al terminal HDMI 2 IN.

COMPUTER ..... Cambia al terminal COMPUTER IN.

VIDEO ..... Cambia al terminal VIDEO IN.

USB-A ..... Cambia a los datos del dispositivo de memoria USB.

LAN ..... Cambia a la señal LAN.

USB-B ..... Cambia al puerto USB (PC).

**PROJECTOR STATUS:** Muestra el estado del proyector.

LAMP LIFE REMAINING ..... Muestra la vida útil restante de la lámpara en forma de porcentaje.

LAMP HOURS USED ..... Muestra la cantidad de horas de uso de la lámpara.

FILTER HOURS USED ..... Muestra la cantidad de horas de uso del filtro.

ERROR STATUS ..... Muestra el estado de los errores ocurridos en el proyector.

**LOG OFF:** Cierra la sesión del proyector y vuelve a la pantalla de autenticación (pantalla LOGON).

## NETWORK SETTINGS

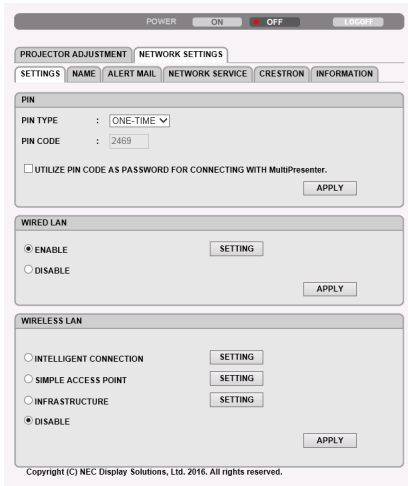

### • SETTINGS

#### PIN

PIN TYPE	Seleccione el tipo de código PIN.	
	ONE-TIME	El PIN CODE se crea automáticamente cada vez que active el proyector. El PIN CODE creado se mantiene sin modificaciones hasta que se desactive el proyector.
	STATIC	Permite configurar un número aleatorio para el PIN CODE.
PIN CODE	<p>Al seleccionar ONE-TIME como PIN TYPE, se visualiza el PIN CODE creado automáticamente (entrada deshabilitada).</p> <p>Si selecciona STATIC como PIN TYPE, introduzca 4 números aleatorios como PIN CODE.</p> <p>Seleccione si usará el PIN CODE como contraseña de seguridad para la conexión a la aplicación MultiPresenter. Al usar el código PIN como contraseña de seguridad, añada una marca de verificación en la casilla.</p> <p><input type="checkbox"/> ..... UTILIZE PIN CODE AS PASSWORD FOR CONNECTING WITH MultiPresenter.</p>	
APPLY	Aplique los ajustes para el PIN.	

#### WIRED LAN

ENABLE	Activa la conexión LAN por cable
DISABLE	Desactiva la conexión LAN por cable
SETTING	Ajustar para LAN por cable.
DHCP ON	IP ADDRESS, SUBNET MASK y GATEWAY se asignan automáticamente al proyector desde su servidor DHCP.
DHCP OFF	Ajuste IP ADDRESS, SUBNET MASK y GATEWAY al proyector asignado por su administrador de red.
IP ADDRESS	Configure su IP ADDRESS de la red conectada al proyector.
SUBNET MASK	Configure su número de SUBNET MASK de la red conectada al proyector.
GATEWAY	Configure la GATEWAY predeterminada de la red conectada al proyector.
AUTO DNS ON	El servidor DHCP asignará automáticamente la IP ADDRESS del servidor DNS conectado al proyector.
AUTO DNS OFF	Configure su IP ADDRESS del servidor DNS conectado al proyector.

### 3. Funciones convenientes

APPLY	Aplique los ajustes para la LAN por cable.
-------	--

#### WIRELESS LAN

INTELLIGENT CONNECTION	Para conectarse con facilidad a un ordenador o teléfono inteligente usando el software de la aplicación MultiPresenter instalado en dichos dispositivos.
SIMPLE ACCESS POINT	Ajuste el proyector como un punto de acceso simple para la conexión a un ordenador o teléfono inteligente.
INFRASTRUCTURE	Conecte este dispositivo a un punto de acceso.
DISABLE	Desactive la conexión LAN inalámbrica
SETTING	Ajuste para LAN inalámbrica.
APPLY	Conéctese a la red inalámbricamente mediante la opción seleccionada: INTELLIGENT CONNECTION, SIMPLE ACCESS POINT e INFRASTRUCTURE.

#### WIRELESS LAN (INTELLIGENT CONNECTION)

CONNECTION	MODE	Seleccione la banda de frecuencia inalámbrica.
	CHANNEL	Seleccione el canal inalámbrico.
SECURITY	SECURITY TYPE	Seleccione si usará el PIN CODE como contraseña de seguridad al seleccionar STATIC para PIN TYPE.
	SECURITY KEY	Al habilitar la función SECURITY, establezca una SECURITY KEY. La SECURITY KEY debe tener entre 8 y 63 caracteres alfanuméricos (espacios incluidos).

#### WIRELESS LAN (SIMPLE ACCESS POINT)

CONNECTION	SSID	Ajuste un SSID como punto de acceso. El SSID debe tener entre 1 y 32 caracteres alfanuméricos (espacios incluidos).
	MODE	Seleccione la banda de frecuencia inalámbrica.
	CHANNEL	Seleccione el canal inalámbrico.
SECURITY	SECURITY TYPE	Seleccione el tipo de seguridad.
	SECURITY KEY	Establezca una SECURITY KEY. La SECURITY KEY debe tener entre 8 y 63 caracteres alfanuméricos (espacios incluidos).

#### WIRELESS LAN (INFRASTRUCTURE)

IP ADDRESS	DHCP ON	IP ADDRESS, SUBNET MASK y GATEWAY se asignan automáticamente al proyector desde su servidor DHCP.
	DHCP OFF	Ajuste IP ADDRESS, SUBNET MASK y GATEWAY al proyector asignado por su administrador de red.
	IP ADDRESS	Configure su IP ADDRESS de la red conectada al proyector.
	SUBNET MASK	Configure su número de SUBNET MASK de la red conectada al proyector.
	GATEWAY	Configure la GATEWAY predeterminada de la red conectada al proyector.
	AUTO DNS ON	El servidor DHCP asignará automáticamente la IP ADDRESS del servidor DNS conectado al proyector.
	AUTO DNS OFF	Configure su IP ADDRESS del servidor DNS conectado al proyector.
CONNECTION	SSID	Introduzca un identificador (SSID) como punto de acceso. El SSID debe tener entre 1 y 32 caracteres alfanuméricos (espacios incluidos).

### 3. Funciones convenientes

SECURITY	SECURITY	Seleccione el tipo de seguridad.
	INDEX	Al seleccionar WEP 64 bits o WEP 128 bits para SECURITY, active INDEX. Su valor está fijado en "1".
	SECURITY KEY	Establezca una SECURITY KEY. La SECURITY KEY debe tener entre 8 y 63 caracteres alfanuméricos (espacios incluidos).

#### • NAME

PROJECTOR NAME	Introduzca un nombre para su proyector de manera que su ordenador pueda identificar el proyector. El nombre del proyector debe contener 16 caracteres o menos. SUGERENCIA: El nombre del proyector no se verá afectado incluso si [REAJ.] ha sido realizado desde el menú.
HOST NAME	Introduzca el nombre de host de la red conectada al proyector. El nombre de host debe contener 16 caracteres o menos.

#### • ALERT MAIL

ALERT MAIL (solo en inglés)	Esta opción notificará a su ordenador el tiempo restante para el recambio de la lámpara o mensajes de error a través de correo electrónico utilizando una LAN por cable o inalámbrica. Colocar una marca de verificación activará la función de alerta de correo. Retirar la marca de verificación desactivará la función de alerta de correo. Ejemplo del tipo de mensajes que serán enviados desde el proyector: La lámpara y los filtros han llegado al final de su vida útil. Por favor, cambie la lámpara y los filtros. Nombre de proyector: Proyector NEC Horas de la lámpara utilizadas: 100 [H]
SENDER'S ADDRESS	Introduzca la dirección del remitente.
SMTP SERVER NAME	Introduzca el nombre del servidor SMTP que será conectado al proyector.
RECIPIENT'S ADDRESS 1,2,3	Introduzca su dirección de destinatario. Se pueden introducir un máximo de tres direcciones.
TEST MAIL	Envíe un correo de prueba para comprobar si los ajustes son o no correctos <i>NOTA:</i> <ul style="list-style-type: none"> <li>• Si ejecuta una prueba, podría no recibir una alerta de correo. En dicho caso, compruebe que los ajustes de red sean correctos.</li> <li>• Si introduce una dirección incorrecta en una prueba, podría no recibir una alerta de correo. En dicho caso, compruebe que la dirección del destinatario es correcta.</li> </ul>
SAVE	Haga clic en este botón para guardar los ajustes del proyector anteriores.

#### • NETWORK SERVICE

PJLink PASSWORD	Cree una contraseña para PJLink*. La contraseña debe contener 32 caracteres o menos. No olvide su contraseña. Sin embargo, si olvida la contraseña, consulte con su distribuidor.
HTTP PASSWORD	Cree una contraseña para el servidor HTTP. La contraseña debe contener 10 caracteres o menos.
AMX BEACON	Active o desactive la detección desde AMX Device Discovery al conectarse a una red compatible con el sistema de control NetLinx de AMX . <i>SUGERENCIA:</i> <i>Al utilizar un dispositivo compatible con AMX Device Discovery, todo el sistema de control AMX NetLinx reconocerá el dispositivo y descargará el Device Discovery Module adecuado desde un servidor AMX.</i> <i>Colocar una marca de verificación habilitará la detección de proyector desde AMX Device Discovery. Retirar la marca de verificación deshabilitará la detección de proyector desde AMX Device Discovery.</i>

\*¿Qué es PJLink?

PJLink es una estandarización del protocolo utilizado para controlar proyectores de distintos fabricantes. Este protocolo estándar fue establecido por la Asociación Japonesa de Fabricantes de Máquinas de Oficina y Sistemas de Información (JBMIA) en 2005.

El proyector admite todos los comandos de PJLink clase 1.

El ajuste de PJLink no verá afectado incluso al seleccionar [REAJ.] en el menú.

#### Compatible con CRESTRON ROOMVIEW

El proyector es compatible con CRESTRON ROOMVIEW, lo que permite que múltiples dispositivos conectados en la red sean gestionados y controlados desde un ordenador o un controlador.

Para más información, visite <https://www.crestron.com>

#### <Procedimiento de configuración>

Acceda al servidor HTTP, y realice los ajustes necesarios para [CRESTRON] en [CONFIG. DE LA RED].

#### • ROOMVIEW para la gestión desde el ordenador.

DISABLE	Deshabilita ROOMVIEW.
ENABLE	Habilita ROOMVIEW.

#### • CRESTRON CONTROL para la gestión desde el controlador.

DISABLE	Deshabilita CRESTRON CONTROL.
ENABLE	Habilita CRESTRON CONTROL.
IP ADDRESS	Ajuste su dirección IP del CRESTRON SERVER.
IP ID	Ajuste su IP ID del CRESTRON SERVER.

*SUGERENCIA: La configuración CRESTRON solo se requiere para el uso de CRESTRON ROOMVIEW.*

Para más información, visite <https://www.crestron.com>

#### • INFORMATION

WIRED LAN	Muestra una lista de los ajustes de la conexión LAN por cable.
WIRELESS LAN	Muestra una lista de los ajustes de la conexión LAN inalámbrica.
UPDATE	Refleja los ajustes cuando han sido cambiados.

## 10 Proyección de una imagen en ángulo (Geometric Correction Tool en Image Express Utility Lite)

Geometric Correction Tool (GCT), es decir, la función del software preinstalado en el proyector “Image Express Utility Lite”, le permite corregir la distorsión de las imágenes proyectadas incluso desde un ángulo.

### Qué puede hacer con la función GCT

- La función GCT incluye las tres funciones siguientes
  - **4-point Correction:** Puede adaptar una imagen proyectada dentro de los límites de la pantalla fácilmente alineando las cuatro esquinas de una imagen con las de la pantalla.
  - **Multi-point Correction:** Puede corregir una imagen distorsionada en la esquina de una pared o en una pantalla de forma irregular usando muchas pantallas por separado para corregir la imagen así como también 4-point Correction.
  - **Parameters Correction:** Puede corregir una imagen distorsionada usando una combinación de reglas de transformación preparadas previamente.

Esta sección mostrará un ejemplo de uso con la función 4-point Correction.

Para obtener información sobre “Multi-point Correction” y “Parameters Correction”, consulte el archivo de ayuda de Image Express Utility Lite.

- Sus datos de corrección se pueden almacenar en el proyector o en su ordenador, los cuales se pueden restaurar cuando sea necesario.

### Proyección de una imagen desde un ángulo (GCT)

Preparativos:

- (1) Conecte el proyector a un ordenador usando un cable USB. (→ página 34, pantalla USB)
- (2) Ajuste la posición del proyector o el zoom de tal modo que la imagen proyectada abarque toda el área de la pantalla.

1. Haga clic en el icono “” (imagen) y después en el botón “”:



Se visualizará la pantalla de “4-point Correction”.

2. Haga clic en el botón “Start Correction” y después en el botón “Start 4-point Correction”.

Se visualizará un marco verde y el puntero del ratón ().

- Aparecerán cuatro marcas [ ● ] en las cuatro esquinas.

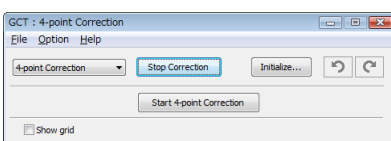
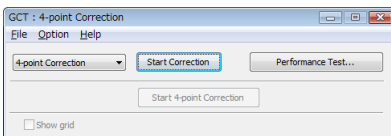

3. Utilice el ratón para hacer clic en la marca [ ● ] de la esquina que desea mover.

La marca [ ● ] seleccionada en ese momento cambiará a color rojo.

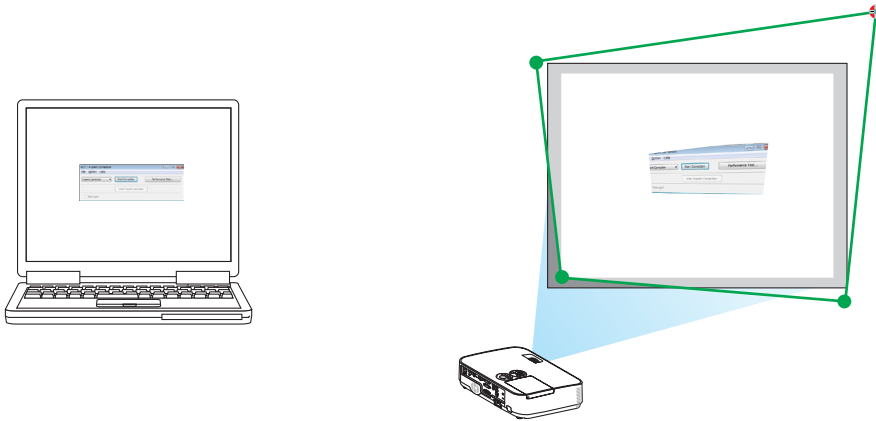

(En el ejemplo anterior, se omiten las pantallas de Windows por motivos de clarificación).

#### 4. Arrastre la marca [ ● ] seleccionada hacia el punto que desea corregir y suéltela.

- Cuando haga clic en otro sitio dentro del área de la imagen proyectada, la esquina más cercana irá a la posición donde se encuentra el cursor del ratón.

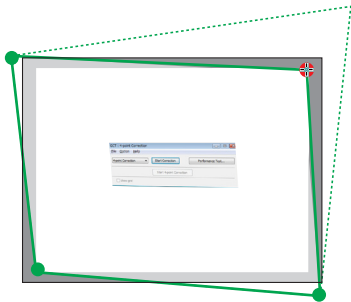

#### 5. Repita el paso 3 y 4 para corregir la distorsión de la imagen proyectada.

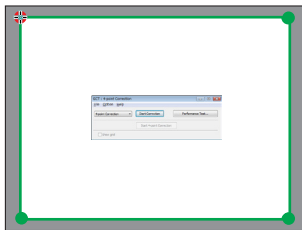

#### 6. Después de finalizar, haga clic derecho en el ratón.

El marco verde y el puntero del ratón desaparecerán del área de la imagen proyectada. Esto finalizará el proceso de corrección.

#### 7. Haga clic en el botón "X" (cerrar) en la pantalla "4-point Correction".

La pantalla "4-point Correction" desaparecerá y se aplicarán los cambios realizados mediante 4-point correction.

#### 8. Haga clic en el icono "Proyección" (proyección) y, a continuación, en el botón "Salir".

#### 9. Haga clic en "Sí".

#### SUGERENCIA:

- Después de finalizar la función 4-point correction, puede guardar los datos de 4-point correction en el proyector haciendo clic en "File" → "Export to the projector..." en la ventana "4-point Correction".
- Consulte la ayuda de Image Express Utility Lite para operar la ventana "4-point Correction" así como otras funciones diferentes a GCT.

# 4. Uso del visor

---

## ① Qué puede hacer con el visor

El visor tiene las siguientes funciones.

- Al insertar una memoria USB comercialmente disponible que contiene archivos de imagen en el puerto USB (tipo A) del proyector, el visor le permite ver los archivos de imagen de la memoria USB.  
Incluso si no hay un ordenador disponible, las presentaciones se pueden llevar a cabo simplemente con el proyector.
- El formato de gráficos compatible es JPEG.
- El visor visualiza la pantalla de miniaturas (solo JPEG Exif) desde la cual podrá saltar a cualquier imagen específica que desee proyectar.
- Existen dos modos de reproducir el pase de diapositivas: reproducción manual y reproducción automática. Se puede cambiar el intervalo de tiempo en la reproducción automática.
- El orden de visualización de imágenes se puede ajustar por nombre, fecha o tamaño. Se puede seleccionar orden ascendente o descendente.
- Las imágenes se pueden girar 90 grados durante la reproducción.



**NOTA**

- El puerto USB del proyector no es compatible con un hub USB.
- El puerto USB del proyector es común para el uso de la unidad LAN inalámbrica. Al instalar la unidad de LAN inalámbrica, no podrá usar el VISOR.
- No se pueden realizar las siguientes operaciones utilizando los botones del proyector al visualizar la pantalla del VISOR, como la pantalla de diapositivas y la de miniaturas.

**Botones en la cubierta**

- Corrección trapezoidal utilizando el botón ▲/▼
- Ajuste automático utilizando el botón AUTO ADJ.
- Control del volumen con los botones ◀ o ▶

Para llevar a cabo la corrección trapezoidal o la selección de fuente durante la visualización del visor, pulse dos veces el botón MENU para visualizar el menú y operar el visor desde el menú.

**Mando a distancia**

- Botón de ajuste automático
- Botón de congelamiento
- Si ejecuta [REAJ.] → [TODOS LOS DATOS] desde el menú, volverá a los ajustes predeterminados de la barra de herramientas del visor.
- Memoria USB
  - Asegúrese de utilizar un dispositivo de memoria USB formateado con el sistema de archivos FAT32 o FAT16. El proyector no es compatible con dispositivos de memoria USB de formato NTFS. Si el proyector no reconoce su memoria USB, verifique si es compatible con el formato. Para formatear el dispositivo de memoria USB en su ordenador, consulte la documentación o el archivo de ayuda que se facilita con Windows.
  - No se garantiza que el puerto USB del proyector sea compatible con todos los dispositivos de memoria USB en el mercado.
- Imágenes compatibles
  - El formato de archivo compatible para el visor es como sigue. No garantizamos que todas las imágenes sean compatibles con el visor. Las imágenes que sean diferentes a las mencionadas en la tabla tal vez no sean compatibles.

Tipo de imagen	Extensión	Descripción
JPEG	JPG/JPEG	Baseline/Exif son compatibles

- Las imágenes pueden ser visualizadas con resoluciones de hasta 10.000 × 10.000 píxeles.
- Incluso si las imágenes cumplen con las condiciones anteriores, pueden existir algunas imágenes que no puedan ser reproducidas.
- No podrán ser visualizados más de 200 iconos (número total de iconos de archivos de imagen e iconos de carpetas) en la pantalla de miniaturas.
- Los nombres de archivos/carpetas que sean largos se acortarán a la longitud especificada. Lo cual se mostrará por el paréntesis añadido.
- Si una carpeta tiene muchos archivos, llevará cierto tiempo reproducirla.
- Si una sola carpeta contiene demasiados archivos, alternar las imágenes tardará un tiempo. Para acortar el tiempo de alternación, reduzca el número de imágenes contenidas en una sola carpeta.

**SUGERENCIA:**

- El formato de archivo de imagen intercambiable (Exif) es un formato de archivo de imagen estándar utilizado por cámaras digitales con adición de datos específicos de disparo.

## ② Proyección de imágenes almacenadas en un dispositivo de memoria USB

Esta sección explica el funcionamiento básico del visor.

La explicación proporciona el procedimiento operacional si la barra de herramientas del visor (→ página 51) está ajustada con los valores predeterminados.

- Inicio del visor ..... a continuación
- Extracción de la memoria USB del proyector..... página 49
- Salir del visor ..... página 49

Preparación: Antes de iniciar el visor, almacene las imágenes en la memoria USB utilizando su ordenador.

### Inicio del visor

#### 1. Encienda el proyector. (→ página 12)

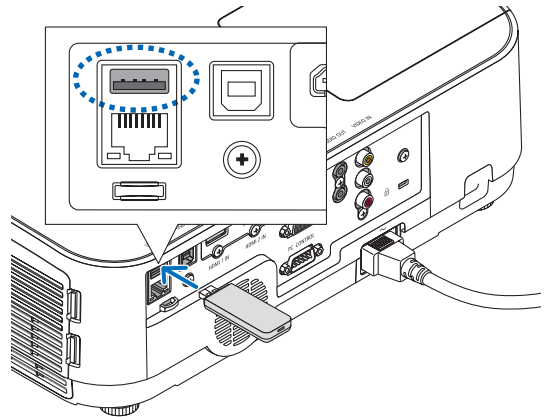

#### 2. Inserte la memoria USB en el puerto USB del proyector.

- No extraiga la memoria USB del proyector mientras el LED parpadee. De lo contrario podría corromper los datos.

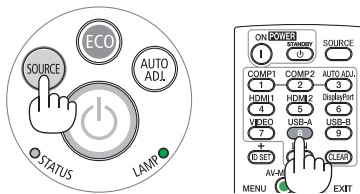

#### 3. Pulse el botón SOURCE en la cubierta del proyector.

La pantalla de inicio del visor será visualizada.

- Pulse el botón USB-A en el mando a distancia.

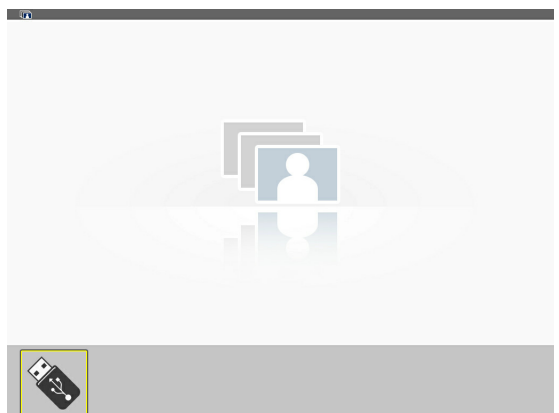

### 4. Pulse el botón ENTER.

La pantalla de miniaturas será visualizada. (→ página 50)

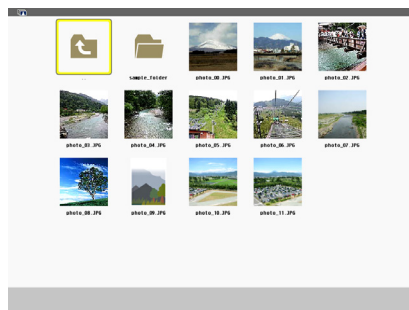

### 5. Utilice los botones ▲▼◀▶ para seleccionar un icono.

- El símbolo → (flecha) en la derecha indica que hay más páginas. Si pulsa el botón PAGE ▽ (avanzar página) le mostrará la siguiente página: si pulsa PAGE △ (retroceder página) visualizará la página anterior.

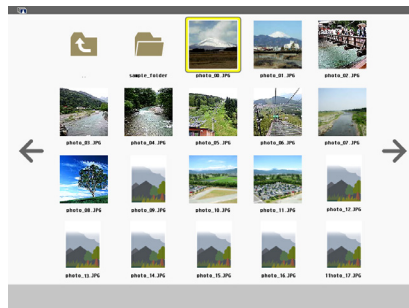

### 6. Pulse el botón ENTER.

La diapositiva seleccionada será visualizada.

- Al seleccionar el icono de una carpeta, los iconos contenidos en la carpeta serán visualizados.



### 7. Pulse el botón ▶ para seleccionar la siguiente diapositiva.

La diapositiva de la derecha será visualizada.

- Los botones ◀▶ pueden utilizarse para seleccionar la siguiente diapositiva (derecha) o la diapositiva anterior (izquierda) en la pantalla de miniaturas.
- Si pulsa el botón MENU durante la visualización de la pantalla de miniaturas, la pantalla de diapositivas o la pantalla de presentación de diapositivas se visualizará la barra de herramientas. La barra de herramientas se utiliza para seleccionar o girar una diapositiva. (→ página 52)

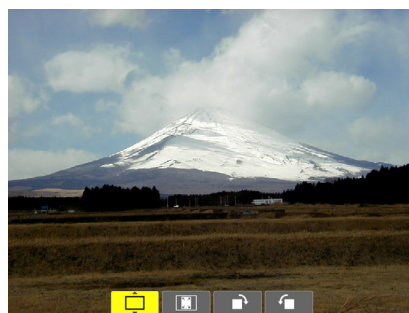

### 8. Pulse el botón EXIT cuando no se visualice la barra de herramientas.

La pantalla de miniaturas será visualizada.

- Otro modo de visualizar la pantalla de miniaturas es pulsando el botón ENTER.
- Para cerrar la barra de herramientas, pulse el botón MENU para regresar a la lista de FUENTE, y pulse de nuevo el botón MENU para cerrar la lista de FUENTE.

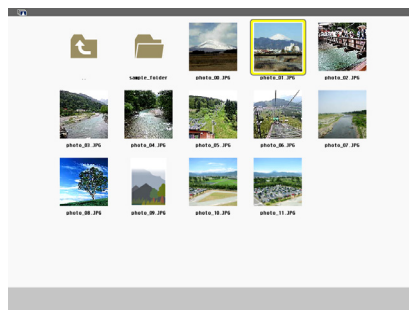

### Extracción de la memoria USB del proyector

#### 1. Seleccione la pantalla de inicio VISOR.

Pulse el botón EXIT sin ningún menú visualizado.

#### 2. Extraiga la memoria USB del proyector.

Asegúrese antes de extraer la memoria USB de que el LED de la memoria USB no parpadee.

**NOTA:** Si extrae la memoria USB del proyector mientras está visualizando una diapositiva, podría causar que el proyector no funcione adecuadamente. Si esto sucede, apague el proyector y desconecte el cable de alimentación. Espere 3 minutos, después conecte el cable de alimentación y encienda el proyector.

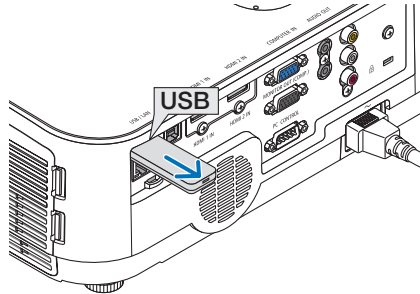
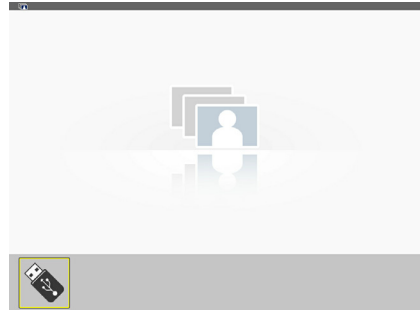

### Salir del visor

#### 1. Pulse el botón MENU con la pantalla de diapositivas o la de miniaturas visualizadas.

Se visualizará la barra de control o el menú emergente.

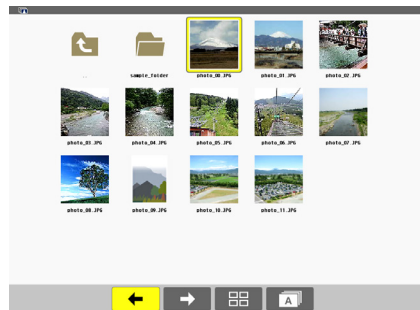

#### 2. Pulse nuevamente el botón MENU.

Se visualizará el menú en pantalla.

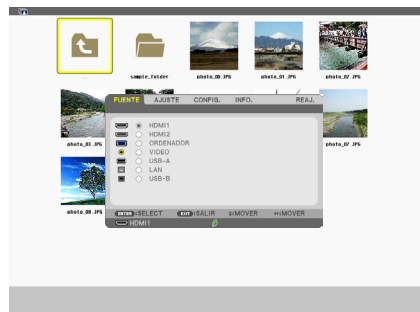

#### 3. Seleccione una fuente diferente a [USB-A] y pulse el botón ENTER.

Saldrá del visor.

**SUGERENCIA:** Para salir del visor utilizando el mando a distancia, seleccione una fuente diferente a [USB-A].

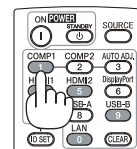

### Partes de cada pantalla

El visor tiene cuatro pantallas.

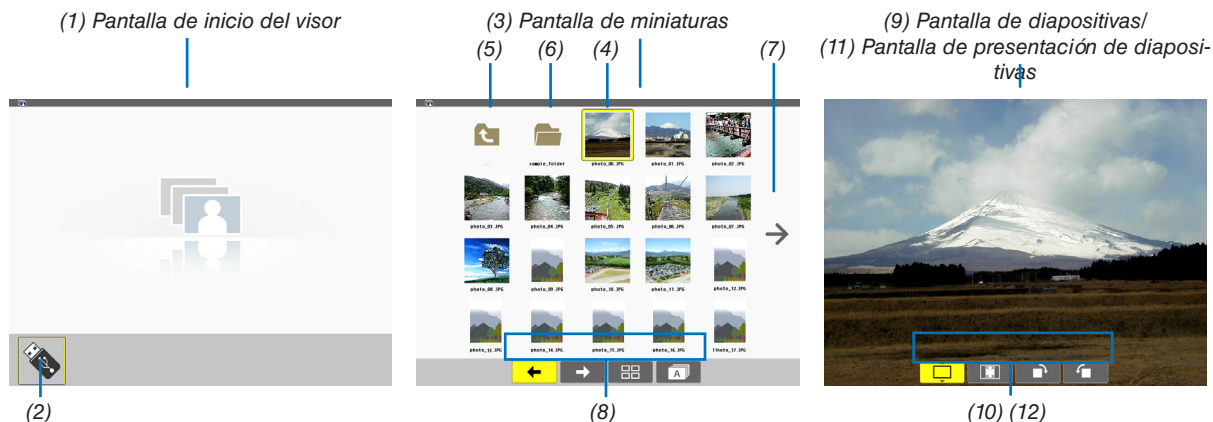

Nombre	Descripción
(1) Pantalla de inicio del visor	La pantalla será visualizada primero al seleccionar el visor.
(2) Icono USB	Este icono indica que la memoria USB está introducida en el proyector.
(3) Pantalla de miniaturas	Esta pantalla mostrará una lista con las carpetas y archivos de imagen almacenados en la memoria USB. Los archivos JPEG Exif serán visualizados únicamente en la pantalla de miniaturas. <ul style="list-style-type: none"> <li>El número máximo de archivos de imagen o carpetas dentro de una página difiere dependiendo del modelo.                          ME401W/ME361W/ME331W/ME301W (6 × 4 lateral por longitudinal)                          ME401X/ME361X/ME331X/ME301X (5 × 4 lateral por longitudinal)</li> </ul>
(4) Cursor	El cursor es utilizado para seleccionar (resaltar) la carpeta o archivo de imagen utilizando el botón ▲▼◀▶.
(5) Icono Atrás	Este icono es utilizado para regresar a la carpeta superior (madre).
(6) Icono Carpeta	Este icono muestra que la memoria USB contiene carpetas.
(7) Icono Avanzar página (Retroceder página)	Este icono muestra que se encuentran disponibles más carpetas o archivos de imagen en la página siguiente (anterior). Utilice el botón ► para ir a la siguiente (anterior) fila. Los botones PAGE ▼ o PAGE ▲ del mando a distancia se usan para ir directamente a la página siguiente o anterior.
(8) Barra de herramientas de las miniaturas	Esta barra de herramientas es utilizada en la pantalla de miniaturas. Pulsar el botón MENU visualizará esta barra de herramientas. (→ página 51)
(9) Pantalla de diapositivas	Esta pantalla es utilizada para la reproducción manual. La imagen seleccionada será visualizada a pantalla completa.
(10) Barra de herramientas de las diapositivas	Esta barra de herramientas es utilizada en la pantalla de diapositivas. Pulsar el botón MENU visualizará esta barra de herramientas. (→ página 52)
(11) Pantalla de presentación de diapositivas	Esta pantalla es utilizada para la reproducción automática. Las diapositivas cambiarán automáticamente.
(12) Barra de herramientas de la presentación de diapositivas	Esta barra de herramientas es utilizada en la pantalla de presentaciones de diapositivas. Pulsar el botón MENU visualizará esta barra de herramientas. (→ página 52)

## Utilizar la barra de herramientas

### 1. Pulse el botón MENU.

La barra de herramientas será visualizada.

La pantalla FUENTE será visualizada como pantalla de conexión del visor.

### 2. Utilice los botones ◀ o ▶ para seleccionar un artículo y utilice los botones ▲ o ▼ para seleccionar su opción disponible.

Si coloca el cursor, el artículo seleccionado cambiará a amarillo.

▲ o ▼ muestran más opciones disponibles.

### 3. Pulse el botón ENTER.

El artículo seleccionado será visualizado.

### 4. Pulse el botón MENU dos veces.

La barra de herramientas se cerrará y la lista de FUENTE será visualizada. Pulse de nuevo el botón MENU para cerrar la lista FUENTE.

## Barra de herramientas de las miniaturas



Menú	Opciones	Descripción	
(1) Atrás		—	Retrocede a la imagen anterior. Cuando el cursor alcanza la parte superior izquierda de la pantalla, irá a la pantalla anterior.
(2) Adelante		—	Avanza a la imagen siguiente. Cuando el cursor alcanza la parte inferior derecha de la pantalla, irá a la pantalla siguiente.
(3) Pantalla			Cierra el menú y regresa a la pantalla de miniaturas.
			Cierra el menú y comienza la presentación de diapositivas para el artículo resaltado.
			Cierra el menú y muestra la pantalla de diapositivas.
(4) Orden			Muestra los iconos por nombre en orden alfabético. (número antes del alfabeto)
			Muestra los iconos por orden decreciente del tamaño del archivo.
			Muestra los iconos por orden de fecha de creación

## Barra de herramientas de las diapositivas

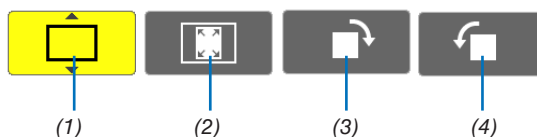

Menú	Opciones	Descripción
(1) Pantalla		Cierra el menú y pasa a la pantalla de diapositivas.
		Cierra el menú y muestra la pantalla de miniaturas.
		Cierra el menú y comienza la presentación de diapositivas para el artículo resaltado.
(2) Visualización de imagen		Cierra el menú y muestra la imagen en su tamaño actual.
		Cierra el menú y muestra la imagen con la máxima resolución del proyector.
(3) Giro horario		—
(4) Giro anti-horario		—

## Barra de herramientas de la presentación de diapositivas

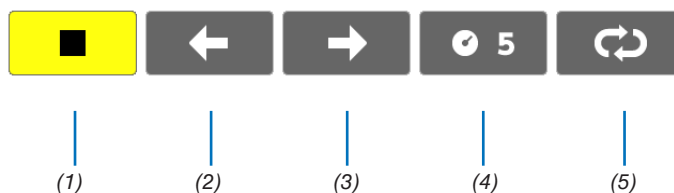

Menú	Opciones	Descripción
(1) Parar		—
(2) Atrás		—
(3) Adelante		—
(4) Intervalo		Especifica el intervalo de tiempo de reproducción de las diapositivas.
(5) Repetir		Repite la reproducción de las imágenes en la carpeta.
		Regresa a la pantalla de miniaturas.

**SUGERENCIA:**

- Un icono en el centro de la pantalla le informa de que el archivo no puede ser visualizado en las pantallas de diapositivas o de miniaturas.
- Se cancelará el ajuste de la barra de herramientas de las diapositivas para rotar si la carpeta se mueve de un sitio a otro.

# 5. Uso de los menús en pantalla

## 1 Uso de los menús

*NOTA: El menú en pantalla podría no visualizarse correctamente mientras se proyecta una imagen de vídeo entrelazada.*

1. Pulse el botón **MENU** en el mando a distancia o en la cubierta del proyector para visualizar el menú.



*NOTA: Los comandos como ENTER, EXIT, ▲▼, ◀▶ que se encuentran en la parte inferior muestran los botones que puede utilizar.*

2. Pulse los botones **◀▶** en el mando a distancia o en la cubierta del proyector para visualizar el submenú.
3. Pulse el botón **ENTER** en el mando a distancia o en la cubierta del proyector para resaltar el elemento superior o la primera ficha.
4. Utilice los botones **▲▼** del mando a distancia o de la cubierta del proyector para seleccionar el elemento que desea ajustar o configurar.  
Puede utilizar los botones **◀▶** del mando a distancia o de la cubierta del proyector para seleccionar la ficha deseada.
5. Pulse el botón **ENTER** en el mando a distancia o en la cubierta del proyector para visualizar la ventana del submenú.
6. Ajuste el nivel o desactive o active el elemento seleccionado mediante el uso de los botones **▲▼◀▶** del mando a distancia o de la cubierta del proyector.  
Los cambios se guardan hasta que se realiza un nuevo ajuste.
7. Repita los pasos 2 a 6 para ajustar un elemento adicional, o pulse el botón **EXIT** en la cubierta del proyector o en el mando a distancia para salir de la visualización de menú.

*NOTA: Cuando se visualice un menú o mensaje, es posible que se pierdan algunas líneas de información, dependiendo de la señal o de los ajustes.*

8. Pulse el botón **MENU** para cerrar el menú.  
Para volver al menú anterior, pulse el botón **EXIT**.



## 2 Elementos de los menús

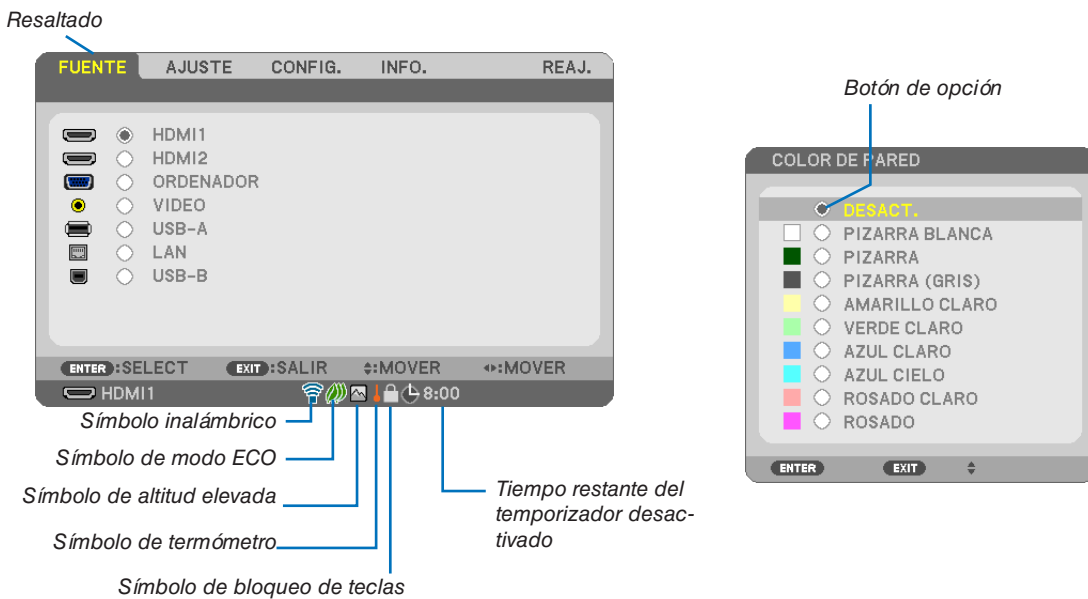

**Las ventanas o cuadros de diálogo de menú normalmente tienen los siguientes elementos:**

- Resaltado ..... Indica el menú o elemento seleccionado.
- Triángulo sólido..... Indica que hay opciones adicionales disponibles. Un triángulo resaltado indica que el elemento está activo.
- Ficha ..... Indica un grupo de características en un cuadro de diálogo. Cuando se selecciona cualquiera de las fichas, la página correspondiente pasa a primer plano.
- Botón de opción..... Use este botón redondo para seleccionar una opción en un cuadro de diálogo.
- Fuente ..... Indica la fuente actualmente seleccionada.
- Tiempo restante del temporizador desactivado..... Indica el tiempo restante en cuenta regresiva cuando se encuentra preestablecida la opción [TEMPOR. DESACTIVADO].
- Barra deslizante..... Indica ajustes o la dirección de ajuste.
- Símbolo de modo ECO..... Indica que el MODO ECO está ajustado.
- Símbolo de bloqueo de teclas ..... Indica que se encuentra habilitada la opción [BLOQ. PANEL DE CONT.].
- Símbolo de termómetro..... Indica que el [MODO ECO] se ajusta a la fuerza al modo [NORMAL] debido a que la temperatura interna es demasiado alta.
- Símbolo de altitud elevada..... Indica que la opción [MODO DE VENTILADOR] se encuentra ajustada en el modo [ALTITUD ELEVADA].
- Símbolo inalámbrico ..... Indica que la conexión LAN inalámbrica está habilitada.

### 3 Lista de los elementos de los menús

Dependiendo de la fuente de entrada, algunos elementos de los menús pueden no estar disponibles.

Elemento de menú		Predeterminado	Opciones	
FUENTE	HDMI1	*		
	HDMI2	*		
	ORDENADOR	*		
	VIDEO	*		
	USB-A	*		
	LAN	*		
	USB-B	*		
AJUSTE	AJUSTE DE LA IMAGEN	PREAJUSTAR	* 1-7	
		DETALLAR AJUSTES	GENERAL	
			REFERENCIA	* BRILLO-ALTO, PRESENTACIÓN, VIDEO, CINE, GRÁFICO, sRGB, DICOM SIM.
			CORRECCIÓN GAMMA	DINÁMICO, NATURAL, DETALLE DE NEGRO
			TAMAÑO DE PANTALLA	* GRANDE, MEDIO, PEQUEÑO
			TEMPER. DEL COLOR	* 5000, 6500, 7800, 8500, 9300, 10500
			CONTRASTE DINÁMICO	* DESACT., ACT.
			MODO IMAGEN	* FIJA, EN MOVIMIENTO
			MEJORA DE COLOR	* DESACT., ACT.
			BALANCE DE BLANCOS	
			CONTRASTE R	0
		CONTRASTE G	0	
		CONTRASTE B	0	
		BRILLO R	*3	
	BRILLO G	*3		
	BRILLO B	*3		
	CONTRASTE	63		
	BRILLO	63		
	DEFINICIÓN	7		
	COLOR	31		
	TINTE	31		
	REAJ.			
	OPCIONES DE IMAGEN	RELOJ	*	
		FASE	*	
		HORIZONTAL	*	
		VERTICAL	*	
		SOBREDESVIACIÓN	* AUTO, 0[%], 5[%], 10[%]	
RELACIÓN DE ASPECTO		* ME401W/ME361W/ME331W/ME301W: AUTO, 4:3, 16:9, 15:9, 16:10, BUZÓN, NATURAL		
		* ME401X/ME361X/ME331X/ME301X: AUTO, 4:3, 16:9, 15:9, 16:10, ZOOM ANCHO, NATURAL		
POSICIÓN (no disponible en ME401W/ME361W/ME331W/ME301W)	0			
AUDIO	VOLUMEN	11 0-31		
CONFIG.	GENERAL	KEYSTONE	AUTO KEYSTONE	ACT. DESACT., ACT.
			KEYSTONE HORIZONTAL	0
			KEYSTONE VERTICAL	0
			COJÍN IZQ/DER	0
			COJÍN ARRIBA/ABAJO	0
			PIEDRA ANGULAR	0
			REAJ.	
	COLOR DE PARED	DESACT.	DESACT., PIZARRA BLANCA, PIZARRA, PIZARRA (GRIS), AMARILLO CLARO, VERDE CLARO, AZUL CLARO, AZUL CIELO, ROSADO CLARO, ROSADO	
	MODO ECO	AUTO ECO	DESACT., AUTO ECO, NORMAL, ECO	
	LEYENDA CERRADA	DESACT.	DESACT., LEYENDA 1, LEYENDA 2, LEYENDA 3, LEYENDA 4, TEXTO 1, TEXTO 2, TEXTO 3, TEXTO 4	
	TEMPOR. DESACTIVADO	DESACT.	DESACT., 0:30, 1:00, 2:00, 4:00, 8:00, 12:00, 16:00	
	IDIOMA	ESPAÑOL	ENGLISH, DEUTSCH, FRANÇAIS, ITALIANO, ESPAÑOL, SVENSKA, 日本語 DANSK, PORTUGUÊS, ESTINA, MAGYAR, POLSKI, NEDERLANDS, SUOMI NORSK, TÜRKÇE, РУССКИЙ, عربي, Ελληνικά, 中文, 한국어, TIẾNG VIỆT ROMÂNĂ, HRVATSKI, БЪЛГАРСКИ, INDONESIA, हिन्दी, বাংলা, ئۇيغۇر, 繁體中文	

\* El asterisco (\*) indica que el ajuste predeterminado varía según la señal.

## 5. Uso de los menús en pantalla

Elemento de menú		Predeterminado	Opciones			
CONFIG.	MENÚ	SELECCIÓN DE COLOR	COLOR	COLOR, MONOCROMO		
		PANTALLA FUENTE	ACT.	DESACT., ACT.		
		VISUALIZACIÓN DE ID	ACT.	DESACT., ACT.		
		MENSAJE ECO	DESACT.	DESACT., ACT.		
		TIEMPO DE VISUALIZACIÓN	AUTO 45 SEG	MANUAL AUTO 5 SEG, AUTO 15 SEG, AUTO 45 SEG		
		FONDO	AZUL	AZUL, NEGRO, LOGOTIPO		
	INSTALACIÓN	MENSAJE DEL FILTRO		5000 (H)	DESACT., 100[H], 500[H], 1000[H], 2000[H], 5000[H]	
		ORIENTACIÓN		ESCRITORIO FRONTAL	ESCRITORIO FRONTAL, TECHO POSTERIOR, ESCRITORIO POSTERIOR, TECHO FRONTAL	
		BLOQ. PANEL DE CONT.		DESACT.	DESACT., ACT.	
		SEGURIDAD		DESACT.	DESACT., ACT.	
		VEL. DE COMUNICACIÓN		38400bps	4800bps, 9600bps, 19200bps, 38400bps	
		ID DE CONTROL	NÚMERO DE ID DE CONTROL	1	1-254	
		ID DE CONTROL	DESACT.	DESACT., ACT.		
	MODELO DE PRUEBA					
	OPCIONES(1)	AJUSTE AUTOMÁTICO		NORMAL	DESACT., NORMAL, FINO	
		MODO DE VENTILADOR		AUTO	AUTO, ALTO, ALTITUD ELEVADA	
		SELECCIONAR SEÑAL	ORDENADOR	RGB/COMPONENTE	RGB/COMPONENTE, RGB, COMPONENTE	
			VIDEO	AUTO	AUTO, 3.58NTSC, 4.43NTSC, PAL, PAL-M, PAL-N, PAL60, SECAM	
		MODO WXGA		ME401W/ME361W/ME331W/ME301W: ACT. ME401X/ME361X/ME331X/ME301X: DESACT.	DESACT., ACT.	
		DESENTRELAZADO		ACT.	DESACT., ACT.	
		AJUSTES HDMI	HDMI1	NIVEL DE VIDEO	AUTO	AUTO, NORMAL, MEJORADO
			HDMI2	NIVEL DE VIDEO	AUTO	AUTO, NORMAL, MEJORADO
		SELECCIÓN DE AUDIO	HDMI1		HDMI1	HDMI1, ORDENADOR
			HDMI2		HDMI2	HDMI2, ORDENADOR
			LAN		LAN	LAN, ORDENADOR
			USB-B		USB-B	USB-B, ORDENADOR
		PITIDO		ACT.	DESACT., ACT.	
		OPCIONES(2)	MODO DE ESPERA		NORMAL	NORMAL, RED EN MODO DE ESPERA
	CONEXIÓN DIRECTA		DESACT.	DESACT., ACT.		
	ENC. AUTO ACT.		DESACT.	DESACT., ACT.		
	ENC. AUTO. DESACT.		1:00	DESACT., 0:05, 0:10, 0:15, 0:20, 0:30, 1:00		
	SELEC. FUENTE PREDET.		ÚLTIMA	ÚLTIMA, AUTO, HDMI1, HDMI2, ORDENADOR, VIDEO, USB-A, LAN, USB-B		
	CONVERSIÓN CO2					
	VALOR MONETARIO		\$	\$, €, JP¥, RMB¥		
	CONVERSIÓN MONETARIA					
	LAN POR CABLE	LAN POR CABLE		HABILITAR	INHABILITAR, HABILITAR	
		AJUSTES		DHCP: ACT. DNS AUTOMÁTICO: ACT.	DHCP, DIRECCIÓN IP, MÁSCARA DE SUBRED, PUERTA DE ACCESO, DNS AUTOMÁTICO, DNS	
		RECONECTAR				
	LAN INALÁMBRICA	PERFIL		INHABILITAR	INHABILITAR, PUNTO DE ACCESO SIMPLE, CONEXIÓN INTELIGENTE, INFRAESTRUCTURA	
		RECONECTAR				

\* El asterisco (\*) indica que el ajuste predeterminado varía según la señal.

## 5. Uso de los menús en pantalla

Elemento de menú		Predeterminado	Opciones	
INFO.	TIEMPO DE USO	DURA. REST. DE LÁMPARA		
		HRS UTILIZADAS DE LÁMP		
		HORAS UTILIZADAS FILTRO		
		AHORRO TOTAL DE CO2		
		AHORRO TOTAL DE COSTE		
	FUENTE(1)	NOMBRE DE FUENTE		
		ÍNDICE DE FUENTES		
		FRECUENCIA HORIZONTAL		
		FRECUENCIA VERTICAL		
		TIPO DE SINCRONIZACIÓN		SINCR. SEPARADA, SINCR. COMPUESTA, SINCR. EN VERDE, SINCR. EN VÍDEO
		POLARIDAD SINCRONIZADA		
	FUENTE(2)	TIPO DE ESCANEEO		
		TIPO DE SEÑAL		
		TIPO DE VÍDEO		
		PROFUNDIDAD DE COLOR		8[bits], 10[bits], 12[bits]
	LAN POR CABLE	NIVEL DE VIDEO		
		DIRECCIÓN IP		
		MÁSCARA DE SUBRED		
		PUERTA DE ACCESO		
	LAN INALÁMBRICA	DIRECCIÓN MAC		
		DIRECCIÓN IP		
		MÁSCARA DE SUBRED		
		PUERTA DE ACCESO		
		DIRECCIÓN MAC		
		SSID		
		TIPO DE RED		
		SEGURIDAD		
	CONEXIÓN	CANAL		
		NIVEL DE SEÑAL		
		NOMBRE DE PROYECTOR		
		CÓDIGO PIN		
		LAN POR CABLE	DIRECCIÓN IP	
LAN INALÁMBRICA	DIRECCIÓN IP			
	SSID			
	CLAVE DE SEGURIDAD (*)			
VERSIÓN	FIRMWARE			
	DATA			
OTROS	NOMBRE DE PROYECTOR			
	NOMBRE DEL PRESENTADOR			
	MODEL NO.			
	SERIAL NUMBER			
	LAN UNIT TYPE			
	CONTROL ID (cuando el [ID DE CONTROL] está configurado)			
REAJ.	SEÑAL ACTUAL			
	TODOS LOS DATOS			
	BORRAR HORAS DE LA LÁMPARA			
	BORRAR HORAS DEL FILTRO			

\* El asterisco (\*) indica que el ajuste predeterminado varía según la señal.

\*1 Visualizado al seleccionar [UNA VEZ] como [TIPO DE PIN] para [CONEXIÓN INTELIGENTE] en [PERFIL] de [LAN INALÁMBRICA].

## 4 Descripciones y funciones del menú [FUENTE]

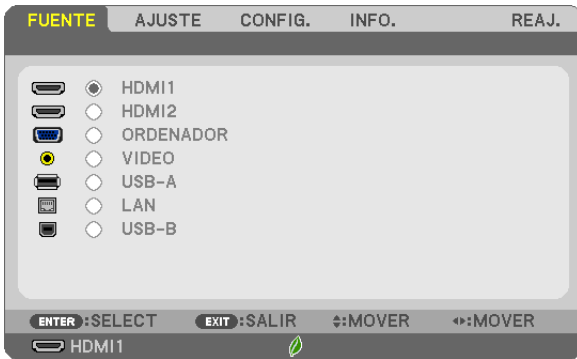

### HDMI1 y HDMI2

Selecciona el equipo HDMI compatible conectado a su terminal HDMI1 o 2 IN.

### ORDENADOR

Selecciona el ordenador conectado a la señal del terminal de entrada ORDENADOR.

---

*NOTA: Al conectar la señal de entrada componente al terminal COMPUTER IN, seleccione [ORDENADOR].*

---

### VIDEO

Selecciona el equipo conectado a la entrada VIDEO del proyector; puede ser una videograbadora, un reproductor de DVD o una cámara de documentos.

### USB-A

Esta característica le permite realizar presentaciones usando una memoria USB con diapositivas.  
(→ página 45 “4. Uso del visor”)

### LAN

Selecciona una señal desde el puerto LAN (RJ-45) o desde la unidad LAN inalámbrica USB instalada (opcional).

### USB-B

Selecciona el ordenador conectado al puerto USB (PC) (tipo B) utilizando el cable USB comercialmente disponible.  
(→ página 34)

## 5 Descripciones y funciones del menú [AJUSTE]

### [AJUSTE DE LA IMAGEN]



### [PREAJUSTAR]

Esta función le permite seleccionar los ajustes óptimos para la imagen proyectada.

Puede ajustar un matiz neutro para el color amarillo, cian o magenta.

Hay siete preajustes de fábrica optimizados para diferentes tipos de imágenes. Puede también utilizar [DETALLAR AJUSTES] para establecer los ajustes que el usuario puede modificar para personalizar cada gamma o color.

Sus ajustes se pueden almacenar en [PREAJUSTAR 1] a [PREAJUSTAR 7].

BRILLO-ALTO ..... Recomendado para habitaciones con una iluminación con mucho brillo.

PRESENTACIÓN..... Recomendado para hacer presentaciones con archivos de PowerPoint.

VIDEO..... Recomendado para ver programas de TV típicos.

CINE ..... Recomendado para películas.

GRÁFICO..... Recomendado para gráficos.

sRGB ..... Valores de color estándar

DICOM SIM. .... Recomendado para datos en formato de simulación DICOM.

#### NOTA:

- La opción [DICOM SIM.] es sólo para capacitación/referencia y no debe ser utilizada para un diagnóstico real.
- DICOM significa Imagen digital y Comunicación en Medicina (Digital Imaging and Communications in Medicine). Se trata de una norma desarrollada por el Colegio Americano de Radiología (ACR - American College of Radiology) y la Asociación Americana de Fabricantes de Productos Eléctricos (NEMA - National Electrical Manufacturers Association). La norma especifica cómo se pueden mover datos de imágenes digitales de un sistema a otro.

### [DETALLAR AJUSTES]



### [GENERAL]

#### Almacenamiento de sus ajustes personalizados [REFERENCIA]

Esta función le permite almacenar sus ajustes personalizados en [PREAJUSTAR 1] a [PREAJUSTAR 7]. Seleccione primero un modo de preajuste base en [REFERENCIA] y, a continuación, configure la [CORRECCIÓN GAMMA] y la [TEMPER. DEL COLOR].

BRILLO-ALTO ..... Recomendado para habitaciones con una iluminación con mucho brillo.

PRESENTACIÓN..... Recomendado para hacer presentaciones con archivos de PowerPoint.

VIDEO ..... Recomendado para ver programas de TV típicos.

CINE ..... Recomendado para películas.

GRÁFICO..... Recomendado para gráficos.

sRGB ..... Valores de color estándar.

DICOM SIM. .... Recomendado para datos en formato de simulación DICOM.

#### Selección de modo de corrección del gamma [CORRECCIÓN GAMMA]

Se recomienda usar cada modo para:

DINÁMICO ..... Crea una imagen con alto contraste.

NATURAL..... Reproducción natural de la imagen.

DETALLE DE NEGRO      Enfatiza los detalles en las áreas oscuras de la imagen.

---

*NOTA: Esta función no está disponible cuando [DICOM SIM.] está seleccionado para [DETALLAR AJUSTES].*

---

#### Selección del tamaño de pantalla para DICOM SIM [TAMAÑO DE PANTALLA]

Esta función realizará una corrección gamma apropiada para el tamaño de pantalla.

GRANDE ..... Para un tamaño de pantalla de 110"

MEDIO ..... Para un tamaño de pantalla de 90"

PEQUEÑO ..... Para un tamaño de pantalla de 70"

---

*NOTA: Esta función solo está disponible si [DICOM SIM.] está seleccionado para [DETALLAR AJUSTES].*

---

#### Ajuste de la temperatura del color [TEMPER. DEL COLOR]

Esta opción le permite seleccionar la temperatura del color de su preferencia.

---

*NOTA: Cuando se selecciona [PRESENTACIÓN] o [BRILLO-ALTO] en [REFERENCIA], esta función no está disponible.*

---

#### Ajustar el brillo y el contraste [CONTRASTE DINÁMICO]

Esta función le permite ajustar la relación de contraste ópticamente utilizando el iris incorporado.

Para aumentar la relación de contraste, seleccione [ACT.].

#### Seleccionar el modo de imagen fija o el modo en movimiento [MODO IMAGEN]

Esta función le permite seleccionar el modo de imagen fija o el modo en movimiento.

FIJA ..... Este modo es para una imagen fija.

EN MOVIMIENTO... Este modo es para una imagen en movimiento.

---

*NOTA: Esta función se encuentra disponible solo cuando se selecciona [BRILLO-ALTO] para [REFERENCIA].*

---

### Mejora del color [MEJORA DE COLOR]

Esta función le permite mejorar el color de la imagen.

ACT. .... Mejora el color.

---

*NOTA: Esta función únicamente está disponible cuando [PRESENTACIÓN] es seleccionado para [REFERENCIA].*

---

### Ajuste del balance de blancos [BALANCE DE BLANCOS]

Esta función le permite ajustar el balance de blancos. El contraste de cada color (RGB) se utiliza para ajustar el nivel de blanco de la pantalla; el brillo de cada color (RGB) se utiliza para ajustar el nivel de negro de la pantalla.

### [CONTRASTE]

Ajusta la intensidad de la imagen de acuerdo con la señal entrante.

### [BRILLO]

Ajusta el nivel de brillo o la intensidad de la trama de fondo.

### [DEFINICIÓN]

Controla los detalles de la imagen.

### [COLOR]

Aumenta o disminuye el nivel de saturación del color.

### [TINTE]

Varía el nivel de color de +/- verde a +/- azul. El nivel de rojo se usa como referencia.

Señal de entrada	CONTRASTE	BRILLO	DEFINICIÓN	COLOR	TINTE
ORDENADOR/HDMI (RGB)	Sí	Sí	Sí	No	No
ORDENADOR/HDMI (COMPONENTE)	Sí	Sí	Sí	Sí	Sí
USB-B	Sí	Sí	Sí	No	No
VIDEO	Sí	Sí	Sí	Sí	Sí
USB-A/LAN	Sí	Sí	Sí	No	No

Sí = Ajustable, No = No ajustable

### [REAJ.]

La configuración y los ajustes de [AJUSTE DE LA IMAGEN] se restablecen a los valores de fábrica, excepto los siguientes: números de preajuste y [REFERENCIA] en la pantalla [PREAJUSTAR].

La configuración y ajustes de [DETALLAR AJUSTES] en la pantalla [PREAJUSTAR] que no están seleccionados no se reajustan.



**[OPCIONES DE IMAGEN]**

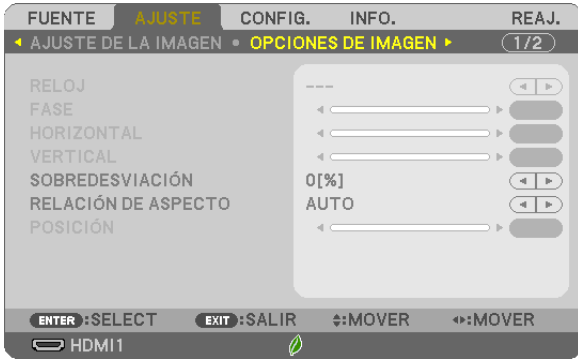

**Ajuste del reloj y de la fase [RELOJ/FASE]**

Esta función le permite ajustar manualmente el RELOJ y la FASE.

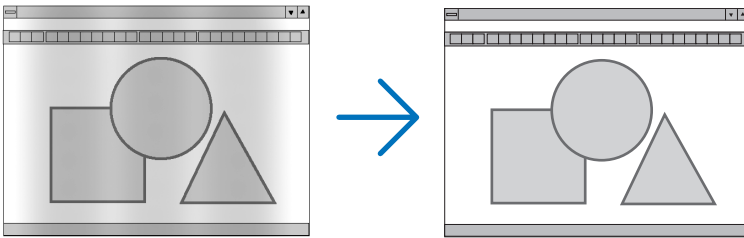

**RELOJ**..... Utilice esta opción para ajustar con precisión la imagen del ordenador o para eliminar eventuales franjas verticales. Esta función ajusta las frecuencias del reloj que eliminan las bandas horizontales que aparecen en la imagen.  
Este ajuste puede ser necesario al conectar el ordenador por primera vez.

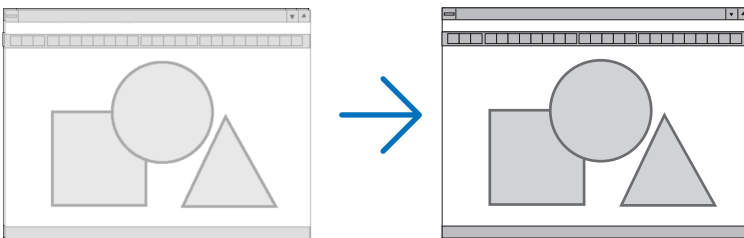

**FASE** ..... Utilice esta opción para ajustar la fase del reloj o para reducir el ruido de vídeo, interferencias de puntos o interferencias de reflejos. (Esto resulta evidente cuando parte de la imagen parece tener reflejos).  
Utilice [FASE] solo después de completar el ajuste de [RELOJ].

### Ajuste de la posición horizontal/vertical [HORIZONTAL/VERTICAL]

Ajusta la posición horizontal y vertical de la imagen.

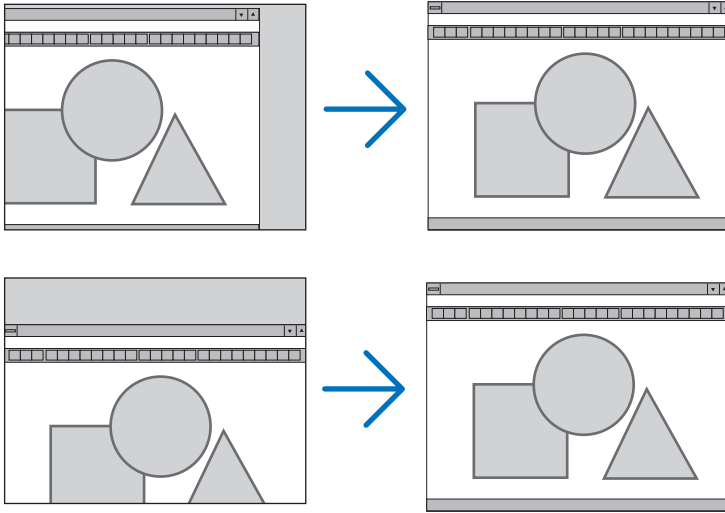

- Se puede distorsionar una imagen durante el ajuste de [RELOJ] y [FASE]. Esto no es un mal funcionamiento.
- Los ajustes para [RELOJ], [FASE], [HORIZONTAL] y [VERTICAL] se almacenarán en la memoria para la señal actual. La próxima vez que proyecte la señal con la misma resolución, frecuencia horizontal y vertical, sus ajustes se recuperarán y se aplicarán.

Para borrar los ajustes almacenados en la memoria, desde el menú, seleccione [REAJ.] → [SEÑAL ACTUAL] o [TODOS LOS DATOS] y reajústelos.

### Selección del porcentaje de sobredeviación [SOBREDSEVIACIÓN]

Permite seleccionar el porcentaje de sobredeviación (AUTO, 0 %, 5 % y 10 %) para la señal.

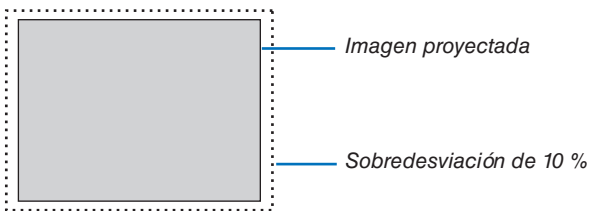

#### NOTA:

- [0[%]] no puede seleccionarse si se utiliza la señal VIDEO.
- El artículo [SOBREDSEVIACIÓN] no está disponible:
  - si [NATURAL] es seleccionado para [RELACIÓN DE ASPECTO].

### Selección de la relación de aspecto [RELACIÓN DE ASPECTO]

El término “relación de aspecto” se refiere a la relación entre la anchura y la altura de una imagen proyectada. El proyector determina automáticamente la señal entrante y la muestra en su relación de aspecto correspondiente.

- Esta tabla muestra resoluciones y relaciones de aspecto típicas compatibles con la mayoría de ordenadores.

Resolución	Relación de aspecto
VGA 640 × 480	4:3
SVGA 800 × 600	4:3
XGA 1024 × 768	4:3
WXGA 1280 × 768	15:9
WXGA 1280 × 800	16:10
WXGA+ 1440 × 900	16:10
SXGA 1280 × 1024	5:4
SXGA+ 1400 × 1050	4:3
UXGA 1600 × 1200	4:3
WUXGA 1920 × 1200	16:10

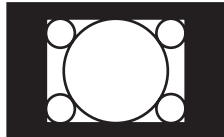
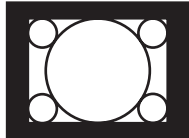
Opciones	Función
AUTO	El proyector determinará automáticamente la señal entrante y la mostrará en su relación de aspecto correspondiente. (→ <a href="#">página siguiente</a> ) Puede que el proyector no determine correctamente la relación de aspecto dependiendo de la señal. En caso de esto ocurra, seleccione una de las relaciones de aspecto que figuran a continuación.
4:3	La imagen se muestra en una relación de aspecto de 4:3.
16:9	La imagen se muestra en una relación de aspecto de 16:9.
15:9	La imagen se muestra en una relación de aspecto de 15:9.
16:10	La imagen se muestra en una relación de aspecto de 16:10.
ZOOM ANCHO (ME401X/ME361X/ ME331X/ME301X)	La imagen se extiende por la izquierda y la derecha. Parte de la imagen en pantalla se corta por los bordes derecho e izquierdo y no es visible.
BUZÓN (ME401W/ME361W/ ME331W/ME301W)	La imagen de una señal de buzón se alarga en la misma proporción tanto en horizontal como en vertical para adaptarse a la pantalla. Parte de la imagen en pantalla queda cortada tanto en la parte superior como en la inferior y no es visible.
NATURAL	El proyector muestra la imagen actual en su resolución real cuando la señal de entrada del ordenador tiene una resolución menor que la resolución natural del proyector.  <div style="display: flex; justify-content: space-between;"> <div style="width: 60%;"> <p><b>[Ejemplo 1]</b> Cuando la señal de entrada con la resolución 800 × 600 es visualizada en ME401W/ME361W/ME331W/ME301W:</p> </div> <div style="width: 35%; text-align: center;">  </div> </div> <div style="display: flex; justify-content: space-between; margin-top: 10px;"> <div style="width: 60%;"> <p><b>[Ejemplo 2]</b> Cuando la señal de entrada con la resolución 800 × 600 es visualizada en ME401X/ME361X/ME331X/ME301X:</p> </div> <div style="width: 35%; text-align: center;">  </div> </div>
<p><b>NOTA:</b></p> <ul style="list-style-type: none"> <li>• Cuando se visualiza un señal que no es de ordenador, la opción [NATURAL] no está disponible.</li> <li>• Cuando se visualiza un señal con una resolución mayor que la resolución natural del proyector, la opción [NATURAL] no está disponible.</li> </ul>	

**Imagen de muestra cuando la relación de aspecto correspondiente se determina de forma automática**

**ME401X/ME361X/ME331X/ME301X**

[Señal de ordenador]

Relación de aspecto de la señal entrante	4:3	5:4	16:9	15:9	16:10
Imagen de muestra cuando la relación de aspecto correspondiente se determina de forma automática					

[Señal de vídeo]

Relación de aspecto de la señal entrante	4:3	Buzón	Compresión
Imagen de muestra cuando la relación de aspecto se determina de forma automática			
			<i>NOTA: Para visualizar una señal comprimida correctamente, seleccione [16:9] o [ZOOM ANCHO].</i>

**ME401W/ME361W/ME331W/ME301W**

[Señal de ordenador]

Relación de aspecto de la señal entrante	4:3	5:4	16:9	15:9	16:10
Imagen de muestra cuando la relación de aspecto correspondiente se determina de forma automática					

[Señal de vídeo]

Relación de aspecto de la señal entrante	4:3	Buzón	Compresión
Imagen de muestra cuando la relación de aspecto se determina de forma automática			
		<i>NOTA: Para visualizar una señal de buzón correctamente, seleccione [BUZÓN].</i>	<i>NOTA: Para visualizar una señal comprimida correctamente, seleccione [16:9].</i>

**SUGERENCIA:**

- La posición de la imagen se puede ajustar verticalmente utilizando la opción [POSICIÓN] cuando una de las relaciones de aspecto [16:9], [15:9] o [16:10] está seleccionada.
- El término "buzón" se refiere a una imagen apaisada cuando se compara con una imagen de 4:3, que es la relación de aspecto estándar para una fuente de vídeo.  
La señal de buzón posee relaciones de aspecto con un tamaño de visualización de "1,85:1" o un tamaño de cine de "2,35:1" para películas.
- El término "compresión" se refiere a la imagen comprimida cuya relación de aspecto se ha convertido de 16:9 a 4:3.

**Ajuste de la posición vertical de la imagen [POSICIÓN] (no disponible en ME401W/ME361W/ME331W/ME301W)**

(solo cuando [16:9], [15:9] o [16:10] están seleccionados para [RELACIÓN DE ASPECTO])

Cuando [16:9], [15:9] o [16:10] están seleccionados para [RELACIÓN DE ASPECTO], la imagen se muestra con bordes negros en la parte superior e inferior.

Puede ajustar la posición vertical desde la parte superior a la inferior del área negra.

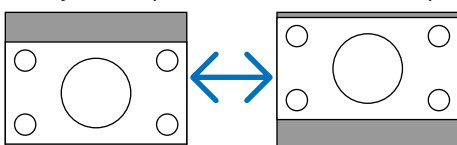

### [AUDIO]

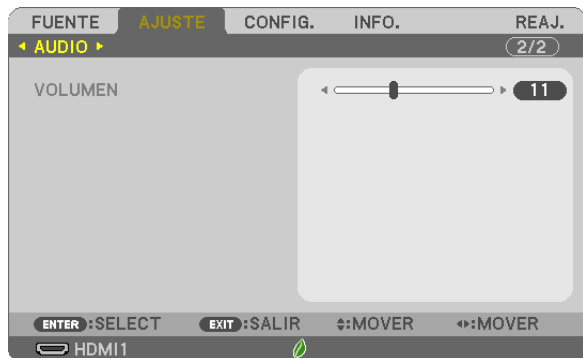

### Aumento o disminución del sonido

Ajusta el volumen del altavoz del proyector y de AUDIO OUT (mini clavija estéreo).

---

#### SUGERENCIA:

- Si no se visualiza ningún menú, los botones ◀ y ▶ de la cubierta del proyector y los botones VOL. +/- del mando a distancia funcionan como control de volumen. (→ página 20)
-

## 6 Descripciones y funciones del menú [CONFIG.]

### [GENERAL]



### Habilitación de auto keystone [AUTO KEYSTONE]

Esta función permite que el proyector detecte su inclinación y corrija automáticamente la distorsión vertical. Para activar la función AUTO KEYSTONE, seleccione [ACT.]. Para ajustar manualmente la función KEYSTONE, seleccione [DESACT.].

#### NOTA:

- La función [AUTO KEYSTONE] no está disponible al seleccionar el tipo de orientación [TECHO POSTERIOR], [ESCRITORIO POSTERIOR], [TECHO FRONTAL] que no sea [ESCRITORIO/FRONTAL] para [ORIENTACIÓN].
- Mientras [AUTO KEYSTONE] esté [ACT.], no estarán disponibles las siguientes funciones [COJÍN IZQ/DER], [COJÍN ARRIBA/ABAJO] ni [PIEDRA ANGULAR].

#### SUGERENCIA

- El intervalo de ángulo ajustable de [AUTO KEYSTONE] es aprox. 30 grados en la dirección vertical.
- Durante la proyección de imágenes, [AUTO KEYSTONE] comenzará aprox. 2 segundos después de fijar el ángulo de proyección.

### Corrección manual de la distorsión keystone [KEYSTONE]

Puede corregir manualmente la distorsión horizontal o vertical keystone, de cojín IZQUIERDA/DERECHA o ARRIBA/ABAJO o de piedra angular.

#### NOTA:

- [KEYSTONE HORIZONTAL] y [KEYSTONE VERTICAL] pueden ajustarse al mismo tiempo.
- Para cambiar de un elemento a otro, reajuste el primer elemento.
- Los valores de ajuste serán sobrescritos. No se borran incluso cuando se apaga el proyector.
- Usar las correcciones [KEYSTONE], [COJÍN] y [PIEDRA ANGULAR] puede ocasionar que la imagen esté desenfocada ligeramente debido a que la corrección se realiza de forma electrónica.
- Si [AUTO KEYSTONE] está [ACT.], realizará automáticamente la corrección vertical keystone cada vez que se active el proyector.

KEYSTONE HORIZONTAL ..... Corrige la distorsión horizontal del keystone. (→ página 18)

KEYSTONE VERTICAL..... Corrige la distorsión vertical de keystone. (→ página 18)

PINCUSHION LEFT/RIGHT..... Corrige la distorsión de cojín en el lado izquierdo o derecho. (→ página 28)

PINCUSHION TOP/BOTTOM..... Corrige la distorsión de cojín en la parte superior o inferior. (→ página 28)

PIEDRA ANGULAR..... Encaja una imagen proyectada dentro de los bordes de la pantalla fácilmente alineando las cuatro esquinas de una imagen con las de la pantalla. (→ página 26)

REAJ..... Establece todos los elementos anteriores en los valores predeterminados de fábrica.

### SUGERENCIA:

- Intervalo del ángulo ajustable en las direcciones horizontal y vertical en las correcciones piedra angular y keystone: Aprox. 30 grados (máx.)
  - Dependiendo de la señal de entrada, el rango de ajuste podría ser más estrecho.

### Uso de la función de corrección de color de pared [COLOR DE PARED]



Esta función permite corregir rápidamente los colores al utilizar un material de pantalla que no es blanco.

---

*NOTA: Al seleccionar [PIZARRA BLANCA] se reduce el brillo de la lámpara.*

---

### Ajustar el modo eco [MODO ECO]

El MODO ECO aumenta la vida útil de la lámpara, a la vez que disminuye el consumo de alimentación y reduce las emisiones de CO<sub>2</sub>.

Se pueden seleccionar cuatro modos de brillo para la lámpara: los modos [DESACT.], [AUTO ECO], [NORMAL] y [ECO].  
(→ página 24)

### Ajuste de leyenda cerrada [LEYENDA CERRADA]

Esta opción le permite seleccionar varios modos de leyenda cerrada mediante los que el texto se puede superponer a la imagen proyectada de Vídeo.

DESACT. .... Sale del modo de leyenda cerrada.

LEYENDA 1-4..... El texto se superpone.

TEXTO 1-4 ..... Se muestra el texto.

NOTA:

- La leyenda cerrada no está disponible en las siguientes condiciones:
  - Cuando se muestran mensajes o menús.
  - Cuando una imagen está ampliada, congelada o sin sonido.
- Las porciones de texto sobrepuesto o la leyenda cerrada pueden truncarse. Si esto ocurre, intente colocar el texto superpuesto o la leyenda cerrada dentro de la pantalla.

### Uso del temporizador desactivado [TEMPOR. DESACTIVADO]

1. **Seleccione el tiempo deseado entre 30 minutos y 16 horas: DESACT., 0:30, 1:00, 2:00, 4:00, 8:00, 12:00, 16:00.**
2. **Pulse el botón ENTER del mando a distancia.**
3. **Comienza la cuenta atrás del tiempo restante.**
4. **El proyector se apagará cuando la cuenta atrás finalice.**

NOTA:

- Para cancelar el tiempo preajustado, seleccione [DESACT.] o desconecte la alimentación.
- Cuando falten 3 minutos para que el proyector se apague, aparecerá el mensaje [QUEDAN MENOS DE 3 MIN. PARA DESACTIVAR LA ALIMENTACIÓN] en la parte inferior de la pantalla.

### Selección de idioma para los menús [IDIOMA]

Puede elegir uno de entre 30 idiomas para las instrucciones que aparecen en pantalla.

NOTA: Su ajuste no se verá afectado incluso si realiza [REAJ.] en el menú.

### [MENÚ]



### Selección de color para el menú [SELECCIÓN DE COLOR]

Tiene dos opciones para elegir el color del menú: COLOR y MONOCROMO.

### Activar/Desactivar la pantalla fuente [PANTALLA FUENTE]

Esta opción activa o desactiva la visualización del nombre de entrada, como por ejemplo HDMI1, HDMI2, ORDENADOR, VIDEO, USB-A, LAN, USB-B, que será visualizado en la parte superior derecha de la pantalla.

Cuando no hay una señal de entrada presente, se visualizará la guía de ausencia de señal que le requerirá comprobar las entradas disponibles. Cuando se selecciona el elemento [USB-A] o [LAN] para [FUENTE], la guía de ausencia de señal no se visualizará.



### Activación/Desactivación del ID de control [VISUALIZACIÓN DE ID]

Esta opción activa o desactiva el número de ID que se muestra cuando se pulsa el botón ID SET del mando a distancia.

### Activar/Desactivar el mensaje Eco [MENSAJE ECO]

Esta opción activa o desactiva los siguientes mensajes cuando el proyector está activado.

El mensaje Eco solicita al usuario que ahorre energía. Cuando se selecciona [DESACT.] para [MODO ECO], recibirá un mensaje para hacerle seleccionar [AUTO ECO], [NORMAL] o [ECO] para [MODO ECO].

Cuando [AUTO ECO], [NORMAL] o [ECO] están seleccionados para [MODO ECO]

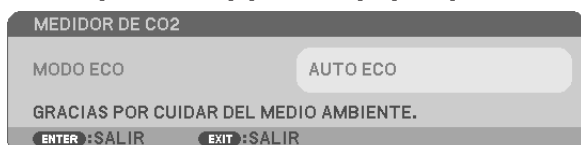

Para cerrar el mensaje, pulse cualquiera de los botones. El mensaje desaparecerá si no se pulsa ningún botón durante 30 segundos.

Cuando se selecciona [DESACT.] para [MODO ECO]

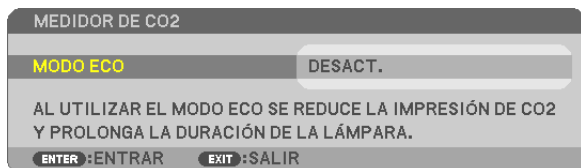

Al pulsar el botón ENTER se visualizará la pantalla [MODO ECO]. (→ página 24)

Pulse el botón EXIT para cerrar el mensaje.

### Selección del tiempo de visualización del menú [TIEMPO DE VISUALIZACIÓN]

Esta opción le permite seleccionar el tiempo que debe transcurrir para que el menú se apague automáticamente si no se pulsa ningún botón. Las opciones preestablecidas son [MANUAL], [AUTO 5 SEG], [AUTO 15 SEG] y [AUTO 45 SEG]. La opción [AUTO 45 SEG] es el ajuste de fábrica.

### Selección de un color o logotipo para el fondo [FONDO]

Utilice esta función para visualizar una pantalla negra/azul o un logotipo cuando no hay ninguna señal disponible. El fondo predeterminado es [AZUL].

**NOTA:**

- Si el elemento [LOGOTIPO] está seleccionado para [FONDO] con la fuente [LAN] o [USB-B] seleccionada, el elemento [AZUL] será seleccionado sin tener en cuenta su selección.
- Cuando [PANTALLA FUENTE] esté activado, se visualizará en el centro de la pantalla la guía de ausencia de señal que le requerirá comprobar las entradas disponibles sin tener en cuenta su selección.
- Su configuración no se verá afectada incluso cuando realice [REAJ.] desde el menú.

### Selección del tiempo de intervalo para el mensaje del filtro [MENSAJE DEL FILTRO]

Esta opción le permite seleccionar el tiempo de intervalo para mostrar el mensaje de limpieza de los filtros. Limpie el filtro cuando reciba el mensaje "POR FAVOR, LIMPIE EL FILTRO." (→ página 100)

Se encuentran disponibles seis opciones:

DESACT., 100[H], 500[H], 1000[H], 2000[H], 5000[H]

**NOTA:** Su ajuste no se verá afectado incluso si realiza [REAJ.] en el menú.

**[INSTALACIÓN]**



**Selección de la orientación del proyector [ORIENTACIÓN]**

Esta función reorienta la imagen de acuerdo con el tipo de proyección. Las opciones disponibles son: escritorio frontal, techo posterior, escritorio posterior y techo frontal.

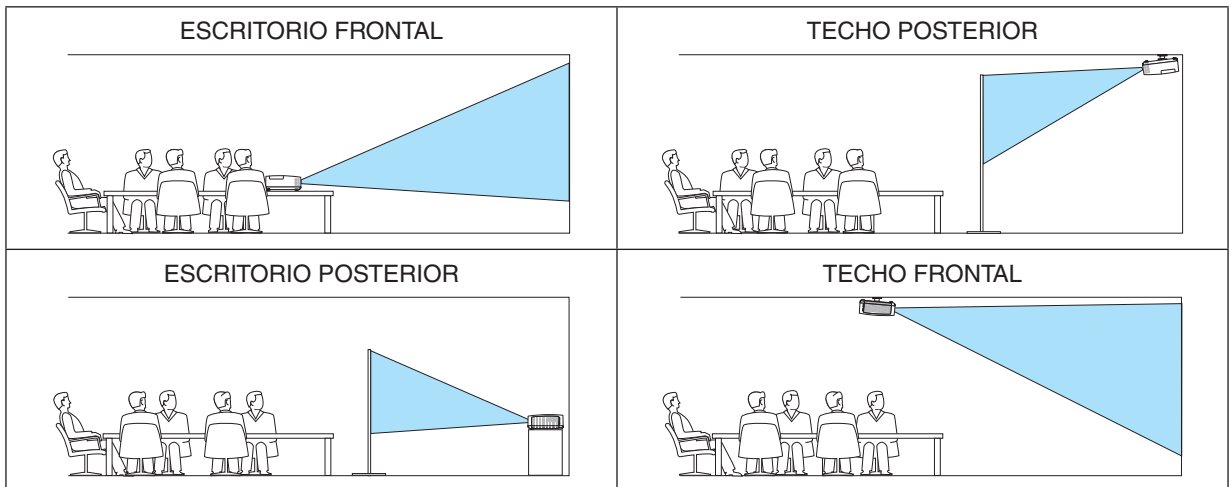

**Inhabilitar los botones de la cubierta [BLOQ. PANEL DE CONT.]**

Esta opción activa o desactiva la función de BLOQ. PANEL DE CONT.

**NOTA:**

- La función BLOQ. PANEL DE CONT. no afecta a las funciones del mando a distancia.
- Cuando el panel de control esté bloqueado, si mantiene pulsado el botón EXIT en la cubierta del proyector durante aproximadamente 10 segundos, el ajuste cambiará a [DESACT.].

**SUGERENCIA:** Cuando se activa la opción [BLOQ. PANEL DE CONT.], se visualizará un icono de bloqueo de teclas [🔒] en la parte inferior derecha del menú.

**Habilitación de la función de seguridad [SEGURIDAD]**

Esta opción activa o desactiva la función SEGURIDAD.

A menos que se introduzca la clave correcta, el proyector no podrá proyectar una imagen. (→ página 30)

**NOTA:** Su ajuste no se verá afectado incluso si realiza [REAJ.] en el menú.

### Selección de velocidad de comunicación [VEL. DE COMUNICACIÓN]

Esta función ajusta la tasa de baudios del puerto PC Control (D-Sub de 9 contactos). Admite velocidades de transferencia de datos de 4800 a 38400 bps. El ajuste por defecto es 38400 bps. Seleccione la tasa de baudios apropiada para el equipo a conectar (dependiendo del equipo, puede ser preferible elegir una tasa de baudios menor en caso de que se utilicen cables largos).

*NOTA: La velocidad de comunicación seleccionada no se verá afectada incluso cuando se haga [REAJ.] desde el menú.*

### Establecer el ID en el proyector [ID DE CONTROL]

Puede operar varios proyectores por separado y de forma independiente con un solo mando a distancia que cuente con la función de ID DE CONTROL. Si asigna el mismo ID a todos los proyectores, puede operar convenientemente todos los proyectores a la vez utilizando el mando a distancia. Para realizarlo, tiene que asignar un número de ID para cada proyector.

NÚMERO DE ID DE CONTROL.. Seleccione un número de 1 a 254 que desee asignar a su proyector.

ID DE CONTROL ..... Seleccione [DESACT.] para desactivar el ajuste ID DE CONTROL y seleccione [ACT.] para activar dicho ajuste.

*NOTA:*

- Cuando [ACT.] esté seleccionado para [ID DE CONTROL], el proyector no puede ser usado con el mando a distancia que no sea compatible con la función ID DE CONTROL. (En este caso pueden usarse los botones de la cubierta del proyector).
- Su configuración no se verá afectada incluso cuando realice [REAJ.] desde el menú.
- Al pulsar y mantener pulsado el botón ENTER de la cubierta del proyector durante 10 segundos, se mostrará el menú para cancelar el ID de control.

### Asignación o cambio del ID de control

#### 1. Encienda el proyector.

#### 2. Pulse el botón ID SET del mando a distancia.

Aparecerá la pantalla de ID DE CONTROL.

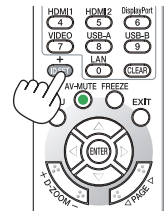

Si se puede operar el proyector con el ID de control del mando a distancia actual, se visualizará [ACTIVO]. Si no se puede operar el proyector con el ID de control del mando a distancia actual, se visualizará [INACTIVO]. Para operar el proyector inactivo, asigne el ID de control utilizado para el proyector utilizando el siguiente procedimiento (paso 3).

#### 3. Pulse uno de los botones del teclado numérico mientras mantiene pulsado el botón ID SET del mando a distancia.

#### Ejemplo:

Para asignar "3", pulse el botón "3" del mando a distancia.

Sin ID significa que todos los proyectores se pueden operar al mismo tiempo con un solo mando a distancia. Para establecer "Sin ID", introduzca "000" o pulse el botón CLEAR.

*SUGERENCIA: El intervalo de IDs es de 1 a 254.*

#### 4. Libere el botón ID SET.

Aparecerá la pantalla actualizada de ID DE CONTROL.

*NOTA:*

- Los ID se pueden borrar en unos cuantos días después que las baterías se hayan agotado o extraído.
- Al pulsar accidentalmente cualquiera de los botones en el mando a distancia, se borrarán los ID actualmente especificados una vez que las baterías se hayan extraído.

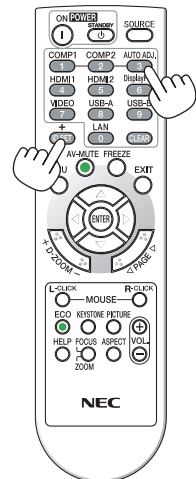

### Uso del modelo de prueba [MODELO DE PRUEBA]

Visualiza el modelo de prueba para comprobar la distorsión de la imagen en el momento del ajuste del proyector. Pulse el botón ENTER para visualizar el modelo de prueba; pulse el botón EXIT para cerrar el modelo de prueba y regresar al menú. Las operaciones de menú y las correcciones para keystone, piedra angular y cojín no están disponibles si se muestra el modelo de prueba.

### [OPCIONES(1)]

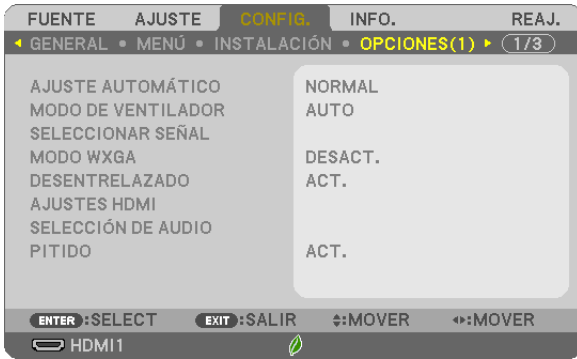

### Configuración de ajuste automático [AJUSTE AUTOMÁTICO]

Esta función activa el modo de ajuste automático de modo que el ruido y la estabilidad de la señal del ordenador se puedan ajustar de forma automática o manual. Puede realizar el ajuste automático de dos formas: [NORMAL] y [FINO].

DESACT. .... La señal del ordenador no se ajustará automáticamente. Puede optimizar manualmente la señal del ordenador.

NORMAL..... Configuración predeterminada. La señal del ordenador se ajustará automáticamente. Para el uso habitual, seleccione esta opción.

FINO ..... Seleccione esta opción si es necesario realizar un ajuste de precisión. En ese caso, el cambio de fuente tarda más tiempo que cuando se selecciona [NORMAL].

### Selección del modo de ventilador [MODO DE VENTILADOR]

Esta opción le permite seleccionar entre tres modos de velocidad de ventilador: modo automático, modo de alta velocidad y modo de altitud elevada.

AUTO ..... Los ventiladores incorporados funcionan automáticamente a una velocidad variable según la temperatura interna.

ALTO ..... Los ventiladores incorporados funcionan a alta velocidad.

ALTITUD ELEVADA Los ventiladores integrados funcionan a alta velocidad. Seleccione esta opción si utiliza el proyector a altitudes de aproximadamente 5.500 pies/1.700 metros o superiores.

Si desea reducir la temperatura en el interior del proyector rápidamente, seleccione [ALTO].

#### NOTA:

- Se recomienda seleccionar el modo de alta velocidad si utiliza el proyector ininterrumpidamente durante varios días consecutivos.
- Ajuste [MODO DE VENTILADOR] en [ALTITUD ELEVADA] al utilizar el proyector en altitudes de aproximadamente 5.500 pies/1.700 metros o mayores.
- Utilizar el proyector en altitudes de aproximadamente 5.500 pies/1.700 metros o superiores sin ajustar en [ALTITUD ELEVADA] puede causar que el proyector se sobrecaliente y que se apague. Si esto sucede, espere un par de minutos y encienda el proyector.
- Utilizar el proyector en altitudes inferiores a aproximadamente 5.500 pies/1.700 metros y ajustado en [ALTITUD ELEVADA] puede causar que la lámpara se enfríe excesivamente, provocando que la imagen parpadee. Cambie [MODO DE VENTILADOR] a [AUTO].
- Utilizar el proyector en altitudes de aproximadamente 5.500 pies/1.700 metros o mayores puede acortar la vida útil de los componentes ópticos, como por ejemplo la lámpara.
- Su configuración no se verá afectada incluso cuando realice [REAJ.] desde el menú.

#### SUGERENCIA:

- Al seleccionar [ALTITUD ELEVADA], se visualizará un icono [🌄] en la parte inferior del menú en pantalla.

### Selección de formato de señal [SELECCIONAR SEÑAL]

[ORDENADOR]

Le permite elegir [ORDENADOR] para una fuente RGB (tal como un ordenador) o [COMPONENTE] para una fuente de vídeo de componente (tal como un reproductor DVD). Normalmente, seleccione [RGB/COMPONENTE]; en este caso, el proyector detectará automáticamente la señal de componente. Sin embargo, puede haber algunas señales de componente que el proyector no pueda detectar. Si fuera este el caso, seleccione [COMPONENTE].

[VIDEO]

Esta opción le permite seleccionar estándares de vídeo compuesto de forma automática o manual.

El ajuste predeterminado es [AUTO] y el proyector detectará automáticamente el estándar de vídeo.

En el caso de que el proyector tenga dificultades a la hora de detectar el estándar de vídeo, seleccione el estándar de vídeo en el menú.

### Habilitación o deshabilitación del modo WXGA [MODO WXGA]

Seleccionar [ACT.] dará prioridad a las señales WXGA (1.280 × 768)/WUXGA (1.920 × 1.200) al reconocer una señal de entrada.

Cuando [MODO WXGA] está ajustado a [ACT.], las señales XGA (1.024 × 768)/UXGA (1.600 × 1.200) podrían no reconocerse en ME401X/ME361X/ME331X/ME301X. En dicho caso, seleccione [DESACT.].

---

*NOTA:*

- [DESACT.] está seleccionado en el momento de envío de ME401X/ME361X/ME331X/ME301X.
  - [ACT.] está seleccionado en el momento de envío de ME401W/ME361W/ME331W/ME301W.
- 

### Habilitación del modo de desentrelazado [DESENTRELAZADO]

Activa o desactiva la función de desentrelazado para la señal telecine.

DESACT. .... Seleccione esta opción si hay alguna fluctuación o artefactos en el vídeo.

ACT. .... Ajuste estándar por defecto.

---

*NOTA: Esta función no se encuentra disponible para HDTV (progresivo) y señales de ordenador.*

---

### Ajuste de HDMI1 y HDMI2 [AJUSTES HDMI]

Realice los ajustes en cada nivel de vídeo al conectar equipos HDMI1, por ejemplo un reproductor de DVD.

NIVEL DE VIDEO.... Seleccione [AUTO] para detectar automáticamente el nivel de vídeo. Si la detección automática no funciona correctamente, seleccione [NORMAL] para deshabilitar la característica [MEJORADO] de su equipo HDMI o seleccione [MEJORADO] para mejorar el contraste de imagen y aumentar el detalle en las zonas oscuras.

### Ajuste de audio [SELECCIÓN DE AUDIO]

Realice los ajustes para cada nivel de audio al conectar el equipo HDMI, su red y el terminal USB (PC). Seleccione entre cada equipo y el ordenador.

HDMI1, HDMI2..... Seleccione [HDMI1] o [HDMI2] para cambiar la señal de audio digital HDMI1 o HDMI2 IN y seleccione [ORDENADOR] para cambiar la señal de audio de entrada ORDENADOR.

LAN..... Seleccione [LAN] u [ORDENADOR] para cambiar la fuente conectada a la red.

USB-B..... Seleccione [USB-B] u [ORDENADOR] para cambiar la fuente conectada con el cable USB (USB-B).

### Habilitación del sonido de las teclas y del sonido de error [PITIDO]

Esta función activa o desactiva el sonido de los botones o alarmas si ocurre un error o se realiza una de las siguientes operaciones.

- Visualización del menú principal
- Cambio de fuentes
- Reajuste de datos al utilizar [REAJ.]
- Al pulsar los botones POWER ON o STANDBY

#### SUGERENCIA:

- Se deshabilita el control de volumen de [PITIDO]. El botón AV-MUTE no puede detener el sonido del pitido. Si desea activar la función PITIDO, ajuste [PITIDO] en [DESACT.].

### [OPCIONES(2)]



### Seleccionar el ahorro de energía en [MODO DE ESPERA]

El proyector tiene dos modos de espera: [NORMAL] y [RED EN MODO DE ESPERA].

El modo NORMAL es el modo que le permite ajustar el proyector en el estado de ahorro de energía, consumiendo menos energía que en el modo RED EN MODO DE ESPERA.

NORMAL..... Indicador POWER: Luz roja/Indicador STATUS: Desactivado

Al seleccionar [NORMAL], únicamente funcionarán los siguientes botones y funciones:

Botones POWER de la cubierta del proyector y del mando a distancia, ENC. AUTO ACT., y activación de la alimentación desde el comando Control de PC.

RED EN MODO DE ESPERA Indicador POWER: Luz naranja/Indicador STATUS: Desactivado

Al seleccionar [RED EN MODO DE ESPERA], el proyector puede encenderse mediante una conexión LAN por cable, y únicamente los siguientes botones, puertos y funciones funcionarán:

Los botones POWER de la cubierta del proyector y del mando a distancia, activación desde el comando Control de PC, ENC. AUTO ACT., puerto LAN, unidad LAN inalámbrica (opcional), operación mediante User Supportware, función LAN y función de alerta de correo.

#### IMPORTANTE:

- Al ajustar [RED EN MODO DE ESPERA] para [MODO DE ESPERA] y si LAN se encuentra en el estado de enlace durante 3 minutos, [MODO DE ESPERA] cambiará a [NORMAL] automáticamente para ahorrar energía.
- Al seleccionar [RED EN MODO DE ESPERA], [ENC. AUTO. DESACT.] se desactiva (visualizado en gris) y se selecciona [0:15] automáticamente.

**NOTA:**

- Incluso cuando [NORMAL] esté seleccionado para [MODO DE ESPERA], se puede activar o desactivar usando el puerto PC CONTROL.
  - El consumo de energía en el modo de espera no se incluirá cuando se calcule la reducción de la emisión de CO<sub>2</sub>.
  - Su ajuste para [MODO DE ESPERA] no se verá afectado incluso cuando [REAJ.] se realiza desde el menú.
- 

### Habilitación del modo de conexión directa [CONEXIÓN DIRECTA]

El proyector se enciende automáticamente cuando se enchufa el cable de alimentación a una toma de corriente activa. Esto elimina la necesidad de usar siempre el botón POWER del mando a distancia o de la cubierta del proyector.

### Encendido del proyector enviando una señal de ordenador [ENC. AUTO ACT.]

Cuando el proyector se encuentra en el modo de espera, al aplicar una señal de ordenador o HDMI desde un ordenador conectado a la entrada COMPUTER IN, HDMI1 o HDMI2, se encenderá el proyector y al mismo tiempo se proyectará la imagen.

La función elimina la necesidad de utilizar siempre el botón POWER del mando a distancia o de la cubierta del proyector para encender el proyector.

Para utilizar esta función, primero conecte un ordenador al proyector y el proyector a una entrada de CA activa.

---

**NOTA:**

- Desconectar la señal de ordenador del ordenador no apagará el proyector. Recomendamos utilizar esta función en combinación con la función de ENC. AUTO. DESACT.
  - Esta función no estará disponible bajo las siguientes condiciones:
    - al aplicar una señal de componente en el terminal COMPUTER IN
    - al aplicar una sincronización en una señal RGB verde o una señal de sincronización compuesta
  - Para habilitar ENC. AUTO ACT. después de apagar el proyector, espere 5 segundos e introduzca una señal de ordenador o HDMI. Si una señal de ordenador o HDMI continúa presente cuando se apaga el proyector, ENC. AUTO ACT. no funcionará y el proyector permanece en modo de espera.
  - En función del proyector en uso, ENC. AUTO ACT. podría no funcionar correctamente. En dicho caso, ajuste [MODO DE ESPERA] a [RED EN MODO DE ESPERA].
- 

### Habilitación del modo de gestión de energía [ENC. AUTO DESACT.]

Al seleccionar esta opción, podrá habilitar la desconexión automática del proyector (al período seleccionado: 0:05, 0:10, 0:15, 0:20, 0:30, 1:00) si no se reciben señales desde ninguna entrada o si no se realiza ninguna operación.

### Selección de fuente predeterminada [SELEC. FUENTE PREDET.]

Es posible ajustar el proyector de forma predeterminada en alguna de sus entradas cada vez que se encienda el proyector.

- ÚLTIMA..... Ajusta el proyector de forma predeterminada en la última entrada o entrada anterior activa cada vez que este se encienda.
- AUTO ..... Busca una fuente activa siguiendo el orden HDMI1 → HDMI2 → ORDENADOR → VIDEO → USB-A → ORDENADOR y muestra la primera fuente detectada.
- HDMI1 ..... Muestra la fuente digital recibida a través del terminal HDMI 1 IN cada vez que se enciende el proyector.
- HDMI2 ..... Muestra la fuente digital recibida a través del terminal HDMI 2 IN cada vez que se enciende el proyector.
- ORDENADOR..... Muestra la señal de ordenador desde el terminal COMPUTER IN cada vez que se enciende el proyector.
- VIDEO ..... Muestra la fuente de vídeo recibida a través del terminal VIDEO IN cada vez que se enciende el proyector.
- USB-A..... Visualiza las diapositivas o reproduce los archivos de vídeo desde el dispositivo de memoria USB cada vez que se enciende el proyector.
- LAN..... Muestra una señal del puerto LAN (RJ-45) o de la unidad LAN inalámbrica USB.
- USB-B..... Muestra la señal del ordenador recibida desde el terminal USB (PC) cada vez que se enciende el proyector.  
El proyector no busca la señal de USB-B en AUTO. Para proyectar la imagen desde el puerto USB-B, selección USB-B o ÚLTIMA.

### Ajuste del factor de emisiones de carbono [CONVERSIÓN CO2]

Ajusta el factor de emisiones de carbono en el cálculo del ahorro de carbono. El ajuste inicial es 0,505 [kg-CO2/kWh] basado en las emisiones de CO2 de la combustión de combustible (edición 2008) publicado por la OCDE.

### Selección del valor monetario [VALOR MONETARIO]

Muestra el precio de la electricidad (disponible en 4 unidades monetarias).

- \$ ..... Dólares norteamericanos
- € ..... Euros de la UE
- JP¥ ..... Yenes japoneses
- RMB¥ ..... Yuanes chinos

### Modificación del ajuste del valor monetario y del ajuste de conversión monetaria [CONVERSIÓN MONETARIA]

Modifica el ajuste del valor monetario y de la conversión monetaria para MEDIDOR DE CO2.

La configuración inicial es la siguiente:

- Dólares norteamericanos 0,11 [\$/kWh]
- Euros de la UE ..... 0,19 [€/kWh]
- Yenes japoneses .... 20 [¥/kWh]
- Yuanes chinos ..... 0,48 [¥/kWh]

La configuración inicial para los dólares norteamericanos, los euros de la UE y los yenes japoneses se basa en los "Precios y tarifas energéticos (segundo trimestre de 2010)" publicado por la OCDE.

La configuración inicial de los yuanes chinos se basa en el "Archivo de datos chino (2010)"; publicado por JETRO.



**Configuración del proyector para una conexión LAN por cable [LAN POR CABLE]**

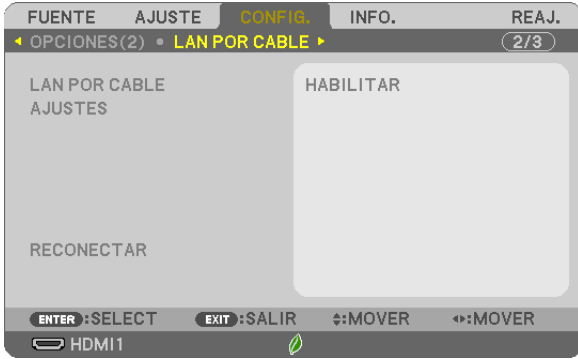

**Importante**

- Consulte estos ajustes con su administrador de red.
- Al utilizar una conexión LAN por cable, conecte un cable LAN (cable Ethernet) al puerto LAN (RJ-45) del proyector. (→ página 96)

*SUGERENCIA:* Los ajustes de red que realice no se verán afectados incluso si realiza [REAJ.] desde el menú.

[LAN POR CABLE]	[INHABILITAR]	La conexión LAN por cable se desactivará.
	[HABILITAR]	La conexión LAN por cable será activada.
[AJUSTES]	[DHCP]	ACT. .... Asigna automáticamente una dirección IP, máscara de subred y puerta de acceso al proyector desde su servidor DHCP. DESACT..... Especifique la dirección IP, máscara de subred y puerta de acceso asignados por su administrador de red.
	[DIRECCIÓN IP]	Configure su dirección IP de la red conectada al proyector.
	[MÁSCARA DE SUBRED]	Configure su número de máscara de subred de la red conectada al proyector.
	[PUERTA DE ACCESO]	Configure la puerta de acceso predeterminada de la red conectada al proyector.
	[DNS AUTOMÁTICO]	ACT. .... El servidor DHCP asignará automáticamente la dirección IP del servidor DNS conectado al proyector. DESACT..... Establezca su dirección IP del servidor DNS conectado al proyector.
[RECONECTAR]	Vuelva a intentar conectar el proyector a una red.	

**Configuración del proyector para una conexión LAN inalámbrica (con la unidad LAN inalámbrica USB opcional incluida) [LAN INALÁMBRICA]**

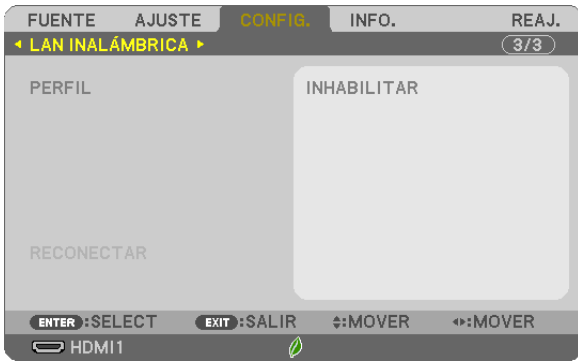

**Importante**

- Consulte estos ajustes con su administrador de red.
- Al utilizar una conexión LAN inalámbrica, conecte la LAN inalámbrica USB opcional al proyector. (→ página 97)
- Realice los ajustes detallados de la LAN inalámbrica en la pantalla del servidor HTTP.

[PERFIL]	[INHABILITAR]	La conexión LAN inalámbrica se desactivará
	[PUNTO DE ACCESO SIMPLE]	Ajuste el proyector como [PUNTO DE ACCESO SIMPLE] para la conexión a un ordenador y a un teléfono inteligente.
	[CONEXIÓN INTELIGENTE]	Para conectarse con facilidad a un ordenador y teléfono inteligente usando el software de la aplicación MultiPresenter instalado en dichos dispositivos.
	[INFRAESTRUCTURA]	Conecte el proyector a un punto de acceso.
[RECONECTAR]	Vuelva a intentar conectar el proyector a una red. Intente esto si ha modificado [PERFIL].	

Al conectarse a su ordenador para guardar su perfil y seleccionar “Conectarse automáticamente al encontrarse dentro de rango” desde la pestaña de propiedades de la red inalámbrica en Windows para su perfil seleccionado, su LAN inalámbrica será accesible bajo las siguientes condiciones:

- cuando se enciende el ordenador o el proyector
- cuando el ordenador portátil esté dentro del rango de la LAN inalámbrica accesible del proyector.

No es posible la transmisión de datos entre la LAN inalámbrica y la LAN por cable.  
 Al ajustar [PUNTO DE ACCESO SIMPLE] o [CONEXIÓN INTELIGENTE], se pueden conectar simultáneamente hasta 20 unidades. Recomendamos conectar aprox. 10 unidades para la operación normal.

### Sugerencias sobre cómo configurar la conexión LAN

#### **Para conectar un servidor DHCP:**

Desde el menú del proyector, seleccione [CONFIG.] → [LAN POR CABLE] → [AJUSTES] → [DHCP] → [ACT.] y pulse el botón ENTER. Para especificar la dirección IP sin utilizar el servidor DHCP, utilice el servidor HTTP. (→ página 39)

#### **Para configurar únicamente LAN inalámbrica (TIPO DE RED y WPA2 PSK):**

Acceda al servidor HTTP para visualizar el navegador web (→ página 36) y seleccione [CONFIG. DE LA RED] → [AJUSTES] → [LAN INALÁMBRICA] → [INFRAESTRUCTURA] y, a continuación, haga clic en [APLICAR]. Realice los ajustes necesarios para [AJUSTES], haga clic en [GUARDAR] para guardar los valores ajustados y, a continuación, haga clic en [APLICAR] para aplicar estos valores a la conexión LAN inalámbrica.

#### **Para seleccionar un SSID:**

Acceda al servidor HTTP para visualizar el navegador web (→ página 36) y seleccione [CONFIG. DE LA RED] → [AJUSTES] → [LAN INALÁMBRICA] → [INFRAESTRUCTURA] y, a continuación, haga clic en [APLICAR]. Después de completar estos pasos, haga clic en [AJUSTES] para INFRAESTRUCTURA y, a continuación, haga clic en [SITE SURVEY] de la página [CONEXIÓN]. Por último, seleccione el SSID que desee conectar en la lista. Si no utiliza [SITE SURVEY], escriba el SSID en [CONEXIÓN]. (→ página 40)

#### **Para obtener el tiempo de cambio de la lámpara o mensajes de error a través de correo electrónico:**

Acceda al servidor HTTP para mostrar el navegador web (→ página 36) y seleccione [CONFIG. DE LA RED] → [CORREO DE ALERTA] y configure [DIRECCIÓN DE REMITENTE], [NOMBRE DE SERVIDOR SMTP] y [DIRECCIÓN DE DESTINATARIO]. En último lugar, haga clic en [GUARDAR]. (→ página 41)

## 7 Descripciones y funciones del menú [INFO.]

Muestra el estado de la señal actual y las horas de uso de la lámpara. Este elemento tiene seis páginas. El cuadro de diálogo contiene la información siguiente:

*SUGERENCIA: Al pulsar el botón HELP en el mando a distancia, se visualizarán los elementos del menú [INFO].*

### [TIEMPO DE USO]

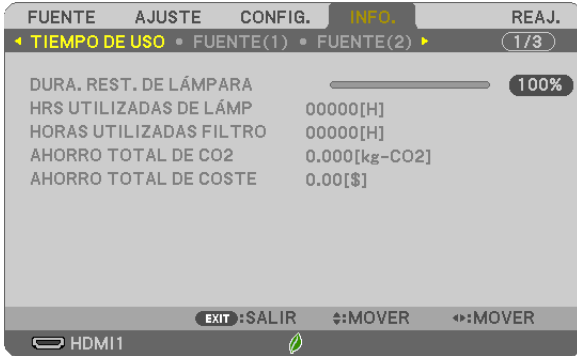

- [DURA. REST. DE LÁMPARA] (%)\*
- [HRS UTILIZADAS DE LÁMP] (H)
- [HORAS UTILIZADAS FILTRO] (H)
- [AHORRO TOTAL DE CO2] (kg-CO2)
- [AHORRO TOTAL DE COSTE]

- \* El indicador de progreso indica el porcentaje de vida útil restante de la lámpara. El valor le informa sobre la cantidad de consumo de la lámpara. Cuando el tiempo restante de la lámpara sea 0, el indicador de barra DURA. REST. DE LÁMPARA cambia de 0 % a 100 horas y comienza la cuenta atrás. Si el tiempo de lámpara restante alcanza 0 horas, el proyector no se encenderá.
- El mensaje para la sustitución de la lámpara o de los filtros se mostrará durante un minuto cuando se encienda el proyector y cuando se pulse el botón POWER en el proyector o en el mando a distancia. Para cancelar este mensaje, pulse cualquier botón en el proyector o en el mando a distancia.

Vida útil de la lámpara (H)			Lámpara de repuesto
MODO ECO			
DESACT./AUTO ECO	NORMAL	ECO	
4000	5000	9000	NP43LP

- [AHORRO TOTAL DE CO2]  
Esto muestra la información de ahorro de CO2 estimada en kg. El factor de emisiones de carbono en el cálculo del ahorro de carbono se basa en la OCDE (edición de 2008). (→ página 25)

**[FUENTE(1)]**

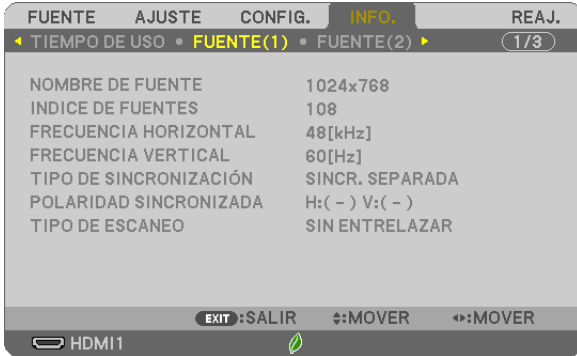

[NOMBRE DE FUENTE]  
 [FRECUENCIA HORIZONTAL]  
 [TIPO DE SINCRONIZACIÓN]  
 [TIPO DE ESCANEO]

[ÍNDICE DE FUENTES]  
 [FRECUENCIA VERTICAL]  
 [POLARIDAD SINCRONIZADA]

**[FUENTE(2)]**



[TIPO DE SEÑAL]  
 [PROFUNDIDAD DE COLOR]

[TIPO DE VÍDEO]  
 [NIVEL DE VIDEO]

**[LAN POR CABLE]**

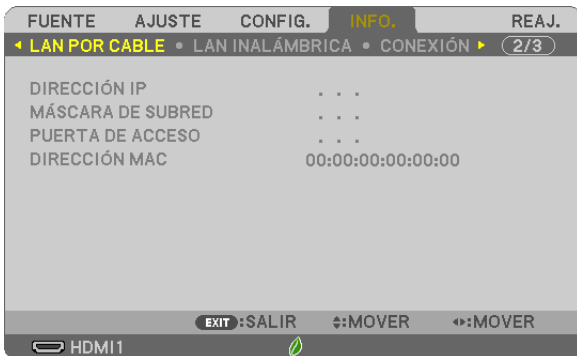

[DIRECCIÓN IP]  
 [PUERTA DE ACCESO]

[MÁSCARA DE SUBRED]  
 [DIRECCIÓN MAC]

**[LAN INALÁMBRICA]**

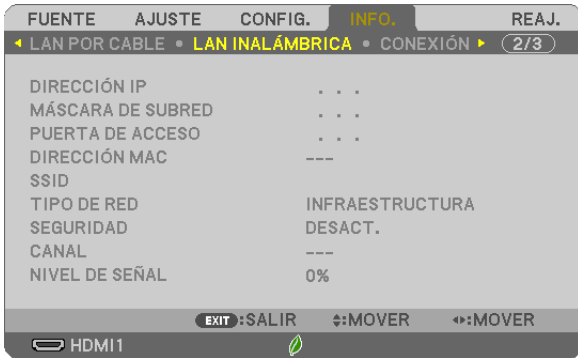

[DIRECCIÓN IP]  
 [MÁSCARA DE SUBRED]  
 [PUERTA DE ACCESO]  
 [SSID]  
 [SEGURIDAD]  
 [NIVEL DE SEÑAL]

[MÁSCARA DE SUBRED]  
 [DIRECCIÓN MAC]  
 [TIPO DE RED]  
 [CANAL]

**[CONEXIÓN]**

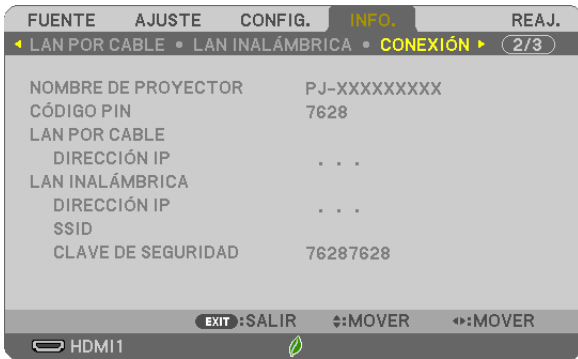

[NOMBRE DE PROYECTOR]  
 [LAN POR CABLE]  
 [LAN INALÁMBRICA]  
 [SSID]

[CÓDIGO PIN]  
 [DIRECCIÓN IP]  
 [DIRECCIÓN IP]  
 [CLAVE DE SEGURIDAD]

**[VERSIÓN]**



Versión de [FIRMWARE]  
 Versión de [DATA]

### [OTROS]

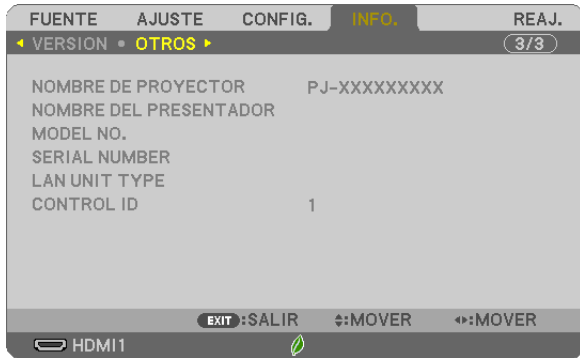

[NOMBRE DE PROYECTOR]

[NOMBRE DEL PRESENTADOR]

[MODEL NO.]

[SERIAL NUMBER]

[LAN UNIT TYPE]

[CONTROL ID] (cuando el [ID DE CONTROL] está configurado)

## 8 Descripciones y funciones del menú [REAJ.]

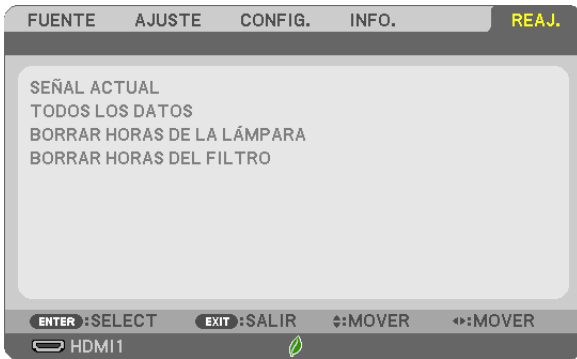

### Restablecer los ajustes de fábrica [REAJ.]

La función REAJ. le permite cambiar los ajustes y configuraciones a los valores predeterminados de fábrica para una (todas las) fuente(s) excepto las siguientes:

#### [SEÑAL ACTUAL]

Reajuste de todas las configuraciones para la señal actual a los niveles preajustados de fábrica.

Los elementos que pueden reajustarse son: [PREAJUSTAR], [CONTRASTE], [BRILLO], [COLOR], [TINTE], [DEFINICIÓN], [RELACIÓN DE ASPECTO], [HORIZONTAL], [VERTICAL], [RELOJ], [FASE] y [SOBREDSEVIACIÓN].

#### [TODOS LOS DATOS]

Reajuste todos los ajustes y configuraciones de todas las señales a los valores predeterminados de fábrica.

Todos los elementos pueden reajustarse **EXCEPTO** [IDIOMA], [FONDO], [ORIENTACIÓN], [MENSAJE DEL FILTRO], [SEGURIDAD], [VEL. DE COMUNICACIÓN], [ID DE CONTROL], [MODO DE ESPERA], [MODO DE VENTILADOR], [CONVERSIÓN CO2], [VALOR MONETARIO], [CONVERSIÓN MONETARIA], [DURA. REST. DE LÁMPARA], [HRS UTILIZADAS DE LÁMP], [HORAS UTILIZADAS FILTRO], [AHORRO TOTAL DE CO2], [LAN POR CABLE] y [LAN INALÁMBRICA].

Para restablecer el tiempo de uso de la lámpara, consulte "Borrado del contador de la lámpara [BORRAR HORAS DE LA LÁMPARA]".

### Borrado del contador de la lámpara [BORRAR HORAS DE LA LÁMPARA]

Reajusta el reloj de la lámpara a cero. Si selecciona esta opción, aparecerá un submenú de confirmación. Seleccione [SÍ] y pulse el botón ENTER.

---

*NOTA: El tiempo de uso de la lámpara no cambiará incluso si realiza [REAJ.] desde el menú.*

---

*NOTA: El proyector se apagará y pasará al modo de espera si sigue utilizándolo durante 100 horas más una vez que la duración de la lámpara haya llegado a su fin. En este estado no es posible borrar el contador de la lámpara en el menú. Si esto sucediera, pulse el botón HELP en el mando a distancia durante 10 segundos para reajustar el reloj de la lámpara a cero. Haga esto sólo después de cambiar la lámpara.*

---

### Borrar las horas de uso del filtro [BORRAR HORAS DEL FILTRO]

Vuelve a poner el tiempo de utilización del filtro a cero. Si selecciona esta opción, aparecerá un submenú de confirmación. Seleccione [SÍ] y pulse el botón ENTER.

---

*NOTA: El tiempo de uso del filtro no cambiará incluso si realiza [REAJ.] desde el menú.*

---



# 6. Instalación y conexiones

En esta sección se describe cómo configurar el proyector y cómo conectar las fuentes de audio y vídeo. El proyector es muy sencillo de configurar y de utilizar. No obstante, antes de comenzar primero deberá realizar lo siguiente:

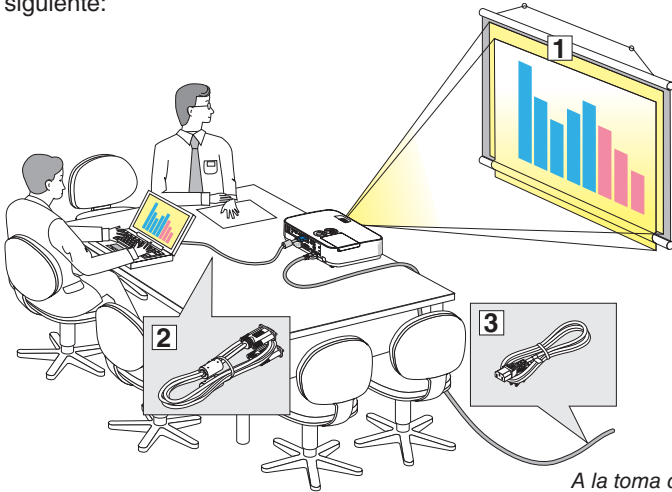

- ① Configurar la pantalla y el proyector.
- ② Conecte su ordenador o equipo de vídeo al proyector. (→ página 90, 92, 93, 94, 95, 96, 97)
- ③ Conecte el cable de alimentación suministrado. (→ página 11)

**NOTA:** Asegúrese de que el cable de alimentación y cualquier otro cable estén desconectados antes de mover el proyector. Al mover el proyector o cuando no vaya a usarlo, cubra la lente con la cubierta deslizante de la lente.

A la toma de corriente.

## 1 Cómo configurar la pantalla y el proyector

### Selección de una ubicación

[ME401W/ME361W/ME331W/ME301W]

Cuanto más alejado esté el proyector de la pantalla o pared, mayor será la imagen. El tamaño mínimo que puede tener la imagen es de aproximadamente 25" (0,64 m) medido diagonalmente cuando el proyector se encuentra a unas 37 pulgadas (0,9 m) de la pared o pantalla. El tamaño máximo que puede tener la imagen es de 300" (7,6 m) cuando el proyector se encuentra a unas 459 pulgadas (11,7 m) de la pared o pantalla.

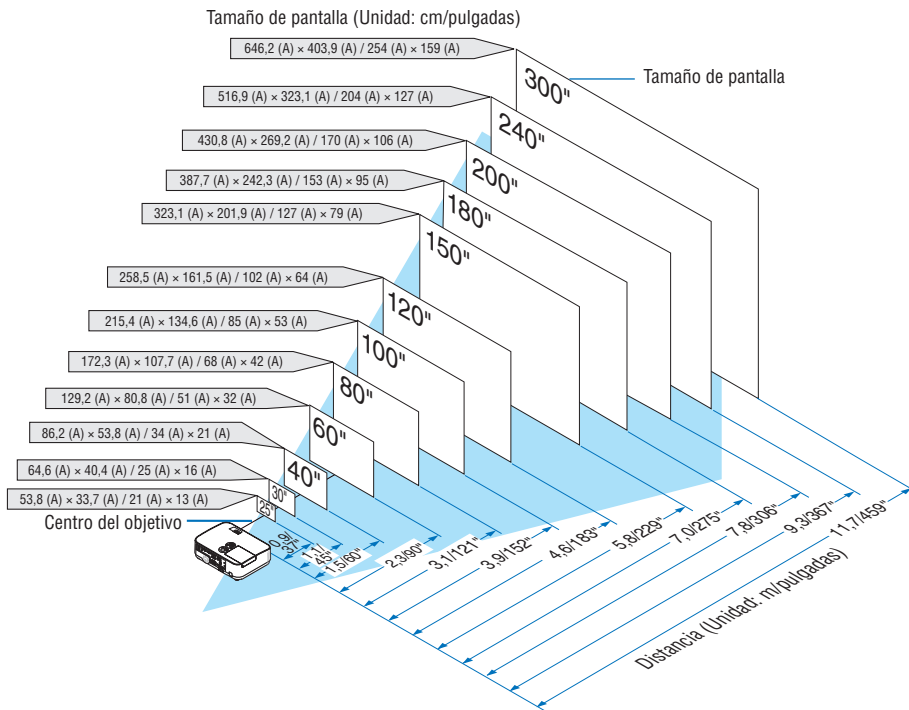

### SUGERENCIA:

- Las distancias vienen indicadas por valores intermedios entre teleobjetivo y gran angular. Utilizar como norma general.
- Para más detalles sobre la distancia de proyección, consulte la página 88.

### [ME401X/ME361X/ME331X/ME301X]

Cuanto más alejado esté el proyector de la pantalla o pared, mayor será la imagen. El tamaño mínimo que puede tener la imagen es de aproximadamente 25" (0,64 m) medido diagonalmente cuando el proyector se encuentra a unas 35 pulgadas (0,9 m) de la pared o pantalla. El tamaño máximo que puede tener la imagen es de 300" (7,6 m) cuando el proyector se encuentra a unas 435 pulgadas (11,0 m) de la pared o pantalla.

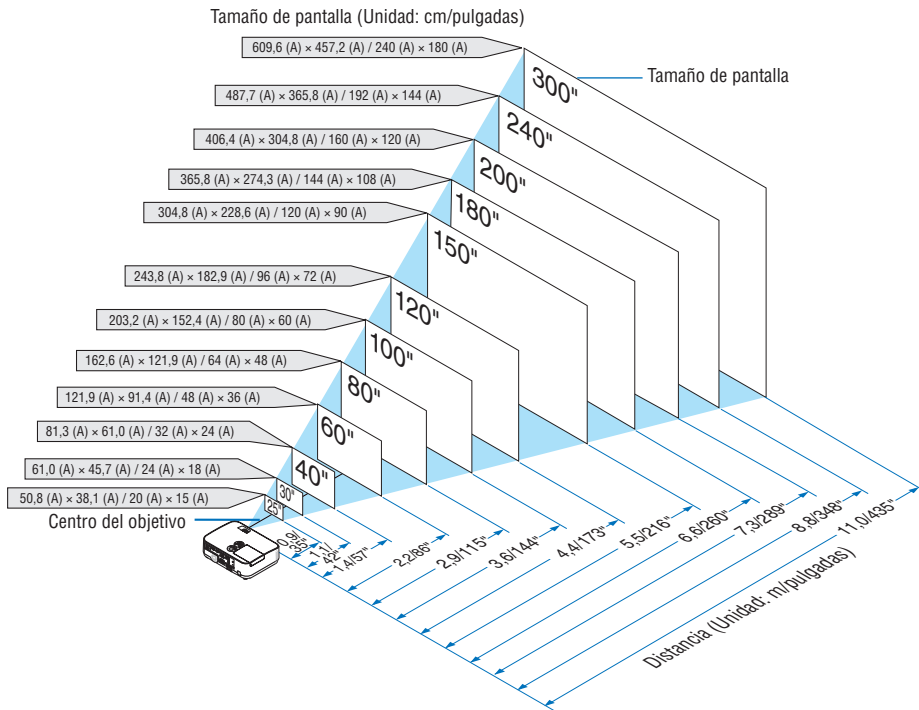

#### SUGERENCIA:

- Las distancias vienen indicadas por valores intermedios entre teleobjetivo y gran angular. Utilizar como norma general.
- Para más detalles sobre la distancia de proyección, consulte la página 88.

### Distancia de proyección y tamaño de pantalla

A continuación se muestran las posiciones relativas correctas del proyector y de la pantalla. Consulte la tabla para determinar la posición de instalación.

#### Cuadro de distancia

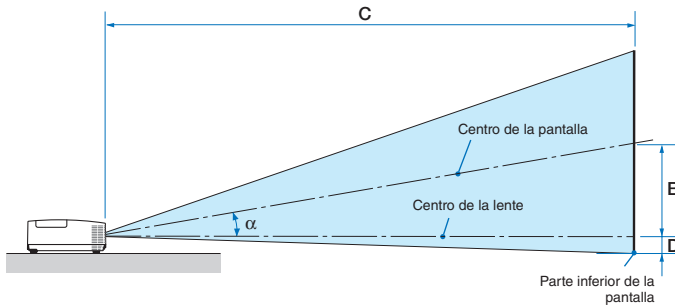

- B = Distancia vertical entre el centro de la lente y el centro de la pantalla
- C = Distancia de proyección
- D = Distancia vertical entre el centro de la lente y la parte inferior de la pantalla (parte superior de la pantalla para la aplicación en techo)
- $\alpha$  = Ángulo de proyección

*NOTA: Los valores de las tablas son valores de diseño y podrían variar.*

#### [ME401W/ME361W/ME331W/ME301W]

Tamaño de pantalla						B		C				D		$\alpha$			
Diagonal		Anchura		Altura				gran angular		tele				gran angular		tele	
pulgada	mm	pulgada	mm	pulgada	mm	pulgada	mm	pulgada	mm	-	pulgada	mm	pulgada	mm	grado	-	grado
25	635	21	538	13	337	5	139	27	686	-	46	1171	-1	-29	11,4	-	6,8
30	762	25	646	16	404	7	167	33	833	-	56	1415	-1	-35	11,3	-	6,7
40	1016	34	862	21	538	9	222	44	1126	-	75	1902	-2	-47	11,2	-	6,7
60	1524	51	1292	32	808	13	333	67	1712	-	113	2876	-3	-71	11,0	-	6,6
72	1829	61	1551	38	969	16	400	81	2063	-	136	3460	-3	-85	11,0	-	6,6
80	2032	68	1723	42	1077	17	444	90	2298	-	152	3850	-4	-94	10,9	-	6,6
84	2134	71	1809	45	1131	18	466	95	2415	-	159	4045	-4	-99	10,9	-	6,6
90	2286	76	1939	48	1212	20	500	102	2591	-	171	4337	-4	-106	10,9	-	6,6
100	2540	85	2154	53	1346	22	555	114	2884	-	190	4824	-5	-118	10,9	-	6,6
120	3048	102	2585	64	1615	26	666	137	3470	-	228	5798	-6	-141	10,9	-	6,6
150	3810	127	3231	79	2019	33	833	171	4349	-	286	7259	-7	-177	10,8	-	6,5
180	4572	153	3877	95	2423	39	1000	206	5228	-	343	8720	-8	-212	10,8	-	6,5
200	5080	170	4308	106	2692	44	1111	229	5814	-	382	9694	-9	-236	10,8	-	6,5
210	5334	178	4523	111	2827	46	1166	240	6107	-	401	10181	-10	-247	10,8	-	6,5
240	6096	204	5169	127	3231	52	1333	275	6986	-	458	11642	-11	-283	10,8	-	6,5
270	6858	229	5816	143	3635	59	1499	310	7865	-	516	13103	-13	-318	10,8	-	6,5
300	7620	254	6462	159	4039	66	1666	344	8744	-	573	14564	-14	-353	10,8	-	6,5

#### [ME401X/ME361X/ME331X/ME301X]

Tamaño de pantalla						B		C				D		$\alpha$			
Diagonal		Anchura		Altura				gran angular		tele				gran angular		tele	
pulgada	mm	pulgada	mm	pulgada	mm	pulgada	mm	pulgada	mm	-	pulgada	mm	pulgada	mm	grado	-	grado
25	635	20	508	15	381	5	131	26	649	-	44	1106	-2	-60	11,4	-	6,7
30	762	24	610	18	457	6	157	31	788	-	53	1337	-3	-71	11,3	-	6,7
40	1016	32	813	24	610	8	210	42	1066	-	71	1798	-4	-95	11,1	-	6,6
60	1524	48	1219	36	914	12	314	64	1622	-	107	2720	-6	-143	11,0	-	6,6
72	1829	58	1463	43	1097	15	377	77	1955	-	129	3273	-7	-171	10,9	-	6,6
80	2032	64	1626	48	1219	17	419	86	2178	-	143	3642	-8	-191	10,9	-	6,6
84	2134	67	1707	50	1280	17	440	90	2289	-	151	3826	-8	-200	10,9	-	6,6
90	2286	72	1829	54	1372	19	471	97	2456	-	162	4103	-8	-214	10,9	-	6,6
100	2540	80	2032	60	1524	21	524	108	2734	-	180	4564	-9	-238	10,8	-	6,5
120	3048	96	2438	72	1829	25	629	130	3290	-	216	5486	-11	-286	10,8	-	6,5
150	3810	120	3048	90	2286	31	786	162	4124	-	270	6869	-14	-357	10,8	-	6,5
180	4572	144	3658	108	2743	37	943	195	4958	-	325	8252	-17	-429	10,8	-	6,5
200	5080	160	4064	120	3048	41	1048	217	5514	-	361	9174	-19	-476	10,8	-	6,5
210	5334	168	4267	126	3200	43	1100	228	5792	-	379	9635	-20	-500	10,8	-	6,5
240	6096	192	4877	144	3658	50	1257	261	6626	-	434	11018	-23	-572	10,7	-	6,5
270	6858	216	5486	162	4115	56	1414	294	7460	-	488	12401	-25	-643	10,7	-	6,5
300	7620	240	6096	180	4572	62	1572	327	8294	-	543	13784	-28	-714	10,7	-	6,5

### ADVERTENCIA

- \* La instalación del proyector en el techo debe ser realizada por un técnico cualificado. Si desea mayor información póngase en contacto con el distribuidor NEC.
- \* No intente instalar el proyector usted mismo.
- Utilice el proyector únicamente sobre una superficie sólida y nivelada. El proyector puede ocasionar lesiones físicas o sufrir serios daños si se cae al suelo.
- No utilice el proyector en sitios en los que haya gran variación de temperatura. El proyector debe usarse a temperaturas entre 41 °F (5 °C) y 104 °F (40 °C) (de 95 °F a 104 °F/35 °C a 40 °C, se selecciona automáticamente el modo Eco).
- No exponga el proyector a la humedad, el polvo o el humo. Esto afectará a la imagen de la pantalla.
- Asegúrese de que haya una buena ventilación alrededor del proyector para que el calor pueda disiparse. No cubra los orificios de ventilación en el costado o en la parte delantera del proyector.

### Cómo reflejar la imagen

Utilizar un espejo para reflejar la imagen del proyector le permite disfrutar de una imagen más grande cuando es necesario poco espacio. Contacte con su distribuidor NEC si necesita un sistema de espejo. Si utiliza un sistema de espejo y la imagen aparece al revés, use los botones MENU y ▲▼◀▶ situados en la cubierta del proyector o el mando a distancia para corregir la orientación. (→ página 71)

## 2 Cómo hacer las conexiones

### Conectar su ordenador

Se pueden usar cables de ordenador, HDMI y USB para conectarse a un ordenador. El cable de conexión no está incluido con el proyector. Prepare un cable adecuado para la conexión.

NOTA: Señales admitidas por enchufar y listo (DDC2)

ENTRADA		
COMPUTER IN	HDMI 1 IN	HDMI 2 IN
analógica	digital	digital
Sí	Sí	Sí

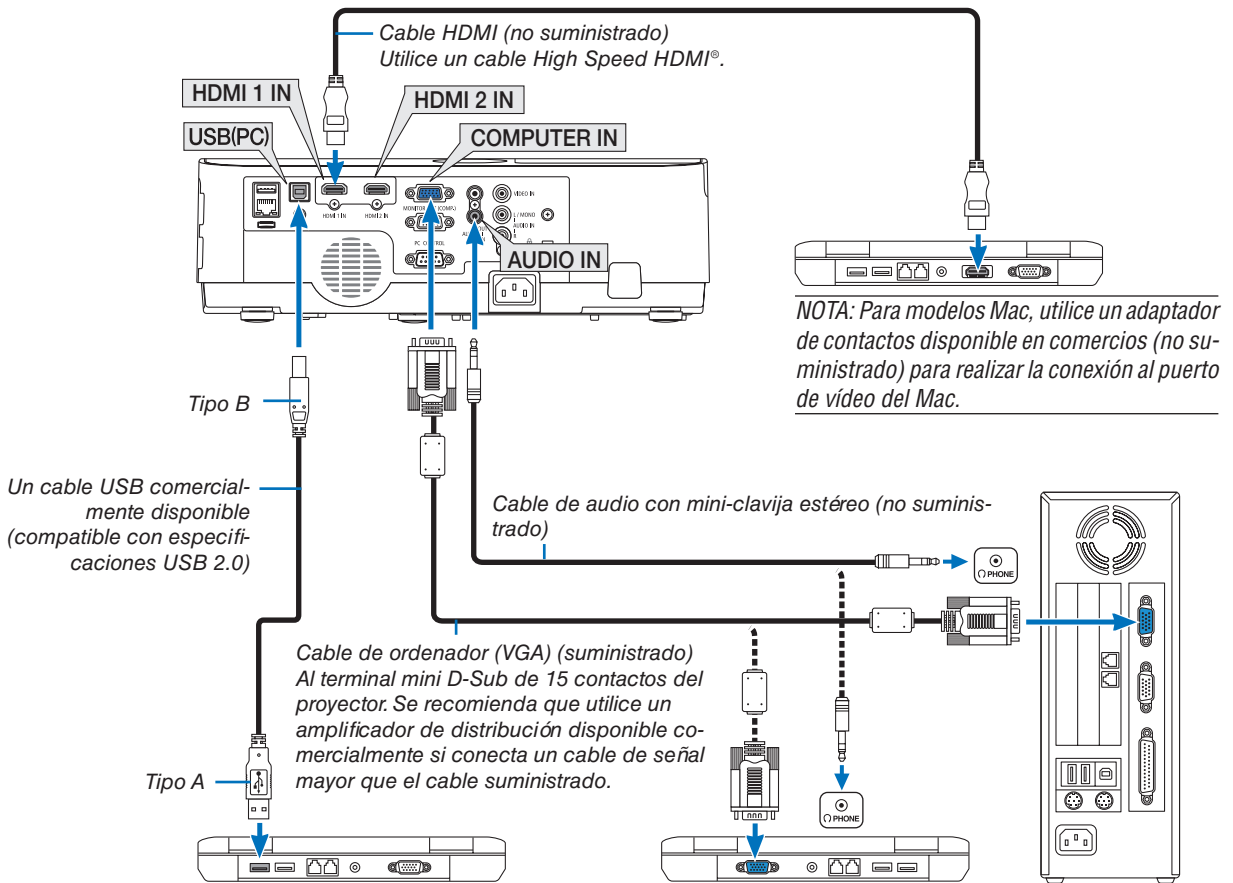

- Seleccione el nombre de la fuente para el terminal de entrada correspondiente después de encender el proyector.

Terminal de entrada	Botón SOURCE en la cubierta del proyector	Botón en el mando a distancia
COMPUTER IN	ORDENADOR	(COMPUTER 1)
HDMI 1 IN	HDMI1	(HDMI 1*)
HDMI 2 IN	HDMI2	(HDMI 2*)
USB (PC)	USB-B	(USB-B)

**NOTA:** El proyector no es compatible con las salidas descodificadas de vídeo del conmutador NEC ISS-6020.

**NOTA:** Las imágenes podrían no visualizarse correctamente cuando la fuente de vídeo se reproduce mediante un conversor de exploración comercialmente disponible.

Esto se debe a que el proyector procesa las señales de vídeo como señales de ordenador por defecto. En este caso, haga lo siguiente.

\* Al visualizar una imagen con una banda negra en la parte superior e inferior de la pantalla o cuando una imagen oscura no se visualiza correctamente:

Proyecte una imagen para llenar la pantalla y luego pulse el botón AUTO ADJ. en el mando a distancia o en la cubierta del proyector.

### Habilitación de visualización externa en el ordenador

La visualización de una imagen en la pantalla del PC portátil no significa necesariamente que el ordenador está enviando una señal al proyector.

Al utilizar un ordenador portátil compatible con PC, el modo de visualización externa puede habilitarse/inhabilitarse con una combinación de teclas de función.

Generalmente, la pulsación de la tecla "Fn" junto con una de las 12 teclas de función permite activar o desactivar el modo de visualización externa. Por ejemplo, en los ordenadores portátiles NEC se utiliza la combinación de teclas Fn + F3 (en los ordenadores portátiles Dell se utiliza Fn + F8) para alternar entre las opciones de visualización externa.

### Precauciones al utilizar una señal DVI

- Si el ordenador tiene un terminal de salida DVI, utilice el cable transformador comercialmente disponible para conectar el ordenador al terminal de entrada HDMI 1 o HDMI 2 del proyector (solo se aceptan señales de vídeo digitales).

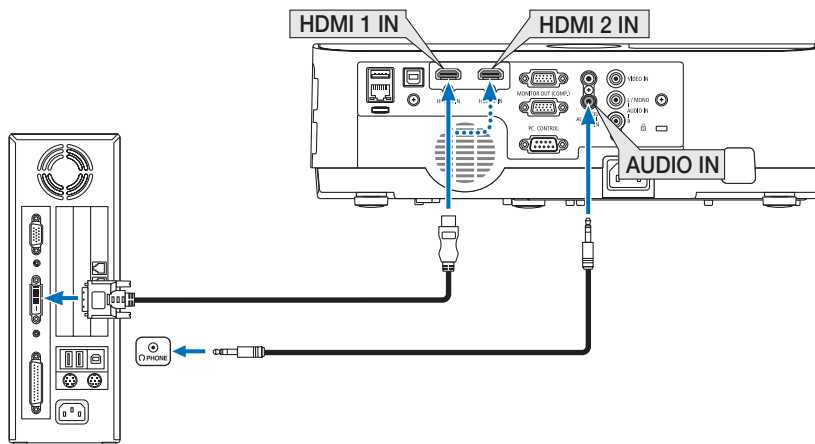

**NOTA:** Al visualizar una señal digital DVI

- Apague el ordenador y el proyector antes de realizar las conexiones.
- Al conectarse un deck de vídeo usando un conversor de exploración, etc., la visualización podría no ser correcta durante el avance y retroceso rápido.
- Utilice un cable DVI-a-HDMI que cumpla con el estándar DVI (Interfaz visual digital) de DDWG (Grupo de trabajo de visualización digital) revisión 1.0.

El cable deberá tener una longitud de 197"/5 m.

- Apague el proyector y el PC antes de conectar el cable DVI-a-HDMI.
- Para proyectar una señal digital DVI: Conecte los cables, encienda el proyector y seleccione la entrada HDMI. Finalmente, encienda su PC.

De no hacerlo así, la salida digital de la tarjeta de gráficos podría no activarse ocasionando que no se visualice ninguna imagen. Si esto sucediera, reinicie su PC.

- No desconecte el cable DVI-a-HDMI mientras se encuentra funcionando el proyector. Si se desconecta el cable de señal y luego se vuelve a conectar, podría no visualizarse correctamente alguna imagen. Si esto sucediera, reinicie su PC.
- Los terminales de entrada de vídeo COMPUTER son compatibles con la función enchufar y listo de Windows.
- Se puede requerir un adaptador de señales Mac (comercialmente disponible) para conectar un ordenador Mac.

### Conexión a un monitor externo

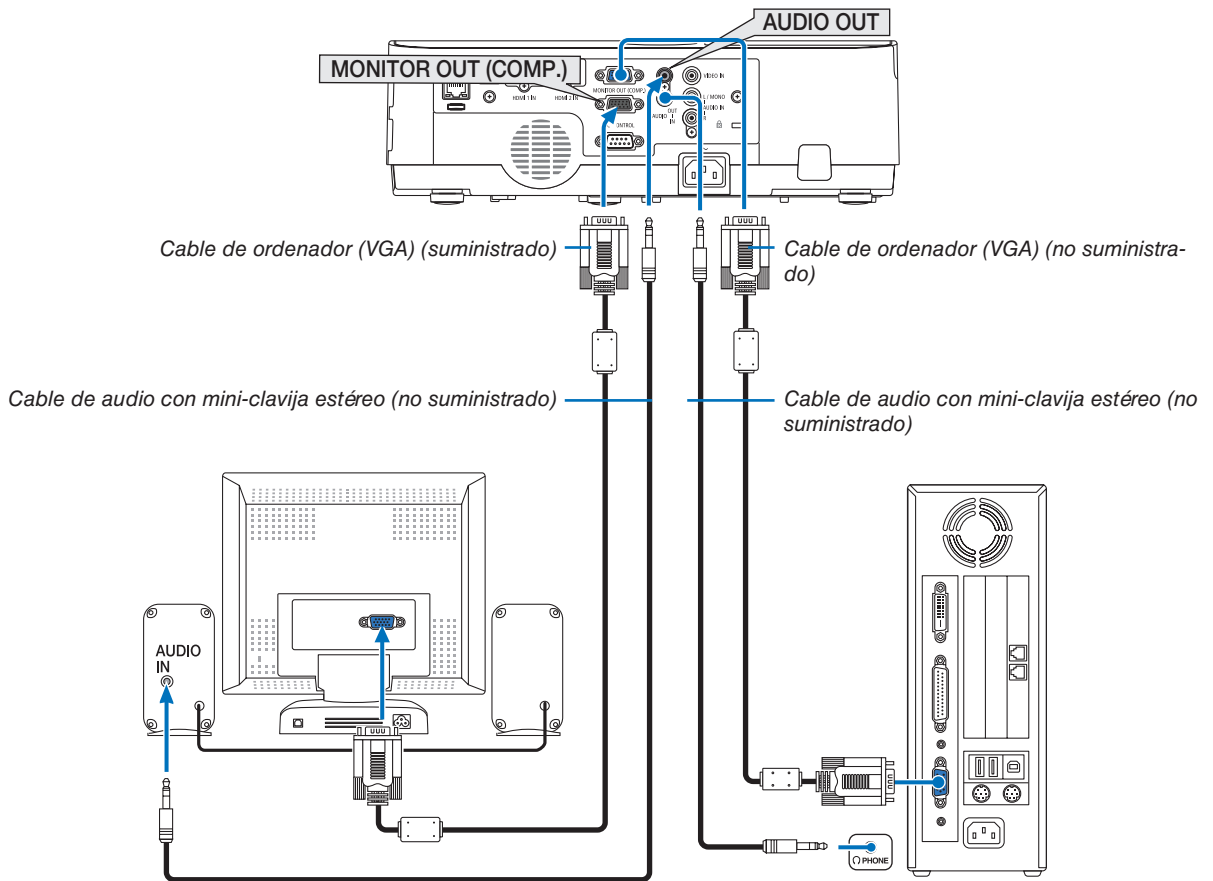

Puede conectar un monitor externo independiente al proyector para ver al mismo tiempo en el monitor la imagen analógica del ordenador que está siendo proyectada.

#### NOTA:

- La clavija AUDIO OUT no es compatible con el terminal para auriculares.
- Cuando se conecta un equipo de audio, el altavoz del proyector queda inhabilitado.
- La salida de señal proveniente de MONITOR OUT (COMPUTER) de este proyector es para proyectar imágenes en una pantalla exclusivamente.
- Cuando no se aplica ninguna señal durante 3 minutos en la condición de modo de espera del proyector cuando se ajusta RED EN MODO DE ESPERA en modo de espera, la salida proveniente del terminal MONITOR OUT o AUDIO OUT será detenida. En este caso, extraiga el cable del ordenador y vuelva a colocarlo después de introducir la señal de vídeo

#### Salida del monitor y modo reposo:

- El terminal MONITOR OUT (COMP.) no funcionará al seleccionar [NORMAL] para [MODO DE ESPERA]. El terminal MONITOR OUT (COMP.) únicamente funcionará en el modo reposo. Aplicar una señal desde el terminal COMPUTER IN activará el modo reposo del proyector, lo cual le permitirá usar el terminal MONITOR OUT (COMP.) y la mini clavija AUDIO OUT.
- El modo reposo es uno de los modos de espera. El modo reposo no se puede seleccionar en el menú.
- En el modo de red en modo de espera, se escuchará el sonido de la última fuente de vídeo o de ordenador visualizada. La señal de conversión del terminal BNC-a-COMPUTER IN no será emitida en el modo de espera ni en el modo reposo.

### Conexión de su reproductor de DVD u otros equipos AV

Conexión de entrada de vídeo

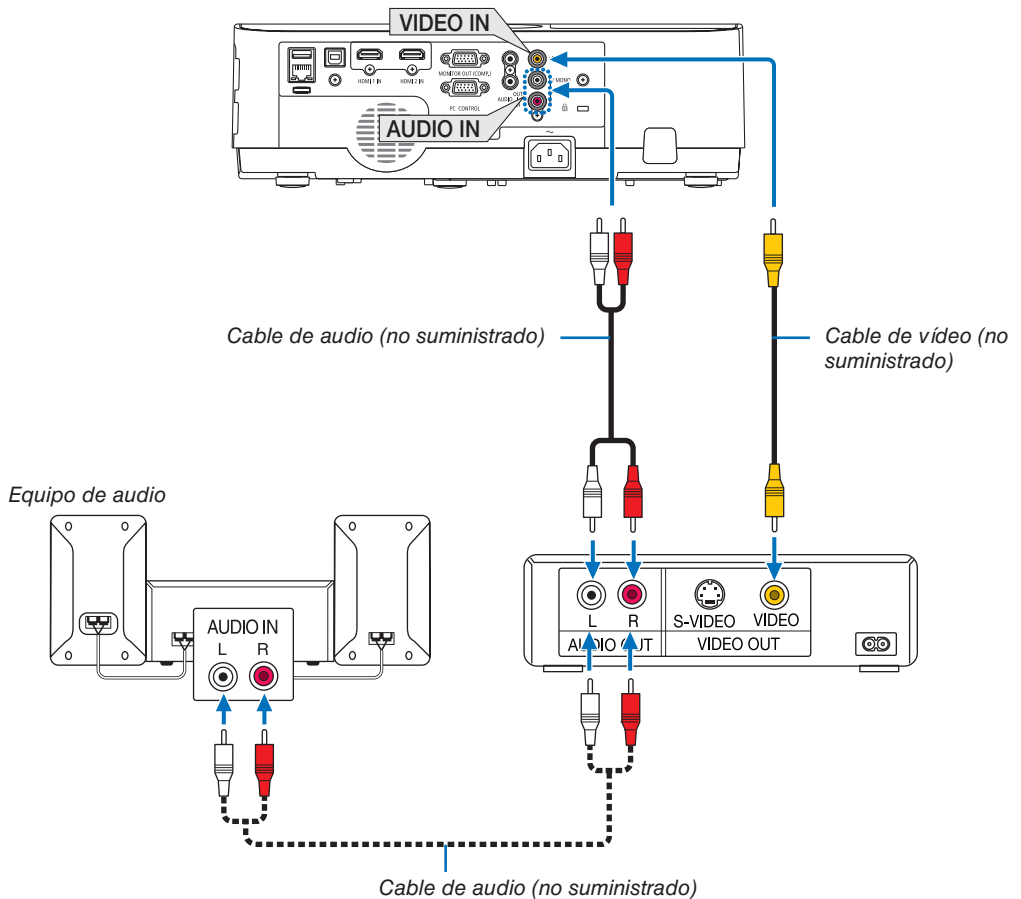

- Seleccione el nombre de la fuente para el terminal de entrada correspondiente después de encender el proyector.

Terminal de entrada	Botón SOURCE en la cubierta del proyector	Botón en el mando a distancia
VIDEO IN	VIDEO	(VIDEO)

*NOTA: Consulte el manual del propietario del VCR si desea obtener más información sobre los requisitos de la salida de vídeo del equipo.*

*NOTA: Las imágenes podrían no visualizarse correctamente cuando la fuente de vídeo es reproducida en el modo de avance o retroceso rápido mediante un convertidor de exploración.*



Conexión de la entrada componente

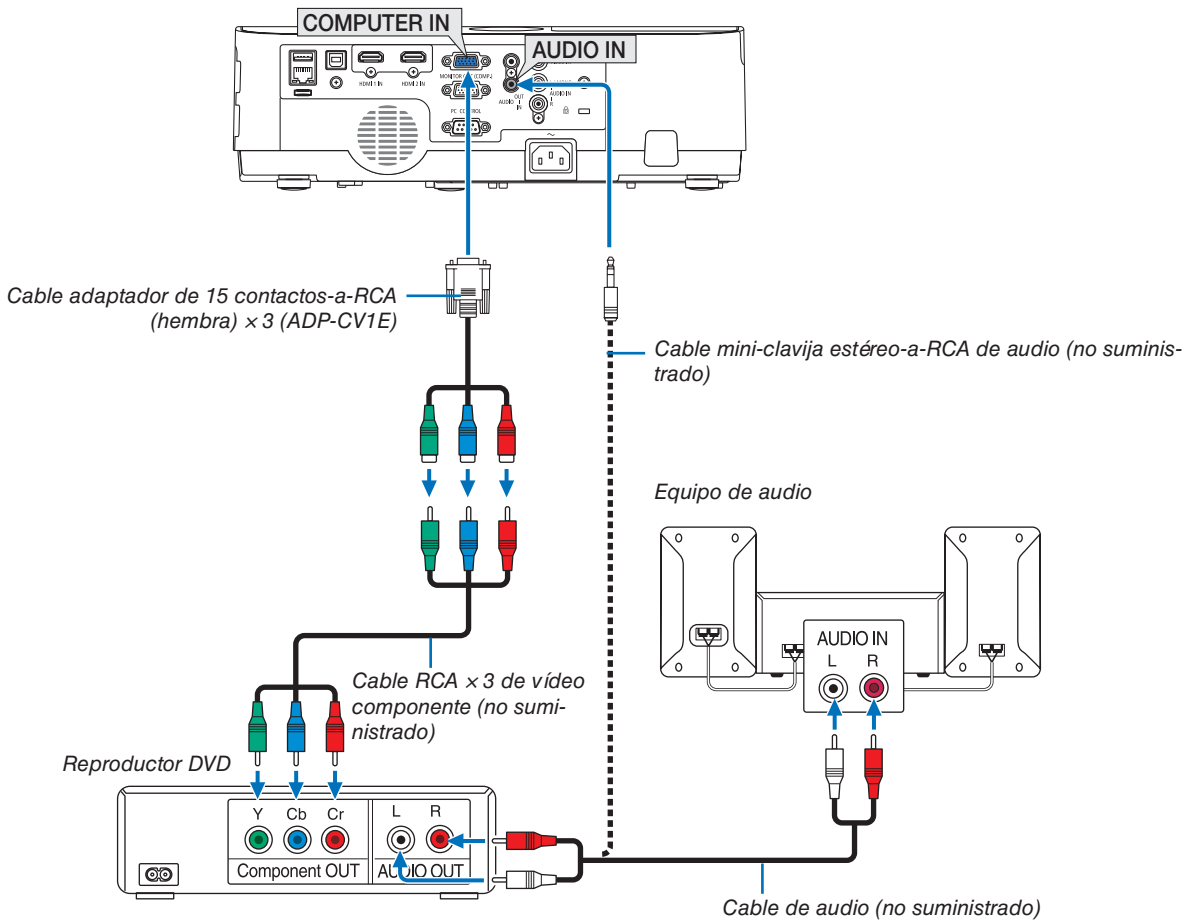

Se mostrará automáticamente una señal de componente. Si no es así, seleccione [CONFIG.] → [OPCIONES(1)] → [SELECCIONAR SEÑAL] → [ORDENADOR] del menú y, a continuación, marque la opción en el botón de opción del componente.

- Seleccione el nombre de la fuente para el terminal de entrada correspondiente después de encender el proyector.

Terminal de entrada	Botón SOURCE en la cubierta del proyector	Botón en el mando a distancia
COMPUTER IN	ORDENADOR	(COMPUTER 1)



*NOTA: Consulte el manual del propietario del reproductor DVD para obtener más información sobre los requisitos de la salida de vídeo de dicho reproductor.*

### Conexión de la entrada HDMI

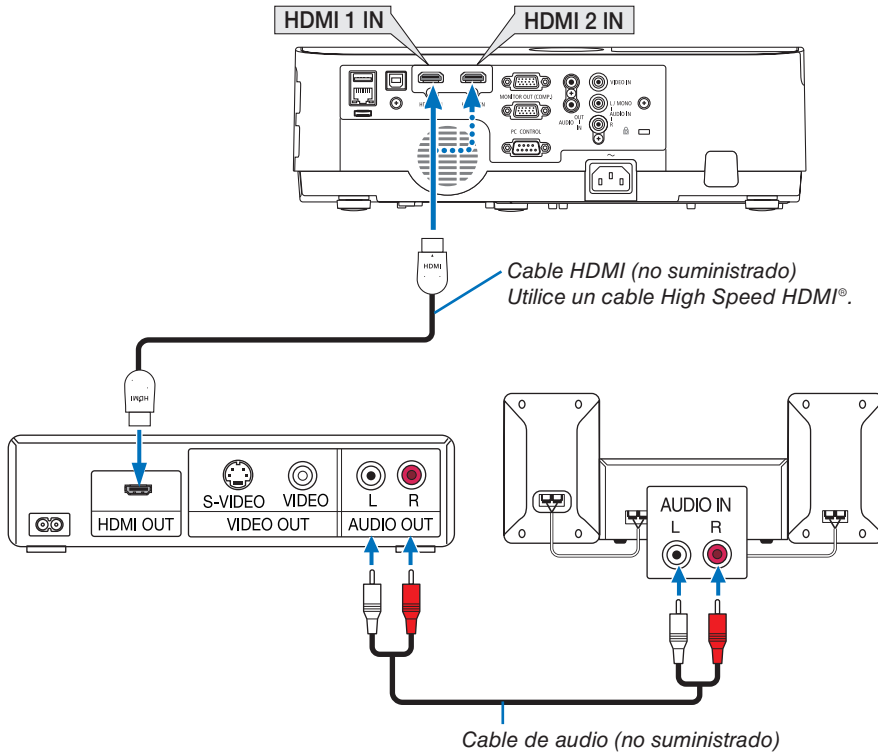
Puede conectar la salida HDMI de un reproductor de DVD, reproductor de disco duro, reproductor Blu-ray o PC portátil al terminal HDMI IN del proyector.



- Seleccione el nombre de la fuente para el terminal de entrada correspondiente después de encender el proyector.

Terminal de entrada	Botón SOURCE en la cubierta del proyector	Botón en el mando a distancia
HDMI 1 IN	 HDMI 1	(HDMI1*)
HDMI 2 IN	 HDMI 2	(HDMI2*)

- Al conectar el terminal HDMI1 IN (o el terminal HDMI2) del proyector a un reproductor de DVD, se pueden realizar los ajustes del nivel de vídeo del proyector de acuerdo con el nivel de vídeo del reproductor de DVD. En el menú seleccione [AJUSTES HDMI] → [NIVEL DE VIDEO] y realice los ajustes necesarios.
- Si no se puede escuchar el sonido de la entrada HDMI, en el menú seleccione [SELECCIÓN DE AUDIO] → [HDMI1] o [HDMI2]. (→ página 74)

### Conexión a una LAN por cable

El proyector incluye un puerto LAN (RJ-45) de serie con el que puede conectarlo a una red LAN mediante un cable para LAN.

Para poder utilizar una conexión LAN, deberá configurar la LAN en el menú del proyector. Seleccione [CONF.] → [LAN POR CABLE]. (→ página 78).

### Ejemplo de conexión LAN (1)

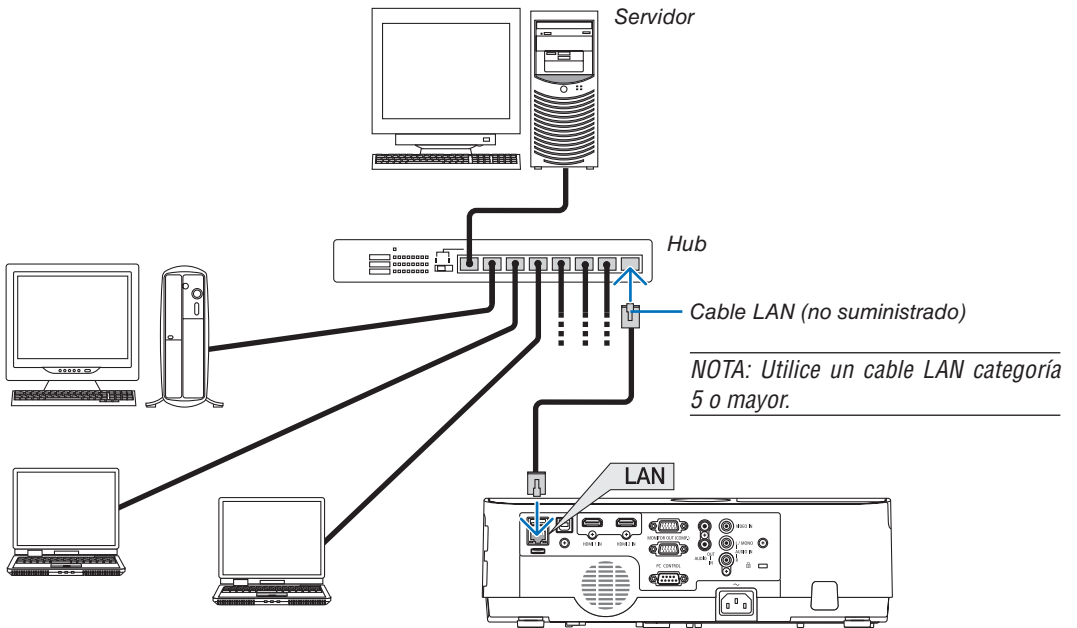

### Ejemplo de conexión LAN (2)

Mediante un punto de acceso de LAN inalámbrica, podrá habilitarlo para que se conecte fácilmente a los terminales mediante una CONEXIÓN INTELIGENTE.

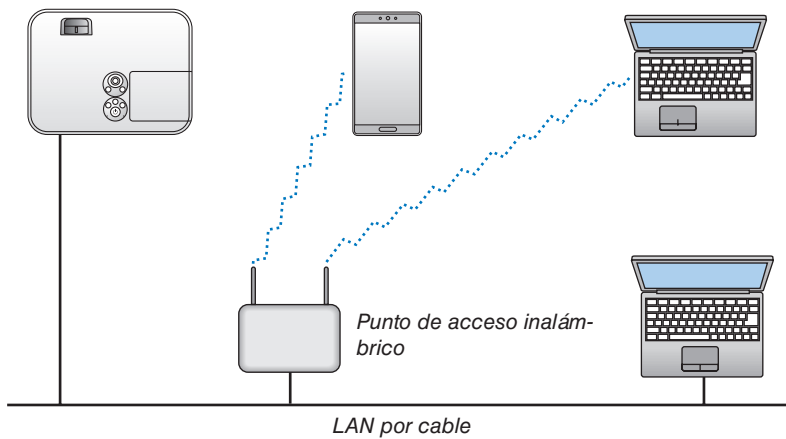

### Conexión a una LAN inalámbrica (opcional: serie NP05LM)

La unidad LAN inalámbrica USB también proporciona una conexión LAN inalámbrica. Para poder utilizar una conexión LAN inalámbrica, deberá asignar una dirección IP al proyector.

#### Importante:

- Si utiliza el proyector con una unidad LAN inalámbrica USB en una zona en la cual esté prohibido el uso de equipo LAN inalámbrico, extraiga la unidad LAN inalámbrica USB del proyector.
- Adquiera la unidad LAN inalámbrica USB apropiada para su país o área.

#### NOTA:

- El LED verde de la unidad LAN inalámbrica USB parpadeará para indicarle que la unidad LAN inalámbrica USB funciona.
- Su adaptador (o unidad) de LAN inalámbrica del ordenador debe cumplir con el estándar Wi-Fi (IEEE802.11b/g/n).

### Instalación de la unidad LAN inalámbrica USB

#### NOTA:

- La unidad LAN inalámbrica USB debe ser introducida en el puerto de la unidad LAN inalámbrica USB en la dirección correcta. No puede ser introducida del revés. Si la unidad LAN inalámbrica USB es introducida del revés aplicando excesivamente la fuerza, el puerto USB podría romperse.
- Antes de tocar la unidad LAN inalámbrica USB, toque un objeto metálico (como por ejemplo el pomo de una puerta o el marco de aluminio de una ventana) para descargar la energía estática de su cuerpo.
- Siempre introduzca o extraiga la unidad LAN inalámbrica USB una vez que la alimentación principal haya sido desconectada. De lo contrario podría causar un mal funcionamiento del proyector o dañar la unidad LAN inalámbrica USB. Si el proyector no funciona adecuadamente, apague el proyector, desconecte el cable de alimentación y, a continuación, vuelva a conectarlo.
- El puerto USB del proyector es común para el uso del VISOR. Si la memoria USB está instalada y activa el VISOR, no podrá usar la LAN inalámbrica.

**1. Pulse el botón POWER para desconectar el proyector y ajústelo al modo de espera, y desconecte el cable de alimentación.**

**2. Introduzca lentamente la unidad LAN inalámbrica USB en el puerto USB.**

Extraiga la tapa de la unidad LAN inalámbrica USB y, a continuación, introdúzcala con la superficie (el lado del indicador) mirando hacia abajo. Guarde la tapa para su posterior uso.

#### NOTA:

- No aplique fuerza al introducir la unidad LAN inalámbrica USB.
- Ajuste la correa suministrada en el orificio de fijación para la correa como medida antirrobo y anticaída.

Para extraer la unidad LAN inalámbrica USB, desconecte el cable de alimentación y siga el procedimiento anterior.

#### NOTA:

- El LED verde de la unidad LAN inalámbrica USB parpadeará para indicarle que la unidad LAN inalámbrica funciona. Si se ha colocado la unidad LAN inalámbrica USB de forma incorrecta, el LED azul no parpadeará.
- No pulse el botón en la unidad LAN inalámbrica USB. El botón no funcionará con este modelo.

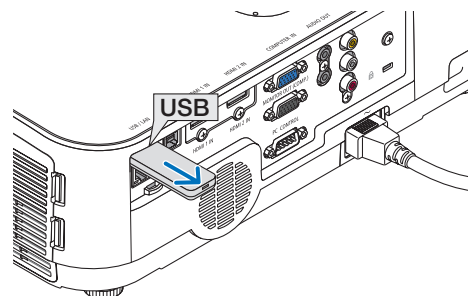
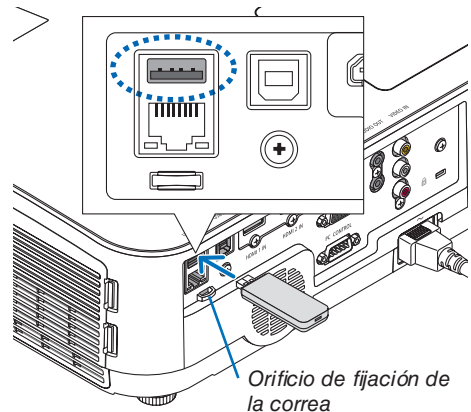

### Ejemplo de conexión (1) [CONEXIÓN INTELIGENTE]

Conecte con facilidad el proyector a múltiples terminales como, por ejemplo, ordenadores y teléfonos inteligentes, mediante el código PIN.

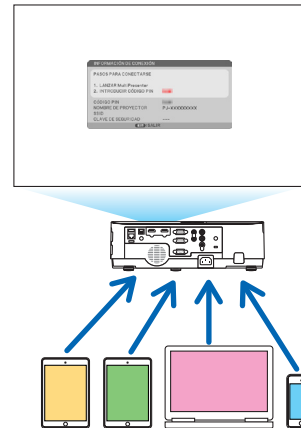
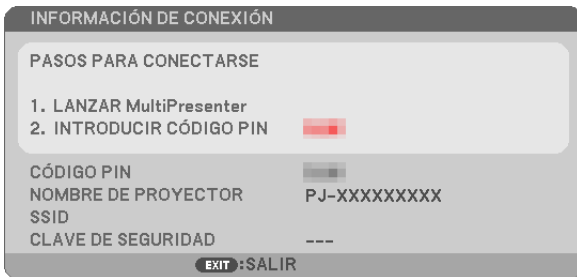

1. **Descargue el software de la aplicación, "MultiPresenter", desde el sitio web de la compañía e instálelo en cada terminal, como un ordenador.**

<https://www.nec-display.com/dl/en/soft/multipresenter/index.html>

2. **Active el proyector y visualice el menú en pantalla, a continuación, seleccione en el siguiente orden: [CONFIG.] → [LAN INALÁMBRICA] → [CONEXIÓN INTELIGENTE] para [PERFIL]**
3. **Cambie la fuente del proyector a [LAN].**  
Aparecerá la pantalla del modo de espera.
4. **Inicie el software de la aplicación "MultiPresenter" en cada terminal e introduzca el CÓDIGO PIN indicado en la pantalla del modo de espera.**  
\* Para iOS, seleccione el SSID por adelantado e introduzca la CLAVE DE SEGURIDAD.

- Realice los ajustes detallados de la CONEXIÓN INTELIGENTE activando la función de servidor HTTP. (→ página 40)
- Para más información sobre la aplicación MultiPresenter, consulte el manual de MultiPresenter descargable desde el sitio web de nuestra compañía.

### Ejemplo de conexión (2) [PUNTO DE ACCESO SIMPLE]

Ajuste el proyector como PUNTO DE ACCESO SIMPLE para la conexión a terminales del tipo ordenadores y teléfonos inteligentes.

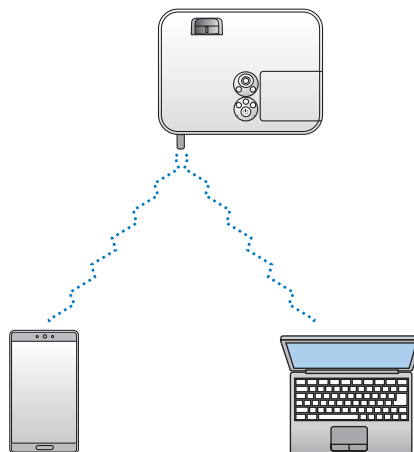

### Ejemplo de conexión (3) [INFRAESTRUCTURA]

Para conectar el proyector a la LAN por cable/inalámbrica mediante el punto de acceso de LAN inalámbrica.

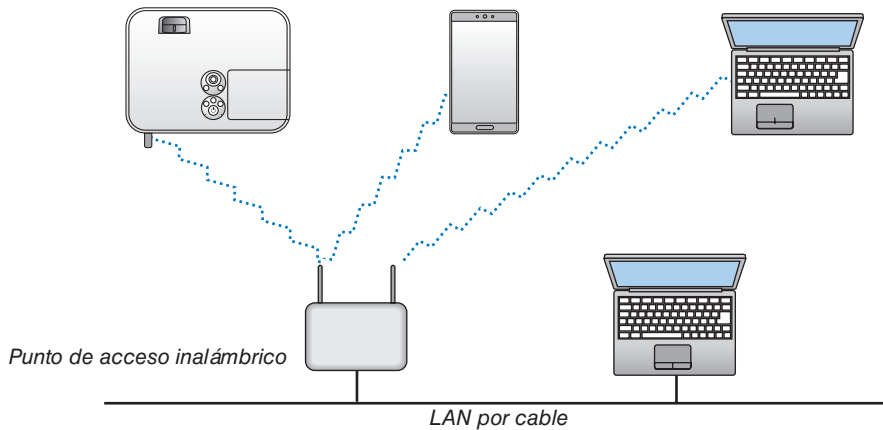

1. **Conecte un ordenador al proyector mediante una LAN por cable.** (→ [página 96](#))
2. **Utilice el navegador del ordenador para visualizar el servidor HTTP del proyector.** (→ [página 36](#))
3. **Utilice un servidor HTTP para configurar la LAN inalámbrica.** (→ [página 40](#))  
*Seleccione [PUNTO DE ACCESO SIMPLE] o [INFRAESTRUCTURA] para [INALÁMBRICO] en [AJUSTES] de [CONFIG. DE LA RED] y, a continuación, realice los ajustes detallados en [AJUSTE].*
4. **Haga clic en [APLICAR] para conectarse a la LAN inalámbrica.**

#### NOTA:

- Para poder utilizar la función del servidor HTTP, el proyector deberá estar conectado a una red. En primer lugar, conecte el proyector a una red mediante la LAN por cable y, a continuación, realice los ajustes necesarios para la LAN inalámbrica en el servidor HTTP.
- Si se produce un conflicto de red, el indicador STATUS comenzará a parpadear en naranja. En este caso, cambie la dirección IP.

Si desea modificar los ajustes de la LAN inalámbrica en el proyector después de ajustarlo al servidor HTTP, realice el cambio de ajustes en el menú en pantalla. (→ [página 79](#))

# 7. Mantenimiento

Este apartado describe los procedimientos de mantenimiento simples que debe seguir al limpiar los filtros, la lente, la cubierta y al sustituir la lámpara y los filtros.

## 1 Limpieza de los filtros

La esponja del filtro de aire retiene el polvo y la suciedad evitando que entren en el proyector y se deberá limpiar con frecuencia. Si el filtro está sucio o atascado, su proyector se sobrecalentará.

### ⚠ ADVERTENCIA

- No use rociadores que contengan gases inflamables para retirar el polvo adherido a los filtros, etc. Podría causar incendios.

*NOTA: El mensaje para la limpieza del filtro se mostrará durante un minuto después de que el proyector se encienda o apague. Si el mensaje aparece, limpie los filtros. El tiempo de limpieza de los filtros está ajustado en [5000 H] en el momento del envío. Para cancelar el mensaje, pulse cualquier botón en la cubierta del proyector o en el mando a distancia.*

El filtro de dos capas del proyector mejora las capacidades de enfriamiento y a prueba de polvo al compararse con los modelos convencionales.

Las partes exteriores (lado de entrada) de la primera y segunda capa del filtro eliminan el polvo.

Para limpiar el filtro, saque la unidad del filtro y la cubierta del filtro.

### ⚠ PRECAUCIÓN

- Antes de limpiar los filtros, apague el proyector, desconecte el cable de alimentación y deje que la cubierta se enfríe. Si no se hace, puede causar una descarga eléctrica o quemaduras.

#### 1. Presione los dos botones para liberar la unidad del filtro y tire de ella hacia fuera.

##### SUGERENCIA:

La siguiente explicación utiliza filtros (esponja de textura fina y esponja de textura áspera) adheridos al proyector en el momento de compra a modo de ejemplo.

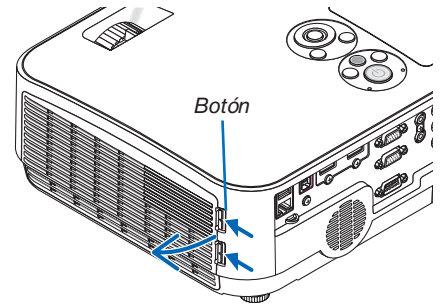

#### 2. Extraiga la cubierta del filtro.

La cubierta del filtro está asegurada en seis puntos de montaje distintos.

Incline la cubierta del filtro presionando la muesca ligeramente hasta que se suelte.

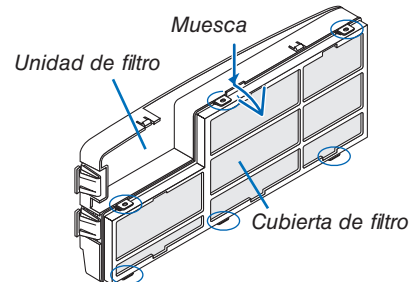

#### 3. Extraiga los cuatro filtros y utilice un aspirador para limpiar todo el polvo acumulado en el interior.

Limpie la suciedad del filtro de esponja.

##### NOTA:

- Cuando aspire el filtro, use el pincel suave adjunto para aspirar. Esto es para evitar que se dañe el filtro.
- No lave el filtro con agua. De lo contrario puede obstruir el filtro.

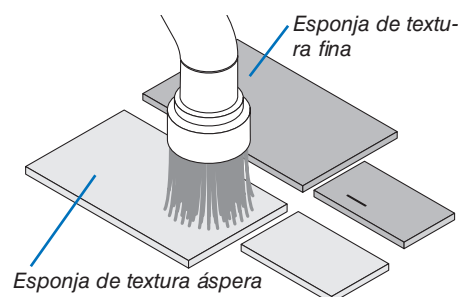

### 4. Elimine el polvo de la unidad del filtro y de la cubierta del filtro.

Limpie el interior y el exterior.

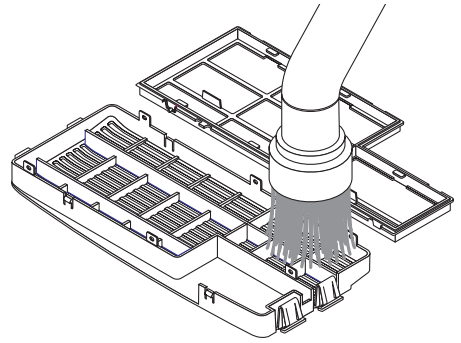

### 5. Coloque de nuevo los cuatro filtros en la unidad del filtro y en la cubierta del filtro.

**Unidad del filtro:** Coloque los dos filtros de esponja de textura áspera (grande y pequeño) en la unidad del filtro.

**Cubierta del filtro:** Coloque los dos filtros de esponja de textura fina (grande y pequeño) en la cubierta del filtro.

El filtro esponja de textura fina posee ranuras. Alinee dichas ranuras con las partes salientes de la cubierta del filtro.

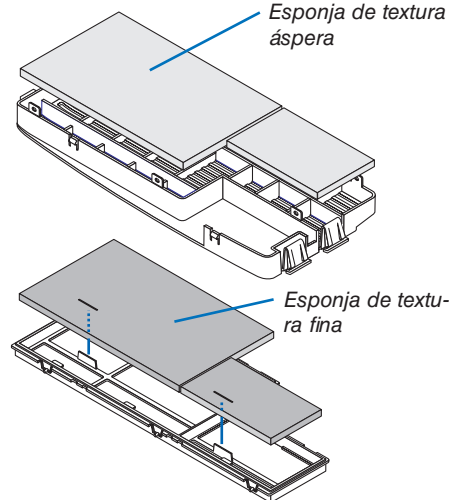

### 6. Vuelva a colocar la cubierta del filtro en la unidad del filtro

Alinee la unidad del filtro con la cubierta del filtro y presione las seis partes salientes hasta que encajen en su lugar.

- Asegúrese de que los seis puntos de montaje estén adecuadamente alineados.

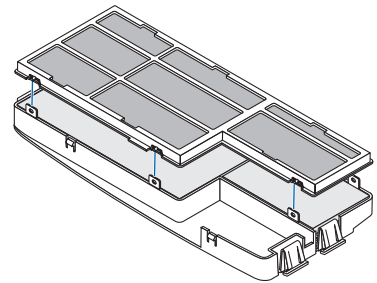

### 7. Vuelva a colocar la unidad del filtro en la cubierta del proyector.

Introduzca los dos cierres del extremo de la unidad del filtro en la ranura de la cubierta y presione el botón para cerrar la unidad del filtro.

- Presione la unidad del filtro hasta que haga clic en su lugar.

### 8. Borre las horas de uso del filtro.

Enchufe el cable de alimentación a la toma de corriente y, a continuación, encienda el proyector.

Desde el menú, seleccione [REAJ.] → [BORRAR HORAS DEL FILTRO]. (→ página 85)

El intervalo de tiempo para limpiar los filtros está ajustado en [DESACT.] en el momento del envío. Cuando use el proyector tal como está, no necesita borrar las horas del filtro

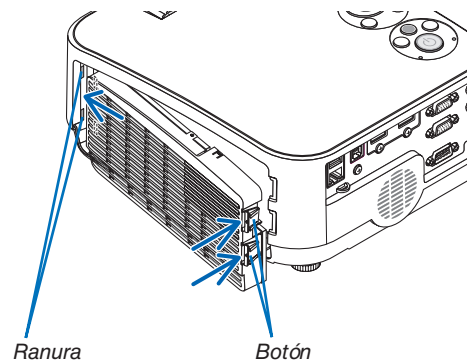



### ② Limpieza de la lente

- Apague el proyector antes de limpiarlo.
- El proyector tiene una lente de plástico. Utilice un limpiador de lentes de plástico comercialmente disponible.
- No raye o estropee la superficie de la lente puesto que una lente de plástico se raya fácilmente.
- Nunca utilice alcohol o limpiador para lentes de cristal ya que de lo contrario podría dañar la superficie de plástico de la lente.

#### ⚠ ADVERTENCIA

- No use rociadores que contengan gases inflamables para retirar el polvo adherido a la lente, etc. Podría causar incendios.

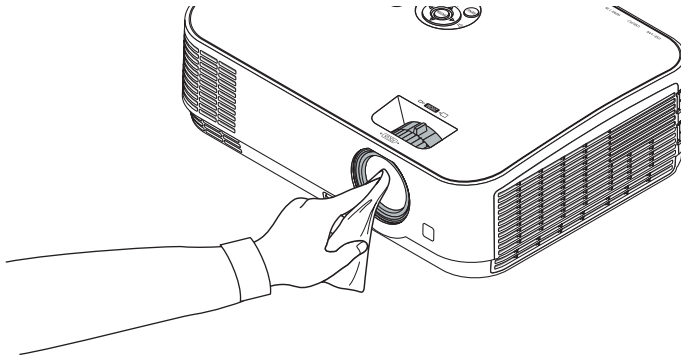

### ③ Limpieza de la cubierta

Apague el proyector y desconecte el proyector antes de limpiar.

- Use un paño seco y suave para limpiar el polvo de la cubierta. Si está muy sucio, utilice detergente suave.
- Nunca utilice detergentes fuertes o solventes tales como alcohol o disolvente.
- Cuando limpie las ranuras de ventilación o del altavoz usando una aspiradora, no fuerce el pincel de la aspiradora hacia dentro de las ranuras de la cubierta.

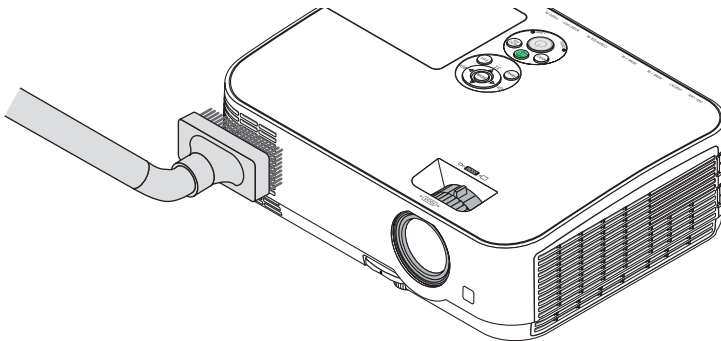

*Aspire el polvo de las ranuras de ventilación.*

- Las ranuras de ventilación obstruidas pueden causar un aumento de la temperatura en el interior del proyector, resultando en un mal funcionamiento.
- No raye o golpee la cubierta con los dedos u objetos duros
- Contacte con su distribuidor para limpiar el interior del proyector.

*NOTA: No utilice agentes volátiles, como por ejemplo insecticida, sobre la cubierta, la lente o la pantalla. No deje un producto de goma o de vinilo en contacto prolongado con éste. De lo contrario la superficie se deteriorará o puede eliminarse la capa protectora.*

## 4 Cambio de la lámpara y de los filtros

Si la lámpara llega al final de su vida útil, el indicador LAMP de la cubierta parpadeará en rojo y el mensaje "LA LÁMPARA HA ALCANZADO EL FIN DE SU VIDA ÚTIL. POR FAVOR, CAMBIE LA LÁMPARA Y EL FILTRO." aparecerá (\*). Aunque la lámpara continúe funcionando, sustitúyala para que el proyector siga presentando un rendimiento óptimo. Después de reemplazar la lámpara, asegúrese de borrar el contador de horas de la lámpara. (→ página 85)

### PRECAUCIÓN

- NO TOQUE LA LÁMPARA justo después de haberla utilizado. Estará extremadamente caliente. Apague el proyector y a continuación desconecte el cable de alimentación. Deje que la lámpara se enfríe por lo menos durante una hora antes de tocarla.
- Use la lámpara especificada para garantizar la seguridad y el desempeño.  
Para sustituir, especifique su tipo de lámpara, NP43LP. NP16LP también está disponible.  
La lámpara de repuesto viene con filtros.
- NOQuite NINGÚN TORNILLO, excepto el tornillo de la cubierta de la lámpara y los dos tornillos de la carcasa de la lámpara. De lo contrario, podría recibir una descarga eléctrica.
- No rompa el cristal de la carcasa de la lámpara.  
Asegúrese de no dejar huellas digitales en la superficie de cristal de la carcasa de la lámpara. La presencia de huellas digitales en la superficie de cristal puede causar sombras no deseadas y mala calidad de imagen.
- El proyector se apagará y pasará al modo de espera si sigue utilizándolo durante 100 horas más una vez que la duración de la lámpara haya llegado a su fin. Si esto sucediera, asegúrese de reemplazar la lámpara. Si sigue utilizando la lámpara una vez que su duración haya llegado a su fin, es posible que la bombilla se rompa y los trozos de cristal se dispersen en el compartimento de la lámpara. No toque los trozos de cristal, pues podría cortarse. Si esto sucediera, póngase en contacto con su distribuidor NEC para el recambio de la lámpara.

*\*NOTA: Este mensaje aparecerá en las siguientes condiciones:*

- un minuto después de que el proyector se ha encendido
- cuando se pulsa el botón  (POWER) en la cubierta del proyector o se pulsa el botón POWER OFF en el mando a distancia

*Para eliminar este mensaje, pulse cualquier botón en la cubierta del proyector o en el mando a distancia.*

Lámpara opcional y herramientas necesarias para el reemplazo:

- Destornillador Phillips (más-cabeza)
- Lámpara de repuesto

### Pasos a seguir para el cambio de la lámpara y los filtros

**Paso 1. Cambie la lámpara**

**Paso 2. Cambie los filtros (→ página 106)**

**Paso 3. Borre las horas de uso de la lámpara y del filtro (→ página 107)**

### Para reemplazar la lámpara:

#### 1. Extraiga la cubierta de la lámpara.

- (1) Afloje el tornillo de la cubierta de la lámpara
  - El tornillo de la cubierta de la lámpara no se puede sacar.
- (2) Empuje y deslice la cubierta de la lámpara.

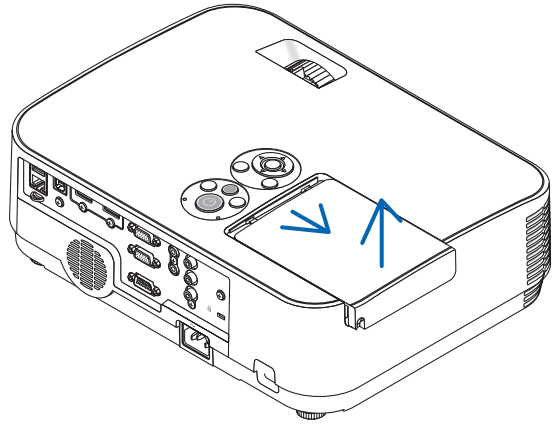
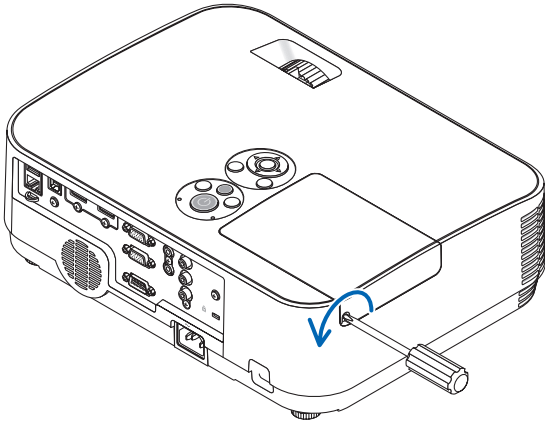

#### 2. Quite la carcasa de la lámpara.

- (1) Afloje los dos tornillos que aseguran la carcasa de la lámpara hasta que el destornillador Phillips gire libremente.
  - Estos dos tornillos no se pueden sacar.
  - El alojamiento posee un seguro para evitar el riesgo de descargas eléctricas. No intente franquear este seguro.
- (2) Extraiga la carcasa de la lámpara sujetándola.



#### **PRECAUCIÓN:**

Asegúrese de que la carcasa de la lámpara se encuentra a baja temperatura antes de extraerla.

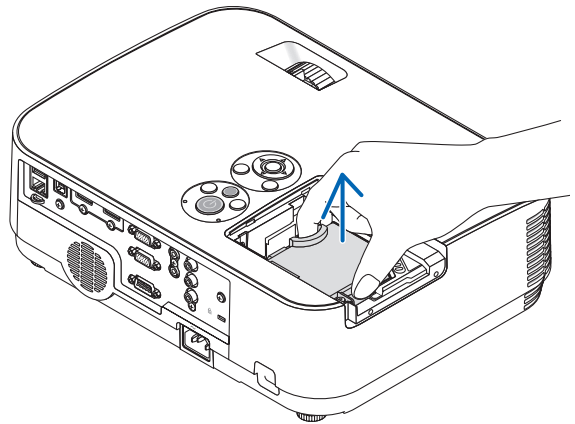
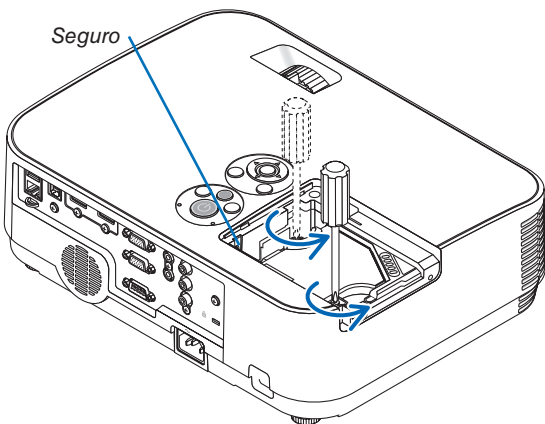

### 3. Instale una nueva carcasa de la lámpara.

- (1) Introduzca una nueva carcasa de lámpara hasta que esté introducida en la toma.
- (2) Empuje en el centro superior de la carcasa de la lámpara para que quede fija.
- (3) Fíjela en su sitio con dos tornillos.
  - Asegúrese de apretar los tornillos.

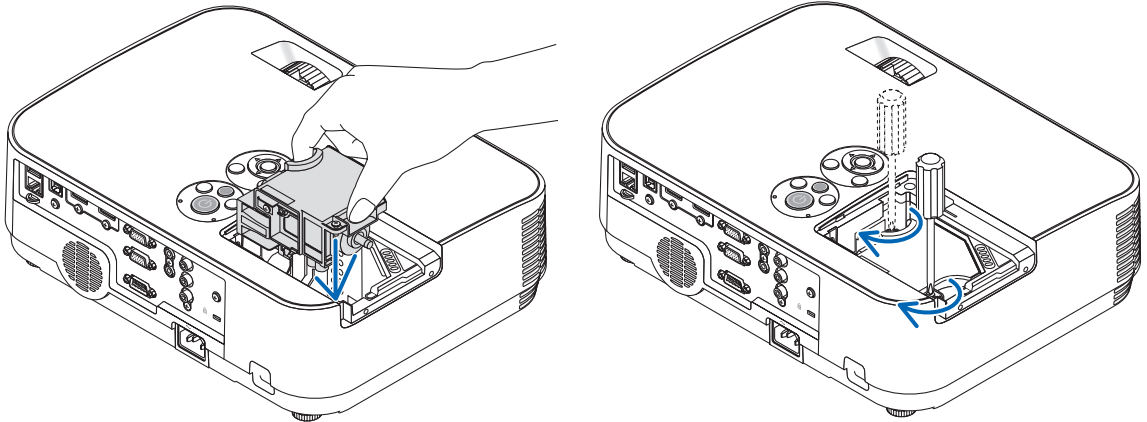

### 4. Vuelva a colocar la cubierta de la lámpara.

- (1) Deslice la cubierta de la lámpara hasta que encaje en posición.
- (2) Apriete el tornillo para asegurar la cubierta de la lámpara.
  - Asegúrese de apretar el tornillo.

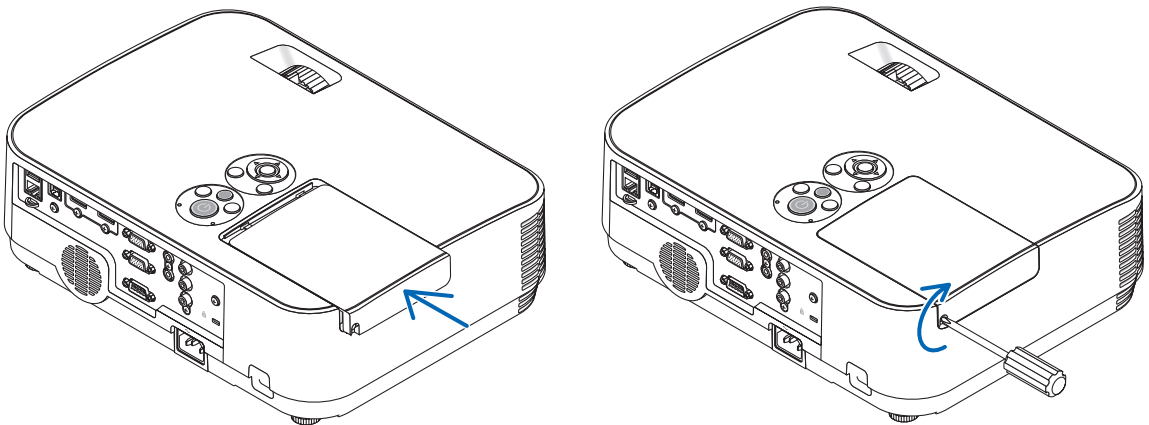

**Esto finaliza el cambio de la lámpara.  
Comience cambio del filtro.**

*NOTA: Si sigue utilizando el proyector durante 100 horas más una vez que la duración de la lámpara haya llegado a su fin, el proyector no se podrá encender ni se mostrará el menú.*

*Si esto sucediera, pulse el botón HELP en el mando a distancia durante 10 segundos para reajustar el reloj de la lámpara a cero. Cuando el reloj de tiempo de uso de la lámpara se ajusta a cero, el indicador LAMP se apaga.*

### Para cambiar los filtros:

Cuatro filtros están empaquetados con la lámpara de repuesto, NP43LP.

Filtro de esponja de textura áspera: Tamaños grande y pequeño (instalado en la unidad del filtro)

Filtro de esponja de textura fina: Tamaños grande y pequeño (instalado en la cubierta del filtro)

El filtro suministrado con NP16LP se diferencia del material suministrado con NP43LP y dicho material no es tejido. Para la lectura de los procedimientos de reemplazo de filtro, sustituya las palabras “esponja de textura fina y esponja de textura áspera” por “acordeón suave y panal duro” respectivamente.

#### NOTA:

- Cambie los cuatro filtros a la vez.
- Antes de cambiar los filtros, retire toda suciedad o polvo de la cubierta del proyector.
- El proyector es un equipo de precisión. Mantenga alejados toda suciedad o polvo durante el cambio del filtro.
- No lave los filtros con agua ni jabón. El agua y el jabón podrían dañar la membrana del filtro.
- Coloque los filtros en su lugar. Si coloca los filtros de forma incorrecta podría provocar que la suciedad o el polvo penetrasen en el proyector.

#### SUGERENCIA:

Mientras que el material de los filtros adheridos al proyector en el momento de compra es distinto del material de los filtros incluidos con la lámpara opcional, no hay diferencia en cuanto a rendimiento entre estos dos tipos.

Antes de cambiar los filtros, cambie la lámpara. (→ página 103)

### 1. Presione el cierre para liberar la unidad del filtro y tire de ella hacia fuera.

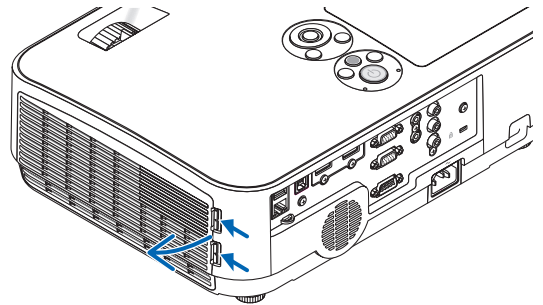

### 2. Extraiga la cubierta del filtro de la unidad del filtro.

La cubierta del filtro está asegurada en seis puntos de montaje distintos.

Incline la cubierta del filtro presionando ligeramente hasta que se suelte.

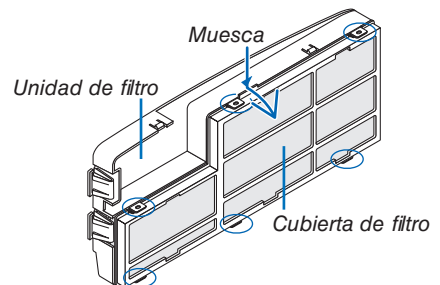

### 3. Cambie los cuatro (4) filtros

1. Retire los filtros y, a continuación, limpie la unidad del filtro y la cubierta del filtro.

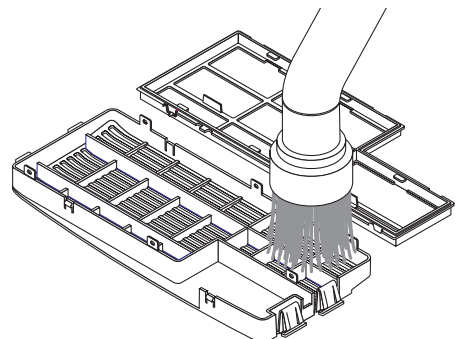

### 2. Coloque los nuevos filtros.

*Unidad del filtro:* Coloque dos filtros de esponja de textura áspera en la unidad del filtro.

*Cubierta del filtro:* Coloque dos filtros de esponja de textura fina en la cubierta del filtro.

*El filtro de acordeón tiene ranuras. Alinee dichas ranuras con las partes salientes de la cubierta del filtro.*

### 4. Vuelva a colocar la cubierta del filtro en la unidad del filtro

*Alinee la unidad del filtro con la cubierta del filtro y presione las partes salientes hasta que encajen en su lugar.*

- Asegúrese de que los seis puntos de montaje estén adecuadamente alineados.

### 5. Vuelva a colocar la unidad del filtro en la cubierta del proyector.

*Introduzca los dos cierres del extremo de la unidad del filtro en la ranura de la cubierta.*

*Presione la unidad del filtro hasta que haga clic en su lugar.*

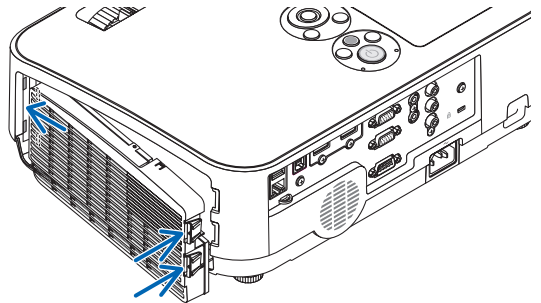
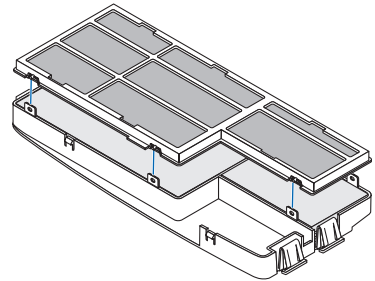
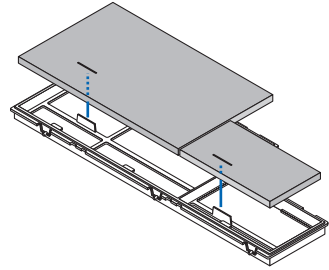
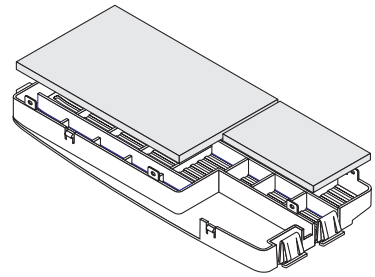

**Esto finaliza el cambio del filtro.**

**Ya puede eliminar los contadores de las horas de la lámpara y del filtro.**

### Para borrar las horas de uso de la lámpara y del filtro:

#### 1. Coloque el proyector en el lugar en el que será utilizado.

#### 2. Enchufe el cable de alimentación a la toma de corriente y, a continuación, encienda el proyector.

#### 3. Borre las horas de uso de la lámpara y del filtro.

1. Desde el menú, seleccione [REAJ.] → [BORRAR HORAS DE LA LÁMPARA] y reajuste las horas de uso de la lámpara.

2. Seleccione [BORRAR HORAS DEL FILTRO] y reajuste las horas de uso del filtro. (→ página 85)

# 8. Apéndice

## 1 Detección de fallos

Esta sección le ayuda a resolver eventuales problemas que puede tener al ajustar o utilizar el proyector.

### Mensajes de los indicadores

#### Indicador de alimentación

Estado del indicador		Estado del proyector		Nota
Desactivado		La alimentación principal está desactivada		–
Luz intermitente	Azul	0,5 seg. encendido, 0,5 seg. apagado	El proyector se está preparando para encenderse.	Espere unos instantes.
		2,5 seg. encendido, 0,5 seg. apagado	El temporizador de desconexión está habilitado.	–
	Naranja	0,5 seg. encendido, 0,5 seg. apagado	Enfriamiento	Espere unos instantes
Luz fija	Azul		El proyector está encendido.	–
	Naranja		Con el proyector en modo de espera, [RED EN MODO DE ESPERA] es seleccionado para [MODO DE ESPERA]	–
	Rojo		Con el proyector en modo de espera, [NORMAL] es seleccionado para [MODO DE ESPERA]	–

#### Indicador de estado

Estado del indicador		Estado del proyector		Nota
Desactivado		Normal o modo de espera		–
Luz intermitente	Rojo	1 ciclo (0,5 seg. encendido, 2,5 seg. apagado)	Error en la cubierta de la lámpara o error en la carcasa de la lámpara	Instale la cubierta de la lámpara o la carcasa de la lámpara correctamente.
		2 ciclos (0,5 seg. encendido, 0,5 seg. apagado)	Error de temperatura	El proyector se ha sobrecalentado. Traslade el proyector a un lugar más fresco.
		3 ciclos (0,5 seg. encendido, 0,5 seg. apagado)	Error de alimentación	La unidad de alimentación no está funcionando correctamente. Póngase en contacto con su distribuidor.
		4 ciclos (0,5 seg. encendido, 0,5 seg. apagado)	Error de ventilador	Los ventiladores no funcionan correctamente.
	6 ciclos (0,5 seg. encendido, 0,5 seg. apagado)	Error de la lámpara	La lámpara no se enciende. Espere un minuto completo y luego vuelva a encenderla.	
	Verde	1 ciclo (0,5 seg. encendido, 0,5 seg. apagado)	Reencendido de la lámpara (el proyector se está enfriando).	El proyector se está reactivando. Espere unos instantes.
Naranja	1 ciclo (0,5 seg. encendido, 2,5 seg. apagado)	Conflicto de red	No se pueden conectar simultáneamente a la misma red la LAN por cable integrada y la LAN inalámbrica. Para utilizarlas al mismo tiempo, conéctelas a diferentes redes. <i>NOTA: En el modo de espera, el indicador de estado en la cubierta no parpadeará en color naranja incluso si hay conflictos de red</i>	
Luz fija	Verde		Modo de reposo	–
	Naranja		La función BLOQ. PANEL DE CONT. está activada. Error de ID DE CONTROL	Ha pulsado un botón de la cubierta del proyector con la función de bloqueo del panel de control activada. El ID del mando a distancia no coincide con el ID del proyector.

#### Indicador de lámpara

Estado del indicador		Estado del proyector		Nota
Desactivado		Normal		–
Luz intermitente	Rojo		La lámpara ha llegado al término de su vida útil. Se visualizará el mensaje de reemplazo de la lámpara.	Cambie la lámpara.
Luz fija	Rojo		Se ha sobrepasado el límite de uso de la lámpara. El proyector no se encenderá hasta que la lámpara sea reemplazada.	Cambie la lámpara.
	Verde		En el estado [MODO ECO] ([AUTO ECO], [NORMAL] O [ECO])	–

#### Protección contra sobrettemperatura

Si la temperatura en el interior del proyector aumenta excesivamente, el dispositivo de protección contra sobrettemperatura apagará automáticamente la lámpara y el indicador STATUS comenzará a parpadear (2 ciclos encendido y apagado).

Si esto sucediera, haga lo siguiente:

- Desenchufe el cable de alimentación una vez que los ventiladores de enfriamiento se hayan detenido.
- Traslade el proyector a un lugar más fresco si la habitación en que se encuentra es excesivamente calurosa.
- Limpie los orificios de ventilación si están obstruidos con polvo.
- Espere aproximadamente 60 minutos hasta que el interior del proyector se enfríe.



## Problemas comunes y sus soluciones

(→ “Indicador de alimentación/estado/lámpara” en la página 108).

Problema	Compruebe los siguientes puntos
No se enciende ni apaga	<ul style="list-style-type: none"> <li>• Compruebe que el cable de alimentación está conectado y que el botón de alimentación de la cubierta del proyector o del mando a distancia está activado. (→ páginas 11, 12)</li> <li>• Asegúrese de que la cubierta de la lámpara esté instalada correctamente. (→ página 105)</li> <li>• Compruebe para ver si el proyector se ha sobrecalentado. Si no hay suficiente ventilación alrededor del proyector o si la habitación donde se lleva a cabo la presentación es particularmente calurosa, lleve el proyector a un lugar más fresco.</li> <li>• Compruebe si va a seguir utilizando el proyector durante 100 horas más una vez que la duración de la lámpara haya llegado a su fin. En tal caso, reemplace la lámpara. Después de reemplazar la lámpara, reajuste las horas de lámpara utilizadas. (→ página 85)</li> <li>• La lámpara podría no encenderse. Espere un minuto completo y luego vuelva a conectar la alimentación.</li> <li>• Ajuste [MODO DE VENTILADOR] en [ALTITUD ELEVADA] al utilizar el proyector en altitudes de aproximadamente 5.500 pies/1.700 metros o mayores. Utilizar el proyector en altitudes de aproximadamente 5.500 pies/1.700 metros o superiores sin ajustar en [ALTITUD ELEVADA] puede causar que el proyector se sobrecaliente y que se apague. Si esto sucede, espere un par de minutos y encienda el proyector. (→ página 73)</li> </ul> <p>Si enciende el proyector inmediatamente después de que se apague la lámpara, los ventiladores funcionarán sin visualizar una imagen durante un tiempo y, a continuación, el proyector mostrará la imagen. Espere unos instantes.</p>
El proyector se apaga	<ul style="list-style-type: none"> <li>• Asegúrese de que las funciones [TEMPOR. DESACTIVADO] y [ENC. AUTO. DESACT.] están deshabilitadas. (→ página 69, 76)</li> </ul>
No hay imagen	<ul style="list-style-type: none"> <li>• Utilice el botón COMPUTER1, HDMI1, HDMI2, VIDEO, USB-A, USB-B o LAN del mando a distancia para seleccionar la fuente (ORDENADOR, HDMI1, HDMI2, VIDEO, USB-A, LAN o USB-B). (→ página 14) Si todavía no aparece ninguna imagen, pulse nuevamente el botón.</li> <li>• Asegúrese de que los cables están conectados correctamente.</li> <li>• Use los menús para ajustar el brillo y el contraste. (→ página 61)</li> <li>• Restablezca los ajustes y configuraciones a los valores preajustados de fábrica usando [REAJ.] en el menú. (→ página 85)</li> <li>• Si la función de seguridad está habilitada, introduzca la palabra clave registrada. (→ página 30)</li> <li>• Asegúrese de conectar el proyector y el PC portátil mientras el proyector se encuentre en el modo de espera y antes de activar la alimentación al PC portátil.</li> </ul> <p>En la mayoría de los casos la señal de salida del PC portátil no se activa a menos que sea conectado al proyector antes de ser activado.</p> <p>* Si la pantalla queda en blanco mientras usa el mando a distancia, es probable que se deba a la acción del protector de pantalla o al software de ahorro de energía del ordenador.</p> <ul style="list-style-type: none"> <li>• Consulte también la <a href="#">página siguiente</a>.</li> </ul>
La imagen repentinamente se vuelve oscura	<ul style="list-style-type: none"> <li>• Compruebe si el proyector se encuentra en modo ECO forzoso debido a que la temperatura ambiente es demasiado alta. Si es así, reduzca la temperatura interna del proyector seleccionando [ALTO] para [MODO DE VENTILADOR]. (→ página 73)</li> </ul>
La tonalidad o el tinte de los colores no es normal	<ul style="list-style-type: none"> <li>• Compruebe si se ha seleccionado un color apropiado en [COLOR DE PARED]. Si no es así, seleccione una opción apropiada. (→ página 68)</li> <li>• Ajuste [TINTE] en [AJUSTE DE LA IMAGEN]. (→ página 61)</li> </ul>
La imagen no aparece rectangular en la pantalla	<ul style="list-style-type: none"> <li>• Mueva el proyector para mejorar el ángulo de éste respecto de la pantalla. (→ página 15, 16)</li> <li>• Use la función de corrección keystone para corregir la distorsión trapezoidal. (→ página 18)</li> </ul>
La imagen se ve borrosa	<ul style="list-style-type: none"> <li>• Ajuste el enfoque. (→ página 17)</li> <li>• Mueva el proyector para mejorar el ángulo de éste respecto de la pantalla. (→ página 15, 16)</li> <li>• Asegúrese de que la distancia entre el proyector y la pantalla esté dentro del rango de ajuste. (→ página 88)</li> <li>• Si se enciende el proyector luego de trasladarlo desde un lugar frío a uno caluroso, puede producirse condensación en la lente. Si esto sucediera, deje el proyector reposar hasta que ya no haya condensación en la lente.</li> </ul>
Parpadeo en la pantalla	<ul style="list-style-type: none"> <li>• Ajuste [MODO DE VENTILADOR] en cualquier otro modo que no sea [ALTITUD ELEVADA] al utilizar el proyector en altitudes de aproximadamente 5.500 pies/1.700 metros o inferiores. Utilizar el proyector en altitudes inferiores a aproximadamente 5.500 pies/1.700 metros y ajustado en [ALTITUD ELEVADA] puede causar que la lámpara se enfríe excesivamente, provocando que la imagen parpadee. Cambie [MODO DE VENTILADOR] a [AUTO]. (→ página 73)</li> </ul>
La imagen se desplaza verticalmente, horizontalmente o en ambas direcciones	<ul style="list-style-type: none"> <li>• Compruebe la resolución y la frecuencia del ordenador. Asegúrese de que la resolución que esté intentando visualizar sea compatible con el proyector. (→ página 115)</li> <li>• Ajuste la imagen del ordenador manualmente utilizando la opción Horizontal/Vertical de [OPCIONES DE IMAGEN]. (→ página 63)</li> </ul>



Problema	Compruebe los siguientes puntos
El mando a distancia no funciona	<ul style="list-style-type: none"> <li>• Instale pilas nuevas. (→ página 9)</li> <li>• Compruebe que no hay obstáculos entre usted y el proyector.</li> <li>• Párese a una distancia de máximo 22 pies (7 m) del proyector. (→ página 9)</li> </ul>
El indicador está encendido o parpadea	<ul style="list-style-type: none"> <li>• Consulte el indicador POWER/STATUS/LAMP. (→ página 108)</li> </ul>
Los colores se mezclan en el modo RGB	<ul style="list-style-type: none"> <li>• Pulse el botón AUTO ADJ. en la cubierta del proyector o en el mando a distancia. (→ página 20)</li> <li>• Ajuste la imagen del ordenador de forma manual a través de las opciones [RELOJ]/[FASE] en las [OPCIONES DE IMAGEN] del menú. (→ página 62)</li> </ul>

Si desea mayor información, póngase en contacto con su distribuidor.

### Si no hay imagen o si la imagen no se visualiza correctamente.

- Proceso de conexión de la alimentación para el proyector y el PC.

Asegúrese de conectar el proyector y el PC portátil mientras el proyector se encuentre en el modo de espera y antes de activar la alimentación al PC portátil.

En la mayoría de los casos la señal de salida del PC portátil no se activa a menos que sea conectado al proyector antes de ser activado.

*NOTA: Puede comprobar la frecuencia horizontal de la señal actual en el menú del proyector, bajo la opción Información. Si la lectura es "0 kHz", el ordenador no está emitiendo ninguna señal. (→ página 82 o vaya al paso siguiente)*

- Habilitación de visualización externa en el ordenador.

La visualización de una imagen en la pantalla del PC portátil no significa necesariamente que el ordenador está enviando una señal al proyector. Al utilizar un ordenador portátil compatible con PC, el modo de visualización externa puede habilitarse/inhabilitarse con una combinación de teclas de función. Generalmente, la pulsación de la tecla "Fn" junto con una de las 12 teclas de función permite activar o desactivar el modo de visualización externa. Por ejemplo, en los ordenadores portátiles NEC se utiliza la combinación de teclas Fn + F3 (en los ordenadores portátiles Dell se utiliza Fn + F8) para alternar entre las opciones de visualización externa.

- Emisión de una señal no estándar desde el ordenador

Si la señal de salida de un PC portátil no cumple con las normas de la industria, la imagen proyectada podría no visualizarse correctamente. Si esto sucediera, desactive la pantalla LCD del PC portátil cuando utilice el proyector. La forma de desactivar/activar la pantalla LCD varía en cada PC portátil (según se describió en el paso anterior). Para obtener información detallada, consulte la documentación suministrada con el ordenador.

- Se visualiza una imagen incorrecta al utilizar un ordenador Mac

Si utiliza un ordenador Mac con el proyector, ajuste el interruptor DIP del adaptador Mac (no suministrado con el proyector) de acuerdo con la resolución del ordenador. Después de realizar el ajuste, reinicie el ordenador Mac para que los cambios se hagan efectivos.

Si se selecciona un modo de visualización distinto de los admitidos por el ordenador Mac y el proyector y se cambia la posición del interruptor DIP del adaptador Mac, podría producirse una ligera inestabilidad en la imagen o ésta podrá no visualizarse. Si esto sucediera, ajuste el interruptor DIP al modo fijo de 13" y reinicie el ordenador Mac. Luego, ajuste los interruptores DIP a un modo que permita la visualización y vuelva a reiniciar el ordenador Mac.

*NOTA: En el caso de un ordenador MacBook que no tiene un terminal mini D-Sub de 15 contactos, se necesita un cable adaptador de vídeo fabricado por Apple Inc.*

- Función "espejo" en un ordenador MacBook

\* Al utilizar el proyector con un ordenador MacBook, es posible que la salida no se ajuste a 1.024 × 768 a menos que la opción "espejo" esté desactivada en el ordenador MacBook. Para más detalles sobre la función "espejo", consulte el manual del propietario suministrado con el ordenador Mac.

- Las carpetas o iconos están ocultos en la pantalla del ordenador Mac

Las carpetas o iconos pueden no visualizarse en la pantalla. Si esto sucediera, seleccione [View] → [Arrange] en el menú Apple y organice los iconos.

## ② Especificaciones

En esta sección se proporciona información técnica sobre el funcionamiento del proyector.

### Sección óptica

Número de modelo	ME401W	ME361W	ME331W	ME301W	ME401X	ME361X	ME331X	ME301X	
Panel LCD	LCD de 0,59 pulgadas con conjunto de microlentes (relación de aspecto de 16:10)				LCD de 0,63 pulgadas con conjunto de microlentes (relación de aspecto de 4:3)				
Resolución*1	1.280 × 800 píxeles (WXGA)				1.024 × 768 píxeles (XGA)				
Lente	Zoom manual y enfoque manual Relación de zoom manual = 1,7 F = 1,7–2,1 f = 17,5–29,0 mm								
Lámpara	MODO ECO	240 W	235 W	214 W	240 W	235 W	214 W		
	DESACT.								
	NORMAL	171 W							
	ECO	140 W							
Potencia luminosa*2*3		4.000 lúmenes	3.600 lúmenes	3.300 lúmenes	3.000 lúmenes	4.000 lúmenes	3.600 lúmenes	3.300 lúmenes	3.000 lúmenes
	NORMAL:	NORMAL:	NORMAL:	NORMAL:	NORMAL:	NORMAL:	NORMAL:	NORMAL:	NORMAL:
	75%	75 %	75 %	80 %	75%	75 %	75 %	80 %	
	ECO:	60 %*4							
Relación de contraste*3 (blanco total: negro total)	6000:1				12000:1				
Tamaño de la imagen (diagonal)	25–300 pulgadas (0,6–7,6 m)				25–300 pulgadas (0,6–7,6 m)				
Distancia de proyección (mín.–máx.)	27–573 pulgadas (0,7–14,6 m)				26–543 pulgadas (0,6–13,8 m)				
Ángulo de proyección	10,7–11,4 (angular)/6,5–6,8 (tele)								

\*1 Los píxeles efectivos son más del 99,99 %.

\*2 Este es el valor de la salida de luz (lúmenes) cuando el modo [PREAJUSTAR] está ajustado en [BRILLO-ALTO]. Si está seleccionado cualquier otro modo, como el modo [PREAJUSTAR], puede que el valor de la salida de luz disminuya ligeramente.

\*3 Cumple con ISO21118-2012

\*4 La potencia máxima será equivalente a la potencia de NORMAL (MODO ECO).

### Sección eléctrica

Número de modelo	ME401W	ME361W	ME331W	ME301W	ME401X	ME361X	ME331X	ME301X
Entradas	1 × RGB/Componente (D-Sub 15 contactos), 2 × HDMI tipo A (19 contactos, terminal HDMI®) compatible con HDCP*5, 1 × video (RCA), 1 × (I/D) audio RCA, 1 × mini audio estéreo							
Salidas	1 × RGB (D-Sub 15 contactos), 1 × mini audio estéreo							
Control de PC	1 × puerto de control de PC (D-Sub 9 contactos)							
Puerto para LAN por cable	1 × RJ-45 (10BASE-T/100BASE-TX)							
Puerto LAN inalámbrico (opcional)	IEEE 802.11 b/g/n (unidad LAN inalámbrica USB opcional requerida)							
Puerto USB	1 × Tipo A, 1 × Tipo B							
Reproducción de colores	Proceso de señal de 10 bits (1,07 billones de colores) (USB-A, LAN: 16,7 millones de colores)							
Señales compatibles*6	Análogo: VGA/SVGA/XGA/WXGA/Quad-VGA/SXGA/SXGA+/WXGA+/WXGA++/UXGA/WSXGA+/HD/Full HD/WUXGA/Mac13", 16", 21", 23" Componente: 480i/480p/576i/576p/720p/1080i/1080p HDMI: VGA/SVGA/XGA/WXGA/Quad-VGA/SXGA/SXGA+/WXGA+/WXGA++/WSXGA+/480p/576p/720p/1080i/1080p							

\*5 HDMI® (Deep Color, Lip Sync) con HDCP  
¿Qué es la tecnología HDCP/HDCP?

HDCP es un acrónimo de High-bandwidth Digital Content Protection. High bandwidth Digital Content Protection (HDCP) es un sistema para evitar la copia ilegal de datos de vídeo enviados a través de High-Definition Multimedia Interface (HDMI). Aunque no pueda ver ningún contenido a través de la entrada HDMI, esto no significa necesariamente que el proyector no esté funcionando correctamente. Con la implementación de la HDCP, puede que haya ocasiones en las que determinados contenidos estén protegidos con la HDCP y que no se visualicen debido a la decisión/intención de la comunidad de la HDCP (Protección de contenido digital, LLC).

Vídeo: Profundidad de color: 8/10/12 bits, LipSync

Audio: LPCM; hasta un máximo de 2 canales, frecuencia de muestreo 32/44,1/48 KHz, bits de muestreo: 16/20/24 bits

\*6 Una imagen con una resolución superior o inferior a la resolución natural del proyector (ME401X/ME361X/ME331X/ME301X: 1.024 × 768 / ME401W/ME361W/ME331W/ME301W: 1.280 × 800) se visualizará con Advanced AccuBlend. (→ página 115)

## 8. Apéndice

Número de modelo	ME401W	ME361W	ME331W	ME301W	ME401X	ME361X	ME331X	ME301X
Resolución horizontal	540 líneas de TV: NTSC/4.43NTSC/PAL/PAL-M/PAL-N/PAL60 300 líneas de TV: SECAM							
Velocidad de exploración	Horizontal: 15 kHz a 100 kHz (RGB: 24 kHz o más) Vertical: 50 Hz a 120 Hz (HDMI: 50 Hz a 85 Hz)							
Compatibilidad de sincronización	Sincronización separada							
Altavoz integrado	20 W (monoaural)							
Requisitos de alimentación	100–240 V CA, 50/60 Hz							
Corriente de entrada	3,4 A–1,4 A							
Consumo de energía	MODO ECO	316 W (100–130 V)	309 W (100–130 V)	286 W (100–130 V)	316 W (100–130 V)	309 W (100–130 V)	286 W (100–130 V)	286 W (100–130 V)
	DESACT.	304 W (200–240 V)	297 W (200–240 V)	274 W (200–240 V)	304 W (200–240 V)	297 W (200–240 V)	274 W (200–240 V)	274 W (200–240 V)
	NORMAL	241 W (100–130 V)/230 W (200–240 V)						
	ECO	201 W (100–130 V)/193 W (200–240 V)						
	MODO DE ESPERA (RED EN MODO DE ESPERA)	1,9 W (100-130 V)/2,3 W (200-240 V)						
	MODO DE ESPERA (NORMAL)	0,23 W (100-130 V)/0,45 W (200-240 V)						

### Sección mecánica

Número de modelo	ME401W	ME361W	ME331W	ME301W	ME401X	ME361X	ME331X	ME301X
Instalación	Escritorio/frontal, escritorio/trasero, techo/frontal, techo/trasero							
Orientación								
Dimensiones	13,3" (an.) × 4,0" (al.) × 10,2" (pr.)/339 mm (an.) × 102 mm (al.) × 259 mm (pr.) (sin incluir salientes) 13,3" (an.) × 4,3" (al.) × 10,2" (pr.)/339 mm (an.) × 108,5 mm (al.) × 259 mm (pr.) (incluyendo salientes)							
Peso	2,9 kg/6,4 lbs							
Consideraciones medioambientales	Temperaturas de funcionamiento: 41° a 104 °F (5° a 40 °C), (el modo ECO se selecciona automáticamente a temperaturas de 95° a 104 °F/35° a 40 °C) 20 % a 80 % de humedad (sin condensación) Temperaturas de almacenamiento: 14° a 122 °F (-10° a 50 °C), 20 % a 80 % de humedad (sin condensación) Altitud de funcionamiento: 0 a 2.600 m/8.500 pies (ajuste [MODO DE VENTILADOR] a [ALTITUD ELEVADA] al usar el proyector a altitudes de aproximadamente 1.700 m/5.500 pies) o superiores.							

Para más información, visite:

EE. UU.: <https://www.necdisplay.com/>

Europa: <https://www.nec-display-solutions.com/>

Global: <https://www.nec-display.com/global/index.html>

Para obtener información sobre nuestros accesorios opcionales, visite nuestro sitio web o vea nuestro folleto.

Las especificaciones están sujetas a cambios sin previo aviso.

### 3 Dimensiones de la cubierta

Unidades: mm (pulgadas)

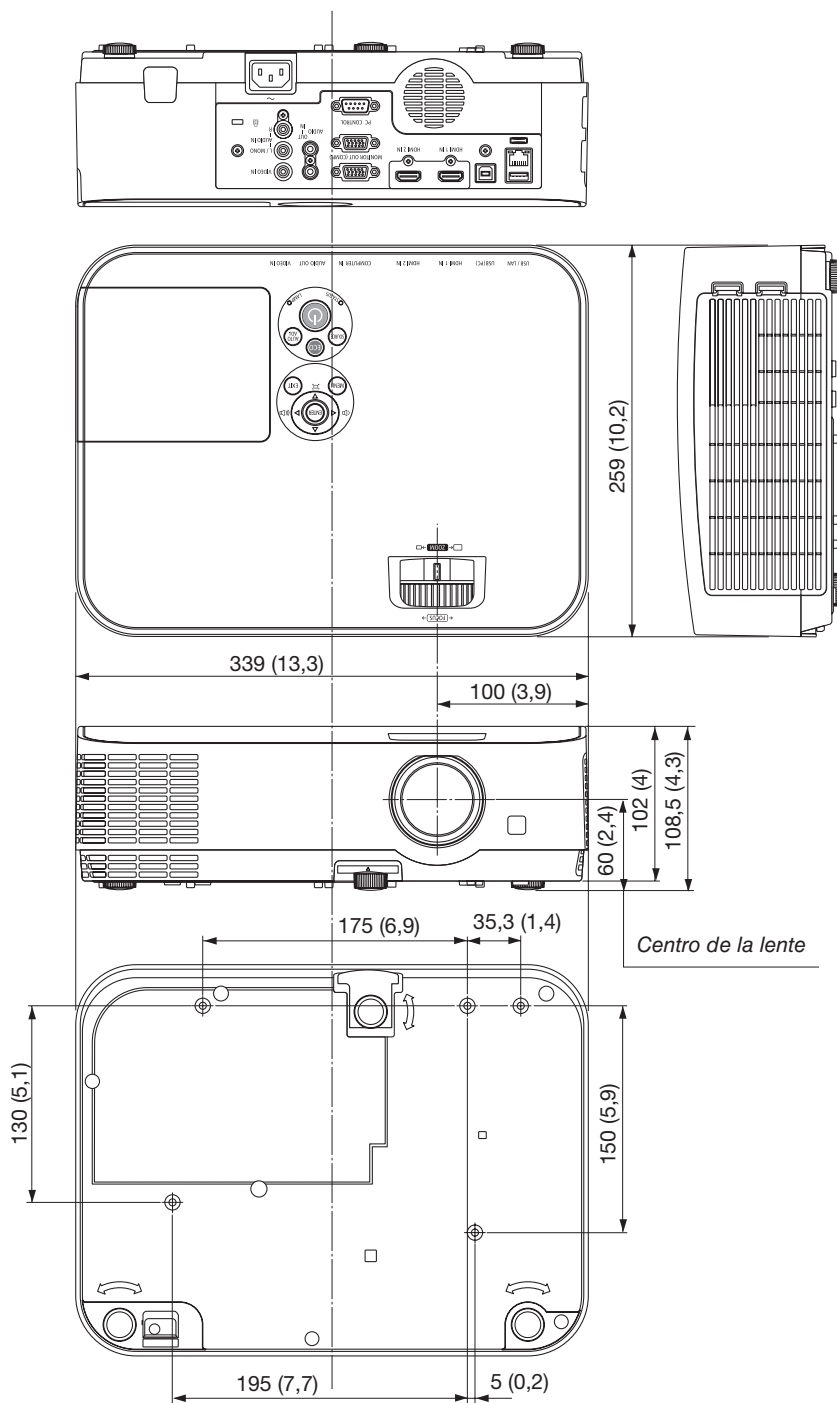

## ④ Asignación de los contactos D-Sub del terminal de entrada COMPUTER

### Terminal mini D-Sub de 15 contactos

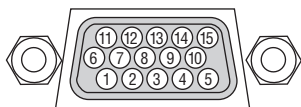

Nivel de señal

Señal de vídeo: 0,7 Vp-p (analógico)

Señal de sincronización: Nivel TTL

Núm. contacto	Señal RGB (analógica)	Señal YCbCr
1	Rojo	Cr
2	Verde o sincronización en verde	Y
3	Azul	Cb
4	Tierra	
5	Tierra	
6	Rojo, tierra	Cr Tierra
7	Verde, tierra	Y Tierra
8	Azul, tierra	Cb Tierra
9	Conexión en caliente	
10	Señal de sincronización, tierra	
11	No se conecta	
12	DATOS bidireccionales (SDA)	
13	Sincronización horizontal o sincronización compuesta	
14	Sincronización vertical	
15	Reloj de datos	

### COMPUTER IN

NOTA: Núm. de contactos 12 y 15 necesarios para DDC/CI.

## 5 Lista de señales de entrada compatibles

### RGB Analógico

Señal	Resolución (puntos)	Relación de aspecto	Frecuencia de actualización (Hz)
VGA	640 × 480	4:3	60/72/75/85/iMac
SVGA	800 × 600	4:3	56/60/72/75/85/iMac
XGA	1024 × 768 *1	4:3	60/70/75/85/iMac
WXGA	1280 × 768 *2	15:9	60
	1280 × 800 *2	16:10	60
	1360 × 768 *3	16:9	60
	1366 × 768 *3	16:9	60
Quad-VGA	1280 × 960	4:3	60/75
SXGA	1280 × 1024	5:4	60/75
SXGA+	1400 × 1050	4:3	60
WXGA+	1440 × 900	16:10	60
WXGA++	1600 × 900 *3	16:9	60
UXGA	1600 × 1200 *4	4:3	60
WSXGA+	1680 × 1050	16:10	60
HD	1280 × 720	16:9	60
Full HD	1920 × 1080	16:9	60
WUXGA	1920 × 1200 *5	16:10	60
MAC 13"	640 × 480	4:3	67
MAC 16"	832 × 624	4:3	75
MAC 19"	1024 × 768	4:3	75
MAC 21"	1152 × 870	4:3	75
MAC 23"	1280 × 1024	5:4	65

### Componente

Señal	Formato	Relación de aspecto	Frecuencia de actualización (Hz)
HDTV (1080p)	1920 × 1080	16:9	50/60
HDTV (1080i)	1920 × 1080	16:9	50/60
HDTV (720p)	1280 × 720	16:9	50/60
SDTV (480p)	720 × 480	4:3/16:9	60
SDTV (576p)	720 × 576	4:3/16:9	50
SDTV (480i)	720 × 480	4:3/16:9	60
SDTV (576i)	720 × 576	4:3/16:9	50

### Video compuesto

Señal	Relación de aspecto	Frecuencia de actualización (Hz)
NTSC	4:3	60
PAL	4:3	50
PAL60	4:3	60
SECAM	4:3	50

### HDMI

Señal	Resolución (puntos)	Relación de aspecto	Frecuencia de actualización (Hz)
VGA	640 × 480	4:3	60
SVGA	800 × 600	4:3	60
XGA	1024 × 768 *1	4:3	60
WXGA	1280 × 768 *2	15:9	60
	1280 × 800 *2	16:10	60
	1366 × 768	16:9	60
Quad-VGA	1280 × 960	4:3	60
SXGA	1280 × 1024	5:4	60
SXGA+	1400 × 1050	4:3	60
WXGA+	1440 × 900	16:10	60
WXGA++	1600 × 900	16:9	60
WSXGA+	1680 × 1050	16:10	60
WUXGA	1920 × 1200	16:10	60*6
HDTV (1080p)	1920 × 1080	16:9	50/60
HDTV (1080i)	1920 × 1080	16:9	50/60
HDTV (720p)	1280 × 720	16:9	50/60
SDTV (480p)	720 × 480	4:3/16:9	60
SDTV (576p)	720 × 576	4:3/16:9	50
SDTV (480i)	720 × 480	4:3/16:9	60
SDTV (576i)	720 × 576	4:3/16:9	50

\*1 Resolución natural en el modelo XGA (ME401X/ME361X/ME331X/ME301X)

\*2 Resolución natural en el modelo WXGA (ME401W/ME361W/ME331W/ME301W)

\*3 El proyector podría no visualizar estas señales correctamente si [AUTO] es seleccionado para [RELACIÓN DE ASPECTO] en el menú de la pantalla.

La configuración predeterminada para [RELACIÓN DE ASPECTO] es [AUTO]. Para visualizar estas señales, seleccione [16:9] para [RELACIÓN DE ASPECTO].

\*4 MODO WXGA: DESACT.

\*5 MODO WXGA: ACT.

\*6 RB (señal de supresión reducida) es efectiva hasta los 154 MHz.

#### NOTA:

- Una imagen con una resolución superior o inferior a la resolución natural del proyector (ME401X/ME361X/ME331X/ME301X: 1.024 × 768 / ME401W/ME361W/ME331W/ME301W: 1.280 × 800) se visualizará con Advanced AccuBlend.
- No son compatibles las señales de sincronización en verde ni las de sincronización compuesta.
- Es posible que las señales que no están especificadas en la tabla anterior no se visualicen correctamente. Si este es el caso, cambie la frecuencia de actualización o la resolución del PC. Consulte la sección de ayuda de las propiedades de pantalla del PC.

## 6 Códigos de control de PC y conexión de cables

### Códigos de control de PC

Función	Datos de los códigos								
ALIMENTACIÓN ACTIVADA	02H	00H	00H	00H	00H	02H			
ALIMENTACIÓN DESACTIVADA	02H	01H	00H	00H	00H	03H			
SELECCIÓN DE ENTRADA COMPUTER	02H	03H	00H	00H	02H	01H	01H	09H	
SELECCIÓN DE ENTRADA HDMI1	02H	03H	00H	00H	02H	01H	1AH	22H	
SELECCIÓN DE ENTRADA HDMI2	02H	03H	00H	00H	02H	01H	1BH	23H	
SELECCIÓN DE ENTRADA VIDEO	02H	03H	00H	00H	02H	01H	06H	0EH	
SELECCIÓN DE ENTRADA USB-A	02H	03H	00H	00H	02H	01H	1FH	27H	
SELECCIÓN DE ENTRADA LAN	02H	03H	00H	00H	02H	01H	20H	28H	
SELECCIÓN DE ENTRADA USB-B	02H	03H	00H	00H	02H	01H	22H	2AH	
SILENCIAMIENTO DE LA IMAGEN ACTIVADO	02H	10H	00H	00H	00H	12H			
SILENCIAMIENTO DE LA IMAGEN DESACTIVADO	02H	11H	00H	00H	00H	13H			
SILENCIAMIENTO DEL SONIDO ACTIVADO	02H	12H	00H	00H	00H	14H			
SILENCIAMIENTO DEL SONIDO DESACTIVADO	02H	13H	00H	00H	00H	15H			

*NOTA: Contacte con su distribuidor local para que le proporcione una lista completa de los códigos de control de PC si fuera necesario.*

### Conexión de cables

#### Protocolo de comunicación

Tasa de baudios.....	38400 bps
Longitud de datos.....	8 bits
Paridad .....	Sin paridad
Bit parada .....	Un bit
X act./desact.....	Ninguno
Procedimiento de comunicación.....	Dúplex completo

*NOTA: Dependiendo del equipo, puede ser preferible elegir una tasa en baudios menor en caso de que se utilicen cables largos.*

### Terminal de control de PC (D-Sub de 9 contactos)

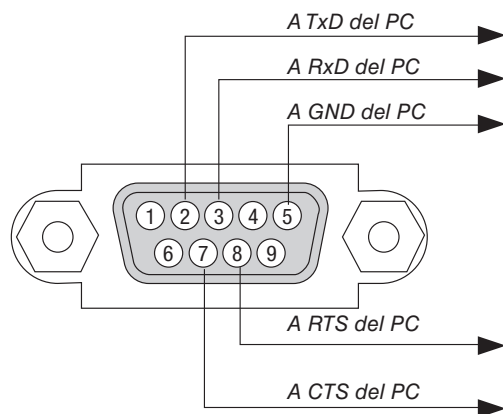

*NOTA 1: No se usan los contactos 1, 4, 6 ni 9.*

*NOTA 2: Conecte en puente "Request to Send" y "Clear to Send" en ambos extremos del cable para simplificar la conexión de cable.*

*NOTA 3: Para recorridos largos de cable, se recomienda ajustar la velocidad de comunicación en los menús del proyector a 9600 bps.*

## 7 Utilizar el cable de ordenador (VGA) para operar el proyector (Virtual Remote Tool)

Utilizando el software de utilidad “Virtual Remote Tool” disponible para la descarga desde nuestro sitio web, la pantalla Virtual Remote screen (o barra de herramientas) podrá visualizarse en la pantalla de su ordenador.

Esto le ayudará a llevar cabo operaciones tales como encender y apagar el proyector y la selección de señal a través del cable de ordenador (VGA), cable de serie o conexión LAN. Solo mediante una conexión serial o LAN también se usa para enviar una imagen al proyector y registrarla como el logotipo del mismo. Después de registrar el logotipo, puede bloquearlo para evitar que se modifique.

### Funciones de control

Encendido/apagado de alimentación, selección de señales, congelación de imagen, silenciar imagen, silenciar audio, transferencia de logotipo al proyector y operación del mando a distancia en su PC.



Pantalla Virtual Remote



Barra de herramientas

Para obtener Virtual Remote Tool, visite nuestro sitio web y descárguelo:

<https://www.nec-display.com/dl/en/index.html>



### NOTA:

- Cuando se selecciona [ORDENADOR] desde su selección de fuente, la pantalla remota virtual o la barra de herramientas se visualizará al igual que la pantalla de su ordenador.
- Para utilizar Virtual Remote Tool, utilice el cable de ordenador suministrado (VGA) para conectar el terminal COMPUTER IN directamente al terminal de salida del monitor del ordenador.  
Utilizar un intercambiador u otros cables que no sean el cable de ordenador (VGA) suministrado podría causar un fallo de comunicación de señal.  
Terminal del cable VGA:  
Se requieren los núm. de contactos 12 y 15 para DDC/CI.
- Virtual Remote Tool puede que no funcione dependiendo de las especificaciones de su ordenador y de la versión de los adaptadores gráficos o controladores.
- Para ejecutar Virtual Remote Tool en Windows 8.1, Windows 8 y Windows XP, se requiere "Microsoft .NET Framework Version 2.0". Microsoft .NET Framework versión 2.0, 3.0 o 3.5 se encuentra disponible en la página web de Microsoft. Descárguela e instálela en su ordenador.
- Los datos (gráficos) del logotipo que se pueden enviar al proyector con Virtual Remote Tool tienen las siguientes restricciones: (Solo mediante una conexión serial o LAN)
  - Tamaño del archivo: Menos de 1 MB
  - Tamaño de imagen (resolución):  
ME401W/ME361W/ME331W/ME301W: Horizontal 1.280 × vertical 800 puntos o menos  
ME401X/ME361X/ME331X/ME301X: Horizontal 1.024 × vertical 768 puntos o menos
  - Número de colores: 256 colores o menos
- Para usar el "logotipo NEC" de nuevo como el logotipo de fondo, deberá registrarlo como logotipo de fondo usando el archivo de imagen (ME401W/ME361W/ME331W/ME301W: /Logo/necpj\_bbwx.bmp, ME401X/ME361X/ME331X/ME301X: /Logo/necpj\_bb\_x.bmp) incluido con el CD-ROM NEC Projector suministrado.

### SUGERENCIA:

- Se puede utilizar Virtual Remote Tool con una conexión LAN y una de serie. La conexión USB no es compatible con Virtual Remote Tool.
- El terminal COMPUTER IN del proyector es compatible con DDC/CI (Canal de datos de pantalla/Interfaz de comandos). DDC/CI es una interfaz estándar para la comunicación bidireccional entre la pantalla/proyector y el ordenador.

## 8 Lista de comprobación para solucionar problemas

Antes de ponerse en contacto con su distribuidor o con el servicio técnico, compruebe la lista siguiente para asegurarse de que es necesario realizar reparaciones; consulte también la sección “Detección de fallos” en el manual del usuario. La lista de comprobación que se presenta a continuación nos ayudará a resolver sus problemas con mayor eficiencia.

\* Imprima esta página y la siguiente para su comprobación.

**Frecuencia del problema**  siempre  a veces (¿Con qué frecuencia? \_\_\_\_\_)  otros (\_\_\_\_\_)

### Alimentación

- No hay alimentación (el indicador POWER no se enciende en azul) Consulte también “Indicador de estado (STATUS)”.
  - El enchufe del cable de alimentación ha sido introducido completamente en la toma de corriente.
  - El interruptor de alimentación principal ha sido pulsado y se encuentra en la posición ON.
  - La cubierta de la lámpara ha sido instalada de forma correcta.
  - Las horas utilizadas de la lámpara (horas de funcionamiento de la lámpara) fueron puestas en cero después de cambiar la lámpara.
  - Sin potencia, a pesar de que se mantiene pulsado el botón POWER.
- El proyector se apaga mientras esta en funcionamiento.
  - El enchufe del cable de alimentación ha sido introducido completamente en la toma de corriente.
  - La cubierta de la lámpara ha sido instalada de forma correcta.
  - [ENC. AUTO. DESACT.] está apagado (solo modelos con la función [ENC. AUTO. DESACT.]).
  - [TEMPOR. DESACTIVADO] está apagado (solo modelos con la función [TEMPOR. DESACTIVADO]).

### Vídeo y audio

- No se visualiza la imagen del PC o equipo de vídeo en el proyector.
  - La imagen no aparece, incluso al conectar primero el proyector al PC y luego encender el PC.
  - Habilitación de la salida de señales desde el PC portátil al proyector.
    - *Una combinación de teclas de función habilita/inhabilita el modo de visualización externa. Generalmente, la pulsación de la tecla “Fn” junto con una de las 12 teclas de función activa o desactiva el modo de visualización externa.*
  - Ausencia de imagen (fondo azul o negro, ninguna imagen).
  - No se visualiza ninguna imagen a pesar de que ha pulsado el botón AUTO ADJUST.
  - No se visualiza ninguna imagen a pesar de que ha realizado [REAJ.] en el menú del proyector.
  - La clavija del cable de señal ha sido introducida completamente en el terminal de entrada.
  - Aparece un mensaje en la pantalla.  
(\_\_\_\_\_)
  - La fuente conectada al proyector está activa y disponible.
  - No se visualiza ninguna imagen a pesar de que ha ajustado el brillo y/o el contraste.
  - La resolución y la frecuencia de la fuente de entrada son compatibles con el proyector.
- La imagen es demasiado oscura.
  - El problema no se soluciona a pesar de que ha ajustado el brillo y/o el contraste.
- La imagen aparece distorsionada.
  - La imagen tiene forma trapezoidal (el problema no se soluciona a pesar de que ha realizado el ajuste [KEYSTONE]).
- Se pierden partes de la imagen.
  - El problema no se soluciona a pesar de que ha pulsado el botón AUTO ADJUST.
  - El problema no se soluciona a pesar de que ha realizado [REAJ.] en el menú del proyector.
- La imagen aparece desplazada en sentido vertical u horizontal.
  - Las posiciones horizontal y vertical han sido ajustadas correctamente utilizando la señal del ordenador.
  - La resolución y la frecuencia de la fuente de entrada son compatibles con el proyector.
  - Se pierden algunos píxeles.
- La imagen parpadea.
  - El problema no se soluciona a pesar de que ha pulsado el botón AUTO ADJUST.
  - El problema no se soluciona a pesar de que ha realizado [REAJ.] en el menú del proyector.
  - La imagen parpadea o presenta perturbaciones de color al utilizar la señal de un ordenador.
  - Sin cambios aun cuando cambia [MODO DE VENTILADOR] de [ALTITUD ELEVADA] a [AUTO].
- La imagen aparece borrosa o desenfocada.
  - El problema no se soluciona a pesar de que ha comprobado la resolución de la señal en el PC y la ha cambiado a la resolución natural del proyector.
  - El problema no se soluciona a pesar de que ha ajustado el enfoque.
- Ausencia de sonido.
  - El cable de audio está conectado correctamente a la entrada de audio del proyector.
  - El problema no se soluciona a pesar de que ha ajustado el nivel de volumen.
  - AUDIO OUT está conectado al equipo de audio (solo en modelos con el terminal AUDIO OUT).

### Otros

- El mando a distancia no funciona.
  - No hay obstáculos entre el sensor del proyector y el mando a distancia.
  - El proyector ha sido instalado cerca de una luz fluorescente que puede causar perturbaciones en los mandos a distancia por infrarrojos.
  - Las pilas son nuevas y están instaladas correctamente (no están invertidas).
- Los botones de la cubierta del proyector no funcionan (solo modelos con la función [BLOQ. PANEL DE CONT.]).
  - [BLOQ. PANEL DE CONT.] no está activado o está deshabilitado en el menú.
  - El problema no se soluciona a pesar de que ha pulsado el botón SOURCE durante al menos 10 segundos.

En el espacio que se proporciona a continuación, describa el problema en detalle.

### Información sobre la aplicación y el lugar de instalación del proyector

#### Proyector

Número de modelo:

Núm. de serie:

Fecha de compra:

Tiempo de funcionamiento de la lámpara (horas):

Modo Eco:  DESACT.  AUTO ECO  
 NORMAL  ECO

Información sobre la señal de entrada:

Frecuencia de sincr. horizontal [ ] kHz

Frecuencia de sincr. vertical [ ] Hz

Polaridad de sincronización H  (+)  (-)

V  (+)  (-)

Tipo de sincronización  Separada  Compuesta  
 Sincronización en verde

Indicador STATUS:

Luz fija  Naranja  Verde

Luz intermitente [ ] ciclos

Número de modelo del mando a distancia:

#### Lugar de instalación

Tamaño de la pantalla: pulgadas

Tipo de pantalla:  Blanco mate  Cristalizada  Polarización  
 Gran angular  Alto contraste

Distancia de proyección: pies/pulgadas/m

Orientación:  Montaje en techo  Escritorio

Conexión de la toma de alimentación:

- Conectada directamente a una toma de corriente
- Conectada a un alargador de cable de alimentación u otro accesorio similar (número de equipos conectados \_\_\_\_\_)
- Conectada a un carrete de cable de alimentación u otro accesorio similar (número de equipos conectados \_\_\_\_\_)

#### Ordenador

Fabricante:

Número de modelo:

PC portátil /Escritorio

Resolución natural:

Frecuencia de actualización:

Adaptador de vídeo:

Otros:

#### Equipo de vídeo

Videograbadora, reproductor DVD, cámara de vídeo, videojuego o similar

Fabricante:

Número de modelo:

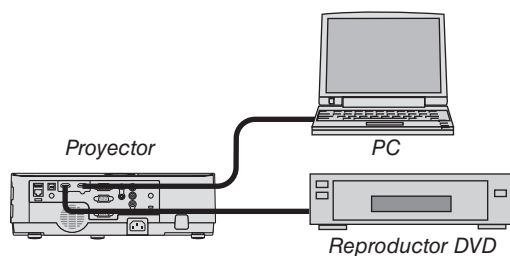

#### Cable de señal

¿Cable NEC o de otra marca?

Número de modelo: Longitud: pulgada/m

Amplificador de distribución

Número de modelo:

Conmutador

Número de modelo:

Adaptador

Número de modelo:

## **📍 ¡REGISTRE SU PROYECTOR! (para los residentes en Estados Unidos, Canadá y México)**

Por favor, registre su nuevo proyector. Ello activará su garantía limitada de mano de obra y de las piezas y el programa de servicio InstaCare.

Visite nuestro sitio web en [www.necdisplay.com](http://www.necdisplay.com), haga clic en el centro de soporte/registre el producto y envíe su formulario completado online.

Una vez recibido, le enviaremos una carta de confirmación con todos los detalles necesarios para beneficiarse de forma rápida y fiable de los programas de servicio y de la garantía del líder industrial NEC Display Solutions of America, Inc.

**NEC**