

Συσκευή προβολής

PX803UL-WH/PX803UL-BK

Εγχειρίδιο Χρήσης

- Οι επωνυμίες Apple, Mac, Mac OS, και MacBook είναι σήματα κατατεθέντα της Apple Inc. στις Η.Π.Α. και σε άλλες χώρες.
- Οι επωνυμίες Microsoft, Windows, Windows Vista, Internet Explorer, .NET Framework και PowerPoint είναι είτε σήματα κατατεθέντα είτε πνευματική ιδιοκτησία της Microsoft Corporation στις Ηνωμένες Πολιτείες ή/και άλλες χώρες.
- Η επωνυμία MicroSaver είναι σήμα κατατεθέν του Ομίλου Προϊόντων Πληροφορικής Kensington, ο οποίος ανήκει στην εμπορική επωνυμία ACCO.
- Οι επωνυμίες Adobe, Adobe PDF, Adobe Reader και Acrobat είναι είτε σήματα κατατεθέντα είτε πνευματική ιδιοκτησία της Adobe Systems Incorporated στις Ηνωμένες Πολιτείες ή/και σε άλλες χώρες.
- Το Virtual Remote Tool χρησιμοποιεί τη βιβλιοθήκη WinI2C/DDC, © Nicomsoft Ltd.
- Ο όρος HDMI, το λογότυπο HDMI και ο όρος High-Definition Multimedia Interface είναι πνευματική ιδιοκτησία ή σήματα κατατεθέντα της HDMI Licensing LLC.



- Τα DisplayPort και DisplayPort Compliance Logo αποτελούν εμπορικά σήματα που ανήκουν στην Video Electronics Standards Association.



- Το HDBaseT™ είναι εμπορικό σήμα της HDBaseT Alliance.



- Τα DLP και BrilliantColor είναι εμπορικά σήματα της Texas Instruments.
- Η επωνυμία Trademark PLink είναι σήμα κατατεθέν στην Ιαπωνία, στις Η.Π.Α. και σε άλλες χώρες και περιοχές.
- Τα Wi-Fi®, Wi-Fi Alliance® και Wi-Fi Protected Access (WPA, WPA2)® είναι σήματα κατατεθέντα της Wi-Fi Alliance.
- Ο όρος Blu-ray είναι σήμα κατατεθέν της Blu-ray Disc Association.
- Οι ονομασίες CRESTRON και ROOMVIEW είναι σήματα κατατεθέντα της Crestron Electronics, Inc. στις Ηνωμένες Πολιτείες και σε άλλες χώρες.
- Η ονομασία Ethernet είναι είτε σήμα κατατεθέν είτε πνευματική ιδιοκτησία της Fuji Xerox Co., Ltd.
- Οι επωνυμίες Extron και XTP είναι εμπορικά σήματα κατατεθέντα της RGB Systems, Inc. στις Ηνωμένες Πολιτείες.
- Άλλα προϊόντα και εμπορικές ονομασίες που αναφέρονται σε αυτό το εγχειρίδιο χρήσης ίσως είναι πνευματική ιδιοκτησία ή σήματα κατατεθέντα των αντίστοιχων κατόχων τους.
- Άδειες χρήσης λογισμικού TOPPERS

Το προϊόν περιλαμβάνει λογισμικό με άδεια χρήσης που έχει χορηγηθεί από την TOPPERS.

Για περισσότερες πληροφορίες για το κάθε λογισμικό, δείτε το αρχείο "readme.pdf" μέσα στο φάκελο "about TOPPERS" του παρεχόμενου CD-ROM.

ΣΗΜΕΙΩΣΕΙΣ

- (1) Δεν επιτρέπεται η ανατύπωση του παρόντος εγχειριδίου χρήσης, μερικώς ή εξ ολοκλήρου, χωρίς άδεια.
- (2) Τα περιεχόμενα του παρόντος εγχειριδίου χρήσης υπόκεινται σε αλλαγές χωρίς ειδοποίηση.
- (3) Έχει δοθεί μεγάλη προσοχή κατά την προετοιμασία του παρόντος εγχειριδίου χρήσης. Ωστόσο, αν παρατηρήσετε τυχόν αμφίβολα σημεία, λάθη ή παραλείψεις, παρακαλούμε επικοινωνήστε μαζί μας.
- (4) Κατά παρέκκλιση του άρθρου (3), η NEC δεν ευθύνεται για τυχόν αιτήματα αποζημίωσης λόγω απώλειας κέρδους ή λόγω άλλων ζητημάτων που θεωρείται ότι απορρέουν από τη χρήση της Συσκευής Προβολής.

Σημαντικές πληροφορίες

Προειδοποιήσεις Ασφαλείας

Προφυλάξεις

Διαβάστε προσεκτικά το παρόν εγχειρίδιο προτού χρησιμοποιήσετε τη συσκευή προβολής της NEC και φυλάξτε το εγχειρίδιο για μελλοντική χρήση.

ΠΡΟΣΟΧΗ



Για να απενεργοποιήσετε την παροχή ρεύματος, βεβαιωθείτε ότι έχετε βγάλει το καλώδιο ρεύματος από την πρίζα. Η πρίζα θα πρέπει να βρίσκεται όσο το δυνατόν πιο κοντά στον εξοπλισμό και σε σημείο όπου είναι εύκολη η πρόσβαση.

ΠΡΟΣΟΧΗ



ΓΙΑ ΝΑ ΑΠΟΦΥΓΕΤΕ ΤΗΝ ΗΛΕΚΤΡΟΠΛΗΞΙΑ, ΜΗΝ ΑΝΟΙΓΕΤΕ ΥΗΝ ΚΟΝΣΟΛΑ. ΣΤΟ ΕΣΩΤΕΡΙΚΟ ΥΠΑΡΧΟΥΝ ΕΞΑΡΤΗΜΑΤΑ ΜΕ ΥΨΗΛΗ ΤΑΣΗ. ΓΙΑ ΤΟ ΣΕΡΒΙΣ ΑΠΕΥΘΥΝΘΕΙΤΕ ΣΤΟ ΕΞΟΥΣΙΟΔΟΤΗΜΕΝΟ ΠΡΟΣΩΠΙΚΟ ΤΟΥ ΣΕΡΒΙΣ.



Αυτό το σύμβολο προειδοποιεί το χρήστη ότι στο εσωτερικό της συσκευής υπάρχουν εξαρτήματα χωρίς μόνωση με αρκετά υψηλή τάση ώστε να προκληθεί ηλεκτροπληξία. Συνεπώς, είναι επικίνδυνη οποιαδήποτε επαφή με τα εξαρτήματα στο εσωτερικό της συσκευής.



Αυτό το σύμβολο προειδοποιεί το χρήστη ότι περιλαμβάνονται σημαντικές πληροφορίες σχετικά με τη λειτουργία και τη συντήρηση αυτής της συσκευής.

Οι πληροφορίες θα πρέπει να διαβάζονται προσεκτικά για την αποφυγή προβλημάτων.

ΠΡΟΕΙΔΟΠΟΙΗΣΗ: ΓΙΑ ΝΑ ΑΠΟΦΥΓΕΤΕ ΤΟΝ ΚΙΝΔΥΝΟ ΠΥΡΚΑΓΙΑΣ Ή ΗΛΕΚΤΡΟΠΛΗΞΙΑΣ, ΜΗΝ ΕΚΘΕΤΕΤΕ ΑΥΤΗ ΤΗ ΣΥΣΚΕΥΗ ΣΕ ΒΡΟΧΗ Ή ΥΓΡΑΣΙΑ. ΜΗ ΧΡΗΣΙΜΟΠΟΙΕΙΤΕ ΤΟ ΦΙΣ ΑΥΤΗΣ ΤΗΣ ΣΥΣΚΕΥΗΣ ΜΕ ΚΑΛΩΔΙΟ ΠΡΟΕΚΤΑΣΗΣ Ή ΣΕ ΑΛΛΕΣ ΕΞΟΔΟΥΣ, ΕΑΝ ΟΙ ΑΚΡΟΔΕΚΤΕΣ ΤΟΥ ΦΙΣ ΔΕΝ ΜΠΟΡΟΥΝ ΝΑ ΕΙΣΑΧΘΟΥΝ ΠΛΗΡΩΣ.

Απόρριψη χρησιμοποιημένου προϊόντος



Η νομοθεσία της ΕΕ, όπως εφαρμόζεται σε κάθε χώρα-μέλος, ορίζει ότι η απόρριψη όλων των χρησιμοποιημένων ηλεκτρικών και ηλεκτρονικών προϊόντων που φέρουν την ένδειξη (αριστερά) πρέπει να γίνεται ξεχωριστά από τα οικιακά απορρίμματα. Αυτό περιλαμβάνει τις συσκευές προβολής και τα ηλεκτρικά τους εξαρτήματα. Κατά την απόρριψη αυτών των προϊόντων, παρακαλούμε ακολουθήστε τις οδηγίες των τοπικών αρχών σας ή/και ρωτήστε στο κατάστημα από όπου αγοράσατε το προϊόν.

Έπειτα από την περισυλλογή των χρησιμοποιημένων προϊόντων, αυτά επαναχρησιμοποιούνται και ανακυκλώνονται καταλλήλως. Αυτή η προσπάθεια θα μας βοηθήσει να μειώσουμε στο ελάχιστο τα απορρίμματα, καθώς και την αρνητική επίδρασή τους στην ανθρώπινη υγεία και στο περιβάλλον.

Η ένδειξη στα ηλεκτρικά και ηλεκτρονικά προϊόντα ισχύει μόνο για τις τρέχουσες χώρες-μέλη της Ευρωπαϊκής Ένωσης.



Για την Ε.Ε.: Ο διαγραμμένος κάδος με τις ρόδες παραπέμπει στο ότι οι χρησιμοποιημένες μπαταρίες δεν πρέπει να απορρίπτονται μαζί με τα γενικά οικιακά απορρίμματα! Λειτουργεί ένα ξεχωριστό σύστημα συλλογής για τις χρησιμοποιημένες μπαταρίες, ώστε να υπάρχει δυνατότητα ορθής διαχείρισης και ανακύκλωσης σύμφωνα με τη νομοθεσία.

Σύμφωνα με την Ευρωπαϊκή Οδηγία 2006/66/ΕΕ, οι μπαταρίες δεν πρέπει να διατίθενται εσφαλμένα. Πρέπει να διαχωρίζονται για να συλλέγονται ξεχωριστά από τις τοπικές υπηρεσίες.

Σημαντικά Μέτρα Ασφαλείας

Αυτές οι οδηγίες ασφαλείας διασφαλίζουν τη μεγάλη διάρκεια ζωής της συσκευής προβολής σας και αποτρέπουν την πιθανότητα πυρκαγιάς και ηλεκτροπληξίας. Διαβάστε τις προσεκτικά και τηρήστε όλες τις προειδοποιήσεις.

ΠΡΟΕΙΔΟΠΟΙΗΣΗ



- Αν προκληθεί βλάβη στη συσκευή προβολής, μπορεί να διαρρεύσει υγρό ψύξης από το εσωτερικό της. Αν συμβεί κάτι τέτοιο, απενεργοποιήστε αμέσως την παροχή AC της συσκευής προβολής και επικοινωνήστε με τον αντιπρόσωπό σας. ΜΗΝ αγγίζετε ή πίνετε το υγρό ψύξης. Σε περίπτωση κατάποσης του υγρού ψύξης ή επαφής με τα μάτια, αναζητήστε αμέσως συμβουλή ιατρού. Αν αγγίξετε το υγρό ψύξης με τα χέρια σας, ξεπλύνετε τα καλά με άφθονο τρεχούμενο νερό.

⚠ Εγκατάσταση

- Μην τοποθετείτε τη συσκευή προβολής στις ακόλουθες καταστάσεις:
 - πάνω σε ασταθές καρότσι, βάση ή τραπέζι.
 - κοντά σε νερό, μπάνιο ή δωμάτια με υγρασία.
 - σε άμεση ηλιακή ακτινοβολία, κοντά σε καλοριφέρ ή συσκευές που εκπέμπουν θερμότητα.
 - σε χώρο με πολλή σκόνη, καπνό ή ατμό.
 - πάνω σε μια κόλλα χαρτί ή ύφασμα, σε χαλιά ή μοκέτες.
- Μην εγκαθιστάτε και μην αποθηκεύετε τη συσκευή προβολής στις παρακάτω περιστάσεις. Αν δεν το κάνετε αυτό, μπορεί να προκληθεί δυσλειτουργία.
 - Σε ισχυρά μαγνητικά πεδία
 - Σε περιβάλλον με διαβρωτικά αέρια
 - Σε εξωτερικό χώρο
- Αν θέλετε να τοποθετήσετε τη συσκευή προβολής στην οροφή:
 - Μην επιχειρήσετε μόνοι σας την εγκατάσταση της συσκευής προβολής.
 - Η συσκευή προβολής πρέπει να εγκαθίσταται από εξειδικευμένους τεχνικούς για να διασφαλίζεται η σωστή λειτουργία και να μειώνεται ο κίνδυνος τραυματισμού.
 - Επίσης, η οροφή πρέπει να είναι αρκετά δυνατή για να αντέξει τη συσκευή προβολής και η εγκατάσταση πρέπει να γίνει σε αρμονία με οποιουδήποτε τοπικούς κανονισμούς δόμησης.
 - Για περισσότερες πληροφορίες, επικοινωνήστε με τον αντιπρόσωπό σας.

ΠΡΟΕΙΔΟΠΟΙΗΣΗ

- Μην χρησιμοποιείτε οποιοδήποτε άλλο αντικείμενο εκτός από το κάλυμμα του φακού για να καλύψετε το φακό όταν η συσκευή προβολής είναι ενεργοποιημένη. Αν το κάνετε αυτό μπορεί να προκληθούν εξαιρετικά υψηλές θερμοκρασίες στο αντικείμενο, και ενδεχομένως αυτό να οδηγήσει σε πυρκαγιά ή βλάβη λόγω της θερμότητας που εκπέμπεται από την έξοδο φωτισμού.
- Μην τοποθετείτε αντικείμενα που επηρεάζονται εύκολα από τη θερμότητα μπροστά από το φακό της συσκευής προβολής. Αν κάνετε κάτι τέτοιο το αντικείμενο ενδέχεται να λιώσει λόγω της θερμότητας που εκπέμπεται από την έξοδο φωτισμού.



Αυτή η συσκευή προβολής μπορεί να εγκατασταθεί σε οποιαδήποτε γωνία, οριζόντια και κάθετη εντός εμβέλειας 360°, ωστόσο, η διάρκεια ζωής των οπτικών μερών θα μειωθεί κατά την ακόλουθη κατάσταση εγκατάστασης:

- Όταν η συσκευή προβολής τοποθετείται, ο φακός είναι στραμμένος προς τα κάτω.
 - Όταν η είσοδος εξαερισμού στο πλάι είναι στραμμένη προς τα κάτω στην εγκατάσταση σε θέση πορτραίτου. (→ σελίδα 154)
- Για εγκατάσταση σε θέση πορτραίτου, εγκαταστήστε τη συσκευή προβολής με την είσοδο εξαερισμού στο κάτω μέρος. Τηρήστε τις προφυλάξεις για την εγκατάσταση σε θέση πορτραίτου.

* Μια προσαρμοσμένη βάση απαιτείται για να συνδεθεί με τη συσκευή προβολής. (→ σελίδα 155)

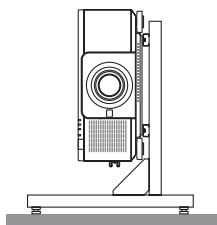

⚠ Προφυλάξεις για Πυρκαγιά και Ηλεκτροπληξία ⚠

- Βεβαιωθείτε ότι ο χώρος εξαερίζεται επαρκώς και ότι ο εξαερισμός δεν εμποδίζεται, ώστε να μη συσσωρεύεται θερμότητα στο εσωτερικό της συσκευής προβολής. Αφήστε αρκετή απόσταση ανάμεσα στη συσκευή προβολής και τον τοίχο. (→ σελίδα xi)
- Μην προσπαθήσετε να αγγίξετε την έξοδο εξαερισμού από την πίσω πλευρά (όπως τη βλέπουμε από μπροστά) καθώς μπορεί να είναι καυτή όταν η συσκευή προβολής είναι ενεργοποιημένη και αμέσως μετά την απενεργοποίησή της. Ορισμένα εξαρτήματα της συσκευής προβολής ενδέχεται να θερμανθούν προσωρινά αν απενεργοποιήσετε τη συσκευή προβολής με το πλήκτρο POWER ή αν διακοπεί η παροχή ρεύματος κατά τη διάρκεια της κανονικής λειτουργίας της συσκευής προβολής. Να είστε ιδιαίτερα προσεκτικοί όταν σηκώνετε τη συσκευή προβολής.
- Μην επιτρέπετε ξένα αντικείμενα, όπως συνδετήρες ή κομμάτια χαρτιού να πέφτουν μέσα στη συσκευή προβολής. Μην επιχειρήσετε να βγάλετε οποιαδήποτε αντικείμενα έχουν πέσει μέσα στη συσκευή προβολής. Μην εισάγετε τυχόν μεταλλικά αντικείμενα, όπως σύρμα ή καταβαθία στη συσκευή προβολής. Αν κάτι πέσει μέσα στη συσκευή προβολής, αποσυνδέστε τη αμέσως και ζητήστε από το εξουσιοδοτημένο προσωπικό του σέρβις να το αφαιρέσει.
- Μην τοποθετείτε αντικείμενα πάνω στη συσκευή προβολής.
- Μην αγγίζετε την πρίζα κατά τη διάρκεια καταιγίδας. Αν το κάνετε αυτό μπορεί να προκληθεί ηλεκτροπληξία ή πυρκαγιά.
- Η συσκευή προβολής είναι σχεδιασμένη για λειτουργία σε παροχή ρεύματος 100-240 V AC 50/60 Hz. Βεβαιωθείτε ότι η παροχή ρεύματος συμφωνεί με αυτήν την απαίτηση προτού προσπαθήσετε να χρησιμοποιήσετε τη συσκευή προβολής.
- Μην κοιτάζετε μέσα στο φακό όταν η συσκευή προβολής είναι ενεργοποιημένη. Θα μπορούσε να προκληθεί σοβαρή βλάβη στα μάτια σας.
- Μην κοιτάζετε μέσα στην πηγή φωτισμού χρησιμοποιώντας οπτικά όργανα (όπως μεγεθυντικά γυαλιά και καθρέπτες). Μπορεί να προκληθεί βλάβη στην όραση.
- Όταν ενεργοποιείτε τη συσκευή προβολής, βεβαιωθείτε ότι δεν είναι κανείς στραμμένος προς τον φακό στη διαδρομή του φωτός που εκπέμπεται από το λέιζερ.



- Κρατήστε τυχόν αντικείμενα (μεγεθυντικός φακός, κλπ.) εκτός της πορείας φωτός της συσκευής προβολής. Η πορεία φωτός που εκπέμπεται από το φακό είναι εκτεταμένη, συνεπώς οποιαδήποτε αντικείμενα που θα μπορούσαν να αλλάξουν την πορεία του φωτός που εξέρχεται από το φακό μπορούν να προκαλέσουν απρόβλεπτα αποτελέσματα, όπως πυρκαγιά ή βλάβη στα μάτια.
- Μην τοποθετείτε αντικείμενα που επηρεάζονται εύκολα από τη θερμότητα μπροστά από την έξοδο εξαερισμού της συσκευής προβολής. Σε αυτή την περίπτωση μπορεί να λιώσει το αντικείμενο ή να καούν τα χέρια σας από τη θερμότητα που εκπέμπεται από τον εξαερισμό.
- Χειριστείτε το καλώδιο ηλεκτρικού ρεύματος προσεκτικά. Όταν το καλώδιο ηλεκτρικού ρεύματος είναι κατεστραμμένο ή φθαρμένο μπορεί να προκληθεί ηλεκτροπληξία ή πυρκαγιά.
 - Μην χρησιμοποιείτε κανένα καλώδιο ηλεκτρικού ρεύματος εκτός από αυτό που παρέχεται με τη συσκευή προβολής.
 - Μη λυγίζετε ή τεντώνετε το καλώδιο ηλεκτρικού ρεύματος υπερβολικά.
 - Μην τοποθετείτε το καλώδιο ηλεκτρικού ρεύματος κάτω από τη συσκευή προβολής ή κάτω από οποιοδήποτε βαρύ αντικείμενο.
 - Μην καλύπτετε το καλώδιο ηλεκτρικού ρεύματος με άλλα μαλακά υλικά όπως χαλιά.
 - Μη θερμαίνετε το καλώδιο ηλεκτρικού ρεύματος.
 - Μην πιάνετε το καλώδιο ηλεκτρικού ρεύματος με βρεγμένα χέρια.
- Απενεργοποιήστε τη συσκευή προβολής, αποσυνδέστε το καλώδιο ηλεκτρικού ρεύματος και ζητήστε από εξουσιοδοτημένο προσωπικό του σέρβις να ελέγξει τη συσκευή προβολής, αν ισχύει κάποιο από τα παρακάτω:
 - Όταν το καλώδιο ηλεκτρικού ρεύματος ή η πρίζα είναι κατεστραμμένη ή φθαρμένη.
 - Αν έχει χυθεί κάποιο υγρό μέσα στη συσκευή προβολής ή αν έχει εκτεθεί σε βροχή ή νερό.
 - Αν η συσκευή προβολής δεν λειτουργεί κανονικά, παρόλο που ακολουθείτε τις οδηγίες που περιγράφονται σε αυτό το εγχειρίδιο χρήσης.
 - Αν η συσκευή προβολής σας έχει πέσει κάτω ή αν το περίβλημα έχει υποστεί ζημιά.
 - Αν η συσκευή προβολής παρουσιάζει διακριτή αλλαγή στην απόδοση, υποδεικνύοντας ανάγκη για σέρβις.
- Αποσυνδέστε το καλώδιο ηλεκτρικού ρεύματος και οποιαδήποτε άλλα καλώδια προτού μεταφέρετε τη συσκευή προβολής.
- Απενεργοποιήστε τη συσκευή προβολής και αποσυνδέστε το καλώδιο ηλεκτρικού ρεύματος προτού καθαρίσετε το περίβλημα.
- Απενεργοποιήστε τη συσκευή προβολής και αποσυνδέστε το καλώδιο ηλεκτρικού ρεύματος αν η συσκευή προβολής πρόκειται να μη χρησιμοποιηθεί για μεγάλο χρονικό διάστημα.
- Όταν χρησιμοποιείτε καλώδιο LAN:
 - Για λόγους ασφαλείας, μην το συνδέετε με το σύνδεσμο για καλωδιώσεις περιφερειακών συσκευών που ίσως έχουν μεγάλη τάση.
- Μη χρησιμοποιείτε τη συσκευή προβολής που δυσλειτουργεί. Ενδέχεται να προκαλέσει όχι μόνο ηλεκτροπληξία ή πυρκαγιά αλλά επίσης σοβαρή βλάβη στην όραση σας.
- Μην επιτρέπετε σε παιδιά να χειριστούν μόνο τους τη συσκευή προβολής. Εάν η συσκευή προβολής χρησιμοποιείται από παιδιά, πρέπει να είναι παρόντες ενήλικες και να τα προσέχουν.

- Αν βρεθεί ζημιά ή βλάβη στη συσκευή προβολής, σταματήστε αμέσως να τη χρησιμοποιείτε και επικοινωνήστε με τον αντιπρόσωπό σας για να την επισκευάσετε.
- Ποτέ να μην αποσυναρμολογείται, επισκευάζεται και αναδιαμορφώνεται από τελικούς χρήστες. Αν αυτά εκτελεστούν από τελικούς χρήστες, ενδέχεται να προκληθεί σοβαρό πρόβλημα στην ασφάλεια των χρηστών.
- Συμβουλευθείτε τον αντιπρόσωπό σας για την απόρριψη της συσκευής προβολής. Ποτέ μην αποσυναρμολογείτε τη συσκευή προβολής πριν την απόρριψη.

ΠΡΟΣΟΧΗ

- Κρατήστε τα χέρια σας μακριά από το τμήμα συναρμολογήσεως του φακού ενώ εκτελείτε μετατόπιση φακού. Αν δεν το κάνετε αυτό, μπορεί να πιαστούν τα δάχτυλά σας με την κίνηση του φακού.
- Μην χρησιμοποιείτε το πόδι με δυνατότητα κλίσης για σκοπούς διαφορετικούς από αυτούς για τους οποίους προορίζεται. Η εσφαλμένη χρήση, όπως το σήκωμα του ποδιού κλίσης ή η ανάρτηση στον τοίχο, μπορεί να προκαλέσει ζημιά στη συσκευή προβολής.
- Μην αποστέλλετε τη συσκευή προβολής με υπηρεσίες παράδοσης δεμάτων μέσα σε μαλακή συσκευασία. Μέσα στη μαλακή συσκευασία, μπορεί να προκληθεί ζημιά στη συσκευή προβολής.
- Επιλέξτε [ΥΨΗΛΗ] στη λειτουργία ανεμιστήρα, αν χρησιμοποιείτε τη συσκευή προβολής για συνεχόμενες διαδοχικές μέρες. (Από το μενού, επιλέξτε [ΕΓΚΑΤΑΣΤ] → [ΕΠΙΛΟΓΕΣ(1)] → [ΛΕΙΤΟΥΡΓΙΑ ΑΝΕΜΙΣΤΗΡΑ] → [ΛΕΙΤΟΥΡΓΙΑ] → [ΥΨΗΛΗ].)
- Μην αποσυνδέετε το καλώδιο ηλεκτρικού ρεύματος από την πρίζα ή από τη συσκευή προβολής ενώ η συσκευή προβολής τροφοδοτείται με ρεύμα. Εάν κάνετε κάτι τέτοιο, μπορεί να προκληθεί ζημιά στον ακροδέκτη AC IN της συσκευής προβολής και (ή) στον ακροδέκτη του φισ του καλωδίου ρεύματος.
Για να απενεργοποιήσετε την παροχή ρεύματος όταν είναι ενεργοποιημένη η συσκευή προβολής, χρησιμοποιήστε τον κύριο διακόπτη ρεύματος της συσκευής, ένα πολύπριζο εξοπλισμένο με διακόπτη ρεύματος, ή έναν διακόπτη προστασίας.
- Όταν μετακινείτε τη συσκευή προβολής, βεβαιωθείτε ότι υπάρχουν τουλάχιστον δύο άτομα. Αν επιχειρήσετε να μετακινήσετε τη συσκευή προβολής μόνοι σας μπορεί να υποστείτε πόνο στην πλάτη ή άλλους τραυματισμούς.

Προσοχή κατά τον Χειρισμό του Προαιρετικού Φακού

Εάν θέλετε να μεταφέρετε τη συσκευή προβολής με τον φακό, αφαιρέστε πρώτα το φακό. Να τοποθετείτε πάντα το καπάκι σκόνης στον φακό όποτε δεν είναι συνδεδεμένος στη συσκευή προβολής. Ενδέχεται να προκληθεί ζημιά στον φακό και στον μηχανισμό μετατόπισης φακού λόγω ακατάλληλου χειρισμού κατά τη μεταφορά.

Μην κρατάτε τον φακό ξεχωριστά όταν μεταφέρετε τη συσκευή προβολής.

Εάν κάνετε κάτι τέτοιο, μπορεί να περιστραφεί ο δακτύλιος εστίασης προκαλώντας πτώση της συσκευής προβολής.

Για την τοποθέτηση, την αντικατάσταση και τον καθαρισμό του φακού, βεβαιωθείτε να απενεργοποιήσετε τη συσκευή προβολής και να απασυνδέσετε το καλώδιο τροφοδοσίας. Σε αντίθετη περίπτωση, υπάρχει κίνδυνος τραυματισμού των ματιών, ηλεκτροπληξίας ή εγκαυμάτων.

Προφυλάξεις κατά την εγκατάσταση ή την αντικατάσταση της μονάδας φακού που πωλείται ξεχωριστά (ΜΙΚΡΟΡΥΘΜΙΣΗ ΦΑΚΟΥ)

Μετά την εγκατάσταση ή την αντικατάσταση της μονάδας του φακού, για να πραγματοποιήσετε [ΜΙΚΡΟΡΥΘΜΙΣΗ ΦΑΚΟΥ] πατήστε είτε το πλήκτρο SHUTTER/CALIBRATION στην κύρια μονάδα ή το πλήκτρο INFO/L-CALIB. ενώ κρατάτε πατημένο το πλήκτρο CTL στο τηλεχειριστήριο. (→ σελίδα 18, 118)

Κατά την εκτέλεση της λειτουργίας [ΜΙΚΡΟΡΥΘΜΙΣΗ ΦΑΚΟΥ], είναι βαθμονομημένη η ρύθμιση του εύρους του ζουμ, της εστίασης και της μετατόπισης της επιλογής [ΜΝΗΜΗ ΦΑΚΟΥ].

Επικοινωνήστε με τον αντιπρόσωπό σας για την εγκατάσταση και την αντικατάσταση της μονάδας φακού.

Προφυλάξεις για το Τηλεχειριστήριο

- Χειριστείτε το τηλεχειριστήριο προσεκτικά.
- Αν βραχεί το τηλεχειριστήριο, σκουπίστε το αμέσως.
- Αποφύγετε την υπερβολική θερμότητα και υγρασία.
- Μην βραχυκυκλώνετε, θερμαίνετε ή αποσυναρμολογείτε τις μπαταρίες.
- Μην ρίχνετε τις μπαταρίες στη φωτιά.
- Αν πρόκειται να μη χρησιμοποιήσετε το τηλεχειριστήριο για μεγάλο χρονικό διάστημα, αφαιρέστε τις μπαταρίες.
- Βεβαιωθείτε ότι έχετε τοποθετήσει τις μπαταρίες με τη σωστή πολικότητα (+/-).
- Μην χρησιμοποιείτε μαζί νέες και παλιές μπαταρίες, ούτε διαφορετικούς τύπους μπαταριών.
- Φροντίστε να γίνεται η απόρριψη των χρησιμοποιημένων μπαταριών σύμφωνα με τους τοπικούς κανονισμούς.

Μονάδα Φωτός

1. Το προϊόν διαθέτει ως πηγή φωτισμού μία μονάδα φωτισμού που περιέχει πολλαπλές διόδους λέιζερ.
2. Αυτές οι διόδοι λέιζερ είναι σφραγισμένες στη μονάδα φωτός. Δεν απαιτείται συντήρηση ή σέρβις για την απόδοση της μονάδας φωτός.
3. Δεν επιτρέπεται ο τελικός χρήστης να αντικαθιστά τη μονάδα φωτός.
4. Επικοινωνήστε με τον ειδικό διανομέα για την αντικατάσταση της μονάδας φωτός καθώς και για επιπλέον πληροφορίες.

Προειδοποίηση Ασφαλείας Λέιζερ

- Το προϊόν αυτό κατατάσσεται ως Κατηγορίας 1 του IEC60825-1 Τρίτη έκδοση 2014-05.
Το προϊόν αυτό κατατάσσεται ως Κατηγορίας 3R του IEC60825-1 Δεύτερη έκδοση 2007-03.
Επίσης συμμορφώνεται με τα πρότυπα απόδοσης FDA 21 CFR 1.040,10 και 1.040,11 για προϊόντα λέιζερ με εξαίρεση τις αποκλίσεις σύμφωνα με την Ειδοποίηση για το Λέιζερ Αρ.50, με ημερομηνία 24 Ιουνίου 2007.
Τηρείτε τους νόμους και τους κανονισμούς της χώρας σας σε σχέση με την εγκατάσταση και τη διαχείριση της συσκευής.
- Μπλε διόδοι λέιζερ: Μήκος κύματος 450–460 nm.
- Πλάτος και επανάληψη παλμών ρυθμός: 0,74 ms, 240 Hz
- Έξοδος τροφοδοσίας: 240 W
- Το προϊόν αυτό είναι εξοπλισμένο με μονάδα λέιζερ.
Η χρήση χειριστηρίων ή προσαρμογών των διαδικασιών διαφορετικών από αυτές που υποδεικνύονται στο παρόν εγχειρίδιο ενδέχεται να οδηγήσει σε έκθεση σε επικίνδυνη ακτινοβολία.

 **ΠΡΟΣΟΧΗ**

- Η χρήση χειριστηρίων ή ρυθμίσεων ή η εκτέλεση διαδικασιών διαφορετικών από αυτές που υποδεικνύονται στο παρόν εγχειρίδιο ενδέχεται να οδηγήσουν σε έκθεση επικίνδυνης ακτινοβολίας.

 **ΠΡΟΣΟΧΗ - ΠΡΟΪΟΝ ΛΕΙΖΕΡ ΚΑΤΗΓΟΡΙΑΣ 3R**

ΦΩΣ ΛΕΙΖΕΡ – ΑΠΟΦΥΓΕΤΕ ΤΗΝ ΑΜΕΣΗ ΕΚΘΕΣΗ ΤΩΝ ΜΑΤΙΩΝ

Μονάδα συμβατού φακού: NP16FL/NP17ZL/NP18ZL/NP19ZL/NP20ZL/NP21ZL/NP31ZL

Οριζόντια γωνία H

Φακός	Μεγέθυνση	
	Tele	Ευρεία
NP16FL	—	32,9
NP17ZL	15,5	21,7
NP18ZL	12,4	16,1
NP19ZL	7,7	12,7
NP20ZL	5,3	7,9
NP21ZL	3,4	5,4
NP31ZL	27,8	33,6

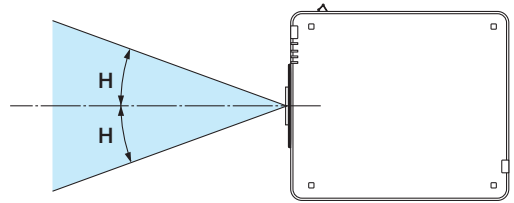

Κατακόρυφη γωνία V

Φακός	Μεγέθυνση	
	Tele	Ευρεία
NP16FL	—	22,0
NP17ZL	9,8	14,0
NP18ZL	7,8	10,2
NP19ZL	4,8	8,0
NP20ZL	3,3	5,0
NP21ZL	2,1	3,4
NP31ZL	18,2	22,5

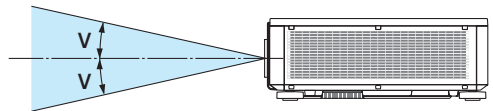

Μονάδα συμβατού φακού: NP39ML

Οριζόντια γωνία H

Φακός	Μεγέθυνση	
	Tele	Ευρεία
NP39ML	—	52,8

Κατακόρυφη γωνία V

Φακός	Tele	Μεγέθυνση	
		Ευρεία	
		V1	V2
NP39ML	—	9,68	21,52

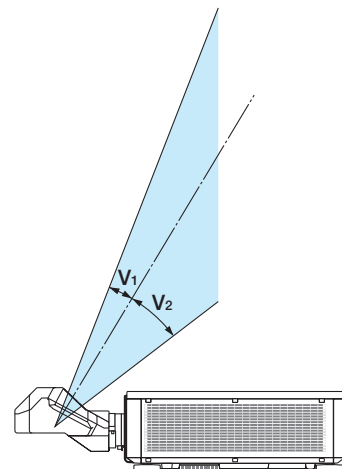
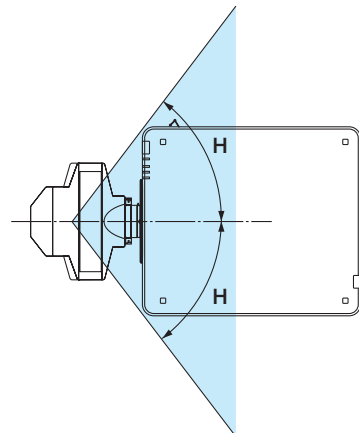

- Η ετικέτα προσοχής και οι επεξηγηματικές ετικέτες των ΠΡΟΪΟΝΤΩΝ ΛΕΪΖΕΡ ΚΑΤΗΓΟΡΙΑΣ 3R είναι κολλημένες στις παρακάτω υποδεικνυόμενες θέσεις.

Ετικέτα 1

	<p>CAUTION POSSIBLY HAZARDOUS OPTICAL RADIATION EMITTED FROM THIS PRODUCT. DO NOT STARE AT OPERATING LAMP. MAY BE HARMFUL TO THE EYES. RISK GROUP 2 IEC 62471:2006</p>	<p>VORSICHT Dieses Produkt strahlt eventuell gefährliche optische Strahlung aus. Schauen Sie nicht in die eingeschaltete Lampe. Dies kann Ihre Augen gefährden. RISIKOGRUPPE 2 IEC 62471:2006</p>	<p>MISE EN GARDE Rayonnement optique éventuellement dangereux émis par ce produit. Ne regardez pas fixement la lampe de fonctionnement. Cela peut être dangereux pour les yeux. GROUPE À RISQUE 2 IEC 62471:2006</p>
---	---	---	--

<p>ВНИМАНИЕ Возможно опасное оптическое излучение, излучаемое данным продуктом. Не смотрите пристально на рабочую лампу. Это может быть вредным для глаз. ГРУППА РИСКА 2 IEC 62471:2006</p>	<p>주의 이 제품에서 인체에 유해한 광학 방사선이 방출될 수 있습니다. 작동 램프를 직접 응시하지 마십시오. 눈에 해로울 수 있습니다. 위험군 2 IEC 62471:2006</p>
---	--

Ετικέτα 2

	<p>COMPLIES WITH 21 CFR 1040.10 AND 1040.11 EXCEPT FOR DEVIATIONS PURSUANT TO LASER NOTICE No. 50, DATED JUNE 24, 2007</p>
<p>LASER RADIATION AVOID DIRECT EYE EXPOSURE CLASS 3R LASER PRODUCT WAVE LENGTH: 450-460 nm MAX. PULSE ENERGY: 0.376mJ PULSE DURATION: 0.74 ms IEC/EN 60825-1:2007 CLASS 1 LASER PRODUCT IEC/EN 60825-1:2014</p>	<p>레이저 방사선 육안으로 쳐다보지 말 것 등급 3R 레이저 제품 파장: 450-460nm 최대 펄스 에너지: 0.376mJ 펄스 지속 시간: 0.74ms IEC/EN 60825-1:2007 등급 1 레이저 제품 IEC/EN 60825-1:2014</p>
<p>LASERSTRAHLUNG DIREKTE EXPOSITION DER AUGEN VERMEIDEN LASERPRODUKT DER KLASSE 3R WELLENLÄNGE: 450-460 nm MAX. PULSENERGIE: 0,376 mJ IMPULSDAUER: 0,74 ms IEC/EN 60825-1:2007 LASERPRODUKT DER KLASSE 1 IEC/EN 60825-1:2014</p>	
<p>RAYONNEMENT LASER ÉVITER D'EXPOSER DIRECTEMENT LES YEUX PRODUIT LASER DE CLASSE 3R LONGUEUR D'ONDE : 450-460 nm ÉNERGIE D'IMPULSION MAX. : 0,376 mJ DURÉE DE L'IMPULSION : 0,74 ms IEC/EN 60825-1:2007 PRODUIT LASER DE CLASSE 1 IEC/EN 60825-1:2014</p>	
<p>ЛАЗЕРНОЕ ИЗЛУЧЕНИЕ ИЗБЕГАЙТЕ ПРЯМОГО ВОЗДЕЙСТВИЯ НА ГЛАЗА ЛАЗЕРНОЕ ИЗДЕЛИЕ 3R КЛАССА ОПАСНОСТИ ДЛИНА ВОЛНЫ: 450-460 нм МАКС. ЭНЕРГИЯ ИМПУЛЬСА: 0,376 мДж ДЛИТЕЛЬНОСТЬ ИМПУЛЬСА: 0,74 мс IEC/EN 60825-1:2007 ЛАЗЕРНОЕ ИЗДЕЛИЕ 1 КЛАССА ОПАСНОСТИ IEC/EN 60825-1:2014</p>	

Ετικέτα 3

LASER APERTURE
LASERÖFFNUNG
OUVERTURE LASER
АПЕРТУРА ЛАЗЕРА
레이저 개구부

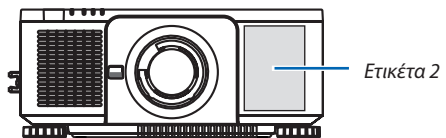
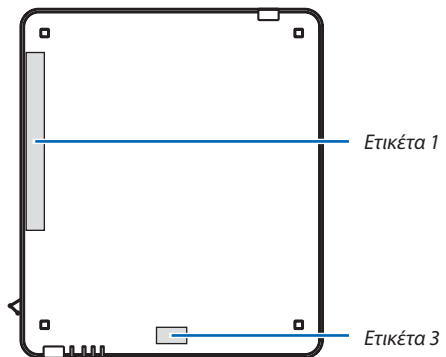

• Ετικέτα Ταυτότητας Κατασκευαστή

(Για PX803UL-WH)

<p>NEC MODEL No.NP-PX803UL-WH 100-240V ~ 50/60Hz 9.6-4.0A</p>		   		<p>제품명: 프로젝터 모델명: NP-PX803UL-WH 제조국가: 엘타 비전오 디스플레이 시스템 (우양) 리미티드 입력전력: AC100-240V ~, 50/60Hz, 9.6-4.0A 생산일: 일련번호에 표기 인용 서비스 센터 전화 번호: 080-022-1155 (호성 ITX주식회사) *본 라벨과 전화번호는 국내 규정 내에서 적절한 목적으로만 사용되어야 합니다. Tegangan dan Frekuensi: 100-240V ~ 50/60Hz Produksi China</p>		<p>CAUTION ATTENTION : TO PREVENT ELECTRIC SHOCK, DO NOT OPEN TOP COVER. NO USER-SERVICEABLE PARTS INSIDE. : AFIN DE PREVENIR UN CHOC ELECTRIQUE NE PAS ENLEVER LE COUVERCLE S'ADRESSER A UN REPARATEUR COMPETENT. ВНИМАНИЕ : ВО ИЗБЕЖАНИЕ УДАРА ЭЛЕКТРИЧЕСКИМ ТОКОМ НЕ ОТКРЫВАЙТЕ ВЕРХНЮЮ КРЫШКУ. ВНУТРИ НЕТ ДЕТАЛЕЙ, ОБСЛУЖИВАЕМЫХ ПОЛЬЗОВАТЕЛЕМ. 주의 : 전기충격 방지를 위해 캐비닛을 열지 마십시오. 내부에는 사용자를 위한 서비스가능 부품이 들어있지 않습니다. WARNING : TO REDUCE THE RISK OF FIRE OR ELECTRIC SHOCK, DO NOT EXPOSE THIS APPLIANCE TO RAIN OR MOISTURE. AVERTISSEMENT : POUR EVITER UN FEU OU UN RISQUE D' ELECTROCUTION NE PAS EXPOSER CET ENSEMBLE A LA PLUIE OU A L'UMIDITE. ПРЕДУПРЕЖДЕНИЕ : ДЛЯ СНИЖЕНИЯ РИСКА ВОЗГОРАНИЯ ИЛИ УДАРА ЭЛЕКТРИЧЕСКИМ ТОКОМ НЕ ПОДВЕРГАЙТЕ ДАННОЕ ИЗДЕЛИЕ ВОЗДЕЙСТВИЮ ДОЖДЯ ИЛИ ВЛАГИ. 경고 : 화재나 전기충격 위험을 줄이려면 비나 습기에 제품을 노출시키지 마십시오. HINWEIS : ZUR TRENNUNG VOM NETZ IST DER NETZSTECKER AUS DER STECKDOSE ZU ZIEHEN!</p>	
<p>THIS DEVICE COMPLIES WITH PART 15 OF THE FCC RULES, OPERATION IS SUBJECT TO THE FOLLOWING TWO CONDITIONS:(1) THIS DEVICE MAY NOT CAUSE HARMFUL INTERFERENCE, AND (2) THIS DEVICE MUST ACCEPT ANY INTERFERENCE RECEIVED, INCLUDING INTERFERENCE THAT MAY CAUSE UNDESIRABLE OPERATION.</p> <p>CAN ICES-3(A)/NMB-3(A)</p> <p>Complies with FDA performance standards for laser products except for deviations pursuant to Laser Notice No.50,dated June 24,2007. THIS CABINET IS CONSTRUCTED OF PLASTIC (PC). Contact address for EMEA NEC Display Solutions Europe GmbH Landshuter Allee 12-14 80637 Munich, Germany</p>		<p>NEC Display Solutions, Ltd. 4-28, Mita 1-chome, Minato-ku, Tokyo, Japan MADE IN CHINA</p>					

(Για PX803UL-BK)

<p>NEC MODEL No.NP-PX803UL-BK 100-240V ~ 50/60Hz 9.6-4.0A</p>		   		<p>제품명: 프로젝터 모델명: NP-PX803UL-BK 제조국가: 엘타 비전오 디스플레이 시스템 (우양) 리미티드 입력전력: AC100-240V ~, 50/60Hz, 9.6-4.0A 생산일: 일련번호에 표기 인용 서비스 센터 전화 번호: 080-022-1155 (호성 ITX주식회사) *본 라벨과 전화번호는 국내 규정 내에서 적절한 목적으로만 사용되어야 합니다. Tegangan dan Frekuensi: 100-240V ~ 50/60Hz Produksi China</p>		<p>CAUTION ATTENTION : TO PREVENT ELECTRIC SHOCK, DO NOT OPEN TOP COVER. NO USER-SERVICEABLE PARTS INSIDE. : AFIN DE PREVENIR UN CHOC ELECTRIQUE NE PAS ENLEVER LE COUVERCLE S'ADRESSER A UN REPARATEUR COMPETENT. ВНИМАНИЕ : ВО ИЗБЕЖАНИЕ УДАРА ЭЛЕКТРИЧЕСКИМ ТОКОМ НЕ ОТКРЫВАЙТЕ ВЕРХНЮЮ КРЫШКУ. ВНУТРИ НЕТ ДЕТАЛЕЙ, ОБСЛУЖИВАЕМЫХ ПОЛЬЗОВАТЕЛЕМ. 주의 : 전기충격 방지를 위해 캐비닛을 열지 마십시오. 내부에는 사용자를 위한 서비스가능 부품이 들어있지 않습니다. WARNING : TO REDUCE THE RISK OF FIRE OR ELECTRIC SHOCK, DO NOT EXPOSE THIS APPLIANCE TO RAIN OR MOISTURE. AVERTISSEMENT : POUR EVITER UN FEU OU UN RISQUE D' ELECTROCUTION NE PAS EXPOSER CET ENSEMBLE A LA PLUIE OU A L'UMIDITE. ПРЕДУПРЕЖДЕНИЕ : ДЛЯ СНИЖЕНИЯ РИСКА ВОЗГОРАНИЯ ИЛИ УДАРА ЭЛЕКТРИЧЕСКИМ ТОКОМ НЕ ПОДВЕРГАЙТЕ ДАННОЕ ИЗДЕЛИЕ ВОЗДЕЙСТВИЮ ДОЖДЯ ИЛИ ВЛАГИ. 경고 : 화재나 전기충격 위험을 줄이려면 비나 습기에 제품을 노출시키지 마십시오. HINWEIS : ZUR TRENNUNG VOM NETZ IST DER NETZSTECKER AUS DER STECKDOSE ZU ZIEHEN!</p>	
<p>THIS DEVICE COMPLIES WITH PART 15 OF THE FCC RULES, OPERATION IS SUBJECT TO THE FOLLOWING TWO CONDITIONS:(1) THIS DEVICE MAY NOT CAUSE HARMFUL INTERFERENCE, AND (2) THIS DEVICE MUST ACCEPT ANY INTERFERENCE RECEIVED, INCLUDING INTERFERENCE THAT MAY CAUSE UNDESIRABLE OPERATION.</p> <p>CAN ICES-3(A)/NMB-3(A)</p> <p>Complies with FDA performance standards for laser products except for deviations pursuant to Laser Notice No.50,dated June 24,2007. THIS CABINET IS CONSTRUCTED OF PLASTIC (PC). Contact address for EMEA NEC Display Solutions Europe GmbH Landshuter Allee 12-14 80637 Munich, Germany</p>		<p>NEC Display Solutions, Ltd. 4-28, Mita 1-chome, Minato-ku, Tokyo, Japan MADE IN CHINA</p>					

Θέση της Ετικέτας Ταυτότητας του Κατασκευαστή

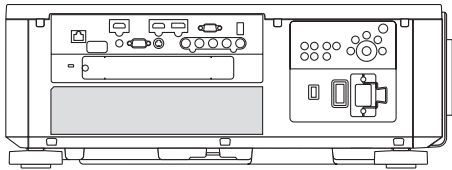

Σχετικά με τα πνευματικά δικαιώματα των προβαλλόμενων εικόνων:

Παρακαλούμε λάβετε υπόψη ότι η χρήση αυτής της συσκευής προβολής για εμπορική χρήση ή για την προσέλκυση της προσοχής του κοινού σε κάποιο δημόσιο χώρο, όπως καφετέρια ή ξενοδοχείο, και η χρήση συμπίεσης ή επέκτασης της εικόνας της οθόνης με τις ακόλουθες λειτουργίες μπορεί να εγείρει ανησυχίες σχετικά με την καταπάτηση πνευματικών δικαιωμάτων, σύμφωνα με το νόμο περί πνευματικών δικαιωμάτων.

[ΛΟΓΟΣ ΔΙΑΣΤΑΣΕΩΝ], [ΒΑΣΙΚΗ ΓΡΑΜΜΗ], Λειτουργία μεγέθυνσης και άλλες παρόμοιες λειτουργίες.

Προφυλάξεις υγείας για τους χρήστες κατά την παρακολούθηση εικόνων 3D

Πριν την προβολή, βεβαιωθείτε ότι έχετε διαβάσει τις προφυλάξεις υγειονομικής περιθαλψής που μπορείτε να βρείτε στο εγχειρίδιο χρήσης που περιλαμβάνεται με τα γυαλιά 3D σας ή το συμβατό με 3D περιεχόμενο όπως δίσκοι Blu-ray, βιντεοπαιχνίδια, αρχεία βίντεο υπολογιστή και παρόμοια.

Για να αποφύγετε τυχόν δυσμενή συμπτώματα, ακολουθήστε τα εξής:

- Μην χρησιμοποιείτε τα γυαλιά 3D για παρακολούθηση οποιουδήποτε υλικού εκτός από εικόνες 3D.
- Αφήστε απόσταση των 2 m ή μεγαλύτερη μεταξύ της οθόνης και του χρήστη. Η παρακολούθηση εικόνων 3D από πολύ κοντινή απόσταση μπορεί να κουράσει τα μάτια σας.
- Αποφύγετε την παρακολούθηση εικόνων 3D για μεγάλο χρονικό διάστημα. Κάνετε διάλειμμα 15 λεπτών ή μεγαλύτερο μετά από κάθε μία ώρα παρακολούθησης.
- Εάν εσείς ή οποιοδήποτε μέλος της οικογένειάς σας έχει ιστορικό επιληπτικών κρίσεων φωτοευαισθησίας, συμβουλευτείτε γιατρό πριν την παρακολούθηση εικόνων 3D.
- Κατά την παρακολούθηση εικόνων 3D, αν νιώσετε αδιαθεσία όπως ναυτία, ζαλάδα, αναγούλα, κεφαλαλγία, καταπόνηση των ματιών, θολή όραση, σπασμούς και μούδιασμα, διακόψτε την παρακολούθησή τους. Αν τα συμπτώματα επιμένουν, συμβουλευτείτε ένα γιατρό.
- Παρακολούθηση εικόνων 3D μπροστά από την οθόνη. Παρακολούθηση από γωνία μπορεί να προκαλέσει κόπωση ή καταπόνηση των ματιών.

Λειτουργία διαχείρισης ενέργειας

Προκειμένου να διατηρηθεί η χαμηλή κατανάλωση ενέργειας, κατά την αποστολή από το εργοστάσιο έχουν οριστεί οι ακόλουθες λειτουργίες διαχείρισης ενέργειας (1) και (2). Παρακαλούμε εμφανίστε το μενού επί της οθόνης και αλλάξτε τις ρυθμίσεις (1) και (2) σύμφωνα με τον σκοπό χρήσης της συσκευής προβολής.

1. ΛΕΙΤΟΥΡΓΙΑ ΑΝΑΜΟΝΗΣ (Εργοστασιακή προεπιλογή: ΚΑΝΟΝΙΚΗ)

- Όταν έχει επιλεγεί [ΚΑΝΟΝΙΚΗ] για [ΛΕΙΤΟΥΡΓΙΑ ΑΝΑΜΟΝΗΣ], οι ακόλουθοι σύνδεσμοι και λειτουργίες δεν λειτουργούν: Ακροδέκτης HDMI OUT, Θύρα Ethernet/HDBaseT, Θύρα USB, λειτουργίες LAN, λειτουργία Mail Alert
(→ σελίδα 134)

2. ΑΥΤΟΜ. ΑΠΕΝΕΡΓΟΠ. (Εργοστασιακή προεπιλογή: 1 ώρα)

- Όταν έχετε επιλέξει [1:00] για [ΑΥΤΟΜ. ΑΠΕΝΕΡΓΟΠ.], μπορείτε να ενεργοποιήσετε την αυτόματη απενεργοποίηση της συσκευής προβολής σε 1 ώρα αν δεν λαμβάνεται καθόλου σήμα από οποιαδήποτε είσοδο ή δεν εκτελείται καμία λειτουργία.
(→ σελίδα 135)

Διάκενο για την Εγκατάσταση της Συσκευής Προβολής

Αφήστε επαρκή απόσταση μεταξύ της συσκευής προβολής και των περιβαλλόντων αντικειμένων όπως απεικονίζεται παρακάτω. Η εξάτμιση υψηλής θερμοκρασίας που εξέρχεται από τη συσκευή ενδέχεται να αναρροφηθεί ξανά μέσα στη συσκευή. Αποφύγετε την εγκατάσταση της συσκευής προβολής σε μέρος όπου η κυκλοφορία του αέρα από το HVAC κατευθύνεται προς αυτή.

Ο θερμός αέρας από το HVAC μπορεί να εισχωρήσει από την είσοδο εξαερισμού της συσκευής προβολής. Αν συμβεί αυτό, η θερμοκρασία στο εσωτερικό της συσκευής προβολής θα αυξηθεί πολύ προκαλώντας την αυτόματη απενεργοποίηση της συσκευής μέσω της προστασίας υπερθέρμανσης.

- Σχετικά με την προβολή σε πορτραίτο, παρακαλούμε ανατρέξτε στην ενότητα «Προβολή σε πορτραίτο» στη σελίδα 154.

Παράδειγμα 1 – Εάν υπάρχουν τοίχοι και στις δύο πλευρές της συσκευής προβολής.

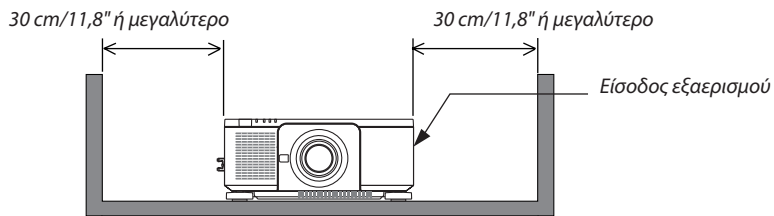

ΣΗΜΕΙΩΣΗ:

Το σχέδιο δείχνει το σωστό διάκενο που απαιτείται για το μπροστινό, πίσω και πάνω μέρος της συσκευής προβολής.

Παράδειγμα 2 – Εάν υπάρχει τοίχος πίσω από τη συσκευή προβολής.

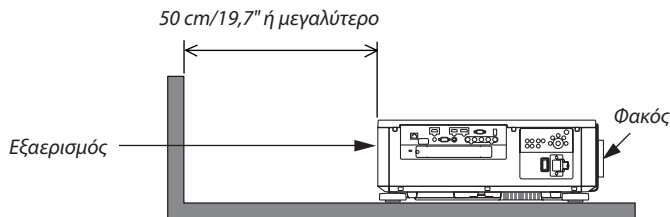

ΣΗΜΕΙΩΣΗ:

Το σχέδιο δείχνει το σωστό διάκενο που απαιτείται για το δεξί, αριστερό και πάνω μέρος της συσκευής προβολής.

Πίνακας Περιεχομένων

Σημαντικές πληροφορίες	i
1. Εισαγωγή	1
1 Τι υπάρχει στο Κουτί;	1
2 Εισαγωγή στη Συσκευή Προβολής	3
Συγχαρητήρια για την Αγορά της Συσκευής Προβολής Σας.....	3
Γενικά	3
Πηγή φωτός · Φωτεινότητα.....	3
Εγκατάσταση.....	3
Βίντεο.....	4
Δίκτυο.....	4
Εξοικονόμηση ενέργειας.....	4
Σχετικά με το παρόν εγχειρίδιο χρήσης	5
3 Ονομασίες Εξαρτημάτων της Συσκευής Προβολής	6
Εμπρός/Επάνω.....	6
Πίσω	7
Χειριστήρια/Πίνακας Ενδείξεων.....	8
Χαρακτηριστικά Τερματικών.....	9
4 Ονομασίες Εξαρτημάτων του Τηλεχειριστηρίου	10
Εγκατάσταση Μπαταριών	11
Προφυλάξεις για το Τηλεχειριστήριο	11
Εμβέλεια Λειτουργίας για το Ασύρματο Τηλεχειριστήριο.....	12
Χρήση του Τηλεχειριστηρίου σε Ενσύρματη Λειτουργία.....	12
2. Προβολή Εικόνας (Βασική Λειτουργία)	13
1 Διαδικασία Προβολής μίας Εικόνας.....	13
2 Σύνδεση του Υπολογιστή Σας/Σύνδεση του Καλωδίου Ρεύματος	14
Χρησιμοποιώντας τα Παρεχόμενα Καλώδια Ρεύματος	15
Χρησιμοποιώντας τον Αναστολέα του Καλωδίου Ρεύματος	16
3 Ενεργοποίηση της Συσκευής Προβολής.....	17
Εκτέλεση Μικρορύθμισης Φακού	18
Σημείωση για την οθόνη Εκκίνησης (οθόνη Επιλογής Γλώσσας Μενού)	19
4 Επιλογή Πηγής.....	20
Επιλογή της πηγής υπολογιστή ή βίντεο	20
5 Ρύθμιση του Μεγέθους και της Θέσης της Εικόνας.....	22
Ρύθμιση της κάθετης θέσης μιας προβαλλόμενης εικόνας (Μετατόπιση φακού)	23
Εστίαση	26
Ζουμ	31
Προσαρμογή του Ποδιού με Δυνατότητα Κλίσης.....	32
6 Αυτόματη Βελτίωση Σήματος Υπολογιστή.....	33
Ρύθμιση της Εικόνας με τη Λειτουργία Αυτόματης Ρύθμισης	33
7 Απενεργοποίηση της Συσκευής Προβολής	34
8 Μετά τη Χρήση.....	35
3. Πρακτικές Λειτουργίες	36
1 Σβήστε το φως της συσκευής προβολής (ΚΛΕΙΣΤΡΟ ΦΑΚΟΥ).....	36
2 Απενεργοποίηση της Εικόνας	36
3 Απενεργοποίηση του Μενού στην Οθόνη (Σίγαση στην Οθόνη)	36

4	Πάγωμα μίας Εικόνας.....	37
5	Μεγέθυνση μίας Εικόνας.....	38
6	Αλλαγή ΛΕΙΤΟΥΡΓΙΑΣ ΦΩΤΙΣΜΟΥ/Ελέγχος Αποτελέσματος Εξοικονόμησης Ενέργειας Κατά τη Χρήση της ΛΕΙΤΟΥΡΓΙΑΣ ΦΩΤΙΣΜΟΥ [ΛΕΙΤΟΥΡΓΙΑ ΦΩΤΙΣΜΟΥ]	39
	Έλεγχος Αποτελέσματος Εξοικονόμησης Ενέργειας [ΜΕΤΡΗΤΗΣ ΑΝΘΡΑΚΑ]	41
7	Διόρθωση της Οριζόντιας και Κάθετης Παραμόρφωσης Βασικής Γραμμής [ΑΚΡΑ ΓΩΝΙΩΝ] ..	42
8	Αποτροπή της Μη Εξουσιοδοτημένης Χρήσης της Συσκευής Προβολής [ΑΣΦΑΛΕΙΑ].....	45
9	Προβολή τρισδιάστατων βίντεο	48
	Διαδικασία για την παρακολούθηση τρισδιάστατων βίντεο με αυτή τη συσκευή προβολής	48
	Όταν τα βίντεο δεν μπορούν να προβληθούν σε τρισδιάστατο σήμα	51
10	Χειρισμός της Συσκευής Προβολής με Χρήση ενός Προγράμματος Περιήγησης HTTP	52
11	Αποθήκευση Αλλαγών για τη Μετατόπιση Φακού, Ζουμ και Εστίασης [ΜΝΗΜΗ ΦΑΚΟΥ].....	58
	Για να αποθηκεύσετε τις προσαρμοσμένες τιμές στη [ΑΝΑΦ ΜΝΗΜΗ ΦΑΚΟΥ]:.....	59
	Για να καλέσετε τις προσαρμοσμένες σας τιμές από την [ΑΝΑΦ. ΜΝΗΜΗ ΦΑΚΟΥ]:.....	61
4.	Προβολή Πολλαπλής Οθόνης	64
1	Πράγματα που μπορείτε να κάνετε με την προβολή πολλαπλής οθόνης.....	64
	Περίπτωση 1. Χρήση μίας συσκευής προβολής για την προβολή δύο τύπων βίντεο [PIP/ΕΙΚΟΝΑ-ΕΙΚΟΝΑ].....	64
	Περίπτωση 2. Χρήση τεσσάρων συσκευών προβολής (ανάλυση: WUXGA) για προβολή βίντεο με ανάλυση 2560 × 1600 pixel [ΟΡΟΦΗ].....	65
	Πράγματα που πρέπει να λάβετε υπόψη όταν εγκαθιστάτε συσκευές προβολής.....	67
2	Ταυτόχρονη Προβολή Δύο Εικόνων	68
	Προβολή δυο οθονών	69
	Αλλαγή της κύριας οθόνης με την υπο-οθόνη και αντιστρόφως.....	70
	Περιορισμοί.....	71
3	Εμφάνιση Εικόνας με [ΚΟΠΗ ΑΝΑΜΕΙΞΗΣ]	72
	Ρύθμιση της επικάλυψης των οθονών προβολής.....	73
	Ρύθμιση Μαύρου Επιπέδου	76
5.	Χρήση του Μενού επί της Οθόνης	78
1	Χρήση των Μενού.....	78
2	Στοιχεία Μενού.....	79
3	Λίστα των Στοιχείων Μενού.....	80
4	Περιγραφές και Λειτουργίες του Μενού [ΕΙΣΟΔ].....	86
	HDMI	86
	DisplayPort.....	86
	BNC	86
	BNC(CV).....	86
	BNC(Y/C)	86
	ΥΠΟΛΟΓΙΣΤΗΣ	86
	HDBaseT	86
	SLOT	86
	ΚΑΤΑΛ. ΚΑΤΑΧ.....	86
	ΔΟΚΙΜ ΠΡΟΒΟΛΗΣ	86
5	Περιγραφές και Λειτουργίες του Μενού [ΡΥΘΜΙΣΗ]	90
	[ΕΙΚΟΝΑ].....	90
	[ΕΠΙΛΟΓΕΣ ΕΙΚΟΝΑΣ].....	94

[BINTEO]	98
[ΡΥΘΜΙΣΕΙΣ 3D]	100
Χρησιμοποιώντας τη Λειτουργία Μνήμη Φακού [ΜΝΗΜΗ ΦΑΚΟΥ]	101
6 Περιγραφές και Λειτουργίες του Μενού [ΟΘΟΝΗ]	103
[RIP/ΕΙΚΟΝΑ-ΕΙΚΟΝΑ]	103
[ΓΕΩΜΕΤΡΙΚΗ ΔΙΟΡΘΩΣΗ]	105
[ΚΟΠΗ ΑΝΑΜΕΙΞΗΣ]	109
[ΠΟΛΛΑΠΛΗ ΟΘΟΝΗ]	110
7 Περιγραφές και Λειτουργίες του Μενού [ΕΓΚΑΤΑΣΤ]	112
[MENΟΥ]	112
[ΕΓΚΑΤΑΣΤΑΣΗ(1)]	114
[ΕΓΚΑΤΑΣΤΑΣΗ(2)]	117
[ΧΕΙΡΙΣΤΗΡΙΟ]	119
[ΡΥΘΜΙΣΕΙΣ ΔΙΚΤΥΟΥ]	127
[ΕΠΙΛΟΓΕΣ ΠΗΓΗΣ]	132
[ΕΠΙΛΟΓΕΣ ΤΡΟΦΟΔΟΣΙΑΣ]	134
Επιστροφή στις Εργοστασιακές Προεπιλογές [ΕΠΑΝΑΦ]	136
8 Περιγραφές και Λειτουργίες του Μενού [ΠΛΗΡΟΦ]	137
[ΧΡΟΝΟΣ ΛΕΙΤΟΥΡΓΙΑΣ]	137
[ΠΗΓΗ(1)]	137
[ΠΗΓΗ(2)]	138
[ΠΗΓΗ(3)]	138
[ΠΗΓΗ(4)]	138
[ΕΝΣΥΡΜΑΤΟ LAN]	139
[VERSION(1)]	139
[ΑΛΛΑ]	139
[HDBaseT]	140
6. Σύνδεση με Άλλο Εξοπλισμό	141
1 Τοποθέτηση φακού (πωλείται ξεχωριστά)	141
Τοποθέτηση του φακού	141
Αφαίρεση του φακού	142
2 Δημιουργία Συνδέσεων	143
Σύνδεση με αναλογικό σήμα RGB	143
Σύνδεση με ψηφιακό σήμα RGB	144
Σύνδεση Εξωτερικής Οθόνης	147
Σύνδεση Συσκευής Αναπαραγωγής Blu-ray ή Άλλου Οπτικοακουστικού Εξοπλισμού	148
Σύνδεση Εισόδου Συσκευής	149
Σύνδεση Εισόδου HDMI	150
Σύνδεση φωτογραφικής μηχανής εγγράφων	151
Σύνδεση σε Ενσύρματο LAN	152
Σύνδεση με συσκευή μετάδοσης HDBaseT (διατίθεται στο εμπόριο)	153
Προβολή σε πορτραίτο (κάθετος προσανατολισμός)	154
Στοιβάξη συσκευών προβολής	156
7. Συντήρηση	159
1 Καθαρισμός του Φακού	159
2 Καθαρισμός του Περιβλήματος	159
8. Λογισμικό Υποστήριξης Χρήστη	160

❶ Περιβάλλον Λειτουργίας για το Λογισμικό που Περιλαμβάνεται στο CD-ROM.....	160
Όνομασίες και Χαρακτηριστικά των Συνοδευτικών Προγραμμάτων Λογισμικού.....	160
Λήψη υπηρεσίας.....	160
❷ Εγκατάσταση Προγράμματος Λογισμικού.....	161
Εγκατάσταση για το λογισμικό Windows.....	161
❸ Χειρισμός της Συσκευής Προβολής μέσω LAN (Virtual Remote Tool).....	164
Συνδέστε τη συσκευή προβολής σε ένα δίκτυο LAN.....	165
❹ Χειρισμός της Συσκευής Προβολής μέσω LAN (PC Control Utility Pro 4/Pro 5).....	167
9. Παράρτημα.....	171
❶ Απόσταση προβολής και μέγεθος οθόνης.....	171
Τύποι φακών και απόσταση προβολής.....	171
Πίνακες μεγεθών και διαστάσεων οθόνης.....	173
Διακύμανση μετατόπισης φακού.....	174
❷ Τοποθέτηση της Προαιρετικής Πλακέτας (πωλείται ξεχωριστά).....	175
❸ Λίστα Συμβατών Σημάτων Εισόδου.....	177
❹ Προδιαγραφές.....	180
Καλώδιο Ρεύματος.....	183
❺ Διαστάσεις Περιβλήματος.....	184
❻ Αντιστοίχιση ακίδων και ονομάτων των σημάτων των κύριων τερματικών.....	185
❼ Αντιμετώπιση Προβλημάτων.....	187
Μηνύματα Λυχνιών Ένδειξης.....	187
Συνηθισμένα Προβλήματα και Λύσεις.....	189
Εάν δεν υπάρχει εικόνα ή εάν η εικόνα δεν εμφανίζεται σωστά.....	191
❽ Κωδικοί Ελέγχου Η/Υ και Καλωδιακή Σύνδεση.....	192
❾ Λίστα Ελέγχου Αντιμετώπισης Προβλημάτων.....	193

1. Εισαγωγή

1 Τι υπάρχει στο Κουτί;

Βεβαιωθείτε ότι το κουτί σας περιέχει ότι περιλαμβάνεται στη λίστα. Αν λείπει κάποιο τεμάχιο, επικοινωνήστε με τον αντιπρόσωπο σας.

Φυλάξτε το κουτί και τα υλικά συσκευασίας σε περίπτωση που χρειαστεί να μεταφέρετε τη συσκευή προβολής σας.

Συσκευή προβολής

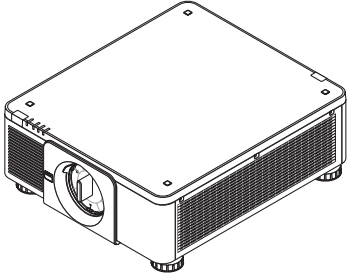

Καπάκι σκόνης για το φακό

* Η συσκευή προβολής αποστέλλεται χωρίς φακό. Για τους τύπους φακών και τις αποστάσεις προβολής, ανατρέξτε στη σελίδα 171.

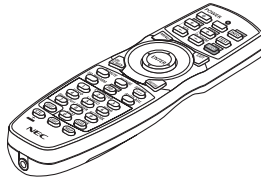

Τηλεχειριστήριο
(7N901041)

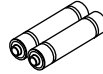

Αλκαλικές μπαταρίες AA
(x2)

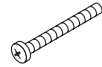

Αντικλεπτική βίδα φακού
(79TM1071)
Η βίδα αυτή δυσκολεύει την αφαίρεση του φακού που είναι τοποθετημένος στη συσκευή προβολής. (→ σελίδα 142)

Καλώδιο ρεύματος x 3

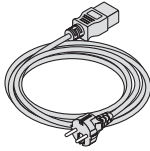

(79TM1021)

Για την Ευρώπη/Ασία/Νότια Αμερική

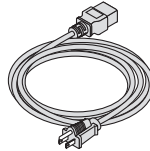

(79TQ1001 για εναλλασσόμενο
ρεύμα 120 V)

Για τη Βόρεια Αμερική

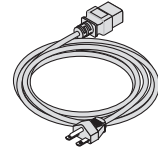

(79TQ1011 για εναλλασσόμενο
ρεύμα 200 V)

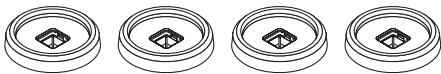

4 Βάσεις στοίβαξης (79TM1101)

Κατά τη στοίβαξη συσκευών προβολής (διπλή στοίβαξη), το πόδι κλίσης της πάνω συσκευής προβολής θα τοποθετηθεί σε αυτές τις βάσεις στοίβαξης. (→ σελίδα 157)

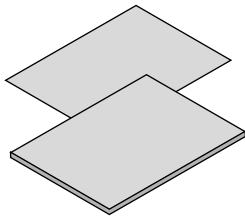

- Σημαντικές Πληροφορίες (7N8N6631)
- Οδηγός Γρήγορης Εγκατάστασης (7N8N6641)
- Αυτοκόλλητο Ασφαλείας (Χρησιμοποιήστε αυτό το αυτοκόλλητο όταν ο κωδικός ασφαλείας είναι ενεργοποιημένος.)

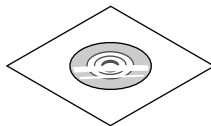

CD-ROM Συσκευής προβολής NEC
Εγχειρίδιο χρήσης (PDF) και βοηθητικό λογισμικό (7N952341)

Μόνο για τη Βόρεια Αμερική

Περιορισμένη εγγύηση

Για πελάτες στην Ευρώπη:

Μπορείτε να βρείτε την τρέχουσα ισχύουσα Πολιτική Εγγύησης στον Ιστότοπό μας:

www.nec-display-solutions.com

Τοποθέτηση/Αφαίρεση του Καπακιού Σκόνης

Για να αφαιρέσετε το καπάκι σκόνης από τη συσκευή προβολής, πιέστε τη γλωσσίδα επάνω αριστερά προς τα έξω και τραβήξτε τη λαβή στο κέντρο του καπακιού.

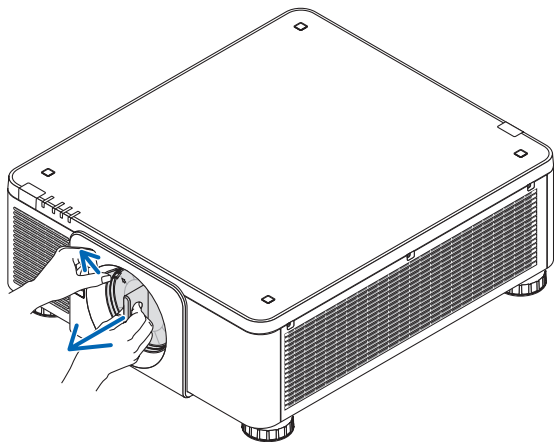

Για να προσαρτήσετε το καπάκι στη συσκευή προβολής, τοποθετήστε το άγκιστρο στο κάτω άκρο του καπακιού σκόνης και τοποθετήστε το μέσα στο άνοιγμα της συσκευής προβολής με το σημείο ενός τριγωνικού σημαδιού (▽) στραμμένο προς τα κάτω (① στην παρακάτω εικόνα), και στη συνέχεια σπρώξτε την πάνω άκρη του καπακιού σκόνης από τη συσκευή προβολής για να τοποθετήσετε το άγκιστρο στην υποδοχή ενώ κρατάτε τη λαβή (② στην παρακάτω εικόνα).

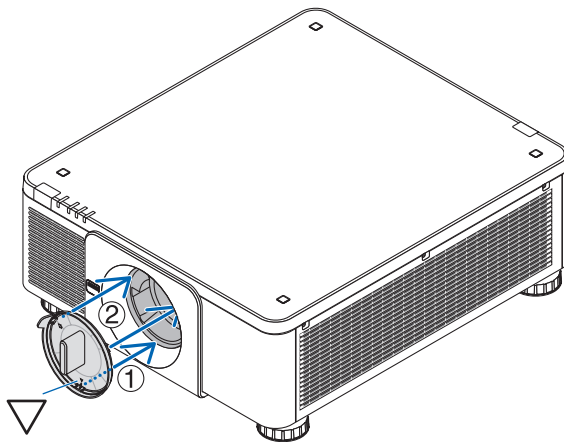

2 Εισαγωγή στη Συσκευή Προβολής

Αυτή η ενότητα σας παρουσιάζει τη νέα σας συσκευή προβολής και περιγράφει τα χαρακτηριστικά και τα χειριστήρια.

Συγχαρητήρια για την Αγορά της Συσκευής Προβολής Σας

Αυτή η συσκευή προβολής είναι μία από τις καλύτερες συσκευές προβολής που κυκλοφορούν σήμερα στο εμπόριο. Η συσκευή προβολής σας παρέχει τη δυνατότητα να προβάλλετε εικόνες ακριβείας έως 500 ίντσες κατά πλάτος (μετρημένες διαγώνια) από τον Η/Υ σας ή τον υπολογιστή Mac (επιτραπέζιο ή φορητό), από συσκευή αναπαραγωγής VCR, Blu-ray ή από φωτογραφική μηχανή εγγράφων.

Μπορείτε να χρησιμοποιείτε τη συσκευή προβολής σε επιφάνεια τραπεζιού ή βάσης για να προβάλλετε εικόνες από το πίσω μέρος της οθόνης. Επίσης, έχετε τη δυνατότητα να εγκαταστήσετε μόνιμα τη συσκευή προβολής στην οροφή*1. Μπορείτε να χρησιμοποιείτε το τηλεχειριστήριο ασύρματα.

*1 Μην επιχειρήσετε να τοποθετήσετε μόνοι σας τη συσκευή προβολής σε οροφή.

Η συσκευή προβολής πρέπει να εγκαθίσταται από εξειδικευμένους τεχνικούς για να διασφαλίζεται η σωστή λειτουργία και να μειώνεται ο κίνδυνος τραυματισμού.

Επίσης, η οροφή πρέπει να είναι αρκετά δυνατή για να αντέξει τη συσκευή προβολής και η εγκατάσταση πρέπει να γίνει σε αρμονία με όποιους τοπικούς κανονισμούς δόμησης. Για περισσότερες πληροφορίες, επικοινωνήστε με τον αντιπρόσωπο σας.

Γενικά

• Συσκευή προβολής μονού τσιπ DLP με υψηλή ανάλυση και υψηλή φωτεινότητα

Σχεδιασμένη για προβολή της εικόνας σε ανάλυση 1920 × 1200 pixel (WUXGA), λόγω διαστάσεων 16:10, και φωτεινότητα στα 8.000 lumen.

Πηγή φωτός • Φωτεινότητα

• Η μονάδα φωτισμού είναι εξοπλισμένη με μία δίοδο λέιζερ μακράς διάρκειας

Το προϊόν μπορεί να λειτουργεί με χαμηλό κόστος επειδή η πηγή φωτός λέιζερ μπορεί να χρησιμοποιηθεί για μεγάλο χρονικό διάστημα, χωρίς να απαιτείται αντικατάσταση ή συντήρηση.

• Μπορείτε να ρυθμίσετε τη φωτεινότητα εντός ενός μεγάλου εύρους

Σε αντίθεση με τις συνηθισμένες πηγές φωτός, η φωτεινότητα μπορεί να ρυθμιστεί από 20 έως 100% σε προσαυξήσεις του 1%.

• Λειτουργία [ΣΤΑΘΕΡΗ ΦΩΤΕΙΝΟΤΗΤΑ]

Η φωτεινότητα συνήθως μειώνεται με τη χρήση, αλλά αν επιλέξετε τη λειτουργία [ΣΤΑΘΕΡΗ ΦΩΤΕΙΝΟΤΗΤΑ], οι αισθητήρες στο εσωτερικό της συσκευής προβολής ανιχνεύουν και ρυθμίζουν αυτόματα την απόδοση, διατηρώντας έτσι σταθερή φωτεινότητα καθ' όλη τη διάρκεια ζωής της μονάδας φωτισμού.

Ωστόσο, αν η απόδοση φωτεινότητας οριστεί στο μέγιστο, η φωτεινότητα θα μειωθεί με τη χρήση.

Εγκατάσταση

• Ευρεία γκάμα προαιρετικών φακών, επιλέξιμων ανάλογα με την τοποθεσία εγκατάστασης

Αυτή η συσκευή προβολής υποστηρίζει 8 τύπους προαιρετικών φακών, παρέχοντας μία επιλογή από φακούς που προσαρμόζονται σε πολλές τοποθεσίες εγκατάστασης και μεθόδους προβολής.

Επιπλέον, οι φακοί μπορούν να τοποθετηθούν και να αφαιρεθούν με μία μόνο κίνηση.

Έχετε υπόψη ότι η συσκευή προβολής δεν αποστέλλεται με τοποθετημένο εργοστασιακό φακό. Αγοράστε ξεχωριστά τους προαιρετικούς φακούς.

• Αυτή η συσκευή προβολής μπορεί να εγκατασταθεί σε οποιαδήποτε γωνία, κάθετη και οριζόντια εντός της διακύμανσης των 360°, ωστόσο, η διάρκεια ζωής των οπτικών μερών θα μειωθεί στην ακόλουθη κατάσταση εγκατάστασης:

- Όταν η συσκευή προβολής έχει εγκατασταθεί ο φακός του οποίου είναι στραμμένος προς τα κάτω.
- Όταν η είσοδος εξαερισμού της συσκευής προβολής είναι στραμμένη προς τα κάτω κατά την εγκατάσταση σε θέση πορτραίτου. (Ανατρέξτε στη σελίδα 154)

• Δυνατή διπλή στοιβαξη για προβολή με υψηλή έξοδο φωτός

Στοιβάζοντας 2 συσκευές προβολής, είναι δυνατή η αύξηση της φωτεινότητας σε μεγάλη οθόνη.

- **Έλεγχος φακού ισχύος για γρήγορη και εύκολη ρύθμιση**

Χρησιμοποιώντας τα πλήκτρα στη συσκευή προβολής ή στο τηλεχειριστήριο, μπορείτε να ρυθμίσετε το ζουμ, την εστίαση και τη θέση (μετατόπιση φακού).

Βίντεο

- **Ευρεία γκάμα τερματικών εισόδου/εξόδου (HDMI, DisplayPort, BNC, HDBaseT, κλπ.) και ενσωματωμένο μονοφωνικό ηχείο**

Η συσκευή προβολής είναι εξοπλισμένη με διάφορα τερματικά εισόδου/εξόδου: HDMI, DisplayPort, BNC (5-πύρηνου), υπολογιστής (αναλογικός), HDBaseT, κλπ.

Τα τερματικά εισόδου/εξόδου HDMI και το τερματικό εισόδου DisplayPort της συσκευής προβολής υποστηρίζουν το HDCP.

Το HDBaseT, που προωθείται και προάγεται από την HDBaseT Alliance, αποτελεί μία τεχνολογία ηλεκτρονικών ειδών ευρείας κατανάλωσης (CE) καθώς και εμπορικής συνδεσιμότητας.

- **Υποδοχή για προαιρετική πλακέτα**

Αυτή η συσκευή προβολής έχει μία υποδοχή για προαιρετικές πλακέτες (πωλούνται ξεχωριστά).

- **Ταυτόχρονη προβολή 2 εικόνων (PIP/ΕΙΚΟΝΑ-ΕΙΚΟΝΑ)**

Μπορείτε να προβάλετε ταυτόχρονα δύο εικόνες με μία μόνο συσκευή προβολής.

Υπάρχουν δύο είδη διατάξεων για τις δύο εικόνες: «εικόνα-σε-εικόνα» (PIP (ΕΙΚΟΝΑ ΣΕ ΕΙΚΟΝΑ)), όπου μια δευτερεύουσα εικόνα εμφανίζεται στην κύρια εικόνα, και «εικόνα-εικόνα» (ΕΙΚΟΝΑ-ΕΙΚΟΝΑ), όπου η κύρια και η δευτερεύουσα εικόνα εμφανίζονται η μία δίπλα στην άλλη.

- **Προβολή πολλαπλής οθόνης χρησιμοποιώντας πολλαπλές συσκευές προβολής**

Αυτή η συσκευή προβολής είναι εξοπλισμένη με πολλαπλή είσοδο HDMI και τερματικά εξόδου ώστε να είναι δυνατή η σύνδεση πολλαπλών συσκευών προβολής σε μία αλυσιδωτή σύνδεση. Με τη διαίρεση και προβολή εικόνων υψηλής ανάλυσης σε κάθε συσκευή προβολής, μπορεί να πραγματοποιηθεί υψηλή ποιότητα εικόνας.

Επιπλέον, τα όρια των οθονών εξομαλύνονται χρησιμοποιώντας μια λειτουργία κοπής ανάμειξης.

- **Υποστηρίζει τρισδιάστατη μορφή HDMI**

Αυτή η συσκευή προβολής μπορεί να χρησιμοποιηθεί για να παρακολουθήσετε τρισδιάστατα βίντεο χρησιμοποιώντας εμπορικά διαθέσιμα γυαλιά 3D τύπου ενεργού κλείστρου και πομπούς τρισδιάστατου σήματος που υποστηρίζουν το Xrand 3D.

Δίκτυο

- **Παρέχεται εύκολο βοηθητικό λογισμικό (Λογισμικό υποστήριξης χρήστη) με τον βασικό εξοπλισμό**

Μπορείτε να χρησιμοποιήσετε τα τρία βοηθητικά λογισμικά που είναι αποθηκευμένα στο εσώκλειστο CD-ROM της Συσκευής Προβολής NEC (Virtual Remote Tool, PC Control Utility Pro 4 (για Windows) και PC Control Utility Pro 5 (για Mac OS)).

- **Συμβατότητα με το CRESTRON ROOMVIEW**

Αυτή η συσκευή προβολής υποστηρίζει το CRESTRON ROOMVIEW, επιτρέποντας τη διαχείριση από υπολογιστή ή χειριστή πολλαπλών συσκευών που είναι συνδεδεμένες στο δίκτυο.

Εξοικονόμηση ενέργειας

- **Σχεδιασμός για εξοικονόμηση ενέργειας με κατανάλωση 0,27 watt ή λιγότερο σε κατάσταση αναμονής**

Όταν η λειτουργία αναμονής του μενού επί της οθόνης έχει οριστεί σε «ΚΑΝΟΝΙΚΗ», η κατανάλωση ενέργειας στη λειτουργία αναμονής είναι 0,27 watt ή λιγότερο.

0,18 watt με τάση ρεύματος AC100V-130V και 0,27 watt με τάση ρεύματος AC200V-240V.

- **«ΛΕΙΤΟΥΡΓΙΑ ΦΩΤΙΣΜΟΥ» για χαμηλή κατανάλωση ενέργειας και ένδειξη «Μετρητή άνθρακα»**

Η συσκευή προβολής διαθέτει «ΛΕΙΤΟΥΡΓΙΑ ΦΩΤΙΣΜΟΥ» για μειωμένη κατανάλωση ενέργειας κατά τη χρήση. Επιπλέον, η λειτουργία εξοικονόμησης ενέργειας όταν έχει οριστεί η ΛΕΙΤΟΥΡΓΙΑ ΦΩΤΙΣΜΟΥ μετατρέπεται σε ποσότητα μείωσης εκπομπών CO₂ και υποδεικνύεται στο μήνυμα επιβεβαίωσης που εμφανίζεται κατά την απενεργοποίηση καθώς και στις «Πληροφορίες» του μενού επί της οθόνης (ΜΕΤΡΗΤΗΣ ΑΝΘΡΑΚΑ).

Σχετικά με το παρόν εγχειρίδιο χρήσης

Ο πιο γρήγορος τρόπος για να ξεκινήσετε είναι να μη βιαστείτε και να τα κάνετε όλα σωστά την πρώτη φορά. Αφιερώστε μερικά λεπτά για να διαβάσετε το εγχειρίδιο χρήσης. Έτσι, μπορεί να γλιτώσετε χρόνο αργότερα. Στην αρχή κάθε ενότητας του εγχειριδίου θα βρείτε μία επισκόπηση. Αν η συγκεκριμένη ενότητα δεν ανταποκρίνεται στις απορίες σας, μπορείτε να την παρακάμψετε.

3 Ονομασίες Εξαρτημάτων της Συσκευής Προβολής

Εμπρός/Επάνω

Ο φακός πωλείται ξεχωριστά. Η παρακάτω περιγραφή αναφέρεται στην περίπτωση που ο φακός NP18ZL είναι προσαρτημένος.

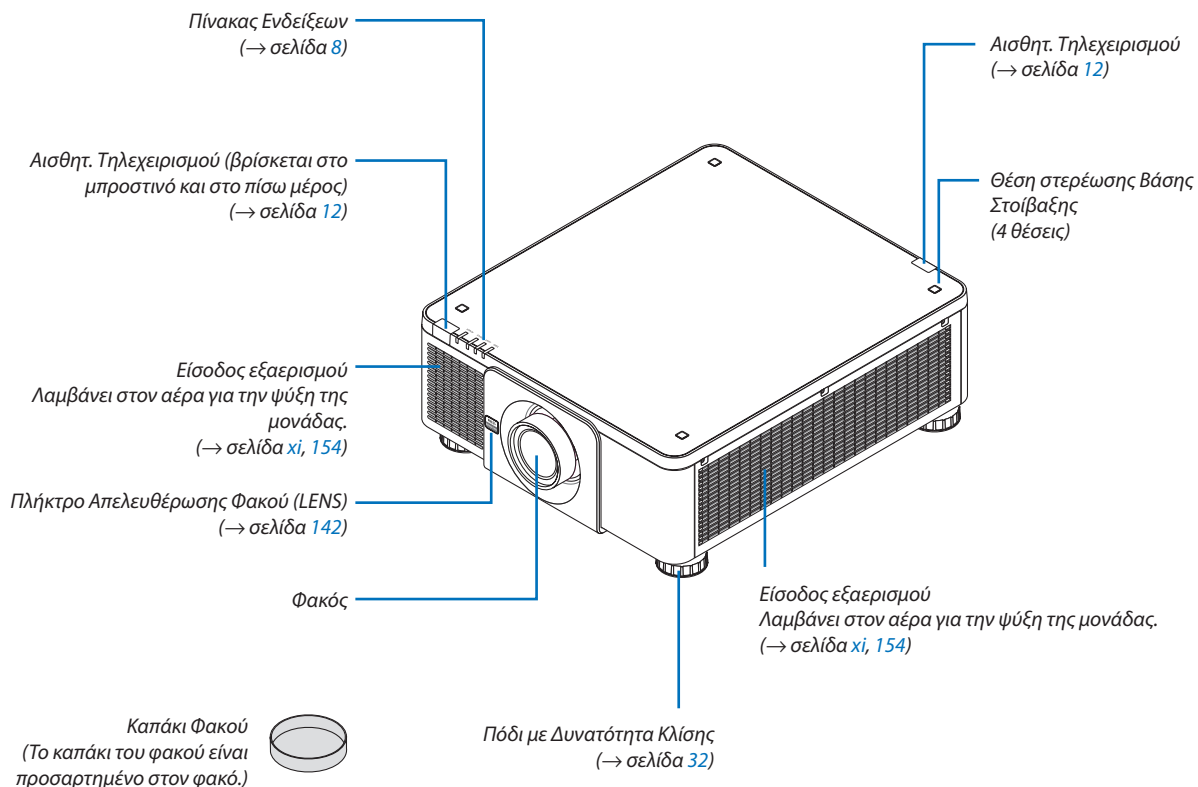

Πίσω

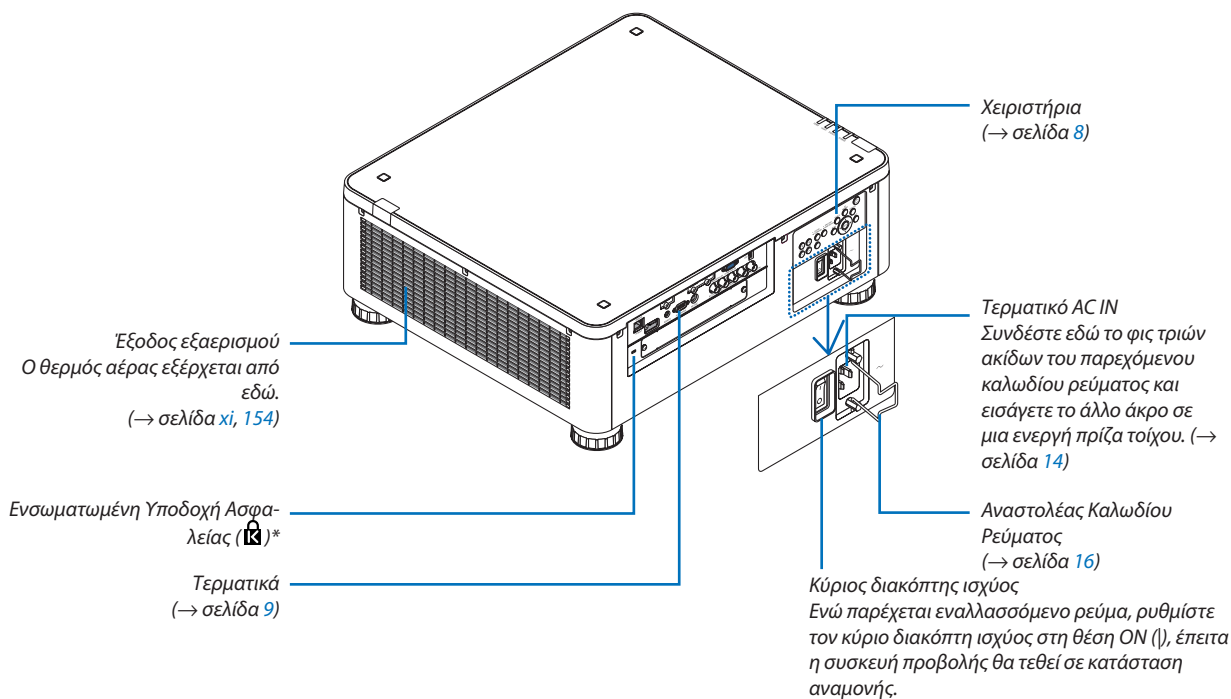

* Αυτή η υποδοχή ασφαλείας υποστηρίζει το Σύστημα Ασφαλείας MicroSaver*.

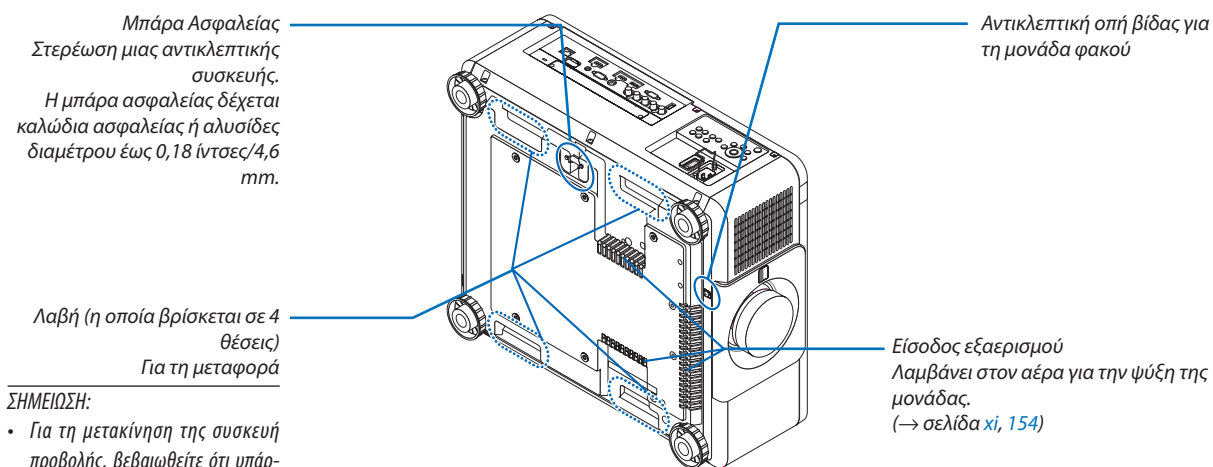

ΣΗΜΕΙΩΣΗ:

- Για τη μετακίνηση της συσκευής προβολής, βεβαιωθείτε ότι υπάρχουν τουλάχιστον δύο άτομα. Εάν προσπαθήσετε να μετακινήσετε τη συσκευή προβολής μόνοι σας θα μπορούσε να έχει ως αποτέλεσμα πόνο στην πλάτη ή άλλους τραυματισμούς.

Χειριστήρια/Πίνακας Ενδείξεων

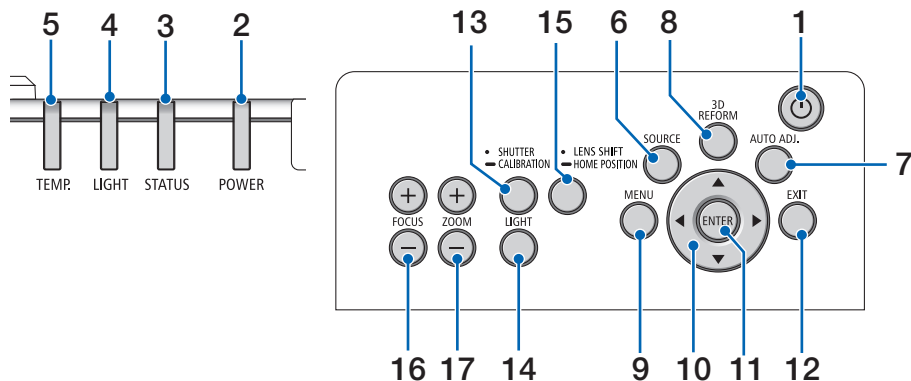

1. **⏻ Πλήκτρο (POWER)**
(→ σελίδα 17, 34)
2. **Λυχνία ένδειξης POWER (ενεργοποίηση)**
(→ σελίδα 17, 18, 34, 186)
3. **Λυχνία ένδειξης STATUS (κατάσταση)**
(→ σελίδα 186)
4. **Λυχνία ένδειξης LIGHT (φωτισμός)**
(→ σελίδα 39, 187)
5. **Λυχνία ένδειξης ΘΕΡΜΟΚΡ.**
(→ σελίδα 187)
6. **Πλήκτρο SOURCE**
(→ σελίδα 20)
7. **Πλήκτρο ΑΥΤΟΜ. ΡΥΘΜ.**
(→ σελίδα 33)
8. **Πλήκτρο 3D REFORM**
(→ σελίδα 42)
9. **Πλήκτρο ΜΕΝΟΥ**
(→ σελίδα 78)
10. **Πλήκτρα ▲▼◀▶**
(→ σελίδα 78)
11. **Πλήκτρο ENTER**
(→ σελίδα 78)
12. **Πλήκτρο EXIT**
(→ σελίδα 78)
13. **Πλήκτρο SHUTTER/CALIBRATION**
(→ σελίδα 36)
14. **Πλήκτρο LIGHT**
(→ σελίδα 39)
15. **Πλήκτρο LENS SHIFT/HOME POSITION**
(→ σελίδα 23, 58, 174)
16. **Πλήκτρο FOCUS +/-**
(→ σελίδα 26)
17. **Πλήκτρο ZOOM +/-**
(→ σελίδα 31)

Χαρακτηριστικά Τερματικών

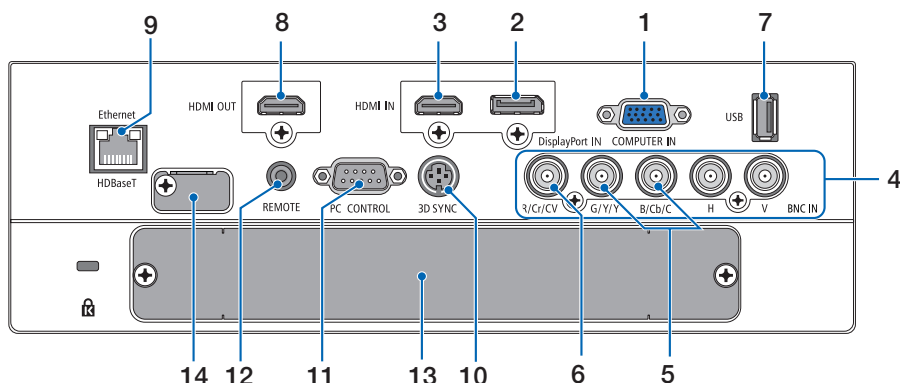
**1. COMPUTER IN (Mini D-Sub 15 Ακίδων)**

(→ σελίδα 14, 143, 149, 184)

2. Τερματικό DisplayPort IN (DisplayPort 20 Ακίδων)

(→ σελίδα 144, 184)

3. Τερματικό HDMI IN (Τύπου A)

(→ σελίδα 144, 146, 150, 184)

4. Τερματικά Εισόδου BNC [R/Cr/CV, G/Y/Y, B/Cb/C, H, V] (BNC × 5)

(→ σελίδα 143, 148)

5. Τερματικό Εισόδου BNC (Y/C) (BNC × 2)

(→ σελίδα 148)

6. Τερματικό Εισόδου BNC (CV) (BNC × 1)

(→ σελίδα 148)

7. Θύρα USB (Τύπου A)

(→ σελίδα 185)

(Για μελλοντική επέκταση. Η θύρα αυτή επιτρέπει την παροχή ρεύματος.)

8. Τερματικό HDMI OUT (Τύπου A)

(→ σελίδα 147)

9. Θύρα Ethernet/HDBaseT (RJ-45)

(→ σελίδα 152, 153, 185)

10. Τερματικό 3D SYNC (Mini DIN 3 Ακίδων)

(→ σελίδα 50)

11. Θύρα PC CONTROL (D-Sub 9 Ακίδων)

(→ σελίδα 185, 191)

Αυτή η θύρα χρησιμοποιείται για σύνδεση Η/Υ ή συστήματος ελέγχου. Σας παρέχει τη δυνατότητα να ελέγχετε τη συσκευή προβολής μέσω πρωτοκόλλου σειριακής επικοινωνίας. Αν γράφετε το δικό σας πρόγραμμα, οι τυπικοί κωδικοί ελέγχου Η/Υ βρίσκονται στη σελίδα 191.

12. Τερματικό REMOTE (Stereo Mini)

Χρησιμοποιήστε αυτή την υποδοχή για το ενσύρματο τηλεχειριστήριο της συσκευής προβολής χρησιμοποιώντας ένα καλώδιο τηλεχειρισμού με στερεοφωνικό μίνι βύσμα $\varnothing 3,5$ (χωρίς αντίσταση) που διατίθεται στο εμπόριο.

Συνδέστε τη συσκευή προβολής και το παρεχόμενο τηλεχειριστήριο χρησιμοποιώντας ένα εμπορικά διαθέσιμο καλώδιο τηλεχειριστηρίου.

(→ σελίδα 12)

ΣΗΜΕΙΩΣΗ:

- Όταν το καλώδιο τηλεχειριστηρίου είναι συνδεδεμένο στο τερματικό REMOTE, δεν είναι δυνατή η λειτουργία τηλεχειριστηρίων υπέρυθρων ακτίνων.
- Δεν είναι δυνατή η παροχή ισχύος από το τερματικό REMOTE στο τηλεχειριστήριο.
- Όταν έχει επιλεγεί [HDBaseT] στη ρύθμιση [ΑΙΣΘΗΤ. ΤΗΛΕΧΕΙΡΙΣΜΟΥ] και η συσκευή προβολής είναι συνδεδεμένη με μια εμπορικά διαθέσιμη συσκευή μετάδοσης που υποστηρίζει το HDBaseT, οι λειτουργίες τηλεχειρισμού με υπέρυθρη ακτινοβολία δεν μπορούν να εκτελεστούν αν η μετάδοση των σημάτων τηλεχειριστηρίου έχει ρυθμιστεί στη συσκευή μετάδοσης. Ωστόσο, μπορεί να εκτελεστεί τηλεχειρισμός με υπέρυθρες ακτίνες όταν διακοπεί η παροχή ισχύος της συσκευής μετάδοσης.

13. SLOT

(→ σελίδα 175)

14. Υπηρεσία τερματικού

Μόνο για σέρβις

4 Ονομασίες Εξαρτημάτων του Τηλεχειριστηρίου

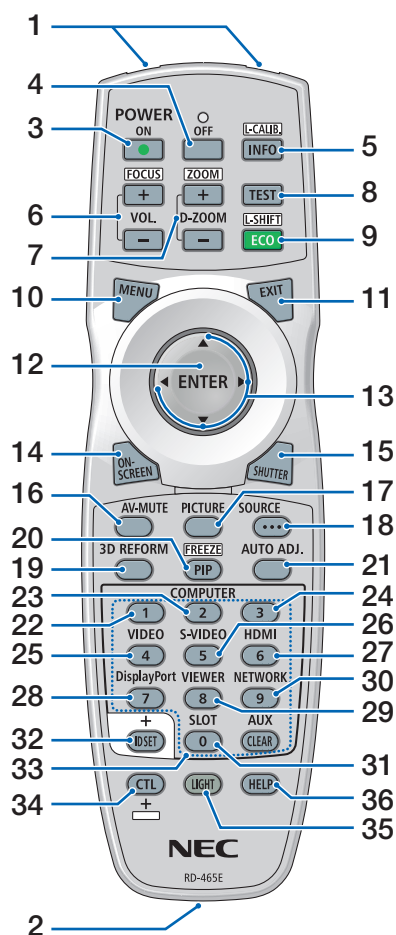

1. **Πομπός Υπέρουθρων Ακτίνων**
(→ σελίδα 12)
2. **Υποδοχή Τηλεχειρισμού**
Συνδέστε εδώ ένα εμπορικά διαθέσιμο καλώδιο τηλεχειρισμού για ενσύρματο χειρισμό. (→ σελίδα 12)
3. **Πλήκτρο ΕΝΕΡΓΟΠΟΙΗΣΗΣ**
(→ σελίδα 17)
4. **Πλήκτρο ΔΙΑΚΟΠΗΣ ΙΣΧΥΟΣ**
(→ σελίδα 34)
5. **Πλήκτρο INFO/L-CALIB.**
Εμφανίστε την οθόνη [ΠΗΓΗ(1)] του μενού στην οθόνη.
(→ σελίδα 18, 137)
6. **Πλήκτρα VOL./FOCUS +/-**
(→ σελίδα 26)
7. **Πλήκτρα D-ZOOM/ZOOM +/-**
(→ σελίδα 38)
8. **Πλήκτρο TEST**
(→ σελίδα 86)
9. **Πλήκτρο ECO/L-SHIFT**
(→ σελίδα 25, 39)
10. **Πλήκτρο ΜΕΝΟΥ**
(→ σελίδα 78)
11. **Πλήκτρο EXIT**
(→ σελίδα 78)
12. **Πλήκτρο ENTER**
(→ σελίδα 78)
13. **Πλήκτρο ▲▼◀▶**
(→ σελίδα 78)
14. **Πλήκτρο ON-SCREEN**
(→ σελίδα 36)
15. **Πλήκτρο SHUTTER**
(→ σελίδα 36)
16. **Πλήκτρο AV-MUTE**
(→ σελίδα 36)
17. **Πλήκτρο PICTURE**
(→ σελίδα 90)
18. **Πλήκτρο SOURCE**
(→ σελίδα 20)
19. **Πλήκτρο 3D REFORM**
(→ σελίδα 42)
20. **Πλήκτρο PIP (ΕΙΚΟΝΑ ΣΕ ΕΙΚΟΝΑ)/FREEZE**
(→ σελίδα 37, 69)
21. **Πλήκτρο ΑΥΤΟΜ. ΡΥΘΜ.**
(→ σελίδα 33)
- 22, 23. **Πλήκτρο COMPUTER 1/2**
(→ σελίδα 20)
24. **Πλήκτρο COMPUTER 3**
(Αυτό το πλήκτρο δεν θα λειτουργήσει σε αυτή τη συσκευή προβολής.)
25. **Πλήκτρο VIDEO**
(→ σελίδα 20)
26. **Πλήκτρο S-VIDEO**
(→ σελίδα 20)
27. **Πλήκτρο HDMI**
(→ σελίδα 20)
28. **Πλήκτρο DisplayPort**
(→ σελίδα 20)
29. **Πλήκτρο VIEWER**
(Το πλήκτρο VIEWER δεν θα λειτουργήσει σε αυτή τη σειρά συσκευών προβολής.)
30. **Πλήκτρο NETWORK**
(→ σελίδα 20)
31. **Πλήκτρο SLOT**
(→ σελίδα 175)
32. **Πλήκτρο ID SET**
(→ σελίδα 125)
33. **Αριθμητικά Πλήκτρα (0 έως 9/ CLEAR)**
(→ σελίδα 125)
(Το πλήκτρο AUX δεν θα λειτουργήσει σε αυτή τη σειρά συσκευών προβολής.)
34. **Πλήκτρο CTL**
Αυτό το πλήκτρο χρησιμοποιείται σε συνδυασμό με άλλα πλήκτρα, παρόμοια με το πλήκτρο CTRL του υπολογιστή.
35. **Πλήκτρο LIGHT**
Αυτό χρησιμοποιείται για την ενεργοποίηση του οπίσθιου φωτισμού για τα πλήκτρα του τηλεχειριστηρίου. Ο οπίσθιος φωτισμός θα σβήσει αν δεν πατηθεί κανένα πλήκτρο για 10 δευτερόλεπτα.
36. **Πλήκτρο HELP**
(→ σελίδα 137)

Εγκατάσταση Μπαταριών

1. Πιέστε την ασφάλεια και αφαιρέστε το κάλυμμα των μπαταριών.
2. Τοποθετήστε νέες μπαταρίες (AA). Βεβαιωθείτε ότι έχετε τοποθετήσει τις μπαταρίες με τη σωστή πολικότητα (+/-).
3. Σύρετε το κάλυμμα των μπαταριών ξανά μέχρι να ασφαλίσει στη θέση του.

ΣΗΜΕΙΩΣΗ: Μην συνδυάζετε διαφορετικούς τύπους μπαταριών ή καινούριες και παλιές μπαταρίες.

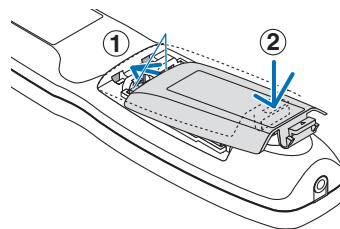
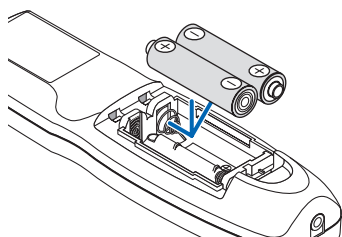
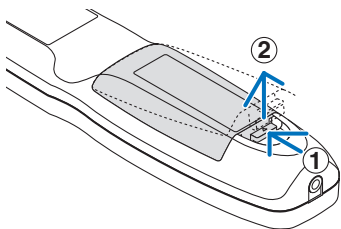

Προφυλάξεις για το Τηλεχειριστήριο

- Χειριστείτε το τηλεχειριστήριο προσεκτικά.
- Αν βραχεί το τηλεχειριστήριο, σκουπίστε το αμέσως.
- Αποφύγετε την υπερβολική θερμότητα και υγρασία.
- Μη βραχυκυκλώνετε, θερμαίνετε ή αποσυναρμολογείτε τις μπαταρίες.
- Μη ρίχνετε τις μπαταρίες στη φωτιά.
- Αν πρόκειται να μη χρησιμοποιήσετε το τηλεχειριστήριο για μεγάλο χρονικό διάστημα, αφαιρέστε τις μπαταρίες.
- Βεβαιωθείτε ότι έχετε τοποθετήσει τις μπαταρίες με τη σωστή πολικότητα (+/-).
- Μην χρησιμοποιείτε μαζί νέες και παλιές μπαταρίες, ούτε διαφορετικούς τύπους μπαταριών.
- Φροντίστε να γίνεται η απόρριψη των χρησιμοποιημένων μπαταριών σύμφωνα με τους τοπικούς κανονισμούς.

Εμβέλεια Λειτουργίας για το Ασύρματο Τηλεχειριστήριο

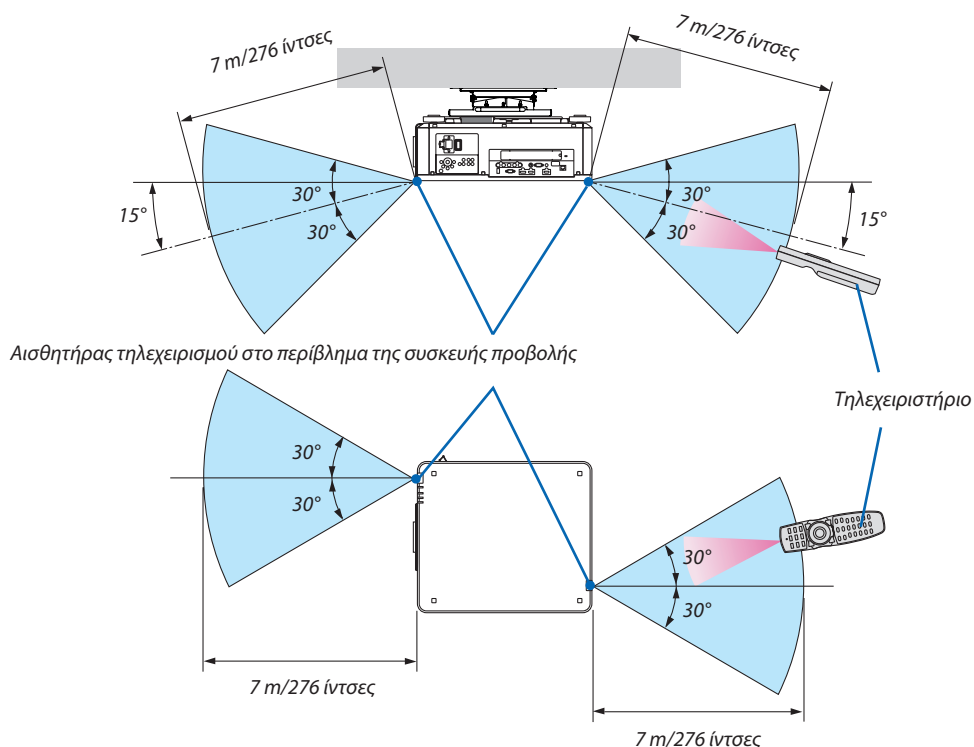

- Το υπέρυθρο σήμα λειτουργεί με οπτική γραμμή έως μία απόσταση περίπου των παραπάνω μέτρων και εντός γωνίας 60 μοιρών του αισθητήρα τηλεχειρισμού στο περίβλημα της συσκευής προβολής.
- Η συσκευή προβολής δεν θα ανταποκριθεί, αν υπάρχουν αντικείμενα ανάμεσα στο τηλεχειριστήριο και τον αισθητήρα ή αν αντανακλάται δυνατό φως στον αισθητήρα. Οι αδύναμες μπαταρίες εμποδίζουν επίσης το σωστό χειρισμό της συσκευής προβολής από το τηλεχειριστήριο.

Χρήση του Τηλεχειριστηρίου σε Ενσύρματη Λειτουργία

Συνδέστε το ένα άκρο του καλωδίου στο τερματικό REMOTE και το άλλο άκρο στην υποδοχή τηλεχειρισμού στο τηλεχειριστήριο.

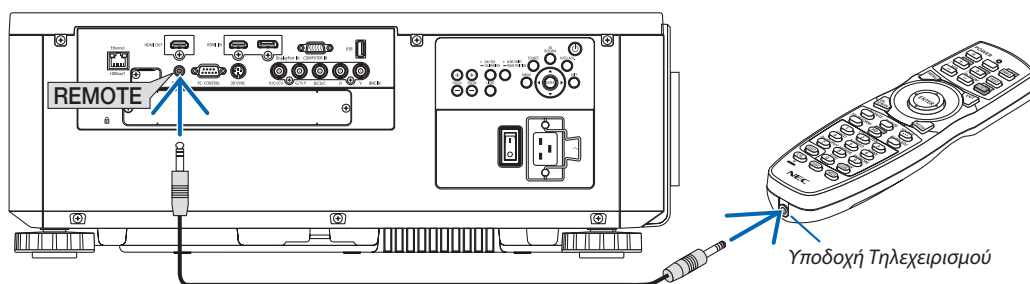

ΣΗΜΕΙΩΣΗ:

- Όταν έχει εισαχθεί ένα καλώδιο τηλεχειρισμού στο τερματικό REMOTE, το τηλεχειριστήριο δεν λειτουργεί για υπέρυθρη ασύρματη επικοινωνία.
- Δεν θα παρέχεται ρεύμα στο τηλεχειριστήριο από τη συσκευή προβολής μέσω της υποδοχής REMOTE. Η μπαταρία είναι απαραίτητη όταν το τηλεχειριστήριο χρησιμοποιείται σε ενσύρματη λειτουργία.

2. Προβολή Εικόνας (Βασική Λειτουργία)

Αυτή η ενότητα περιγράφει πώς να ενεργοποιείτε τη συσκευή προβολής και πώς να προβάλλετε μία εικόνα στην οθόνη.

❶ Διαδικασία Προβολής μίας Εικόνας

Βήμα 1

- Σύνδεση του υπολογιστή σας/Σύνδεση του καλωδίου ρεύματος (→ σελίδα 14)



Βήμα 2

- Ενεργοποίηση της συσκευής προβολής (→ σελίδα 17)



Βήμα 3

- Επιλογή πηγής (→ σελίδα 20)



Βήμα 4

- Ρύθμιση του μεγέθους και της θέσης της εικόνας (→ σελίδα 22)
- Διόρθωση της παραμόρφωσης βασικής γραμμής [ΑΚΡΑ ΓΩΝΙΩΝ] (→ σελίδα 42)



Βήμα 5

- Ρύθμιση μίας εικόνας
 - Αυτόματη βελτιστοποίηση σήματος υπολογιστή (→ σελίδα 33)



Βήμα 6

- Δημιουργία παρουσίασης



Βήμα 7

- Απενεργοποίηση της συσκευής προβολής (→ σελίδα 34)



Βήμα 8

- Μετά τη χρήση (→ σελίδα 35)

2 Σύνδεση του Υπολογιστή Σας/Σύνδεση του Καλωδίου Ρεύματος

1. Συνδέστε τον υπολογιστή σας στη συσκευή προβολής.

Αυτή η ενότητα θα σας παρουσιάσει μια βασική σύνδεση σε έναν υπολογιστή. Για πληροφορίες σχετικά με άλλες συνδέσεις, ανατρέξτε στην ενότητα «(2) Δημιουργία Συνδέσεων» στη σελίδα 143.

Συνδέστε το τερματικό εξόδου της οθόνης (mini D-sub 15 ακίδων) του υπολογιστή στο τερματικό COMPUTER IN της συσκευής προβολής με ένα καλώδιο υπολογιστή που είναι διαθέσιμο στο εμπόριο (με πυρήνα φερρίτη) και κατόπιν περιστρέψτε τις λαβές των τερματικών για να τις ασφαλίσετε.

2. Συνδέστε το παρεχόμενο καλώδιο ρεύματος με τη συσκευή προβολής.

ΠΡΟΕΙΔΟΠΟΙΗΣΗ

ΒΕΒΑΙΩΘΕΙΤΕ ΓΙΑ ΤΗ ΛΗΨΗ ΤΗΣ ΣΥΝΔΕΣΗΣ ΓΕΙΩΣΗΣ ΓΙΑ ΤΗ ΣΥΣΚΕΥΗ.
ΓΙΑ ΝΑ ΑΠΟΦΥΓΕΤΕ ΤΟΝ ΚΙΝΔΥΝΟ ΠΥΡΚΑΓΙΑΣ Ή ΗΛΕΚΤΡΟΠΛΗΘΙΑΣ, ΜΗΝ ΕΚΘΕΤΕΤΕ ΤΗ ΜΟΝΑΔΑ ΣΕ ΒΡΟΧΗ Ή ΥΓΡΑΣΙΑ.
ΜΗΝ ΧΡΗΣΙΜΟΠΟΙΕΙΤΕ ΤΟ ΦΙΣ ΑΥΤΗΣ ΤΗΣ ΜΟΝΑΔΑΣ ΜΕ ΕΝΑ ΚΑΛΩΔΙΟ ΠΡΟΕΚΤΑΣΗΣ ΣΕ ΜΙΑ ΠΡΙΖΑ ΕΚΤΟΣ ΕΑΝ ΟΙ ΑΚΡΟΔΕΚΤΕΣ ΤΟΥ ΦΙΣ ΔΕΝ ΜΠΟΡΟΥΝ ΝΑ ΕΙΣΑΧΘΟΥΝ ΠΛΗΡΩΣ.

Σημαντικές Πληροφορίες:

- Όταν συνδέσετε ή αποσυνδέσετε το παρεχόμενο καλώδιο ισχύος, να φροντίζετε να πιέζετε τον κύριο διακόπτη ισχύος στη θέση απενεργοποίησης [O]. Διαφορετικά, ενδέχεται να προκληθεί ζημιά στη συσκευή προβολής.
- Μην χρησιμοποιείτε τριφασική παροχή ρεύματος. Εάν το κάνετε αυτό, μπορεί να προκληθεί δυσλειτουργία.

Αρχικά συνδέστε το φισ τριών ακίδων του παρεχόμενου καλωδίου ρεύματος στο τερματικό AC IN της συσκευής προβολής κι έπειτα συνδέστε το άλλο φισ του παρεχόμενου καλωδίου ρεύματος στην πρίζα του τοίχου.

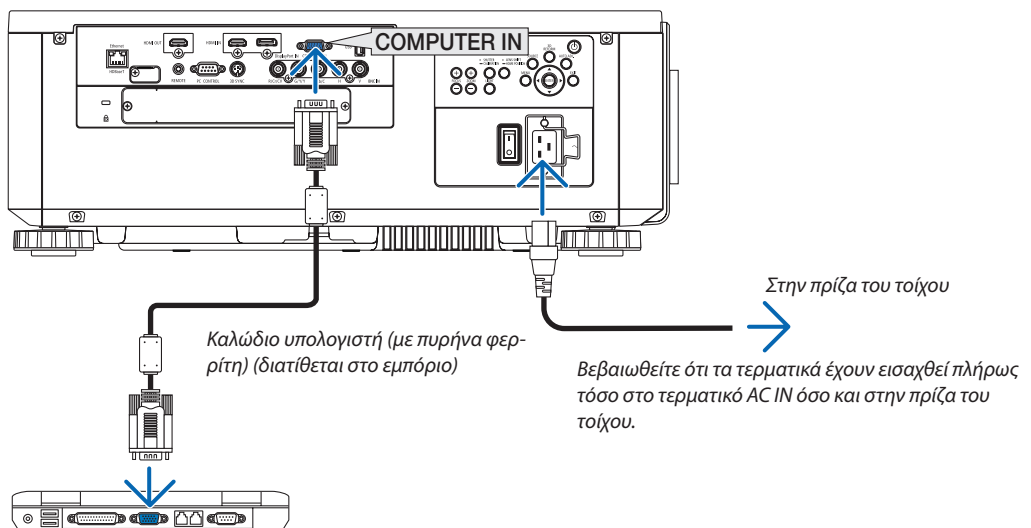

ΠΡΟΣΟΧΗ:

Ορισμένα εξαρτήματα της συσκευής προβολής ενδέχεται να θερμανθούν προσωρινά αν απενεργοποιήσετε τη συσκευή προβολής με το πλήκτρο POWER ή αν διακοπεί η τροφοδοσία εναλλασσόμενου ρεύματος κατά τη διάρκεια της κανονικής λειτουργίας της συσκευής προβολής.

Να είστε ιδιαίτερα προσεκτικοί όταν σηκώνετε τη συσκευή προβολής.

Χρησιμοποιώντας τα Παρεχόμενα Καλώδια Ρεύματος

Επιλέξτε το κατάλληλο καλώδιο ρεύματος για τη χώρα ή την περιοχή σας.

Για την Ευρώπη/Ασία/Νότια Αμερική

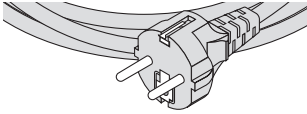

Για τη Βόρεια Αμερική

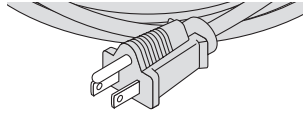

(120 V)

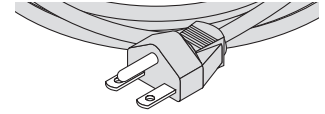

(200 V)

(→ σελίδα 183)

Χρησιμοποιώντας τον Αναστολέα του Καλωδίου Ρεύματος

Για να αποφύγετε την ακούσια αφαίρεση του καλωδίου ρεύματος από το AC IN της συσκευής προβολής, προσαρτήστε τον αναστολέα του καλωδίου για να συγκρατήσετε το καλώδιο ρεύματος.

ΠΡΟΣΟΧΗ

- Για να αποφύγετε τη χαλάρωση του καλωδίου ρεύματος, βεβαιωθείτε ότι όλες οι ακίδες του καλωδίου ρεύματος εντελώς μέσα στο τερματικό AC IN της συσκευής προβολής πριν χρησιμοποιήσετε τον αναστολέα καλωδίου ρεύματος για να στερεώσετε το καλώδιο ρεύματος. Μια χαλαρή επαφή του καλωδίου ρεύματος μπορεί να προκαλέσει πυρκαγιά ή ηλεκτροπληξία.

Προσαρτώντας τον αναστολέα του καλωδίου ρεύματος

1. Σηκώστε τον αναστολέα του καλωδίου ρεύματος και τοποθετήστε τον πάνω από το καλώδιο ρεύματος.

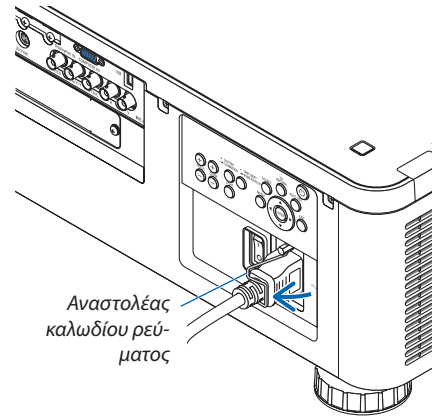

- Για να απελευθερώσετε τον αναστολέα, σηκώστε τον αναστολέα και αφήστε τον στην αντίθετη πλευρά.

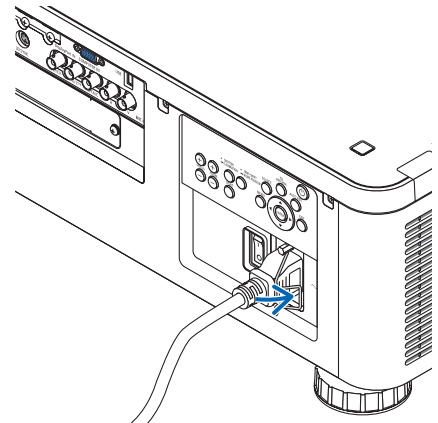

3 Ενεργοποίηση της Συσκευής Προβολής

ΣΗΜΕΙΩΣΗ:

- Η συσκευή προβολής διαθέτει δύο διακόπτες τροφοδοσίας: Έναν κύριο διακόπτη ισχύος και ένα πλήκτρο ΕΝΕΡΓΟΠΟΙΗΣΗΣ (POWER ON και OFF στο τηλεχειριστήριο)

• Ενεργοποίηση της συσκευής προβολής:

1. Πιέστε τον κύριο διακόπτη στη θέση ON (I).

Η συσκευή προβολής θα μεταβεί στη λειτουργία αναμονής.

2. Πατήστε το πλήκτρο POWER.

Η συσκευή προβολής θα είναι έτοιμη για χρήση.

• Απενεργοποίηση της συσκευής προβολής:

1. Πατήστε το πλήκτρο POWER.

Θα εμφανιστεί το μήνυμα επιβεβαίωσης.

2. Πατήστε ξανά το πλήκτρο POWER.

Η συσκευή προβολής θα μεταβεί στη λειτουργία αναμονής.

3. Πιέστε τον κύριο διακόπτη ισχύος στη θέση OFF (O).

Η συσκευή προβολής θα απενεργοποιηθεί.

Προετοιμασία: Αφαιρέστε το κάλυμμα του φακού από τη μονάδα του φακού.

1. Πιέστε τον κύριο διακόπτη ισχύος στη θέση ON (I).

Η λυχνία ένδειξης POWER (ενεργοποίηση) θα ανάψει με κόκκινο χρώμα.*

* Αυτό υποδεικνύει ότι η λειτουργία ΑΝΑΜΟΝΗΣ έχει ρυθμιστεί σε [ΚΑΝΟΝΙΚΗ].

(→ σελίδα 134, 186)

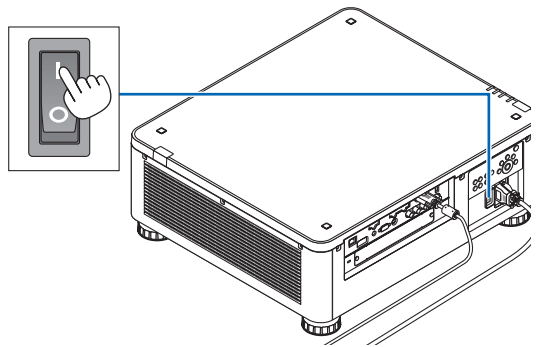

ΠΡΟΕΙΔΟΠΟΙΗΣΗ

Η συσκευή προβολής παράγει ένα ισχυρό φως. Κατά την ενεργοποίηση, φροντίστε ώστε κανείς εντός της εμβέλειας της προβολής δεν κοιτάζει τον φακό.

ΣΗΜΕΙΩΣΗ:

- Η ρύθμιση [ΛΕΙΤΟΥΡΓΙΑ ΑΝΑΜΟΝΗΣ] θα απενεργοποιηθεί και η συσκευή προβολής θα μεταβεί σε λειτουργία αδράνειας κατά την αρχικοποίηση της υπηρεσίας δικτύου ή όταν η συσκευή προβολής λαμβάνει σήμα HDBaseT. Στη λειτουργία αδράνειας, οι ανεμιστήρες στη συσκευή προβολής περιστρέφονται για την προστασία των εσωτερικών εξαρτημάτων. Παρακαλούμε ανατρέξτε στη σελίδα 134 σχετικά με τη λειτουργία αδράνειας.

2. Προβολή Εικόνας (Βασική Λειτουργία)

2. Πατήστε το πλήκτρο (POWER) στην κονσόλα της συσκευής προβολής ή το πλήκτρο ΕΝΕΡΓΟΠΟΙΗΣΗ στο τηλεχειριστήριο.

Η λυχνία ένδειξης POWER (ενεργοποίηση) από σταθερή κόκκινη θα αρχίσει να αναβοσβήνει με μπλε φως, και η εικόνα θα προβληθεί στην οθόνη.

ΣΥΜΒΟΥΛΗ:

- Όταν εμφανιστεί το μήνυμα «Η ΣΥΣΚΕΥΗ ΠΡΟΒΟΛΗΣ ΕΙΝΑΙ ΚΛΕΙΔΩΜΕΝΗ! ΕΙΣΑΓΕΤΕ ΤΟΝ ΚΩΔΙΚΟ ΠΡΟΣΒΑΣΗΣ.» σημαίνει ότι έχει ενεργοποιηθεί η λειτουργία [ΑΣΦΑΛΕΙΑ]. (→ σελίδα 45)

Αφού ενεργοποιήσετε τη συσκευή προβολής, βεβαιωθείτε ότι η πηγή υπολογιστή ή βίντεο είναι ενεργοποιημένη.

ΣΗΜΕΙΩΣΗ: Όταν δεν έχει εισαχθεί σήμα (σύμφωνα με τις προεπιλεγμένες από το εργοστάσιο ρυθμίσεις μενού), εμφανίζεται η μπλε οθόνη ([ΜΠΛΕ] φόντο).

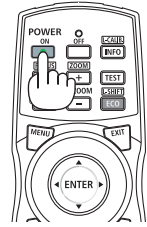
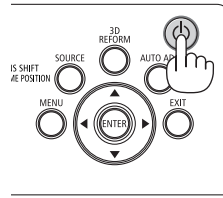

Αναμονή

Αναβοσβήνει

Ενεργοποίηση

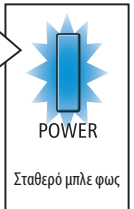

(→ σελίδα 186)

Εκτέλεση Μικρορύθμισης Φακού

Μετά από την εγκατάσταση ή αντικατάσταση του φακού, βεβαιωθείτε ότι εκτελείτε την επιλογή [ΜΙΚΡΟΡΥΘΜΙΣΗ ΦΑΚΟΥ] πατώντας και κρατώντας παρατεταμένα το πλήκτρο SHUTTER/CALIBRATION στην κονσόλα της συσκευής προβολής ή έχοντας πατημένο το πλήκτρο CTL και πατώντας το πλήκτρο INFO/L-CALIB. στο τηλεχειριστήριο. Η μικρορύθμιση διορθώνει το ρυθμιζόμενο ζουμ μετατόπισης και την εστίαση της διακύμανσης. Εάν δεν εκτελεστεί μικρορύθμιση, ίσως να μη μπορέσετε να έχετε τη βέλτιστη εστίαση και ζουμ ακόμα και αν ρυθμίσετε την εστίαση και το ζουμ για τον φακό.

- Οι παρακάτω φακοί χρειάζονται μικρορύθμιση:
NP16FL, NP17ZL, NP18ZL, NP19ZL, NP20ZL, NP21ZL, NP31ZL

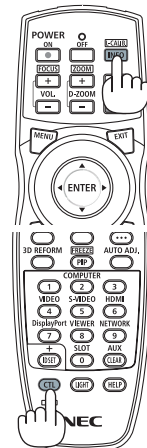
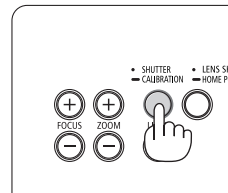

Σημείωση για την οθόνη Εκκίνησης (οθόνη Επιλογής Γλώσσας Μενού)

Όταν ενεργοποιήσετε για πρώτη φορά τη συσκευή προβολής, θα εμφανιστεί το μενού Εκκίνησης. Αυτό το μενού σας παρέχει τη δυνατότητα να επιλέξετε μία από τις 29 γλώσσες μενού.

Για να επιλέξετε μία γλώσσα μενού, ακολουθήστε τα παρακάτω βήματα:

1. Χρησιμοποιήστε το πλήκτρο ▲, ▼, ◀ ή ▶ για να επιλέξετε μία από τις 29 γλώσσες του μενού.

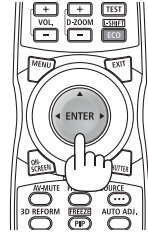
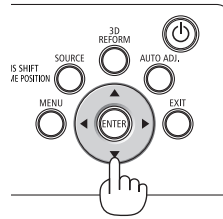

2. Πατήστε το πλήκτρο ENTER για να εκτελέσετε την επιλογή.

Αφού γίνει αυτό, μπορείτε να προχωρήσετε στη λειτουργία του μενού.

Αν το επιθυμείτε, μπορείτε να επιλέξετε τη γλώσσα μενού αργότερα.

(→ [ΓΛΩΣΣΑ] στη σελίδα 82 και 112)

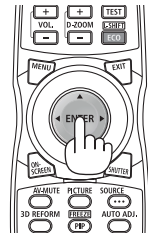
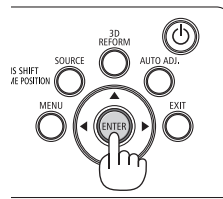

ΣΗΜΕΙΩΣΗ:

- Αν συμβεί κάτι από τα ακόλουθα, η συσκευή προβολής δεν θα ενεργοποιηθεί.
 - Αν η εσωτερική θερμοκρασία της συσκευής προβολής είναι πολύ υψηλή, η συσκευή προβολής ανιχνεύει μη φυσιολογική υψηλή θερμοκρασία. Σε αυτήν την περίπτωση, η συσκευή προβολής δεν θα ενεργοποιηθεί για να προστατέψει το εσωτερικό σύστημα. Αν συμβεί αυτό, περιμένετε έως ότου κρυώσουν τα εσωτερικά εξαρτήματα της συσκευής προβολής.
 - Αν η λυχνία ένδειξης STATUS (κατάσταση) ανάβει με πορτοκαλί χρώμα ενώ το πλήκτρο λειτουργίας είναι πατημένο, σημαίνει ότι η λειτουργία [ΚΛΕΙΔΩΜΑ ΠΙΝΑΚΑ ΕΛΕΓΧΟΥ] είναι ενεργοποιημένη. Ακυρώστε το κλειδί απενεργοποιώντας το. (→ σελίδα 124)
- Ενώ η λυχνία ένδειξης POWER (ενεργοποίηση) αναβοσβήνει με μπλε χρώμα σε σύντομους κύκλους, δεν μπορείτε να απενεργοποιήσετε τη λειτουργία μέσω του πλήκτρου ενεργοποίησης. (Ενώ η λυχνία ένδειξης POWER αναβοσβήνει με μπλε χρώμα σε σύντομους κύκλους, εκτελείται το ΧΡΟΝΟΜΕΤ. ΑΠΕΝΕΡΓΟΠ. και δεν μπορείτε να απενεργοποιήσετε τη λειτουργία).

4 Επιλογή Πηγής

Επιλογή της πηγής υπολογιστή ή βίντεο

ΣΗΜΕΙΩΣΗ: Ενεργοποιήστε τον εξοπλισμό πηγής υπολογιστή ή βίντεο που συνδέεται με τη συσκευή προβολής.

Αυτόματη Ανίχνευση του Σήματος

Πατήστε το πλήκτρο SOURCE για 1 δευτερόλεπτο ή περισσότερο. Η συσκευή προβολής θα αναζητήσει τη διαθέσιμη πηγή εισόδου και θα την εμφανίσει. Η πηγή εισόδου θα αλλάξει ως εξής:

HDMI → DisplayPort → BNC → BNC (CV) → BNC (Y/C) → COMPUTER → HDBaseT → SLOT → ...

- Πατήστε στιγμιαία για να εμφανίσετε την οθόνη [ΕΙΣΟΔ].



Πατήστε τα πλήκτρα ▼/▲ για να ταιριάξετε το τερματικό εισόδου του στόχου και κατόπιν πατήστε το πλήκτρο ENTER για να αλλάξετε την είσοδο. Για να διαγράψετε την οθόνη του μενού στην οθόνη [ΕΙΣΟΔ], πατήστε το πλήκτρο MENU ή EXIT.

ΣΥΜΒΟΥΛΗ: Αν δεν υπάρχει σήμα εισόδου, η είσοδος θα παρακαμφθεί.

Χρήση του Τηλεχειριστηρίου

Πατήστε οποιοδήποτε από τα πλήκτρα HDMI, DisplayPort, COMPUTER 2, VIDEO, S-VIDEO, COMPUTER 1, NETWORK ή SLOT.

- Το πλήκτρο COMPUTER 2 επιλέγει το τερματικό εισόδου BNC.
- Το πλήκτρο VIDEO επιλέγει το τερματικό εισόδου BNC (CV) (Σύνθετο Βίντεο).
- Το πλήκτρο S-VIDEO επιλέγει το τερματικό εισόδου BNC (Y/C) (Βίντεο-S).

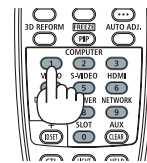
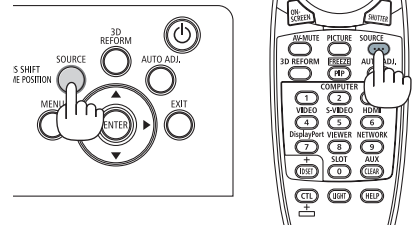

Επιλογή Προεπιλεγμένης Πηγής

Μπορείτε να ορίσετε μία πηγή ως προεπιλεγμένη έτσι ώστε να εμφανίζεται κάθε φορά που ενεργοποιείται η συσκευή προβολής.

1. Πατήστε το πλήκτρο **MENΟΥ**.

Θα εμφανιστεί το μενού.

2. Πατήστε το πλήκτρο **▶** για να επιλέξετε **[ΕΓΚΑΤΑΣΤ]** και πατήστε το πλήκτρο **▼** ή το πλήκτρο **ENTER** για να επιλέξετε **[ΒΑΣΙΚΗ]**.

3. Χρησιμοποιήστε το πλήκτρο **▶** για να επιλέξετε **[ΕΠΙΛΟΓΕΣ ΠΗΓΗΣ]**.

4. Πατήστε το πλήκτρο **▼** τέσσερις φορές για να επιλέξετε **[ΕΠΙΛ ΠΡΟΕΠΙΛ ΕΙΣΟΔ]** και πατήστε το πλήκτρο **ENTER**.

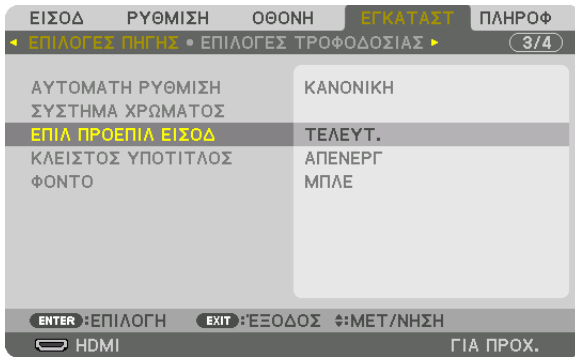

Θα εμφανιστεί η οθόνη **[ΕΠΙΛ ΠΡΟΕΠΙΛ ΕΙΣΟΔ]**.

(→ σελίδα 132)

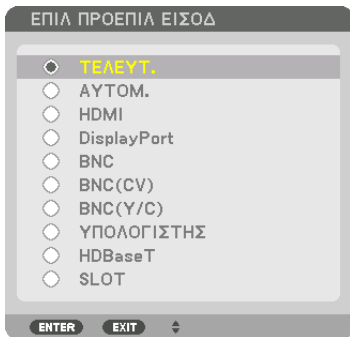

5. Επιλέξτε μία πηγή ως προεπιλεγμένη πηγή και πατήστε το πλήκτρο **ENTER**.

6. Πατήστε το πλήκτρο **EXIT** τρεις φορές για να κλείσετε το μενού.

7. Επανεκκινήστε τη συσκευή προβολής.

Θα προβληθεί η πηγή που επιλέξατε στο βήμα 5.

ΣΗΜΕΙΩΣΗ: Ακόμη και όταν είναι ενεργοποιημένη η επιλογή **[ΑΥΤΟΜ.]**, το στοιχείο **[HDBaseT]** δεν θα επιλεγεί αυτόματα. Για να ορίσετε το δίκτυό σας ως προεπιλεγμένη πηγή, επιλέξτε **[HDBaseT]**.

ΣΥΜΒΟΥΛΗ:

- Όταν η συσκευή προβολής βρίσκεται σε λειτουργία αναμονής, η εφαρμογή ενός σήματος υπολογιστή από έναν υπολογιστή που είναι συνδεδεμένος στην είσοδο **COMPUTER IN** θα ενεργοποιήσει τη συσκευή προβολής και ταυτόχρονα θα προβάλει την εικόνα του υπολογιστή. ([ΕΠΙΛ ΑΥΤΟΜ ΕΝΕΡΓΟΠ] → σελίδα 135)
- Στο πληκτρολόγιο των Windows 7, ένας συνδυασμός των πλήκτρων Windows και P σας παρέχει τη δυνατότητα να ρυθμίζετε την εξωτερική οθόνη εύκολα και γρήγορα.

5 Ρύθμιση του Μεγέθους και της Θέσης της Εικόνας

Χρησιμοποιήστε τον επιλογέα μετατόπισης φακού, το ρυθμιζόμενο πόδι με δυνατότητα κλίσης, τον δακτύλιο ζουμ και τον δακτύλιο εστίασης για να ρυθμίσετε το μέγεθος και τη θέση της εικόνας.

Σε αυτό το κεφάλαιο παραλείπονται σχέδια και καλώδια για σαφήνεια.

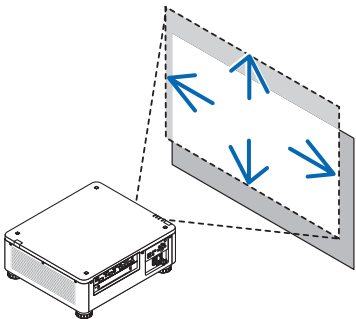
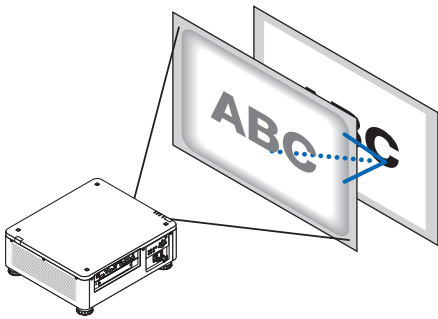
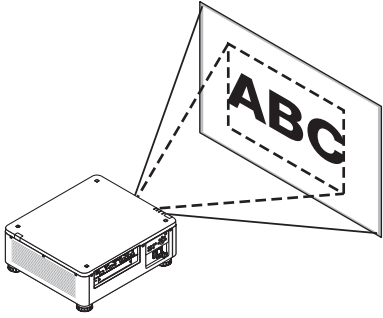
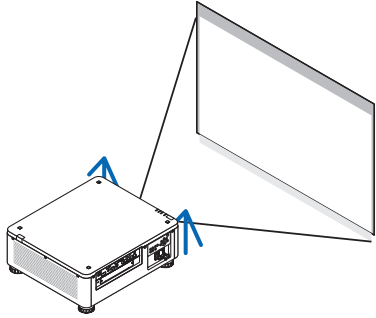
<p>Ρύθμιση της κάθετης και οριζόντιας θέσης της προβαλλόμενης εικόνας [Μετατόπιση φακού] (→ σελίδα 23)</p> 	<p>Ρύθμιση της εστίασης [Εστίαση] (→ σελίδα 26)</p> 
<p>Ρυθμίζοντας λεπτομερώς το μέγεθος μιας εικόνας [Ζουμ] (→ σελίδα 31)</p> 	<p>Ρύθμιση του ύψους και της οριζόντιας κλίσης της προβαλλόμενης εικόνας [Πόδι με δυνατότητα κλίσης] *1 (→ σελίδα 32)</p> 

ΣΗΜΕΙΩΣΗ*1: Ρυθμίστε το ύψος της προβαλλόμενης εικόνας χρησιμοποιώντας το πόδι με δυνατότητα κλίσης όταν θέλετε να προβάλετε την εικόνα σε μια υψηλότερη θέση από το εύρος ρύθμισης της μετατόπισης φακού.

ΣΥΜΒΟΥΛΗ:

- Οι ενσωματωμένες δοκιμ προβολής μπορούν εύκολα να χρησιμοποιηθούν για τη ρύθμιση του μεγέθους και της θέσης της εικόνας. (→ σελίδα 86)
Με το πάτημα του πλήκτρου TEST θα εμφανιστεί η δοκιμή προβολής. Τα πλήκτρα ◀ ή ▶ μπορούν να επιλέξουν μια δοκιμή προβολής. Για να κλείσετε τη δοκιμή προβολής, αλλάξτε την πηγή σε άλλη.

Ρύθμιση της κάθετης θέσης μιας προβαλλόμενης εικόνας (Μετατόπιση φακού)

ΠΡΟΣΟΧΗ

- Εκτελέστε τη ρύθμιση από το πίσω ή το πλαϊνό μέρος της συσκευής προβολής. Εάν πραγματοποιήσετε τη ρύθμιση από το μπροστινό μέρος, μπορεί να εκθέσετε τα μάτια σας σε ισχυρό φως βλάπτοντας τα.
- Κρατήστε τα χέρια σας μακριά από το τμήμα τοποθέτησης του φακού κατά την εκτέλεση μιας μετατόπισης φακού. Αν δεν το κάνετε αυτό, μπορεί να πιαστούν τα δάχτυλά σας με την κίνηση του φακού.

ΣΗΜΕΙΩΣΗ:

- Η λειτουργία μετατόπισης φακού δεν είναι διαθέσιμη στη συσκευή προβολής είτε με το φακό NP16FL είτε με το NP39ML εγκατεστημένο.
Για τη χρήση του NP16FL, γυρίστε τον φακό πίσω στην αρχική θέση.
Για τη χρήση του NP39ML, επιλέξτε [ΕΓΚΑΤΑΣΤ] → [ΕΓΚΑΤΑΣΤΑΣΗ (2)] → [ΘΕΣΗ ΦΑΚΟΥ] → [ΤΥΠΟΣ] στην οθόνη μενού, ο φακός θα μετακινηθεί στην κατάλληλη θέση αυτόματα.
- Μετατοπίζοντας το φακό το μέγιστο στη λοξή γωνία θα προκαλέσει τα άκρα της εικόνας να σκοτεινιάσουν ή να δημιουργήσουν σκοτεινές σκιές.

Ρύθμιση με τα πλήκτρα της κονσόλας

1. Πατήστε το πλήκτρο **LENS SHIFT/HOME POSITION**.

Θα εμφανιστεί η οθόνη [ΜΕΤΑΤΟΠ ΦΑΚΟΥ].

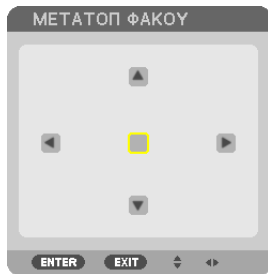

2. Πατήστε το πλήκτρο ▼▲◀ ή το πλήκτρο ▶.

Χρησιμοποιήστε τα πλήκτρα ▼▲◀▶ για να μετακινήσετε την προβαλλόμενη εικόνα.

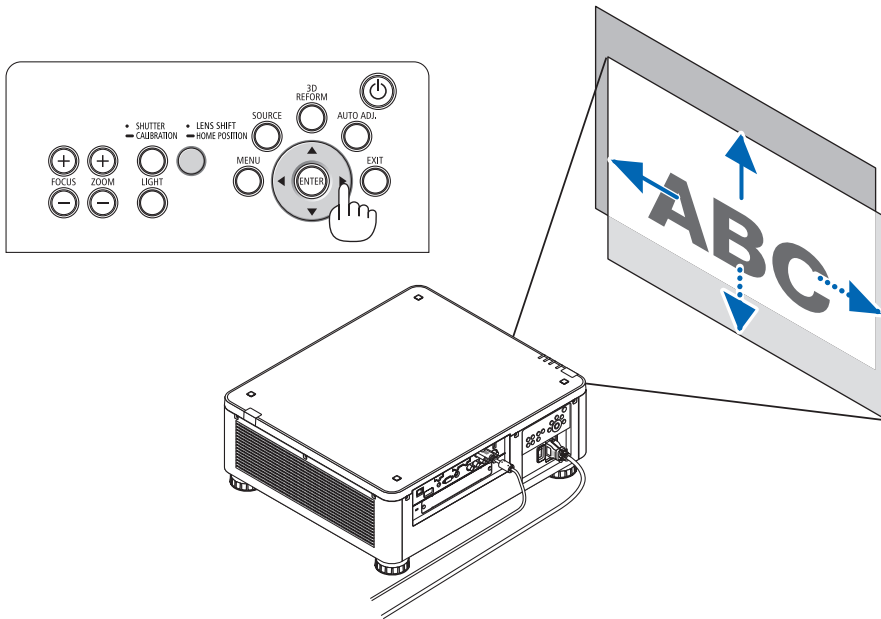

- Επαναφορά της θέσης μετατόπισης του φακού στην αρχική θέση

Πατήστε και κρατήστε πατημένο για 2 δευτερόλεπτα το πλήκτρο LENS SHIFT/HOME POSITION για να επαναφέρετε τη θέση μετατόπισης του φακού στην αρχική θέση (σχεδόν στην κεντρική θέση)

Ρύθμιση με το τηλεχειριστήριο

1. Κρατήστε το πλήκτρο CTL και πατήστε το πλήκτρο ECO/L-SHIFT.

Θα εμφανιστεί η οθόνη [ΜΕΤΑΤΟΠ ΦΑΚΟΥ].

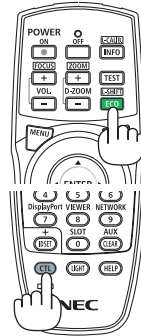
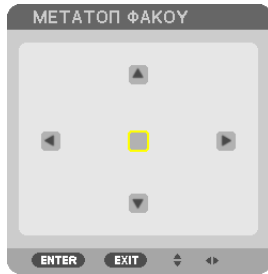

2. Πατήστε το πλήκτρο ▼▲◀▶ ή το πλήκτρο ▶.

Χρησιμοποιήστε τα πλήκτρα ▼▲◀▶ για να μετακινήσετε την προβαλλόμενη εικόνα.



ΣΗΜΕΙΩΣΗ:

Μικρορύθμιση Φακού

Αν η ισχύς της συσκευής προβολής απενεργοποιηθεί λανθασμένα κατά τη διάρκεια της μετατόπισης του φακού, ενδέχεται να μετακινηθεί η αρχική θέση του φακού και έτσι μπορεί να προκληθεί δυσλειτουργία. Σε αυτή την περίπτωση, εκτελέστε μικρορύθμιση φακού.

Διαδικασίες μικρορύθμισης φακού

1. Ενεργοποιήστε τη συσκευή προβολής.

2. Πατήστε το πλήκτρο (SHUTTER/CALIBRATION) στον πίνακα ελέγχου για περισσότερο από 2 δευτερόλεπτα ή κρατήστε πατημένο το πλήκτρο CTL και πατήστε το πλήκτρο INFO/L-CALIB. στο τηλεχειριστήριο.

Εκτελείται η μικρορύθμιση.

ΣΥΜΒΟΥΛΗ:

- Το παρακάτω διάγραμμα παρουσιάζει το εύρος ρύθμισης της μετατόπισης του φακού (λειτουργία προβολής: πρόσοψη επιφ. εργασίας). Για ανύψωση της θέσης προβολής σε υψηλότερη θέση από αυτή, ρυθμίστε με το πόδι με δυνατότητα κλίσης. (→ σελίδα 32)

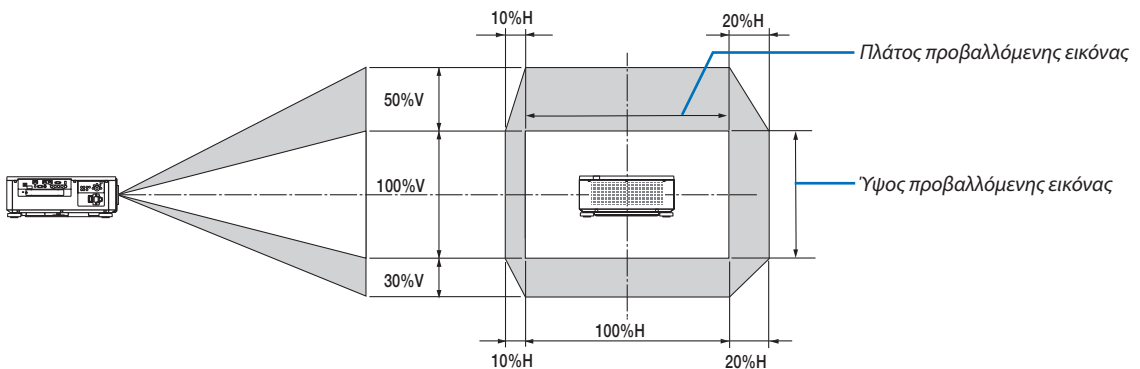

Περιγραφή συμβόλων: Το V υποδεικνύει κάθετα (ύψος της προβαλλόμενης εικόνας), το H υποδεικνύει οριζόντια (πλάτος της προβαλλόμενης εικόνας).

Εστίαση

Μονάδα συμβατού φακού: NP16FL/NP17ZL/NP18ZL/NP19ZL/NP20ZL/NP21ZL

1. Πατήστε το πλήκτρο FOCUS +/-.

- Στο τηλεχειριστήριο, ενώ πατάτε το πλήκτρο CTL, πατήστε το πλήκτρο VOL/FOCUS (+) ή (-). Ρυθμίζεται η εστίαση.

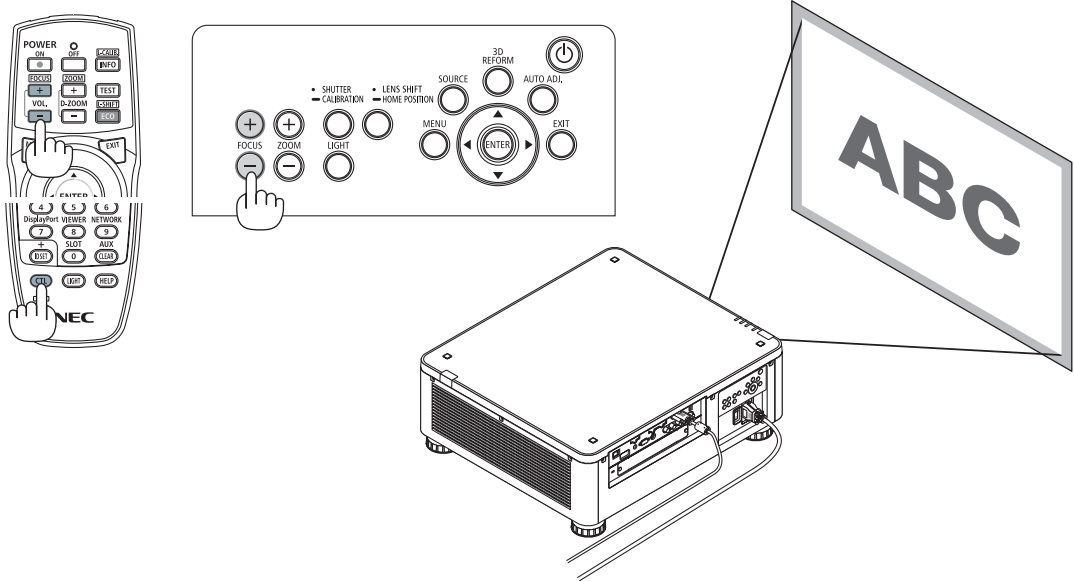

ΣΥΜΒΟΥΛΗ:

Για βέλτιστη εστίαση, εκτελέστε τα ακόλουθα (για τη μόνιμη εγκατάσταση)

Προετοιμασία: Προθερμάνετε τη συσκευή προβολής για μία ώρα.

1. Χρησιμοποιήστε το πλήκτρο FOCUS +/- για να βεβαιωθείτε ότι θα έχετε τη βέλτιστη εστίαση. Εάν δεν το κάνετε, μετακινήστε τη συσκευή προβολής προς τα εμπρός και προς τα πίσω.
2. Επιλέξτε το [ΔΟΚΙΜ ΠΡΟΒΟΛΗΣ] από το μενού και εμφανίστε τη δοκιμή προβολής. (→ σελίδα 86)
 - Μπορείτε επίσης να χρησιμοποιήσετε το πλήκτρο TEST στο τηλεχειριστήριο για την εμφάνιση της δοκιμής προβολής.
3. Συνεχίστε να πατάτε το πλήκτρο FOCUS- μέχρι το πλέγμα του δοκιμαστικού κειμένου να γίνει αόρατο.
4. Συνεχίστε να πατάτε το πλήκτρο ΕΣΤΙΑΣΗ + έως ότου πετύχετε την καλύτερη δυνατή εστίαση.

Εάν ρυθμίσετε πέρα από το καλύτερο σημείο εστίασης, επιστρέψτε στο βήμα 3 και επαναλάβετε τις διαδικασίες.

Μονάδα συμβατού φακού: NP31ZL

1. Εστίαση στην προβαλλόμενη εικόνα γύρω από τον οπτικό άξονα. (Δυναμική εστίαση)

Το παρακάτω σχέδιο δείχνει ένα παράδειγμα όταν η προβαλλόμενη εικόνα μετακινείται προς τα πάνω. Σε αυτή την περίπτωση ο οπτικός άξονας βρίσκεται στο κάτω άκρο της προβαλλόμενης εικόνας.

Ρύθμιση με τα πλήκτρα του περιβλήματος

Πατήστε το ΠΛΗΚΤΡΟ FOCUS +/- στον πίνακα ελέγχου

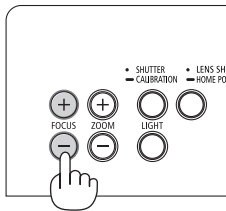

Ρύθμιση με το τηλεχειριστήριο

Πατήστε το πλήκτρο VOL/FOCUS κρατώντας πατημένο το πλήκτρο CTL

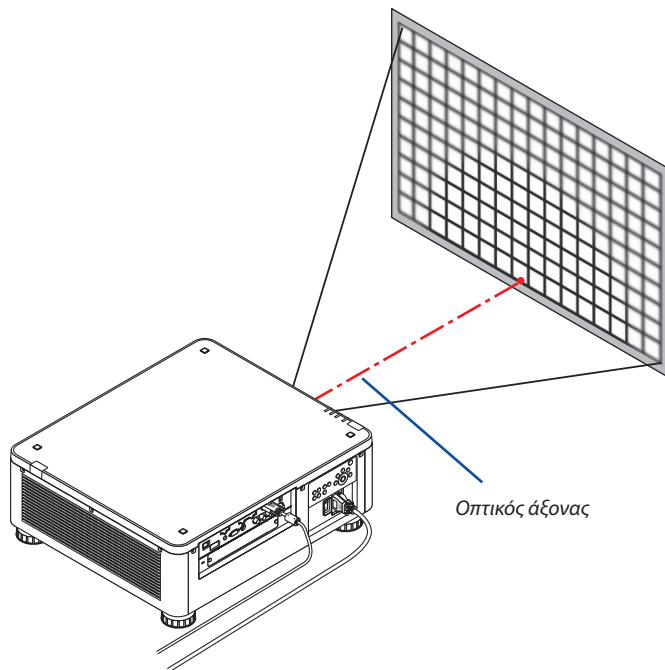
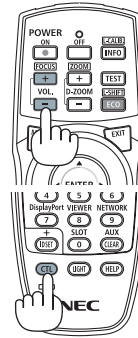

* Όταν ο φακός βρίσκεται στην κεντρική θέση, ο οπτικός άξονας βρίσκεται στο κέντρο της εικόνας. Σε αυτήν την περίπτωση, ρυθμίστε την εστίαση στο κέντρο της προβαλλόμενης εικόνας.

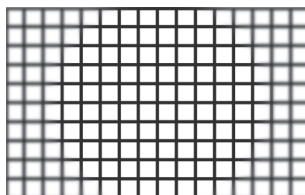

2. Προβολή Εικόνας (Βασική Λειτουργία)

2. Ρυθμίστε την εστίαση στα άκρα της προβαλλόμενης εικόνας. (Χειροκίνητη εστίαση)

Γυρίστε τον δακτύλιο εστίασης άκρων δεξιόστροφα ή αριστερόστροφα.

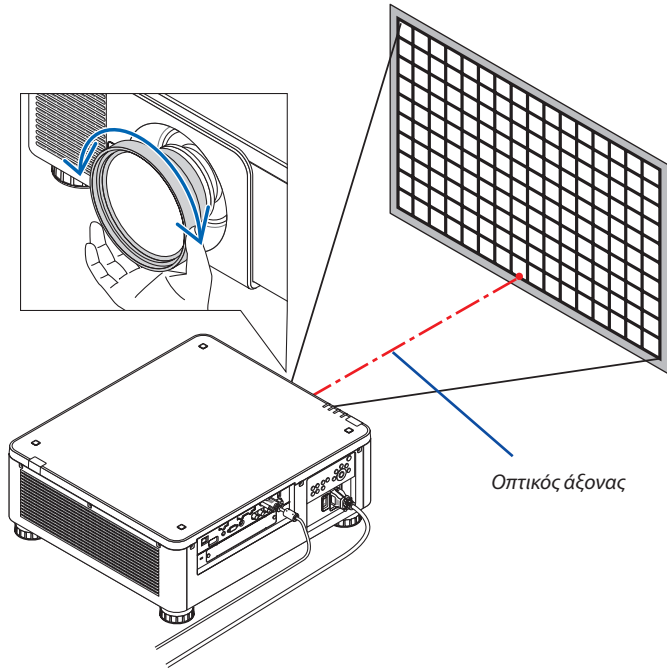

Αυτό ολοκληρώνει τη ρύθμιση της συνολικής εστίασης της προβαλλόμενης εικόνας.

ΣΗΜΕΙΩΣΗ:

Η NP31ZL υποστηρίζει τη λειτουργία Μνήμη Φακού, η οποία σας επιτρέπει την αποθήκευση προσαρμοσμένης τιμής για τη Μετατόπιση Φακού, το Ζουμ και την Εστίαση. Εάν κατά λάθος μετακινήσετε τον Δακτύλιο εστίασης άκρων (εμφανιζόμενο σχέδιο παρακάτω) αφού έχετε αποθηκεύσει τις προσαρμοσμένες τιμές, οι προσαρμοσμένες τιμές που είναι αποθηκευμένες στη Μνήμη Φακού δεν θα εφαρμοστούν σωστά.

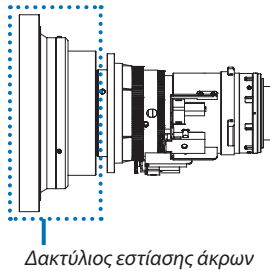

Αφού έχετε αφαιρέσει τον φακό από τη συσκευή προβολής και τον έχετε επανατοποθετήσει, καλέστε τις προσαρμοσμένες τιμές που είναι αποθηκευμένες στη Μνήμη Φακού και στη συνέχεια ακολουθήστε το Βήμα 2 κατά την παραπάνω διαδικασία για να ρυθμίσετε την εστίαση στα άκρα της προβαλλόμενης εικόνας.

2. Προβολή Εικόνας (Βασική Λειτουργία)

ΣΥΜΒΟΥΛΗ: Για βέλτιστη εστίαση, εκτελέστε τα ακόλουθα (για τη μόνιμη εγκατάσταση)

Προετοιμασία: Προθερμάνετε τη συσκευή προβολής για μία ώρα.

1. Πατήστε το πλήκτρο **FOCUS +/-** για να ελέγξετε τη ρυθμιζόμενη διακύμανση εστίασης. Για έλεγχο με το τηλεχειριστήριο, πατήστε και κρατήστε πατημένο το πλήκτρο **CTL** και πατήστε το πλήκτρο **VOL./FOCUS +/-**. Εάν η συσκευή προβολής σε χρήση δεν είναι εντός της ρυθμιζόμενης διακύμανσης εστίασης, μετακινήστε τη συσκευή προβολής προς τα εμπρός και προς τα πίσω.
2. Επιλέξτε το **[ΔΟΚΙΜ ΠΡΟΒΟΛΗΣ]** από το μενού και εμφανίστε τη δοκιμή προβολής. (→ σελίδα 86)
 - Για την εμφάνιση της δοκιμής προβολής από το τηλεχειριστήριο, πατήστε το πλήκτρο **TEST**.
3. Συνεχίστε να πατάτε το πλήκτρο **FOCUS-** μέχρι το πλέγμα του προτύπου κειμένου να γίνει αόρατο.
4. Συνεχίστε να πατάτε το πλήκτρο **ΕΣΤΙΑΣΗ +** έως ότου πετύχετε την καλύτερη δυνατή εστίαση.
Για να πετύχετε την καλύτερη δυνατή εστίαση από το τηλεχειριστήριο, πατήστε το πλήκτρο **VOL./FOCUS +** ενώ κρατάτε πατημένο το πλήκτρο **CTL**. Εάν ρυθμίσετε πέρα από το καλύτερο σημείο εστίασης, επιστρέψτε στο βήμα 3 και επαναλάβετε τις διαδικασίες.
5. Γυρίστε τον δακτύλιο εστίασης άκρων δεξιόστροφα ή αριστερόστροφα για να ρυθμίσετε την εστίαση στα άκρα της προβαλλόμενης εικόνας.

Μονάδα συμβατού φακού: NP39ML

1. Εστίαση στην προβαλλόμενη εικόνα γύρω από τον οπτικό άξονα. (Δυναμική εστίαση)

Ο οπτικός άξονας βρίσκεται στο κάτω μέρος της εικόνας.

Πατήστε το πλήκτρο **FOCUS +/-** στον πίνακα ελέγχου ή το πλήκτρο **VOL/FOCUS +/-** ενώ κρατάτε πατημένο το πλήκτρο **CTL** στο τηλεχειριστήριο.

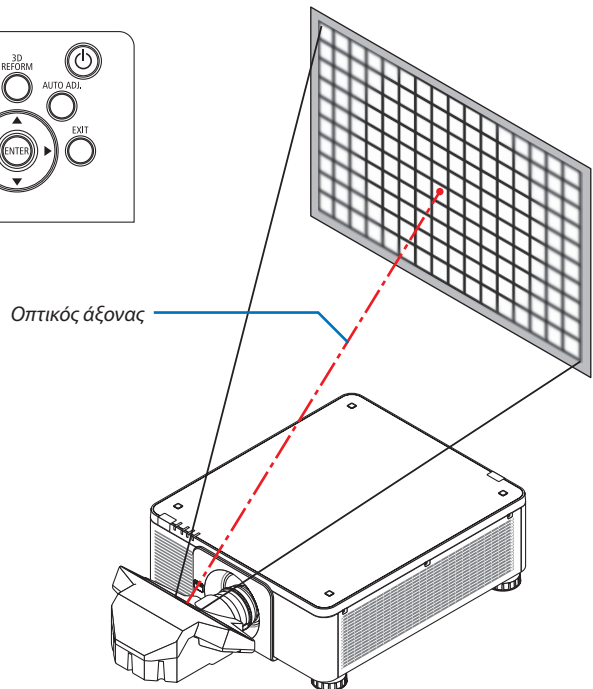
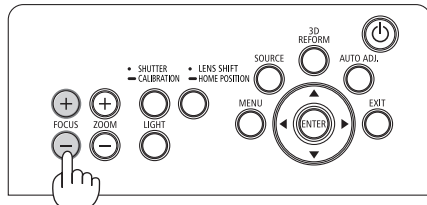
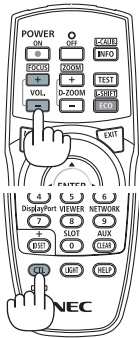

2. Ρυθμίστε την εστίαση στα άκρα της προβαλλόμενης εικόνας.

Πατήστε είτε το πλήκτρο ZOOM +/- στον πίνακα ελέγχου είτε το πλήκτρο D-ZOOM/ZOOM +/- ενώ κρατάτε πατημένο το πλήκτρο CTL στο τηλεχειριστήριο.

Η εστίαση γύρω από τον οπτικό άξονα ρυθμισμένη στο βήμα 1 παραμένει αμετάβλητη.

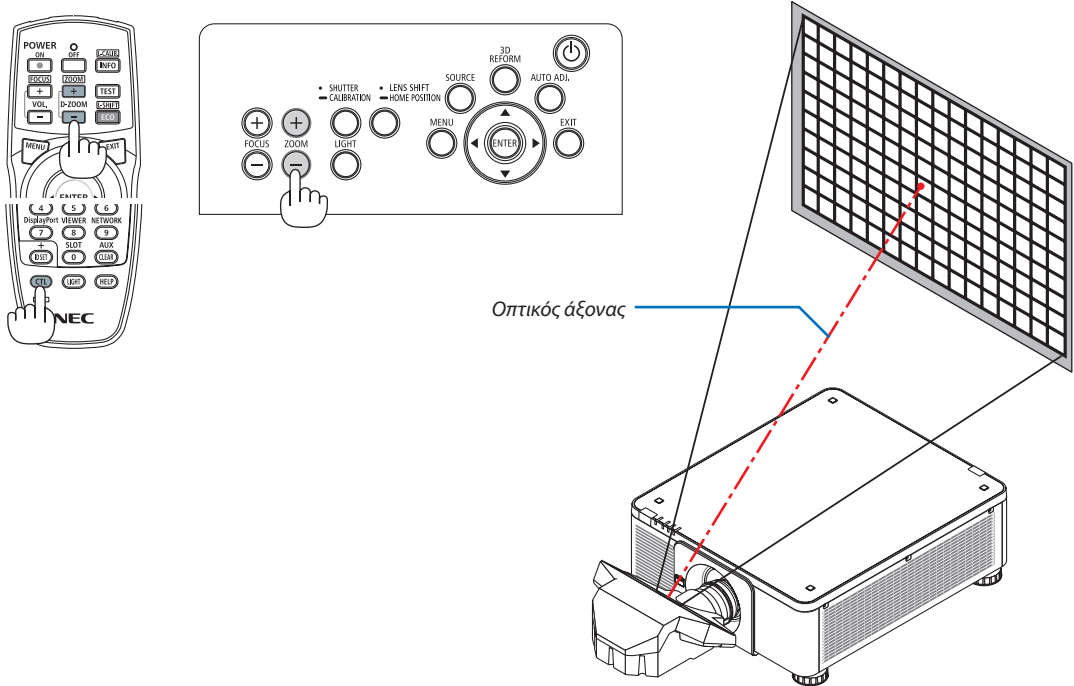

3. Επαναλάβετε τα βήματα 1 και 2 έως ότου η βέλτιστη εστίαση μπορεί να επιτευχθεί σε ολόκληρη την εικόνα.

ΣΥΜΒΟΥΛΗ:

Για βέλτιστη εστίαση, εκτελέστε τα ακόλουθα (για τη μόνιμη εγκατάσταση)

Προετοιμασία: Προθερμάνετε τη συσκευή προβολής για μία ώρα.

1. Χρησιμοποιήστε το πλήκτρο FOCUS +/- για να βεβαιωθείτε ότι θα έχετε τη βέλτιστη εστίαση. Εάν δεν το κάνετε, μετακινήστε τη συσκευή προβολής προς τα εμπρός και προς τα πίσω.
2. Επιλέξτε το [ΔΟΚΙΜ ΠΡΟΒΟΛΗΣ] από το μενού και εμφανίστε τη δοκιμή προβολής. (→ σελίδα 86)
 - Μπορείτε επίσης να χρησιμοποιήσετε το πλήκτρο TEST στο τηλεχειριστήριο για την εμφάνιση της δοκιμής προβολής.
3. Συνεχίστε να πατάτε το πλήκτρο FOCUS- μέχρι το πλέγμα του δοκιμαστικού κειμένου να γίνει αόρατο.
4. Συνεχίστε να πατάτε το πλήκτρο ΕΣΤΙΑΣΗ + έως ότου πετύχετε την καλύτερη δυνατή εστίαση.
Εάν ρυθμίσετε πέρα από το καλύτερο σημείο εστίασης, επιστρέψτε στο βήμα 3 και επαναλάβετε τις διαδικασίες.
5. Πατήστε το πλήκτρο ZOOM +/- για να ρυθμίσετε τα άκρα της προβαλλόμενης εικόνας.

Πατήστε το πλήκτρο D-ZOOM/ZOOM +/- κρατώντας πατημένο το πλήκτρο CTL για να το ρυθμίσετε με το τηλεχειριστήριο.

Επαναλάβετε τα βήματα 1 έως 5 έως ότου η βέλτιστη εστίαση να μπορεί να επιτευχθεί σε ολόκληρη την εικόνα.

Ζουμ

Μονάδες συμβατού φακού: NP17ZL/NP18ZL/NP19ZL/NP20ZL/NP21ZL/NP31ZL

1. Πατήστε το πλήκτρο ZOOM +/-.

- Στο τηλεχειριστήριο, ενώ πατάτε το πλήκτρο CTL, πατήστε το πλήκτρο D-ZOOM/ZOOM (+) ή (-).
Ρυθμίζεται το ζουμ.

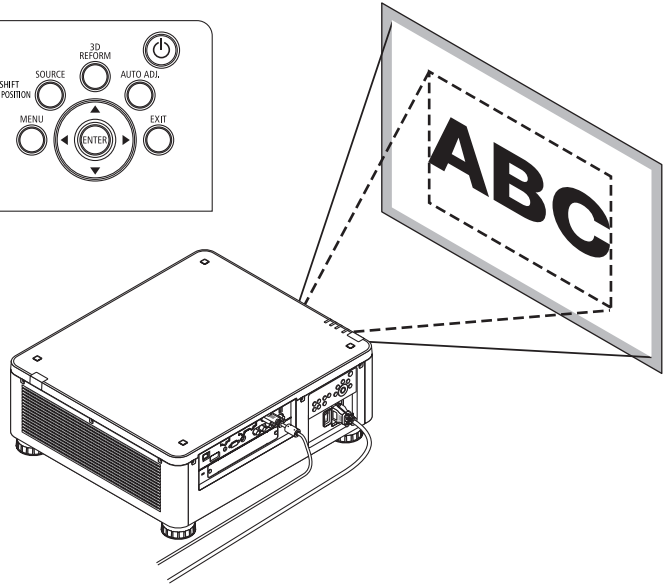
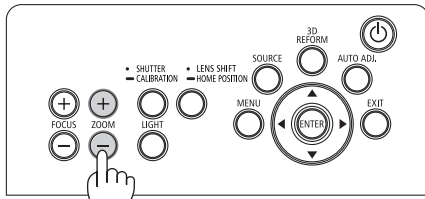
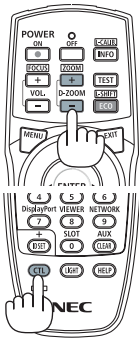

Προσαρμογή του Ποδιού με Δυνατότητα Κλίσης

1. Η θέση για την προβολή εικόνας μπορεί να ρυθμιστεί με το πόδι με δυνατότητα κλίσης τοποθετημένο στις τέσσερις γωνίες στο κάτω μέρος του περιβλήματος.

Το ύψος του ποδιού με δυνατότητα κλίσης μπορεί να ρυθμιστεί περιστρέφοντας το.

«Για να ρυθμίσετε το ύψος της προβαλλόμενης εικόνας»

Το ύψος της προβαλλόμενης εικόνας ρυθμίζεται είτε μέσω της περιστροφής προς τα εμπρός είτε με το πόδι με δυνατότητα κλίσης.

«Εάν η προβαλλόμενη εικόνα έχει πάρει κλίση»

Εάν η προβαλλόμενη εικόνα έχει πάρει κλίση, περιστρέψτε ένα από τα πόδια με δυνατότητα κλίσης είτε αριστερά είτε δεξιά για να προσαρμόσετε την εικόνα ώστε αυτή να είναι επίπεδη.

- Εάν η προβαλλόμενη εικόνα έχει παραμόρφωση, ανατρέξτε στην ενότητα «3-7 Διόρθωση της Οριζόντιας και Κάθετης Παραμόρφωσης Βασικής Γραμμής [ΑΚΡΑ ΓΩΝΙΩΝ]» (→ σελίδα 42) και «[ΓΕΩΜΕΤΡΙΚΗ ΔΙΟΡΘΩΣΗ]» (→ σελίδα 105).
- Μπορείτε να επεκτείνετε το πόδι με δυνατότητα κλίσης έως 48 mm.
- Μπορείτε να χρησιμοποιήσετε το πόδι με δυνατότητα κλίσης για να γείρετε τη συσκευή προβολής έως 6°.

ΣΗΜΕΙΩΣΗ:

- Μην επεκτείνετε το πόδι με δυνατότητα κλίσης πάνω από 50 mm/1,9". Εάν κάνετε κάτι τέτοιο, ενδέχεται η μονάδα στερέωσης των ποδιών με δυνατότητα κλίσης να γίνει ασταθής και τα πόδια να βγουν από τη συσκευή προβολής.
- Δώστε προσοχή στο να επιμηκύνετε ή να συμπύξετε τα δύο πόδια με δυνατότητα κλίσης στο μπροστινό μέρος την ίδια στιγμή. Το ίδιο και για το πίσω πόδι, διαφορετικά, το βάρος της συσκευής προβολής θα υπερφορτωθεί στη μία πλευρά και ενδέχεται να προκληθεί βλάβη σε αυτή.
- Μη χρησιμοποιείτε το πόδι με δυνατότητα κλίσης για κανένα άλλο σκοπό πέραν της ρύθμισης της γωνίας προβολής της συσκευής προβολής.
Ο λανθασμένος χειρισμός των ποδιών με δυνατότητα κλίσης, όπως η μεταφορά της συσκευής προβολής κρατώντας τα πόδια με δυνατότητα κλίσης ή η τοποθέτηση της συσκευής σε τοίχο χρησιμοποιώντας τα πόδια, ενδέχεται να προκαλέσει βλάβη στη συσκευή προβολής.
- Ελέγξτε το επίπεδο της μονάδας φακού Όταν η μονάδα φακού NP39ML είναι εγκατεστημένη δεδομένου ότι η μονάδα φακού ενδέχεται να κλίνει ελαφρώς προς τα αριστερά ή δεξιά.

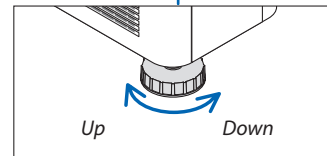
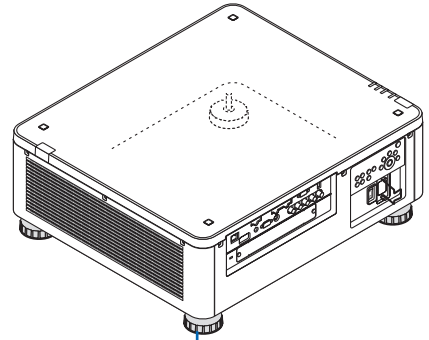
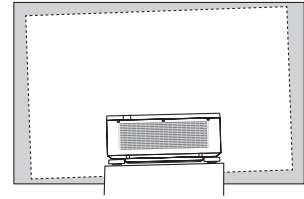

Πόδι με δυνατότητα κλίσης
(υπάρχει ακόμη ένα στο πίσω μέρος)

6 Αυτόματη Βελτίωση Σήματος Υπολογιστή

Ρύθμιση της Εικόνας με τη Λειτουργία Αυτόματης Ρύθμισης

Όταν προβάλλεται μία εικόνα από τερματικό εισόδου HDMI IN, DisplayPort IN, BNC (αναλογικό RGB), COMPUTER IN ή HDBaseT, και κοπεί το άκρο ή η ποιότητα της εικόνας δεν είναι καλή, αυτό το πλήκτρο μπορεί να χρησιμοποιηθεί για να βελτιστοποιήσετε αυτόματα την εικόνα προβολής στην οθόνη.

Πατήστε το πλήκτρο AUTO ADJ. για να βελτιστοποιηθεί αυτόματα η εικόνα του υπολογιστή.

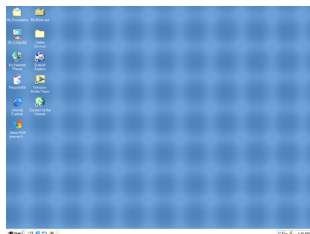
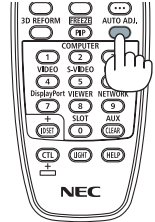
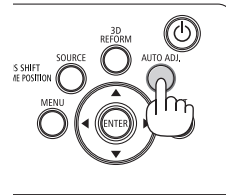

[Κακή εικόνα]

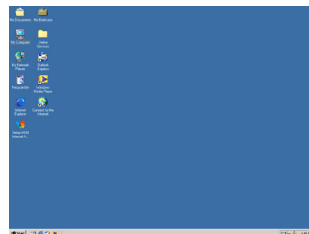

[Ρυθμισμένη εικόνα]

ΣΗΜΕΙΩΣΗ:

Μερικά σήματα ενδέχεται να χρειαστούν χρόνο για να εμφανιστούν ή μπορεί να μην εμφανίζονται σωστά.

- Αν η λειτουργία Αυτόματη Ρύθμιση δεν μπορεί να βελτιστοποιήσει το σήμα του υπολογιστή, προσπαθήστε να ρυθμίσετε τις λειτουργίες [ΟΡΙΖΟΝΤΙΑ], [ΚΑΘΕΤΗ], [ΡΟΛΟΙ] και [ΦΑΣΗ] χειροκίνητα. (→ σελίδα 94, 95)
- Εάν δεν μπορείτε να αποκτήσετε μια βελτιστοποιημένη εικόνα, ανατρέξτε στη σελίδα 190.

7 Απενεργοποίηση της Συσκευής Προβολής

1. Πατήστε το πλήκτρο  (POWER) στην κονσόλα της συσκευής προβολής ή το πλήκτρο POWER OFF στο τηλεχειριστήριο.

Το [POWER OFF/ΕΠΙΒΕΒΑΙΩΣΗ; /ΑΠΟΘΕΜΑΤΑ ΑΝΘΡΑΚΑ- ΣΥΝΕΔΡΙΑΣΗ 0,000[g-CO2]] θα εμφανιστεί μήνυμα.

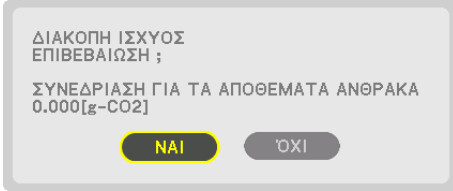
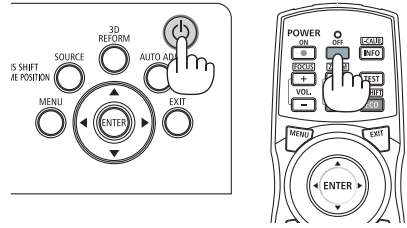

2. Πατήστε ένα από τα πλήκτρα ENTER, , (ΕΝΕΡΓΟΠΟΙΗΣΗ), και ΑΠΕΝΕΡΓ.

Όταν η συσκευή προβολής βρίσκεται στη ΛΕΙΤΟΥΡΓΙΑ ΑΝΑΜΟΝΗΣ, η λυχνία ένδειξης POWER (ενεργοποίηση) ανάβει με κόκκινο χρώμα. (Όταν η [ΛΕΙΤΟΥΡΓΙΑ ΑΝΑΜΟΝΗΣ] έχει οριστεί σε [ΚΑΝΟΝΙΚΗ])

- Εάν δε θέλετε να απενεργοποιήσετε, επιλέξτε [NO] με το πλήκτρο  και πατήστε ENTER.

3. Βεβαιωθείτε ότι η συσκευή προβολής βρίσκεται στη ΛΕΙΤΟΥΡΓΙΑ ΑΝΑΜΟΝΗΣ, κατόπιν κλείστε τον κύριο διακόπτη ισχύος (OFF)

Η λυχνία ένδειξης POWER (ενεργοποίηση) θα σβήσει και θα διακοπεί η παροχή ισχύος.

- Ενώ η λυχνία ένδειξης POWER αναβοσβήνει με μπλε χρώμα σε σύντομους κύκλους, δεν μπορείτε να απενεργοποιήσετε τη λειτουργία.

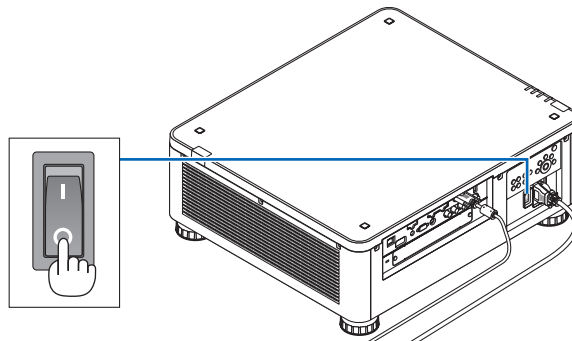
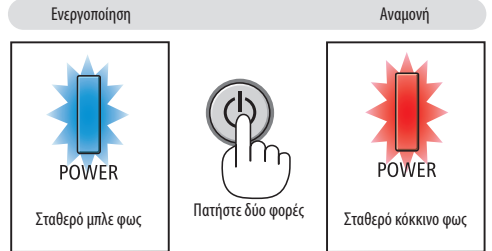

ΠΡΟΣΟΧΗ:

Ορισμένα εξαρτήματα της συσκευής προβολής ενδέχεται να υπερθερμανθούν προσωρινά αν απενεργοποιήσετε τη συσκευή προβολής με τον κύριο διακόπτη ισχύος ή αν διακοπεί η παροχή εναλλασσόμενου ρεύματος ενώ λειτουργεί η συσκευή προβολής ή δουλεύει ο ανεμιστήρας ψύξης. Χειριστείτε με προσοχή.

ΣΗΜΕΙΩΣΗ:

- Μην αποσυνδέσετε το καλώδιο ρεύματος από τη συσκευή προβολής ή την πρίζα, ενώ προβάλλεται μια εικόνα. Εάν κάνετε κάτι τέτοιο, μπορεί να αλλοιωθεί το τερματικό AC IN της συσκευής προβολής ή η επαφή του φινις καλωδίου ρεύματος. Για να διακόψετε την τροφοδοσία εναλλασσόμενου ρεύματος όταν η συσκευή προβολής είναι ενεργοποιημένη, χρησιμοποιήστε τον κύριο διακόπτη ισχύος της συσκευής προβολής, ένα καλώδιο που να διαθέτει διακόπτη ή αποζεύκτη.
 - Μην κλείνετε τον κύριο διακόπτη ισχύος ή αποσυνδέετε την παροχή εναλλασσόμενου ρεύματος στη συσκευή προβολής για 10 δευτερόλεπτα αφότου έχετε κάνει κάποιες προσαρμογές ή αλλαγές ρυθμίσεων και έχετε κλείσει το μενού. Κάτι τέτοιο μπορεί να προκαλέσει απώλεια προσαρμογών και ρυθμίσεων.
-

8 Μετά τη Χρήση

Προετοιμασία: Βεβαιωθείτε ότι η συσκευή προβολής είναι απενεργοποιημένη.

1. **Αποσυνδέστε το καλώδιο ηλεκτρικού ρεύματος.**
2. **Αποσυνδέστε τυχόν άλλα καλώδια.**
3. **Τοποθετήστε το καπάκι φακού στον φακό.**
4. **Προτού μετακινήσετε τη συσκευή προβολής, βιδώστε τα πόδια με δυνατότητα κλίσης εάν τα έχετε επεκτείνει.**

3. Πρακτικές Λειτουργίες

1 Σβήστε το φως της συσκευής προβολής (ΚΛΕΙΣΤΡΟ ΦΑΚΟΥ)

Πατήστε το πλήκτρο SHUTTER.

Η πηγή φωτός θα απενεργοποιηθεί προσωρινά.

Πατήστε ξανά για να επιτρέψετε στην οθόνη να φωτιστεί ξανά.

- Ένας άλλος τρόπος για να κλείσετε την πηγή φωτός είναι να πατήσετε το πλήκτρο SHUTTER στο τηλεχειριστήριο.
- Μπορείτε να ρυθμίσετε το φως της προβολής να εξασθενεί σταδιακά προς τα μέσα ή προς τα έξω.

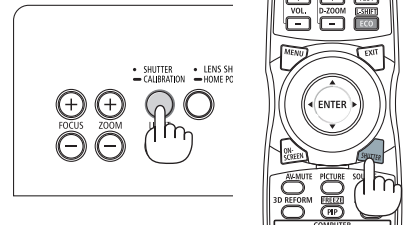

ΣΗΜΕΙΩΣΗ:

- Μην πατήσετε και κρατήστε πατημένο το πλήκτρο SHUTTER/CALIBRATION στο περιβλήμα για περισσότερο από 2 δευτερόλεπτα. Αυτό θα ξεκινήσει τη μικρορύθμιση φακού.

2 Απενεργοποίηση της Εικόνας

Πατήστε το πλήκτρο AV-MUTE για να σβήσετε την εικόνα για σύντομο χρονικό διάστημα. Πατήστε ξανά για να επαναφέρετε την εικόνα.

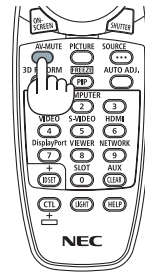

ΣΥΜΒΟΥΛΗ:

- Το βίντεο θα εξαφανιστεί αλλά όχι η οθόνη του μενού.

3 Απενεργοποίηση του Μενού στην Οθόνη (Σίγαση στην Οθόνη)

Με το πάτημα του πλήκτρου ON-SCREEN στο τηλεχειριστήριο θα γίνει απόκρυψη του μενού στην οθόνη, της προβολής πηγής και άλλων μηνυμάτων. Πατήστε ξανά για να τα επαναφέρετε.

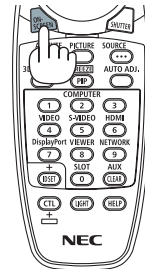

ΣΥΜΒΟΥΛΗ:

- Για να επιβεβαιώσετε ότι είναι ενεργοποιημένη η σίγαση στην οθόνη, πατήστε το πλήκτρο MENOY. Αν το μενού στην οθόνη δεν εμφανίζεται ακόμη και αν πατήσετε το πλήκτρο MENOY, αυτό σημαίνει ότι η σίγαση στην οθόνη είναι ενεργοποιημένη.
- Η σίγαση στην οθόνη διατηρείται ακόμη και όταν η συσκευή προβολής είναι απενεργοποιημένη.
- Κρατώντας πατημένο το πλήκτρο MENU στο περιβλήμα της συσκευής προβολής για τουλάχιστον 10 δευτερόλεπτα θα απενεργοποιηθεί η σίγαση στην οθόνη.

4 Πάγωμα μίας Εικόνας

Κρατήστε πατημένο το πλήκτρο CTL και πατήστε το πλήκτρο PIP (ΕΙΚΟΝΑ ΣΕ ΕΙΚΟΝΑ)/FREEZE για να παγώσετε μία εικόνα. Πατήστε ξανά για να επαναφέρετε την κίνηση.

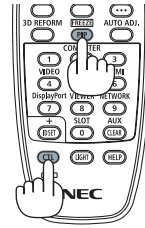

ΣΗΜΕΙΩΣΗ: Η εικόνα είναι παγωμένη αλλά το αρχικό βίντεο εξακολουθεί να αναπαράγεται.

5 Μεγέθυνση μίας Εικόνας

Μπορείτε να μεγεθύνετε την εικόνα έως και τέσσερις φορές.

ΣΗΜΕΙΩΣΗ:

- Ανάλογα με το σήμα εισόδου, η μέγιστη μεγέθυνση μπορεί να είναι μικρότερη από τέσσερις φορές ή μπορεί να περιοριστεί η λειτουργία.

Για να γίνει αυτό:

1. Πατήστε το πλήκτρο D-ZOOM (+) για να μεγεθύνετε την εικόνα.

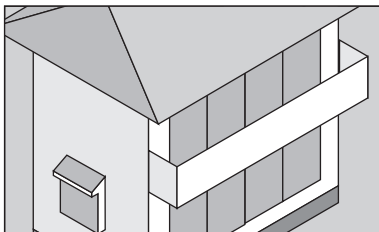
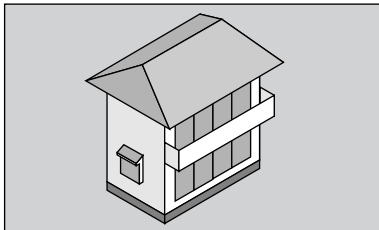

2. Πατήστε το πλήκτρο ▲▼◀▶.

Η περιοχή της μεγεθυμένης εικόνας θα μετακινηθεί

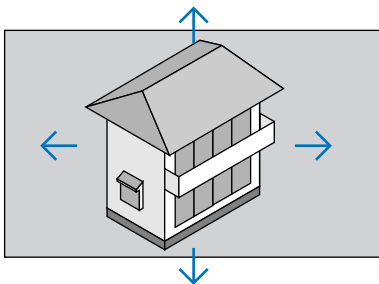

3. Πατήστε το πλήκτρο D-ZOOM (-).

Κάθε φορά που πατάτε το πλήκτρο D-ZOOM (-), η εικόνα σμικρύνεται.





ΣΗΜΕΙΩΣΗ:

- Η εικόνα θα μεγεθυνθεί ή θα σμικρυνθεί στο κέντρο της οθόνης.
- Η εμφάνιση του μενού θα ακυρώσει την τρέχουσα μεγέθυνση.

6 Αλλαγή ΛΕΙΤΟΥΡΓΙΑΣ ΦΩΤΙΣΜΟΥ/Ελέγχος Αποτελέσματος Εξοικονόμησης Ενέργειας Κατά τη Χρήση της ΛΕΙΤΟΥΡΓΙΑΣ ΦΩΤΙΣΜΟΥ [ΛΕΙΤΟΥΡΓΙΑ ΦΩΤΙΣΜΟΥ]

Όταν επιλεγθεί είτε [ΟΙΚΟΛΟΓΙΚΗ 1] ή [ΟΙΚΟΛΟΓΙΚΗ 2] στη [ΛΕΙΤΟΥΡΓΙΑ ΦΩΤΙΣΜΟΥ], ο θόρυβος κίνησης της συσκευής προβολής περιορίζεται από τη μείωση της φωτεινότητας της πηγής φωτισμού της. Με την εξοικονόμηση κατανάλωσης ενέργειας, μπορεί να μειωθεί η εκπομπή CO₂ από αυτή τη συσκευή προβολής.

ΛΕΙΤΟΥΡΓΙΑ ΦΩΤΙΣΜΟΥ	Εικονίδιο στο κάτω μέρος του μενού	Περιγραφή
ΚΑΝΟΝΙΚΗ		100% φωτεινότητα Η οθόνη θα φωτίζεται έντονα.
ΟΙΚΟΛΟΓΙΚΗ 1		Η φωτεινότητα θα είναι περίπου στο 80%. Ο ανεμιστήρας ψύξης επίσης θα επιβραδύνει αναλόγως. Ελαττώστε την κατανάλωση ενέργειας
ΟΙΚΟΛΟΓΙΚΗ 2		Η φωτεινότητα θα είναι περίπου στο 50%. Ο ανεμιστήρας ψύξης επίσης θα επιβραδύνει αναλόγως. Ελαττώστε σημαντικά την κατανάλωση ενέργειας

Για να ενεργοποιήσετε το στοιχείο [ΛΕΙΤΟΥΡΓΙΑ ΦΩΤΙΣΜΟΥ], κάντε τα εξής:

1. Πατήστε το πλήκτρο LIGHT στο περίβλημα.

- Με άλλον τρόπο, πατήστε το πλήκτρο ECO/L-SHIFT στο τηλεχειριστήριο.

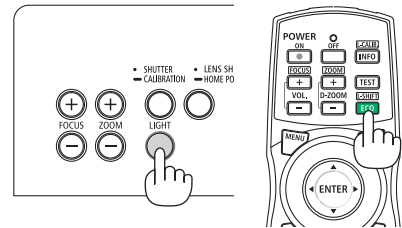

Θα εμφανιστεί η οθόνη [ΛΕΙΤΟΥΡΓΙΑ ΦΩΤΙΣΜΟΥ].

2. Πατήστε το πλήκτρο ENTER.

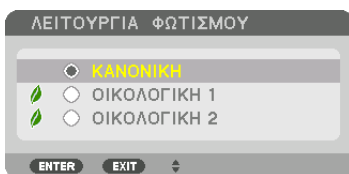

Θα εμφανιστεί η οθόνη επιλογής [ΛΕΙΤΟΥΡΓΙΑ ΦΩΤΙΣΜΟΥ].

3. Χρησιμοποιήστε τα πλήκτρα ▼▲ για να κάνετε μία επιλογή, και πατήστε το πλήκτρο ENTER.

Η οθόνη θα επιστρέψει στην οθόνη [ΛΕΙΤΟΥΡΓΙΑ ΦΩΤΙΣΜΟΥ] και θα εφαρμοστεί η ενεργοποιημένη επιλογή.

Πατήστε το πλήκτρο ΜΕΝΟΥ για να επιστρέψετε στην αρχική οθόνη.

ΣΗΜΕΙΩΣΗ:

- Μπορείτε να αλλάξετε το στοιχείο [ΛΕΙΤΟΥΡΓΙΑ ΦΩΤΙΣΜΟΥ] χρησιμοποιώντας το μενού. Επιλέξτε [ΕΓΚΑΤΑΣΤ] → [ΕΓΚΑΤΑΣΤΑΣΗ (1)] → [ΛΕΙΤΟΥΡΓΙΑ ΦΩΤΙΣΜΟΥ] → [ΛΕΙΤΟΥΡΓΙΑ ΦΩΤΙΣΜΟΥ].
- Μπορείτε να ελέγξετε τις ώρες χρήσης της μονάδας φωτισμού στο στοιχείο [ΧΡΟΝΟΣ ΛΕΙΤΟΥΡΓΙΑΣ] στο μενού. Επιλέξτε [ΠΛΗΡΟΦ.] → [ΧΡΟΝΟΣ ΛΕΙΤΟΥΡΓΙΑΣ].
- Αφού παρέλθει 1 λεπτό από τη στιγμή που η συσκευή προβολής θα εμφανίσει μπλε, μαύρη ή οθόνη με λογότυπο, η [ΛΕΙΤΟΥΡΓΙΑ ΦΩΤΙΣΜΟΥ] θα μεταβαίνει πάντα σε [ΟΙΚΟΛΟΓΙΚΗ].
- Αυτή η συσκευή προβολής διαθέτει αισθητήρα για να ανιχνεύει την ατμοσφαιρική πίεση και τη θερμοκρασία και η συσκευή προβολής ελέγχει την τροφοδοσία με βάση τις τιμές που ανιχνεύθηκαν. Όταν η συσκευή προβολής χρησιμοποιείται σε μεγάλο υψόμετρο και υψηλή θερμοκρασία, η φωτεινότητα της πηγής φωτισμού γίνεται χαμηλότερη ανεξάρτητα από τη ρύθμιση για ΛΕΙΤΟΥΡΓΙΑ ΦΩΤΙΣΜΟΥ. Αυτό ονομάζεται «Εξανασκασμένη ΟΙΚΟΛΟΓΙΚΗ ΛΕΙΤΟΥΡΓΙΑ». Παρακαλούμε συμβουλευτείτε τον παρακάτω πίνακα για τις συνθήκες και την έξοδο τροφοδοσίας σε Εξανασκασμένη ΟΙΚΟΛΟΓΙΚΗ ΛΕΙΤΟΥΡΓΙΑ.

Υψόμετρα	Ατμοσφαιρική θερμοκρασία			
	5–25 °C (41–77 °F)	26–30 °C (78–86 °F)	31–35 °C (87–95 °F)	36–40 °C (96–104 °F)
1.600-3.000 m (5.500–10.000 πόδια)	100%	90%	80%	70%
1.200-1.600 m (4.000–5.500 πόδια)	100%		90%	80%
0-1.200 m (0–4.000 πόδια)	100%			80%

- Όταν η συσκευή προβολής βρίσκεται στην Εξανασκασμένη ΛΕΙΤΟΥΡΓΙΑ ΦΩΤΙΣΜΟΥ, η φωτεινότητα της εικόνας μειώνεται ελαφρώς και η λυχνία ένδειξης TEMP. (θερμοκρασία) ανάβει με πορτοκαλί χρώμα. Ταυτόχρονα, το σύμβολο θερμομέτρου  εμφανίζεται στο κάτω δεξιά μέρος της οθόνης. Όταν η συσκευή προβολής επιστρέψει σε κανονική θερμοκρασία, ακυρώνεται η Εξανασκασμένη ΟΙΚΟΛΟΓΙΚΗ ΛΕΙΤΟΥΡΓΙΑ και η [ΛΕΙΤΟΥΡΓΙΑ ΦΩΤΙΣΜΟΥ] επιστρέφει σε λειτουργία [ΚΑΝΟΝΙΚΗ].

Έλεγχος Αποτελέσματος Εξοικονόμησης Ενέργειας [ΜΕΤΡΗΤΗΣ ΑΝΘΡΑΚΑ]

Αυτό το χαρακτηριστικό θα εμφανίσει το αποτέλεσμα της εξοικονόμησης ενέργειας στα πλαίσια της μείωσης εκπομπής CO₂ (κιλά) όταν η [ΛΕΙΤΟΥΡΓΙΑ ΦΩΤΙΣΜΟΥ] της συσκευής προβολής έχει οριστεί σε [ΟΙΚΟΛΟΓΙΚΗ 1] ή [ΟΙΚΟΛΟΓΙΚΗ 2]. Αυτό το χαρακτηριστικό ονομάζεται [ΜΕΤΡΗΤΗΣ ΑΝΘΡΑΚΑ].

Υπάρχουν δύο μηνύματα: [ΣΥΝ. ΑΠΟΘ. ΑΝΘΡΑΚΑ] και [ΣΥΝΕΔΡΙΑΣΗ ΓΙΑ ΤΑ ΑΠΟΘΕΜΑΤΑ ΑΝΘΡΑΚΑ]. Το μήνυμα [ΣΥΝ. ΑΠΟΘ. ΑΝΘΡΑΚΑ] εμφανίζει τη συνολική μείωση εκπομπών CO₂ από την παράδοση μέχρι σήμερα. Μπορείτε να ελέγξετε τις πληροφορίες στην επιλογή [ΧΡΟΝΟΣ ΛΕΙΤΟΥΡΓΙΑΣ] από την επιλογή [ΠΛΗΡΟΦ] του μενού. (→ σελίδα 137)

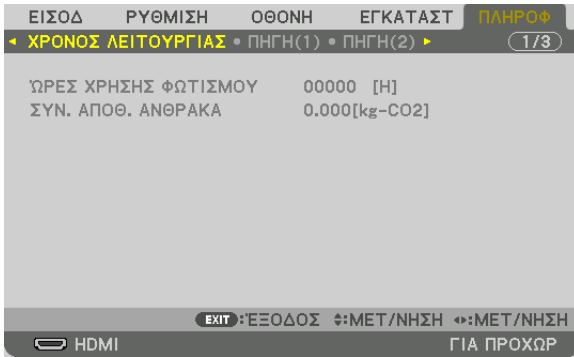

Το μήνυμα [ΣΥΝΕΔΡΙΑΣΗ ΓΙΑ ΤΑ ΑΠΟΘΕΜΑΤΑ ΑΝΘΡΑΚΑ] εμφανίζει τη συνολική μείωση εκπομπών CO₂ ανάμεσα στην αλλαγή σε ΛΕΙΤΟΥΡΓΙΑ ΦΩΤΙΣΜΟΥ αμέσως μετά την ενεργοποίηση και την ώρα της απενεργοποίησης. Το μήνυμα [ΣΥΝΕΔΡΙΑΣΗ ΓΙΑ ΤΑ ΑΠΟΘΕΜΑΤΑ ΑΝΘΡΑΚΑ] θα εμφανιστεί στο μήνυμα [ΔΙΑΚΟΠΗ ΙΣΧΥΟΣ/ΕΠΙΒΕΒΑΙΩΣΗ] κατά την απενεργοποίηση.

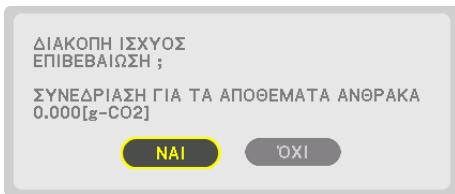

ΣΥΜΒΟΥΛΗ:

- Ο παρακάτω τύπος χρησιμοποιείται για τον υπολογισμό της μείωσης της ποσότητας των εκπομπών CO₂. Ποσότητα μείωσης εκπομπών CO₂ = (Κατανάλωση ισχύος σε λειτουργία [ΚΑΝΟΝΙΚΗ] ΛΕΙΤΟΥΡΓΙΑ ΦΩΤΙΣΜΟΥ – Κατανάλωση ισχύος στην τρέχουσα ρύθμιση) × συντελεστής μετατροπής CO₂. * Όταν έχει επιλεγεί μία ΛΕΙΤΟΥΡΓΙΑ ΦΩΤΙΣΜΟΥ εξοικονόμησης ενέργειας, ή χρησιμοποιείτε το Κλείστρο Φακού, θα υπάρξει περαιτέρω μείωση της εκπομπής CO₂.
- * Ο υπολογισμός της ποσότητας μείωσης των εκπομπών του CO₂ βασίζεται σε μια δημοσίευση του ΟΟΣΑ (Οργανισμός Οικονομικής Συνεργασίας και Ανάπτυξης) «Εκπομπές CO₂ από την Καύση Καυσίμων, Έκδοση 2008».
- Η [ΣΥΝ. ΑΠΟΘ. ΑΝΘΡΑΚΑ] υπολογίζεται με βάση την εξοικονόμηση που καταγράφεται σε διαστήματα 15 λεπτών.
- Αυτός ο τύπος δεν ισχύει για την κατανάλωση ισχύος η οποία δεν επηρεάζεται από το αν η [ΛΕΙΤΟΥΡΓΙΑ ΦΩΤΙΣΜΟΥ] είναι ενεργοποιημένη ή όχι.

7 Διόρθωση της Οριζόντιας και Κάθετης Παραμόρφωσης Βασικής Γραμμής [ΑΚΡΑ ΓΩΝΙΩΝ]

Χρησιμοποιήστε τη λειτουργία [ΑΚΡΑ ΓΩΝΙΩΝ] για να διορθώσετε την παραμόρφωση βασικής γραμμής (τραπεζοειδής) για να μεγαλώσετε ή μικρύνετε την επάνω ή κάτω και την αριστερή ή δεξιά πλευρά της οθόνης, ώστε η προβαλλόμενη εικόνα να έχει ορθογώνιο σχήμα.

1. Πατήστε και κρατήστε πατημένο το πλήκτρο 3D REFORM για τουλάχιστον 2 δευτερόλεπτα για να επαναφέρετε τις τρέχουσες ρυθμίσεις.

Οι τρέχουσες ρυθμίσεις για την επιλογή [ΓΕΩΜΕΤΡΙΚΗ ΔΙΟΡΘΩΣΗ] θα διαγραφούν.

2. Προβάλετε μια εικόνα με τέτοιο τρόπο ώστε η οθόνη να είναι μικρότερη από την περιοχή του ψηφιοπλέγματος.

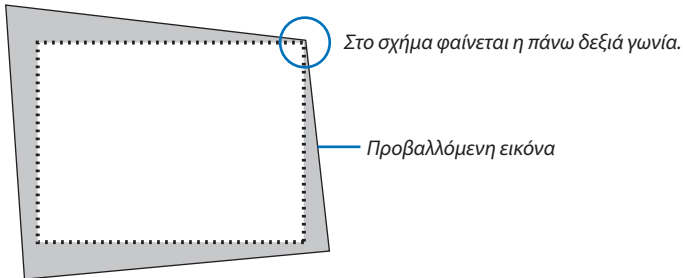

3. Επιλέξτε οποιαδήποτε γωνία και ευθυγραμμίστε τη γωνία της εικόνας με μια γωνία της οθόνης.

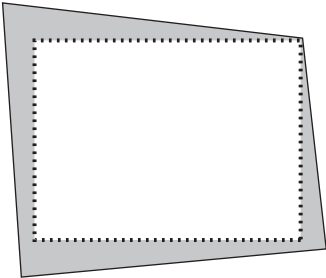

4. Πατήστε το πλήκτρο 3D REFORM.

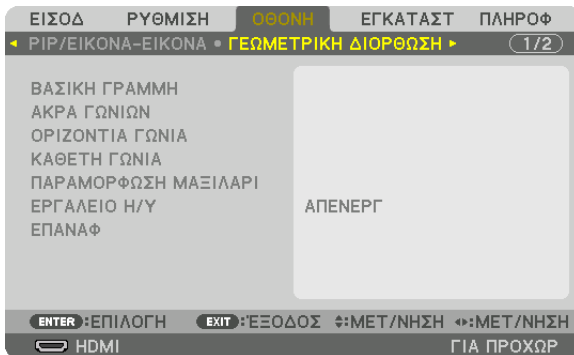

Εμφανίστε την οθόνη [ΓΕΩΜΕΤΡΙΚΗ ΔΙΟΡΘΩΣΗ] του μενού στην οθόνη.

5. Πατήστε το πλήκτρο ▼ για να ευθυγραμμίσετε τα [ΑΚΡΑ ΓΩΝΙΩΝ], και στη συνέχεια πατήστε το πλήκτρο ENTER.



Στο σχήμα φαίνεται το πάνω αριστερά εικονίδιο (▼) επιλεγμένο.

Η οθόνη θα μεταβεί στην οθόνη [ΑΚΡΑ ΓΩΝΙΩΝ].

ΣΗΜΕΙΩΣΗ:

- Όταν έχει ρυθμιστεί μία λειτουργία [ΓΕΩΜΕΤΡΙΚΗ ΔΙΟΡΘΩΣΗ] άλλη από τη λειτουργία [ΑΚΡΑ ΓΩΝΙΩΝ], η οθόνη [ΑΚΡΑ ΓΩΝΙΩΝ] δεν θα εμφανιστεί. Όταν δεν εμφανίζεται η οθόνη, είτε πατήστε για 2 ή περισσότερα δευτερόλεπτα το πλήκτρο 3D REFORM, ή εκτελέστε [ΕΠΑΝΑΦ] στο στοιχείο [ΓΕΩΜΕΤΡΙΚΗ ΔΙΟΡΘΩΣΗ] για να διαγράψετε την τιμή ρύθμισης του στοιχείου [ΓΕΩΜΕΤΡΙΚΗ ΔΙΟΡΘΩΣΗ].

6. Χρησιμοποιήστε το πλήκτρο ▲▼◀▶ για να επιλέξετε το εικονίδιο (▲) που δείχνει προς την κατεύθυνση που θέλετε να μετακινήσετε το πλαίσιο της προβαλλόμενης εικόνας.

7. Πατήστε το πλήκτρο ENTER.

8. Χρησιμοποιήστε το πλήκτρο ▲▼◀▶ για να μετακινήσετε το πλαίσιο της προβαλλόμενης εικόνας, όπως φαίνεται στο παράδειγμα.

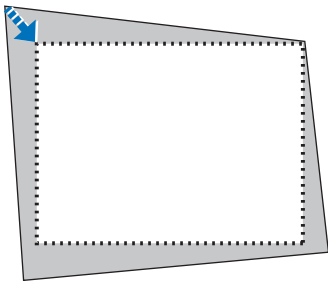

9. Πατήστε το πλήκτρο ENTER.

10. Χρησιμοποιήστε το πλήκτρο ▲▼◀▶ για να επιλέξετε ένα άλλο εικονίδιο που να δείχνει την κατεύθυνση.

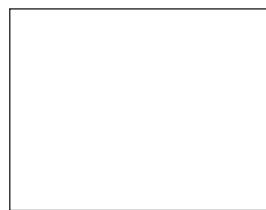
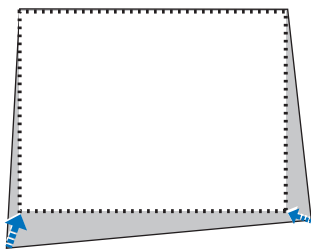

11. Επαναλάβετε τα βήματα από το 7 έως το 10 για να ολοκληρώσετε τη ρύθμιση άκρων γωνιών.

12. Στην οθόνη ρύθμισης [ΑΚΡΑ ΓΩΝΙΩΝ], επιλέξτε [ΕΞΟΔΟΣ] ή πατήστε το πλήκτρο EXIT στο τηλεχειριστήριο.

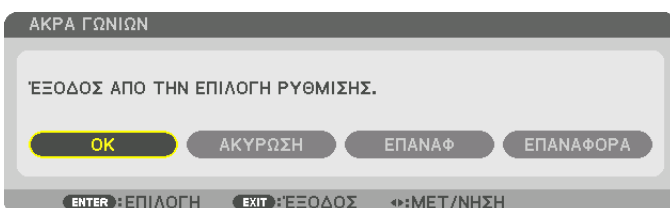

Εμφανίζεται η οθόνη επιβεβαίωσης.

13. Πατήστε το πλήκτρο ◀ ή ▶ για να επισημάνετε την επιλογή [OK] και πατήστε το πλήκτρο ENTER.

Με τον τρόπο αυτό ολοκληρώνεται η διόρθωση [ΑΚΡΑ ΓΩΝΙΩΝ].

- Επιστρέφοντας στην οθόνη [ΑΚΡΑ ΓΩΝΙΩΝ], επιλέξτε [ΑΚΥΡΩΣΗ] ή πατήστε το πλήκτρο ENTER.

ΣΗΜΕΙΩΣΗ:

- Ακόμα και αν η γωνία εγκατάστασης αλλάξει πάλι μετά την ενεργοποίηση της συσκευής προβολής, οι τιμές διόρθωσης κατά το προηγούμενο χρονικό διάστημα έχουν διατηρηθεί.
 - Εκτελέστε οποιαδήποτε από τις παρακάτω ενέργειες για να διαγράψετε την τιμή ρύθμισης της λειτουργίας [ΑΚΡΑ ΓΩΝΙΩΝ].
 - Στο Βήμα 12, επιλέξτε [ΕΠΑΝΑΦ] και στη συνέχεια πατήστε το κουμπί ENTER.
 - Πατήστε για 2 ή περισσότερα δευτερόλεπτα το πλήκτρο 3D REFORM.
 - Εκτελέστε [ΟΘΟΝΗ] → [ΓΕΩΜΕΤΡΙΚΗ ΔΙΟΡΘΩΣΗ] → [ΕΠΑΝΑΦ] στο μενού στην οθόνη.
 - Η διόρθωση ΑΚΡΑ ΓΩΝΙΩΝ μπορεί να προκαλέσει αμυδρό θάμπωμα της εικόνας επειδή η διόρθωση γίνεται ηλεκτρονικά.
-

8 Αποτροπή της Μη Εξουσιοδοτημένης Χρήσης της Συσκευής Προβολής [ΑΣΦΑΛΕΙΑ]

Μπορείτε να ορίσετε μια λέξη-κλειδί για τη συσκευή προβολής σας μέσω του Μενού, για να αποτρέψετε τη λειτουργία από μη εξουσιοδοτημένους χρήστες. Αφού ορίσετε λέξη-κλειδί, με την ενεργοποίηση της συσκευής προβολής θα εμφανιστεί η οθόνη εισαγωγής λέξης κλειδιού. Αν δεν πληκτρολογήσετε τη σωστή λέξη-κλειδί, η συσκευή προβολής δεν θα μπορεί να προβάλλει εικόνες.

• Δεν μπορείτε να ακυρώσετε τη ρύθμιση [ΑΣΦΑΛΕΙΑ] μέσω της επιλογής [ΕΠΑΝΑΦ] του μενού.

Για να ενεργοποιήσετε τη λειτουργία Ασφαλείας:

1. Πατήστε το πλήκτρο **MENΟΥ**.

Θα εμφανιστεί το μενού.

2. Πατήστε το πλήκτρο ► δύο φορές για να επιλέξετε [ΕΓΚΑΤΑΣΤ] και πατήστε το πλήκτρο ▼ ή το πλήκτρο ENTER για να επιλέξετε [ΜΕΝΟΥ].

3. Πατήστε το πλήκτρο ► για να επιλέξετε [ΧΕΙΡΙΣΤΗΡΙΟ].

4. Πατήστε το πλήκτρο ▼ τρεις φορές για να επιλέξετε [ΑΣΦΑΛΕΙΑ] και πατήστε το πλήκτρο ENTER.

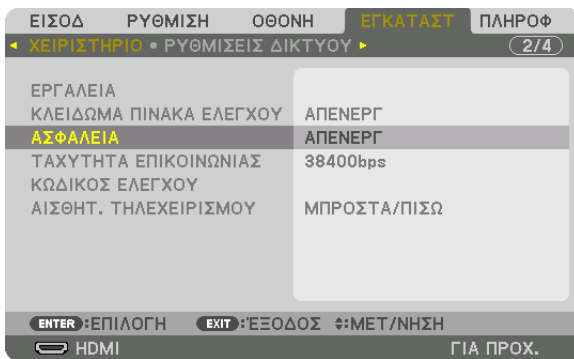

Θα εμφανιστεί το μενού ΑΠΕΝΕΡΓ/ΕΝΕΡΓ.

5. Πατήστε το πλήκτρο ▼ για να επιλέξετε [ΕΝΕΡΓ] και πατήστε το πλήκτρο ENTER.



Εμφανίζεται η οθόνη [ΛΕΞΗ ΚΛΕΙΔΙ ΑΣΦΑΛΕΙΑΣ].

6. Πληκτρολογήστε τη λέξη-κλειδί σας με έναν συνδυασμό των τεσσάρων πλήκτρων ▲▼◀▶ και πατήστε το πλήκτρο ENTER.

ΣΗΜΕΙΩΣΗ: Η λέξη-κλειδί πρέπει να αποτελείται από 4 έως 10 ψηφία.



Εμφανίζεται η οθόνη [ΕΠΙΒΕΒΑΙΩΣΗ ΛΕΞΗΣ-ΚΛΕΙΔΙ].

ΣΗΜΕΙΩΣΗ: Σημειώστε τον κωδικό πρόσβασης σας και φυλάξτε τον σε ασφαλές μέρος.

7. Πληκτρολογήστε τη λέξη-κλειδί σας με τον ίδιο συνδυασμό πλήκτρων ▲▼◀▶ και πατήστε το πλήκτρο ENTER.

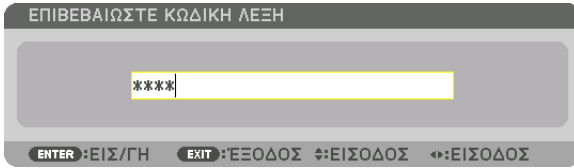

Θα εμφανιστεί η οθόνη επιβεβαίωσης.

8. Επιλέξτε [YES] και πατήστε το πλήκτρο ENTER.

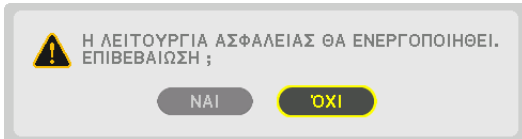

Έχει ενεργοποιηθεί η λειτουργία ΑΣΦΑΛΕΙΑ.

Για να ενεργοποιήσετε τη συσκευή προβολής όταν είναι ενεργοποιημένη η [ΑΣΦΑΛΕΙΑ]:

1. Πατήστε το πλήκτρο .

- Εάν χρησιμοποιείτε το τηλεχειριστήριο, πατήστε το πλήκτρο POWER ON. Η συσκευή προβολής θα ενεργοποιηθεί και θα εμφανιστεί ένα μήνυμα που υποδεικνύει ότι η συσκευή προβολής είναι κλειδωμένη.

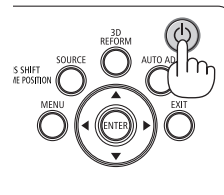

2. Πατήστε το πλήκτρο MENU.

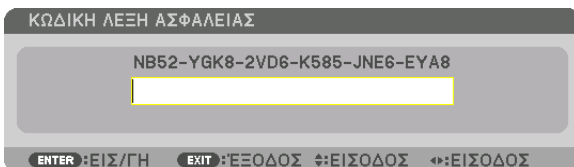

3. Πληκτρολογήστε τη σωστή λέξη-κλειδί και πατήστε το πλήκτρο ENTER. Η συσκευή προβολής θα εμφανίσει μία εικόνα.

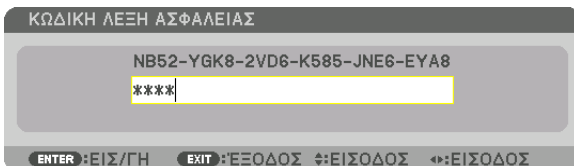

ΣΗΜΕΙΩΣΗ: Η λειτουργία απενεργοποίησης ασφαλείας παραμένει μέχρι να απενεργοποιήσετε την κύρια τροφοδοσία ή την αποσύνδεση του καλωδίου ρεύματος.

Για να απενεργοποιήσετε τη λειτουργία ΑΣΦΑΛΕΙΑ:

1. Πατήστε το πλήκτρο ΜΕΝΟΥ.

Θα εμφανιστεί το μενού.

2. Επιλέξτε [ΕΓΚΑΤΑΣΤ] → [ΧΕΙΡΙΣΤΗΡΙΟ] → [ΑΣΦΑΛΕΙΑ] και πατήστε το πλήκτρο ENTER.

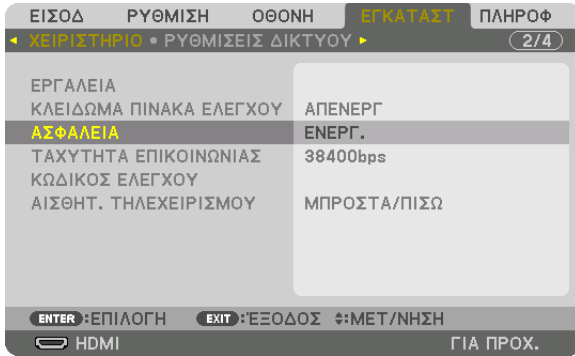

Θα εμφανιστεί το μενού ΑΠΕΝΕΡΓ/ΕΝΕΡΓ.

3. Επιλέξτε [ΑΠΕΝΕΡΓ] και πατήστε το πλήκτρο ENTER.

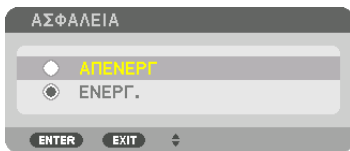

Εμφανίζεται η οθόνη ΛΕΞΗ-ΚΛΕΙΔΙ ΑΣΦΑΛΕΙΑΣ.

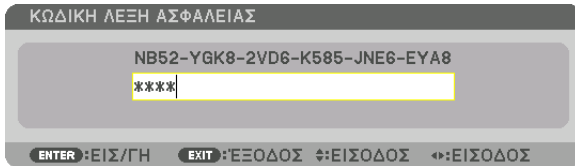

4. Πληκτρολογήστε τη λέξη-κλειδί και πατήστε το πλήκτρο ENTER.

Μετά την πληκτρολόγηση της σωστής λέξης-κλειδί, θα απενεργοποιηθεί η λειτουργία ΑΣΦΑΛΕΙΑ.

ΣΗΜΕΙΩΣΗ: Αν ξεχάσετε τη λέξη-κλειδί, επικοινωνήστε με τον αντιπρόσωπο σας. Ο αντιπρόσωπος σας θα σας παράσχει τη λέξη-κλειδί, αν του παραχωρήσετε τον κωδικό αιτήματος. Ο κωδικός του αιτήματος σας εμφανίζεται στην Οθόνη Επιβεβαίωσης της λέξης-κλειδί. Σε αυτό το παράδειγμα, ένας κωδικός αιτήματος είναι [NB52-YGK8-2VD6-K585-JNE6-EYA8].

9 Προβολή τρισδιάστατων βίντεο

Αυτή η συσκευή προβολής υποστηρίζει γυαλιά DLP-Link και πομπό τρισδιάστατου σήματος.

⚠ ΠΡΟΣΟΧΗ

Προφυλάξεις για την υγεία

Πριν από τη χρήση, βεβαιωθείτε ότι έχετε διαβάσει τις προφυλάξεις υγείας που ενδέχεται να αναγράφονται στα εγχειρίδια που συνοδεύουν τα γυαλιά 3D και το λογισμικό τρισδιάστατων βίντεο (συσκευή αναπαραγωγής Blu-ray, παιχνίδια, αρχεία γραφικών υπολογιστή κλπ.).

Παρακαλούμε λάβετε υπόψη σας τα εξής προκειμένου να αποφύγετε αρνητικές επιπτώσεις στην υγεία.

- Παρακαλούμε μην χρησιμοποιείτε τα γυαλιά 3D για σκοπούς διαφορετικούς από την παρακολούθηση τρισδιάστατων βίντεο.
- Παρακαλούμε διατηρείστε μία απόσταση τουλάχιστον 2 m μακριά από την οθόνη όταν παρακολουθείτε βίντεο. Η παρακολούθηση ενός βίντεο από πολύ μικρή απόσταση από την οθόνη θα αυξήσει την κόπωση των ματιών.
- Παρακαλούμε μην παρακολουθείτε βίντεο συνεχώς για μεγάλο χρονικό διάστημα. Παρακαλούμε κάνετε διάλειμμα 15 λεπτών μετά από κάθε μία ώρα παρακολούθησης.
- Παρακαλούμε συμβουλευτείτε ένα γιατρό πριν την παρακολούθηση ή αν κάποιο από τα μέλη της οικογένειάς σας έχει ιστορικό επιληπτικών κρίσεων που προκαλούνται από φωτοευαισθησία.
- Παρακαλούμε σταματήστε αμέσως την παρακολούθηση και ξεκουραστείτε όταν νιώσετε σωματική αδιαθεσία κατά την παρακολούθηση (εμετό, ζάλη, ναυτία, πονοκέφαλο, πόνο στα μάτια, θολή όραση, κράμπες και μούδιασμα στα άκρα κλπ.). Παρακαλούμε να συμβουλευθείτε ένα γιατρό αν τα συμπτώματα επιμένουν.
- Παρακαλούμε να παρακολουθείτε ένα τρισδιάστατο βίντεο ακριβώς μπροστά από την οθόνη. Εάν παρακολουθήσετε ένα τρισδιάστατο βίντεο πλάγιως από τις πλευρές ενδέχεται να υποστείτε σωματική κόπωση και καταπόνηση των ματιών.

Διαδικασία για την παρακολούθηση τρισδιάστατων βίντεο με αυτή τη συσκευή προβολής

Η περιγραφή εδώ αφορά το DLP® Link. Το [DLP® Link] αποτελεί προεπιλεγμένη εργοστασιακή ρύθμιση για την επιλογή [ΓΥΑΛΙΑ 3D].

Προετοιμασίες γυαλιών 3D και πομπού τρισδιάστατου σήματος

Χρησιμοποιήστε γυαλιά DLP® Link ή άλλα συμβατά γυαλιά τύπου κλειστρου υγρών κρυστάλλων που διατίθενται στο εμπόριο.

1. **Συνδέστε τη συσκευή βίντεο στη συσκευή προβολής.**
2. **Ενεργοποιήστε τη συσκευή προβολής.**
3. **Θέστε σε λειτουργία το λογισμικό τρισδιάστατων βίντεο.**

Θα προβληθεί το τρισδιάστατο βίντεο.

Η προεπιλεγμένη εργοστασιακή ρύθμιση είναι [ΑΥΤΟΜ.]. Όταν μία τρισδιάστατη εικόνα δεν προβάλλεται, ενδέχεται να οφείλεται στο γεγονός ότι το σήμα εισόδου δεν περιλαμβάνει σήμα ανίχνευσης τρισδιάστατου σήματος, ή δεν μπορεί να ανιχνευθεί από αυτή τη συσκευή προβολής. Σε αυτή την περίπτωση, παρακαλούμε ρυθμίστε χειροκίνητα τη μορφή.

(1) Πατήστε το πλήκτρο **MENΟΥ**.

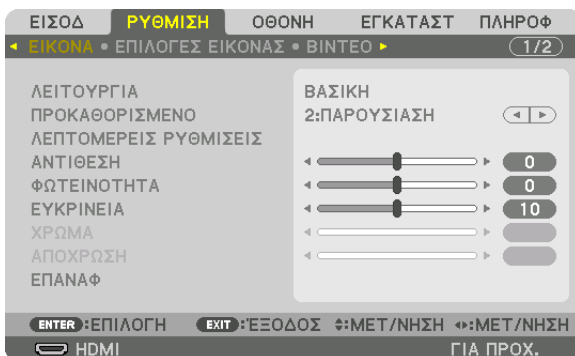

Θα εμφανιστεί το **MENΟΥ**.

(2) Πατήστε το πλήκτρο **▶**, επιλέξτε [**ΡΥΘΜΙΣΗ**], κατόπιν πατήστε το πλήκτρο **ENTER**.

Θα επισημανθεί το στοιχείο [**ΕΙΚΟΝΑ**].

(3) Χρησιμοποιήστε το πλήκτρο ► για να επιλέξετε το στοιχείο [ΡΥΘΜΙΣΕΙΣ 3D].

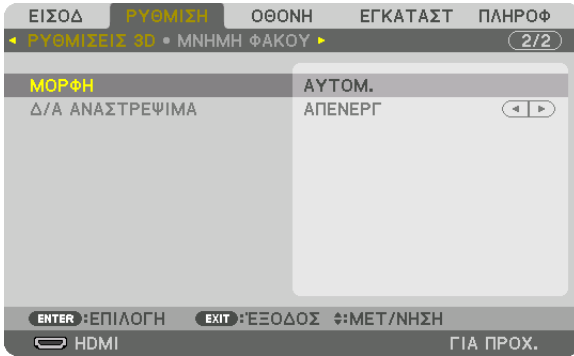

Θα εμφανιστεί η οθόνη [ΡΥΘΜΙΣΕΙΣ 3D].

(4) Χρησιμοποιήστε το πλήκτρο ▼ για να ευθυγραμμίσετε τον δρομέα με το στοιχείο [ΜΟΡΦΗ], κατόπιν πατήστε το πλήκτρο ENTER.

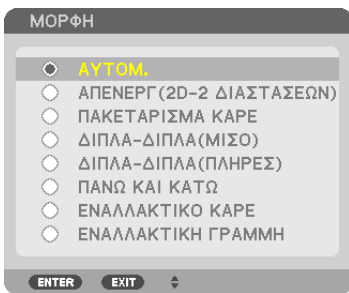

Θα εμφανιστεί η οθόνη [ΜΟΡΦΗ].

(5) Χρησιμοποιήστε τα πλήκτρα ▼/▲ για να ευθυγραμμίσετε τον δρομέα με μία από τις επιλογές μορφής, κατόπιν πατήστε το πλήκτρο ENTER.

Η οθόνη θα επιστρέψει στην οθόνη [ΜΟΡΦΗ].

Πατήστε το πλήκτρο ΜΕΝΟΥ για να επιστρέψετε στην αρχική οθόνη.

- Κατά τη μετάβαση σε ένα τρισδιάστατο βίντεο θα εμφανιστεί το τρισδιάστατο προειδοποιητικό μήνυμα (προεπιλεγμένη εργοστασιακή ρύθμιση κατά την αποστολή). Παρακαλούμε διαβάστε προσεκτικά τις «Προφυλάξεις για την Υγεία» στην προηγούμενη σελίδα ώστε να παρακολουθήσετε βίντεο με τον σωστό τρόπο. Η οθόνη θα σβήσει μετά από 60 δευτερόλεπτα ή όταν πατήσετε το πλήκτρο ENTER. (→ σελίδα 113)

4. Ενεργοποιήστε την τροφοδοσία των γυαλιών 3D και φορέστε τα γυαλιά για να παρακολουθήσετε το βίντεο.

Όταν εισαχθεί ένα βίντεο δύο διαστάσεων θα προβληθεί ένα κανονικό βίντεο.

Για να παρακολουθήσετε ένα τρισδιάστατο βίντεο σε δύο διαστάσεις, επιλέξτε [ΑΠΕΝΕΡΓ (2D-2 ΔΙΑΣΤΑΣΕΩΝ)] στην οθόνη [ΜΟΡΦΗ] που αναφέρεται παραπάνω (3).

ΣΗΜΕΙΩΣΗ:

- Εάν το περιεχόμενο 3D αναπαράγεται στον υπολογιστή σας και η επίδοση είναι ελλιπής, ενδέχεται να οφείλεται στον επεξεργαστή ή στο τσιπ γραφικών. Σε αυτή την περίπτωση ενδέχεται να έχετε δυσκολίες στην προβολή εικόνων 3D όπως προβλέπονταν αρχικά. Ελέγξτε εάν ο υπολογιστής σας ικανοποιεί τις απαιτήσεις που παρέχονται στο εγχειρίδιο οδηγιών σας που περιλαμβάνεται μαζί με το 3D περιεχόμενο σας.
- Τα γυαλιά 3D συμβατά με το DLP® Link σας επιτρέπουν να βλέπετε τρισδιάστατες εικόνες λαμβάνοντας σήματα συγχρονισμού, που περιλαμβάνονται στις εικόνες αριστερού και δεξιού ματιού, να αντανακλώνται στην οθόνη. Ανάλογα με τα περιβάλλοντα ή τις συνθήκες, όπως η φωτεινότητα του χώρου, το μέγεθος οθόνης ή η απόσταση παρακολούθησης, τα γυαλιά 3D μπορεί να μην λάβουν σήματα συγχρονισμού, προκαλώντας κακές τρισδιάστατες εικόνες.
- Όταν η είναι ενεργή τρισδιάστατη λειτουργία, η διακύμανση διόρθωσης βασικής γραμμής θα είναι μικρότερη.
- Όταν η είναι ενεργή τρισδιάστατη λειτουργία, δεν ισχύουν οι ακόλουθες ρυθμίσεις: [ΧΡΩΜΑ ΤΟΙΧΟΥ], [ΠΡΟΚΑΘΟΡΙΣΜΕΝΟ], [ΑΝΑΦΟΡΑ], [ΘΕΡΜΟΚΡ. ΧΡΩΜΑΤΟΣ], [ΔΥΝΑΜΙΚΗ ΑΝΤΙΘΕΣΗ], [Brilliant Color]
- Σήματα διαφορετικά από αυτά που αναφέρονται στη «Λίστα Συμβατών Σημάτων Εισόδου» στη σελίδα 178 και 179 θα είναι εκτός εμβέλειας ή θα εμφανίζονται σε δύο διαστάσεις.

Χρήση πομπού τρισδιάστατου σήματος

Αυτή η συσκευή προβολής μπορεί να χρησιμοποιηθεί για να παρακολουθήσετε τρισδιάστατα βίντεο χρησιμοποιώντας εμπορικά διαθέσιμα γυαλιά 3D τύπου ενεργού κλείστρου. Προκειμένου να συγχρονίσετε το βίντεο και τα γυαλιά 3D, πρέπει να συνδέσετε στη συσκευή προβολής (στο πλάι της συσκευής) έναν πομπό τρισδιάστατου σήματος που διατίθεται στο εμπόριο. Τα γυαλιά 3D λαμβάνουν πληροφορίες από τον πομπό τρισδιάστατου σήματος και ανοίγουν και κλείνουν αριστερά και δεξιά.

Προετοιμασίες γυαλιών 3D και πομπού τρισδιάστατου σήματος

Παρακαλούμε χρησιμοποιήστε γυαλιά 3D τύπου ενεργού κλείστρου που συμμορφώνονται με το πρότυπο VESA. Συνιστάται ένας εμπορικά διαθέσιμος τύπος RF που κατασκευάζεται από την Xrand.

Γυαλιά 3DXrand X105-RF-X2

Πομπός τρισδιάστατου σήματοςXrand AD025-RF-X1

Συνδέστε τον πομπό τρισδιάστατου σήματος σας στο τερματικό 3D SYNC της συσκευής προβολής. Αλλάξτε τη ρύθμιση [ΓΥΑΛΙΑ 3D] σε [ΑΛΛΑ].

ΣΗΜΕΙΩΣΗ:

- Αμέσως μετά τη μετάβαση σε τρισδιάστατη εικόνα, οι ακόλουθες λειτουργίες θα ακυρωθούν και θα απενεργοποιηθούν. Οι τιμές ρύθμισης [ΑΜΑΥΡΩΣΗ ΠΕΡΙΘΩΡΙΩΝ], [PIP/ΕΙΚΟΝΑ-ΕΙΚΟΝΑ], [ΓΕΩΜΕΤΡΙΚΗ ΔΙΟΡΘΩΣΗ], [ΚΟΠΗ ΑΝΑΜΕΙΞΗΣ] ([ΓΕΩΜΕΤΡΙΚΗ ΔΙΟΡΘΩΣΗ] και [ΚΟΠΗ ΑΝΑΜΕΙΞΗΣ] θα διατηρηθούν.)
 - Η απόδοση ενδεχομένως να μην μεταβεί αυτόματα σε τρισδιάστατο βίντεο ανάλογα με την είσοδο τρισδιάστατου σήματος.
 - Ελέγξτε τις συνθήκες λειτουργίας που περιγράφονται στο εγχειρίδιο χρήσης της συσκευής αναπαραγωγής Blu-ray.
 - Παρακαλούμε να συνδέσετε το τερματικό DIN του πομπού τρισδιάστατου σήματος στο 3D SYNC της κύριας συσκευής προβολής.
 - Τα γυαλιά 3D επιτρέπουν την παρακολούθηση τρισδιάστατων βίντεο λαμβάνοντας έξοδο συγχρονισμένων οπτικών σημάτων από τον πομπό τρισδιάστατου σήματος. Ως αποτέλεσμα, η ποιότητα της τρισδιάστατης εικόνας μπορεί να επηρεαστεί από συνθήκες, όπως η φωτεινότητα του περιβάλλοντος χώρου, το μέγεθος της οθόνης, η απόσταση παρακολούθησης κλπ.
 - Κατά την αναπαραγωγή ενός λογισμικού βίντεο 3D σε υπολογιστή, η ποιότητα της τρισδιάστατης εικόνας μπορεί να επηρεαστεί εάν είναι χαμηλή η απόδοση του επεξεργαστή και του τσιπ γραφικών του υπολογιστή. Παρακαλούμε ελέγξτε το απαιτούμενο περιβάλλον λειτουργίας του υπολογιστή που αναφέρεται στο εγχειρίδιο λειτουργίας που συνοδεύει το λογισμικό τρισδιάστατου βίντεο.
 - Ανάλογα με το σήμα, ενδέχεται να μην είναι διαθέσιμες οι επιλογές [ΜΟΡΦΗ] και [Δ/Α ΑΝΑΣΤΡΕΨΙΜΑ]. Παρακαλούμε σε αυτή την περίπτωση να αλλάξετε το σήμα.
-

Όταν τα βίντεο δεν μπορούν να προβληθούν σε τρισδιάστατο σήμα

Παρακαλούμε ελέγξτε τα ακόλουθα σημεία όταν τα βίντεο δεν μπορούν να προβληθούν σε τρισδιάστατο σήμα.

Παρακαλούμε επίσης να διαβάσετε το εγχειρίδιο λειτουργίας που συνοδεύει τα γυαλιά 3D.

Πιθανές αιτίες	Λύσεις
Το επιλεγμένο σήμα δεν υποστηρίζει την έξοδο τρισδιάστατου σήματος.	Παρακαλούμε αλλάξτε την είσοδο σήματος βίντεο σε μία που να υποστηρίζει τρισδιάστατο σήμα.
Η μορφή για το επιλεγμένο σήμα είναι σε [ΑΠΕΝΕΡΓ(2D-2 ΔΙΑΣΤΑΣΕΩΝ)].	Παρακαλούμε αλλάξτε τη μορφή στο μενού επί της οθόνης σε [ΑΥΤΟΜΑΤΗ] ή σε μία μορφή που να υποστηρίζει τη λειτουργία τρισδιάστατου σήματος.
Χρησιμοποιούνται γυαλιά που δεν υποστηρίζονται από τη συσκευή προβολής.	Παρακαλούμε αγοράστε γυαλιά 3D ή πομπό τρισδιάστατου σήματος που είναι διαθέσιμα στο εμπόριο (συνιστάται). (→ σελίδα 50)
Παρακαλούμε ελέγξτε τα ακόλουθα σημεία όταν ένα βίντεο δεν μπορεί να προβληθεί σε τρισδιάστατο σήμα χρησιμοποιώντας γυαλιά 3D που υποστηρίζονται από τη συσκευή προβολής.	
Η τροφοδοσία των γυαλιών 3D είναι απενεργοποιημένη.	Παρακαλούμε ενεργοποιήστε την τροφοδοσία των γυαλιών 3D.
Η εσωτερική μπαταρία των γυαλιών 3D είναι άδεια.	Παρακαλούμε φορτίστε ή αντικαταστήστε την μπαταρία.
Ο θεατής βρίσκεται πολύ μακριά από την οθόνη.	Παρακαλούμε πηγαίστε πιο κοντά στην οθόνη ώσπου να μπορείτε να δείτε το βίντεο σε τρισδιάστατο σήμα. Παρακαλούμε ρυθμίστε την επιλογή Δ/Α ΑΝΑΣΤΡΕΨΙΜΑ στο μενού στην οθόνη στο στοιχείο [ΑΠΕΝΕΡΓ].
Λόγω της λειτουργίας πολλαπλών συσκευών προβολής τρισδιάστατου σήματος ταυτόχρονα στον ίδιο χώρο, ενδέχεται να παρεμβάλλει η μία στην άλλη. Διαφορετικά, μπορεί να υπάρχει μία πηγή έντονου φωτός κοντά στην οθόνη.	Παρακαλούμε διατηρήστε επαρκή απόσταση μεταξύ των συσκευών προβολής. Παρακαλούμε να κρατήσετε την πηγή φωτός μακριά από την οθόνη. Παρακαλούμε ρυθμίστε την επιλογή Δ/Α ΑΝΑΣΤΡΕΨΙΜΑ στο μενού στην οθόνη στο στοιχείο [ΑΠΕΝΕΡΓ].
Παρακαλούμε ελέγξτε τα ακόλουθα σημεία όταν τα βίντεο που προβάλλονται στον υπολογιστή δεν μπορούν να προβληθούν σε τρισδιάστατο σήμα.	
Οι ρυθμίσεις στον υπολογιστή δεν είναι συμβατές με την αναπαραγωγή τρισδιάστατων βίντεο.	Ελέγξτε για να βεβαιωθείτε ότι οι ρυθμίσεις στον υπολογιστή πληρούν τις απαιτήσεις για την αναπαραγωγή τρισδιάστατων βίντεο.
Η ανάλυση εικόνας στον υπολογιστή δεν μπορεί να αναγνωριστεί από τη συσκευή προβολής σαν τρισδιάστατο βίντεο.	Αλλάξτε την ανάλυση εικόνας στον υπολογιστή σε μία που να μπορεί να αναγνωρίσει η συσκευή προβολής σαν τρισδιάστατο βίντεο.
Η κάθετη σάρωση στον υπολογιστή δεν μπορεί να αναγνωριστεί από τη συσκευή προβολής σαν τρισδιάστατο βίντεο.	Αλλάξτε την ταχύτητα κάθετης σάρωσης στον υπολογιστή σε 60 Hz ή 120 Hz.
Υπάρχει εμπόδιο μεταξύ του οπτικού δέκτη των γυαλιών 3D και του πομπού τρισδιάστατου σήματος.	Παρακαλούμε απομακρύνετε το εμπόδιο.
Δεν υποστηρίζεται η τρισδιάστατη μορφή των περιεχομένων τρισδιάστατων βίντεο.	Παρακαλούμε επικοινωνήστε με την εταιρεία που πωλεί τα περιεχόμενα τρισδιάστατων βίντεο.

10 Χειρισμός της Συσκευής Προβολής με Χρήση ενός Προγράμματος Περιήγησης HTTP

Επισκόπηση

Η λειτουργία Διακομιστή HTTP παρέχει ρυθμίσεις και λειτουργίες για:

1. Ρύθμιση ενσύρματου δικτύου (ΡΥΘΜΙΣΕΙΣ ΔΙΚΤΥΟΥ)

Για να χρησιμοποιήσετε ενσύρματη σύνδεση LAN, συνδέστε τη συσκευή προβολής στον υπολογιστή με ένα εμπορικά διαθέσιμο καλώδιο LAN. (→ σελίδα 152)

2. Ρύθμιση του Alert Mail (ΕΙΔΟΠΟΙΗΤΙΚΟ MAIL)

Όταν η συσκευή προβολής είναι συνδεδεμένη σε ενσύρματο δίκτυο, τα μηνύματα σφάλματος θα αποστέλλονται μέσω e-mail.

3. Λειτουργία της συσκευής προβολής

Δυνατότητες για ενεργοποίηση/απενεργοποίηση τροφοδοσίας, επιλογή εισόδου, ρύθμιση έντασης ήχου και ρυθμίσεις εικόνας.

4. Ρύθμιση του ΚΩΔΙΚΟΥ ΠΡΟΣΒΑΣΗΣ PJLink και του AMX BEACON

Είναι δυνατή η πρόσβαση στη λειτουργία διακομιστή HTTP:

- **Εκκινήστε το πρόγραμμα περιήγησης διαδικτύου του υπολογιστή σας μέσω του δικτύου που είναι συνδεδεμένο στη συσκευή προβολής και εισάγετε το ακόλουθο URL:**

`http://<η διεύθυνση IP της συσκευής προβολής>/index.html`

ΣΥΜΒΟΥΛΗ: Η εργοστασιακά ρυθμισμένη διεύθυνση IP είναι [DHCP ON].

ΣΗΜΕΙΩΣΗ:

- Για να χρησιμοποιήσετε τη συσκευή προβολής σε δίκτυο, συμβουλευτείτε τον διαχειριστή του δικτύου σας για τις ρυθμίσεις δικτύου.
- Η αντίδραση της οθόνης ή του πλήκτρου μπορεί να επιβραδυνθεί, ή η λειτουργία μπορεί να μη γίνει δεκτή ανάλογα με τις ρυθμίσεις του δικτύου σας. Αν συμβεί αυτό, συμβουλευτείτε τον διαχειριστή του δικτύου σας. Η συσκευή προβολής ενδέχεται να μην ανταποκρίνεται, εάν τα πλήκτρα της πατηθούν επανειλημμένα σε σύντομα χρονικά διαστήματα. Εάν συμβεί αυτό, περιμένετε μια στιγμή και επαναλάβετε. Εάν συνεχίζετε να μη λαμβάνετε καμία απόκριση, απενεργοποιήστε και ενεργοποιήστε ξανά τη συσκευή προβολής.
- Αν δεν εμφανιστεί η οθόνη ΡΥΘΜΙΣΕΙΣ ΔΙΚΤΥΟΥ ΣΥΣΚΕΥΗΣ ΠΡΟΒΟΛΗΣ στο πρόγραμμα περιήγησης, πατήστε τα πλήκτρα Ctrl+F5 για να ανανεώσετε το πρόγραμμα περιήγησης (ή να διαγράψετε τη μνήμη προσωρινών δεδομένων (cache)).
- Αυτή η συσκευή προβολής χρησιμοποιεί «JavaScript» και «Cookies» και θα πρέπει να ρυθμίσετε το πρόγραμμα περιήγησης, ώστε να δέχεται αυτές τις λειτουργίες. Η μέθοδος ρύθμισης διαφέρει ανάλογα με την έκδοση του προγράμματος περιήγησης. Ανατρέξτε στα αρχεία βοήθειας και στις άλλες πληροφορίες που παρέχονται με το λογισμικό σας.

Προετοιμασία πριν από τη Χρήση

Συνδέστε τη συσκευή προβολής με ένα εμπορικά διαθέσιμο καλώδιο LAN πριν ασχοληθείτε με τις λειτουργίες του προγράμματος περιήγησης. (→ σελίδα 152)

Η λειτουργία με πρόγραμμα περιήγησης που χρησιμοποιεί διακομιστή μεσολάβησης ίσως να μην είναι δυνατή, ανάλογα με τον τύπο διακομιστή μεσολάβησης και τη μέθοδο ρύθμισης. Παρόλο που ο τύπος του διακομιστή μεσολάβησης είναι ένας παράγοντας, είναι πιθανό τα στοιχεία που έχουν πραγματικά ρυθμιστεί να μην εμφανίζονται, ανάλογα με την αποτελεσματικότητα της προσωρινής μνήμης δεδομένων (cache), και τα περιεχόμενα που έχουν ρυθμιστεί από το πρόγραμμα περιήγησης ίσως να μην αντικατοπτρίζονται στη λειτουργία. Συνιστάται να μη χρησιμοποιήσετε διακομιστή μεσολάβησης, εκτός αν είναι αναπόφευκτο.

Διαχείριση της Διεύθυνσης για Λειτουργία μέσω Προγράμματος Περιήγησης

Σχετικά με την πραγματική διεύθυνση που εισάγεται για τη διεύθυνση ή που εισάγεται στη στήλη URL όταν η λειτουργία της συσκευής προβολής γίνεται μέσω του προγράμματος περιήγησης, το όνομα του κεντρικού υπολογιστή μπορεί να χρησιμοποιηθεί όπως είναι, όταν το όνομα του κεντρικού υπολογιστή που αντιστοιχεί στη διεύθυνση IP της συσκευής προβολής έχει καταχωρηθεί στο διακομιστή ονομασίας τομέα από το διαχειριστή του δικτύου, ή το όνομα του κεντρικού υπολογιστή που αντιστοιχεί στη διεύθυνση IP της συσκευής προβολής έχει ρυθμιστεί στο αρχείο «HOSTS» (κεντρικοί υπολογιστές) του υπολογιστή που χρησιμοποιείται.

Παράδειγμα 1: Όταν το όνομα του κεντρικού υπολογιστή της συσκευής προβολής έχει οριστεί ως «pj.nec.co.jp», η πρόσβαση στη ρύθμιση δικτύου επιτυγχάνεται πληκτρολογώντας
<http://pj.nec.co.jp/index.html>
 για τη διεύθυνση ή τη στήλη εισαγωγής του URL.

Παράδειγμα 2: Όταν η διεύθυνση IP της συσκευής προβολής είναι «192.168.73.1», η πρόσβαση στη ρύθμιση δικτύου επιτυγχάνεται ορίζοντας
<http://192.168.73.1/index.html>
 για τη διεύθυνση ή τη στήλη εισαγωγής του URL.

ΡΥΘΜΙΣΗ ΣΥΣΚΕΥΗΣ ΠΡΟΒΟΛΗΣ

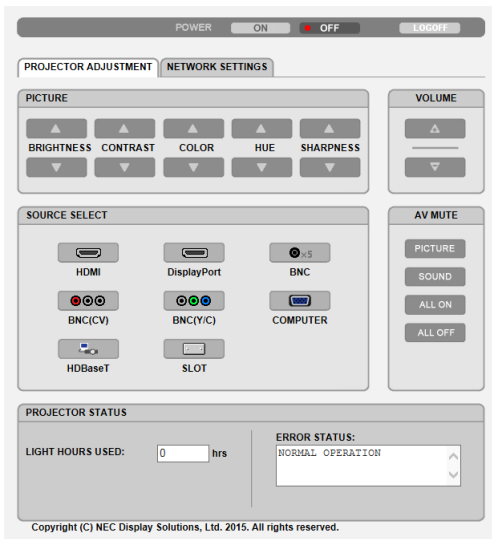

ΕΝΕΡΓΟΠΟΙΗΣΗ: Αυτό ελέγχει την τροφοδοσία ισχύος της συσκευής προβολής.

ENERG..... Η παροχή ρεύματος είναι ενεργοποιημένη.

ΑΠΕΝΕΡΓ..... Η παροχή ρεύματος είναι απενεργοποιημένη.

VOLUME (Ένταση): Δεν μπορεί να χρησιμοποιηθεί για αυτή τη συσκευή.

AV-MUTE: Ρυθμίζει τη λειτουργία σίγασης της συσκευής προβολής.

PICTURE ON..... Πραγματοποιεί σίγαση του βίντεο.

PICTURE OFF..... Ακυρώνει τη σίγαση του βίντεο.

SOUND ON..... Δεν μπορεί να χρησιμοποιηθεί με αυτή τη συσκευή.

SOUND OFF..... Δεν μπορεί να χρησιμοποιηθεί με αυτή τη συσκευή.

ALL ON..... Πραγματοποιεί σίγαση των λειτουργιών του βίντεο.

ALL OFF..... Ακυρώνει τη σίγαση των λειτουργιών του βίντεο.

ΕΙΚΟΝΑ: Ελέγχει τη ρύθμιση του βίντεο της συσκευής προβολής.

ΦΩΤΕΙΝΟΤΗΤΑ ▲ Αυξάνει την τιμή ρύθμισης της φωτεινότητας.

ΦΩΤΕΙΝΟΤΗΤΑ ▼ Μειώνει την τιμή ρύθμισης της φωτεινότητας.

ΑΝΤΙΘΕΣΗ ▲ Αυξάνει την τιμή ρύθμισης της αντίθεσης.

ΑΝΤΙΘΕΣΗ ▼ Μειώνει την τιμή ρύθμισης της αντίθεσης.

ΧΡΩΜΑ ▲ Αυξάνει την τιμή ρύθμισης του χρώματος.

ΧΡΩΜΑ ▼ Μειώνει την τιμή ρύθμισης του χρώματος.

ΑΠΟΧΡΩΣΗ ▲ Αυξάνει την τιμή ρύθμισης της απόχρωσης.

ΑΠΟΧΡΩΣΗ ▼ Μειώνει την τιμή ρύθμισης της απόχρωσης.

ΕΥΚΡΙΝΕΙΑ ▲ Αυξάνει την τιμή ρύθμισης της ευκρίνειας.

ΕΥΚΡΙΝΕΙΑ ▼ Μειώνει την τιμή ρύθμισης της ευκρίνειας.

- Οι λειτουργίες που μπορούν να ρυθμιστούν ποικίλλουν ανάλογα με το σήμα που εισέρχεται στη συσκευή προβολής. (→ σελίδα 93)

ΕΠΙΛΟΓΗ ΠΗΓΗΣ: Αυτό αλλάζει το τερματικό εισόδου της συσκευής προβολής.

HDMI Μεταβαίνει στο τερματικό HDMI IN.

DisplayPort Μεταβαίνει στο DisplayPort IN.

BNC Μεταβαίνει σε είσοδο βίντεο BNC.

BNC(CV) Μεταβαίνει σε είσοδο βίντεο BNC (CV).

BNC(Y/C) Μεταβαίνει σε είσοδο βίντεο BNC (Y/C).

ΥΠΟΛΟΓΙΣΤΗΣ Μεταβαίνει στο τερματικό COMPUTER IN.

HDBaseT Μετάβαση στην είσοδο εικόνας που έχει σταλεί από μία συσκευή μετάδοσης που υποστηρίζει το HDBaseT.

SLOT Η συσκευή προβολής μεταβαίνει σε είσοδο βίντεο από τον προαιρετικό πίνακα όταν έχει συνδεθεί ένας προαιρετικός πίνακας (πωλείται ξεχωριστά).

ΚΑΤΑΣΤΑΣΗ ΣΥΣΚΕΥΗΣ ΠΡΟΒΟΛΗΣ: Εμφανίζει την κατάσταση της συσκευής προβολής.

ΩΡΕΣ ΧΡΗΣΗΣ ΦΩΤΙΣΜΟΥ Εμφανίζει πόσες ώρες έχει χρησιμοποιηθεί η μονάδα φωτισμού.

ΚΑΤΑΣΤΑΣΗ ΣΦΑΛΜΑΤΟΣ Εμφανίζει την κατάσταση των σφαλμάτων που παρουσιάστηκαν στη συσκευή προβολής.

ΑΠΟΣΥΝΔΕΣΗ: Αποσύνδεση της συσκευής προβολής και επιστροφή στην οθόνη ελέγχου ταυτότητας (οθόνη ΣΥΝΔΕΣΗ).

ΡΥΘΜΙΣΕΙΣ ΔΙΚΤΥΟΥ

• ΡΥΘΜΙΣΕΙΣ

ΕΝΣΥΡΜΑΤΟ

ΡΥΘΜΙΣΗ	Ρυθμίστε για ενσύρματο LAN.
ΕΦΑΡΜΟΓΗ	Εφαρμογή των ρυθμίσεών σας για ενσύρματο LAN.
ΠΡΟΦΙΛ 1/ΠΡΟΦΙΛ 2	Μπορούν να πραγματοποιηθούν δύο ρυθμίσεις για σύνδεση ενσύρματου LAN. Επιλέξτε ΠΡΟΦΙΛ 1 ή ΠΡΟΦΙΛ 2.
ΑΠΕΝΕΡΓ.	Απενεργοποίηση της σύνδεσης ενσύρματου LAN
DHCP ΕΝΕΡΓ	Αυτόματη εκχώρηση διεύθυνσης IP, κάλυψης υποδικτύου και πύλης στη συσκευή προβολής από το διακομιστή DHCP.
DHCP ΑΠΕΝΕΡΓ	Ρυθμίστε τη διεύθυνση IP, την κάλυψη υποδικτύου και την πύλη στη συσκευή προβολής που εκχωρήθηκαν από το διαχειριστή δικτύου σας.
ΔΙΕΥΘΥΝΣΗ IP	Ρυθμίστε τη διεύθυνση IP του δικτύου στο οποίο είναι συνδεδεμένη η συσκευή προβολής.
ΚΑΛΥΨΗ ΥΠΟΔΙΚΤΥΟΥ	Ρυθμίστε τον αριθμό κάλυψης υποδικτύου του δικτύου στο οποίο είναι συνδεδεμένη η συσκευή προβολής.
ΠΥΛΗ	Ρυθμίστε την προεπιλεγμένη πύλη του δικτύου στο οποίο είναι συνδεδεμένη η συσκευή προβολής.
ΑΥΤΟΜΑΤΟ DNS ΕΝΕΡΓ.	Ο διακομιστής DHCP θα εκχωρήσει αυτόματα τη διεύθυνση IP του διακομιστή DNS στον οποίο είναι συνδεδεμένη η συσκευή προβολής.
ΑΥΤΟΜΑΤΟ DNS ΑΠΕΝΕΡΓ	Ρυθμίστε τη διεύθυνση IP του διακομιστή DNS στον οποίο είναι συνδεδεμένη η συσκευή προβολής.

• ΟΝΟΜΑ

ΟΝΟΜΑ ΣΥΣΚ. ΠΡΟΒΟΛΗΣ	Εισάγετε ένα όνομα για τη συσκευή προβολής σας, ώστε ο υπολογιστής σας να μπορεί να την αναγνωρίζει. Το όνομα της συσκευής προβολής πρέπει να αποτελείται από 16 χαρακτήρες ή λιγότερους. ΣΥΜΒΟΥΛΗ: Το όνομα της συσκευής προβολής δεν θα επηρεαστεί ακόμα κι όταν πραγματοποιηθεί [ΕΠΑΝΑΦ] από το μενού.
HOST NAME	Εισάγετε το όνομα του κεντρικού υπολογιστή του δικτύου με το οποίο είναι συνδεδεμένη η συσκευή προβολής. Ένα όνομα κεντρικού υπολογιστή πρέπει να αποτελείται από 15 χαρακτήρες ή λιγότερους.
ΟΝΟΜΑ ΤΟΜΕΑ	Εισάγετε το όνομα τομέα του δικτύου με το οποίο είναι συνδεδεμένη η συσκευή προβολής. Ένα όνομα τομέα πρέπει να αποτελείται από 60 χαρακτήρες ή λιγότερους.

• ΕΙΔΟΠΟΙΗΤΙΚΟ MAIL

ΕΙΔΟΠΟΙΗΤΙΚΟ MAIL	Αυτή η επιλογή θα ειδοποιεί τον υπολογιστή σας για μηνύματα σφαλμάτων μέσω e-mail όταν χρησιμοποιείτε ενσύρματο LAN. Η λειτουργία Alert Mail ενεργοποιείται θέτοντας ένα σύμβολο επιλογής. Η λειτουργία Alert Mail απενεργοποιείται απαλείφοντας το σύμβολο επιλογής. Παράδειγμα μηνύματος που αποστέλλεται από τη συσκευή προβολής: Θέμα: [Συσκευή Προβολής] Πληροφορίες Συσκευής Προβολής Ο ΑΝΕΜΙΣΤΗΡΑΣ ΨΥΞΗΣ ΕΧΕΙ ΣΤΑΜΑΤΗΣΕΙ. [ΠΛΗΡΟΦΟΡΙΕΣ] ΟΝΟΜΑ ΣΥΣΚ. ΠΡΟΒΟΛΗΣ: Σειρά PX803UL ΏΡΕΣ ΧΡΗΣΗΣ ΦΩΤΙΣΜΟΥ: 0000[Ω]
ΔΙΕΥΘΥΝΣΗ ΑΠΟΣΤΟΛΕΑ	Εισάγετε τη διεύθυνση του αποστολέα.
ΟΝΟΜΑ ΔΙΑΚΟΜΙΣΤΗ SMTP	Εισάγετε το όνομα διακομιστή SMTP στον οποίο πρόκειται να συνδεθεί η συσκευή προβολής.
ΔΙΕΥΘΥΝΣΗ ΠΑΡΑΛΗΠΤΗ 1, 2, 3	Εισάγετε τη δική σας διεύθυνση παραλήπτη. Μπορείτε να εισάγετε έως και τρεις διευθύνσεις.
MAIL ΔΟΚΙΜΗΣ	Στείλτε ένα mail δοκιμής για να ελέγξετε, εάν οι ρυθμίσεις σας είναι σωστές ή όχι <i>ΣΗΜΕΙΩΣΗ:</i> <ul style="list-style-type: none"> • Αν πραγματοποιήσετε δοκιμαστική αποστολή, ίσως δεν λάβετε Ειδοποιητικό mail. Εάν συμβεί αυτό, ελέγξτε εάν οι ρυθμίσεις δικτύου είναι σωστές. • Αν πληκτρολογήσατε εσφαλμένη διεύθυνση στη δοκιμαστική αποστολή, ίσως δεν λάβετε Ειδοποιητικό mail. Αν συμβεί αυτό, ελέγξτε αν η διεύθυνση παραλήπτη είναι σωστή.
ΑΠΟΘΗΚΕΥΣΗ	Πατήστε αυτό το πλήκτρο για να αποθηκεύσετε τις ρυθμίσεις σας στη μνήμη της συσκευής προβολής.

• ΥΠΗΡΕΣΙΑ ΔΙΚΤΥΟΥ

ΚΩΔΙΚΟΣ ΠΡΟΣΒΑΣΗΣ PJLink	Ορίστε έναν κωδικό πρόσβασης για το PJLink*. Ο κωδικός πρόσβασης πρέπει να αποτελείται από 32 χαρακτήρες ή λιγότερους. Απομνημονεύστε τον κωδικό πρόσβασης σας. Αν, ωστόσο, ξεχάσετε τον κωδικό πρόσβασης σας, επικοινωνήστε με τον αντιπρόσωπο σας.
ΚΩΔΙΚΟΣ ΠΡΟΣΒΑΣΗΣ HTTP	Ορίστε έναν κωδικό πρόσβασης για το διακομιστή HTTP. Ο κωδικός πρόσβασης πρέπει να αποτελείται από 10 χαρακτήρες ή λιγότερους. Όταν έχει δημιουργηθεί ένας κωδικός πρόσβασης, κατά τη σύνδεση θα σας ζητηθεί το όνομα χρήστη (αυθαίρετο) και ο κωδικός πρόσβασης σας.
AMX BEACON	Ενεργοποίηση ή απενεργοποίηση της ανίχνευσης από το AMX Device Discovery όταν συνδέεστε σε ένα δίκτυο που υποστηρίζεται από το σύστημα ελέγχου NetLinx της AMX. <i>ΣΥΜΒΟΥΛΗ:</i> Όταν χρησιμοποιείτε μια συσκευή που υποστηρίζει το AMX Device Discovery, ολόκληρο το σύστημα ελέγχου NetLinx της AMX θα αναγνωρίσει τη συσκευή και θα μεταφορτώσει το κατάλληλο Device Discovery Module (Μονάδα Εντοπισμού Συσκευής) από ένα διακομιστή AMX. Η ανίχνευση της συσκευής προβολής από το AMX Device Discovery ενεργοποιείται θέτοντας ένα σύμβολο επιλογής. Η ανίχνευση της συσκευής προβολής από το AMX Device Discovery απενεργοποιείται απαλείφοντας το σύμβολο επιλογής.
Extron XTP	Ρύθμιση για τη σύνδεση αυτής της συσκευής προβολής με τον πομπό Extron XTP. Τοποθετώντας ένα σύμβολο επιλογής θα ενεργοποιήσει τη σύνδεση με τον πομπό XTP. Απαλείφοντας το σύμβολο επιλογής θα απενεργοποιήσει τη σύνδεση με τον πομπό XTP.

ΣΗΜΕΙΩΣΗ: Αν ξεχάσετε τον κωδικό πρόσβασης σας, επικοινωνήστε με τον αντιπρόσωπο σας.

*Τί είναι το PJLink;

Το PJLink είναι μια τυποποίηση του πρωτοκόλλου που χρησιμοποιείται για τον έλεγχο συσκευών προβολής διαφόρων κατασκευαστών. Αυτό το πρότυπο πρωτόκολλο θεσπίστηκε από τον Ιαπωνικό Σύνδεσμο Βιομηχανιών Μηχανημάτων και Επιχειρήσεων Συστημάτων Πληροφορικής (JBMA) το 2005.

Η συσκευή προβολής υποστηρίζει όλες τις εντολές PJLink Κλάσης 1.

Η ρύθμιση του PJLink δεν θα επηρεαστεί ακόμα κι όταν πραγματοποιηθεί [ΕΠΑΝΑΦ] από το μενού.

CRESTRON

• ROOMVIEW για διαχείριση από τον υπολογιστή.

ΑΠΕΝΕΡΓ.	Απενεργοποιεί το ROOMVIEW.
ΕΝΕΡΓΟΠ	Ενεργοποιεί το ROOMVIEW.

• CRESTRON CONTROL για διαχείριση από τον χειριστή.

ΑΠΕΝΕΡΓ.	Απενεργοποιεί το CRESTRON CONTROL.
ΕΝΕΡΓΟΠ	Ενεργοποιεί το CRESTRON CONTROL.
ΔΙΕΥΘΥΝΣΗ IP	Ρυθμίστε τη διεύθυνση IP του ΔΙΑΚΟΜΙΣΤΗ CRESTRON.
IP ID	Ρυθμίστε τη διεύθυνση IP ID του ΔΙΑΚΟΜΙΣΤΗ CRESTRON.

• ΠΛΗΡΟΦΟΡΙΕΣ

ΕΝΣΥΡΜΑΤΟ LAN	Εμφανίζει μία λίστα με όλες τις ρυθμίσεις της ενσύρματης σύνδεσης LAN.
ΕΝΗΜΕΡΩΣΗ	Παρουσιάζει τις ρυθμίσεις που άλλαξαν.

ΣΥΜΒΟΥΛΗ: Οι ρυθμίσεις CRESTRON απαιτούνται μόνο για χρήση με το CRESTRON ROOMVIEW.

Για περισσότερες πληροφορίες, επισκεφθείτε το <http://www.crestron.com>

Π Αποθήκευση Αλλαγών για τη Μετατόπιση Φακού, Ζουμ και Εστίασης [ΜΝΗΜΗ ΦΑΚΟΥ]

Οι προσαρμοσμένες τιμές μπορούν να αποθηκευτούν στη μνήμη της συσκευής προβολής όταν χρησιμοποιούνται τα πλήκτρα της συσκευής προβολής LENS SHIFT, ZOOM και FOCUS. Οι προσαρμοσμένες τιμές μπορούν να εφαρμοστούν στο σήμα που επιλέξατε. Αυτό θα αποκλείσει την ανάγκη να ρυθμίσετε τη μετατόπιση φακού, την εστίαση και το ζουμ κατά την ώρα της επιλογής πηγής. Υπάρχουν δύο τρόποι για να αποθηκεύσετε τις προσαρμοσμένες τιμές για τη μετατόπιση φακού, το ζουμ και την εστίαση.

Όνομα λειτουργίας	Περιγραφή	σελίδα
ΑΝΑΦ ΜΝΗΜΗ ΦΑΚΟΥ	Προσαρμοσμένες τιμές κοινές για όλα τα σήματα εισόδου. Κατά την ώρα της εγκατάστασης, δύο τύποι προσαρμοσμένων τιμών μπορούν να εγγραφούν. Εάν δεν έχουν αποθηκευτεί προσαρμοσμένες τιμές στη [ΜΝΗΜΗ ΦΑΚΟΥ], οι προσαρμοσμένες τιμές από το επιλεγμένο προφίλ [(ΑΝΑΦ ΜΝΗΜΗ ΦΑΚΟΥ)] θα εφαρμοστεί για τη ρύθμιση του φακού.	→ σελίδα 118
ΜΝΗΜΗ ΦΑΚΟΥ	Προσαρμοσμένες τιμές για κάθε σήμα εισόδου. Χρησιμοποιήστε τις προσαρμοσμένες τιμές για το σήμα με διαφορετικό λόγο διαστάσεων ή ανάλυση. Οι προσαρμοσμένες τιμές μπορούν να εφαρμοστούν κατά την ώρα επιλογής της πηγής.	→ σελίδα 101

ΣΗΜΕΙΩΣΗ:

- Για τη χρήση της μονάδας φακού NP16FL, NP17ZL, NP18ZL, NP19ZL, NP20ZL, NP21ZL, και NP31ZL, φροντίστε να εκτελέσετε [ΜΙΚΡΟΠΥΘΜΙΣΗ ΦΑΚΟΥ] μετά την αντικατάσταση της μονάδας φακού. (→ σελίδα **18, 118**)
- Για τη μονάδα φακού, NP16FL, η τιμή που μπορεί να αποθηκευθεί ως [ΜΝΗΜΗ ΦΑΚΟΥ] είναι μόνο για [ΕΣΤΙΑΣΗ].
- Η λειτουργία [ΜΝΗΜΗ ΦΑΚΟΥ] δεν είναι διαθέσιμη για τη μονάδα φακού, NP39ML.

Για να αποθηκεύσετε τις προσαρμοσμένες τιμές στη [ΑΝΑΦ ΜΝΗΜΗ ΦΑΚΟΥ]:

1. Πατήστε το πλήκτρο **MENΟΥ**.

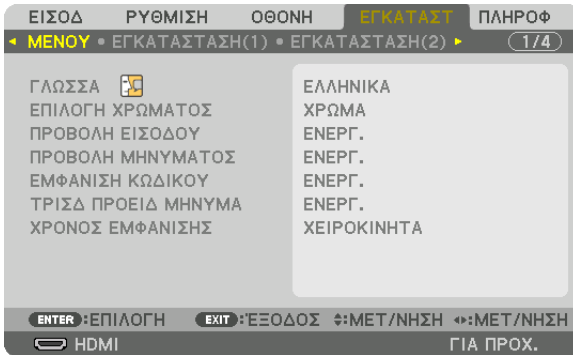

Θα εμφανιστεί το μενού.

2. Πατήστε το πλήκτρο **▶** για να επιλέξετε [ΕΓΚΑΤΑΣΤ] και πατήστε το πλήκτρο **ENTER**.

3. Χρησιμοποιήστε το πλήκτρο **▶** για να επιλέξετε [ΕΓΚΑΤΑΣΤΑΣΗ(2)].

4. Πατήστε το πλήκτρο **▼** για να επιλέξετε [ΑΝΑΦ ΜΝΗΜΗ ΦΑΚΟΥ] και πατήστε το πλήκτρο **ENTER**.

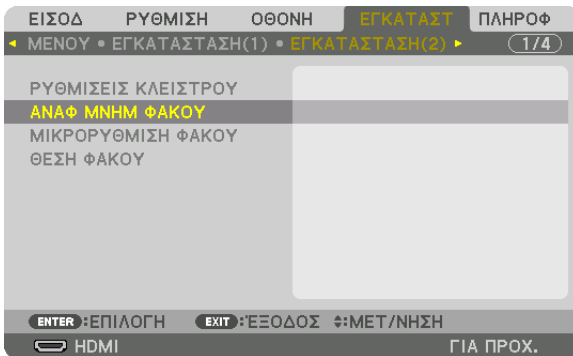

Η [ΑΝΑΦ. ΜΝΗΜΗ ΦΑΚΟΥ].

5. Βεβαιωθείτε ότι έχει επισημανθεί το [ΠΡΟΦΙΛ], και στη συνέχεια πατήστε το πλήκτρο **ENTER**.

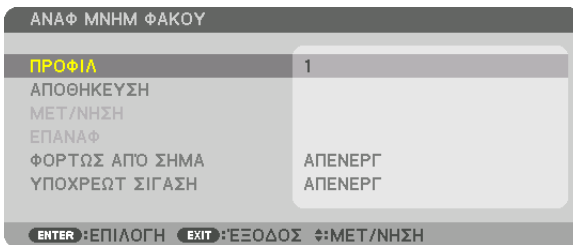

Εμφανίζεται η οθόνη επιλογής [ΠΡΟΦΙΛ].

6. Πατήστε τα πλήκτρα **▼/▲** για να επιλέξετε τον αριθμό [ΠΡΟΦΙΛ], και στη συνέχεια πατήστε το πλήκτρο **ENTER**.

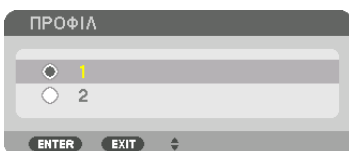

Επιστρέψτε στην οθόνη ρυθμίσεων [ΑΝΑΦ ΜΝΗΜΗ ΦΑΚΟΥ]

7. Επιλέξτε [ΑΠΟΘΗΚΕΥΣΗ] και πατήστε το πλήκτρο **ENTER**.

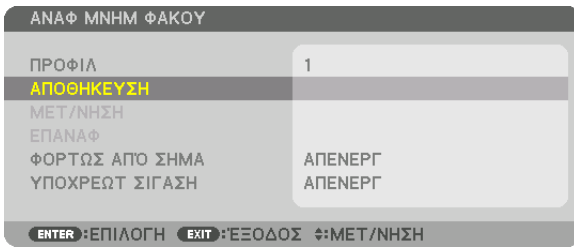

Θα εμφανιστεί η οθόνη επιβεβαίωσης.

8. Πατήστε το πλήκτρο ◀ για να επιλέξετε [YES] και πατήστε το πλήκτρο ENTER.

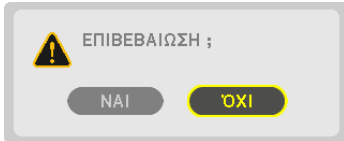

Επιλέξτε έναν αριθμό [ΠΡΟΦΙΛ] και αποθηκεύστε τις προσαρμοσμένες σε αυτό τιμές [ΜΕΤΑΤΟΠ ΦΑΚΟΥ], [ΖΟΥΜ] και [ΕΣΤΙΑΣΗ].

- Η ρύθμιση [ΥΠΟΧΡΕΩΤ ΣΙΓΑΣΗ] σταματά την προβολή κατά τη μετατόπιση του φακού. (→ σελίδα 118)

9. Πατήστε το πλήκτρο MENOY.

Το μενού θα κλείσει.

ΣΥΜΒΟΥΛΗ:

- Για να αποθηκεύσετε προσαρμοσμένες τιμές για κάθε πηγή εισόδ, χρησιμοποιήστε τη λειτουργία Μνήμη Φακού. (→ σελίδα 101)

Για να καλέσετε τις προσαρμοσμένες σας τιμές από την [ΑΝΑΦ. ΜΝΗΜΗ ΦΑΚΟΥ]:

1. Πατήστε το πλήκτρο **MENΟΥ**.

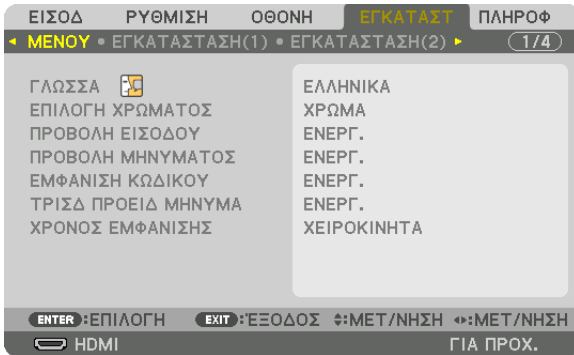

Θα εμφανιστεί το μενού.

2. Πατήστε το πλήκτρο **▶** για να επιλέξετε [ΕΓΚΑΤΑΣΤ] και πατήστε το πλήκτρο **ENTER**.

3. Χρησιμοποιήστε το πλήκτρο **▶** για να επιλέξετε [ΕΓΚΑΤΑΣΤΑΣΗ(2)].

4. Πατήστε το πλήκτρο **▼** για να επιλέξετε [ΑΝΑΦ ΜΝΗΜΗ ΦΑΚΟΥ] και πατήστε το πλήκτρο **ENTER**.

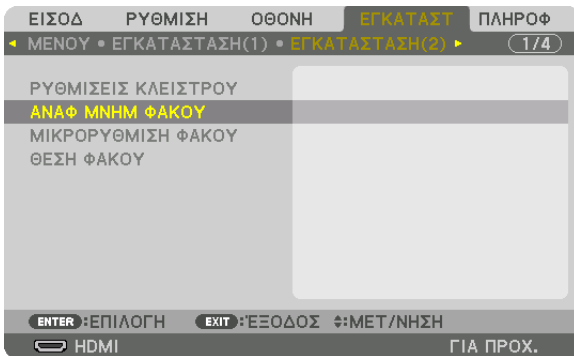

Θα εμφανιστεί η οθόνη [ΑΝΑΦ ΜΝΗΜΗ ΦΑΚΟΥ].

5. Βεβαιωθείτε ότι έχει επισημανθεί το [ΠΡΟΦΙΛ], και στη συνέχεια πατήστε το πλήκτρο **ENTER**.

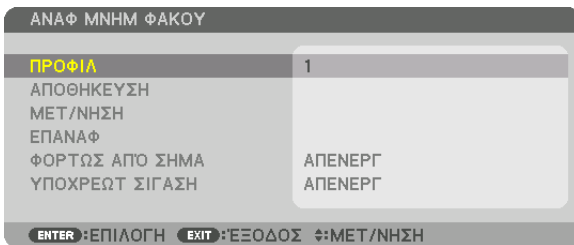

Εμφανίζεται η οθόνη επιλογής [ΠΡΟΦΙΛ].

6. Πατήστε τα πλήκτρα **▼/▲** για να επιλέξετε τον αριθμό [ΠΡΟΦΙΛ], και στη συνέχεια πατήστε το πλήκτρο **ENTER**.

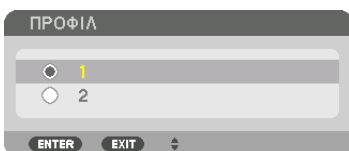

Επιστρέψτε στην οθόνη ρυθμίσεων [ΑΝΑΦ ΜΝΗΜΗ ΦΑΚΟΥ]

7. Επιλέξτε [ΜΕΤ/ΝΗΣΗ] και πατήστε το πλήκτρο **ENTER**.

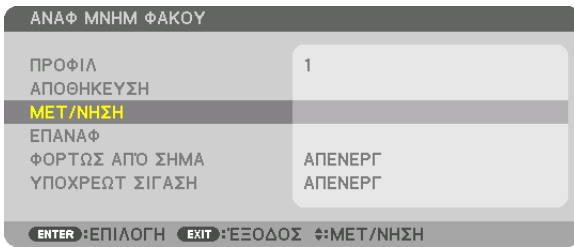

Ο φακός θα μετατοπιστεί με βάση τις προσαρμοσμένες τιμές που είναι αποθηκευμένες στο επιλεγμένο [ΠΡΟΦΙΛ].

8. Πατήστε το πλήκτρο ◀ για να επιλέξετε [YES] και πατήστε το πλήκτρο ENTER.

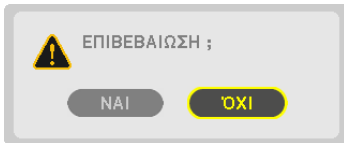

Οι προσαρμοσμένες τιμές θα εφαρμοστούν στο τρέχον σήμα..

9. Πατήστε το πλήκτρο ΜΕΝΟΥ.

Το μενού θα κλείσει.

ΣΥΜΒΟΥΛΗ:

Για να καλέσετε τις προσαρμοσμένες τιμές από τη [ΜΝΗΜΗ ΦΑΚΟΥ]:

1. Από το μενού, επιλέξτε [ΡΥΘΜΙΣΗ] → [ΜΝΗΜΗ ΦΑΚΟΥ] → [ΜΕΤ/ΝΗΣΗ] και πατήστε το πλήκτρο ENTER.

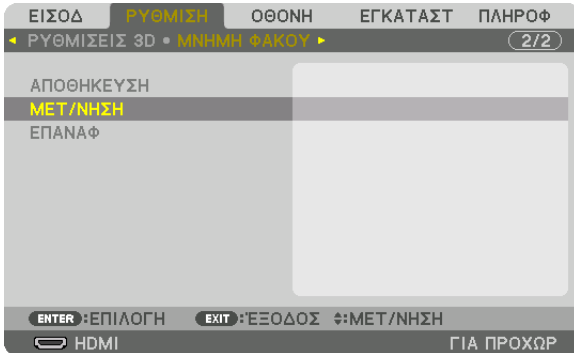

Θα εμφανιστεί η οθόνη επιβεβαίωσης.

2. Πατήστε το πλήκτρο ◀ για να επιλέξετε [YES] και πατήστε το πλήκτρο ENTER.

Κατά την προβολή, αν οι προσαρμοσμένες τιμές για ένα σήμα εισόδου έχουν αποθηκευθεί, θα μετατοπιστεί ο φακός. Αν όχι, ο φακός θα μετατοπιστεί σύμφωνα τις προσαρμοσμένες τιμές που είναι αποθηκευμένες στον επιλεγμένο αριθμό [ΑΝΑΦ ΜΝΗΜΗ ΦΑΚΟΥ] [ΠΡΟΦΙΛ].

Για αυτόματη εφαρμογή των προσαρμοσμένων τιμών κατά την ώρα επιλογής της πηγής:

1. Από το μενού, επιλέξτε [ΕΓΚΑΤΑΣΤ] → [ΑΝΑΦ ΜΝΗΜΗ ΦΑΚΟΥ] → [ΦΟΡΤΩΣ ΑΠΟ ΣΗΜΑ] και πατήστε το πλήκτρο ENTER.

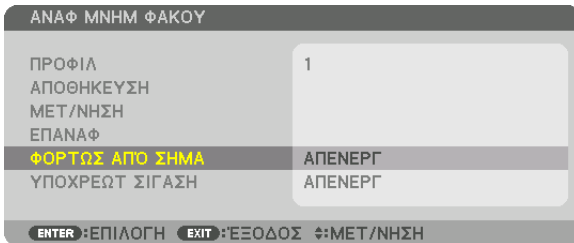

2. Πατήστε το πλήκτρο ▼ για να επιλέξετε [ON] και πατήστε το πλήκτρο ENTER.

Αυτό θα μετακινήσει το φακό αυτόματα στη θέση κατά την ώρα επιλογή πηγής σύμφωνα με τις προσαρμοσμένες τιμές.



ΣΗΜΕΙΩΣΗ: Η λειτουργία Μνήμη Φακού ενδέχεται να μην παράξει μία εντελώς ευθυγραμμισμένη εικόνα (λόγω της ανεκτικότητας των φακών) χρησιμοποιώντας τις προσαρμοσμένες τιμές που είναι αποθηκευμένες στη συσκευή προβολής. Μετά την ολοκλήρωση της κλήσης και την εφαρμογή των προσαρμοσμένων τιμών από τη λειτουργία Μνήμη Φακού, προσαρμόστε λεπτομερώς τη μετατόπιση του φακού, ζουμ και εστίασης για την καλύτερη δυνατή εικόνα.

4. Προβολή Πολλαπλής Οθόνης

❶ Πράγματα που μπορείτε να κάνετε με την προβολή πολλαπλής οθόνης

Αυτή η συσκευή προβολής μπορεί να χρησιμοποιηθεί μεμονωμένα ή σε διάταξη με πολλές μονάδες για προβολή πολλαπλής οθόνης.

Θα παρουσιάσουμε ένα παράδειγμα χρησιμοποιώντας δύο οθόνες προβολής εδώ.

Περίπτωση 1

Χρήση μίας συσκευής προβολής για προβολή δύο τύπων βίντεο ταυτόχρονα [PIP/EIKONA-EIKONA]

Περίπτωση 2

Χρήση τεσσάρων συσκευών προβολής (ανάλυση: WUXGA) για προβολή βίντεο με ανάλυση 2560 × 1600 pixel [ΟΡΟΦΗ]

Περίπτωση 1. Χρήση μίας συσκευής προβολής για την προβολή δύο τύπων βίντεο [PIP/EIKONA-EIKONA]

Παράδειγμα σύνδεσης και προβολή εικόνας

Στην περίπτωση της επιλογής [EIKONA-EIKONA]

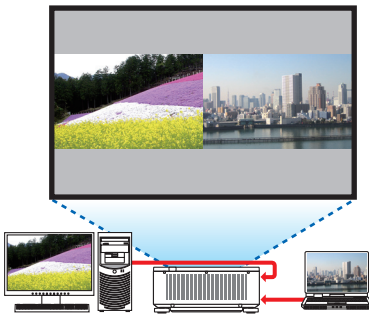

Στην περίπτωση της επιλογής [PIP (EIKONA ΣΕ EIKONA)]

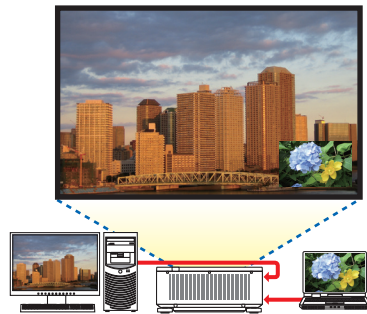

Λειτουργίες μενού στην οθόνη

Εμφανίστε [ΟΘΟΝΗ] → [PIP/EIKONA-EIKONA] → οθόνη [ΛΕΙΤΟΥΡΓΙΑ] στο μενού επί της οθόνης και επιλέξτε [PIP (EIKONA ΣΕ EIKONA)] ή [EIKONA-EIKONA].

Για λεπτομέρειες, ανατρέξτε στην ενότητα «4-2 Ταυτόχρονη Προβολή Δύο Εικόνων». (→ σελίδα 68)

Περίπτωση 2. Χρήση τεσσάρων συσκευών προβολής (ανάλυση: WUXGA) για προβολή βίντεο με ανάλυση 2560 × 1600 pixel [ΟΡΟΦΗ]

Παράδειγμα σύνδεσης και προβολή εικόνας

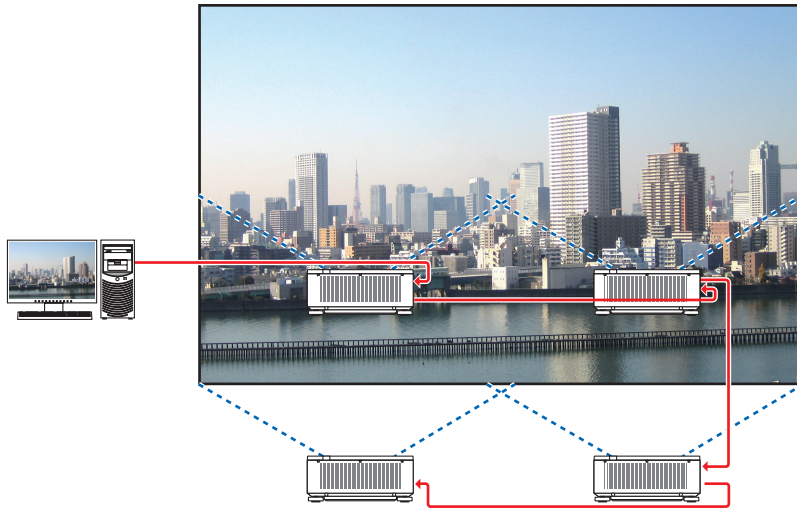

Λειτουργίες μενού στην οθόνη

1 Εμφανίζονται τέσσερα παρόμοια βίντεο όταν γίνεται προβολή από τέσσερις συσκευές προβολής.

Παρακαλούμε ζητήστε από τον αντιπρόσωπο να ρυθμίσει τη θέση προβολής κάθε συσκευής προβολής.



2 Χειριστείτε το μενού επί της οθόνης χρησιμοποιώντας τις τέσσερις αντίστοιχες συσκευές προβολής για να διαιρέσετε την εικόνα σε τέσσερα μέρη.

Εμφανίστε [ΟΘΟΝΗ] → [ΠΟΛΛΑΠΛΗ ΟΘΟΝΗ] → Οθόνη [ΡΥΘΜΙΣΗ ΕΙΚΟΝΑΣ] στο μενού επί της οθόνης και επιλέξτε [ΟΡΟΦΗ].

(1) Στην οθόνη ρύθμισης του αριθμού οριζόντιων μονάδων, επιλέξτε [2 ΜΟΝΑΔΕΣ]. (αριθμός μονάδων σε οριζόντια κατεύθυνση)

(2) Στην οθόνη ρύθμισης του αριθμού κάθετων μονάδων, επιλέξτε [2 ΜΟΝΑΔΕΣ]. (αριθμός μονάδων σε κάθετη κατεύθυνση)

(3) Στην οθόνη για τη ρύθμιση της οριζόντιας διάταξης, επιλέξτε [1η ΜΟΝΑΔΑ] ή [2η ΜΟΝΑΔΑ].

(δείτε τις οθόνες, η μία στα αριστερά είναι η [1η ΜΟΝΑΔΑ] ενώ αυτή στα δεξιά η [2η ΜΟΝΑΔΑ])

(4) Στην οθόνη για τη ρύθμιση της κάθετης διάταξης, επιλέξτε [1η ΜΟΝΑΔΑ] ή [2η ΜΟΝΑΔΑ].

(δείτε τις οθόνες, αυτή η οποία είναι επάνω είναι η [1η ΜΟΝΑΔΑ] ενώ αυτή η οποία είναι κάτω είναι η [2η ΜΟΝΑΔΑ])



3 Ρυθμίστε τη μετατόπιση του φακού της κάθε συσκευής προβολής ώστε να βελτιστοποιηθούν τα όρια της οθόνης.

Για περαιτέρω βελτιστοποίηση, ρυθμίστε χρησιμοποιώντας [ΟΘΟΝΗ] → [ΚΟΠΗ ΑΝΑΜΕΙΞΗΣ] στο μενού στην οθόνη για κάθε συσκευή προβολής.

Για λεπτομέρειες, ανατρέξτε στην ενότητα «4-3 Προβολή Εικόνας με [ΚΟΠΗ ΑΝΑΜΕΙΞΗΣ]».

(→ σελίδα 72)

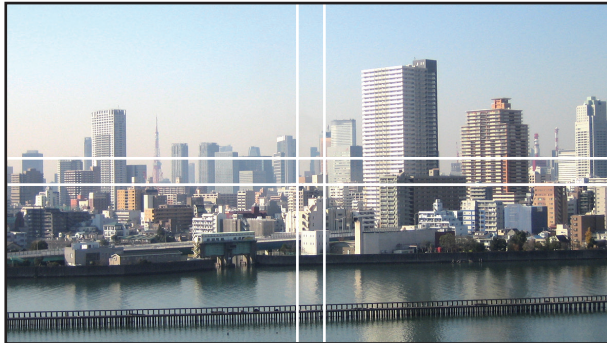

Πράγματα που πρέπει να λάβετε υπόψη όταν εγκαθιστάτε συσκευές προβολής

- Αφήστε ελεύθερο χώρο 30 cm ή περισσότερο μεταξύ των συσκευών προβολής και μεταξύ της εισόδου εξαερισμού και του τοίχου για την εγκατάσταση των συσκευών προβολής δίπλα-δίπλα, έτσι ώστε η εισαγωγή αέρα των συσκευών προβολής να μην παρεμποδίζεται. Όταν εμποδίζονται η εισαγωγή αέρα και οι έξοδοι εκκένωσης αέρα, η θερμοκρασία στο εσωτερικό της συσκευής προβολής αυξάνεται και μπορεί να προκαλέσει δυσλειτουργία.

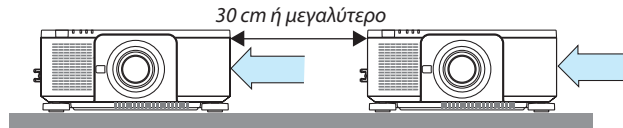

- Μπορούν να στοιβαχτούν 2 συσκευές προβολής ή μία πάνω στην άλλη (εγκατάσταση ΣΤΟΙΒΑΞΗΣ). (→ σελίδα 156) Μην επιχειρήσετε να στοιβάξετε απευθείας τρεις ή περισσότερες συσκευές προβολής. Όταν οι συσκευές προβολής στοιβάζονται η μία πάνω στην άλλη ενδέχεται να πέσουν προκαλώντας βλάβη και φθορά.

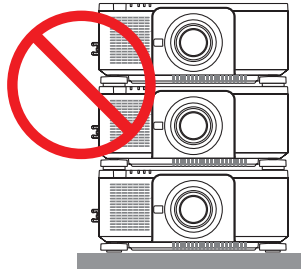

- Παράδειγμα εγκατάστασης κατά τη χρήση 3 ή περισσότερων συσκευών προβολής
Η παρακάτω εγκατάσταση συνιστάται όταν εγκαθίσταται ένας συνδυασμός 3 ή περισσότερων συσκευών προβολής για προβολή πολλαπλής οθόνης.
[Παράδειγμα εγκατάστασης]

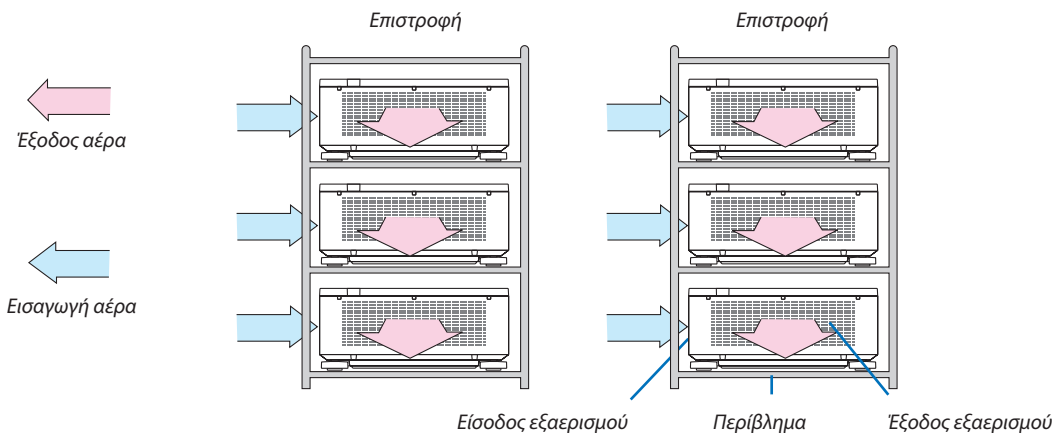

ΠΡΟΕΙΔΟΠΟΙΗΣΗ

Παρακαλούμε ζητήστε από τον αντιπρόσωπο τις ειδικές υπηρεσίες εγκατάστασης, όπως την τοποθέτηση της συσκευής προβολής σε οροφή. Ποτέ μην εκτελείτε την εγκατάσταση μόνοι σας. Η συσκευή προβολής μπορεί να πέσει κάτω και να προκληθεί τραυματισμός. Παρακαλούμε χρησιμοποιήστε ένα ανθεκτικό περίβλημα που να μπορεί να αντέξει το βάρος της συσκευής προβολής κατά την εγκατάσταση. Παρακαλούμε να μην στοιβάξετε τις συσκευές προβολής ακριβώς τη μία πάνω στην άλλη.

ΣΗΜΕΙΩΣΗ:

- Για την εμβέλεια της απόστασης προβολής, ανατρέξτε στο Παράρτημα «Απόσταση προβολής και μέγεθος οθόνης». (→ σελίδα 171)

2 Ταυτόχρονη Προβολή Δύο Εικόνων

Η συσκευή προβολής διαθέτει μια λειτουργία που σας επιτρέπει να προβάλετε ταυτόχρονα δύο διαφορετικά σήματα. Υπάρχουν δύο λειτουργίες: η λειτουργία εικόνα σε εικόνα (PIP (ΕΙΚΟΝΑ ΣΕ ΕΙΚΟΝΑ)) και η λειτουργία εικόνα-εικόνα (ΕΙΚΟΝΑ-ΕΙΚΟΝΑ). Η προβολή βίντεο στην πρώτη εμφάνιση οθόνης είναι γνωστή ως η κύρια οθόνη, ενώ η προβολή βίντεο που εμφανίζεται ακολούθως είναι γνωστή ως η υπο-οθόνη.

Επιλέξτε τη λειτουργία προβολής στο [ΟΘΟΝΗ] → [PIP/ΕΙΚΟΝΑ-ΕΙΚΟΝΑ] → [ΛΕΙΤΟΥΡΓΙΑ] στο μενού στην οθόνη (η προεπιλεγμένη εργοστασιακή ρύθμιση κατά την αποστολή είναι η PIP (ΕΙΚΟΝΑ ΣΕ ΕΙΚΟΝΑ)). (→ σελίδα 103)

- Όταν η συσκευή είναι ενεργοποιημένη προβάλλεται μία μεμονωμένη οθόνη.

Λειτουργία Εικόνα σε Εικόνα (PIP (ΕΙΚΟΝΑ ΣΕ ΕΙΚΟΝΑ))

Μία μικρή υπο-οθόνη εμφανίζεται μέσα στην κύρια οθόνη.

Η υπο-οθόνη μπορεί να δημιουργηθεί και να ρυθμιστεί ως εξής. (→ σελίδα 104)

- Επιλέξτε αν επιθυμείτε να εμφανίσετε την υπο-οθόνη πάνω δεξιά, πάνω αριστερά, κάτω δεξιά ή κάτω αριστερά στην οθόνη (μπορεί να επιλεγεί το μέγεθος της υπο-οθόνης και να βελτιστοποιηθεί η θέση)
- Αλλάξτε την κύρια οθόνη με την υπο-οθόνη

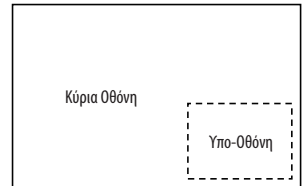

Λειτουργία εικόνα-εικόνα (ΕΙΚΟΝΑ-ΕΙΚΟΝΑ)

Εμφανίστε την κύρια οθόνη και την υπο-οθόνη δίπλα-δίπλα.

Η κύρια οθόνη και η υπο-οθόνη μπορούν να δημιουργηθούν και να ρυθμιστούν ως εξής. (→ σελίδα 104)

- Επιλογή του ορίου της οθόνης (αναλογία) της κύριας οθόνης και της υπο-οθόνης
- Αλλάξτε την κύρια οθόνη και την υπο-οθόνη

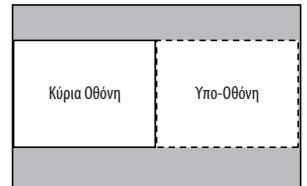

Τερματικά εισόδου που μπορούν να χρησιμοποιηθούν για την κύρια οθόνη και την υπο-οθόνη.

Η κύρια οθόνη και η υπο-οθόνη μπορούν να παράσχουν τα ακόλουθα τερματικά εισόδου.

- Η κύρια οθόνη και η υπο-οθόνη υποστηρίζουν σήματα υπολογιστή μέχρι WUXGA@60HzRB.

		Υπο-Οθόνη ή πρόσθετη οθόνη							
		HDMI	DisplayPort	BNC	BNC(CV)	BNC(Y/C)	ΥΠΟΛΟΓΙΣΤΗΣ	HDBaseT	SLOT
Κύρια Οθόνη	HDMI	Όχι		Ναι	Ναι	Ναι	Ναι	Όχι	Όχι
	DisplayPort	Όχι		Ναι	Ναι	Ναι	Ναι		
	BNC	Ναι	Ναι	Όχι			Όχι	Ναι	Ναι
	BNC(CV)	Ναι	Ναι	Όχι			Ναι	Ναι	Ναι
	BNC(Y/C)	Ναι	Ναι	Όχι			Ναι	Ναι	Ναι
	ΥΠΟΛΟΓΙΣΤΗΣ	Ναι	Ναι	Όχι	Ναι	Ναι	Όχι	Ναι	Ναι
	HDBaseT	Όχι		Ναι	Ναι	Ναι	Ναι	Όχι	Όχι
SLOT	Όχι		Ναι	Ναι	Ναι	Ναι	Όχι	Όχι	

ΣΗΜΕΙΩΣΗ:

- Ορισμένα σήματα μπορεί να μην εμφανιστούν ανάλογα με την ανάλυση.

Προβολή δυο οθονών

1. Πατήστε το πλήκτρο **MENΟΥ** για να εμφανιστεί το μενού επί της οθόνης και επιλέξτε [ΟΘΟΝΗ] → [PIP/ΕΙΚΟΝΑ-ΕΙΚΟΝΑ].

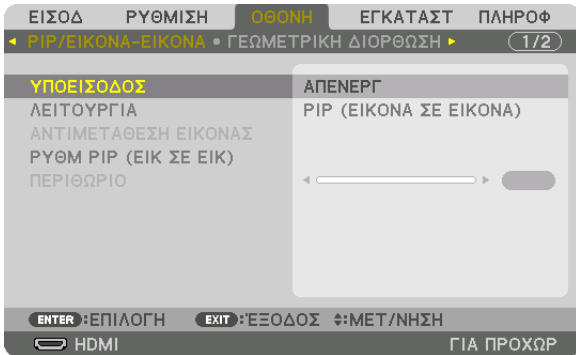

Αυτό εμφανίζει την οθόνη [ΡΙΡ/ΕΙΚΟΝΑ-ΕΙΚΟΝΑ] στο μενού στην οθόνη.

2. Επιλέξτε [ΥΠΟΕΙΣΟΔΟΣ] με τα πλήκτρα ▼/▲, και πατήστε το πλήκτρο **ENTER**.

Αυτό εμφανίζει την οθόνη [ΥΠΟΕΙΣΟΔΟΣ].

3. Επιλέξτε το σήμα εισόδου χρησιμοποιώντας τα πλήκτρα ▼/▲, και στη συνέχεια πατήστε το πλήκτρο **ENTER**.



Προβάλλεται η οθόνη [ΡΙΡ] (ΕΙΚΟΝΑ ΣΕ ΕΙΚΟΝΑ) ή η οθόνη [ΕΙΚΟΝΑ-ΕΙΚΟΝΑ] που έχει ρυθμιστεί στο στοιχείο [ΛΕΙΤΟΥΡΓΙΑ]. (→ σελίδα 103)

- Όταν το όνομα σήματος εμφανίζεται με γκρι χρώμα, σημαίνει ότι δεν μπορείτε να το επιλέξετε.
- Το σήμα μπορεί επίσης να επιλεγεί πατώντας το πλήκτρο PIP (ΕΙΚΟΝΑ ΣΕ ΕΙΚΟΝΑ)/FREEZE στο τηλεχειριστήριο.

4. Πατήστε το πλήκτρο **MENΟΥ**.

Το μενού επί της οθόνης θα εξαφανιστεί.

5. Κατά την επιστροφή σε μία μεμονωμένη οθόνη, εμφανίστε την επιλογή [ΡΙΡ/ΕΙΚΟΝΑ-ΕΙΚΟΝΑ] στην οθόνη για μια ακόμη φορά και επιλέξτε [ΑΠΕΝΕΡΓ] στην οθόνη [ΥΠΟΕΙΣΟΔΟΣ] στο Βήμα 3.

ΣΥΜΒΟΥΛΗ:

- Κατά την προβολή διπλής οθόνης, εάν δεν υποστηρίζεται η επιλεγμένη είσοδος από την υπο-οθόνη, η υπο-οθόνη θα εμφανιστεί ως μαύρη οθόνη.

Αλλαγή της κύριας οθόνης με την υπο-οθόνη και αντιστρόφως

1. Πατήστε το πλήκτρο **MENΟΥ** για να εμφανιστεί το μενού επί της οθόνης και επιλέξτε [ΟΘΟΝΗ] → [PIP/ΕΙΚΟΝΑ-ΕΙΚΟΝΑ].

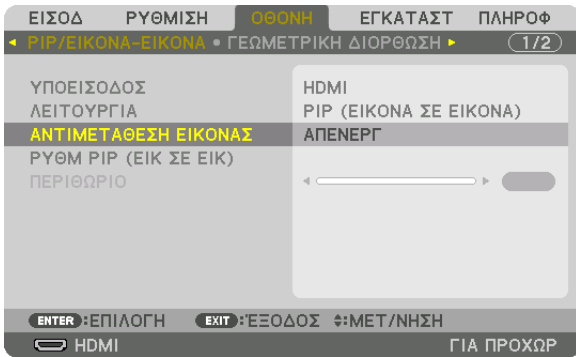

Αυτό εμφανίζει την οθόνη [PIP/ΕΙΚΟΝΑ-ΕΙΚΟΝΑ] στο μενού στην οθόνη.

2. Επιλέξτε [ΑΝΤΙΜΕΤΑΘΕΣΗ ΕΙΚΟΝΑΣ] με τα πλήκτρα ▼/▲, και κατόπιν πατήστε το πλήκτρο **ENTER**.

Εμφανίστε την οθόνη για αλλαγή των θέσεων των οθονών.

3. Επιλέξτε [ΕΝΕΡΓ] με το πλήκτρο ▼ και στη συνέχεια πατήστε το κουμπί **ENTER**.

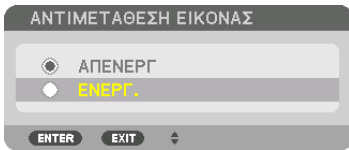

Το βίντεο της κύριας οθόνης θα αλλάξει με εκείνο της υπο-οθόνης.

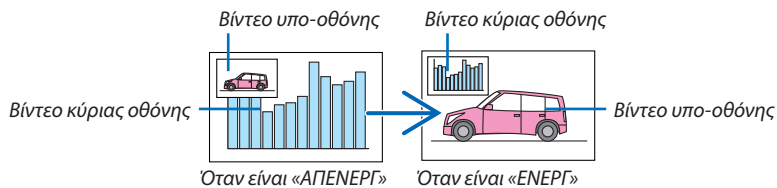

Το σήμα εξόδου από το τερματικό **HDMI OUT** δεν αλλάζει ακόμη και αν οι θέσεις των οθονών αλλάξουν.

4. Πατήστε το πλήκτρο **MENΟΥ**.

Το μενού επί της οθόνης θα εξαφανιστεί.

Περιορισμοί

- Οι ακόλουθες λειτουργίες είναι διαθέσιμες μόνο για την κύρια οθόνη.
 - Οπτικές ρυθμίσεις
 - Μεγέθυνση/σμίκρυνση βίντεο χρησιμοποιώντας τα πλήκτρα +/- μερικού D-ZOOM/ZOOM.
Ωστόσο, η μεγέθυνση/σμίκρυνση γίνεται μόνο στα όρια που έχουν οριστεί στην επιλογή [ΕΙΚΟΝΑ-ΕΙΚΟΝΑ].
 - ΔΟΚΙΜ ΠΡΟΒΟΛΗΣ
- Οι ακόλουθες λειτουργίες είναι ενεργοποιημένες και για την κύρια και για την υπο-οθόνη. Αυτές οι λειτουργίες δεν μπορούν να εφαρμοστούν ξεχωριστά.
 - Στιγμιαία διαγραφή βίντεο
 - Παύση βίντεο
- Δεν είναι δυνατή η επιλογή [PIP/ΕΙΚΟΝΑ-ΕΙΚΟΝΑ] όταν εμφανίζεται ένα τρισδιάστατο βίντεο.
- Όταν χρησιμοποιείτε τη λειτουργία [PIP/ΕΙΚΟΝΑ-ΕΙΚΟΝΑ], μπορούν να χρησιμοποιηθούν οι λειτουργίες [ΚΛΕΙΣΤΟΣ ΥΠΟ-ΤΙΤΛΟΣ] και [ΔΥΝΑΜΙΚΗ ΑΝΤΙΘΕΣΗ].
- Δεν είναι δυνατή η επιλογή [PIP/ΕΙΚΟΝΑ-ΕΙΚΟΝΑ] όταν η είσοδος σήματος έχει ανάλυση 1920 × 1200 ή μεγαλύτερη.
- Το τερματικό HDMI OUT διαθέτει λειτουργία επανάληψης. Η ανάλυση εξόδου περιορίζεται από τη μέγιστη ανάλυση της οθόνης και της συσκευής προβολής που είναι συνδεδεμένες.

3 Εμφάνιση Εικόνας με [ΚΟΠΗ ΑΝΑΜΕΙΞΗΣ]

Ένα βίντεο υψηλής ανάλυσης μπορεί να προβληθεί σε ακόμη μεγαλύτερη οθόνη συνδυάζοντας πολλαπλές συσκευές προβολής αριστερά, δεξιά, πάνω και κάτω.

Αυτή η συσκευή προβολής διαθέτει τη «Λειτουργία ΚΟΠΗ ΑΝΑΜΕΙΞΗΣ», η οποία κάνει τις άκρες (όρια) της οθόνης προβολής δυσδιάκριτες.

ΣΗΜΕΙΩΣΗ:

- Για τις αποστάσεις προβολής της συσκευής, ανατρέξτε στο «Απόσταση προβολής και μέγεθος οθόνης» στη σελίδα 171.
- Πριν από την εκτέλεση της λειτουργίας Κοπή Ανάμειξης, τοποθετήστε τη συσκευή προβολής στη σωστή θέση, έτσι ώστε η εικόνα να γίνει τετράγωνη στο κατάλληλο μέγεθος, και στη συνέχεια κάνετε οπτικές ρυθμίσεις (μετατόπιση φακού, εστίαση και ζουμ).
- Ρυθμίστε τη φωτεινότητα κάθε συσκευής προβολής με την επιλογή [ΡΥΘΜΙΣΗ] στο στοιχείο [ΛΕΙΤΟΥΡΓΙΑ ΦΩΤΙΣΜΟΥ]. Μετά τη ρύθμιση της φωτεινότητας, μπορείτε να συνεχίσετε να ρυθμίζετε το επίπεδο φωτεινότητας ενεργοποιώντας τη λειτουργία [ΣΤΑΘΕΡΗ ΦΩΤΕΙΝΟΤΗΤΑ]. Επιπλέον, χρησιμοποιήστε την [ΑΝΑΦ. ΕΞΙΣΟΡΡΟΠΗΣΗ ΛΕΥΚΟΥ] για να προσαρμόσετε την [ΑΝΤΙΘΕΣΗ] και τη [ΦΩΤΕΙΝΟΤΗΤΑ].

Πριν από την εξήγηση της χρήσης της λειτουργίας Κοπή Ανάμειξης

Στην παρούσα ενότητα εξηγείται η περίπτωση για «Παράδειγμα: Τοποθέτηση δύο συσκευών προβολής δίπλα-δίπλα». Όπως απεικονίζεται, η προβαλλόμενη εικόνα αριστερά αναφέρεται ως «Συσκευή προβολής Α» και η προβαλλόμενη εικόνα δεξιά αναφέρεται ως «Συσκευή προβολής Β». Εκτός αν ορίζεται αλλιώς, από εδώ και εμπρός ο όρος «συσκευή προβολής» χρησιμοποιείται για να υποδείξει και την Α και τη Β.

Παράδειγμα: Τοποθέτηση δύο συσκευών προβολής δίπλα-δίπλα

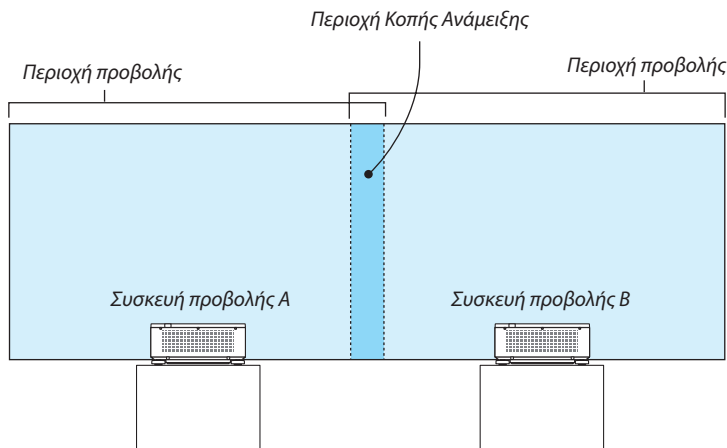

Προετοιμασία:

- Θέστε τη συσκευή προβολής σε λειτουργία και εμφανίστε ένα σήμα.
- Κατά την εκτέλεση ρυθμίσεων ή προσαρμογών χρησιμοποιώντας το τηλεχειριστήριο, ενεργοποιήστε το στοιχείο [ΚΩΔΙΚΟΣ ΕΛΕΓΧΟΥ] έτσι ώστε να μην ενεργοποιηθούν άλλες συσκευές προβολής. (→ σελίδα 125)

Ρύθμιση της επικάλυψης των οθονών προβολής

① Ενεργοποίηση της λειτουργίας [ΚΟΠΗ ΑΝΑΜΕΙΞΗΣ].

1. Πατήστε το πλήκτρο ΜΕΝΟΥ.

Θα εμφανιστεί το μενού.

2. Επιλέξτε [ΚΟΠΗ ΑΝΑΜΕΙΞΗΣ].

Θα εμφανιστεί η οθόνη [ΚΟΠΗ ΑΝΑΜΕΙΞΗΣ]. Ευθυγραμμίστε τον δρομέα με το στοιχείο [ΛΕΙΤΟΥΡΓΙΑ], και στη συνέχεια πατήστε το πλήκτρο ENTER. Θα εμφανιστεί η οθόνη λειτουργίας.

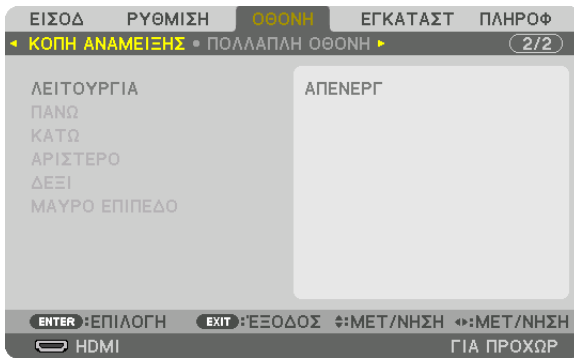

3. Επιλέξτε [ΛΕΙΤΟΥΡΓΙΑ] → [ΕΝΕΡΓ] και πατήστε το πλήκτρο ENTER.



Αυτό ενεργοποιεί τη λειτουργία Κοπή Ανάμειξης. Είναι διαθέσιμα τα ακόλουθα στοιχεία μενού: [ΠΑΝΩ], [ΚΑΤΩ], [ΑΡΙΣΤΕΡΟ], [ΔΕΞΙ] και [ΜΑΥΡΟ ΕΠΙΠΕΔΟ]

4. Επιλέξτε [ΔΕΞΙ] για τη Συσκευή προβολής A και [ΑΡΙΣΤΕΡΟ] για τη Συσκευή προβολής B.

Πατήστε το πλήκτρο ENTER.

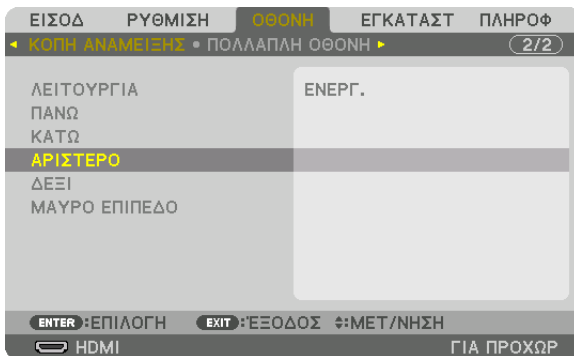

Είναι διαθέσιμα τα ακόλουθα στοιχεία:

[ΧΕΙΡΙΣΤΗΡΙΟ], [ΕΝΔΕΙΞΗ ΕΠΙΔΟΣΗΣ], [ΔΙΑΚΥΜΑΝΣΗ] και [ΘΕΣΗ]

5. Επιλέξτε [ΧΕΙΡΙΣΤΗΡΙΟ] → [ΕΝΕΡΓ] και πατήστε το πλήκτρο ENTER.

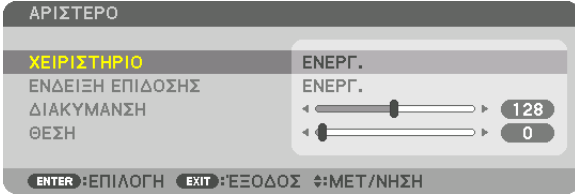

Κάθε επιλογή [ΠΑΝΩ], [ΚΑΤΩ], [ΑΡΙΣΤΕΡΟ], [ΔΕΞΙ] και [ΜΑΥΡΟ ΕΠΙΠΕΔΟ] έχει το δικό της [ΧΕΙΡΙΣΤΗΡΙΟ], [ΕΝΔΕΙΞΗ ΕΠΙΔΟΣΗΣ], [ΔΙΑΚΥΜΑΝΣΗ] και [ΘΕΣΗ].

- Για τη Συσκευή προβολής Α, ορίστε το στοιχείο [ΧΕΙΡΙΣΤΗΡΙΟ] για [ΠΑΝΩ], [ΑΡΙΣΤΕΡΟ] και [ΚΑΤΩ] σε [ΑΠΕΝΕΡΓ]. Παρομοίως για τη Συσκευή προβολής Β, ορίστε το στοιχείο [ΧΕΙΡΙΣΤΗΡΙΟ] για [ΠΑΝΩ], [ΔΕΞΙ], και [ΚΑΤΩ] σε [ΑΠΕΝΕΡΓ].

② Ρυθμίστε τις λειτουργίες [ΔΙΑΚΥΜΑΝΣΗ] και [ΘΕΣΗ] για τον καθορισμό μιας περιοχής με επικαλυπτόμενες άκρες των εικόνων που προβάλλονται από την κάθε συσκευή προβολής.

Αν ενεργοποιήσετε το στοιχείο [ΕΝΔΕΙΞΗ ΕΠΙΔΟΣΗΣ], θα εμφανιστούν ενδείξεις επίδοσης σε ματζέντα και πράσινο χρώμα. Η ματζέντα ένδειξη επίδοσης χρησιμοποιείται για το στοιχείο [ΔΙΑΚΥΜΑΝΣΗ] και η πράσινη για το στοιχείο [ΘΕΣΗ].

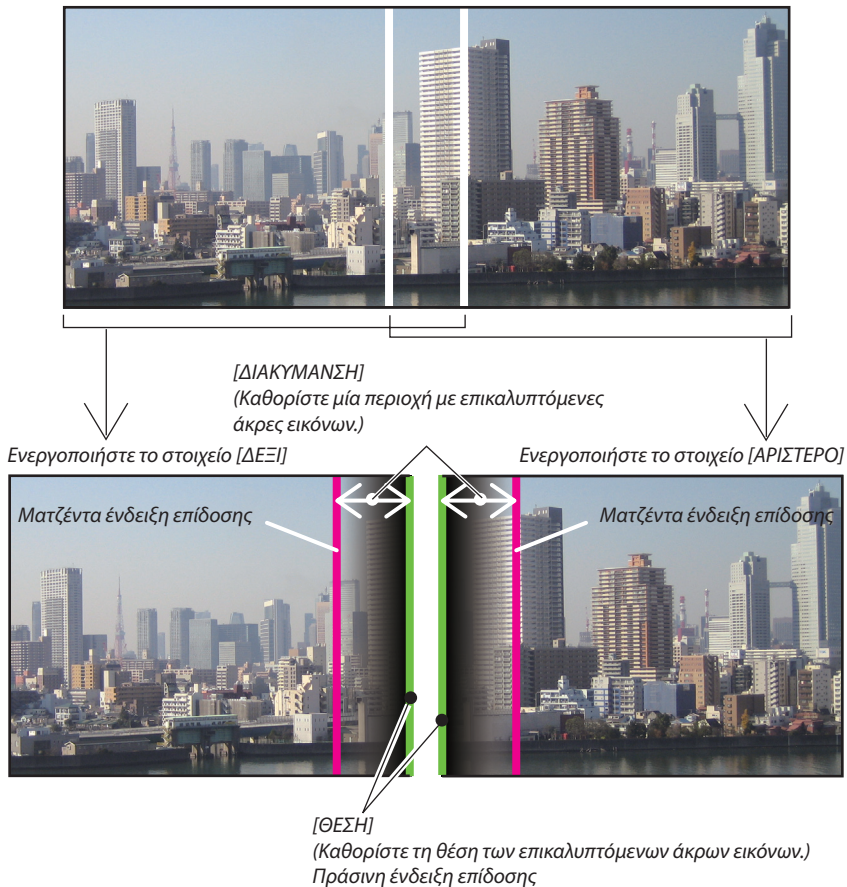

* Οι 2 οθόνες είναι διαχωρισμένες στο διάγραμμα για επεξηγηματικούς σκοπούς.

1 Προσαρμόστε το στοιχείο [ΔΙΑΚΥΜΑΝΣΗ].

Χρησιμοποιήστε το πλήκτρο ◀ ή ▶ για να προσαρμόσετε την επικαλυπτόμενη περιοχή.

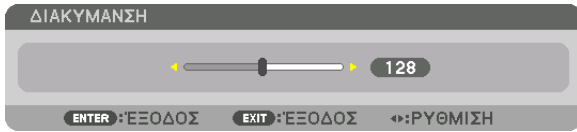

ΣΥΜΒΟΥΛΗ:

- Προσαρμόστε τη για να επικαλύψετε την ένδειξη επίδοσης της μίας συσκευής προβολής με την ένδειξη επίδοσης της άλλης.

2 Προσαρμόστε το στοιχείο [ΘΕΣΗ].

Χρησιμοποιήστε το πλήκτρο ◀ ή ▶ για να ευθυγραμμίσετε το ένα άκρο με το άλλο άκρο των επικαλυπτόμενων εικόνων.

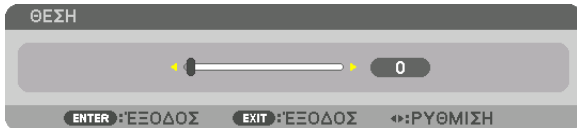

ΣΥΜΒΟΥΛΗ:

- Κατά την εμφάνιση ενός σήματος με διαφορετική ανάλυση, εκτελέστε τη λειτουργία Κοπή Ανάμειξης από την αρχή.
- Η ρύθμιση του στοιχείου [ΕΝΔΕΙΞΗ ΕΠΙΔΟΣΗΣ] δεν θα αποθηκευτεί και όταν απενεργοποιηθεί η συσκευή προβολής θα επανέλθει στο στοιχείο [ΑΠΕΝΕΡΓ].
- Για να εμφανίσετε ή να αποκρύψετε τον δείκτη, ενώ η συσκευή προβολής βρίσκεται σε λειτουργία, ενεργοποιήστε ή απενεργοποιήστε το στοιχείο [ΕΝΔΕΙΞΗ ΕΠΙΔΟΣΗΣ] από το μενού.

Ρύθμιση Μαύρου Επιπέδου

Αυτό ρυθμίζει το επίπεδο του μαύρου της επικαλυπτόμενης περιοχής και της μη επικαλυπτόμενης περιοχής της πολλαπλής οθόνης (ΚΟΠΗ ΑΝΑΜΕΙΞΗΣ).

Προσαρμόστε το επίπεδο της φωτεινότητας, αν αισθάνεστε ότι η διαφορά είναι πολύ μεγάλη.

ΣΗΜΕΙΩΣΗ:

Η λειτουργία αυτή είναι ενεργή μόνο όταν έχει ενεργοποιηθεί η [ΛΕΙΤΟΥΡΓΙΑ].

Η ρυθμιζόμενη περιοχή ποικίλλει ανάλογα με τον ενεργοποιημένο συνδυασμό των [ΠΑΝΩ], [ΚΑΤΩ], [ΑΡΙΣΤΕΡΟ] και [ΔΕΞΙ].

Παράδειγμα: Ρύθμιση του Μαύρου Επιπέδου κατά την τοποθέτηση δύο συσκευών προβολής δίπλα-δίπλα.

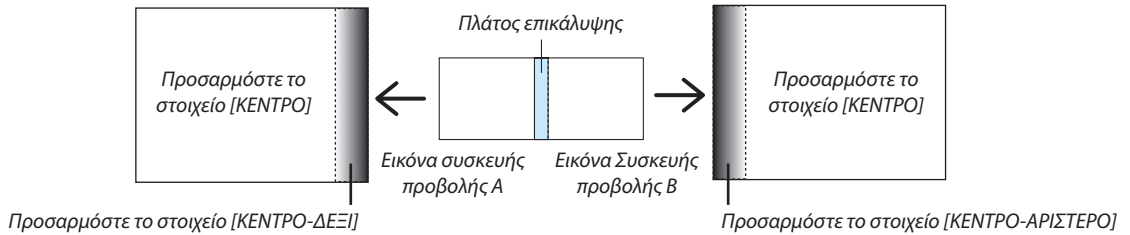

1. Ενεργοποιήστε το [ΛΕΙΤΟΥΡΓΙΑ]

2. Επιλέξτε [ΜΑΥΡΟ ΕΠΙΠΕΔΟ] και πατήστε το πλήκτρο ENTER.

Η οθόνη θα μεταβεί στην οθόνη ρύθμισης μαύρου επιπέδου.

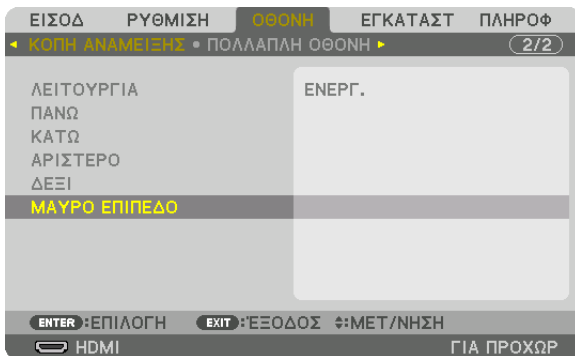

3. Χρησιμοποιήστε το πλήκτρο ▼ ή ▲ για να επιλέξετε ένα στοιχείο και χρησιμοποιήστε το πλήκτρο ◀ ή ▶ για να προσαρμόσετε το μαύρο επίπεδο.

Αν χρειαστεί κάντε το ίδιο για την άλλη συσκευή προβολής.



Τμήματα 9 πεδίων για προσαρμογή Μαύρου Επιπέδου

Η κεντρική συσκευή προβολής

Η λειτουργία αυτή ρυθμίζει το επίπεδο της φωτεινότητας των τμημάτων 9 πεδίων για την κεντρική συσκευή προβολής και των τμημάτων 4 πεδίων για την κάτω αριστερά συσκευή προβολής, όπως φαίνεται παρακάτω.

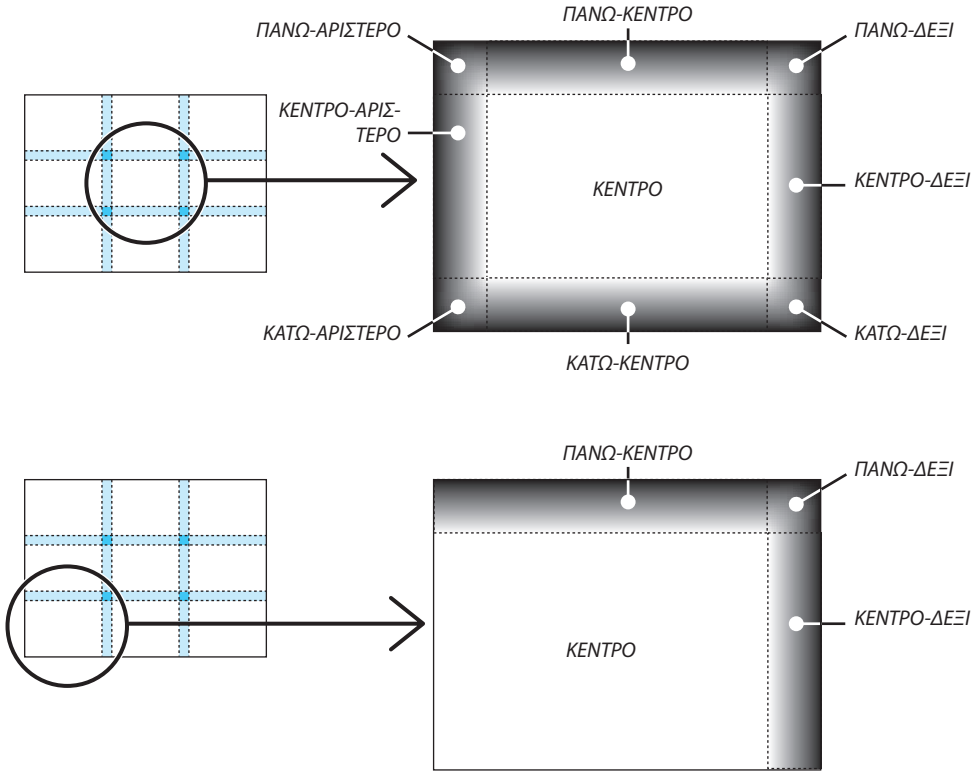

ΣΥΜΒΟΥΛΗ:

- Ο αριθμός των οθονών διαίρεσης μαύρου επιπέδου (με μέγιστο αριθμό εννέα τμήματα) αλλάζει ανάλογα με τον αριθμό των επιλεγμένων θέσεων κοπής ανάμειξης (πάνω, κάτω, δεξιά, αριστερά). Επιπλέον, όταν επιλέγονται τα πάνω/κάτω και αριστερά/δεξιά άκρα, εμφανίζεται η οθόνη διαίρεσης γωνίας.
- Το πλάτος της κοπής ανάμειξης είναι το ρυθμισμένο πλάτος στην εμβέλεια της γωνίας που σχηματίζεται από την τέμνουσα περιοχή των πάνω/κάτω άκρων ή των αριστερών/δεξιών άκρων.
- Το στοιχείο [ΜΑΥΡΟ ΕΠΙΠΕΔΟ] μπορεί να ρυθμιστεί μόνο για να το κάνετε πιο φωτεινό.

5. Χρήση του Μενού επί της Οθόνης

1 Χρήση των Μενού

ΣΗΜΕΙΩΣΗ: Το μενού επί της οθόνης ενδέχεται να μην εμφανίζεται σωστά ανάλογα με το σήμα εισόδου και τη ρύθμιση της συσκευής προβολής.

1. Πατήστε το πλήκτρο **MENU** στο τηλεχειριστήριο ή στην κονσόλα της συσκευής προβολής για να εμφανίσετε το μενού.

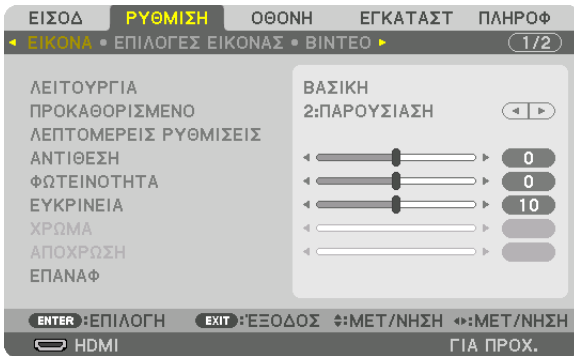

ΣΗΜΕΙΩΣΗ: Οι εντολές όπως ENTER, EXIT, ▲▼, ◀▶ στο κάτω μέρος υποδεικνύουν τα διαθέσιμα πλήκτρα για τη λειτουργία της συσκευής προβολής.

2. Πατήστε τα πλήκτρα ◀▶ στο τηλεχειριστήριο ή στην κονσόλα της συσκευής προβολής για να εμφανίσετε το υπο-μενού.
3. Πατήστε το πλήκτρο ENTER στο τηλεχειριστήριο ή στην κονσόλα της συσκευής προβολής για να επισημάνετε το αρχικό στοιχείο ή την πρώτη καρτέλα.
4. Χρησιμοποιήστε τα πλήκτρα ▲▼ στο τηλεχειριστήριο ή στην κονσόλα της συσκευής προβολής για να επιλέξετε το στοιχείο που θέλετε να προσαρμόσετε ή να ρυθμίσετε.
Μπορείτε να χρησιμοποιήσετε τα πλήκτρα ◀▶ στο τηλεχειριστήριο ή στην κονσόλα της συσκευής προβολής για να επιλέξετε την καρτέλα που θέλετε.
5. Πατήστε το πλήκτρο ENTER στο τηλεχειριστήριο ή στην κονσόλα της συσκευής προβολής για να εμφανίσετε το παράθυρο του υπο-μενού.
6. Ρυθμίστε το επίπεδο ή ενεργοποιήστε ή απενεργοποιήστε το επιλεγμένο στοιχείο χρησιμοποιώντας τα πλήκτρα ▲▼◀▶ στο τηλεχειριστήριο ή στην κονσόλα της συσκευής προβολής.
Οι αλλαγές αποθηκεύονται έως ότου ρυθμιστούν ξανά.
7. Επαναλάβετε τα βήματα 2-6 για να ρυθμίσετε ένα επιπρόσθετο στοιχείο ή πατήστε το πλήκτρο EXIT στο τηλεχειριστήριο ή στο περιβλήμα της συσκευής προβολής για να εξέλθετε από το μενού.

ΣΗΜΕΙΩΣΗ: Όταν εμφανίζεται ένα μενού ή ένα μήνυμα, ενδέχεται να χαθούν αρκετές γραμμές στοιχείων, ανάλογα με το σήμα ή τις ρυθμίσεις.

8. Πατήστε το πλήκτρο **MENU** για να κλείσετε το μενού.
Για να επιστρέψετε στο προηγούμενο μενού, πατήστε το πλήκτρο **EXIT**.

2 Στοιχεία Μενού

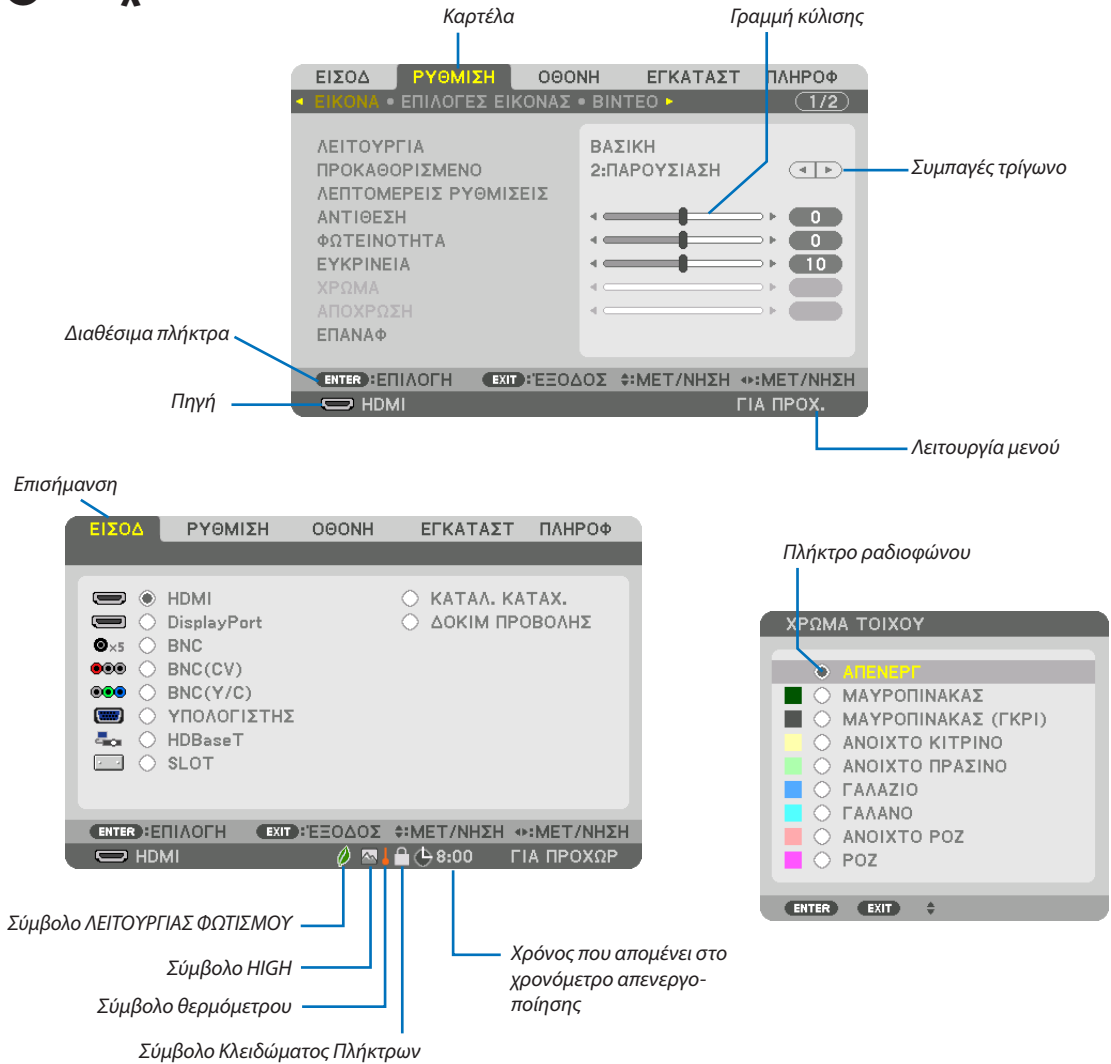

Τα παράθυρα των μενού ή τα πλαίσια διαλόγου περιλαμβάνουν συνήθως τα εξής στοιχεία:

- Επισήμανση Υποδεικνύει το επιλεγμένο μενού ή στοιχείο.
- Συμπαγές τρίγωνο Υποδεικνύει ότι είναι διαθέσιμες περαιτέρω επιλογές. Το επισημασμένο τρίγωνο υποδεικνύει ότι το στοιχείο είναι ενεργό.
- Καρτέλα Υποδεικνύει μία ομάδα χαρακτηριστικών στο πλαίσιο διαλόγου. Εάν επιλέξετε μία καρτέλα, η σελίδα της έρχεται στο προσκήνιο.
- Πλήκτρο ραδιοφώνου Χρησιμοποιήστε αυτό το κυκλικό πλήκτρο για να επιλέξετε ένα στοιχείο στο πλαίσιο διαλόγου.
- Πηγή Υποδεικνύει την τρέχουσα επιλεγμένη πηγή.
- Λειτουργία μενού Υποδεικνύει την τρέχουσα λειτουργία μενού: ΒΑΣΙΚΗ ή ΓΙΑ ΠΡΟΧΩΡ.
- Χρόνος που απομένει στο χρονόμετρο απενεργοποίησης Υποδεικνύει το χρόνο που απομένει όταν το στοιχείο [ΧΡΟΝΟΜΕΤ. ΑΠΕΝΕΡΓΟΠ.] είναι προκαθορισμένο.
- Γραμμή κύλισης Υποδεικνύει ρυθμίσεις ή την κατεύθυνση της προσαρμογής.
- Σύμβολο ΛΕΙΤΟΥΡΓΙΑΣ ΦΩΤΙΣΜΟΥ Υποδεικνύει ότι έχει οριστεί η [ΛΕΙΤΟΥΡΓΙΑ ΦΩΤΙΣΜΟΥ].
- Σύμβολο Κλειδώματος Πληκτρων Υποδεικνύει ότι έχει ενεργοποιηθεί η λειτουργία [ΚΛΕΙΔΩΜΑ ΠΙΝΑΚΑ ΕΛΕΓΧΟΥ].
- Σύμβολο Θερμόμετρου Υποδεικνύει ότι η [ΛΕΙΤΟΥΡΓΙΑ ΦΩΤΙΣΜΟΥ] είναι αναγκαστικά [ΟΙΚΟΛΟΓΙΚΗ] λόγω της υψηλής εσωτερικής θερμοκρασίας.
- Σύμβολο HIGH Υποδεικνύει ότι η [ΛΕΙΤΟΥΡΓΙΑ ΑΝΕΜΙΣΤΗΡΑ] έχει οριστεί σε [ΥΨΗΛΗ].

3 Λίστα των Στοιχείων Μενού

• Τα στοιχεία του βασικού μενού υποδεικνύονται σε σκιασμένη περιοχή.

Ορισμένα στοιχεία δεν είναι διαθέσιμα ανάλογα με την πηγή εισόδου.

Στοιχείο Μενού	Προεπιλογή	Επιλογές		
ΕΙΣΟΔ	HDMI	*		
	DisplayPort	*		
	BNC	*		
	BNC(CV)	*		
	BNC(Y/C)	*		
	ΥΠΟΛΟΓΙΣΤΗΣ	*		
	HDBaseT			
	SLOT			
	ΚΑΤΑΛ. ΚΑΤΑΧ. ΔΟΚΙΜ ΠΡΟΒΟΛΗΣ			
ΡΥΘΜΙΣΗ	ΛΕΙΤΟΥΡΓΙΑ	ΒΑΣΙΚΗ	ΒΑΣΙΚΗ, ΕΠΑΓΓΕΛΜΑΤΙΚΗ	
		*	ΥΨ. ΦΩΤΕΙΝ., ΠΑΡΟΥΣΙΑΣΗ, ΒΙΝΤΕΟ, ΘΕΑΜΑ, ΓΡΑΦΙΚΗ, sRGB, DICOM SIM., EDGE BLENDING	
	ΠΡΟΚΑΘΟΡΙΣΜΕΝΟ			
		ΓΕΝΙΚΑ		
	ΑΝΑΦΟΡΑ	*	ΥΨ. ΦΩΤΕΙΝ., ΠΑΡΟΥΣΙΑΣΗ, ΒΙΝΤΕΟ, ΘΕΑΜΑ, ΓΡΑΦΙΚΗ, sRGB, DICOM SIM., EDGE BLENDING	
	ΔΙΟΡΘΩΣΗ ΓΑΜΜΑ* ¹	ΕΠΙΛΟΓΗ ΑΝΑΦΟΡΑ	ΔΥΝΑΜΙΚΗ, ΦΥΣΙΚΗ, ΣΚΟΥΡΑ ΛΕΠΤΟΜ.	
	ΜΕΓΕΘΟΣ ΟΘΟΝΗΣ* ²	*	ΜΕΓΑΛΟ, ΜΕΣΑΙΟ, ΜΙΚΡΟ	
	ΘΕΡΜΟΚΡ. ΧΡΩΜΑΤΟΣ* ³	*		
	ΔΥΝΑΜΙΚΗ ΑΝΤΙΘΕΣΗ	*	ΑΠΕΝΕΡΓ, ΕΝΕΡΓ	
	Brilliant Color	*	ΑΠΕΝΕΡΓ, ΜΕΣΑΙΟ, ΥΨΗΛΟ	
	ΕΞΙΣΟΡΡΟΠΗΣΗ ΛΕΥΚΟΥ			
	ΑΝΤΙΘΕΣΗ R	0		
	ΑΝΤΙΘΕΣΗ G	0		
	ΑΝΤΙΘΕΣΗ B	0		
	ΦΩΤΕΙΝΟΤΗΤΑ R	0		
	ΦΩΤΕΙΝΟΤΗΤΑ G	0		
	ΦΩΤΕΙΝΟΤΗΤΑ B	0		
	ΔΙΟΡΘΩΣΗ ΧΡΩΜΑΤΟΣ			
	ΛΕΠΤΟΜΕΡΕΙΣ ΡΥΘΜΙΣΕΙΣ	ΚΟΚΚΙΝΟ	ΑΠΟΧΡΩΣΗ ΧΡΩΜΑΤΙΚΗ ΚΑΘΑΡΟΤΗΤΑ	0
			0	
		ΠΡΑΣΙΝΟ	ΑΠΟΧΡΩΣΗ ΧΡΩΜΑΤΙΚΗ ΚΑΘΑΡΟΤΗΤΑ	0
			0	
		ΜΠΛΕ	ΑΠΟΧΡΩΣΗ ΧΡΩΜΑΤΙΚΗ ΚΑΘΑΡΟΤΗΤΑ	0
			0	
		ΚΙΤΡΙΝΟ	ΑΠΟΧΡΩΣΗ ΧΡΩΜΑΤΙΚΗ ΚΑΘΑΡΟΤΗΤΑ	0
	0			
	ΜΑΤΖΕΝΤΑ	ΑΠΟΧΡΩΣΗ ΧΡΩΜΑΤΙΚΗ ΚΑΘΑΡΟΤΗΤΑ	0	
		0		
	ΚΥΑΝΟ	ΑΠΟΧΡΩΣΗ ΧΡΩΜΑΤΙΚΗ ΚΑΘΑΡΟΤΗΤΑ	0	
		0		
	ΑΝΤΙΘΕΣΗ	0		
	ΦΩΤΕΙΝΟΤΗΤΑ	0		
	ΕΥΚΡΙΝΕΙΑ	0		
ΧΡΩΜΑ	0			
ΑΠΟΧΡΩΣΗ	0			
ΕΠΑΝΑΦ				
ΕΠΙΛΟΓΕΣ ΕΙΚΟΝΑΣ	ΡΟΛΟΙ	*		
	ΦΑΣΗ	*		
	ΟΡΙΖΟΝΤΙΑ	*		
	ΚΑΘΕΤΗ	*		
	ΑΜΑΥΡΩΣΗ ΠΕΡΙΘΩΡΙΩΝ	*	ΠΑΝΩ, ΚΑΤΩ, ΑΡΙΣΤΕΡΟ, ΔΕΞ	
	ΥΠΕΡΒΟΛΙΚΗ ΣΑΡΩΣΗ	ΑΥΤΟΜ.	ΑΥΤΟΜ., 0[%], 5[%], 10[%]	
	ΛΟΓΟΣ ΔΙΑΣΤΑΣΕΩΝ	ΑΥΤΟΜ.	(ΥΠΟΛΟΓΙΣΤΗΣ) ΑΥΤΟΜ., 4:3, 5:4, 16:9, 16:10, ΠΛΗΡΗΣ, ΦΥΣΙΚΗ	
ΑΥΤΟΜ.		(ΣΥΣΚΕΥΗ/ΒΙΝΤΕΟ/ΒΙΝΤΕΟ S) ΑΥΤΟΜ., 4:3, ΓΡΑΜΜΑΤΟΚΙΒΩΤΙΟ, ΠΛΑΤΙΑ ΟΘΟΝΗ, ΖΟΥΜ		
ΑΥΤΟΜ.		(ΣΥΣΚΕΥΗ/ΒΙΝΤΕΟ/ΒΙΝΤΕΟ S) ΑΥΤΟΜ., ΠΑΡΑΘΥΡΟ 4:3, ΓΡΑΜΜΑΤΟΚΙΒΩΤΙΟ, ΠΛΑΤΙΑ ΟΘΟΝΗ, ΠΛΗΡΗΣ		
ΑΝΑΛΥΣΗ ΕΙΣΟΔΟΥ* ⁴	*	-		

* Ο αστερίσκος (*) υποδεικνύει ότι η προεπιλεγμένη ρύθμιση ποικίλλει ανάλογα με το σήμα.

*¹ Το στοιχείο [ΔΙΟΡΘΩΣΗ ΓΑΜΜΑ] είναι διαθέσιμο, όταν έχει επιλεγεί κάποιο στοιχείο εκτός του [DICOM SIM.] για τη λειτουργία [ΑΝΑΦΟΡΑ].

*² Το στοιχείο [ΜΕΓΕΘΟΣ ΟΘΟΝΗΣ] είναι διαθέσιμο, όταν έχει επιλεγεί το στοιχείο [DICOM SIM.] για τη λειτουργία [ΑΝΑΦΟΡΑ].

*³ Όταν έχει επιλεγεί το στοιχείο [ΠΑΡΟΥΣΙΑΣΗ] ή [ΥΨ. ΦΩΤΕΙΝ.] στη λειτουργία [ΑΝΑΦΟΡΑ], η λειτουργία [ΘΕΡΜΟΚΡ. ΧΡΩΜΑΤΟΣ] δεν είναι διαθέσιμη.

*⁴ Το στοιχείο [ΕΙΣΟΔ ΑΝΑΛΥΣΗΣ] είναι διαθέσιμο όταν είτε το σήμα του ΥΠΟΛΟΓΙΣΤΗ είτε του BNC είναι επιλεγμένο ως τερματικό εισόδου.

5. Χρήση του Μενού επί της Οθόνης

Στοιχείο Μενού			Προεπιλογή	Επιλογές	
ΡΥΘΜΙΣΗ	ΒΙΝΤΕΟ	ΜΕΙΩΣΗ ΘΟΥΡΥΒΟΥ	ΜΕΙΩΣΗ ΤΥΧΑΙΟΥ ΘΟΥΡΥΒΟΥ	ΑΠΕΝΕΡΓ	ΑΠΕΝΕΡΓ, ΧΑΜΗΛΗ, ΜΕΣΑΙΑ, ΥΨΗΛΗ
			ΜΕΙΩΣΗ ΔΙΑΧΥΤΟΥ ΘΟΥΡ.	ΑΠΕΝΕΡΓ	ΑΠΕΝΕΡΓ, ΧΑΜΗΛΗ, ΜΕΣΑΙΑ, ΥΨΗΛΗ
			ΜΕΙΩΣΗ ΘΟΥΡ. ΣΥΜΠΙΕΣΗΣ	ΑΠΕΝΕΡΓ	ΑΠΕΝΕΡΓ, ΧΑΜΗΛΗ
		ΑΠΟΔΙΑΠΛΟΚΗ		ΚΑΝΟΝΙΚΗ	ΚΑΝΟΝΙΚΗ, ΚΙΝΟΥΜΕΝΗ, ΣΤΑΤΙΚΗ
		ΑΥΞΗΣΗ ΑΝΤΙΘΕΣΗΣ	ΛΕΙΤΟΥΡΓΙΑ	ΑΥΤΟΜ.	ΑΠΕΝΕΡΓ, ΑΥΤΟΜ., ΚΑΝΟΝΙΚΗ
		ΑΠΟΛΑΒΗ			
		ΤΥΠΟΣ ΣΗΜΑΤΟΣ	ΑΥΤΟΜ.	ΑΥΤΟΜ., RGB, ΣΥΣΚΕΥΗ	
		ΕΠΙΠΕΔΟ ΕΙΚΟΝΑΣ	ΑΥΤΟΜ.	ΑΥΤΟΜ., ΚΑΝΟΝΙΚΗ, ΒΕΛΤΙΩΜΕΝΟ, ΥΠΕΡΑΕΥΚΟ	
	ΡΥΘΜΙΣΕΙΣ 3D	ΜΟΡΦΗ	ΑΥΤΟΜ.	ΑΥΤΟΜ., ΑΠΕΝΕΡΓ(2D-2 ΔΙΑΣΤΑΣΕΩΝ), ΠΑΚΕΤΑΡΙΣΜΑ ΚΑΡΕ, ΔΙΠΛΑ-ΔΙΠΛΑ(ΜΙΣΟ), ΔΙΠΛΑ-ΔΙΠΛΑ(ΠΛΗΡΕΣ), ΠΑΝΩ ΚΑΙ ΚΑΤΩ, ΕΝΑΛΛΑΚΤΙΚΟ ΚΑΡΕ, ΕΝΑΛΛΑΚΤΙΚΗ ΓΡΑΜΜΗ	
		Δ/Α ΑΝΑΣΤΡΕΨΙΜΑ	ΑΠΕΝΕΡΓ	ΑΠΕΝΕΡΓ, ΕΝΕΡΓ	
ΜΝΗΜΗ ΦΑΚΟΥ	ΑΠΟΘΗΚΕΥΣΗ				
	ΜΕΤ/ΝΗΣΗ				
	ΕΠΑΝΑΦ				
ΟΘΟΝΗ	PIP/ΕΙΚΟΝΑ-ΕΙΚΟΝΑ	ΥΠΟΕΙΣΟΔΟΣ		ΑΠΕΝΕΡΓ, HDMI, DisplayPort, BNC, BNC(CV), BNC(Y/C), ΥΠΟΛΟΓΙΣΤΗΣ, HDBaseT, SLOT	
		ΛΕΙΤΟΥΡΓΙΑ	PIP (ΕΙΚΟΝΑ ΣΕ ΕΙΚΟΝΑ)	PIP (ΕΙΚΟΝΑ ΣΕ ΕΙΚΟΝΑ), ΕΙΚΟΝΑ-ΕΙΚΟΝΑ	
		ΑΝΤΙΜΕΤΑΘΕΣΗ ΕΙΚΟΝΑΣ	ΑΠΕΝΕΡΓ	ΑΠΕΝΕΡΓ, ΕΝΕΡΓ	
		ΡΥΘΜ PIP (ΕΙΚ ΣΕ ΕΙΚ)	ΘΕΣΗ ΕΚΚΙΝΗΣΗΣ	ΠΑΝΩ-ΑΡΙΣΤΕΡΟ	ΠΑΝΩ-ΑΡΙΣΤΕΡΟ, ΠΑΝΩ-ΔΕΞΙ, ΚΑΤΩ-ΑΡΙΣΤΕΡΟ, ΚΑΤΩ-ΔΕΞΙ
			ΟΡΙΖΟΝΤΙΑ ΘΕΣΗ		
	ΚΑΘΕΤΗ ΘΕΣΗ				
		ΜΕΓΕΘΟΣ	ΜΕΣΑΙΟ	ΜΕΓΑΛΟ, ΜΕΣΑΙΟ, ΜΙΚΡΟ	
		ΠΕΡΙΘΩΡΙΟ			
	ΓΕΩΜΕΤΡΙΚΗ ΔΙΟΡΘΩΣΗ	ΒΑΣΙΚΗ ΓΡΑΜΜΗ	ΟΡΙΖΟΝΤΙΑ		
			ΚΑΘΕΤΗ		
			ΚΛΙΣΗ		
			ΑΝΑΛΟΓΙΑ ΒΟΛΗΣ		
		ΑΚΡΑ ΓΩΝΙΩΝ		ΠΑΝΩ-ΑΡΙΣΤΕΡΟ, ΠΑΝΩ, ΠΑΝΩ-ΔΕΞΙ, ΑΡΙΣΤΕΡΟ, ΔΕΞΙ, ΚΑΤΩ-ΑΡΙΣΤΕΡΟ, ΚΑΤΩ, ΚΑΤΩ-ΔΕΞΙ	
		ΟΡΙΖΟΝΤΙΑ ΓΩΝΙΑ		ΠΑΝΩ-ΑΡΙΣΤΕΡΟ, ΠΑΝΩ, ΠΑΝΩ-ΔΕΞΙ, ΑΡΙΣΤΕΡΟ, ΔΕΞΙ, ΚΑΤΩ-ΑΡΙΣΤΕΡΟ, ΚΑΤΩ, ΚΑΤΩ-ΔΕΞΙ	
	ΚΑΘΕΤΗ ΓΩΝΙΑ		ΠΑΝΩ-ΑΡΙΣΤΕΡΟ, ΠΑΝΩ, ΠΑΝΩ-ΔΕΞΙ, ΑΡΙΣΤΕΡΟ, ΔΕΞΙ, ΚΑΤΩ-ΑΡΙΣΤΕΡΟ, ΚΑΤΩ, ΚΑΤΩ-ΔΕΞΙ		
ΠΑΡΑΜΟΡΦΩΣΗ ΕΙΚΟΝΑΣ	ΠΑΝΩ				
	ΚΑΤΩ				
	ΑΡΙΣΤΕΡΟ				
	ΔΕΞΙ				
ΕΡΓΑΛΕΙΟ Η/Υ		ΑΠΕΝΕΡΓ	ΑΠΕΝΕΡΓ, 1, 2, 3		
	ΕΠΑΝΑΦ				
EDGE BLENDING	ΛΕΙΤΟΥΡΓΙΑ		ΑΠΕΝΕΡΓ	ΑΠΕΝΕΡΓ, ΕΝΕΡΓ	
	ΠΑΝΩ	ΧΕΙΡΙΣΤΗΡΙΟ	ΕΝΕΡΓ	ΑΠΕΝΕΡΓ, ΕΝΕΡΓ	
		ΕΝΔΕΙΞΗ ΕΠΙΔΟΣΗΣ	ΕΝΕΡΓ	ΑΠΕΝΕΡΓ, ΕΝΕΡΓ	
		ΔΙΑΚΥΜΑΝΣΗ			
		ΘΕΣΗ			
	ΚΑΤΩ	ΧΕΙΡΙΣΤΗΡΙΟ	ΕΝΕΡΓ	ΑΠΕΝΕΡΓ, ΕΝΕΡΓ	
		ΕΝΔΕΙΞΗ ΕΠΙΔΟΣΗΣ	ΕΝΕΡΓ	ΑΠΕΝΕΡΓ, ΕΝΕΡΓ	
		ΔΙΑΚΥΜΑΝΣΗ			
		ΘΕΣΗ			
	ΑΡΙΣΤΕΡΟ	ΧΕΙΡΙΣΤΗΡΙΟ	ΕΝΕΡΓ	ΑΠΕΝΕΡΓ, ΕΝΕΡΓ	
		ΕΝΔΕΙΞΗ ΕΠΙΔΟΣΗΣ	ΕΝΕΡΓ	ΑΠΕΝΕΡΓ, ΕΝΕΡΓ	
		ΔΙΑΚΥΜΑΝΣΗ			
		ΘΕΣΗ			
	ΔΕΞΙ	ΧΕΙΡΙΣΤΗΡΙΟ	ΕΝΕΡΓ	ΑΠΕΝΕΡΓ, ΕΝΕΡΓ	
		ΕΝΔΕΙΞΗ ΕΠΙΔΟΣΗΣ	ΕΝΕΡΓ	ΑΠΕΝΕΡΓ, ΕΝΕΡΓ	
		ΔΙΑΚΥΜΑΝΣΗ			
		ΘΕΣΗ			
	ΜΑΥΡΟ ΕΠΙΠΕΔΟ	ΠΑΝΩ-ΑΡΙΣΤΕΡΟ			
ΠΑΝΩ-ΚΕΝΤΡΟ					
ΠΑΝΩ-ΔΕΞΙ					
ΚΕΝΤΡΟ-ΑΡΙΣΤΕΡΟ					
ΚΕΝΤΡΟ					
ΚΕΝΤΡΟ-ΔΕΞΙ					
ΚΑΤΩ-ΑΡΙΣΤΕΡΟ					
ΚΑΤΩ-ΚΕΝΤΡΟ					
	ΚΑΤΩ-ΔΕΞΙ				

5. Χρήση του Μενού επί της Οθόνης

Στοιχείο Μενού			Προεπιλογή	Επιλογές	
ΟΘΟΝΗ	ΠΟΛΛΑΠΛΗ ΟΘΟΝΗ	ΛΕΙΤΟΥΡΓΙΑ	ΑΠΕΝΕΡΓ	ΑΠΕΝΕΡΓ, ΕΝΕΡΓ	
		ΑΝΤΙΘΕΣΗ-ΛΕΥΚΟ			
		ΑΝΤΙΘΕΣΗ R			
		ΑΝΤΙΘΕΣΗ G			
		ΑΝΤΙΘΕΣΗ B			
		ΦΩΤΕΙΝΟΤΗΤΑ-ΛΕΥΚΟ			
		ΦΩΤΕΙΝΟΤΗΤΑ R			
		ΦΩΤΕΙΝΟΤΗΤΑ G			
	ΦΩΤΕΙΝΟΤΗΤΑ B				
	ΡΥΘΜΙΣΗ ΕΙΚΟΝΑΣ	ΛΕΙΤΟΥΡΓΙΑ	ΑΠΕΝΕΡΓ	ΑΠΕΝΕΡΓ, ΖΟΥΜ, ΟΡΟΦΗ	
		ΖΟΥΜ	ΟΡΙΖΟΝΤΙΟ ΖΟΥΜ		
			ΚΑΘΕΤΟ ΖΟΥΜ		
			ΟΡΙΖΟΝΤΙΑ ΘΕΣΗ		
			ΚΑΘΕΤΗ ΘΕΣΗ		
ΟΡΟΦΗ		ΠΛΑΤΟΣ		1 ΜΟΝΑΔΑ, 2 ΜΟΝΑΔΕΣ, 3 ΜΟΝΑΔΕΣ, 4 ΜΟΝΑΔΕΣ	
	ΥΨΟΣ		1 ΜΟΝΑΔΑ, 2 ΜΟΝΑΔΕΣ, 3 ΜΟΝΑΔΕΣ, 4 ΜΟΝΑΔΕΣ		
	ΟΡΙΖΟΝΤΙΑ ΘΕΣΗ		1η ΜΟΝΑΔΑ, 2η ΜΟΝΑΔΑ, 3η ΜΟΝΑΔΑ, 4η ΜΟΝΑΔΑ		
	ΚΑΘΕΤΗ ΘΕΣΗ		1η ΜΟΝΑΔΑ, 2η ΜΟΝΑΔΑ, 3η ΜΟΝΑΔΑ, 4η ΜΟΝΑΔΑ		
ΕΓΚΑΤΑΣΤ	ΜΕΝΟΥ	ΓΛΩΣΣΑ	ENGLISH	ENGLISH, DEUTSCH, FRANÇAIS, ITALIANO, ESPAÑOL, SVENSKA, 日本語 DANSK, PORTUGUÊS, ČEŠTINA, MAGYAR, POLSKI, NEDERLANDS, SUOMI NORSK, TÜRKÇE, РУССКИЙ, عربي, Ελληνικά, 中文, 한국어 ROMÂNĂ, HRVATSKA, БЪЛГАРСКИ, INDONESIA, हिन्दी, ไทย, ئۇيغۇر , 繁體中文	
		ΕΠΙΛΟΓΗ ΧΡΩΜΑΤΟΣ	ΧΡΩΜΑ	ΧΡΩΜΑ, ΜΟΝΟΧΡΩΜΟ	
		ΠΡΟΒΟΛΗ ΕΙΣΟΔΟΥ	ΕΝΕΡΓ	ΑΠΕΝΕΡΓ, ΕΝΕΡΓ	
		ΠΡΟΒΟΛΗ ΜΗΝΥΜΑΤΟΣ	ΕΝΕΡΓ	ΑΠΕΝΕΡΓ, ΕΝΕΡΓ	
		ΕΜΦΑΝΙΣΗ ΚΩΔΙΚΟΥ	ΕΝΕΡΓ	ΑΠΕΝΕΡΓ, ΕΝΕΡΓ	
		ΤΡΙΣΔ ΠΡΟΕΙΔ ΜΗΝΥΜΑ	ΕΝΕΡΓ	ΑΠΕΝΕΡΓ, ΕΝΕΡΓ	
		ΧΡΟΝΟΣ ΕΜΦΑΝΙΣΗΣ	ΑΥΤΟΜ. 45 ΔΕΥΤ.	ΧΕΙΡΟΚΙΝΗΤΑ, ΑΥΤΟΜ. 5 ΔΕΥΤ., ΑΥΤΟΜ. 15 ΔΕΥΤ., ΑΥΤΟΜ. 45 ΔΕΥΤ.	
		ΠΡΟΣΑΝΑΤΟΛΙΣΜΟΣ	ΑΥΤΟΜ.	ΑΥΤΟΜ., ΠΡΟΣΩΠΗ ΕΠΙΦ. ΕΡΓΑΣΙΑΣ, ΠΙΣΩ ΜΕΡΟΣ ΟΡΟΦΗΣ, ΠΙΣΩ ΜΕΡΟΣ ΕΠΙΦ. ΕΡΓ., ΠΡΟΣΩΠΗ ΟΡΟΦΗΣ	
		ΤΥΠΟΣ ΟΘΟΝΗΣ	ΑΠΡΟΣΔΙΟΡΙΣΤΟ	ΑΠΡΟΣΔΙΟΡΙΣΤΟ, ΟΘΟΝΗ 4:3, ΟΘΟΝΗ 16:9, ΟΘΟΝΗ 16:10	
		ΧΡΩΜΑ ΤΟΙΧΟΥ	ΑΠΕΝΕΡΓ	ΑΠΕΝΕΡΓ, ΜΑΥΡΟΠΙΝΑΚΑΣ, ΜΑΥΡΟΠΙΝΑΚΑΣ (ΓΚΡΙ), ΑΝΟΙΚΤΟ ΚΙΤΡΙΝΟ, ΑΝΟΙΚΤΟ ΠΡΑΣΙΝΟ, ΓΑΛΛΑΖΙΟ, ΓΑΛΛΑΝΟ, ΑΝΟΙΚΤΟ ΡΟΖ, ΡΟΖ	
	ΕΓΚΑΤΑΣΤΑΣΗ(1)	ΛΕΙΤΟΥΡΓΙΑ ΑΝΕΜΙΣΤΗΡΑ	ΑΥΤΟΜ.	ΑΥΤΟΜ., ΥΨΗΛΗ	
		ΛΕΙΤΟΥΡΓΙΑ ΦΩΤΙΣΜΟΥ	ΛΕΙΤΟΥΡΓΙΑ ΦΩΤΙΣΜΟΥ	ΚΑΝΟΝΙΚΗ	ΚΑΝΟΝΙΚΗ, ΟΙΚΟΛΟΓΙΚΗ 1, ΟΙΚΟΛΟΓΙΚΗ 2
			ΣΤΑΘΕΡΗ ΦΩΤΕΙΝΟΤΗΤΑ	ΑΠΕΝΕΡΓ	ΑΠΕΝΕΡΓ, ΕΝΕΡΓ
		ΑΝΑΦ. ΕΙΣΟΡΡΟΠΗΣΗ ΛΕΥΚΟΥ	ΡΥΘΜΙΣΗ		20–100%
			ΑΝΤΙΘΕΣΗ R		
			ΑΝΤΙΘΕΣΗ G		
			ΑΝΤΙΘΕΣΗ B		
			ΦΩΤΕΙΝΟΤΗΤΑ R		
		ΦΩΤΕΙΝΟΤΗΤΑ G			
		ΦΩΤΕΙΝΟΤΗΤΑ B			
	ΓΥΑΛΙΑ 3D	DLP® Link	DLP® Link, AAMA		
	ΕΓΚΑΤΑΣΤΑΣΗ(2)	ΡΥΘΜΙΣΕΙΣ ΚΛΕΙΣΤΡΟΥ	ΕΝΕΡΓΟΠΟΙΗΣΗ ΚΛΕΙΣΤΡΟΥ	ΑΝΟΙΚΤΟ	ΑΝΟΙΚΤΟ, ΚΛΕΙΣΤΟ
			ΣΙΓΑΣΗ ΚΛΕΙΣΤΡΟΥ ΕΙΚΟΝΑΣ	ΑΝΟΙΚΤΟ	ΑΝΟΙΚΤΟ, ΚΛΕΙΣΤΟ
			ΧΡΟΝΟΣ ΣΤΑΔ. ΕΙΣΟΔΟΥ		0 – 10 δευτ.
			ΧΡΟΝΟΣ ΣΤΑΔΙΑΚΗΣ ΕΞΟΔΟΥ		0 – 10 δευτ.
		ΑΝΑΦ ΜΝΗΜΗ ΦΑΚΟΥ	ΠΡΟΦΙΛ	1	1, 2
			ΑΠΟΘΗΚΕΥΣΗ		
ΜΕΤ/ΝΗΣΗ					
ΕΠΑΝΑΦ					
ΦΟΡΤΩΣ ΑΠΟ ΣΗΜΑ			ΑΠΕΝΕΡΓ	ΕΝΕΡΓ, ΑΠΕΝΕΡΓ	
ΥΠΟΧΡΕΩΤ ΣΙΓΑΣΗ			ΑΠΕΝΕΡΓ	ΕΝΕΡΓ, ΑΠΕΝΕΡΓ	
ΜΙΚΡΟΡΥΘΜΙΣΗ ΦΑΚΟΥ					
ΘΕΣΗ ΦΑΚΟΥ	ΑΡΧΙΚΗ				
ΤΥΠΟΣ		NP39ML			

5. Χρήση του Μενού επί της Οθόνης

Στοιχείο Μενού				Προεπιλογή	Επιλογές				
ΕΓΚΑΤΑΣΤ	ΧΕΙΡΙΣΤΗΡΙΟ	ΕΡΓΑΛΕΙΑ	ΛΕΙΤΟΥΡΓΙΑ ΔΙΑΧΕΙΡΙΣΤΗ	ΛΕΙΤΟΥΡΓΙΑ ΜΕΝΟΥ		ΓΙΑ ΠΡΟΧΩΡ.	ΓΙΑ ΠΡΟΧΩΡ., ΒΑΣΙΚΗ		
				ΤΙΜΕΣ ΡΥΘΜΙΣΗΣ ΜΗ ΑΠΟΘΗΚΕΥΣΗΣ		ΑΠΕΝΕΡΓ	ΑΠΕΝΕΡΓ, ΕΝΕΡΓ		
				ΝΕΟΣ ΚΩΔΙΚΟΣ					
			ΕΠΙΒΕΒΑΙΩΣΤΕ ΚΩΔΙΚΟ						
			ΧΡΟΝΟΜΕΤΡΗΤ. ΠΡΟΓΡΑΜ.	ΡΥΘΜΙΣΕΙΣ	ΣΥΝΤΑΞΗ	ΕΝΕΡΓΟΠ		ΑΠΕΝΕΡΓ	ΑΠΕΝΕΡΓ, ΕΝΕΡΓ
						ΕΝΕΡΓΟ			ΑΠΕΝΕΡΓ, ΕΝΕΡΓ
						ΗΜΕΡΑ			ΚΥΡ, ΔΕΥ, ΤΡΙ, ΤΕΤ, ΠΕΜ, ΠΑΡ, ΣΑΒ, ΔΕΥ-ΠΑΡ, ΔΕΥ-ΣΑΒ, ΚΑΘΗΜΕΡΙΝΑ
						ΩΡΑ			
						ΛΕΙΤΟΥΡΓΙΑ ΠΡΟΧΩΡΗΜΕΝΕΣ ΡΥΘΜΙΣΕΙΣ			ΕΝΕΡΓΟΠΟΙΗΣΗ, ΕΙΣΟΔ, ΛΕΙΤΟΥΡΓΙΑ ΦΩΤΙΣΜΟΥ
						ΕΝΕΡΓΟΠΟΙΗΣΗ		ΑΠΕΝΕΡΓ	ΑΠΕΝΕΡΓ, ΕΝΕΡΓ
						ΕΙΣΟΔ		HDMI	HDMI, DisplayPort, BNC, BNC(CV), BNC(Y/C), ΥΠΟΛΟΓΙΣΤΗΣ, HDBaseT, SLOT
						ΛΕΙΤΟΥΡΓΙΑ ΦΩΤΙΣΜΟΥ		ΚΑΝΟΝΙΚΗ	ΚΑΝΟΝΙΚΗ, ΟΙΚΟΛΟΓΙΚΗ 1, ΟΙΚΟΛΟΓΙΚΗ 2
						ΕΠΑΝΑΛΗΨΗ		ΑΠΕΝΕΡΓ	ΑΠΕΝΕΡΓ, ΕΝΕΡΓ
						ΑΠΑΛΟΙΦΗ UP			
						DOWN			
						ΕΠΙΣΤΡΟΦΗ			
			ΡΥΘΜ ΗΜ/ΝΙΑΣ ΚΑΙ ΩΡΑΣ	ΡΥΘΜΙΣΕΙΣ ΖΩΝΗΣ ΩΡΑΣ	GMT				-12:00, -11:30, -11:00, -10:30, -10:00, -09:30, -09:00, -08:30, -08:00, -07:30, -07:00, -06:30, -06:00, -05:30, -05:00, -04:30, -04:00, -03:30, -03:00, -02:30, -02:00, -01:30, -01:00, -00:30, 00:00, +00:30, +01:00, +01:30, +02:00, +02:30, +03:00, +03:30, +04:00, +04:30, +05:00, +05:30, +06:00, +06:30, +07:00, +07:30, +08:00, +08:30, +09:00, +09:30, +10:00, +10:30, +11:00, +11:30, +12:00, +12:30, +13:00
						ΗΜΕΡΟΜΗΝΙΑ ΜΜ/ΗΗ/ΕΕΕΕ			
				ΡΥΘΜ ΗΜ/ΝΙΑΣ ΚΑΙ ΩΡΑΣ	ΩΡΑ ΩΩ/ΠΠ	ΔΙΑΚΟΜ. ΧΡ. ΔΙΑΔΙΚΤ.		ΑΠΕΝΕΡΓ	ΑΠΕΝΕΡΓ, ΕΝΕΡΓ
						ΔΙΕΥΘΥΝΣΗ IP			
						ΕΝΗΜΕΡΩΣΗ			
				ΡΥΘΜΙΣΕΙΣ ΘΕΡΙΝΗΣ ΩΡΑΣ	ΩΡΑ(ΕΝΑΡΞΗ)	ΕΝΕΡΓΟΠ		ΑΠΕΝΕΡΓ	ΑΠΕΝΕΡΓ, ΕΝΕΡΓ
						ΜΗΝΑΣ(ΕΝΑΡΞΗ)			1, 2, 3, 4, 5, 6, 7, 8, 9, 10, 11, 12
						ΗΜΕΡΑ(ΕΝΑΡΞΗ)			ΠΡΩΤΗ, ΔΕΥΤΕΡΗ, ΤΡΙΤΗ, ΤΕΤΑΡΤΗ, ΤΕΛΕΥΤ.
						ΩΡΑ(ΕΝΑΡΞΗ)			ΚΥΡ, ΔΕΥ, ΤΡΙ, ΤΕΤ, ΠΕΜ, ΠΑΡ, ΣΑΒ
						ΜΗΝΑΣ(ΕΞΟΔΟΣ)			1, 2, 3, 4, 5, 6, 7, 8, 9, 10, 11, 12
						ΗΜΕΡΑ(ΕΞΟΔΟΣ)			ΠΡΩΤΗ ΕΒΔΟΜΑΔΑ, ΔΕΥΤΕΡΗ ΕΒΔΟΜΑΔΑ, ΤΡΙΤΗ ΕΒΔΟΜΑΔΑ, ΤΕΤΑΡΤΗ ΕΒΔΟΜΑΔΑ, ΤΕΛΕΥΤΑΙΑ ΕΒΔΟΜΑΔΑ
				ΩΡΑ(ΕΞΟΔΟΣ)			ΚΥΡ, ΔΕΥ, ΤΡΙ, ΤΕΤ, ΠΕΜ, ΠΑΡ, ΣΑΒ		
			ΔΙΑΦΟΡΑ ΩΡΑΣ			+01:00, +00:30, -00:30, -01:00			
			ΠΟΝΤΙΚΙΟΥ			(Σημείωση) Δεν μπορεί να χρησιμοποιηθεί για αυτή τη συσκευή.			
ΚΛΕΙΔΩΜΑ ΠΙΝΑΚΑ ΕΛΕΓΧΟΥ			ΑΠΕΝΕΡΓ	ΑΠΕΝΕΡΓ, ΕΝΕΡΓ					
ΑΣΦΑΛΕΙΑ			ΑΠΕΝΕΡΓ	ΑΠΕΝΕΡΓ, ΕΝΕΡΓ					
ΤΑΧΥΤΗΤΑ ΕΠΙΚΟΙΝΩΝΙΑΣ			38400bps	4800bps, 9600bps, 19200bps, 38400bps, 115200bps					
ΚΩΔΙΚΟΣ ΕΛΕΓΧΟΥ	ΑΡΙΘΜΟΣ ΚΩΔΙΚΟΥ ΕΛΕΓΧΟΥ		1	1-254					
	ΚΩΔΙΚΟΣ ΕΛΕΓΧΟΥ		ΑΠΕΝΕΡΓ	ΑΠΕΝΕΡΓ, ΕΝΕΡΓ					
ΑΙΣΘΗΤ. ΤΗΛΕΧΕΙΡΙΣΜΟΥ			ΜΠΡΟΣΤΑ/ΠΙΣΩ	ΜΠΡΟΣΤΑ/ΠΙΣΩ, ΜΠΡΟΣΤΑ, ΠΙΣΩ, HDBase-T					

5. Χρήση του Μενού επί της Οθόνης

Στοιχείο Μενού		Προεπιλογή	Επιλογές		
ΕΓΚΑΤΑΣΤ	ΡΥΘΙΣΕΙΣ ΔΙΚΤΥΟΥ	ΕΝΣΥΡΜΑΤΟ LAN	ΠΡΟΦΙΛ	ΑΠΕΝΕΡΓ., ΠΡΟΦΙΛ 1, ΠΡΟΦΙΛ 2	
			DHCP	ΑΠΕΝΕΡΓ, ΕΝΕΡΓ	
			ΔΙΕΥΘΥΝΣΗ IP	192.168.0.10	
			ΚΑΛΥΨΗ ΥΠΟΔΙΚΤΥΟΥ	255.255.255.0	
			ΠΥΛΗ	192.168.0.1	
			ΑΥΤΟΜΑΤΟ DNS	ΑΠΕΝΕΡΓ, ΕΝΕΡΓ	
			ΔΙΑΜΟΡΦΩΣΗ DNS		
		ΕΠΑΝΑΣΥΝΔΕΣΗ			
		ΟΝΟΜΑ ΣΥΣΚ. ΠΡΟΒΟΛΗΣ	ΟΝΟΜΑ ΣΥΣΚ. ΠΡΟΒΟΛΗΣ	Σειρά PX803UL	
		ΚΤΗΣΗ	HOST NAME	nesrf	
			ΟΝΟΜΑ ΤΟΜΕΑ		
		ΕΙΔΟΠΟΙΗΤΙΚΟ MAIL	ΕΙΔΟΠΟΙΗΤΙΚΟ MAIL	ΕΙΔΟΠΟΙΗΤΙΚΟ MAIL	ΑΠΕΝΕΡΓ, ΕΝΕΡΓ
				HOST NAME	
				ΟΝΟΜΑ ΤΟΜΕΑ	
				ΔΙΕΥΘΥΝΣΗ ΑΠΟΣΤΟΛΕΑ	
				ΟΝΟΜΑ ΔΙΑΚΟΜΙΣΤΗ SMTP	
				ΔΙΕΥΘΥΝΣΗ ΠΑΡΑΛΗΠΤΗ 1	
	ΔΙΕΥΘΥΝΣΗ ΠΑΡΑΛΗΠΤΗ 2				
	ΔΙΕΥΘΥΝΣΗ ΠΑΡΑΛΗΠΤΗ 3				
	ΥΠΗΡΕΣΙΑ ΔΙΚΤΥΟΥ	ΔΙΑΚΟΜΙΣΤΗΣ HTTP	NEOS ΚΩΔΙΚΟΣ		
			ΕΠΙΒΕΒΑΙΩΣΤΕ ΚΩΔΙΚΟ		
			NEOS ΚΩΔΙΚΟΣ		
			ΕΠΙΒΕΒΑΙΩΣΤΕ ΚΩΔΙΚΟ		
		RJLink	AMX BEACON	ΑΠΕΝΕΡΓ, ΕΝΕΡΓ	
			ROOMVIEW	ΑΠΕΝΕΡΓ, ΕΝΕΡΓ	
		CRESTRON	CRESTRON CONTROL (ENERG., CONTROLLER IP ADDRESS, IP ID)		
			Extron XTP	ΑΠΕΝΕΡΓ, ΕΝΕΡΓ	
	ΕΠΙΛΟΓΕΣ ΠΗΓΗΣ	ΑΥΤΟΜΑΤΗ ΡΥΘΙΣΗ	ΚΑΝΟΝΙΚΗ	ΑΠΕΝΕΡΓ, ΚΑΝΟΝΙΚΗ, ΕΞΑΙΡΕΤΙΚΗ	
		ΣΥΣΤΗΜΑ ΧΡΩΜΑΤΟΣ	BNC (B/NTEO)	ΑΥΤΟΜ.	ΑΥΤΟΜ., NTSC3.58, NTSC4.43, PAL, PAL-M, PAL-N, PAL60, SECAM
			BNC (Y/C)	ΑΥΤΟΜ.	ΑΥΤΟΜ., NTSC3.58, NTSC4.43, PAL, PAL-M, PAL-N, PAL60, SECAM
		ΕΠΙΛ. ΠΡΟΕΠΙΛ. ΕΙΣΟΔ.		ΤΕΛΕΥΤ.	ΤΕΛΕΥΤ., ΑΥΤΟΜ., HDMI, DisplayPort, BNC, BNC(CV), BNC(Y/C), ΥΠΟΛΟΓΙΣΤΗΣ, HDBaseT, SLOT
	ΚΛΕΙΣΤΟΣ ΥΠΟΤΙΤΛΟΣ		ΑΠΕΝΕΡΓ	ΑΠΕΝΕΡΓ, ΥΠΟΤΙΤΛΟΣ1, ΥΠΟΤΙΤΛΟΣ2, ΥΠΟΤΙΤΛΟΣ3, ΥΠΟΤΙΤΛΟΣ4, ΚΕΙΜΕΝΟ1, ΚΕΙΜΕΝΟ2, ΚΕΙΜΕΝΟ3, ΚΕΙΜΕΝΟ4	
	ΦΟΝΤΟ		ΜΠΛΕ	ΜΠΛΕ, ΜΑΥΡΗ, ΛΟΓΟΤΥΠΟ	
ΕΠΙΛΟΓΕΣ ΤΡΟΦΟΔΟΣΙΑΣ	ΛΕΙΤΟΥΡΓΙΑ ΑΝΑΜΟΝΗΣ	ΚΑΝΟΝΙΚΗ	ΚΑΝΟΝΙΚΗ, ΔΙΚΤΥΟ ΣΕ ΑΝΑΜΟΝΗ		
	ΑΜΕΣΗ ΕΝΕΡΓΟΠΟΙΗΣΗ	ΑΠΕΝΕΡΓ	ΑΠΕΝΕΡΓ, ΕΝΕΡΓ		
	ΕΠΙΛ. ΑΥΤΟΜ. ΕΝΕΡΓΟΠ.	ΑΠΕΝΕΡΓ	ΑΠΕΝΕΡΓ, HDMI, DisplayPort, ΥΠΟΛΟΓΙΣΤΗΣ, HDBaseT, SLOT		
	ΑΥΤΟΜ. ΑΠΕΝΕΡΓΟΠ.	1:00	ΑΠΕΝΕΡΓ	0:05, 0:10, 0:15, 0:20, 0:30, 1:00	
	ΧΡΟΝΟΜΕΤ. ΑΠΕΝΕΡΓΟΠ.	ΑΠΕΝΕΡΓ	ΑΠΕΝΕΡΓ	0:30, 1:00, 2:00, 4:00, 8:00, 12:00, 16:00	
	ΤΡΟΦΟΔΟΣΙΑ SLOT	ENERG ΠΡΟΒΟΛΕΑ ΑΔΡΑΝ ΠΡΟΒΟΛΕΑ	ENERG ΕΝΕΡΓΟΠ	ΑΠΕΝΕΡΓ, ΕΝΕΡΓ ΑΠΕΝΕΡΓ., ΕΝΕΡΓΟΠ	
ΕΠΑΝΑΦ	ΤΡΕΧΟΝ ΣΗΜΑ				
	ΟΛΑ ΤΑ ΔΕΔΟΜΕΝΑ				
	ΟΛΑ ΤΑ ΔΕΔΟΜΕΝΑ (ΣΥΜΠΕΡΙΛΗΦΗ ΚΑΤΑΛ. ΚΑΤΑΧ.)				

5. Χρήση του Μενού επί της Οθόνης

Στοιχείο Μενού		Προεπιλογή	Επιλογές	
ΠΛΗΡΟΦ	ΧΡΟΝΟΣ ΛΕΙΤΟΥΡΓΙΑΣ			
	ΠΗΓΗ(1)	ΏΡΕΣ ΧΡΗΣΗΣ ΦΩΤΙΣΜΟΥ		
		ΣΥΝ. ΑΠΟΘ. ΑΝΘΡΑΚΑ		
		ΤΕΡΜΑΤΙΚΟ ΕΙΣΩΔΟΥ		
		ΑΝΑΛΥΣΗ		
		ΟΡΙΖΟΝΤΙΑ ΣΥΧΝΟΤΗΤΑ		
		ΚΑΘΕΤΗ ΣΥΧΝΟΤΗΤΑ		
		ΤΥΠΟΣ ΣΥΓΧΡΟΝΙΣΜΟΥ		
		ΠΟΛΙΚΟΤ. ΣΥΓΧΡΟΝΙΣΜΟΥ		
	ΠΗΓΗ(2)	ΤΥΠΟΣ ΣΑΡΩΣΗΣ		
		ΟΝΟΜΑ ΠΗΓΗΣ		
		ΑΡΙΘΜΟΣ ΚΑΤΑΧΩΡΗΣΗΣ		
		ΤΥΠΟΣ ΣΗΜΑΤΟΣ		
		ΤΥΠΟΣ ΒΙΝΤΕΟ		
		ΒΑΘΟΣ BIT		
		ΕΠΙΠΕΔΟ ΕΙΚΟΝΑΣ		
		ΒΑΘΜΟΣ ΔΙΑΣΥΝΔΕΣΗΣ		
	ΠΗΓΗ(3)	ΔΙΑΔΡΟΜΗ ΔΙΑΣΥΝΔΕΣΗΣ		
		ΤΡΙΣΔΙΑΣΤΑΤΗ ΜΟΡΦΗ		
		ΤΕΡΜΑΤΙΚΟ ΕΙΣΩΔΟΥ		
		ΑΝΑΛΥΣΗ		
		ΟΡΙΖΟΝΤΙΑ ΣΥΧΝΟΤΗΤΑ		
		ΚΑΘΕΤΗ ΣΥΧΝΟΤΗΤΑ		
		ΤΥΠΟΣ ΣΥΓΧΡΟΝΙΣΜΟΥ		
		ΠΟΛΙΚΟΤ. ΣΥΓΧΡΟΝΙΣΜΟΥ		
	ΠΗΓΗ(4)	ΤΥΠΟΣ ΣΑΡΩΣΗΣ		
		ΟΝΟΜΑ ΠΗΓΗΣ		
		ΑΡΙΘΜΟΣ ΚΑΤΑΧΩΡΗΣΗΣ		
		ΤΥΠΟΣ ΣΗΜΑΤΟΣ		
		ΤΥΠΟΣ ΒΙΝΤΕΟ		
		ΒΑΘΟΣ BIT		
		ΕΠΙΠΕΔΟ ΕΙΚΟΝΑΣ		
		ΒΑΘΜΟΣ ΔΙΑΣΥΝΔΕΣΗΣ		
ΕΝΣΥΡΜΑΤΟ LAN	ΔΙΑΔΡΟΜΗ ΔΙΑΣΥΝΔΕΣΗΣ			
	ΔΙΑΔΡΟΜΗ ΔΙΑΣΥΝΔΕΣΗΣ			
	ΤΡΙΣΔΙΑΣΤΑΤΗ ΜΟΡΦΗ			
VERSION(1)	ΔΙΕΥΘΥΝΣΗ IP			
	ΚΑΛΥΨΗ ΥΠΟΔΙΚΤΥΟΥ			
	ΠΥΛΗ			
ΑΛΛΑ	ΔΙΕΥΘΥΝΣΗ MAC			
	FIRMWARE			
	DATA			
HDBaseT	SUB-CPU			
	ΗΜΕΡΟΜΗΝΙΑ ΟΡΑ			
	ΟΝΟΜΑ ΣΥΣΚ. ΠΡΟΒΟΛΗΣ			
HDBaseT	MODEL NO.			
	SERIAL NUMBER			
	ΚΩΔΙΚΟΣ ΕΛΕΓΧΟΥ (όταν έχει οριστεί [ΚΩΔΙΚΟΣ ΕΛΕΓΧΟΥ])			
HDBaseT	ΠΟΙΟΤΗΤΑ ΣΗΜΑΤΟΣ			
	ΤΡΟΠΟΣ ΛΕΙΤΟΥΡΓΙΑΣ			
	ΚΑΤΑΣΤΑΣΗ ΔΙΑΣΥΝΔΕΣΗΣ			
HDBaseT	ΚΑΤΑΣΤΑΣΗ HDMI			

4 Περιγραφές και Λειτουργίες του Μενού [ΕΙΣΟΔ]



HDMI

Αυτό προβάλλει το βίντεο της συσκευής που είναι συνδεδεμένη στο τερματικό HDMI IN.

DisplayPort

Αυτό προβάλλει το βίντεο της συσκευής που είναι συνδεδεμένη στο τερματικό Display Port IN.

BNC

Αυτό προβάλλει το βίντεο της συσκευής που είναι συνδεδεμένη στο τερματικό εισόδου βίντεο. (Αυτό προβάλλει το αναλογικό σήμα RGB ή το σήμα της συσκευής.)

BNC(CV)

Αυτό προβάλλει το βίντεο της συσκευής που είναι συνδεδεμένη στο τερματικό εισόδου βίντεο BNC (CV). (Αυτό προβάλλει το σύνθετο σήμα βίντεο.)

BNC(Y/C)

Αυτό προβάλλει το βίντεο της συσκευής που είναι συνδεδεμένη στο τερματικό εισόδου βίντεο BNC (Y/C). (Αυτό προβάλλει το σήμα βίντεο S.)

ΥΠΟΛΟΓΙΣΤΗΣ

Αυτό προβάλλει το βίντεο της συσκευής που είναι συνδεδεμένη στο τερματικό COMPUTER IN. (Αυτό προβάλλει το αναλογικό σήμα RGB ή το σήμα της συσκευής.)

HDBaseT

Προβολή του σήματος HDBaseT ή ΕΝΣΥΡΜΑΤΟΥ LAN.

SLOT

Προβάλλει την εικόνα μέσω της προαιρετικής πλακέτας (πωλείται ξεχωριστά) που είναι τοποθετημένη στο SLOT.

ΚΑΤΑΛ. ΚΑΤΑΧ.

Εμφανίζει μία λίστα των σημάτων. Δείτε στις επόμενες σελίδες.

ΔΟΚΙΜ ΠΡΟΒΟΛΗΣ

Κλείνει το μενού και μεταβαίνει στην οθόνη δοκιμαστικού προβολής. Επιλέξτε το μοτίβο χρησιμοποιώντας τα πλήκτρα ◀▶.

Χρήση του Κατάλ. Καταχ.

Όταν γίνονται ρυθμίσεις της πηγής, οι ρυθμίσεις καταγράφονται αυτόματα στον Κατάλ. Καταχ. Τα καταγεγραμμένα σήματα (οι τιμές ρύθμισής τους) μπορούν να φορτωθούν από τον Κατάλ. Καταχ., όποτε απαιτείται.

Έως 100 μοτίβα μπορούν να καταγραφούν στον Κατάλ. Καταχ. Όταν έχουν καταγραφεί 100 μοτίβα στον Κατάλ. Καταχ., εμφανίζεται ένα μήνυμα σφάλματος και δεν μπορούν να καταγραφούν επιπλέον μοτίβα. Επομένως, πρέπει να διαγράψετε τα σήματα (τις τιμές ρύθμισής τους) που δεν χρειάζονται πια.

Εμφάνιση του Κατάλ. Καταχ.

1. Πατήστε το πλήκτρο **MENΟΥ**.

Θα εμφανιστεί το μενού.

2. Χρησιμοποιήστε το πλήκτρο ◀ ή το ▶ για να επιλέξετε **[ΕΙΣΟΔ]**.

Θα εμφανιστεί η λίστα **ΕΙΣΟΔ**.



3. Χρησιμοποιήστε τα πλήκτρα ◀, ▶, ▲ ή ▼ για να επιλέξετε **[ΚΑΤΑΛ. ΚΑΤΑΧ.]** και πατήστε το πλήκτρο **ENTER**.

Θα εμφανιστούν τα παράθυρα του **ΚΑΤΑΛ. ΚΑΤΑΧ.**

Αν δεν εμφανιστεί το παράθυρο του **ΚΑΤΑΛ. ΚΑΤΑΧ.**, μεταβείτε στο μενού **[ΓΙΑ ΠΡΟΧΩΡ.]**.

Για εναλλαγή του μενού μεταξύ **[ΓΙΑ ΠΡΟΧΩΡ.]** και **[ΒΑΣΙΚΗ]**, επιλέξτε **[ΕΓΚΑΤΑΣΤ] → [ΧΕΙΡΙΣΤΗΡΙΟ] → [ΕΡΓΑΛΕΙΑ] → [ΛΕΙΤΟΥΡΓΙΑ ΔΙΑΧΕΙΡΙΣΤΗ] → [ΛΕΙΤΟΥΡΓΙΑ ΜΕΝΟΥ]**. (→ σελίδα 119)

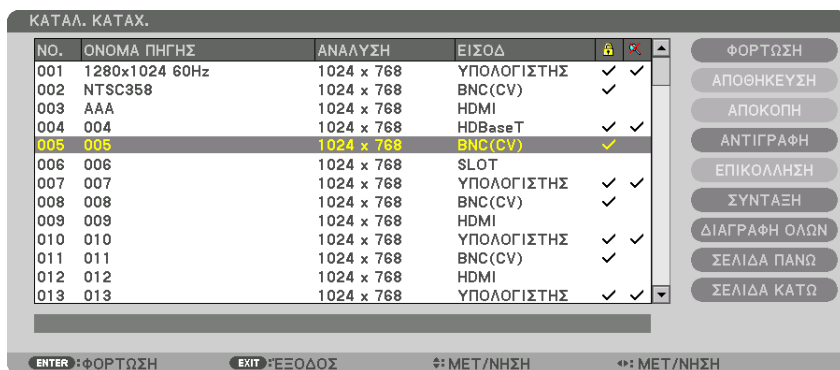

Εισαγωγή σήματος που προβάλλεται τη δεδομένη στιγμή στον Κατάλ. Καταχ. [ΑΠΟΘΗΚΕΥΣΗ]

1. Πατήστε το πλήκτρο ▲ ή ▼ για να επιλέξετε κάποιον αριθμό.
2. Πατήστε το πλήκτρο ◀ ή ▶ για να επιλέξετε [ΑΠΟΘΗΚΕΥΣΗ] και πατήστε το πλήκτρο ENTER.

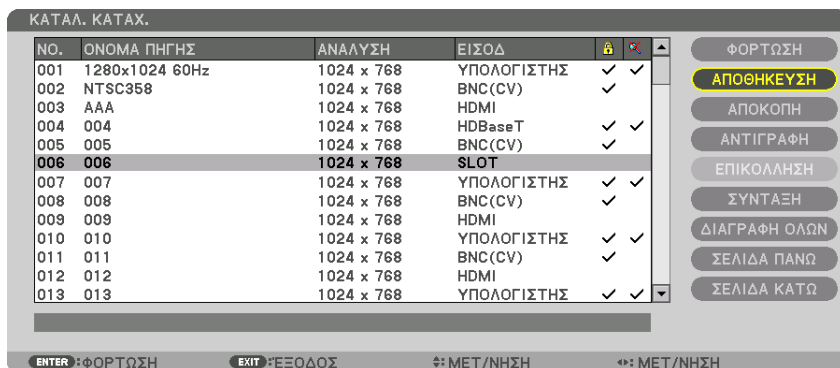

Χρήση ενός σήματος από τον Κατάλ. Καταχ. [ΦΟΡΤΩΣΗ]

Πατήστε το πλήκτρο ▲ ή ▼ για να επιλέξετε ένα σήμα και πατήστε το πλήκτρο ENTER.

Επεξεργασία ενός σήματος από τον Κατάλ. Καταχ. [ΣΥΝΤΑΞΗ]

1. Πατήστε το πλήκτρο ▲ ή ▼ για να επιλέξετε ένα σήμα που επιθυμείτε να επεξεργαστείτε.
2. Πατήστε το πλήκτρο ◀, ▶, ▲ ή ▼ για να επιλέξετε [ΣΥΝΤΑΞΗ] και πατήστε το πλήκτρο ENTER.

Θα εμφανιστεί το παράθυρο Σύνταξης.

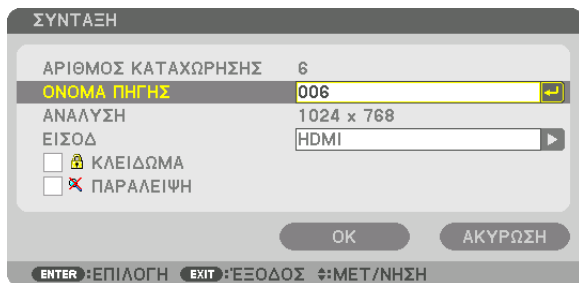

ΟΝΟΜΑ ΠΗΓΗΣ	Εισάγετε ένα όνομα σήματος. Μπορείτε να χρησιμοποιήσετε έως 18 αλφαριθμητικούς χαρακτήρες.
ΕΙΣΟΔ	Μπορείτε να αλλάξετε το τερματικό εισόδου. Μπορείτε να κάνετε εναλλαγή μεταξύ των HDMI/DisplayPort/BNC/BNC (CV)/BNC (Y/C)/Υπολογιστής/HDBaseT/SLOT.
ΚΛΕΙΔΩΜΑ	Ρυθμίστε ώστε το επιλεγμένο σήμα να μη μπορεί να διαγραφεί όταν εκτελεστεί η επιλογή [ΔΙΑΓΡΑΦΗ ΟΛΩΝ]. Δεν είναι δυνατή η αποθήκευση των αλλαγών που έγιναν μετά το ΚΛΕΙΔΩΜΑ.
ΠΑΡΑΛΕΙΨΗ	Ρυθμίστε ώστε το επιλεγμένο σήμα να παραληφθεί κατά την αυτόματη αναζήτηση.

3. Ρυθμίστε τα παραπάνω στοιχεία, επιλέξτε [OK] και πατήστε το πλήκτρο ENTER.

ΣΗΜΕΙΩΣΗ: Δεν είναι δυνατή η αλλαγή του τερματικού εισόδου στο σήμα που προβάλλεται τη δεδομένη στιγμή.

Αποκοπή ενός σήματος από τον Καταλ. Καταχ. [ΑΠΟΚΟΠΗ]

1. Πατήστε το πλήκτρο ▲ ή ▼ για να επιλέξετε ένα σήμα που επιθυμείτε να διαγράψετε.
2. Πατήστε το πλήκτρο ◀, ▶, ▲ ή ▼ για να επιλέξετε [ΑΠΟΚΟΠΗ] και πατήστε το πλήκτρο ENTER.

Το σήμα θα διαγραφεί από τον Κατάλ. Καταχ. και το διαγραμμένο σήμα θα εμφανιστεί στο «πρόχειρο» στο κάτω μέρος του Κατάλ. Καταχ.

ΣΗΜΕΙΩΣΗ:

- Το σήμα που προβάλλεται τη δεδομένη στιγμή δεν μπορεί να διαγραφεί.
- Όταν είναι επιλεγμένο το κλειδωμένο σήμα, θα εμφανιστεί με γκρι χρώμα, υποδεικνύοντας ότι δεν είναι διαθέσιμο.

ΣΥΜΒΟΥΛΗ:

- Τα δεδομένα του «πρόχειρου» μπορούν να μεταφερθούν στον Κατάλ. Καταχ.
- Τα δεδομένα του «πρόχειρου» θα χαθούν μόλις κλείσετε τον Κατάλ. Καταχ.

Αντιγραφή και επικόλληση σήματος από τον Κατάλ. Καταχ. [ΑΝΤΙΓΡΑΦΗ]/[ΕΠΙΚΟΛΛΗΣΗ]

1. Πατήστε το πλήκτρο ▲ ή ▼ για να επιλέξετε ένα σήμα που επιθυμείτε να αντιγράψετε.
2. Πατήστε το πλήκτρο ◀, ▶, ▲ ή ▼ για να επιλέξετε [ΑΝΤΙΓΡΑΦΗ] και πατήστε το πλήκτρο ENTER.
Το σήμα που αντιγράφηκε θα εμφανιστεί στο πρόχειρο, στο κάτω μέρος του Κατάλ. Καταχ.
3. Πατήστε το πλήκτρο ◀ ή ▶ για να μεταφερθείτε στον κατάλογο.
4. Πατήστε το πλήκτρο ▲ ή ▼ για να επιλέξετε ένα σήμα.
5. Πατήστε το πλήκτρο ◀, ▶, ▲ ή ▼ για να επιλέξετε [ΕΠΙΚΟΛΛΗΣΗ] και πατήστε το πλήκτρο ENTER.

Τα δεδομένα του «πρόχειρου» θα επικολληθούν στο σήμα.

Διαγραφή όλων των σημάτων από τον Κατάλ. Καταχ. [ΔΙΑΓΡΑΦΗ ΟΛΩΝ]

1. Πατήστε το πλήκτρο ◀, ▶, ▲ ή ▼ για να επιλέξετε [ΔΙΑΓΡΑΦΗ ΟΛΩΝ] και πατήστε το πλήκτρο ENTER.
Θα εμφανιστεί το μήνυμα επιβεβαίωσης.
2. Πατήστε το πλήκτρο ◀ ή ▶ για να επιλέξετε [YES] και πατήστε το πλήκτρο ENTER.

ΣΗΜΕΙΩΣΗ: Το κλειδωμένο σήμα δεν μπορεί να διαγραφεί.

5 Περιγραφές και Λειτουργίες του Μενού [ΡΥΘΜΙΣΗ]

[ΕΙΚΟΝΑ]

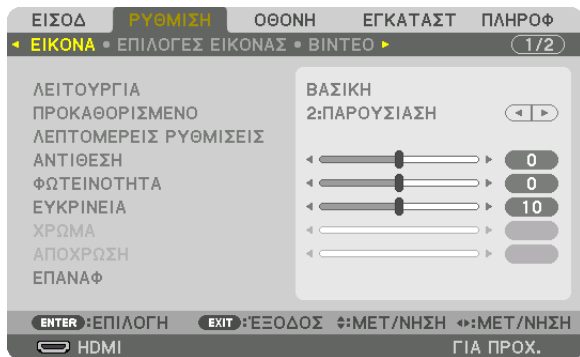

[ΛΕΙΤΟΥΡΓΙΑ]

Η λειτουργία αυτή σας επιτρέπει να καθορίσετε πώς να αποθηκεύσετε τις ρυθμίσεις για [ΛΕΠΤΟΜΕΡΕΙΣ ΡΥΘΜΙΣΕΙΣ] της επιλογής [ΠΡΟΚΑΘΟΡΙΣΜΕΝΟ] για κάθε είσοδο.

ΒΑΣΙΚΗ..... Αποθηκεύει τις ρυθμίσεις για κάθε στοιχείο της επιλογής [ΠΡΟΚΑΘΟΡΙΣΜΕΝΟ] (Προκαθορισμένο 1 έως 8)

ΕΠΑΓΓΕΛΜΑΤΙΚΗ Αποθηκεύει όλες τις ρυθμίσεις της επιλογής [ΕΙΚΟΝΑ] για κάθε είσοδο.

ΣΗΜΕΙΩΣΗ:

- Όταν εμφανίζεται το στοιχείο [ΔΟΚΙΜ ΠΡΟΒΟΛΗΣ], δεν μπορεί να επιλεγεί το στοιχείο [ΛΕΙΤΟΥΡΓΙΑ].

[ΠΡΟΚΑΘΟΡΙΣΜΕΝΟ]

Η λειτουργία αυτή σας επιτρέπει να επιλέξετε βελτιστοποιημένες ρυθμίσεις για τις εικόνες που προβάλλετε.

Μπορείτε να ρυθμίσετε την απόχρωση σε κίτρινο, κυανό ή ματζέντα.

Υπάρχουν οκτώ βελτιστοποιημένες εργοστασιακές ρυθμίσεις για διάφορους τύπους εικόνων. Μπορείτε επίσης να χρησιμοποιήσετε τις [ΛΕΠΤΟΜΕΡΕΙΣ ΡΥΘΜΙΣΕΙΣ] για να ρυθμίσετε τις ρυθμίσεις χρήστη ώστε να διαμορφώσετε κάθε gamma ή χρώμα. Μπορείτε να αποθηκεύσετε τις ρυθμίσεις σας από [ΠΡΟΚΑΘΟΡΙΣΜΕΝΟ 1] έως [ΠΡΟΚΑΘΟΡΙΣΜΕΝΟ 8].

ΥΨ. ΦΩΤΕΙΝ. Συνιστάται για χώρους με υψηλή φωτεινότητα.

ΠΑΡΟΥΣΙΑΣΗ..... Συνιστάται για παρουσιάσεις χρησιμοποιώντας αρχεία PowerPoint.

ΒΙΝΤΕΟ..... Συνιστάται για τη συνήθη παρακολούθηση τηλεοπτικών προγραμμάτων.

ΘΕΑΜΑ..... Συνιστάται για αναπαραγωγή ταινιών.

ΓΡΑΦΙΚΗ..... Συνιστάται για αναπαραγωγή γραφικών.

sRGB Βασικές τιμές χρωμάτων

DICOM SIM. Συνιστάται για μορφή εξομοίωσης DICOM.

EDGE BLENDING Συνιστάται για τη λειτουργία κοπή ανάμειξης.

ΣΗΜΕΙΩΣΗ:

- Η επιλογή [DICOM SIM.] είναι μόνο για εκπαίδευση/αναφορά και δεν πρέπει να χρησιμοποιείται για πραγματική διάγνωση.
- Η σύντμηση DICOM αντιπροσωπεύει το «Digital Imaging and Communications in Medicine» (Ψηφιακή απεικόνιση και επικοινωνίες στην ιατρική). Αποτελεί ένα πρότυπο που έχει αναπτυχθεί από το Αμερικανικό Κολλέγιο Ραδιολογίας (ACR) και την Εθνική Ένωση Κατασκευαστών Ηλεκτρονικών Συσκευών (NEMA). Το πρότυπο διευκρινίζει τον τρόπο με τον οποίο τα δεδομένα ψηφιακής εικόνας μπορούν να μεταφερθούν από σύστημα σε σύστημα.
- Η ρύθμιση μπορεί να μην εκτελεστεί ανάλογα με το σήμα εισόδου.

[ΛΕΠΤΟΜΕΡΕΙΣ ΡΥΘΜΙΣΕΙΣ]

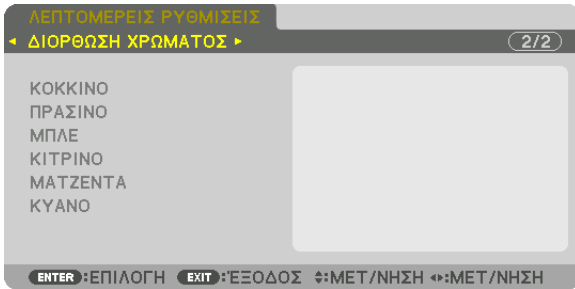
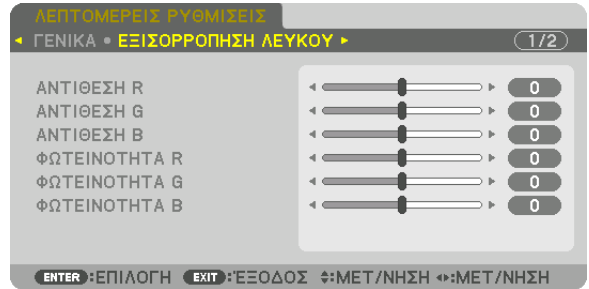
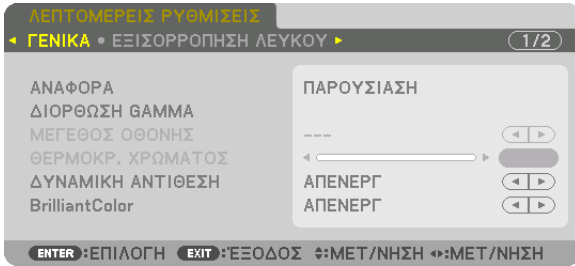

[ΓΕΝΙΚΑ]

Αποθήκευση των Εξατομικευμένων Ρυθμίσεων Σας [ΑΝΑΦΟΡΑ]

Η λειτουργία αυτή σας επιτρέπει να αποθηκεύσετε τις εξατομικευμένες ρυθμίσεις σας από [ΠΡΟΚΑΘΟΡΙΣΜΕΝΟ 1] έως [ΠΡΟΚΑΘΟΡΙΣΜΕΝΟ 8].

Αρχικά, επιλέξτε μια βασική προκαθορισμένη λειτουργία από το στοιχείο [ΑΝΑΦΟΡΑ], στη συνέχεια ορίστε [ΔΙΟΡΘΩΣΗ GAMMA] και [ΘΕΡΜΟΚΡ. ΧΡΩΜΑΤΟΣ].

- ΥΨ. ΦΩΤΕΙΝ. Συνιστάται για χώρους με υψηλή φωτεινότητα.
- ΠΑΡΟΥΣΙΑΣΗ..... Συνιστάται για παρουσιάσεις χρησιμοποιώντας αρχεία PowerPoint.
- ΒΙΝΤΕΟ..... Συνιστάται για τη συνήθη παρακολούθηση τηλεοπτικών προγραμμάτων.
- ΘΕΑΜΑ..... Συνιστάται για αναπαραγωγή ταινιών.
- ΓΡΑΦΙΚΗ..... Συνιστάται για αναπαραγωγή γραφικών.
- sRGB Βασικές τιμές χρωμάτων.
- DICOM SIM. Συνιστάται για μορφή εξομίωσης DICOM.
- EDGE BLENDING Συνιστάται για τη λειτουργία κοπή ανάμειξης.

Επιλογή Λειτουργίας Διόρθωσης Gamma [ΔΙΟΡΘΩΣΗ GAMMA]

Κάθε λειτουργία στη λειτουργία [ΕΠΙΛΟΓΗ] διορθώνει τον τόνο του χρώματος της προβαλλόμενης εικόνας και συνιστάται για:

- ΔΥΝΑΜΙΚΗ Δημιουργεί μια εικόνα υψηλών αντιθέσεων.
- ΦΥΣΙΚΗ Φυσική αναπαραγωγή της εικόνας.
- ΣΚΟΥΡΑ ΛΕΠΤΟΜ..... Δίνει έμφαση στις μαύρες περιοχές της εικόνας.

Στη λειτουργία [ΑΝΑΦΟΡΑ], ρυθμίζεται η διορθωμένη τιμή για την προβαλλόμενη εικόνα. Υψηλότερη τιμή σημαίνει μεγαλύτερη σε βάθος διόρθωση.

ΣΗΜΕΙΩΣΗ: Η λειτουργία αυτή δεν είναι διαθέσιμη όταν έχει επιλεγεί [DICOM SIM.] για τις [ΛΕΠΤΟΜΕΡΕΙΣ ΡΥΘΜΙΣΕΙΣ].

Επιλογή Μεγέθους Οθόνης για DICOM SIM [ΜΕΓΕΘΟΣ ΟΘΟΝΗΣ]

Η λειτουργία αυτή θα εκτελέσει διόρθωση gamma κατάλληλη για το μέγεθος οθόνης.

ΜΕΓΑΛΟ..... Για μέγεθος οθόνης 150"

ΜΕΣΑΙΟ..... Για μέγεθος οθόνης 100"

ΜΙΚΡΟ..... Για μέγεθος οθόνης 50"

ΣΗΜΕΙΩΣΗ:

- Η λειτουργία αυτή είναι διαθέσιμη μόνο όταν έχει επιλεγεί [DICOM SIM.] για τις [ΛΕΠΤΟΜΕΡΕΙΣ ΡΥΘΜΙΣΕΙΣ].
- Η τιμή διόρθωσης αλλάζει ανάλογα με τις εικόνες προβολής.

Ρύθμιση της Θερμοκρασίας Χρώματος [ΘΕΡΜΟΚΡ. ΧΡΩΜΑΤΟΣ]

Η επιλογή αυτή σας επιτρέπει να επιλέγετε τη θερμοκρασία χρώματος που επιθυμείτε.

Μπορείτε να ορίσετε μία τιμή μεταξύ των 5.000 K και 10.500 K σε μία μονάδα των 500 K.

ΣΗΜΕΙΩΣΗ:

- Όταν έχει επιλεγεί [ΥΨ. ΦΩΤΕΙΝ.] στο στοιχείο [ΑΝΑΦΟΡΑ], η λειτουργία αυτή δεν είναι διαθέσιμη.
- Όταν έχει επιλεγεί το στοιχείο [ΠΑΡΟΥΣΙΑΣΗ] στη λειτουργία [ΑΝΑΦΟΡΑ], το επιλέξιμο εύρος για τη λειτουργία [ΘΕΡΜΟΚΡ. ΧΡΩΜΑΤΟΣ] είναι 3 επίπεδα, 0, 1 και 3.

Ρύθμιση της φωτεινότητας και της αντίθεσης [ΔΥΝΑΜΙΚΗ ΑΝΤΙΘΕΣΗ]

Αν έχει οριστεί [ΕΝΕΡΓ.], η βέλτιστη αναλογία αντίθεσης χρησιμοποιείται ανάλογα με την εικόνα.

ΣΗΜΕΙΩΣΗ:

- Ανάλογα με τις συνθήκες, μπορεί να μην είναι δυνατή η επιλογή ρυθμίσεων της συσκευής προβολής όπως η [ΔΥΝΑΜΙΚΗ ΑΝΤΙΘΕΣΗ].

[Brilliant Color]

Επιλέγει τη φωτεινότητα του λευκού χρώματος.

Ενεργοποιώντας επιλογές από [ΜΕΣΑΙΟ] σε [ΥΨΗΛΟ], αυξάνεται η φωτεινότητα του λευκού χρώματος.

ΣΗΜΕΙΩΣΗ:

- Αν στην επιλογή [ΑΝΑΦΟΡΑ] επιλεγεί [ΥΨ. ΦΩΤΕΙΝ.] ή [ΠΑΡΟΥΣΙΑΣΗ], δεν μπορεί να αλλάξει το στοιχείο [BrilliantColor].

Ρύθμιση της Εξισορρόπησης Λευκού [ΕΞΙΣΟΡΡΟΠΗΣΗ ΛΕΥΚΟΥ]

Αυτό σας επιτρέπει να ρυθμίζετε την ισορροπία λευκού. Η αντίθεση για κάθε χρώμα (RGB) χρησιμοποιείται για τη ρύθμιση της έντασης του λευκού χρώματος της οθόνης. Η φωτεινότητα για κάθε χρώμα (RGB) χρησιμοποιείται για τη ρύθμιση της έντασης του μαύρου χρώματος της οθόνης.

[ΔΙΟΡΘΩΣΗ ΧΡΩΜΑΤΟΣ]

Διορθώνει το χρώμα για όλα τα σήματα.

Ρυθμίζει τον τόνο των χρωμάτων: κόκκινο, πράσινο, μπλε, κίτρινο, ματζέντα και κυανό.

ΚΟΚΚΙΝΟ	ΑΠΟΧΡΩΣΗ	+ Κατεύθυνση	Κατεύθυνση ματζέντα
		- Κατεύθυνση	Κατεύθυνση κίτρινου
	ΧΡΩΜΑΤΙΚΗ ΚΑ-ΘΑΡΟΤΗΤΑ	+ Κατεύθυνση	Έντονο
		- Κατεύθυνση	Ασθενές
ΠΡΑΣΙΝΟ	ΑΠΟΧΡΩΣΗ	+ Κατεύθυνση	Κατεύθυνση κίτρινου
		- Κατεύθυνση	Κατεύθυνση κυανού
	ΧΡΩΜΑΤΙΚΗ ΚΑ-ΘΑΡΟΤΗΤΑ	+ Κατεύθυνση	Έντονο
		- Κατεύθυνση	Ασθενές
ΜΠΛΕ	ΑΠΟΧΡΩΣΗ	+ Κατεύθυνση	Κατεύθυνση κυανού
		- Κατεύθυνση	Κατεύθυνση ματζέντα
	ΧΡΩΜΑΤΙΚΗ ΚΑ-ΘΑΡΟΤΗΤΑ	+ Κατεύθυνση	Έντονο
		- Κατεύθυνση	Ασθενές
ΚΙΤΡΙΝΟ	ΑΠΟΧΡΩΣΗ	+ Κατεύθυνση	Κατεύθυνση κόκκινου
		- Κατεύθυνση	Κατεύθυνση πράσινου
	ΧΡΩΜΑΤΙΚΗ ΚΑ-ΘΑΡΟΤΗΤΑ	+ Κατεύθυνση	Έντονο
		- Κατεύθυνση	Ασθενές

ΜΑΤΖΕΝΤΑ	ΑΠΟΧΡΩΣΗ	+ Κατεύθυνση	Κατεύθυνση μπλε
		- Κατεύθυνση	Κατεύθυνση κόκκινου
ΚΥΑΝΟ	ΧΡΩΜΑΤΙΚΗ ΚΑ-ΘΑΡΟΤΗΤΑ	+ Κατεύθυνση	Έντονο
		- Κατεύθυνση	Ασθενές
	ΑΠΟΧΡΩΣΗ	+ Κατεύθυνση	Κατεύθυνση πράσινου
		- Κατεύθυνση	Κατεύθυνση μπλε
ΧΡΩΜΑΤΙΚΗ ΚΑ-ΘΑΡΟΤΗΤΑ	+ Κατεύθυνση	Έντονο	
	- Κατεύθυνση	Ασθενές	

[ΑΝΤΙΘΕΣΗ]

Ρυθμίζει την ένταση της εικόνας σύμφωνα με το εισερχόμενο σήμα.

[ΦΩΤΕΙΝΟΤΗΤΑ]

Ρυθμίζει το επίπεδο φωτεινότητας ή την ένταση του πίσω ψηφιδοπλέγματος.

[ΕΥΚΡΙΝΕΙΑ]

Ελέγχει τις λεπτομέρειες της εικόνας.

[ΧΡΩΜΑ]

Αυξάνει ή μειώνει το επίπεδο χρωματικής καθαρότητας.

[ΑΠΟΧΡΩΣΗ]

Αλλάζει το επίπεδο χρώματος από +/- πράσινο σε +/- μπλε. Το επίπεδο κόκκινου χρησιμοποιείται ως αναφορά.

Σήμα εισόδου	ΑΝΤΙΘΕΣΗ	ΦΩΤΕΙΝΟΤΗΤΑ	ΕΥΚΡΙΝΕΙΑ	ΧΡΩΜΑ	ΑΠΟΧΡΩΣΗ
Σύστημα RGB του «ΥΠΟΛΟΓΙΣΤΗΣ/ DisplayPort/HDMI/HDBaseT»	Ναι	Ναι	Ναι	Όχι	Όχι
Σύστημα ΣΥΣΚΕΥΗ του «ΥΠΟΛΟΓΙΣΤΗΣ/ DisplayPort/HDMI/HDBaseT»	Ναι	Ναι	Ναι	Ναι	Ναι
Σύνθετο Βίντεο/Βίντεο S	Ναι	Ναι	Ναι	Ναι	Ναι

Yes = Ρυθμιζόμενο, No = Μη ρυθμιζόμενο

ΣΗΜΕΙΩΣΗ:

- Όταν εμφανίζεται το στοιχείο [ΔΟΚΙΜ ΠΡΟΒΟΛΗΣ], δεν είναι δυνατή η προσαρμογή των [ΑΝΤΙΘΕΣΗ], [ΦΩΤΕΙΝΟΤΗΤΑ], [ΕΥΚΡΙΝΕΙΑ], [ΧΡΩΜΑ] και [ΑΠΟΧΡΩΣΗ].

[ΕΠΑΝΑΦ]

Γίνεται επαναφορά των ρυθμίσεων για [ΕΙΚΟΝΑ] στις εργοστασιακές ρυθμίσεις με εξαίρεση τα παρακάτω: Προεπιλεγμένοι αριθμοί και [ΑΝΑΦΟΡΑ] εντός της οθόνης [ΠΡΟΚΑΘΟΡΙΣΜΕΝΟ].

Δεν γίνεται επαναφορά των μη τρεχουσών επιλεγμένων ρυθμίσεων στις [ΛΕΠΤΟΜΕΡΕΙΣ ΡΥΘΜΙΣΕΙΣ] εντός της οθόνης [ΠΡΟΚΑΘΟΡΙΣΜΕΝΟ].

[ΕΠΙΛΟΓΕΣ ΕΙΚΟΝΑΣ]

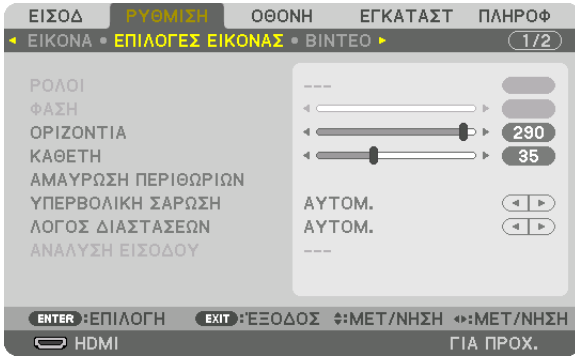

Ρύθμιση Ρολογιού και Φάσης [ΡΟΛΟΪ/ΦΑΣΗ]

Αυτό σας επιτρέπει να ρυθμίζετε χειροκίνητα το ΡΟΛΟΪ και τη ΦΑΣΗ.

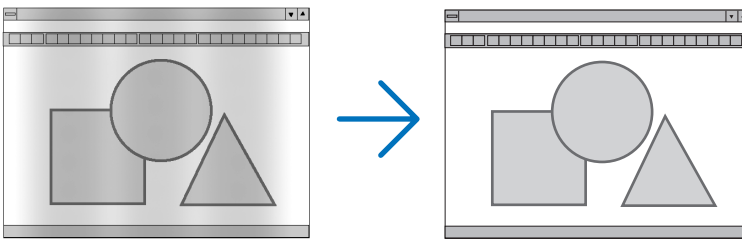

ΡΟΛΟΪ..... Χρησιμοποιήστε αυτό το στοιχείο για να ρυθμίσετε την εικόνα του υπολογιστή ή για να αφαιρέσετε τυχόν κάθετες λωρίδες που μπορεί να εμφανίζονται. Η λειτουργία αυτή ρυθμίζει τις συχνότητες του ρολογιού που μειώνουν τις οριζόντιες λωρίδες της εικόνας.

Αυτή η ρύθμιση μπορεί να είναι απαραίτητη όταν συνδέετε έναν υπολογιστή για πρώτη φορά.

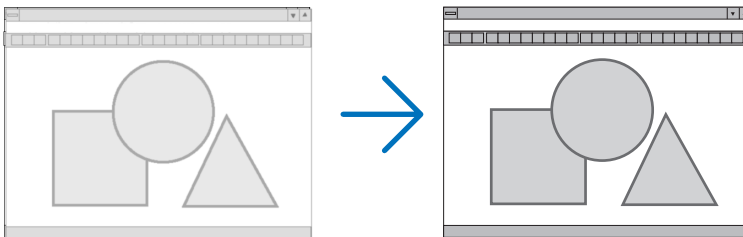

ΦΑΣΗ Χρησιμοποιήστε αυτό το στοιχείο για να ρυθμίσετε τη φάση του ρολογιού ή για να μειώσετε το θόρυβο του βίντεο, τις κουκκίδες («χιόνια») ή τις παρεμβολές σημάτων. (Αυτό ισχύει όταν τμήμα της εικόνας σας εμφανίζεται να τρεμοπαίζει.)

Χρησιμοποιήστε το στοιχείο [ΦΑΣΗ] μόνο όταν το στοιχείο [ΡΟΛΟΪ] έχει ολοκληρωθεί.

ΣΗΜΕΙΩΣΗ: Τα στοιχεία [ΡΟΛΟΪ] και [ΦΑΣΗ] είναι διαθέσιμα μόνο για σήματα RGB.

Ρύθμιση Οριζόντιας/Κάθετης Θέσης [ΟΡΙΖΟΝΤΙΑ/ΚΑΘΕΤΗ]

Ρυθμίζει τη θέση της εικόνας οριζόντια και κάθετα.

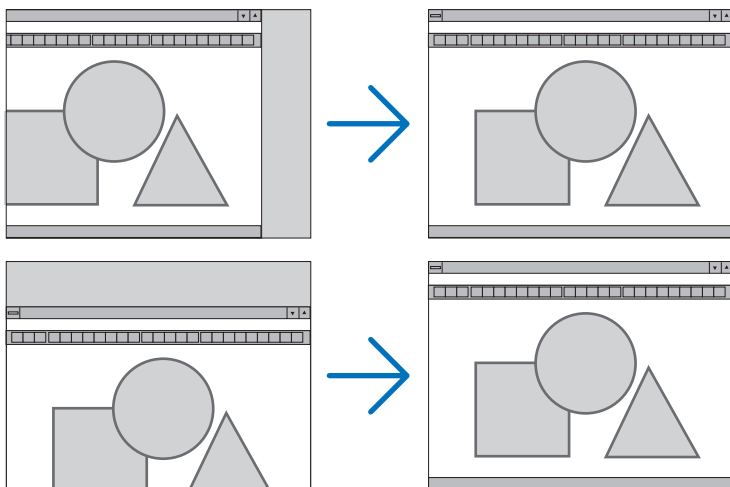

- Μια εικόνα μπορεί να παραμορφωθεί κατά τη ρύθμιση των στοιχείων [ΡΟΛΟΪ] και [ΦΑΣΗ]. Αυτό δεν αποτελεί δυσλειτουργία.
- Οι ρυθμίσεις για τα στοιχεία [ΡΟΛΟΪ], [ΦΑΣΗ], [ΟΡΙΖΟΝΤΙΑ] και [ΚΑΘΕΤΗ] αποθηκεύονται στη μνήμη για το τρέχον σήμα. Την επόμενη φορά που θα προβάλτε το σήμα με την ίδια ανάλυση, οριζόντια και κάθετη συχνότητα, θα ανακληθούν και θα εφαρμοστούν οι ρυθμίσεις του.

Για να διαγράψετε τις ρυθμίσεις που έχουν αποθηκευτεί στη μνήμη, από το μενού επιλέγετε [ΕΠΑΝΑΦ] → [ΤΡΕΧΟΝ ΣΗΜΑ] και επαναφέρετε τις ρυθμίσεις.

[ΑΜΑΥΡΩΣΗ ΠΕΡΙΘΩΡΙΩΝ]

Ρυθμίζει το εύρος εμφάνισης (αμαύρωση περιθωρίων) στην πάνω, κάτω, αριστερά και δεξιά άκρη του σήματος εισόδου.

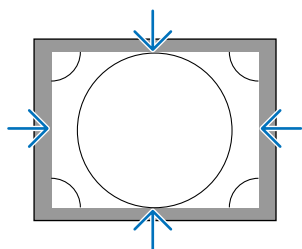
**Επιλογή Ποσοστού Υπερβολικής Σάρωσης [ΥΠΕΡΒΟΛΙΚΗ ΣΑΡΩΣΗ]**

Επιλέγετε το ποσοστό υπερβολικής σάρωσης (Αυτόμ., 0%, 5% και 10%) για το σήμα.

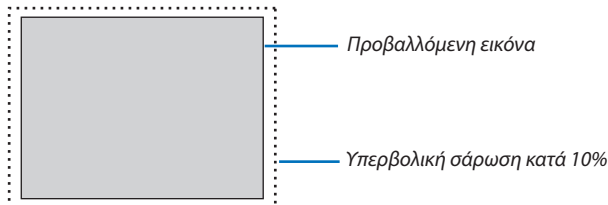
**ΣΗΜΕΙΩΣΗ:**

- Το στοιχείο [ΥΠΕΡΒΟΛΙΚΗ ΣΑΡΩΣΗ] δεν είναι διαθέσιμο:
- όταν έχει επιλεγεί το στοιχείο [ΦΥΣΙΚΗ] για την επιλογή [ΛΟΓΟΣ ΔΙΑΣΤΑΣΕΩΝ].

Επιλογή Λόγου Διαστάσεων [ΛΟΓΟΣ ΔΙΑΣΤΑΣΕΩΝ]

Χρησιμοποιήστε αυτή τη λειτουργία για να επιλέξετε τον κάθετο:οριζόντιο λόγο διαστάσεων της οθόνης.

Επιλέξτε τον τύπο οθόνης (οθόνη 4:3, οθόνη 16:9 ή οθόνη 16:10) στην οθόνη [ΕΦΚΑΤΑΣΤΑΣΗ(1)] πριν ρυθμίσετε το λόγο διαστάσεων. (→ σελίδα 115)

Η συσκευή προβολής προσδιορίζει αυτόματα το σήμα που εισάγεται και ρυθμίζει το βέλτιστο λόγο διαστάσεων.

Για σήμα Υπολογιστή



Για σήματα Συσκευής/Βίντεο/Βίντεο S

Όταν ο τύπος οθόνης έχει ρυθμιστεί σε 4:3

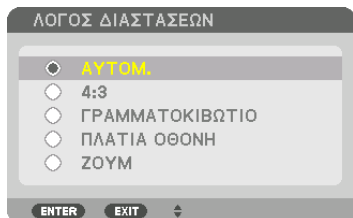

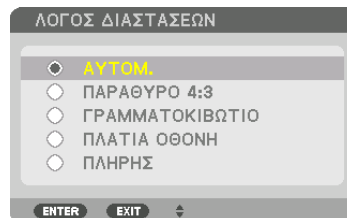

Όταν ο τύπος οθόνης έχει ρυθμιστεί σε 16:9 ή 16:10



	Ανάλυση	Λόγος Διαστάσεων
VGA	640 × 480	4:3
SVGA	800 × 600	4:3
XGA	1024 × 768	4:3
WXGA	1280 × 768	15:9
WXGA	1280 × 800	16:10
HD(FWXGA)	1366 × 768	περ. 16:9
WXGA+	1440 × 900	16:10
SXGA	1280 × 1024	5:4
SXGA+	1400 × 1050	4:3
WXGA++	1600 × 900	16:9
UXGA	1600 × 1200	4:3
WSXGA+	1680 × 1050	16:10
FHD(1080P)	1920 × 1080	16:9
WUXGA	1920 × 1200	16:10
WQXGA	2560 × 1600	16:10

Επιλογές	Λειτουργία
ΑΥΤΟΜ.	Η συσκευή προβολής καθορίζει αυτόματα το εισερχόμενο σήμα και το εμφανίζει στο λόγο διαστάσεων του. Η συσκευή προβολής ενδέχεται να καθορίσει λανθασμένα τον λόγο διαστάσεων ανάλογα με το σήμα. Αν συμβεί αυτό, επιλέξτε τον κατάλληλο λόγο διαστάσεων από τα παρακάτω.
4:3	Η εικόνα προβάλλεται σε λόγο διαστάσεων 4:3.
5:4	Η εικόνα προβάλλεται σε λόγο διαστάσεων 5:4
16:9	Η εικόνα προβάλλεται σε λόγο διαστάσεων 16:9
15:9	Η εικόνα προβάλλεται σε λόγο διαστάσεων 15:9
16:10	Η εικόνα προβάλλεται σε λόγο διαστάσεων 16:10

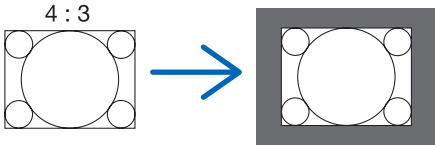
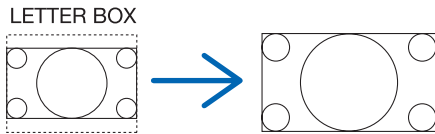
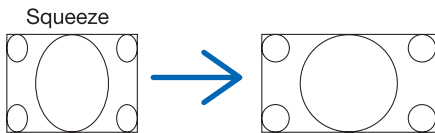
5. Χρήση του Μενού επί της Οθόνης

Επιλογές	Λειτουργία
ΦΥΣΙΚΗ	<p>Η συσκευή προβολής εμφανίζει την τρέχουσα εικόνα στην πραγματική της ανάλυση, όταν το εισερχόμενο σήμα υπολογιστή έχει μικρότερη ή υψηλότερη ανάλυση από τη φυσική ανάλυση της συσκευής προβολής. (→ σελίδα 3)</p> <p>Όταν το εισερχόμενο σήμα υπολογιστή έχει υψηλότερη ανάλυση από τη φυσική ανάλυση της συσκευής προβολής, εμφανίζεται το κέντρο μιας εικόνας.</p> 
ΓΡΑΜΜΑΤΟΚΙΒΩΤΙΟ	<p>Η εικόνα ενός σήματος γραματοκιβώτιο (16:9) επεκτείνεται ισομερώς στον οριζόντιο και κάθετο άξονα ώστε να προσαρμοστεί στην οθόνη.</p> 
ΠΛΑΤΙΑ ΟΘΟΝΗ	<p>Η εικόνα ενός συρρικνωμένου σήματος (16:9) επεκτείνεται αριστερά και δεξιά σε 16:9.</p> 
ΖΟΥΜ	<p>Η εικόνα ενός συρρικνωμένου σήματος (16:9) επεκτείνεται αριστερά και δεξιά σε 4:3. Τμήματα της προβαλλόμενης εικόνας έχουν περικοπεί αριστερά και δεξιά και συνεπώς δεν εμφανίζονται.</p> 
ΠΛΗΡΗΣ	<p>Προβολή σε πλήρες μέγεθος οθόνης.</p>

ΣΥΜΒΟΥΛΗ:

- Η θέση της εικόνας μπορεί να ρυθμιστεί κάθετα χρησιμοποιώντας την επιλογή [ΘΕΣΗ], όταν έχουν επιλεγεί οι λόγοι διαστάσεων [16:9], [15:9] ή [16:10].
- Ο όρος «γραματοκιβώτιο» αναφέρεται σε μια εικόνα της οποίας ο προσανατολισμός πλησιάζει περισσότερο τον οριζόντιο σε σύγκριση με μια εικόνα 4:3, που αποτελεί τον τυπικό λόγο διαστάσεων για πηγή βίντεο.
Το σήμα γραματοκιβώτιο έχει λόγους διαστάσεων με μέγεθος μακρινής θέας «1,85:1» ή μέγεθος κινηματογραφικής έκτασης «2,35:1» για ταινίες.
- Ο όρος «συρρίκνωση» αναφέρεται στη συμπεσμένη εικόνα, της οποίας ο λόγος διαστάσεων έχει μετατραπεί από 16:9 σε 4:3.

[ΑΝΑΛΥΣΗ ΕΙΣΟΔΟΥ]

Η ανάλυση εκχωρείται αυτόματα όταν η ανάλυση του σήματος εισόδου από το τερματικό εισόδου βίντεο του υπολογιστή ή το τερματικό εισόδου βίντεο BNC (αναλογικό RGB) δεν μπορεί να διακριθεί.

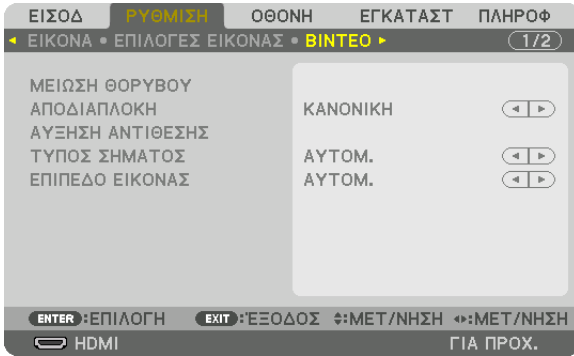
[ΒΙΝΤΕΟ]**Χρήση της Μείωσης Θορύβου [ΜΕΙΩΣΗ ΘΟΡΥΒΟΥ]**

Κατά την προβολή μίας εικόνας βίντεο, μπορείτε να χρησιμοποιήσετε την λειτουργία [ΜΕΙΩΣΗ ΘΟΡΥΒΟΥ] για να μειώσετε τον θόρυβο της οθόνης (τραχύτητα και παραμόρφωση). Αυτή η συσκευή διαθέτει τρεις τύπους λειτουργιών μείωσης θορύβου. Επιλέξτε τη λειτουργία σύμφωνα με τον τύπο του θορύβου. Ανάλογα με το επίπεδο θορύβου, το εφέ της αποθορυβοποίησης μπορεί να ρυθμιστεί σε [ΑΠΕΝΕΡΓ], [ΧΑΜΗΛΟ], [ΜΕΣΑΙΟ] ή [ΥΨΗΛΟ]. Μπορείτε να επιλέξετε [ΜΕΙΩΣΗ ΘΟΡΥΒΟΥ] για σήμα SDTV, HDTV και είσοδο σήματος συσκευής.

ΜΕΙΩΣΗ ΤΥΧΑΙΟΥ ΘΟΡΥΒΟΥ Μειώνει το θόρυβο που εμφανίζεται με τη μορφή τρεμουλιάσματος σε μια εικόνα.

ΜΕΙΩΣΗ ΔΙΑΧΥΤΟΥ ΘΟΡ. Μειώνει το διάχυτο θόρυβο που εμφανίζεται γύρω από τα άκρα μιας εικόνας κατά την αναπαραγωγή Blu-ray.

ΜΕΙΩΣΗ ΘΟΡ. ΣΥΜΠΙΕΣΗΣ Μειώνει το θόρυβο μπλοκ ή σε στυλ μωσαϊκού, επιλέγοντας ON.

Επιλογή Λειτουργίας Επεξεργασίας Μετατροπής Πεπλεγμένου Σήματος σε Προοδευτικό [ΑΠΟΔΙΑΠΛΟΚΗ]

Η λειτουργία αυτή σας επιτρέπει να επιλέξετε τη διαδικασία μετατροπής σήματος βίντεο από πεπλεγμένο σε προοδευτικό.

ΚΑΝΟΝΙΚΗ Διακρίνει αυτόματα μία κινούμενη εικόνα από μία στατική εικόνα για να δημιουργήσει μία διακριτή εικόνα. Παρακαλούμε επιλέξτε [ΚΙΝΟΥΜΕΝΗ] αν υπάρχουν προφανείς παρεμβολές και θόρυβοι.

ΚΙΝΟΥΜΕΝΗ Επιλέξτε τη κατά την προβολή κινούμενων εικόνων. Αυτή είναι κατάλληλη για σήματα με πολλές παρεμβολές και θόρυβο.

ΣΤΑΤΙΚΗ..... Επιλέξτε τη κατά την προβολή στατικών εικόνων. Το βίντεο θα αναβοσβήνει όταν προβάλλεται η κινούμενη εικόνα.

ΣΗΜΕΙΩΣΗ: Η λειτουργία αυτή δεν είναι διαθέσιμη με σήματα RGB.

[ΑΥΞΗΣΗ ΑΝΤΙΘΕΣΗΣ]

Χρησιμοποιώντας τα χαρακτηριστικά του ανθρώπινου ματιού, επιτυγχάνεται η ποιότητα εικόνας με μια αίσθηση της αντίθεσης και της ανάλυσης.

ΑΠΕΝΕΡΓ Η ορατότητα suite είναι απενεργοποιημένη.

ΑΥΤΟΜ. Η αντίθεση και η ποιότητα εικόνας βελτιώνονται αυτόματα με τη χρήση της λειτουργίας ορατότητας suite.

ΚΑΝΟΝΙΚΗ Προσαρμόστε χειροκίνητα την αύξηση.

[ΤΥΠΟΣ ΣΗΜΑΤΟΣ]

Επιλογή των σημάτων RGB και συσκευής. Κανονικά, αυτό είναι ρυθμισμένο σε [ΑΥΤΟΜ.]. Παρακαλούμε αλλάξτε τη ρύθμιση εάν το χρώμα της εικόνας παραμένει αφύσικο.

ΑΥΤΟΜ. Διακρίνει αυτόματα τα σήματα του RGB και της συσκευής.

RGB Πραγματοποιεί μετάβαση σε είσοδο RGB.

ΣΥΣΚΕΥΗ..... Πραγματοποιεί μετάβαση σε είσοδο σήματος συσκευής.

[ΕΠΙΠΕΔΟ ΕΙΚΟΝΑΣ]

Επιλογή του επιπέδου του σήματος βίντεο κατά τη σύνδεση μίας εξωτερικής συσκευής με το τερματικό HDMI IN, το τερματικό εισόδου DisplayPort και το τερματικό εισόδου HDBaseT της συσκευής προβολής.

ΑΥΤΟΜ. Το επίπεδο εικόνας αλλάζει αυτόματα βάσει των πληροφοριών από τη συσκευή που εκπέμπει το σήμα.

Η ρύθμιση αυτή ενδέχεται να μη γίνει σωστά, ανάλογα με τη συνδεδεμένη συσκευή. Σε αυτή την περίπτωση, επιλέξτε «ΚΑΝΟΝΙΚΗ» ή «ΒΕΛΤΙΩΜΕΝΟ» από το μενού και προβάλλετε με τη βέλτιστη ρύθμιση.

ΚΑΝΟΝΙΚΗ Αυτή η επιλογή απενεργοποιεί τη βελτιωμένη λειτουργία.

ΒΕΛΤΙΩΜΕΝΟ..... Αυτή η επιλογή βελτιώνει την αντίθεση της εικόνας, εκφράζοντας πιο δυναμικά τα σκούρα και φωτεινά σημεία.

ΥΠΕΡΛΕΥΚΟ..... Η αντίθεση του βίντεο βελτιώνεται και οι σκοτεινές περιοχές εμφανίζονται πιο δυναμικές.

[ΡΥΘΜΙΣΕΙΣ 3D]

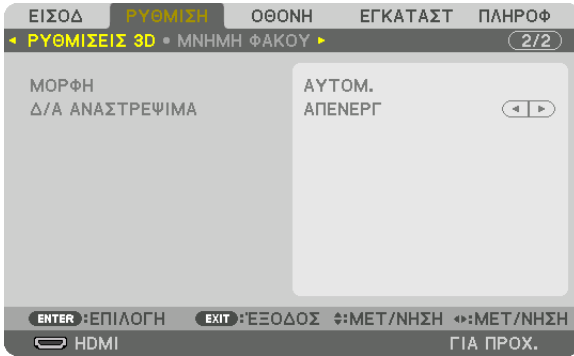

Ανατρέξτε στην ενότητα «3-9 Προβολή τρισδιάστατων βίντεο» (→ σελίδα 48) σχετικά με τη λειτουργία.

ΜΟΡΦΗ

Επιλέξτε τη μορφή του τρισδιάστατου βίντεο (μορφή εγγραφής/μετάδοσης). Επιλέξτε τη ώστε να ταιριάζει με τη μετάδοση και τα μέσα τρισδιάστατου σήματος. Κανονικά επιλέγεται το [ΑΥΤΟΜ.]. Παρακαλούμε επιλέξτε τη μορφή του τρισδιάστατου σήματος εισόδου όταν δεν είναι δυνατή η διάκριση του σήματος ανίχνευσης τρισδιάστατου σήματος της μορφής.

Δ/Α ΑΝΑΣΤΡΕΨΙΜΑ

Αντιστρέψτε την σειρά εμφάνισης του αριστερού και του δεξιού βίντεο.

Επιλέξτε [ΕΝΕΡΓ.] εάν αισθανέστε άβολα με την τρισδιάστατη οθόνη όταν έχετε επιλέξει [ΑΠΕΝΕΡΓ].

Χρησιμοποιώντας τη Λειτουργία Μνήμη Φακού [ΜΝΗΜΗ ΦΑΚΟΥ]

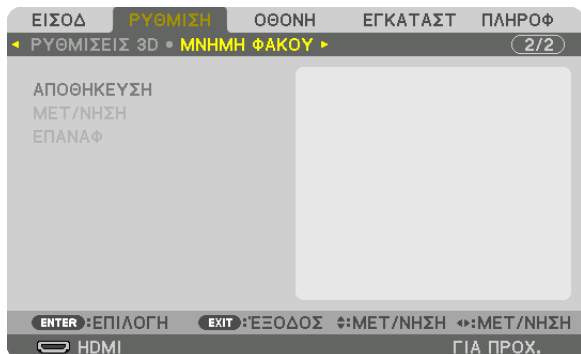

Αυτή η λειτουργία χρησιμεύει για την αποθήκευση των προσαρμοσμένων τιμών για κάθε σήμα εισόδου όταν χρησιμοποιείτε τα πλήκτρα της συσκευής προβολής ΜΕΤΑΤΟΠΙΣΗ ΦΑΚΟΥ, ΖΟΥΜ και ΕΣΤΙΑΣΗ. Οι προσαρμοσμένες τιμές μπορούν να εφαρμοστούν στο σήμα που επιλέξατε. Αυτό θα αποκλείσει την ανάγκη να ρυθμίσετε τη μετατόπιση φακού, την εστίαση και το ζουμ κατά την ώρα της επιλογής πηγής.

ΑΠΟΘΗΚΕΥΣΗ Αποθηκεύει τις τρέχουσες προσαρμοσμένες τιμές στη μνήμη για κάθε σήμα εισόδου.

ΜΕΤΑΚΙΝΗΣΗ Εφαρμόζει τις προσαρμοσμένες τιμές για να το τρέχον σήμα.

ΕΠΑΝΑΦ Επιστρέφει τις προσαρμοσμένες τιμές στην τελευτ. κατάσταση.

ΣΗΜΕΙΩΣΗ:

- Ρυθμίσεις στη μνήμη φακού καταγράφονται αυτόματα στον ΚΑΤΑΛ. ΚΑΤΑΧ. Αυτές οι ρυθμίσεις μνήμης φακού μπορούν να φορτωθούν από τον ΚΑΤΑΛ. ΚΑΤΑΧ. (→ σελίδα 87) Έχετε υπόψη ότι η εκτέλεση της επιλογής [ΑΠΟΚΟΠΗ] ή [ΔΙΑΓΡΑΦΗ ΟΛΩΝ] στον ΚΑΤΑΛ. ΚΑΤΑΧ. θα διαγράψει τις ρυθμίσεις μνήμης φακού όπως και τις ρυθμίσεις της πηγής. Αυτή η διαγραφή δεν θα εφαρμοστεί μέχρι να φορτωθούν άλλες ρυθμίσεις.
- Για την αποθήκευση κάθε ρύθμισης μετατόπισης του φακού, και εστίασης ως κοινή τιμή για όλες τις εισόδους σήματος, αποθηκεύστε αυτές ως αναφορά στη μνήμη φακού

Για να αποθηκεύσετε τις προσαρμοσμένες τιμές στη [ΜΝΗΜΗ ΦΑΚΟΥ]:

- 1. Προβάλλετε το σήμα της συνδεδεμένης συσκευής σήμα που θέλετε να ρυθμίσετε.**
- 2. Ρυθμίστε τη θέση, το μέγεθος και την εστίαση της προβαλλόμενης εικόνας με τα πλήκτρα ΜΕΤΑΤΟΠΙΣΗ ΦΑΚΟΥ/ΑΡΧΙΚΗ ΘΕΣΗ, ΖΟΥΜ +/- και ΕΣΤΙΑΣΗ +/-.**
 - Η ρύθμιση μπορεί να εκτελεστεί με το τηλεχειριστήριο. Ανατρέξτε στην ενότητα «Ρύθμιση του Μεγέθους και της Θέσης της Εικόνας» στη σελίδα 22.
 - Ελαφρά προσαρμογή μετακινώντας τη θέση της συσκευής προβολής και του ποδιού με δυνατότητα κλίσης δεν υπόκειται στη [ΜΝΗΜΗ ΦΑΚΟΥ].
- 3. Μετακινήστε τον κέρσορα στην [ΑΠΟΘΗΚΕΥΣΗ] και πατήστε το πλήκτρο ENTER.**

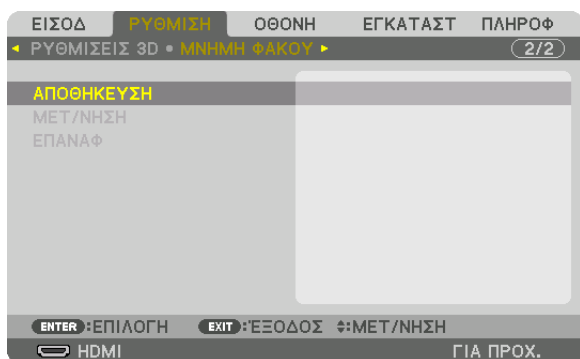

- 4. Μετακινήστε τον κέρσορα στο [YES] και πατήστε το πλήκτρο ENTER.**

Για να καλέσετε τις προσαρμοσμένες τιμές από τη [ΜΝΗΜΗ ΦΑΚΟΥ]:

1. Από το μενού, επιλέξτε [ΡΥΘΜΙΣΗ] → [ΜΝΗΜΗ ΦΑΚΟΥ] → [ΜΕΤ/ΝΗΣΗ] και πατήστε το πλήκτρο ENTER.

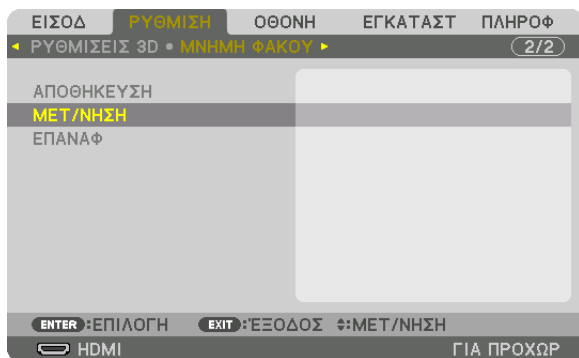

Θα εμφανιστεί η οθόνη επιβεβαίωσης.

2. Πατήστε το πλήκτρο ◀ για να επιλέξετε [YES] και πατήστε το πλήκτρο ENTER.

Κατά την προβολή, αν οι προσαρμοσμένες τιμές για ένα σήμα εισόδου έχουν αποθηκευθεί, θα μετατοπιστεί ο φακός. Αν όχι, ο φακός θα μετατοπιστεί σύμφωνα τις προσαρμοσμένες τιμές που είναι αποθηκευμένες στον επιλεγμένο αριθμό [ΑΝΑΦ ΜΝΗΜΗ ΦΑΚΟΥ] [ΠΡΟΦΙΛ].

Για αυτόματη εφαρμογή των προσαρμοσμένων τιμών κατά την ώρα επιλογής της πηγής:

1. Από το μενού, επιλέξτε [ΕΓΚΑΤΑΣΤ] → [ΕΓΚΑΤΑΣΤΑΣΗ (2)] → [ΑΝΑΦ ΜΝΗΜΗ ΦΑΚΟΥ] → [ΦΟΡΤΩΣ ΑΠΟ ΣΗΜΑ] και πατήστε το πλήκτρο ENTER.

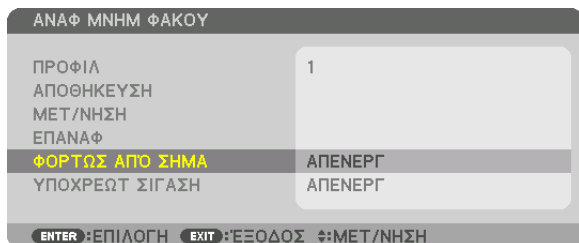

2. Πατήστε το πλήκτρο ▼ για να επιλέξετε [ON] και πατήστε το πλήκτρο ENTER.

Αυτό θα μετακινήσει το φακό αυτόματα στη θέση κατά την ώρα επιλογής πηγής σύμφωνα με τις προσαρμοσμένες τιμές.



ΣΗΜΕΙΩΣΗ:

- Η λειτουργία Μνήμη Φακού ενδέχεται να μην παράξει μία εντελώς ευθυγραμμισμένη εικόνα (λόγω της ανεκτικότητας των φακών) χρησιμοποιώντας προσαρμοσμένες τιμές που είναι αποθηκευμένες στη συσκευή προβολής. Μετά την ολοκλήρωση της κλήσης και την εφαρμογή των προσαρμοσμένων τιμών από τη λειτουργία Μνήμη Φακού, προσαρμόστε λεπτομερώς τη μετατόπιση του φακού, ζουμ και εστίασης για την καλύτερη δυνατή εικόνα.

6 Περιγραφές και Λειτουργίες του Μενού [ΟΘΟΝΗ]

[PIP/ΕΙΚΟΝΑ-ΕΙΚΟΝΑ]

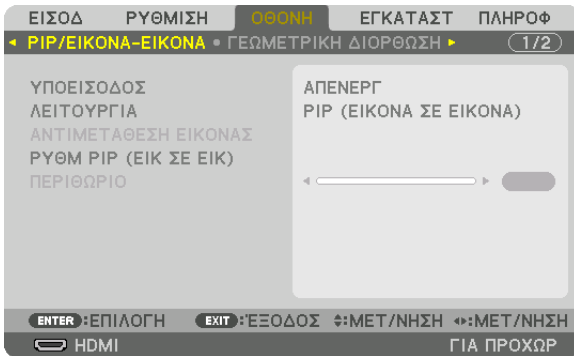

ΥΠΟΕΙΣΟΔΟΣ

Επιλέξτε το σήμα εισόδου που θα εμφανίζεται στην υπο-οθόνη.

Ανατρέξτε στην ενότητα «4-2 Ταυτόχρονη Προβολή Δύο Εικόνων» (→ σελίδα 68) για λεπτομέρειες σχετικά με τη λειτουργία.

ΛΕΙΤΟΥΡΓΙΑ

Επιλέξτε είτε PIP (ΕΙΚΟΝΑ ΣΕ ΕΙΚΟΝΑ) είτε ΕΙΚΟΝΑ-ΕΙΚΟΝΑ κατά τη μετάβαση σε εμφάνιση δύο οθονών.

ΑΝΤΙΜΕΤΑΘΕΣΗ ΕΙΚΟΝΑΣ

Τα βίντεο στην κύρια και οθόνη και στην υπο-οθόνη θα αλλάξουν.

Ανατρέξτε στην ενότητα «4-2 Ταυτόχρονη Προβολή Δύο Εικόνων» (→ σελίδα 70) για λεπτομέρειες.

ΡΥΘΜ ΠΙP (ΕΙΚ ΣΕ ΕΙΚ)

Επιλέξτε τη θέση της οθόνης, την προσαρμογή θέσης και το μέγεθος της υπο-οθόνης στην οθόνη PIP (ΕΙΚΟΝΑ ΣΕ ΕΙΚΟΝΑ).

ΘΕΣΗ ΕΚΚΙΝΗΣΗΣ..... Επιλογή της θέσης οθόνης της υπο-οθόνης κατά τη μετάβαση στην οθόνη PIP (ΕΙΚΟΝΑ ΣΕ ΕΙΚΟΝΑ).

ΟΡΙΖΟΝΤΙΑ ΘΕΣΗ Προσαρμόστε τη θέση της οθόνης της υπο-οθόνης σε οριζόντια κατεύθυνση. Οι αντίστοιχες γωνίες θα λειτουργήσουν ως σημεία αναφοράς.

ΚΑΘΕΤΗ ΘΕΣΗ Προσαρμόστε τη θέση της οθόνης της υπο-οθόνης σε κάθετη κατεύθυνση. Οι αντίστοιχες γωνίες θα λειτουργήσουν ως σημεία αναφοράς.

ΜΕΓΕΘΟΣ Επιλέξτε το μέγεθος οθόνης της υπο-οθόνης.

ΣΥΜΒΟΥΛΗ:

Η οριζόντια θέση και η κάθετη θέση αποτελούν το μέγεθος της κίνησης από τα σημεία αναφοράς. Για παράδειγμα, όταν έχει ρυθμιστεί το ΠΑΝΩ-ΑΡΙΣΤΕΡΟ, η θέση εμφανίζεται με το ίδιο μέγεθος κίνησης, ακόμα και εάν εμφανίζεται με άλλες θέσεις εκκίνησης.

Το μέγιστο μέγεθος κίνησης είναι η μισή ανάλυση της συσκευής προβολής.

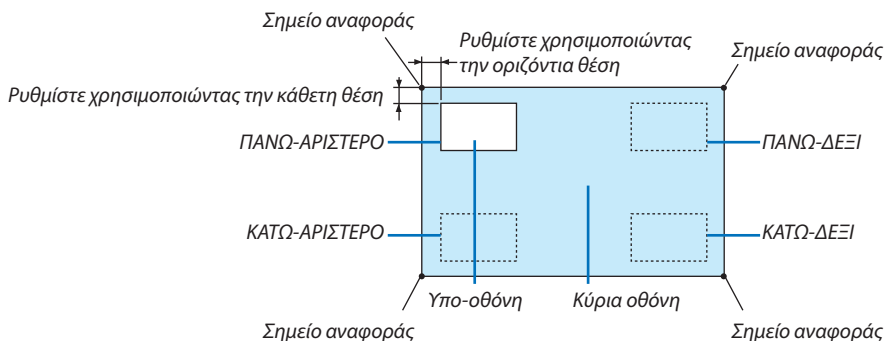

ΠΕΡΙΘΩΡΙΟ

Επιλέξτε το όριο της εμφάνισης της κύριας οθόνης και της υπο-οθόνης της οθόνης [ΕΙΚΟΝΑ-ΕΙΚΟΝΑ].

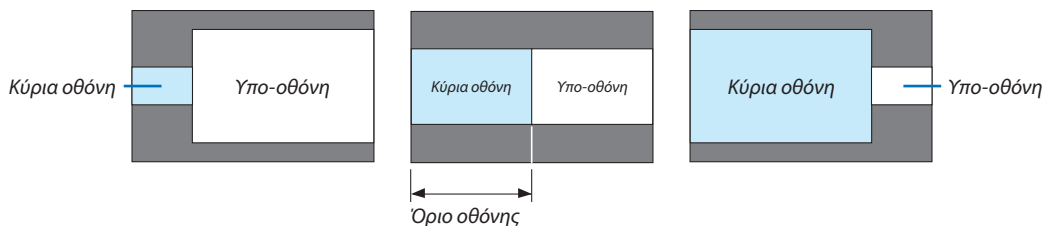

ΣΥΜΒΟΥΛΗ:

- 6 βήματα μπορούν να επιλεγούν σε αυτή τη συσκευή προβολής.

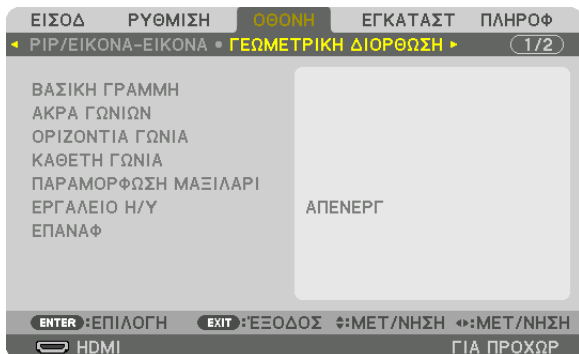
[ΓΕΩΜΕΤΡΙΚΗ ΔΙΟΡΘΩΣΗ]**ΒΑΣΙΚΗ ΓΡΑΜΜΗ**

Εμφανίστε την οθόνη τραπεζοειδούς διόρθωσης και προσαρμόστε την τραπεζοειδή παραμόρφωση της οθόνης προβολής. Για να εμφανίσετε την οθόνη [ΒΑΣΙΚΗ ΓΡΑΜΜΗ], επιλέξτε → [ΟΘΟΝΗ] → [ΓΕΩΜΕΤΡΙΚΗ ΔΙΟΡΘΩΣΗ] → [ΒΑΣΙΚΗ ΓΡΑΜΜΗ] στο μενού στην οθόνη. Η οθόνη [ΓΕΩΜΕΤΡΙΚΗ ΔΙΟΡΘΩΣΗ] μπορεί να εμφανιστεί επίσης με το πάτημα του πλήκτρου 3D REFORM στο τηλεχειριστήριο.

ΟΡΙΖΟΝΤΙΑ..... Προσαρμόζει κατά την προβολή από διαγώνια κατεύθυνση στην οθόνη.

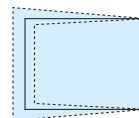

ΚΑΘΕΤΗ..... Προσαρμόζει κατά την προβολή από την πάνω ή την κάτω κατεύθυνση στην οθόνη.

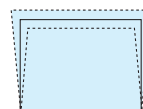

ΚΛΙΣΗ..... Προσαρμόζει την παραμόρφωση κατά την εφαρμογή τραπεζοειδούς διόρθωσης με την οθόνη να κινείται σε κάθετη κατεύθυνση χρησιμοποιώντας τη μετατόπιση φακού.

ΑΝΑΛΟΓΙΑ ΒΟΛΗΣ Προσαρμόζει σύμφωνα με την αναλογία προβολής του προαιρετικού φακού που χρησιμοποιείται.

Όνομα μοντέλου της μονάδας φακού	Διακύμανση ρύθμισης
NP16FL	7-8
NP17ZL	12-18
NP18ZL	17-23
NP19ZL	21-37
NP20ZL	34-55
NP21ZL	50-85
NP31ZL	7-10
NP39ML	4

ΣΗΜΕΙΩΣΗ:

- Όταν παρέχεται ρεύμα στη συσκευή, η τιμή ρύθμισης της επιλογής [ΒΑΣΙΚΗ ΓΡΑΜΜΗ] που χρησιμοποιήθηκε προηγουμένως διατηρείται ακόμη και αν η κλίση της συσκευής έχει αλλάξει.
- Κατά την εκκαθάριση της τιμής ρύθμισης της επιλογής [ΒΑΣΙΚΗ ΓΡΑΜΜΗ], πατήστε για 2 ή περισσότερα δευτερόλεπτα το πλήκτρο 3D REFORM.
- Κατά τη ρύθμιση άλλων λειτουργιών [ΓΕΩΜΕΤΡΙΚΗΣ ΔΙΟΡΘΩΣΗΣ], το μενού [ΒΑΣΙΚΗ ΓΡΑΜΜΗ] δεν μπορεί να επιλεγεί. Κατά την εκτέλεση τραπεζοειδούς διόρθωσης, πατήστε για 2 ή περισσότερα δευτερόλεπτα το πλήκτρο 3D REFORM για να εξαφανιστεί η τιμή ρύθμισης της επιλογής [ΓΕΩΜΕΤΡΙΚΗ ΔΙΟΡΘΩΣΗ].
- Ενώ γίνεται η ηλεκτρική διόρθωση από το στοιχείο [ΒΑΣΙΚΗ ΓΡΑΜΜΗ], ενδέχεται μερικές φορές να μειωθεί η φωτεινότητα ή η ποιότητα της οθόνης.

ΑΚΡΑ ΓΩΝΙΩΝ

Εμφανίστε την οθόνη διόρθωσης 4 σημείων και προσαρμόστε την τραπεζοειδή παραμόρφωση της οθόνης προβολής. Ανατρέξτε στην ενότητα «Διόρθωση της Οριζόντιας και Κάθετης Παραμόρφωσης Βασικής Γραμμής [ΑΚΡΑ ΓΩΝΙΩΝ]» (→ σελίδα 42) για λεπτομέρειες σχετικά με τη λειτουργία.

ΟΡΙΖΟΝΤΙΑ ΓΩΝΙΑ/ΚΑΘΕΤΗ ΓΩΝΙΑ

Διόρθωση παραμόρφωσης για τη γωνία προβολής όπως σε επιφάνειες τοίχου.

ΟΡΙΖΟΝΤΙΑ ΓΩΝΙΑ

..... Εκτελεί διόρθωση για προβολή σε τοίχο σε γωνία προς την οριζόντια κατεύθυνση.

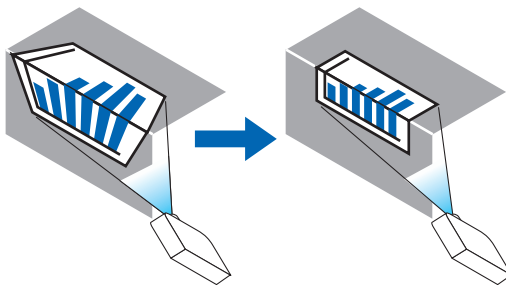

* Είναι επίσης δυνατή η αντίστροφη διόρθωση γωνίας.

ΚΑΘΕΤΗ ΓΩΝΙΑ

..... Εκτελεί διόρθωση για προβολή σε τοίχο σε γωνία προς την κάθετη κατεύθυνση.

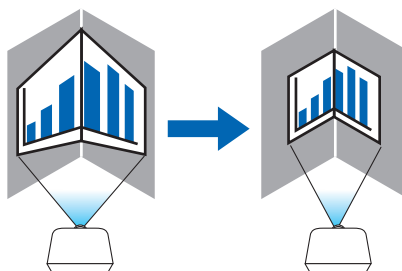

* Είναι επίσης δυνατή η αντίστροφη διόρθωση γωνίας.

ΣΗΜΕΙΩΣΗ:

- Όταν γίνει υπέρβαση της μέγιστης διακύμανσης ρύθμισης, η προσαρμογή παραμόρφωσης θα απενεργοποιηθεί. Εγκαταστήστε τη συσκευή προβολής σε άριστη γωνία καθώς η επιδείνωση στην ποιότητα της εικόνας αυξάνεται, όσο η προσαρμογή παραμόρφωσης μεγαλώνει.
- Έχετε υπόψη ότι η εικόνα θα είναι εκτός εστίασης λόγω της διαφοράς στην απόσταση μεταξύ της άνω και κάτω ή αριστερής και δεξιάς πλευράς και του κέντρου της οθόνης στις προβολές που τέμνουν γωνίες. Δεν συνιστώνται επίσης οι φακοί με κοντινά σημεία εστίασης για προβολές που τέμνουν γωνίες, καθώς η εικόνα θα είναι εκτός εστίασης.

Μέθοδος ρύθμισης

1. Ευθυγραμμίστε τον δρομέα με το [ΟΡΙΖΟΝΤΙΑ ΓΩΝΙΑ] ή το [ΚΑΘΕΤΗ ΓΩΝΙΑ] από το μενού [ΓΕΩΜΕΤΡΙΚΗ ΔΙΟΡΘΩΣΗ], και στη συνέχεια πατήστε το πλήκτρο ENTER.

- Θα εμφανιστεί η οθόνη ρύθμισης.

2. Πατήστε τα πλήκτρα ▼▲◀▶ για να ευθυγραμμίσετε τον δρομέα (κίτρινο κουτί) με το σημείο ρύθμισης στόχου και κατόπιν πατήστε το πλήκτρο ENTER.

- Ο δρομέας θα αλλάξει σε ένα σημείο ρύθμισης (κίτρινο χρώμα).

3. Πατήστε τα πλήκτρα ▼▲◀▶ για να προσαρμόσετε τις γωνίες ή τις άκρες της οθόνης και κατόπιν πατήστε το πλήκτρο ENTER.

- Το σημείο ρύθμισης θα ξαναγίνει δρομέας (κίτρινο κουτί).

Επεξήγηση της μετάβασης οθόνης

- Τα σημεία ρύθμισης των τεσσάρων γωνιών (a, c, f και h στο σχέδιο) θα κινηθούν ανεξάρτητα.

- Τα παρακάτω σημεία ρύθμισης διαφέρουν στις ρυθμίσεις [ΟΡΙΖΟΝΤΙΑ ΓΩΝΙΑ] και [ΚΑΘΕΤΗ ΓΩΝΙΑ].

ΟΡΙΖΟΝΤΙΑ ΓΩΝΙΑ: Όταν το Σημείο b στο σχέδιο μετακινηθεί, και η πάνω πλευρά και το Σημείο g μετακινηθούν, η κάτω πλευρά θα κινηθεί με παράλληλο τρόπο.

ΚΑΘΕΤΗ ΓΩΝΙΑ: Όταν το Σημείο d στο σχέδιο μετακινηθεί, και η αριστερή πλευρά και το Σημείο e μετακινηθούν, η δεξιά πλευρά θα κινηθεί με παράλληλο τρόπο.

[Σημεία ρύθμισης της οθόνης [ΟΡΙΖΟΝΤΙΑ ΓΩΝΙΑ] και σημεία κίνησης της οθόνης προβολής]

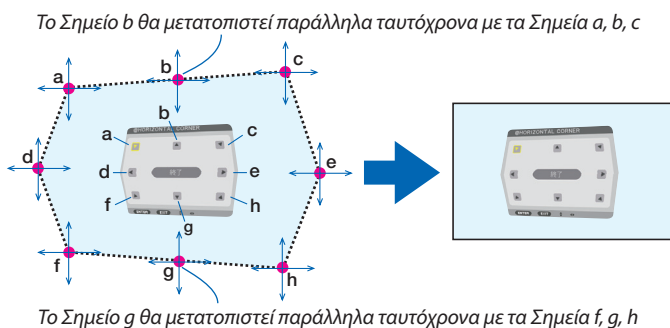

[Σημεία ρύθμισης της οθόνης [ΚΑΘΕΤΗ ΓΩΝΙΑ] και σημεία κίνησης της οθόνης προβολής]

Το Σημείο d θα μετατοπιστεί παράλληλα ταυτόχρονα με τα Σημεία a, d, f

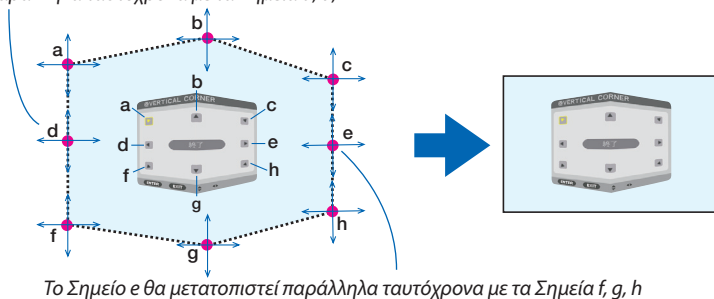

4. Ξεκινήστε από το Βήμα 2 και προς τα εμπρός για να ρυθμίσετε τα άλλα σημεία.

5. Όταν ολοκληρωθεί η ρύθμιση, πατήστε τα κουμπιά ▼▲◀▶ για να ευθυγραμμίσετε τον δρομέα με το [EXIT] στην οθόνη ρύθμισης και κατόπιν πατήστε το πλήκτρο ENTER.

- Μεταβείτε στην οθόνη του μενού [ΓΕΩΜΕΤΡΙΚΗ ΔΙΟΡΘΩΣΗ].

ΠΑΡΑΜΟΡΦΩΣΗ ΕΙΚΟΝΑΣ

Ρυθμίστε την παραμόρφωση καμπύλης της οθόνης προβολής.

- ΠΑΝΩ Προσαρμόστε την παραμόρφωση καμπύλης της πάνω άκρης της οθόνης προβολής.
ΚΑΤΩ Προσαρμόστε την παραμόρφωση καμπύλης της κάτω άκρης της οθόνης προβολής.
ΑΡΙΣΤΕΡΟ Προσαρμόστε την παραμόρφωση καμπύλης την αριστερή άκρη της οθόνης προβολής.
ΔΕΞΙ Προσαρμόστε την παραμόρφωση καμπύλης της δεξιάς άκρης της οθόνης προβολής.

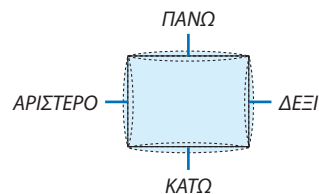

ΕΡΓΑΛΕΙΟ Η/Υ (Για μελλοντική υποστήριξη)

Ανακαλέστε τα δεδομένα γεωμετρικής διόρθωσης που καταγράφηκαν προηγουμένως στη συσκευή προβολής. Υπάρχουν τρεις τύποι καταχωρημένων δεδομένων.

ΣΗΜΕΙΩΣΗ:

- Δεν είναι δυνατή η επιλογή των ΒΑΣΙΚΗ ΓΡΑΜΜΗ, ΑΚΡΑ ΓΩΝΙΩΝ και ΠΑΡΑΜΟΡΦΩΣΗ ΕΙΚΟΝΑΣ όταν η ρύθμιση της γεωμετρικής διόρθωσης γίνεται χρησιμοποιώντας ένα εργαλείο Η/Υ.
- Για να διαγράψετε τα δεδομένα της επιλογής [ΓΕΩΜΕΤΡΙΚΗ ΔΙΟΡΘΩΣΗ] που έχουν ρυθμιστεί, πατήστε για 2 ή περισσότερα δευτερόλεπτα το πλήκτρο 3D REFORM.
- Ενώ γίνεται η ηλεκτρική διόρθωση κατά τη γεωμετρική διόρθωση, ενδέχεται να επηρεαστεί η φωτεινότητα και να υποβαθμιστεί η ποιότητα εικόνας.

ΕΠΑΝΑΦ

Επαναφέρετε την τιμή ρύθμισης που έχει οριστεί στη ΓΕΩΜΕΤΡΙΚΗ ΔΙΟΡΘΩΣΗ (επιστροφή στην αρχική τιμή).

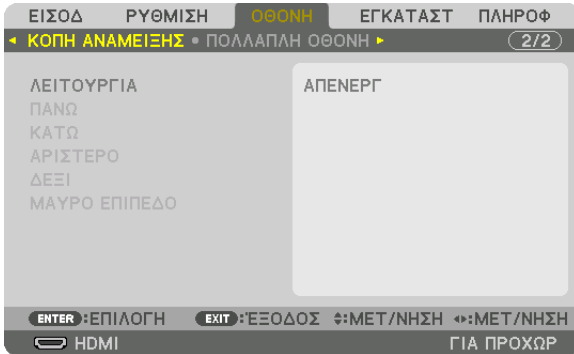
[ΚΟΠΗ ΑΝΑΜΕΙΞΗΣ]

Αυτό ρυθμίζει τα άκρα (όρια) της οθόνης προβολής κατά την προβολή βίντεο υψηλής ανάλυσης χρησιμοποιώντας ένα συνδυασμό πολλών συσκευών προβολής στην επάνω, κάτω, αριστερή και δεξιά θέση.

ΛΕΙΤΟΥΡΓΙΑ

Ενεργοποιεί ή απενεργοποιεί τη λειτουργία ΚΟΠΗ ΑΝΑΜΕΙΞΗΣ.

Όταν η ΛΕΙΤΟΥΡΓΙΑ οριστεί σε ΕΝΕΡΓ, είναι δυνατή η προσαρμογή των ρυθμίσεων ΠΑΝΩ, ΚΑΤΩ, ΑΡΙΣΤΕΡΟ, ΔΕΞΙ και ΜΑΥΡΟ ΕΠΙΠΕΔΟ.

ΠΑΝΩ/ΚΑΤΩ/ΑΡΙΣΤΕΡΟ/ΔΕΞΙ

Αυτό επιλέγει τις τοποθεσίες της ρύθμισης ΚΟΠΗ ΑΝΑΜΕΙΞΗΣ αριστερά, δεξιά, πάνω και κάτω στην οθόνη.

Οι ακόλουθες ρυθμίσεις μπορούν να προσαρμοστούν όταν έχετε επιλέξει ένα στοιχείο. (→ σελίδα 73)

ΧΕΙΡΙΣΤΗΡΙΟ..... Ενεργοποιήστε τις λειτουργίες ΠΑΝΩ, ΚΑΤΩ, ΑΡΙΣΤΕΡΟ και ΔΕΞΙ.

ΕΝΔΕΙΞΗ ΕΠΙΔΟΣΗΣ..... Ορίστε εάν θα εμφανίζεται η ένδειξη επίδοσης όταν γίνεται προσαρμογή της διακύμανσης και της θέσης της οθόνης. Όταν ενεργοποιηθεί, θα εμφανιστεί μία ένδειξη επίδοσης ματζέντα για προσαρμογή της ρύθμισης διακύμανσης και μία πράσινη για προσαρμογή της θέσης της οθόνης.

ΔΙΑΚΥΜΑΝΣΗ..... Προσαρμόστε τη διακύμανση (πλάτος) της κοπής ανάμειξης.

ΘΕΣΗ..... Προσαρμόστε τη θέση οθόνης της κοπής ανάμειξης.

ΜΑΥΡΟ ΕΠΙΠΕΔΟ

Χωρίστε την οθόνη σε εννέα μέρη και κρατήστε το μαύρο επίπεδο ομοιόμορφο για κάθε συσκευή προβολής.

Οι εννέα διαιρέσεις της οθόνης είναι οι ΠΑΝΩ-ΑΡΙΣΤΕΡΟ, ΠΑΝΩ-ΚΕΝΤΡΟ, ΠΑΝΩ-ΔΕΞΙ, ΚΕΝΤΡΟ-ΑΡΙΣΤΕΡΟ, ΚΕΝΤΡΟ, ΚΕΝΤΡΟ-ΔΕΞΙ, ΚΑΤΩ-ΑΡΙΣΤΕΡΟ, ΚΑΤΩ-ΚΕΝΤΡΟ και ΚΑΤΩ-ΔΕΞΙ. (→ σελίδα 76)

[ΠΟΛΛΑΠΛΗ ΟΘΟΝΗ]

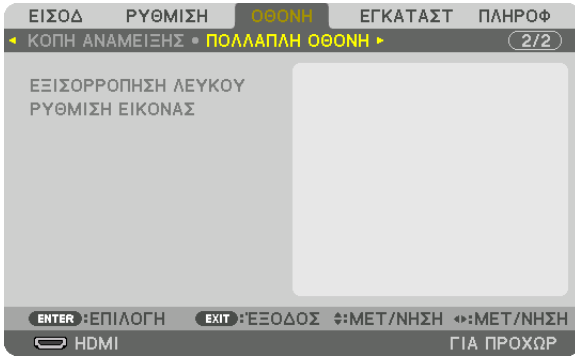

ΕΞΙΣΟΡΡΟΠΗΣΗ ΛΕΥΚΟΥ

Αυτή η λειτουργία ρυθμίζει την εξισορρόπηση λευκού για κάθε συσκευή προβολής κατά τη συνδυασμένη χρήση συσκευών προβολής.

Αυτό μπορεί να ρυθμιστεί όταν η [ΛΕΙΤΟΥΡΓΙΑ] έχει ρυθμιστεί σε [ΕΝΕΡΓ].

- ΦΩΤΕΙΝΟΤΗΤΑ-ΛΕΥΚΟ, ΦΩΤΕΙΝΟΤΗΤΑ R, ΦΩΤΕΙΝΟΤΗΤΑ G, ΦΩΤΕΙΝΟΤΗΤΑ B
..... Ρύθμιση του μαύρου χρώματος του βίντεο.
- ΑΝΤΙΘΕΣΗ-ΛΕΥΚΟ, ΑΝΤΙΘΕΣΗ R, ΑΝΤΙΘΕΣΗ G, ΑΝΤΙΘΕΣΗ B
..... Ρύθμιση του λευκού χρώματος του βίντεο.

ΡΥΘΜΙΣΗ ΕΙΚΟΝΑΣ

Αυτή η λειτουργία ρυθμίζει την κατάσταση διαίρεσης κατά τη χρήση συνδυασμού συσκευών προβολής. Παρακαλούμε ανατρέξτε στο «4. Προβολή Πολλαπλής Οθόνης» (→ σελίδα 64) για λεπτομέρειες.

ΛΕΙΤΟΥΡΓΙΑ	ΑΠΕΝΕΡΓ	Χρησιμοποιήστε τη συσκευή προβολής σε αυτόνομη κατάσταση.
	ΖΟΥΜ	Αυτή η λειτουργία ρυθμίζει τη θέση και το πλάτος της περιοχής του βίντεο που επιθυμείτε να διαιρέσετε. Το πλάτος κοπής ανάμειξης θα ρυθμιστεί επίσης αυτόματα σε αυτό το πλάτος.
	ΟΡΟΦΗ	Αυτή η λειτουργία αναθέτει τις διαιρεμένες οθόνες στις συσκευές προβολής. Η λειτουργία κοπής ανάμειξης θα ρυθμιστεί επίσης αυτόματα.
ΖΟΥΜ	ΟΡΙΖΟΝΤΙΟ ΖΟΥΜ	Αυτό μεγεθύνει την περιοχή του βίντεο σε οριζόντια κατεύθυνση.
	ΚΑΘΕΤΟ ΖΟΥΜ	Αυτό μεγεθύνει την περιοχή του βίντεο σε κάθετη κατεύθυνση.
	ΟΡΙΖΟΝΤΙΑ ΘΕΣΗ	Αυτό μετατοπίζει την περιοχή του βίντεο σε οριζόντια κατεύθυνση.
	ΚΑΘΕΤΗ ΘΕΣΗ	Αυτό μετατοπίζει την περιοχή του βίντεο σε κάθετη κατεύθυνση.
ΟΡΟΦΗ	ΠΛΑΤΟΣ	Αυτό επιλέγει τον αριθμό των συσκευών προβολής που πρόκειται να τοποθετηθούν οριζόντια.
	ΥΨΟΣ	Αυτό επιλέγει τον αριθμό των συσκευών προβολής που πρόκειται να τοποθετηθούν κάθετα.
	ΟΡΙΖΟΝΤΙΑ ΘΕΣΗ	Αυτό επιλέγει τη θέση της συσκευής προβολής αρχίζοντας από τα αριστερά μεταξύ εκείνων που έχουν τοποθετηθεί οριζόντια.
	ΚΑΘΕΤΗ ΘΕΣΗ	Αυτό επιλέγει τη θέση της συσκευής προβολής αρχίζοντας από πάνω μεταξύ εκείνων που έχουν τοποθετηθεί κάθετα.

Συνθήκες για τη χρήση σε οροφή

• Όλες οι συσκευές προβολής χρειάζεται να πληρούν τις παρακάτω προϋποθέσεις.

- Το μέγεθος πίνακα πρέπει να είναι το ίδιο
- Το μέγεθος οθόνης προβολής πρέπει να είναι το ίδιο
- Τα αριστερά και δεξιά άκρα ή τα πάνω και κάτω άκρα της κοπής ανάμειξης πρέπει να συνάδουν.
- Οι ρυθμίσεις για τα αριστερά και δεξιά άκρα της κοπής ανάμειξης είναι οι ίδιες
- Οι ρυθμίσεις για τα πάνω και κάτω άκρα της κοπής ανάμειξης είναι οι ίδιες

Εάν πληρούνται οι προϋποθέσεις εγκατάστασης σε οροφή, η οθόνη βίντεο της συσκευής προβολής σε κάθε θέση εγκατάστασης θα εξάγεται και θα προβάλλεται αυτόματα.

Εάν δεν πληρούνται οι προϋποθέσεις εγκατάστασης σε οροφή, προσαρμόστε την οθόνη βίντεο της συσκευής προβολής σε κάθε θέση εγκατάστασης με τη λειτουργία ζουμ.

• Εκχωρήστε έναν μοναδικό κωδικό ελέγχου για κάθε συσκευή προβολής.

• Ορίστε τη «Ρύθμιση Χρώματος» και τη «Ρύθμιση DeepColor» στη συσκευή αναπαραγωγής Blu-ray σας ή στον υπολογιστή σας σε «Αυτόματο». Ανατρέξτε στο εγχειρίδιο χρήστη που συνοδεύει τη συσκευή αναπαραγωγής Blu-ray σας ή υπολογιστή για περισσότερες πληροφορίες.

Συνδέστε την έξοδο HDMI της συσκευής αναπαραγωγής Blu-ray σας ή του υπολογιστή σας στην πρώτη συσκευή προβολής. Στη συνέχεια, συνδέστε με το τερματικό εισόδου HDMI IN της δεύτερης και των υπόλοιπων συσκευών προβολής.

Παράδειγμα εγκατάστασης σε οροφή) Αριθμός οριζόντιων μονάδων = 2, Αριθμός κάθετων μονάδων = 2

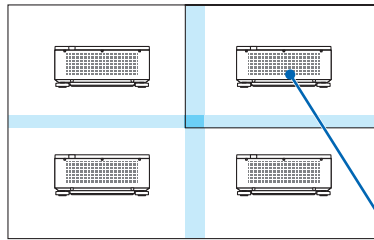

Οριζόντια σειρά = Δεύτερη μονάδα
Κάθετη σειρά = Πρώτη μονάδα

7 Περιγραφές και Λειτουργίες του Μενού [ΕΓΚΑΤΑΣΤ]

[ΜΕΝΟΥ]

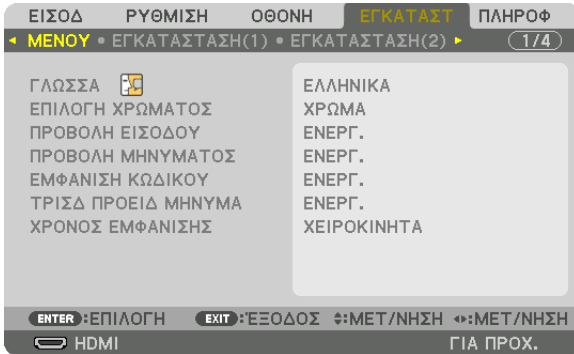

Επιλογή της Γλώσσας του Μενού [ΓΛΩΣΣΑ]

Μπορείτε να επιλέξετε μία από 29 γλώσσες για τις οδηγίες στην οθόνη.

ΣΗΜΕΙΩΣΗ: Η ρύθμισή σας δεν θα επηρεαστεί ακόμα κι όταν πραγματοποιηθεί [ΕΠΑΝΑΦ] από το μενού.

Επιλογή Χρώματος του Μενού [ΕΠΙΛΟΓΗ ΧΡΩΜΑΤΟΣ]

Μπορείτε να επιλέξετε ανάμεσα σε δύο επιλογές για το χρώμα του μενού: ΧΡΩΜΑ και ΜΟΝΟΧΡΩΜΟ.

Ενεργοποίηση/Απενεργοποίηση Προβολής Πηγής [ΠΡΟΒΟΛΗ ΕΙΣΟΔΟΥ]

Αυτή η επιλογή ενεργοποιεί ή απενεργοποιεί την προβολή του ονόματος της εισόδου, όπως HDMI, DisplayPort, BNC, BNC(CV), BNC(Y/C), ΥΠΟΛΟΓΙΣΤΗΣ, HDBaseT στο επάνω δεξιό τμήμα της οθόνης.

Ενεργοποίηση και απενεργοποίηση μηνυμάτων [ΠΡΟΒΟΛΗ ΜΗΝΥΜΑΤΟΣ]

Η επιλογή καθορίζει αν θα εμφανίζονται τα μηνύματα της συσκευής προβολής στο κάτω μέρος της προβαλλόμενης εικόνας. Ακόμη κι αν επιλεγεί «ΑΠΕΝΕΡΓ», εμφανίζεται η προειδοποίηση κλειδώματος ασφαλείας. Η προειδοποίηση κλειδώματος ασφαλείας απενεργοποιείται όταν ακυρωθεί το κλειδί ασφαλείας.

Ενεργοποίηση/Απενεργοποίηση Κωδικού Ελέγχου [ΕΜΦΑΝΙΣΗ ΚΩΔΙΚΟΥ]

ΕΜΦΑΝΙΣΗ ΚΩΔΙΚΟΥ Αυτή η επιλογή ενεργοποιεί ή απενεργοποιεί τον κωδικό αριθμό που εμφανίζεται όταν πιέσετε το πλήκτρο ID SET στο τηλεχειριστήριο. (→ σελίδα 125)

[ΤΡΙΣΔ ΠΡΟΕΙΔ ΜΗΝΥΜΑ]

Αυτό επιλέγει αν θα εμφανίζεται ένα προειδοποιητικό μήνυμα κατά τη μετάβαση σε ένα τρισδιάστατο βίντεο.

Η προεπιλεγμένη κατάσταση κατά την αποστολή από το εργοστάσιο είναι ΕΝΕΡΓ.

ΑΠΕΝΕΡΓ Δεν θα εμφανιστεί η οθόνη τρισδιάστατου προειδοποιητικού μηνύματος.

ΕΝΕΡΓ. Η οθόνη τρισδιάστατου προειδοποιητικού μηνύματος θα εμφανιστεί όταν μεταβείτε σε ένα τρισδιάστατο βίντεο. Πατήστε το πλήκτρο ENTER για να ακυρώσετε το μήνυμα.

- Το μήνυμα θα εξαφανιστεί αυτόματα μετά από 60 δευτερόλεπτα ή όταν πατήσετε άλλα πλήκτρα. Εάν εξαφανιστεί αυτόματα, το τρισδιάστατο προειδοποιητικό μήνυμα θα εμφανιστεί ξανά όταν μεταβείτε σε ένα τρισδιάστατο βίντεο.

Επιλογή του Χρόνου Εμφάνισης Μενού [ΧΡΟΝΟΣ ΕΜΦΑΝΙΣΗΣ]

Αυτή η επιλογή σας επιτρέπει να επιλέξετε για πόσο χρόνο η συσκευή προβολής θα αναμένει μετά το τελευταίο πάτημα ενός πλήκτρου πριν σβήσει το μενού από την οθόνη. Οι προκαθορισμένες επιλογές είναι [ΧΕΙΡΟΚΙΝΗΤΑ], [ΑΥΤΟΜ. 5 ΔΕΥΤ.], [ΑΥΤΟΜ. 15 ΔΕΥΤ.] και [ΑΥΤΟΜ. 45 ΔΕΥΤ.]. Η εργοστασιακή προεπιλογή είναι [ΑΥΤΟΜ. 45 ΔΕΥΤ.].

[ΕΓΚΑΤΑΣΤΑΣΗ(1)]

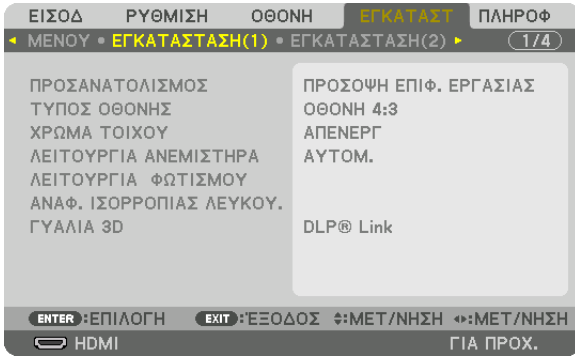

Επιλογή Προσανατολισμού Συσκευής Προβολής [ΠΡΟΣΑΝΑΤΟΛΙΣΜΟΣ]

Προσανατολίζει την εικόνα σας ανάλογα με τον τύπο της προβολής σας. Οι επιλογές είναι: προβολή πρόσοψης επιφάνειας εργασίας, προβολή πίσω μέρους οροφής, προβολή πίσω μέρους επιφάνειας εργασίας και προβολή πρόσοψης οροφής.

ΣΗΜΕΙΩΣΗ:

- Παρακαλούμε επικοινωνήστε με τον αντιπρόσωπο αν χρειαστείτε ειδικές υπηρεσίες εγκατάστασης, πχ. την τοποθέτηση της συσκευής προβολής σε οροφή. Ποτέ μην εγκαθιστάτε τη συσκευή προβολής μόνοι σας. Αυτό ενδέχεται να προκαλέσει πτώση της συσκευής προβολής και τραυματισμό ανθρώπων.

ΑΥΤΟΜ. Αυτό ανιχνεύει και προβάλλει αυτόματα την ΠΡΟΣΟΨΗ ΕΠΙΦ. ΕΡΓΑΣΙΑΣ και την ΠΡΟΣΟΨΗ ΟΡΟΦΗΣ.

ΣΗΜΕΙΩΣΗ:

- Δεν θα ανιχνευθούν το ΠΙΣΩ ΜΕΡΟΣ ΕΠΙΦ. ΕΡΓ. και το ΠΙΣΩ ΜΕΡΟΣ ΟΡΟΦΗΣ. Παρακαλούμε επιλέξτε χειροκίνητα.

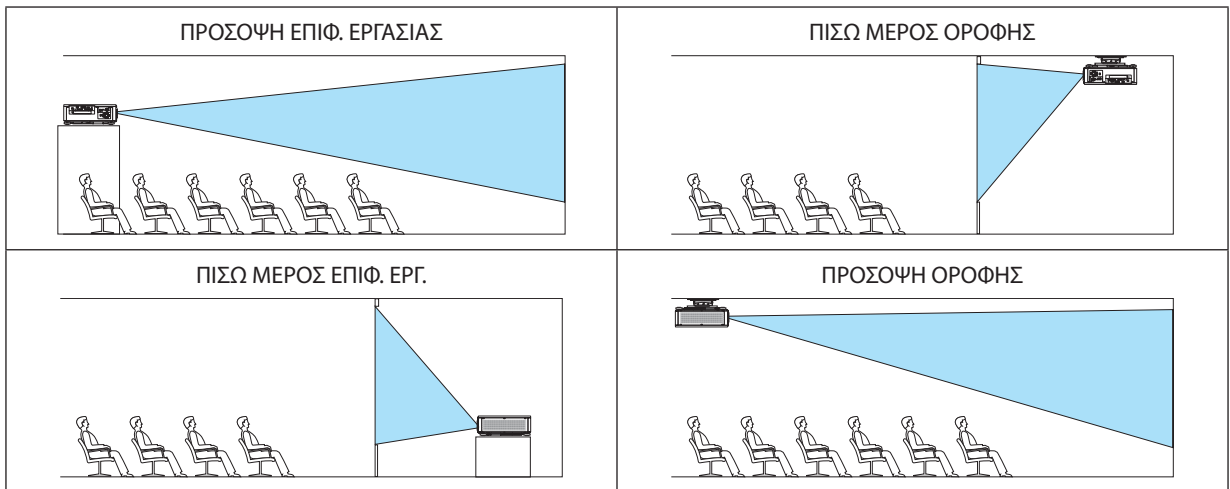

ΣΥΜΒΟΥΛΗ:

- Ελέγξτε αν η αυτόματη ΠΡΟΣΟΨΗ ΕΠΙΦ. ΕΡΓΑΣΙΑΣ έχει εγκατασταθεί εντός ± 10 μοιρών για εγκατάσταση σε δάπεδο και αν η ΠΡΟΣΟΨΗ ΟΡΟΦΗΣ είναι εντός ± 10 μοιρών για τοποθέτηση σε οροφή. Επιλέξτε χειροκίνητα όταν η οθόνη προβολής είναι ανεστραμμένη.

Επιλογή Λόγου Διαστάσεων και Θέσης Οθόνης [ΤΥΠΟΣ ΟΘΟΝΗΣ]

Τύπος οθόνης	Ρυθμίζει τον λόγο διαστάσεων της οθόνης προβολής.	
	ΑΠΡΟΣΔΙΟΡΙΣΤΟ	Επιλέγεται η αναλογία της οθόνης υγρών κρυστάλλων. Επιλέξτε αυτό το στοιχείο κατά την προβολή πολλαπλής οθόνης και οθόνης 17:9 (2K).
	Οθόνη 4:3	Για οθόνη με λόγο διαστάσεων 4:3
	Οθόνη 16:9	Για οθόνη με λόγο διαστάσεων 16:9
	Οθόνη 16:10	Για οθόνη με λόγο διαστάσεων 16:10

ΣΗΜΕΙΩΣΗ:

- Μόλις αλλάξετε τον τύπο οθόνης, ελέγξτε τη ρύθμιση για το στοιχείο [ΛΟΓΟΣ ΔΙΑΣΤΑΣΕΩΝ] στο μενού. (→ σελίδα 96)

Χρήση της Διόρθωσης Χρώματος Τοίχου [ΧΡΩΜΑ ΤΟΙΧΟΥ]



Αυτή η λειτουργία επιτρέπει τη γρήγορη προσαρμοζόμενη διόρθωση του χρώματος σε εφαρμογές όπου το υλικό της οθόνης δεν είναι λευκό.

Επιλογή Λειτουργίας Ανεμιστήρα [ΛΕΙΤΟΥΡΓΙΑ ΑΝΕΜΙΣΤΗΡΑ]

Η λειτουργία ανεμιστήρα χρησιμοποιείται για τη ρύθμιση της ταχύτητας του εσωτερικού ανεμιστήρα ψύξης.

ΛΕΙΤΟΥΡΓΙΑ Επιλέξτε λειτουργία για την ταχύτητα ανεμιστήρα: ΑΥΤΟΜΑΤΗ και ΥΨΗΛΗ.

ΑΥΤΟΜ: Οι ενσωματωμένοι ανεμιστήρες λειτουργούν αυτόματα με διαφοροποιημένη ταχύτητα ανάλογα με τον αισθητήρα θερμοκρασίας και ατμοσφαιρικής πίεσης.

ΥΨΗΛΗ: Οι ενσωματωμένοι ανεμιστήρες λειτουργούν με υψηλή ταχύτητα. Επιλέξτε αυτή την επιλογή για συνεχή χρήση της συσκευής προβολής για αρκετές μέρες.

ΣΗΜΕΙΩΣΗ:

- Η ρύθμισή σας δεν θα επηρεαστεί ακόμα κι όταν πραγματοποιηθεί [ΕΠΑΝΑΦ] από το μενού.

ΣΥΜΒΟΛΗ:

- Όταν έχει επιλεγεί [ΥΨΗΛΗ] για το στοιχείο [ΛΕΙΤΟΥΡΓΙΑ ΑΝΕΜΙΣΤΗΡΑ], θα εμφανιστεί ένα σύμβολο  στο κάτω μέρος του μενού.

[ΛΕΙΤΟΥΡΓΙΑ ΦΩΤΙΣΜΟΥ]

Προσαρμόζοντας τις ρυθμίσεις εξοικονόμησης ενέργειας και τη φωτεινότητα κάθε συσκευής προβολής σε προβολή πολλαπλής οθόνης. Για ρυθμίσεις εξοικονόμησης ενέργειας, ανατρέξτε στη σελίδα 39 «3-6. Αλλαγή της ΛΕΙΤΟΥΡΓΙΑΣ ΦΩΤΙΣΜΟΥ/Ελέγχου Αποτελέσματος Εξοικονόμησης Ενέργειας Κατά τη Χρήση της ΛΕΙΤΟΥΡΓΙΑΣ ΦΩΤΙΣΜΟΥ [ΛΕΙΤΟΥΡΓΙΑ ΦΩΤΙΣΜΟΥ]».

ΛΕΙΤΟΥΡΓΙΑ ΦΩΤΙΣΜΟΥ	KANONIKH	Η λαμπρότητα (φωτεινότητα) της μονάδας φωτισμού θα φτάσει στο 100% και η οθόνη θα γίνει φωτεινή.
	OIKOLOGIKH 1	Με τον έλεγχο της φωτεινότητας και της ταχύτητας του ανεμιστήρα ανάλογα με την επιλεγμένη ρύθμιση, μπορεί να εξοικονομηθεί ενέργεια και ο θόρυβος κίνησης και η κατανάλωση ενέργειας μπορούν να ελαττωθούν. Μπορεί να επιλεγεί όταν η λειτουργία [ΣΤΑΘΕΡΗ ΦΩΤΕΙΝΟΤΗΤΑ] έχει οριστεί σε [ΑΠΕΝΕΡΓ].
	OIKOLOGIKH 2	
ΣΤΑΘΕΡΗ ΦΩΤΕΙΝΟΤΗΤΑ	ΑΠΕΝΕΡΓ	Η λειτουργία [ΣΤΑΘΕΡΗ ΦΩΤΕΙΝΟΤΗΤΑ] θα ακυρωθεί.
	ΕΝΕΡΓ	Διατηρεί τη φωτεινότητα που είναι σε ισχύ όσο έχει επιλεγεί [ΕΝΕΡΓ]. Εκτός από την περίπτωση όπου έχει επιλεγεί [ΑΠΕΝΕΡΓ], οι ίδιες ρυθμίσεις θα παραμείνουν σε ισχύ ακόμη και όταν η συσκευή προβολής απενεργοποιηθεί. • Για να ρυθμίσετε ξανά τη φωτεινότητα, απενεργοποιήστε πρώτα αυτή τη ρύθμιση πριν κάνετε περαιτέρω ρυθμίσεις. <hr/> ΣΗΜΕΙΩΣΗ: • Η λειτουργία [ΣΤΑΘΕΡΗ ΦΩΤΕΙΝΟΤΗΤΑ] είναι μία λειτουργία που χρησιμοποιείται για να διατηρήσει τη φωτεινότητα σε σταθερό επίπεδο. Το χρώμα δεν θα είναι σταθερό.
ΡΥΘΜΙΣΗ		Η φωτεινότητα μπορεί να ρυθμιστεί σε προσαυξήσεις του 1% από 20 έως 100%. Όταν χρησιμοποιούνται πολλές συσκευές προβολής για προβολή πολλαπλής οθόνης, η φωτεινότητα μπορεί να ρυθμιστεί ξεχωριστά σε κάθε συσκευή προβολής. Η ρύθμιση αυτή είναι αποτελεσματική όταν έχει επιλεγεί [KANONIKH] [ΛΕΙΤΟΥΡΓΙΑ ΦΩΤΙΣΜΟΥ] και η λειτουργία [ΣΤΑΘΕΡΗ ΦΩΤΕΙΝΟΤΗΤΑ] είναι [ΑΠΕΝΕΡΓ].

ΣΥΜΒΟΥΛΗ:

- Η φωτεινότητα συνήθως μειώνεται με τη χρήση, αλλά αν επιλέξετε τη λειτουργία [ΣΤΑΘΕΡΗ ΦΩΤΕΙΝΟΤΗΤΑ], οι αισθητήρες στο εσωτερικό της συσκευής προβολής ανιχνεύουν τη φωτεινότητα και ρυθμίζουν αυτόματα την απόδοση, διατηρώντας έτσι σταθερή φωτεινότητα καθ'όλη τη διάρκεια ζωής της μονάδας φωτισμού. Ωστόσο, αν η φωτεινότητα έχει οριστεί ήδη στο μέγιστο, η φωτεινότητα θα μειωθεί με τη χρήση. Για τον λόγο αυτό, όταν χρησιμοποιείτε προβολή πολλαπλής οθόνης, συνιστάται να ρυθμίζετε τη φωτεινότητα σε ελαφρώς χαμηλότερο επίπεδο, έπειτα να ορίζετε τη λειτουργία [ΣΤΑΘΕΡΗ ΦΩΤΕΙΝΟΤΗΤΑ] σε [ΕΝΕΡΓ].

[ΑΝΑΦ ΕΞΙΣΟΡΡΟΠΗΣΗ ΛΕΥΚΟΥ]

Αυτή η λειτουργία σας επιτρέπει να ρυθμίζετε την ισορροπία λευκού για όλα τα σήματα.

Τα επίπεδα λευκού και μαύρου του σήματος ρυθμίζονται με σκοπό τη βέλτιστη αναπαραγωγή των χρωμάτων.

ΑΝΤΙΘΕΣΗ R/ΑΝΤΙΘΕΣΗ G/ΑΝΤΙΘΕΣΗ B

..... Με αυτά ρυθμίζεται το λευκό χρώμα της οθόνης.

ΦΩΤΕΙΝΟΤΗΤΑ R/ΦΩΤΕΙΝΟΤΗΤΑ G/ΦΩΤΕΙΝΟΤΗΤΑ B

..... Με αυτά ρυθμίζεται το μαύρο χρώμα της οθόνης.

ΓΥΑΛΙΑ 3D

Επιλέξτε μέθοδο για τα γυαλιά 3D.

DLP® Link..... Επιλέξτε το όταν χρησιμοποιείτε γυαλιά τύπου 3D DLP® Link.

ΑΛΛΑ Επιλέξτε το όταν χρησιμοποιείτε γυαλιά 3D εκτός του τύπου πομπού τρισδιάστατου σήματος. Απαιτείται να συνδέσετε τον πομπό τρισδιάστατου σήματος στον ακροδέκτη 3D SYNC αυτής της συσκευής προβολής. Παρακαλούμε ανατρέξτε στη σελίδα 50 για τα συνιστώμενα στοιχεία των γυαλιών 3D και του πομπού τρισδιάστατου σήματος για αυτή τη συσκευή προβολής.

[ΕΓΚΑΤΑΣΤΑΣΗ(2)]

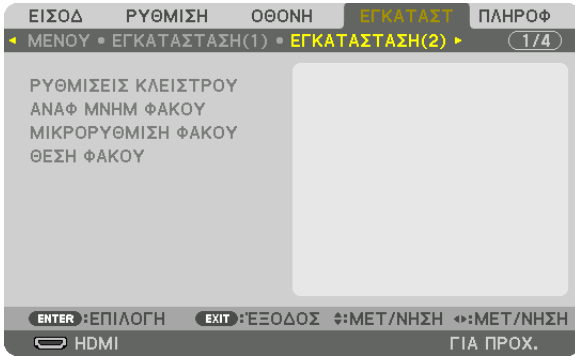

[ΡΥΘΜΙΣΕΙΣ ΚΛΕΙΣΤΡΟΥ]

Ενεργοποίηση και απενεργοποίηση της λειτουργίας του κλείστρου φακού. Μπορείτε επίσης να ρυθμίσετε το χρονικό διάστημα το οποίο θα χρειαστεί το φως για να εξασθενίσει όταν το πλήκτρο SHUTTER στο τηλεχειριστήριο ή το πλήκτρο SHUTTER/CALIBRATION στην κονσόλα είναι πατημένα.

ΕΝΕΡΓΟΠΟΙΗΣΗ ΚΛΕΙΣΤΡΟΥ	ΑΝΟΙΚΤΟ	Όταν η τροφοδοσία είναι ενεργοποιημένη, η πηγή φωτισμού ανάβει και η εικόνα προβάλλεται.
	ΚΛΕΙΣΤΟ	Η πηγή φωτισμού δεν ανάβει όταν η τροφοδοσία ενεργοποιείται. Όταν είναι πατημένο το πλήκτρο SHUTTER, απελευθερώνεται το κλείστρο και ενεργοποιείται η πηγή φωτισμού.
ΣΙΓΑΣΗ ΚΛΕΙΣΤΡΟΥ ΕΙΚΟΝΑΣ	ΑΝΟΙΚΤΟ	Η πηγή φωτισμού είναι ακόμα ενεργοποιημένη όταν η εικόνα απενεργοποιείται για την αλλαγή του τερματικού εισόδου.
	ΚΛΕΙΣΤΟ	Η πηγή φωτισμού απενεργοποιείται όταν η εικόνα απενεργοποιείται για την αλλαγή του τερματικού εισόδου.
ΧΡΟΝΟΣ ΣΤΑΔ. ΕΙΣΟΔΟΥ	Ρυθμίστε το χρονικό διάστημα το οποίο θα χρειαστεί το φως για να εξασθενίσει μετά το πάτημα του πλήκτρου SHUTTER. Η ώρα μπορεί να ρυθμιστεί από 0 έως 10 δευτερόλεπτα σε βήματα προσαύξησης του 1 δευτερολέπτου.	
ΧΡΟΝΟΣ ΣΤΑΔΙΑΚΗΣ ΕΞΟΔΟΥ	Ρυθμίστε το χρονικό διάστημα το οποίο θα χρειαστεί το φως για να εξασθενίσει μετά το πάτημα του πλήκτρου SHUTTER. Η ώρα μπορεί να ρυθμιστεί από 0 έως 10 δευτερόλεπτα σε βήματα προσαύξησης του 1 δευτερολέπτου.	

Χρησιμοποιώντας τη Λειτουργία Αναφορά Μνήμης Φακού [ΑΝΑΦ. ΜΝΗΜΗ ΦΑΚΟΥ]

Αυτή η λειτουργία χρησιμεύει για την αποθήκευση των προσαρμοσμένων τιμών κοινές για όλες τις πηγές εισόδου όταν χρησιμοποιείτε τα πλήκτρα της συσκευής προβολής ή του τηλεχειριστηρίου ΜΕΤΑΤΟΠΙΣΗ ΦΑΚΟΥ, ΖΟΥΜ και ΕΣΤΙΑΣΗ. Οι προσαρμοσμένες τιμές που είναι αποθηκευμένες στη μνήμη μπορούν να χρησιμοποιηθούν ως αναφορά στην τρέχουσα.

ΠΡΟΦΙΛ..... Επιλέξτε έναν αποθηκευμένο αριθμό [ΠΡΟΦΙΛ].

ΑΠΟΘΗΚΕΥΣΗ Αποθηκεύει τις τρέχουσες προσαρμοσμένες τιμές στη μνήμη ως αναφορά.

ΜΕΤ/ΝΗΣΗ Εφαρμόζει τις προσαρμοσμένες τιμές που είναι αποθηκευμένες στη ρύθμιση [ΑΠΟΘΗΚΕΥΣΗ] στο τρέχον σήμα.

ΕΠΑΝΑΦ Επαναφέρει τον επιλεγμένο αριθμό [ΠΡΟΦΙΛ] [ΑΝΑΦ ΜΝΗΜΗ ΦΑΚΟΥ] στις προεπιλεγμένες εργοστασιακές ρυθμίσεις.

ΦΟΡΤΩΣ ΑΠΟ ΣΗΜΑ Όταν αλλάξετε τα σήματα ο φακός θα μετατοπιστεί στις τιμές της μετατόπισης φακού, ζουμ και εστίασης για τον επιλεγμένο αριθμό [ΠΡΟΦΙΛ].

Εάν δεν έχουν αποθηκευτεί προσαρμοσμένες τιμές στη [ΜΝΗΜΗ ΦΑΚΟΥ], ο φακός θα εφαρμόσει τις προσαρμοσμένες τιμές της [ΑΝΑΦ ΜΝΗΜΗ ΦΑΚΟΥ]. Εναλλακτικά, εάν δεν έχουν αποθηκευτεί προσαρμοσμένες τιμές στην [ΑΝΑΦ ΜΝΗΜΗ ΦΑΚΟΥ], η μονάδα θα επιστρέψει στις εργοστασιακά προεπιλεγμένες ρυθμίσεις.

ΥΠΟΧΡΕΩΤ ΣΙΓΑΣΗ..... Για να απενεργοποιήσετε την εικόνα κατά τη μετατόπιση του φακού, Επιλέξτε [Yes] (Ναι).

ΣΗΜΕΙΩΣΗ:

- Οι προσαρμοσμένες τιμές στην [ΑΝΑΦ ΜΝΗΜΗ ΦΑΚΟΥ] δεν θα επαναφερθούν στις προεπιλεγμένες κατά την εκτέλεση των επιλογών [ΤΡΕΧΟΝ ΣΗΜΑ] ή [ΟΛΑ ΤΑ ΔΕΔΟΜΕΝΑ] για [ΕΠΑΝΑΦ] από το μενού.
- Για να αποθηκεύσετε προσαρμοσμένες τιμές για κάθε πηγή εισόδ, χρησιμοποιήστε τη λειτουργία Μνήμη Φακού. (→ σελίδα 58, 101)
- Όταν η επιλογή [ΣΙΓΑΣΗ ΚΛΕΙΣΤΡΟΥ ΕΙΚΟΝΑΣ] στο [ΡΥΘΜΙΣΕΙΣ ΚΛΕΙΣΤΡΟΥ] είναι [ΕΝΕΡΓ.], η [ΥΠΟΧΡΕΩΤ ΣΙΓΑΣΗ] θα απενεργοποιήσει την πηγή φωτισμού και η προβολή θα διακοπεί. (→ προηγούμενη σελίδα)

[ΜΙΚΡΟΥΘΜΙΣΗ ΦΑΚΟΥ]

Η προσαρμογή διακύμανσης του ζουμ, της εστίασης και της μετατόπισης της [ΜΝΗΜΗΣ ΦΑΚΟΥ] είναι βαθμονομημένη. Φροντίστε να εκτελέσετε [ΜΙΚΡΟΥΘΜΙΣΗ ΦΑΚΟΥ] μετά την αντικατάσταση του φακού.

[ΘΕΣΗ ΦΑΚΟΥ]

Μετακινήστε τη θέση του φακού.

ΑΡΧΙΚΗ..... Ρυθμίστε τον φακό στην αρχική θέση.

ΤΥΠΟΣ..... Επιλέξτε αυτό για να χρησιμοποιήσετε τη μονάδα φακού NP39ML. Η θέση του φακού θα προσαρμοστεί στην κατάλληλη θέση.

[ΧΡΕΙΣΤΗΡΙΟ]

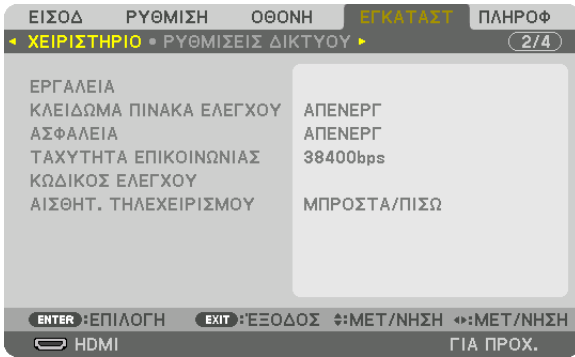

ΕΡΓΑΛΕΙΑ

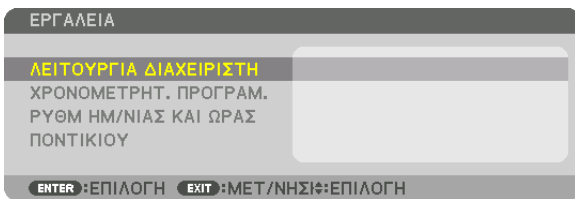

ΛΕΙΤΟΥΡΓΙΑ ΔΙΑΧΕΙΡΙΣΤΗ

Το στοιχείο αυτό σας επιτρέπει να επιλέξετε τη ΛΕΙΤΟΥΡΓΙΑ ΜΕΝΟΥ, να αποθηκεύσετε τις ρυθμίσεις και να ορίσετε έναν κωδικό πρόσβασης για τη λειτουργία διαχειριστή.

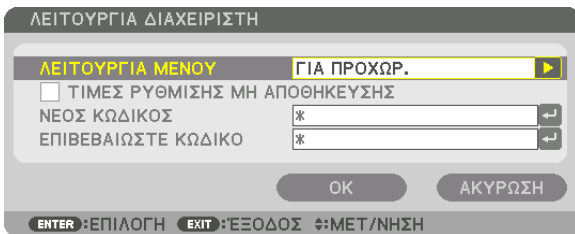

ΛΕΙΤΟΥΡΓΙΑ ΜΕΝΟΥ	Επιλέξτε είτε το μενού [ΒΑΣΙΚΟ] είτε το μενού [ΓΙΑ ΠΡΟΧΩΡ.]. (→ σελίδα 80)	—
ΤΙΜΕΣ ΡΥΘΜΙΣΗΣ ΜΗ ΑΠΟΘΗΚΕΥΣΗΣ	Εάν τοποθετήσετε ένα σύμβολο επιλογής, οι ρυθμίσεις της συσκευής προβολής δεν θα αποθηκευτούν. Αφαιρέστε το σύμβολο επιλογής από το πλαίσιο επιλογής για να αποθηκεύσετε τις ρυθμίσεις της συσκευής προβολής.	—
ΝΕΟΣ ΚΩΔΙΚΟΣ/ΕΠΙΒΕΒΑΙΩΣΤΕ ΚΩΔΙΚΟ	Εκχωρήστε έναν κωδικό πρόσβασης για τη λειτουργία διαχειριστή.	Έως 10 αλφαριθμητικούς χαρακτήρες

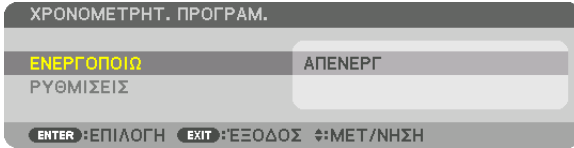
ΧΡΟΝΟΜΕΤΡΗΤ. ΠΡΟΓΡΑΜ.

Η επιλογή αυτή ενεργοποιεί/θέτει σε αναμονή τη συσκευή προβολής και αλλάζει τα σήματα βίντεο και επιλέγει την ΛΕΙΤΟΥΡΓΙΑ ΦΩΤΙΣΜΟΥ αυτόματα σε καθορισμένη ώρα.

ΣΗΜΕΙΩΣΗ:

- Προτού χρησιμοποιήσετε την επιλογή [ΧΡΟΝΟΜΕΤΡΗΤ. ΠΡΟΓΡΑΜ.], βεβαιωθείτε ότι έχει οριστεί η λειτουργία [ΗΜΕΡΟΜΗΝΙΑ ΚΑΙ ΩΡΑ]. (→ σελίδα 123)
Βεβαιωθείτε ότι η συσκευή προβολής βρίσκεται σε κατάσταση αναμονής με το καλώδιο ρεύματος συνδεδεμένο.
Η συσκευή προβολής διαθέτει ενσωματωμένο ρολόι. Το ρολόι θα λειτουργεί για περίπου δύο εβδομάδες μετά τη διακοπή παροχής ρεύματος. Εάν η συσκευή προβολής δεν τροφοδοτηθεί με ρεύμα για διάστημα δύο εβδομάδων ή μεγαλύτερο, απαιτείται να ρυθμιστεί εκ νέου η [ΗΜ/ΜΙΑ ΚΑΙ ΩΡΑ].

Ρύθμιση νέου χρονομέτρου προγράμματος

1. Στην οθόνη **ΧΡΟΝΟΜΕΤΡΗΤ. ΠΡΟΓΡΑΜ.**, χρησιμοποιήστε το πλήκτρο ▲ ή ▼ για να επιλέξετε [ΡΥΘΜΙΣΕΙΣ] και πατήστε το πλήκτρο ENTER.

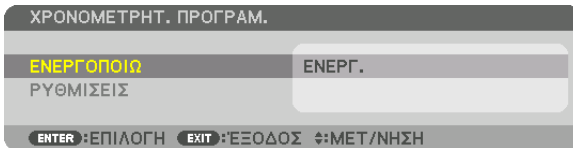

Εμφανίζεται η οθόνη [ΛΙΣΤΑ ΠΡΟΓΡΑΜΜΑΤΩΝ].

2. Επιλέξτε έναν κενό αριθμό προγράμματος και πατήστε το πλήκτρο ENTER.

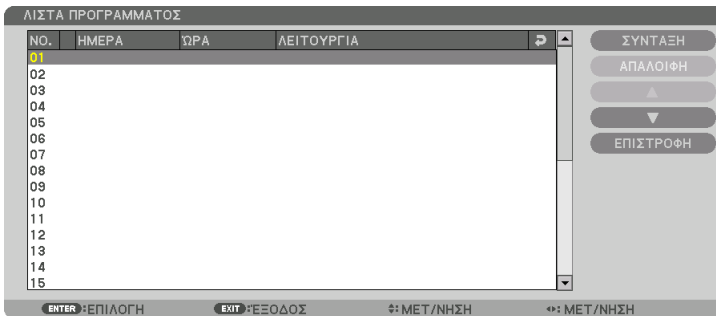

Θα εμφανιστεί η οθόνη [ΣΥΝΤΑΞΗ].

3. Πραγματοποιήστε τις ρυθμίσεις για κάθε στοιχείο, όπως απαιτείται.

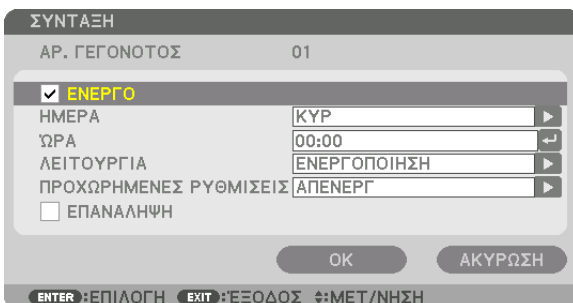

ΕΝΕΡΓΟ Θέστε ένα σύμβολο επιλογής για να ενεργοποιήσετε το πρόγραμμα.

ΗΜΕΡΑ Επιλέξτε τις ημέρες της εβδομάδας για το χρονομέτρο προγράμματος. Για να εκτελέσετε το πρόγραμμα από τη Δευτέρα έως την Παρασκευή,

επιλέξετε [ΔΕΥΤ-ΠΑΡ]. Για να εκτελέσετε το πρόγραμμα σε καθημερινή βάση, επιλέξτε [ΚΑΘΗΜΕΡΙΝΑ].

ΩΡΑ Ορίστε την ώρα για να εκτελέσετε το πρόγραμμα. Εισάγετε την ώρα σε 24ωρη μορφή.

ΛΕΙΤΟΥΡΓΙΑ Επιλέξτε μία λειτουργία για να εκτελέσετε. Εάν επιλέξετε [ΕΝΕΡΓΟΠΟΙΗΣΗ] θα μπορείτε να ενεργοποιείτε ή να απενεργοποιείτε τη συσκευή προβολής ορίζοντας την επιλογή [ΠΡΟΧΩΡΗΜΕΝΕΣ ΡΥΘΜΙΣΕΙΣ]. Εάν επιλέξετε [ΕΙΣΟΔ] θα μπορείτε να επιλέγετε την πηγή βίντεο ορίζοντας την επιλογή [ΠΡΟΧΩΡΗΜΕΝΕΣ ΡΥΘΜΙΣΕΙΣ]. Αν επιλέξετε [ΛΕΙΤΟΥΡΓΙΑ ΦΩΤΙΣΜΟΥ], θα έχετε τη δυνατότητα να επιλέξετε [ΛΕΙΤΟΥΡΓΙΑ ΦΩΤΙΣΜΟΥ] από τις [ΠΡΟΧΩΡΗΜΕΝΕΣ ΡΥΘΜΙΣΕΙΣ].

ΠΡΟΧΩΡΗΜΕΝΕΣ ΡΥΘΜΙΣΕΙΣ

..... Επιλέξτε ενεργοποίηση/απενεργοποίηση, έναν τύπο πηγής βίντεο ή τη ΛΕΙΤΟΥΡΓΙΑ ΦΩΤΙΣΜΟΥ για το επιλεγμένο στοιχείο στη [ΛΕΙΤΟΥΡΓΙΑ].

ΕΠΑΝΑΛΗΨΗ Θέστε ένα σύμβολο επιλογής για να επαναλαμβάνετε συνεχώς το πρόγραμμα. Για να χρησιμοποιήσετε το πρόγραμμα μόνο αυτή την εβδομάδα, απαλείψτε το σύμβολο επιλογής.

4. Επιλέξτε [OK] και πιέστε το πλήκτρο ENTER.

Με τον τρόπο αυτό ολοκληρώνονται οι ρυθμίσεις.

Θα επιστρέψετε στην οθόνη [ΛΙΣΤΑ ΠΡΟΓΡΑΜΜΑΤΩΝ].

5. Επιλέξτε [ΕΠΙΣΤΡΟΦΗ] και πατήστε το πλήκτρο ENTER.

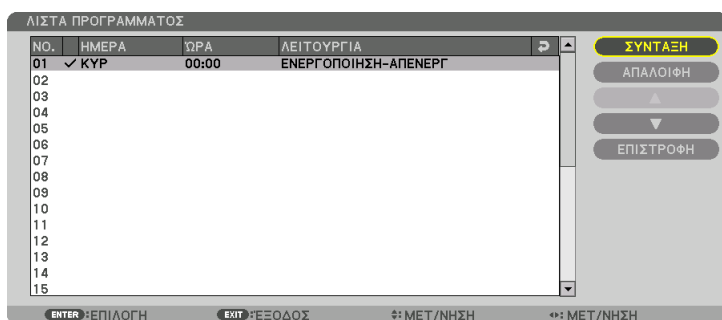

Θα επιστρέψετε στην οθόνη [ΧΡΟΝΟΜΕΤΡΗΤ. ΠΡΟΓΡΑΜ.].

6. Επιλέξτε [EXIT] και πατήστε το πλήκτρο ENTER.

Θα επιστρέψετε στην οθόνη [ΕΡΓΑΛΕΙΑ].

ΣΗΜΕΙΩΣΗ:

- Μπορείτε να προγραμματίσετε έως 30 διαφορετικές ρυθμίσεις χρονομέτρου.
- Όταν η επιλογή [ΧΡΟΝΟΜΕΤΡΗΤ. ΠΡΟΓΡΑΜ.] είναι ενεργοποιημένη, η ρύθμιση [ΛΕΙΤΟΥΡΓΙΑ ΑΝΑΜΟΝΗΣ] αγνοείται.
- Ο Χρονομετρητής Προγράμματος εκτελείται με βάση την καθορισμένη ώρα, όχι με βάση το πρόγραμμα.
- Μόλις εκτελεστεί το πρόγραμμα που δε διαθέτει σύμβολο επιλογής στην [ΕΠΑΝΑΛΗΨΗ], το σύμβολο επιλογής στο πλαίσιο ελέγχου [ΕΝΕΡΓΟ] θα απαλειφθεί αυτόματα και το πρόγραμμα θα απενεργοποιηθεί.
- Εάν οριστεί η ίδια ώρα για την ώρα ενεργοποίησης και απενεργοποίησης, θα ισχύσει η ρύθμιση για την ώρα απενεργοποίησης.
- Εάν οριστούν για την ίδια ώρα δύο διαφορετικές πηγές, ο μεγαλύτερος αριθμός προγράμματος θα υπερισχύσει.
- Η ρύθμιση για την ώρα ενεργοποίησης δεν θα εκτελεστεί, εάν λειτουργούν οι ανεμιστήρες ή παρουσιαστεί κάποιο σφάλμα.
- Εάν η ρύθμιση για την ώρα απενεργοποίησης λήξει σε συνθήκες που η απενεργοποίηση δεν είναι δυνατή, η ρύθμιση για την ώρα απενεργοποίησης δεν θα εκτελεστεί έως ότου θα είναι δυνατή η απενεργοποίηση.
- Τα προγράμματα που δεν έχουν επισημανθεί με σύμβολο επιλογής στο [ΕΝΕΡΓΟ] της οθόνης [ΣΥΝΤΑΞΗ] δεν θα εκτελεστούν ακόμη κι αν το χρονομέτρο προγράμματος είναι ενεργοποιημένο.
- Όταν η συσκευή προβολής είναι ενεργοποιημένη μέσω του χρονομέτρου προγράμματος και θέλετε να απενεργοποιήσετε τη συσκευή προβολής, ορίστε την ώρα απενεργοποίησης ή απενεργοποιήστε τη συσκευή χειροκίνητα ώστε να μην αφήσετε τη συσκευή προβολής ενεργοποιημένη για μεγάλο χρονικό διάστημα.

Ενεργοποίηση του χρονομετρητή προγράμματος

1. Επιλέξτε [ENERG.] στην οθόνη [ΧΡΟΝΟΜΕΤΡΗΤ. ΠΡΟΓΡΑΜ.] και πατήστε το πλήκτρο ENTER.

Θα εμφανιστεί η οθόνη επιλογής.

2. Πατήστε το πλήκτρο ▼ για να ευθυγραμμίσετε τον δρομέα με το [ENERG.], και στη συνέχεια πατήστε το πλήκτρο ENTER.

Επιστρέψτε στην οθόνη [ΧΡΟΝΟΜΕΤΡΗΤ. ΠΡΟΓΡΑΜ.].

ΣΗΜΕΙΩΣΗ:

- Όταν οι αποτελεσματικές ρυθμίσεις του [ΧΡΟΝΟΜΕΤΡΗΤ. ΠΡΟΓΡΑΜ.] δεν έχουν ρυθμιστεί στο [ENERG.], το πρόγραμμα δεν θα εκτελεστεί ακόμη και αν τα στοιχεία [ENERGO] στη λίστα προγραμμάτων έχουν σημειωθεί.
- Ακόμη και όταν οι αποτελεσματικές ρυθμίσεις του [ΧΡΟΝΟΜΕΤΡΗΤ. ΠΡΟΓΡΑΜ.] έχουν οριστεί σε [ENERG.], ο [ΧΡΟΝΟΜΕΤΡΗΤ. ΠΡΟΓΡΑΜ.] δεν θα λειτουργήσει μέχρι να κλείσει η οθόνη [ΧΡΟΝΟΜΕΤΡΗΤ. ΠΡΟΓΡΑΜ.].

Αλλαγή των προγραμματισμένων ρυθμίσεων

1. Στην οθόνη [ΛΙΣΤΑ ΠΡΟΓΡΑΜΜΑΤΩΝ], επιλέξτε το πρόγραμμα που θέλετε να επεξεργαστείτε και πατήστε το πλήκτρο ENTER.

2. Αλλάξτε τις ρυθμίσεις στην οθόνη [ΣΥΝΤΑΞΗ].

3. Επιλέξτε [OK] και πιέστε το πλήκτρο ENTER.

Οι προγραμματισμένες ρυθμίσεις θα αλλάξουν.

Θα επιστρέψετε στην οθόνη [ΛΙΣΤΑ ΠΡΟΓΡΑΜΜΑΤΩΝ].

Αλλαγή της σειράς των προγραμμάτων

1. Στην οθόνη [ΛΙΣΤΑ ΠΡΟΓΡΑΜΜΑΤΩΝ], επιλέξτε ένα πρόγραμμα, τη σειρά του οποίου θέλετε να αλλάξετε και πατήστε το πλήκτρο ►.

2. Πατήστε το πλήκτρο ▼ για να επιλέξετε το ▲ ή ▼.

3. Πατήστε το πλήκτρο ENTER μερικές φορές για να επιλέξετε τη σειρά στην οποία θέλετε να μετακινήσετε το πρόγραμμα.

Η σειρά των προγραμμάτων θα αλλάξει.

Διαγραφή των προγραμμάτων

1. Στην οθόνη [ΛΙΣΤΑ ΠΡΟΓΡΑΜΜΑΤΩΝ], επιλέξτε έναν αριθμό προγράμματος που θέλετε να διαγράψετε και πατήστε το πλήκτρο ►.

2. Πατήστε το πλήκτρο ▼ για να επιλέξετε [ΑΠΑΛΟΙΦΗ].

3. Πατήστε το πλήκτρο ENTER.

Θα εμφανιστεί η οθόνη επιβεβαίωσης.

4. Επιλέξτε [YES] και πατήστε το πλήκτρο ENTER.

Το πρόγραμμα θα διαγραφεί.

Με αυτόν τον τρόπο θα ολοκληρωθεί η διαγραφή του προγράμματος.

ΡΥΘΜ ΗΜ/ΝΙΑΣ ΚΑΙ ΩΡΑΣ

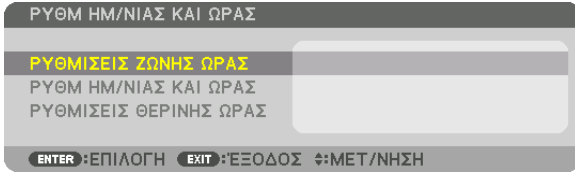

Μπορείτε να ορίσετε την τρέχουσα ώρα, μήνα, ημέρα και έτος.

ΣΗΜΕΙΩΣΗ: Η συσκευή προβολής διαθέτει ενσωματωμένο ρολόι. Το ρολόι θα λειτουργεί για περίπου 2 εβδομάδες μετά τη διακοπή παροχής ρεύματος. Αν η παροχή ρεύματος διακοπεί για δύο εβδομάδες ή περισσότερο, το ενσωματωμένο ρολόι θα σταματήσει να λειτουργεί. Αν το ενσωματωμένο ρολόι σταματήσει, ρυθμίστε ξανά την ημερομηνία και την ώρα. Το ενσωματωμένο ρολόι δεν σταματά να λειτουργεί όταν η συσκευή βρίσκεται σε κατάσταση αναμονής.

- ΡΥΘΜΙΣΕΙΣ ΖΩΝΗΣ ΩΡΑΣ.....Επιλέξτε τη ζώνη ώρας σας.
- ΡΥΘΜ ΗΜ/ΝΙΑΣ ΚΑΙ ΩΡΑΣΟρίστε την τρέχουσα ημερομηνία (ΜΜ/ΗΗ/ΕΕΕΕ) και ώρα (ΩΩ:ΛΛ).
- ΔΙΑΚΟΜ. ΧΡ. ΔΙΑΔΙΚΤ.Εάν τοποθετήσετε ένα σύμβολο επιλογής, το ενσωματωμένο ρολόι θα συγχρονίζεται με το διακομιστή χρόνου διαδικτύου κάθε 24 ώρες και κατά την ώρα έναρξης της συσκευής προβολής.
- ΕΝΗΜΕΡΩΣΗΣυγχρονίζει αμέσως το ενσωματωμένο ρολόι της συσκευής προβολής. Το πλήκτρο UPDATE δεν είναι διαθέσιμο εάν το πλαίσιο επιλογής ΔΙΑΚΟΜ. ΧΡ. ΔΙΑΔΙΚΤ. δεν είναι ενεργοποιημένο.
- ΡΥΘΜΙΣΕΙΣ ΘΕΡΙΝΗΣ ΩΡΑΣ.....Εάν τοποθετήσετε ένα σύμβολο επιλογής, θα ενεργοποιηθεί το ρολόι για τη θερινή ώρα.

[ΠΟΝΤΙΚΙΟΥ]

Αυτή η λειτουργία δεν μπορεί να χρησιμοποιηθεί με αυτή τη συσκευή. Χρησιμοποιείται μόνο για μελλοντικούς σκοπούς επέκτασης.

Απενεργοποίηση των Πλήκτρων της Κονσόλας [ΚΛΕΙΔΩΜΑ ΠΙΝΑΚΑ ΕΛΕΓΧΟΥ]

Αυτή η επιλογή ενεργοποιεί ή απενεργοποιεί τη λειτουργία ΚΛΕΙΔΩΜΑ ΠΙΝΑΚΑ ΕΛΕΓΧΟΥ.

ΣΗΜΕΙΩΣΗ:

- Τρόπος ακύρωσης της ρύθμισης [ΚΛΕΙΔΩΜΑ ΠΙΝΑΚΑ ΕΛΕΓΧΟΥ]
Όταν το [ΚΛΕΙΔΩΜΑ ΠΙΝΑΚΑ ΕΛΕΓΧΟΥ] έχει οριστεί σε [ΕΝΕΡΓ], πατήστε το πλήκτρο SOURCE στο κύριο σώμα για περίπου 10 δευτερόλεπτα για να ακυρώσετε τη ρύθμιση [ΚΛΕΙΔΩΜΑ ΠΙΝΑΚΑ ΕΛΕΓΧΟΥ].

ΣΥΜΒΟΥΛΗ:

- Όταν το [ΚΛΕΙΔΩΜΑ ΠΙΝΑΚΑ ΕΛΕΓΧΟΥ] είναι ενεργοποιημένο, ένα εικονίδιο λουκέτου [🔒] εμφανίζεται κάτω δεξιά στο μενού.
- Αυτό το ΚΛΕΙΔΩΜΑ ΠΙΝΑΚΑ ΕΛΕΓΧΟΥ δεν επηρεάζει τις λειτουργίες του τηλεχειριστηρίου.

Ενεργοποίηση της Ασφάλειας [ΑΣΦΑΛΕΙΑ]

Αυτή η δυνατότητα ενεργοποιεί ή απενεργοποιεί τη λειτουργία ΑΣΦΑΛΕΙΑ.

Αν δεν πληκτρολογήσετε τη σωστή λέξη-κλειδί, η συσκευή προβολής δεν θα μπορεί να προβάλλει εικόνες. (→ σελίδα 45)

ΣΗΜΕΙΩΣΗ: Η ρύθμισή σας δεν θα επηρεαστεί ακόμα κι όταν πραγματοποιηθεί [ΕΠΑΝΑΦ] από το μενού.

Επιλογή Ταχύτητας Επικοινωνίας [ΤΑΧΥΤΗΤΑ ΕΠΙΚΟΙΝΩΝΙΑΣ]

Αυτή η δυνατότητα ρυθμίζει την ταχύτητα μετάδοσης δεδομένων στη θύρα Ελέγχου Η/Υ (D-Sub 9P). Υποστηρίζει ταχύτητες δεδομένων από 4800 έως 115200 bps. Η προεπιλεγμένη ταχύτητα είναι 38400 bps. Επιλέξτε την κατάλληλη ταχύτητα μετάδοσης δεδομένων για τον εξοπλισμό που θα συνδέσετε (ανάλογα με τον εξοπλισμό, ίσως συνιστάται χαμηλότερη ταχύτητα δεδομένων για μακριές διαδρομές καλωδίων).

ΣΗΜΕΙΩΣΗ:

- Επιλέξτε [38400bps] ή μικρότερη ταχύτητα, όταν χρησιμοποιείτε τα παρεχόμενα προγράμματα λογισμικού.
- Η επιλεγμένη ταχύτητα επικοινωνίας δεν θα επηρεαστεί ακόμα κι όταν πραγματοποιηθεί [ΕΠΑΝΑΦ] από το μενού.

Ρύθμιση κωδικού της συσκευής προβολής [ΚΩΔΙΚΟΣ ΕΛΕΓΧΟΥ]

Μπορείτε να χειριστείτε περισσότερες από μία συσκευές προβολής ξεχωριστά και ανεξάρτητα με ένα μόνο τηλεχειριστήριο το οποίο διαθέτει τη λειτουργία ΚΩΔΙΚΟΣ ΕΛΕΓΧΟΥ. Εάν εκχωρήσετε τον ίδιο κωδικό σε όλες τις συσκευές προβολής, μπορείτε εύκολα να χειριστείτε όλες τις συσκευές προβολής μαζί χρησιμοποιώντας το ίδιο τηλεχειριστήριο. Για να το κάνετε αυτό, πρέπει να εκχωρήσετε έναν κωδικό αριθμό σε κάθε συσκευή προβολής.

ΑΡΙΘΜΟΣ ΚΩΔΙΚΟΥ ΕΛΕΓΧΟΥ.....Εκχωρήστε στη συσκευή προβολής σας έναν αριθμό από το 1 έως το 254.

ΚΩΔΙΚΟΣ ΕΛΕΓΧΟΥ.....Επιλέξτε [ΑΠΕΝΕΡΓ] για να απενεργοποιήσετε τη ρύθμιση ΚΩΔΙΚΟΣ ΕΛΕΓΧΟΥ και επιλέξτε [ΕΝΕΡΓ] για να ενεργοποιήσετε τη ρύθμιση ΚΩΔΙΚΟΣ ΕΛΕΓΧΟΥ.

ΣΗΜΕΙΩΣΗ:

- Όταν επιλέξετε [ΕΝΕΡΓ] στο [ΚΩΔΙΚΟΣ ΕΛΕΓΧΟΥ], δεν μπορείτε να χειριστείτε τη συσκευή προβολής χρησιμοποιώντας το τηλεχειριστήριο που δεν υποστηρίζει τη λειτουργία ΚΩΔΙΚΟΣ ΕΛΕΓΧΟΥ. (Στην περίπτωση αυτή μπορείτε να χρησιμοποιήσετε τα πλήκτρα στην κονσόλα της συσκευής προβολής.)
- Η ρύθμισή σας δεν θα επηρεαστεί ακόμα κι όταν πραγματοποιηθεί [ΕΠΑΝΑΦ] από το μενού.
- Εάν πιάσετε παρατεταμένα το πλήκτρο ENTER στην κονσόλα της συσκευής προβολής για 10 δευτερόλεπτα, θα εμφανιστεί το μενού ακύρωσης του Κωδικού Ελέγχου.

Εκχώρηση ή Αλλαγή του Κωδικού Ελέγχου

1. Ενεργοποιήστε τη συσκευή προβολής.

2. Πατήστε το πλήκτρο ID SET στο τηλεχειριστήριο.

Θα εμφανιστεί η οθόνη ΚΩΔΙΚΟΣ ΕΛΕΓΧΟΥ.

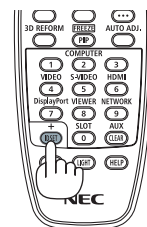
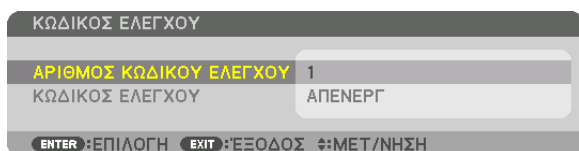

Εάν είναι δυνατός ο χειρισμός της συσκευής προβολής με τον τρέχοντα κωδικό ελέγχου του τηλεχειριστηρίου, θα εμφανιστεί η ένδειξη [ΕΝΕΡΓΟ]. Εάν δεν είναι δυνατός ο χειρισμός της συσκευής προβολής με τον τρέχοντα κωδικό ελέγχου του τηλεχειριστηρίου, θα εμφανιστεί η ένδειξη [ΑΝΕΝΕΡΓΟ]. Για να χειριστείτε την ανενεργή συσκευή προβολής, εκχωρήστε τον κωδικό ελέγχου που χρησιμοποιείτε για τη συσκευή προβολής ακολουθώντας την εξής διαδικασία (Βήμα 3).

3. Πατήστε ένα από τα αριθμητικά πλήκτρα του πληκτρολογίου πιέζοντας παράλληλα παρατεταμένα το πλήκτρο ID SET στο τηλεχειριστήριο.

Παράδειγμα:

Για να εκχωρήσετε τον αριθμό «3», πιέστε το πλήκτρο «3» στο τηλεχειριστήριο.

Η ένδειξη «Κανένας κωδικός» σημαίνει ότι ο χειρισμός όλων των συσκευών προβολής μπορεί να γίνει από το ίδιο τηλεχειριστήριο. Για να ορίσετε «Κανένας κωδικός», εισάγετε «000» ή πιέστε το πλήκτρο CLEAR.

ΣΥΜΒΟΥΛΗ: Μπορείτε να επιλέξετε κωδικό από το 1 έως το 254.

4. Απελευθερώστε το πλήκτρο ID SET.

Εμφανίζεται η ενημερωμένη οθόνη ΚΩΔΙΚΟΣ ΕΛΕΓΧΟΥ.

ΣΗΜΕΙΩΣΗ:

- Οι κωδικοί μπορούν να διαγραφούν μέσα σε λίγες ημέρες μετά την εξάντληση ή την αφαίρεση των μπαταριών.
- Εάν κάποιο από τα πλήκτρα του τηλεχειριστηρίου χωρίς μπαταρίες πατηθεί κατά λάθος, η τρέχουσα καθορισμένη ταυτότητα αναγνώρισης θα διαγραφεί.

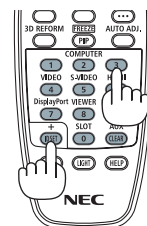

Ενεργοποίηση και Απενεργοποίηση Αισθητήρα Τηλεχειρισμού [ΑΙΣΘΗΤ. ΤΗΛΕΧΕΙΡΙΣΜΟΥ]

Η επιλογή αυτή καθορίζει ποιος αισθητήρας τηλεχειρισμού της συσκευής προβολής είναι ενεργοποιημένος σε ασύρματη λειτουργία.

Οι επιλογές είναι: ΜΠΡΟΣΤΑ/ΠΙΣΩ, ΜΠΡΟΣΤΑ, ΠΙΣΩ, και HDBase-T

ΣΗΜΕΙΩΣΗ:

- Το τηλεχειριστήριο της συσκευής προβολής δεν θα είναι σε θέση να λαμβάνει σήματα εάν η παροχή ρεύματος της υποστηριζόμενης συσκευής μετάδοσης HDBaseT που είναι συνδεδεμένη με τη συσκευή προβολής, στην οποία έχει ενεργοποιηθεί η ρύθμιση «HDBaseT».

ΣΥΜΒΟΥΛΗ:

- Αν το σύστημα τηλεχειριστηρίου δεν λειτουργεί όταν άμεση ηλιακή ακτινοβολία ή ισχυρός φωτισμός χτυπά τον αισθητήρα τηλεχειριστηρίου της συσκευής προβολής, αλλάξτε την επιλογή.

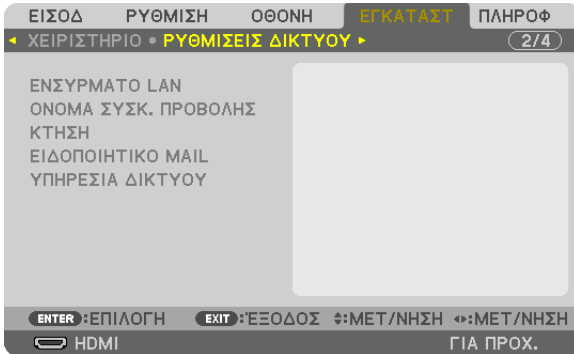
[ΡΥΘΜΙΣΕΙΣ ΔΙΚΤΥΟΥ]**Σημαντικό:**

- Συμβουλευτείτε τον διαχειριστή του δικτύου σας σχετικά με αυτές τις ρυθμίσεις.
- Όταν χρησιμοποιείτε μια ενσύρματη σύνδεση LAN, συνδέστε ένα καλώδιο LAN (καλώδιο Ethernet) στη θύρα LAN (RJ-45) της συσκευής προβολής. (→ σελίδα 152)

ΣΥΜΒΟΥΛΗ: Οι ρυθμίσεις δικτύου που πραγματοποιείτε δεν θα επηρεαστούν ακόμα κι όταν πραγματοποιηθεί [ΕΠΑΝΑΦ] από το μενού.

Υποδείξεις για τον Τρόπο Δημιουργίας Σύνδεσης LAN**Για να ρυθμίσετε τη συσκευή προβολής για μια σύνδεση LAN:**

Επιλέξτε [ΕΝΣΥΡΜΑΤΟ LAN] → [ΠΡΟΦΙΛ] → [ΠΡΟΦΙΛ 1] ή [ΠΡΟΦΙΛ 2].

Μπορούν να πραγματοποιηθούν δύο ρυθμίσεις για ενσύρματο LAN.

Έπειτα, ενεργοποιήστε ή απενεργοποιήστε τις επιλογές [DHCP], [ΔΙΕΥΘΥΝΣΗ IP], [ΚΑΛΥΨΗ ΥΠΟΔΙΚΤΥΟΥ] και [ΠΥΛΗ], επιλέξτε [OK] και πατήστε το πλήκτρο ENTER. (→ σελίδα 128)

Για να ανακαλέσετε τις ρυθμίσεις LAN που έχουν αποθηκευτεί στον αριθμό προφίλ:

Επιλέξτε [ΠΡΟΦΙΛ 1] ή [ΠΡΟΦΙΛ 2] για ενσύρματο LAN και, στη συνέχεια επιλέξτε [OK] και πατήστε το πλήκτρο ENTER. (→ σελίδα 128)

Για να συνδέσετε ένα διακομιστή DHCP:

Ενεργοποιήστε το [DHCP] για ενσύρματο LAN. Επιλέξτε [ΕΝΕΡΓ] και πατήστε το πλήκτρο ENTER. Για να ορίσετε τη διεύθυνση IP χωρίς να χρησιμοποιήσετε το διακομιστή DHCP, απενεργοποιήστε την επιλογή [DHCP]. (→ σελίδα 128)

Για να λαμβάνετε μηνύματα ασφαλείας μέσω e-mail:

Επιλέξτε [ΕΙΔΟΠΟΙΗΤΙΚΟ MAIL] και ορίστε [ΔΙΕΥΘΥΝΣΗ ΑΠΟΣΤΟΛΕΑ], [ΟΝΟΜΑ ΔΙΑΚΟΜΙΣΤΗ SMTP] και [ΔΙΕΥΘΥΝΣΗ ΠΑΡΑΛΗΠΤΗ]. Τέλος, επιλέξτε [OK] και πιάστε το πλήκτρο ENTER. (→ σελίδα 130)

ΕΝΣΥΡΜΑΤΟ LAN

ΠΡΟΦΙΛ	<ul style="list-style-type: none"> Οι ρυθμίσεις για τη χρήση της ενσωματωμένης θύρας Ethernet/HDBaseT στη συσκευή προβολής μπορούν να καταγραφούν στη μνήμη της με δύο τρόπους. Επιλέξτε [ΠΡΟΦΙΛ 1] ή [ΠΡΟΦΙΛ 2] και, στη συνέχεια, πραγματοποιήστε τις ρυθμίσεις για την επιλογή [DHCP] καθώς και για τις υπόλοιπες επιλογές. Στη συνέχεια, επιλέξτε [OK] και πατήστε το πλήκτρο ENTER. Με αυτό τον τρόπο θα αποθηκευτούν οι ρυθμίσεις σας στη μνήμη. Για να ανακαλέσετε τις ρυθμίσεις από τη μνήμη: Αφού επιλέξετε πρώτα [ΠΡΟΦΙΛ 1] ή [ΠΡΟΦΙΛ 2] από τη λίστα [ΠΡΟΦΙΛ]. Επιλέξτε [OK] και πιέστε το πλήκτρο ENTER. Επιλέξτε [ΑΠΕΝΕΡΓ.] όταν δεν είστε συνδεδεμένοι με ένα ενσύρματο LAN 	—
DHCP	Επισημάνετε με ένα σύμβολο επιλογής ώστε να πραγματοποιείται αυτόματα η εκχώρηση διεύθυνσης IP στη συσκευή προβολής από τον διακομιστή DHCP. Αφαιρέστε το σύμβολο από το πλαίσιο επιλογής για να καταχωρίσετε τη διεύθυνση IP ή τον αριθμό κάλυψης υποδικτύου που έχετε λάβει από το διαχειριστή δικτύου σας.	—
ΔΙΕΥΘΥΝΣΗ IP	Ρυθμίστε τη διεύθυνση IP του δικτύου στο οποίο είναι συνδεδεμένη η συσκευή προβολής όταν η επιλογή [DHCP] είναι απενεργοποιημένη.	Έως 12 αριθμητικούς χαρακτήρες
ΚΑΛΥΨΗ ΥΠΟΔΙΚΤΥΟΥ	Ρυθμίστε τον αριθμό κάλυψης υποδικτύου του δικτύου στο οποίο είναι συνδεδεμένη η συσκευή προβολής όταν η επιλογή [DHCP] είναι απενεργοποιημένη.	Έως 12 αριθμητικούς χαρακτήρες
ΠΥΛΗ	Ρυθμίστε την προεπιλεγμένη πύλη του δικτύου στο οποίο είναι συνδεδεμένη η συσκευή προβολής όταν η επιλογή [DHCP] είναι απενεργοποιημένη.	Έως 12 αριθμητικούς χαρακτήρες
ΑΥΤΟΜΑΤΟ DNS	Επισημάνετε με ένα σύμβολο επιλογής ώστε να πραγματοποιείται αυτόματα η εκχώρηση διεύθυνσης IP του διακομιστή DNS στον οποίο είναι συνδεδεμένη η συσκευή προβολής από το διακομιστή DHCP. Αφαιρέστε το σύμβολο από το πλαίσιο επιλογής για να ορίσετε τη διεύθυνση IP του διακομιστή DNS στον οποίο είναι συνδεδεμένη η συσκευή προβολής.	Έως 12 αριθμητικούς χαρακτήρες
ΔΙΑΜΟΡΦΩΣΗ DNS	Ρυθμίστε τη διεύθυνση IP του διακομιστή DNS του δικτύου στο οποίο είναι συνδεδεμένη η συσκευή προβολής όταν έχει αποεπιλεγεί το στοιχείο [ΑΥΤΟΜΑΤΟ DNS].	Έως 12 αριθμητικούς χαρακτήρες
ΕΠΑΝΑΣΥΝΔΕΣΗ	Προσπαθήστε ξανά να συνδέσετε τη συσκευή προβολής σε ένα δίκτυο. Κάντε αυτή την προσπάθεια, εάν έχετε αλλάξει το στοιχείο [ΠΡΟΦΙΛ].	—

ΟΝΟΜΑ ΣΥΣΚ. ΠΡΟΒΟΛΗΣ

ΟΝΟΜΑ ΣΥΣΚ. ΠΡΟΒΟΛΗΣ	Ορίστε ένα μοναδικό όνομα για τη συσκευή προβολής.	Έως 16 αλφαριθμητικούς χαρακτήρες και σύμβολα
----------------------	--	---

ΚΤΗΣΗ

Ορίστε το όνομα κεντρικού υπολογιστή και το όνομα τομέα της συσκευής προβολής.

HOST NAME	Ορίστε το όνομα κεντρικού υπολογιστή της συσκευής προβολής.	Έως 15 αλφαριθμητικούς χαρακτήρες
ΟΝΟΜΑ ΤΟΜΕΑ	Ορίστε το όνομα τομέα της συσκευής προβολής.	Έως 60 αλφαριθμητικούς χαρακτήρες

ΕΙΔΟΠΟΙΗΤΙΚΟ MAIL

ΕΙΔΟΠΟΙΗΤΙΚΟ MAIL	<p>Αυτή η επιλογή θα ειδοποιεί τον υπολογιστή σας για μηνύματα σφαλμάτων μέσω e-mail όταν χρησιμοποιείτε ασύρματο ή ενσύρματο LAN.</p> <p>Η λειτουργία Alert Mail ενεργοποιείται θέτοντας ένα σύμβολο επιλογής.</p> <p>Η λειτουργία Alert Mail απενεργοποιείται απαλείφοντας το σύμβολο επιλογής.</p> <p>Παράδειγμα μηνύματος που αποστέλλεται από τη συσκευή προβολής:</p> <div style="border: 1px solid black; padding: 5px;"> <p>Θέμα: [Συσκευή Προβολής] Πληροφορίες Συσκευής Προβολής Ο ΑΝΕΜΙΣΤΗΡΑΣ ΨΥΞΗΣ ΕΧΕΙ ΣΤΑΜΑΤΗΣΕΙ. [ΠΛΗΡΟΦΟΡΙΕΣ] ΟΝΟΜΑ ΣΥΣΚ. ΠΡΟΒΟΛΗΣ: Σειρά ΡΧ803UL ΩΡΕΣ ΧΡΗΣΗΣ ΦΩΤΙΣΜΟΥ: 0000[Ω]</p> </div>	—
HOST NAME	Πληκτρολογήστε το όνομα του κεντρικού υπολογιστή.	Έως 15 αλφαριθμητικούς χαρακτήρες
ΟΝΟΜΑ ΤΟΜΕΑ	Πληκτρολογήστε το όνομα τομέα του δικτύου με το οποίο είναι συνδεδεμένη η συσκευή προβολής.	Έως 60 αλφαριθμητικούς χαρακτήρες
ΔΙΕΥΘΥΝΣΗ ΑΠΟΣΤΟΛΕΑ	Καθορίστε τη διεύθυνση αποστολέα.	Έως 60 αλφαριθμητικούς χαρακτήρες και σύμβολα
ΟΝΟΜΑ ΔΙΑΚΟΜΙΣΤΗ SMTP	Πληκτρολογήστε το όνομα διακομιστή SMTP στον οποίο πρόκειται να συνδεθεί η συσκευή προβολής.	Έως 60 αλφαριθμητικούς χαρακτήρες
ΔΙΕΥΘΥΝΣΗ ΠΑΡΑΛΗΠΤΗ 1, 2, 3	Πληκτρολογήστε τη δική σας διεύθυνση παραλήπτη.	Έως 60 αλφαριθμητικούς χαρακτήρες και σύμβολα
MAIL ΔΟΚΙΜΗΣ	<p>Στείλτε ένα mail δοκιμής για να ελέγξετε εάν οι ρυθμίσεις σας είναι σωστές.</p> <p>ΣΗΜΕΙΩΣΗ:</p> <ul style="list-style-type: none"> • Αν πληκτρολογήσατε εσφαλμένη διεύθυνση στη δοκιμαστική αποστολή, ίσως δεν λάβετε Ειδοποιητικό mail. Αν συμβεί αυτό, ελέγξτε αν η Διεύθυνση Παραλήπτη έχει οριστεί σωστά. • Εάν δεν έχει επιλεγεί [ΔΙΕΥΘΥΝΣΗ ΑΠΟΣΤΟΛΕΑ], [ΟΝΟΜΑ ΔΙΑΚΟΜΙΣΤΗ SMTP] ή [ΔΙΕΥΘΥΝΣΗ ΠΑΡΑΛΗΠΤΗ 1-3], η επιλογή [MAIL ΔΟΚΙΜΗΣ] δεν είναι διαθέσιμη. • Βεβαιωθείτε ότι έχετε επισημάνει την επιλογή [OK] και πατήστε το πλήκτρο ENTER προτού εκτελέσετε την επιλογή [MAIL ΔΟΚΙΜΗΣ]. 	—

ΥΠΗΡΕΣΙΑ ΔΙΚΤΥΟΥ

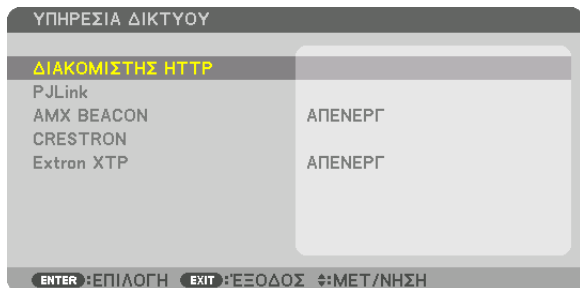

ΔΙΑΚΟΜΙΣΤΗΣ HTTP	Ορίστε έναν κωδικό πρόσβασης για τον διακομιστή σας HTTP.	Έως 10 αλφαριθμητικούς χαρακτήρες
PJLink	<p>Η επιλογή αυτή σας επιτρέπει να ορίσετε έναν κωδικό πρόσβασης όταν χρησιμοποιείτε τη λειτουργία PJLink.</p> <p>ΣΗΜΕΙΩΣΗ:</p> <ul style="list-style-type: none"> Απομνημονεύστε τον κωδικό πρόσβασης σας. Αν, ωστόσο, ξεχάσετε τον κωδικό πρόσβασης σας, επικοινωνήστε με τον αντιπρόσωπο σας. Τί είναι το PJLink; Το PJLink είναι μια τυποποίηση του πρωτοκόλλου που χρησιμοποιείται για τον έλεγχο συσκευών προβολής διαφόρων κατασκευαστών. Αυτό το πρότυπο πρωτόκολλο θεσπίστηκε από τον Ιαπωνικό Σύνδεσμο Βιομηχανικών Μηχανημάτων και Επιχειρήσεων Συστημάτων Πληροφορικής (JBMA) το 2005. Η συσκευή προβολής υποστηρίζει όλες τις εντολές PJLink Κλάσης 1. Η ρύθμιση του PJLink δεν θα επηρεαστεί ακόμα κι όταν πραγματοποιηθεί [ΕΠΑΝΑΦ.] από το μενού. 	Έως 32 αλφαριθμητικούς χαρακτήρες
AMX BEACON	<p>Ενεργοποίηση ή απενεργοποίηση της ανίχνευσης από το AMX Device Discovery όταν συνδέεστε σε ένα δίκτυο που υποστηρίζεται από το σύστημα ελέγχου NetLinx της AMX.</p> <p>ΣΥΜΒΟΥΛΗ: Όταν χρησιμοποιείτε μια συσκευή που υποστηρίζει το AMX Device Discovery, ολόκληρο το σύστημα ελέγχου NetLinx της AMX θα αναγνωρίσει τη συσκευή και θα μεταφορτώσει το κατάλληλο Device Discovery Module (Μονάδα Εντοπισμού Συσκευής) από ένα διακομιστή AMX.</p> <p>Η ανίχνευση της συσκευής προβολής από το AMX Device Discovery ενεργοποιείται θέτοντας ένα σύμβολο επιλογής.</p> <p>Η ανίχνευση της συσκευής προβολής από το AMX Device Discovery απενεργοποιείται απαλείφοντας το σύμβολο επιλογής.</p>	—
CRESTRON	<p>ROOMVIEW: Ενεργοποιήστε ή απενεργοποιήστε το όταν χειρίζεστε τη συσκευή προβολής από τον Η/Υ σας.</p> <p>CRESTRON CONTROL: Ενεργοποιήστε ή απενεργοποιήστε το όταν χειρίζεστε τη συσκευή προβολής από το χειριστήριο σας.</p> <ul style="list-style-type: none"> CONTROLLER IP ADDRESS: Εισάγετε τη διεύθυνση IP του ΔΙΑΚΟΜΙΣΤΗ CRESTRON. IP ID: Εισάγετε τη διεύθυνση IP ID του ΔΙΑΚΟΜΙΣΤΗ CRESTRON. 	Έως 12 αριθμητικούς χαρακτήρες
Extron XTP	Ρύθμιση για τη σύνδεση αυτής της συσκευής προβολής με τον πομπό Extron XTP. Τοποθετώντας ένα σύμβολο επιλογής θα ενεργοποιήσει τη σύνδεση με τον πομπό XTP. Απαλείφοντας το σύμβολο επιλογής θα απενεργοποιηθεί η σύνδεση με τον πομπό XTP.	

ΣΥΜΒΟΥΛΗ: Οι ρυθμίσεις CRESTRON απαιτούνται μόνο για χρήση με το CRESTRON ROOMVIEW.

Για περισσότερες πληροφορίες, επισκεφθείτε το <http://www.crestron.com>

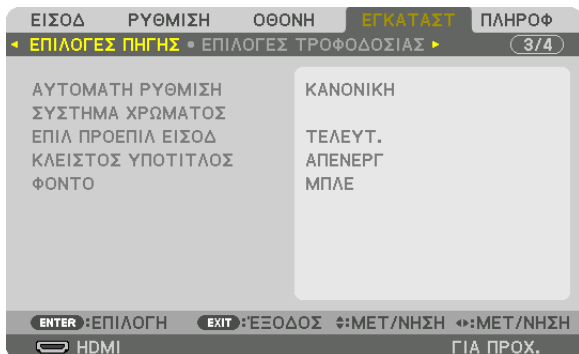
[ΕΠΙΛΟΓΕΣ ΠΗΓΗΣ]**Επιλογή Αυτόματης Ρύθμισης [ΑΥΤΟΜΑΤΗ ΡΥΘΜΙΣΗ]**

Αυτή η δυνατότητα επιλέγει τη λειτουργία αυτόματη ρύθμιση, έτσι ώστε το σήμα του υπολογιστή να μπορεί να ρυθμίζεται αυτόματα ή χειροκίνητα για θόρυβο και σταθερότητα. Μπορείτε να πραγματοποιήσετε τη ρύθμιση αυτόματα με δύο τρόπους: [ΚΑΝΟΝΙΚΗ] και [ΕΞΑΙΡΕΤΙΚΗ].

ΑΠΕΝΕΡΓ Το σήμα του υπολογιστή δεν θα ρυθμίζεται αυτόματα. Μπορείτε να βελτιστοποιήσετε το σήμα του υπολογιστή χειροκίνητα.

ΚΑΝΟΝΙΚΗ Προεπιλεγμένη ρύθμιση. Το σήμα του υπολογιστή θα ρυθμίζεται αυτόματα. Κανονικά επιλέξτε αυτή τη ρύθμιση.

ΕΞΑΙΡΕΤΙΚΗ Επιλέξτε αυτή την επιλογή εάν απαιτείται λεπτομερής ρύθμιση. Η μετάβαση στην πηγή διαρκεί περισσότερο χρόνο από ότι όταν είναι επιλεγμένη η ρύθμιση [ΚΑΝΟΝΙΚΗ].

ΣΥΜΒΟΥΛΗ:

- Η προεπιλεγμένη ρύθμιση κατά την αποστολή από το εργοστάσιο είναι η [ΚΑΝΟΝΙΚΗ].
- Όταν πατήσετε το πλήκτρο **AUTO ADJ.**, πραγματοποιείται η ίδια ρύθμιση [ΕΞΑΙΡΕΤΙΚΗ].

[ΣΥΣΤΗΜΑ ΧΡΩΜΑΤΟΣ]

Η λειτουργία αυτή σας επιτρέπει να επιλέξετε σήμα εικόνας τηλεόρασης, το οποίο διαφέρει από χώρα σε χώρα (NTSC, PAL κλπ.). Η εργοστασιακή προεπιλογή για αυτό είναι [ΑΥΤΟΜ.]. Ρυθμίστε αυτή τη λειτουργία, αν η συσκευή προβολής δεν μπορεί να αναγνωρίσει αυτόματα το σήμα.

Επιλογή Προεπιλεγμένης Πηγής [ΕΠΙΛ. ΠΡΟΕΠΙΛ. ΕΙΣΟΔ.]

Μπορείτε να ρυθμίσετε τη συσκευή προβολής να λαμβάνει εκ προεπιλογής σήμα από οποιαδήποτε είσοδό της κάθε φορά που η συσκευή ενεργοποιείται.

ΤΕΛΕΥΤ. Ρυθμίζει εκ προεπιλογής τη συσκευή προβολής στην προηγούμενη ή τελευταία ενεργή είσοδο κάθε φορά που η συσκευή ενεργοποιείται.

ΑΥΤΟΜ. Αναζητά ενεργή πηγή με την εξής σειρά: HDMI → DisplayPort → BNC → BNC(CV) → BNC(Y/C) → ΥΠΟΛΟΓΙΣΤΗΣ → HDBaseT → SLOT και εμφανίζει την πρώτη πηγή που θα βρεθεί.

HDMI Εμφανίζει την ψηφιακή πηγή από το τερματικό HDMI IN κάθε φορά που η συσκευή προβολής ενεργοποιείται.

DisplayPort Εμφανίζει την ψηφιακή πηγή από το τερματικό DisplayPort IN κάθε φορά που η συσκευή προβολής ενεργοποιείται.

BNC Προβάλλετε το σήμα εισόδου από το τερματικό εισόδου BNC

BNC(CV) Προβάλλετε το σήμα εισόδου από το τερματικό εισόδου BNC(CV).

BNC(Y/C) Προβάλλετε το σήμα εισόδου από το τερματικό εισόδου BNC(Y/C).

ΥΠΟΛΟΓΙΣΤΗΣ Εμφανίζει το σήμα υπολογιστή από το τερματικό COMPUTER IN κάθε φορά που η συσκευή προβολής ενεργοποιείται.

HDBaseT Προβάλλετε το σήμα HDBaseT ή ΕΝΣΥΡΜΑΤΟΥ LAN.

SLOT Προβάλλει την εικόνα μέσω της προαιρετικής πλακέτας (πωλείται ξεχωριστά) που είναι τοποθετημένη στο SLOT.

Ρύθμιση Κλειστού Υπότιτλου [ΚΛΕΙΣΤΟΣ ΥΠΟΤΙΤΛΟΣ]

Αυτή η επιλογή ρυθμίζει ορισμένες λειτουργίες κλειστού υπότιτλου που επιτρέπουν την υπέρθεση κειμένου στην προβολόμενη εικόνα του Βίντεο ή Βίντεο S.

Οι υπότιτλοι και το κείμενο θα εμφανιστούν λίγο μετά την εξαφάνιση του μενού στην οθόνη.

ΑΠΕΝΕΡΓ Έξοδος από τη λειτουργία κλειστού υπότιτλου.

ΥΠΟΤΙΤΛΟΣ 1-4..... Υπέρθεση κειμένου.

ΚΕΙΜΕΝΟ 1-4..... Εμφάνιση κειμένου.

Επιλογή Χρώματος ή Λογότυπου για το Φόντο [ΦΟΝΤΟ]

Χρησιμοποιήστε αυτή τη δυνατότητα για να εμφανίσετε μία μπλε/μαύρη οθόνη ή ένα λογότυπο όταν δεν υπάρχει διαθέσιμο σήμα. Το προεπιλεγμένο φόντο είναι [ΜΠΛΕ].

ΣΗΜΕΙΩΣΗ:

- *Ακόμη κι όταν επιλεγεί το λογότυπο για το φόντο, αν εμφανίζονται δύο εικόνες σε λειτουργία [PIP/ΕΙΚΟΝΑ-ΕΙΚΟΝΑ], εμφανίζεται το μπλε φόντο χωρίς το λογότυπο όταν δεν υπάρχει σήμα.*
-

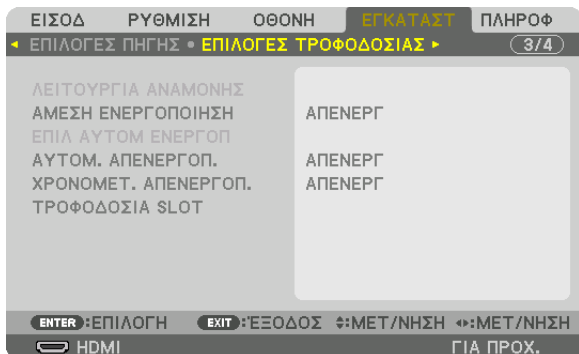
[ΕΠΙΛΟΓΕΣ ΤΡΟΦΟΔΟΣΙΑΣ]**Επιλογή Εξοικονόμησης Ενέργειας στο στοιχείο [ΛΕΙΤΟΥΡΓΙΑ ΑΝΑΜΟΝΗΣ]**

Ρύθμιση της κατανάλωσης ενέργειας σε λειτουργία αναμονής.

ΚΑΝΟΝΙΚΗ Στη λειτουργία αναμονής, η κατανάλωση ενέργειας της συσκευής προβολής είναι 0,5 W.

Στη λειτουργία αναμονής, η λυχνία ένδειξης POWER (ενεργοποίηση) ανάβει με κόκκινο χρώμα ενώ η λυχνία ένδειξης STATUS (κατάσταση) θα σβήσει.

- Όταν έχει οριστεί σε [ΚΑΝΟΝΙΚΗ], τα ακόλουθα τερματικά και λειτουργίες θα απενεργοποιηθούν. Τερματικά HDMI OUT, θύρα Ethernet/HDBaseT, λειτουργία LAN, λειτουργία ειδοποίησης μηνύματος ηλεκτρονικού ταχυδρομείου

ΔΙΚΤΥΟ ΣΕ ΑΝΑΜΟΝΗ Σε σύγκριση με τη ρύθμιση [ΚΑΝΟΝΙΚΗ], η κατανάλωση ενέργειας στη λειτουργία αναμονής είναι μεγαλύτερη αλλά μπορεί να παρέχεται ρεύμα στη συσκευή προβολής μέσω ενσύρματου LAN.

Στη λειτουργία αναμονής, η λυχνία ένδειξης ρεύματος θα ανάψει με πορτοκαλί χρώμα ενώ η λυχνία ένδειξης κατάστασης θα σβήσει.

Σημαντικό:

- Όταν έχετε επιλέξει [ΔΙΚΤΥΟ ΣΕ ΑΝΑΜΟΝΗ], το [ΑΥΤΟΜ. ΑΠΕΝΕΡΓΟΠ.] θα γίνει γκρι και θα απενεργοποιηθεί και θα επιλεγεί αυτόματα το [0:15].
- Στις παρακάτω συνθήκες, η ρύθμιση [ΛΕΙΤΟΥΡΓΙΑ ΑΝΑΜΟΝΗΣ] θα απενεργοποιηθεί και η συσκευή προβολής θα μεταβεί στη λειτουργία αδράνειας. Στη λειτουργία αδράνειας, οι ανεμιστήρες στη συσκευή προβολής περιστρέφονται για την προστασία των εσωτερικών εξαρτημάτων.
 - * Η λειτουργία αδράνειας αναφέρεται στη λειτουργία όπου έχουν αφαιρεθεί οι λειτουργικοί περιορισμοί, λόγω της ρύθμισης [ΛΕΙΤΟΥΡΓΙΑ ΑΝΑΜΟΝΗΣ].
- Όταν έχει επιλεγεί το [ΕΝΕΡΓ.] στην [ΥΠΗΡΕΣΙΑ ΔΙΚΤΥΟΥ] → [AMX BEACON]
- Όταν έχει επιλεγεί το [ΕΝΕΡΓΟΠ.] στην [ΥΠΗΡΕΣΙΑ ΔΙΚΤΥΟΥ] → [CRESTRON] → [CRESTRON CONTROL].
- Όταν ένα σημάδι ελέγχου τοποθετείται για την επιλογή [ΥΠΗΡΕΣΙΑ ΔΙΚΤΥΟΥ] → [Extron XTP].
- Όταν έχει επιλεγεί [HDBaseT] στο [ΧΕΙΡΙΣΤΗΡΙΟ] → [ΑΙΣΘΗΤ. ΤΗΛΕΧΕΙΡΙΣΜΟΥ]
- Όταν γίνεται λήψη σήματος από τη συσκευή μετάδοσης HDBaseT
- Όταν έχει επιλεγεί [ΚΑΝΟΝΙΚΗ], η οθόνη [ΕΠΙΛ. ΑΥΤΟΜ. ΕΝΕΡΓΟΠ.] γίνεται γκρι και απενεργοποιείται, και επιλέγεται αυτόματα το [ΑΠΕΝΕΡΓ].

ΣΗΜΕΙΩΣΗ:

- Κατά τη σύνδεση με συσκευή μετάδοσης HDBaseT που πωλείται στο εμπόριο, αν η συσκευή μετάδοσης έχει ρυθμιστεί να μεταδίδει σήματα τηλεχειρισμού, η κατανάλωση ενέργειας της συσκευής προβολής θα αυξηθεί στη λειτουργία αναμονής.

ΣΥΜΒΟΥΛΗ:

- Η ρύθμισή σας δεν θα επηρεαστεί ακόμα κι όταν πραγματοποιηθεί [ΕΠΑΝΑΦ] από το μενού.
- Η κατανάλωση ρεύματος στη λειτουργία αναμονής δεν περιλαμβάνεται στον υπολογισμό μείωσης των εκπομπών CO₂.

Ενεργοποίηση Άμεσης Ενεργοποίησης [ΑΜΕΣΗ ΕΝΕΡΓΟΠΟΙΗΣΗ]

Ενεργοποιεί τη συσκευή προβολής αυτόματα, όταν το καλώδιο ρεύματος είναι συνδεδεμένο σε μια ενεργή πρίζα τοίχου. Με αυτόν τον τρόπο δεν χρειάζεται να χρησιμοποιείτε πάντα το πλήκτρο POWER στο τηλεχειριστήριο ή την κονσόλα της συσκευής προβολής.

Ενεργοποίηση της Συσκευής Προβολής με Εφαρμογή Σήματος Υπολογιστή [ΕΠΙΛ ΑΥΤΟΜ ΕΝΕΡΓΟΠ]

Εάν ρυθμιστεί σε [ΔΙΚΤΥΟ ΣΕ ΑΝΑΜΟΝΗ], η συσκευή προβολής ανιχνεύει αυτόματα το σήμα εισόδου συγχρονισμού από τα παρακάτω επιλεγμένα τερματικά και προβάλλει την εικόνα αναλόγως: Υπολογιστής, HDMI, DisplayPort, HDBaseT, και SLOT.

ΑΠΕΝΕΡΓ Θα απενεργοποιηθεί η λειτουργία ΕΠΙΛ ΑΥΤΟΜ ΕΝΕΡΓΟΠ.

HDMI, DisplayPort, ΥΠΟΛΟΓΙΣΤΗΣ, HDBaseT, SLOT

..... Όταν ανιχνευθεί ένα σήμα υπολογιστή ενός επιλεγμένου τερματικού εισόδου, η τροφοδοσία της συσκευής προβολής θα ενεργοποιηθεί αυτόματα και θα προβληθεί η οθόνη του υπολογιστή.

ΣΗΜΕΙΩΣΗ:

- Εάν θέλετε να ενεργοποιήσετε τη λειτουργία ΕΠΙΛ ΑΥΤΟΜ ΕΝΕΡΓΟΠ αφού απενεργοποιήσετε τη συσκευή προβολής, διακόψτε το σήμα από τα τερματικά εισόδου ή αποσυνδέστε το καλώδιο υπολογιστή από τη συσκευή προβολής και περιμένετε για τουλάχιστον 3 δευτερόλεπτα πριν την είσοδο του σήματος από το επιλεγμένο τερματικό. Όταν απενεργοποιηθεί η συσκευή προβολής και μεταβεί σε λειτουργία ΔΙΚΤΥΟ ΣΕ ΑΝΑΜΟΝΗ, αλλά τα σήματα από τον υπολογιστή συνεχίσουν να αποστέλλονται στη συσκευή προβολής, η συσκευή προβολής διατηρεί τη λειτουργία ΔΙΚΤΥΟ ΣΕ ΑΝΑΜΟΝΗ και δεν θα ενεργοποιηθεί αυτόματα. Επιπλέον, εάν τα σήματα από τα HDMI, DisplayPort ή HDBaseT συνεχίσουν να αποστέλλονται στη συσκευή προβολής, ανάλογα με τις ρυθμίσεις των συνδεδεμένων εξωτερικών συσκευών, η συσκευή προβολής ενδέχεται να ενεργοποιηθεί αυτόματα ακόμα και αν διακοπεί η παροχή ρεύματος και η λειτουργία ΔΙΚΤΥΟ ΣΕ ΑΝΑΜΟΝΗ είναι σε ισχύ.
- Αυτή η λειτουργία δεν εκτελείται όταν τα σήματα συσκευής πηγαίνουν στο τερματικό COMPUTER IN ή όταν τα σήματα υπολογιστή είναι ο Συγχρ. στο Πράσινο ή ο Σύνθετος Συγχρονισμός.

Ενεργοποίηση της Διαχείρισης Ενέργειας [ΑΥΤΟΜ. ΑΠΕΝΕΡΓΟΠ.]

Με αυτή την επιλογή μπορείτε να κάνετε τη συσκευή προβολής να απενεργοποιηθεί αυτόματα (κατά την επιλεγμένη ώρα: 0:05, 0:10, 0:15, 0:20, 0:30, 1:00) εάν δεν ληφθεί σήμα από καμία είσοδο ή αν δεν εκτελεστεί καμία λειτουργία.

ΣΗΜΕΙΩΣΗ:

- Το ρεύμα δεν θα σβήσει αυτόματα ενώ προβάλλεται σήμα από τη θύρα Ethernet/HDBaseT.
- Η ρύθμιση [ΑΥΤΟΜ. ΑΠΕΝΕΡΓΟΠ.] εμφανίζεται με γκρι χρώμα όταν η [ΛΕΙΤΟΥΡΓΙΑ ΑΝΑΜΟΝΗΣ] ορίζεται σε [ΔΙΚΤΥΟ ΣΕ ΑΝΑΜΟΝΗ] και θα οριστεί αυτόματα το [0:15].

Χρήση του Χρονομέτρου Απενεργοποίησης [ΧΡΟΝΟΜΕΤ. ΑΠΕΝΕΡΓΟΠ.]

1. **Επιλέξτε τον επιθυμητό χρόνο από 30 λεπτά έως 16 ώρες: ΑΠΕΝΕΡΓ: 0:30, 1:00, 2:00, 4:00, 8:00, 12:00, 16:00.**
2. **Πατήστε το πλήκτρο ENTER στο τηλεχειριστήριο.**
3. **Ξεκινάει η αντίστροφη μέτρηση του χρόνου που απομένει.**
4. **Η συσκευή προβολής θα τεθεί εκτός λειτουργίας όταν ολοκληρωθεί η αντίστροφη μέτρηση.**

ΣΗΜΕΙΩΣΗ:

- Για να ακυρώσετε τον προκαθορισμένο χρόνο, ρυθμίστε τον προκαθορισμένο χρόνο σε [ΑΠΕΝΕΡΓ] ή κλείστε την παροχή ρεύματος.
- Όταν ο χρόνος που απομένει φτάσει τα 3 λεπτά πριν την απενεργοποίηση της συσκευής προβολής, εμφανίζεται το μήνυμα [Η ΣΥΣΚΕΥΗ ΠΡΟΒΟΛΗΣ ΘΑ ΑΠΕΝΕΡΓΟΠΟΙΗΘΕΙ ΜΕΣΑ ΣΕ 3 ΛΕΠΤΑ] στο κάτω μέρος της οθόνης.

Ρύθμιση για την Προαιρετική Πλακέτα [ΤΡΟΦΟΔΟΣΙΑ SLOT]

Όταν χρησιμοποιείτε την προαιρετική πλακέτα που είναι εγκατεστημένη στην υποδοχή, ρυθμίζετε τις ακόλουθες επιλογές.

ΕΝΕΡΓ ΠΡΟΒΟΛΕΑ Αυτό το χαρακτηριστικό θα ενεργοποιήσει ή θα απενεργοποιήσει στην προαιρετική πλακέτα.

ΑΠΕΝΕΡΓ: Απενεργοποιήστε αναγκαστικά την τροφοδοσία της προαιρετικής πλακέτας που είναι εγκατεστημένη στην υποδοχή.

ΕΝΕΡΓ. (Προεπιλογή): Ενεργοποιήστε την τροφοδοσία της προαιρετικής πλακέτας που είναι εγκατεστημένη στην υποδοχή.

ΑΔΡΑΝ ΠΡΟΒΟΛΕΑ Αυτό το χαρακτηριστικό θα ενεργοποιήσει ή θα απενεργοποιήσει αυτόματα την προαιρετική πλακέτα που είναι εγκατεστημένη στην υποδοχή όταν η συσκευή προβολής βρίσκεται σε κατάσταση αναμονής.

ΑΠΕΝΕΡΓ: Επιλέξτε αυτή την επιλογή για να απενεργοποιήσετε την προαιρετική πλακέτα κατά την αδράνεια της συσκευής προβολής.

ΕΝΕΡΓΟΠΟΙΩ (Προεπιλογή): Επιλέξτε αυτή την επιλογή για να ενεργοποιήσετε την προαιρετική πλακέτα κατά την αδράνεια της συσκευής προβολής.

Επιστροφή στις Εργοστασιακές Προεπιλογές [ΕΠΑΝΑΦ]

Η λειτουργία ΕΠΑΝΑΦ σάς επιτρέπει να αλλάξετε τις προσαρμογές και τις ρυθμίσεις στις εργοστασιακά προκαθορισμένες για μία ή όλες τις πηγές με εξαίρεση τα κάτωθι:

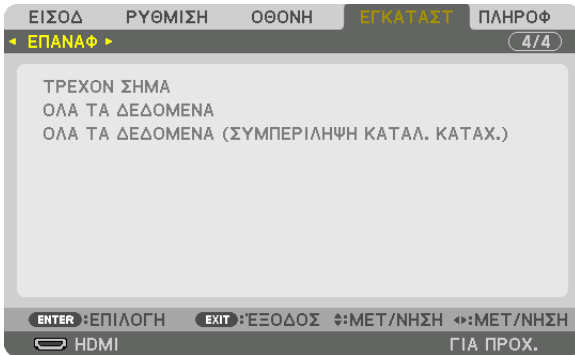

[ΤΡΕΧΟΝ ΣΗΜΑ]

Επαναφέρει τις προσαρμογές για το τρέχον σήμα στα εργοστασιακά προκαθορισμένα επίπεδα.

Τα στοιχεία στα οποία μπορεί να γίνει επαναφορά είναι: [ΠΡΟΚΑΘΟΡΙΣΜΕΝΟ], [ΑΝΤΙΘΕΣΗ], [ΦΩΤΕΙΝΟΤΗΤΑ], [ΧΡΩΜΑ], [ΑΠΟΧΡΩΣΗ], [ΕΥΚΡΙΝΕΙΑ], [ΛΟΓΟΣ ΔΙΑΣΤΑΣΕΩΝ], [ΟΡΙΖΟΝΤΙΑ], [ΚΑΘΕΤΗ], [ΡΟΛΟΪ], [ΦΑΣΗ] και [ΥΠΕΡΒΟΛΙΚΗ ΣΑΡΩΣΗ].

[ΟΛΑ ΤΑ ΔΕΔΟΜΕΝΑ]

Επαναφέρει όλες τις προσαρμογές και ρυθμίσεις για όλα τα σήματα στην προκαθορισμένη εργοστασιακή ρύθμιση.

Σε όλα τα στοιχεία μπορεί να γίνει επαναφορά **ΕΚΤΟΣ** των [ΓΛΩΣΣΑ], [ΦΟΝΤΟ], [ΜΗΝΥΜΑ ΦΙΛΤΡΟΥ], [ΚΟΠΗ ΑΝΑΜΕΙΞΗΣ], [ΠΟΛΛΑΠΛΗ ΟΘΟΝΗ], [ΤΥΠΟΣ ΟΘΟΝΗΣ], [ΓΕΩΜΕΤΡΙΚΗ ΔΙΟΡΘΩΣΗ], [ΑΝΑΦ. ΕΞΙΣΟΡΡΟΠΗΣΗ ΛΕΥΚΟΥ], [ΛΕΙΤΟΥΡΓΙΑ ΔΙΑΧΕΙΡΙΣΤΗ], [ΚΛΕΙΔΩΜΑ ΠΙΝΑΚΑ ΕΛΕΓΧΟΥ], [ΑΣΦΑΛΕΙΑ], [ΤΑΧΥΤΗΤΑ ΕΠΙΚΟΙΝΩΝΙΑΣ], [ΡΥΘΜ ΗΜ/ΝΙΑΣ ΚΑΙ ΩΡΑΣ], [CONTROL ID], [ΛΕΙΤΟΥΡΓΙΑ ΑΝΑΜΟΝΗΣ], [ΛΕΙΤΟΥΡΓΙΑ ΑΝΕΜΙΣΤΗΡΑ], [ΩΡΕΣ ΧΡΗΣΗΣ ΦΩΤΙΣΜΟΥ], [ΣΥΝ. ΑΠΟΘ. ΑΝΘΡΑΚΑ] και [ΕΝΣΥΡΜΑΤΟ LAN].

[ΟΛΑ ΤΑ ΔΕΔΟΜΕΝΑ (ΣΥΜΠΕΡΙΛΗΨΗ ΚΑΤΑΛ. ΚΑΤΑΧ.)]

Επαναφέρετε όλες τις προσαρμογές και ρυθμίσεις για όλα τα σήματα στις εργοστασιακά προκαθορισμένες ρυθμίσεις εκτός από τα: [ΓΛΩΣΣΑ], [ΦΟΝΤΟ], [ΜΗΝΥΜΑ ΦΙΛΤΡΟΥ], [ΚΟΠΗ ΑΝΑΜΕΙΞΗΣ], [ΠΟΛΛΑΠΛΗ ΟΘΟΝΗ], [ΤΥΠΟΣ ΟΘΟΝΗΣ], [ΓΕΩΜΕΤΡΙΚΗ ΔΙΟΡΘΩΣΗ], [ΑΝΑΦ. ΕΞΙΣΟΡΡΟΠΗΣΗ ΛΕΥΚΟΥ], [ΛΕΙΤΟΥΡΓΙΑ ΔΙΑΧΕΙΡΙΣΤΗ], [ΚΛΕΙΔΩΜΑ ΠΙΝΑΚΑ ΕΛΕΓΧΟΥ], [ΑΣΦΑΛΕΙΑ], [ΤΑΧΥΤΗΤΑ ΕΠΙΚΟΙΝΩΝΙΑΣ], [ΡΥΘΜ ΗΜ/ΝΙΑΣ ΚΑΙ ΩΡΑΣ], [CONTROL ID], [ΛΕΙΤΟΥΡΓΙΑ ΑΝΑΜΟΝΗΣ], [ΛΕΙΤΟΥΡΓΙΑ ΑΝΕΜΙΣΤΗΡΑ], [ΩΡΕΣ ΧΡΗΣΗΣ ΦΩΤΙΣΜΟΥ], [ΣΥΝ. ΑΠΟΘ. ΑΝΘΡΑΚΑ] και [ΕΝΣΥΡΜΑΤΟ LAN].

Επίσης, διαγράφει όλα τα σήματα στο στοιχείο [ΚΑΤΑΛ. ΚΑΤΑΧ.] και επιστρέφει στις εργοστασιακά προκαθορισμένες ρυθμίσεις.

ΣΗΜΕΙΩΣΗ: Δεν είναι δυνατή η επαναφορά κλειδωμένων σημάτων του Καταλ. Καταχ.

8 Περιγραφές και Λειτουργίες του Μενού [ΠΛΗΡΟΦ]

Εμφανίζει την κατάσταση του τρέχοντος σήματος και την χρήση της μονάδας φωτισμού. Αυτό το στοιχείο διαθέτει εννιά σελίδες. Οι πληροφορίες που περιέχονται είναι οι εξής:

ΣΥΜΒΟΥΛΗ: Πατώντας το πλήκτρο HELP στο τηλεχειριστήριο εμφανίζονται τα στοιχεία του μενού [ΠΛΗΡΟΦ].

[ΧΡΟΝΟΣ ΛΕΙΤΟΥΡΓΙΑΣ]

ΕΙΣΟΔ	ΡΥΘΜΙΣΗ	ΟΘΟΝΗ	ΕΓΚΑΤΑΣΤ	ΠΛΗΡΟΦ
◀ ΧΡΟΝΟΣ ΛΕΙΤΟΥΡΓΙΑΣ • ΠΗΓΗ(1) • ΠΗΓΗ(2) ▶ 1/3				
ΩΡΕΣ ΧΡΗΣΗΣ ΦΩΤΙΣΜΟΥ		00000 [H]		
ΣΥΝ. ΑΠΟΘ. ΑΝΘΡΑΚΑ		0.000[kg-CO2]		
EXIT: ΕΞΟΔΟΣ ⇄: ΜΕΤ/ΝΗΣΗ ⇄: ΜΕΤ/ΝΗΣΗ				
HDMI		ΓΙΑ ΠΡΟΧΩΡ		

[ΩΡΕΣ ΧΡΗΣΗΣ ΦΩΤΙΣΜΟΥ] (H)

[ΣΥΝ. ΑΠΟΘ. ΑΝΘΡΑΚΑ] (kg-CO2)

- [ΣΥΝ. ΑΠΟΘ. ΑΝΘΡΑΚΑ]

Προβάλλει τις πληροφορίες της εκτιμώμενης εξοικονόμησης άνθρακα σε κιλά. Ο συντελεστής αποτυπώματος διοξειδίου του άνθρακα στον υπολογισμό εξοικονόμησης άνθρακα βασίζεται στις οδηγίες του OECD (Έκδοση 2008). (→ σελίδα 41)

[ΠΗΓΗ(1)]

ΕΙΣΟΔ	ΡΥΘΜΙΣΗ	ΟΘΟΝΗ	ΕΓΚΑΤΑΣΤ	ΠΛΗΡΟΦ
◀ ΧΡΟΝΟΣ ΛΕΙΤΟΥΡΓΙΑΣ • ΠΗΓΗ(1) • ΠΗΓΗ(2) ▶ 1/3				
ΤΕΡΜΑΤΙΚΟ ΕΙΣΟΔΟΥ		HDMI		
ΑΝΑΛΥΣΗ		1024x768		
ΟΡΙΖΟΝΤΙΑ ΣΥΧΝΟΤΗΤΑ		48.58[kHz]		
ΚΑΘΕΤΗ ΣΥΧΝΟΤΗΤΑ		62.13[Hz]		
ΤΥΠΟΣ ΣΥΓΧΡΟΝΙΣΜΟΥ		ΧΩΡΙΣΤΟΣ ΣΥΓΧΡΟΝΙΣΜΟΣ		
ΠΟΛΙΚΟΤ. ΣΥΓΧΡΟΝΙΣΜΟΥ		H:(-) V:(-)		
ΤΥΠΟΣ ΣΑΡΩΣΗΣ		ΜΗ ΔΙΑΠΛΟΚΗ		
ΟΝΟΜΑ ΠΗΓΗΣ		1024x768		
ΑΡΙΘΜΟΣ ΚΑΤΑΧΩΡΗΣΗΣ		1		
EXIT: ΕΞΟΔΟΣ ⇄: ΜΕΤ/ΝΗΣΗ ⇄: ΜΕΤ/ΝΗΣΗ				
HDMI		ΓΙΑ ΠΡΟΧΩΡ		

ΤΕΡΜΑΤΙΚΟ ΕΙΣΟΔΟΥ
ΟΡΙΖΟΝΤΙΑ ΣΥΧΝΟΤΗΤΑ
ΤΥΠΟΣ ΣΥΓΧΡΟΝΙΣΜΟΥ
ΤΥΠΟΣ ΣΑΡΩΣΗΣ
ΑΡΙΘΜΟΣ ΚΑΤΑΧΩΡΗΣΗΣ.

ΑΝΑΛΥΣΗ
ΚΑΘΕΤΗ ΣΥΧΝΟΤΗΤΑ
ΠΟΛΙΚΟΤ. ΣΥΓΧΡΟΝΙΣΜΟΥ
ΟΝΟΜΑ ΠΗΓΗΣ

[ΠΗΓΗ(2)]

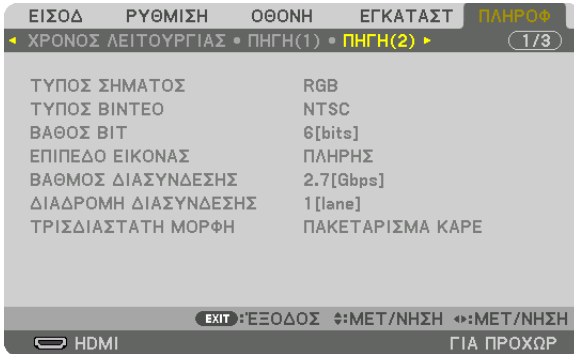

ΤΥΠΟΣ ΣΗΜΑΤΟΣ
 ΒΑΘΟΣ BIT
 ΒΑΘΜΟΣ ΔΙΑΣΥΝΔΕΣΗΣ
 ΤΡΙΣΔΙΑΣΤΑΤΗ ΜΟΡΦΗ

ΤΥΠΟΣ ΒΙΝΤΕΟ
 ΕΠΙΠΕΔΟ ΕΙΚΟΝΑΣ
 ΔΙΑΔΡΟΜΗ ΔΙΑΣΥΝΔΕΣΗΣ

[ΠΗΓΗ(3)]

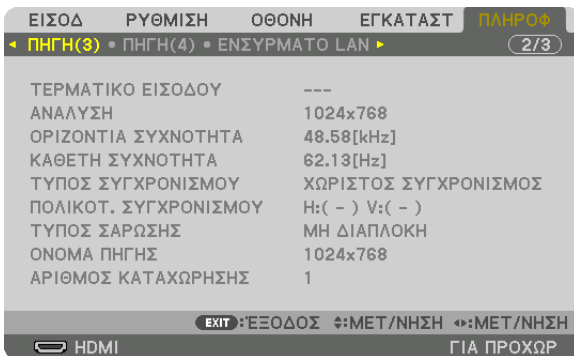

ΤΕΡΜΑΤΙΚΟ ΕΙΣΟΔΟΥ
 ΟΡΙΖΟΝΤΙΑ ΣΥΧΝΟΤΗΤΑ
 ΤΥΠΟΣ ΣΥΓΧΡΟΝΙΣΜΟΥ
 ΤΥΠΟΣ ΣΑΡΩΣΗΣ
 ΑΡΙΘΜΟΣ ΚΑΤΑΧΩΡΗΣΗΣ.

ΑΝΑΛΥΣΗ
 ΚΑΘΕΤΗ ΣΥΧΝΟΤΗΤΑ
 ΠΟΛΙΚΟΤ. ΣΥΓΧΡΟΝΙΣΜΟΥ
 ΟΝΟΜΑ ΠΗΓΗΣ

[ΠΗΓΗ(4)]



ΤΥΠΟΣ ΣΗΜΑΤΟΣ
 ΒΑΘΟΣ BIT
 ΒΑΘΜΟΣ ΔΙΑΣΥΝΔΕΣΗΣ
 ΤΡΙΣΔΙΑΣΤΑΤΗ ΜΟΡΦΗ

ΤΥΠΟΣ ΒΙΝΤΕΟ
 ΕΠΙΠΕΔΟ ΕΙΚΟΝΑΣ
 ΔΙΑΔΡΟΜΗ ΔΙΑΣΥΝΔΕΣΗΣ

[ΕΝΣΥΡΜΑΤΟ LAN]

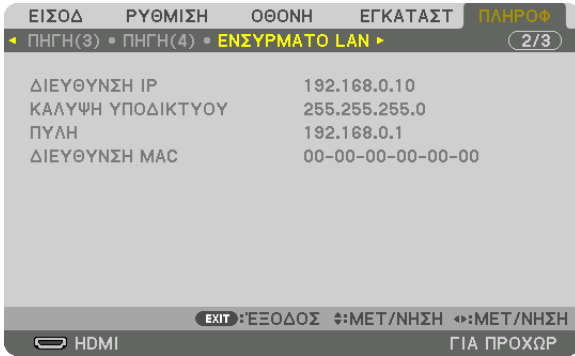

ΔΙΕΥΘΥΝΣΗ IP
ΠΥΛΗ

ΚΑΛΥΨΗ ΥΠΟΔΙΚΤΥΟΥ
ΔΙΕΥΘΥΝΣΗ MAC

[VERSION(1)]



FIRMWARE
SUB-CPU

DATA

[ΑΛΛΑ]

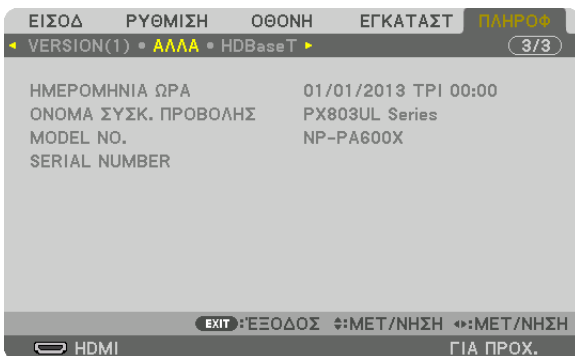

ΗΜΕΡΟΜΗΝΙΑ ΩΡΑ
MODEL NO.
ΚΩΔΙΚΟΣ ΕΛΕΓΧΟΥ (όταν έχει οριστεί [ΚΩΔΙΚΟΣ ΕΛΕΓΧΟΥ])

ΟΝΟΜΑ ΣΥΣΚ. ΠΡΟΒΟΛΗΣ
SERIAL NUMBER

[HDBaseT]

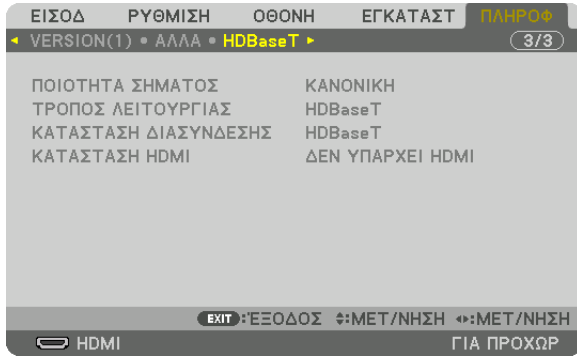

ΠΟΙΟΤΗΤΑ ΣΗΜΑΤΟΣ
ΚΑΤΑΣΤΑΣΗ ΔΙΑΣΥΝΔΕΣΗΣ

ΤΡΟΠΟΣ ΛΕΙΤΟΥΡΓΙΑΣ
ΚΑΤΑΣΤΑΣΗ HDMI

6. Σύνδεση με Άλλο Εξοπλισμό

1 Τοποθέτηση φακού (πωλείται ξεχωριστά)

Αυτή η συσκευή προβολής μπορεί να χρησιμοποιηθεί με 8 ειδών προαιρετικούς φακούς (πωλούνται ξεχωριστά). Οι περιγραφές εδώ αφορούν τον φακό NP18ZL (βασικό ζουμ). Τοποθετήστε άλλους φακούς με τον ίδιο τρόπο. Δείτε σελίδα 182 για τις επιλογές φακού.

Σημαντικό:

- Για τη χρήση των παρακάτω επιλογών από φακούς, φροντίστε να εκτελέσετε [ΜΙΚΡΟΡΥΘΜΙΣΗ ΦΑΚΟΥ] μετά την αντικατάσταση του φακού. (→ σελίδα 18, 118)
NP16FL, NP17ZL, NP18ZL, NP19ZL, NP20ZL, NP21ZL, NP31ZL

ΠΡΟΕΙΔΟΠΟΙΗΣΗ:

(1) Κλείστε το ρεύμα και περιμένετε να σταματήσει ο ανεμιστήρας ψύξης, (2) απενεργοποιήστε τον κύριο διακόπτη ισχύος, (3) αποσυνδέστε το καλώδιο ρεύματος και περιμένετε να κρυώσει η μονάδα πριν τοποθετήσετε ή αφαιρέσετε το φακό. Εάν δεν το κάνετε αυτό, υπάρχει κίνδυνος τραυματισμού των ματιών, ηλεκτροπληξίας ή εγκαυμάτων.

ΣΗΜΕΙΩΣΗ:

- Η συσκευή προβολής και οι φακοί είναι φτιαγμένα από εξαρτήματα ακριβείας. Προστατεύστε τα από κραδασμούς και υπερβολική δύναμη.
- Αφαιρέστε τον φακό που πωλείται ξεχωριστά όταν μετακινείτε τη συσκευή προβολής. Διαφορετικά, ο φακός μπορεί να εκτεθεί σε κραδασμούς κατά τη διάρκεια της μετακίνησης της συσκευής προβολής, με αποτέλεσμα την πρόκληση ζημιάς στον φακό και στον μηχανισμό μετατόπισης φακού.
- Όταν αφαιρείτε τον φακό από τη συσκευή προβολής, επιστρέψτε τον φακό στην αρχική του θέση προτού σταματήσετε την τροφοδοσία ρεύματος. Αν δεν το κάνετε αυτό, ενδέχεται να μην επιτευχθεί η τοποθέτηση ή η αφαίρεση του φακού λόγω του στενού χώρου μεταξύ της συσκευής προβολής και του φακού.
- Μην αγγίζετε ποτέ την επιφάνεια του φακού όσο η συσκευή προβολής βρίσκεται σε λειτουργία.
- Επιδεικνύετε ιδιαίτερη προσοχή ώστε να μην εναποθέσετε βρομιές, λάδια, κλπ. στην επιφάνεια του φακού και να μην την γδάρετε.
- Εκτελέστε αυτές τις διαδικασίες σε επίπεδη επιφάνεια, πάνω σε ένα πανί, ώστε να αποφύγετε την πρόκληση γδαρσιμάτων στον φακό.
- Όταν αφαιρείτε τον φακό από τη συσκευή προβολής για μεγάλα χρονικά διαστήματα, τοποθετήστε το καπάκι στη συσκευή προβολής για να αποφύγετε την εισχώρηση σκόνης ή βρομιές στο εσωτερικό της. Αν ο φακός παραμένει αποσυνδεδεμένος από τη συσκευή προβολής για μεγάλα χρονικά διαστήματα, σκόνη μπορεί συσσωρευτεί μέσα στην οπτική μονάδα και να υποστεί βλάβη ο φακός, προκαλώντας αλλοίωση της προβαλλόμενης εικόνας.
- Δεν είναι δυνατή η τοποθέτηση σε αυτή τη συσκευή προβολής άλλων φακών εκτός από αυτούς που καθορίζονται στο παρόν εγχειρίδιο.

Τοποθέτηση του φακού

1. Αφαιρέστε το καπάκι σκόνης από τη συσκευή προβολής.

Σπρώξτε τη γλωττίδα επάνω αριστερά προς τα έξω και τραβήξτε τη λαβή στο κέντρο του καπακιού.

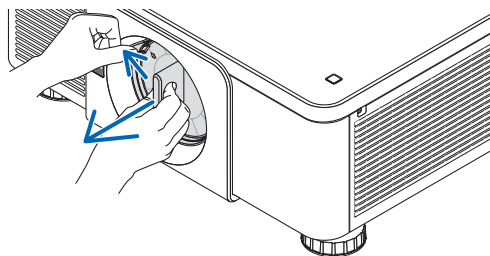

2. Αφαιρέστε το κάλυμμα του φακού στο πίσω μέρος του φακού.

- Ο φακός NP18ZL χρησιμοποιείται ως παράδειγμα.

ΣΗΜΕΙΩΣΗ:

- Βεβαιωθείτε ότι έχετε αφαιρέσει το καπάκι του φακού στην πίσω πλευρά της μονάδας. Εάν η μονάδα του φακού, με το καπάκι του φακού να παραμένει πάνω στο φακό, εγκατασταθεί στη συσκευή προβολής, ενδέχεται να προκληθεί δυσλειτουργία.

3. Κρατήστε τη μονάδα φακού ευθυγραμμίζοντας το επισημασμένο βέλος στη μονάδα η οποία έρχεται πάνω και τοποθετήστε τη μονάδα στη συσκευή προβολής.

Εισάγετε τον φακό αργά μέχρι το τέλος της διαδρομής, διατηρώντας σταθερή τη γωνία της σχισμής τοποθέτησης.

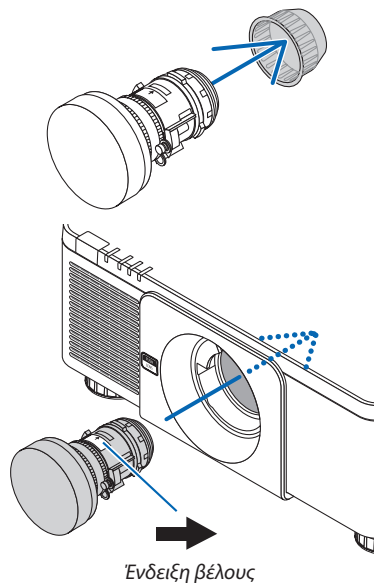

4. Γυρίστε τη μονάδα φακού προς τα δεξιά μέχρι να ακουστεί κλικ.

Ο φακός είναι πλέον στερεωμένος στη συσκευή προβολής.

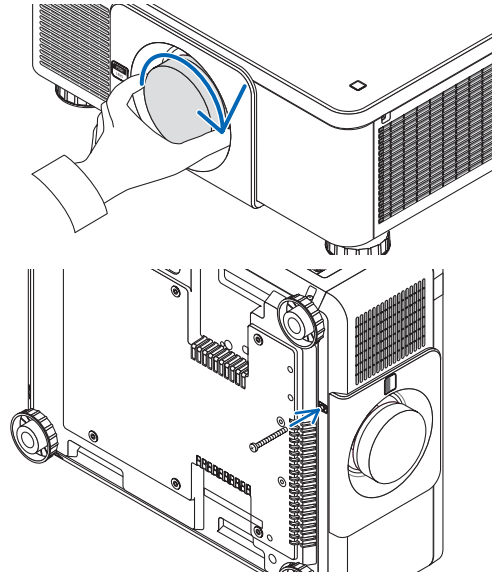

ΣΥΜΒΟΥΛΗ: Τοποθέτηση της αντικλεπτικής βίδας του φακού

Στερεώστε την αντικλεπτική βίδα του φακού που περιλαμβάνεται στη συσκευή προβολής στο κάτω μέρος της συσκευής προβολής, ώστε να μην είναι εύκολη η αφαίρεση του φακού.

Αφαίρεση του φακού

Πριν αφαιρέσετε τον φακό:

1. **Ενεργοποιήστε τη συσκευή προβολής και εμφανίστε μια εικόνα. (→ σελίδα 17)**
2. **Πιέστε και κρατήστε πατημένο το πλήκτρο SHUTTER/ΑΡΧΙΚΗ ΘΕΣΗ για πάνω από 2 δευτερόλεπτα.**
Η θέση του φακού θα μετακινηθεί στην αρχική θέση.
3. **Απενεργοποιήστε τον κύριο διακόπτη ισχύος και στη συνέχεια αποσυνδέστε το καλώδιο ρεύματος.**
4. **Περιμένετε μέχρι το περίβλημα της συσκευής προβολής έχει κρυώσει αρκετά για να το χειριστείτε.**

1. Ενώ πατάτε πλήρως το πλήκτρο απελευθέρωσης του ΦΑΚΟΥ στον μπροστινό πίνακα της συσκευής προβολής, περιστρέψτε τον φακό αριστερόστροφα.

Ο φακός αποσπάται.

ΣΗΜΕΙΩΣΗ: Αν ο φακός δεν μπορεί να αφαιρεθεί όταν είναι πατημένο το πλήκτρο απελευθέρωσης του φακού, ελέγξτε αν είναι τοποθετημένη η αντικλεπτική βίδα του φακού.

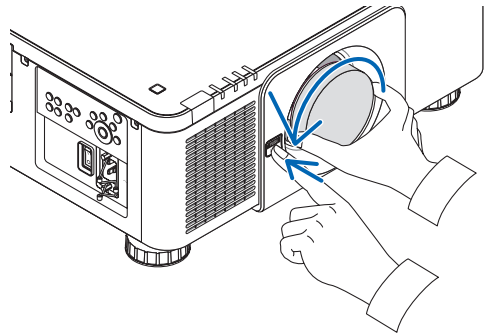

2. Αφού τραβήξετε αργά τον φακό από τη συσκευή προβολής, αφήστε το πλήκτρο απελευθέρωσης του ΦΑΚΟΥ.

- Μόλις αφαιρέσετε τον φακό, τοποθετήστε το καπάκι του φακού (μπροστινό και οπίσθιο) που περιλαμβάνεται στον φακό πριν φυλάξετε τον φακό.
- Αν δεν πρόκειται να τοποθετηθεί φακός στη συσκευή προβολής, τοποθετήστε το καπάκι σκόνης που περιλαμβάνεται με τη συσκευή προβολής.

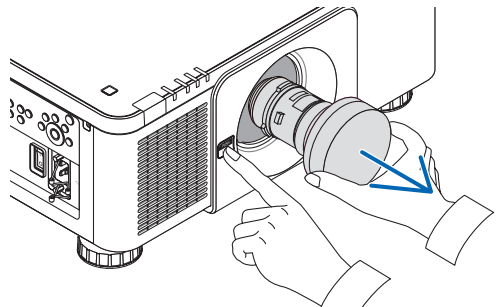

2 Δημιουργία Συνδέσεων

Για σύνδεση με υπολογιστή μπορείτε να χρησιμοποιήσετε ένα καλώδιο υπολογιστή, καλώδιο BNC (τύπου 5 πυρήνων), καλώδιο HDMI ή καλώδιο DisplayPort.

Το καλώδιο σύνδεσης δεν περιλαμβάνεται μαζί με τη συσκευή προβολής. Παρακαλούμε ετοιμάστε ένα κατάλληλο καλώδιο για τη σύνδεση.

Σύνδεση με αναλογικό σήμα RGB

- Συνδέστε το καλώδιο υπολογιστή στο τερματικό εξόδου της οθόνης (mini D-sub 15 ακίδων) στον υπολογιστή και το τερματικό COMPUTER IN στη συσκευή προβολής. Παρακαλούμε χρησιμοποιήστε καλώδιο υπολογιστή με προσαρτημένο πυρήνα φερρίτη.
- Όταν συνδέετε το τερματικό εξόδου οθόνης (mini D-Sub 15 ακίδων) στον υπολογιστή στο τερματικό εισόδου BNC, χρησιμοποιήστε ένα καλώδιο μετατροπής για να μετατρέψετε το καλώδιο BNC (5 πυρήνων) σε ένα καλώδιο mini D-sub 15 ακίδων.

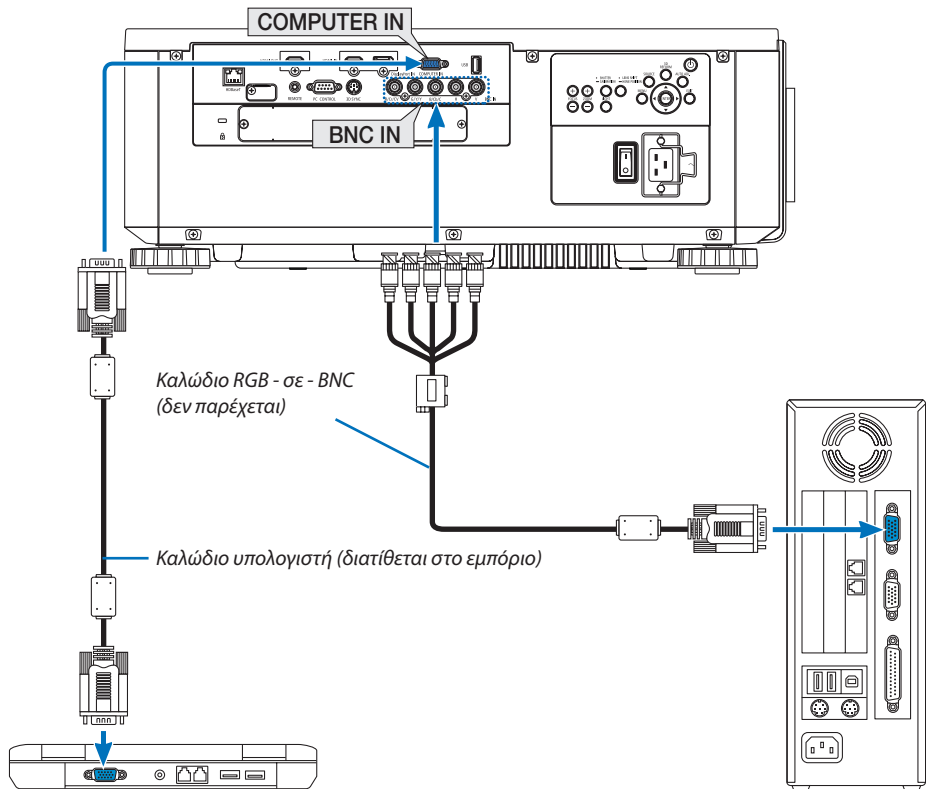

ΣΗΜΕΙΩΣΗ: Παρακαλούμε ελέγξτε το εγχειρίδιο οδηγιών λειτουργίας του υπολογιστή καθώς το όνομα, η θέση και η κατεύθυνση του τερματικού μπορεί να διαφέρουν ανάλογα με τον υπολογιστή.

- Επιλέξτε το όνομα της πηγής για το κατάλληλο τερματικό εισόδου, αφού ενεργοποιήσετε τη συσκευή προβολής.

Τερματικό εισόδου	Πλήκτρο SOURCE στο περιβλήμα της συσκευής προβολής	Πλήκτρο στο τηλεχειριστήριο
COMPUTER IN	ΥΠΟΛΟΓΙΣΤΗΣ	COMPUTER 1
BNC	x5 BNC	COMPUTER 2

Σύνδεση με ψηφιακό σήμα RGB

- Συνδέστε με ένα εμπορικά διαθέσιμο καλώδιο HDMI το τερματικό εξόδου HDMI του υπολογιστή και το τερματικό εισόδου HDMI IN της συσκευής προβολής.
- Συνδέστε με ένα εμπορικά διαθέσιμο καλώδιο DisplayPort το τερματικό εξόδου DisplayPort του υπολογιστή και το τερματικό εισόδου DisplayPort IN της συσκευής προβολής.

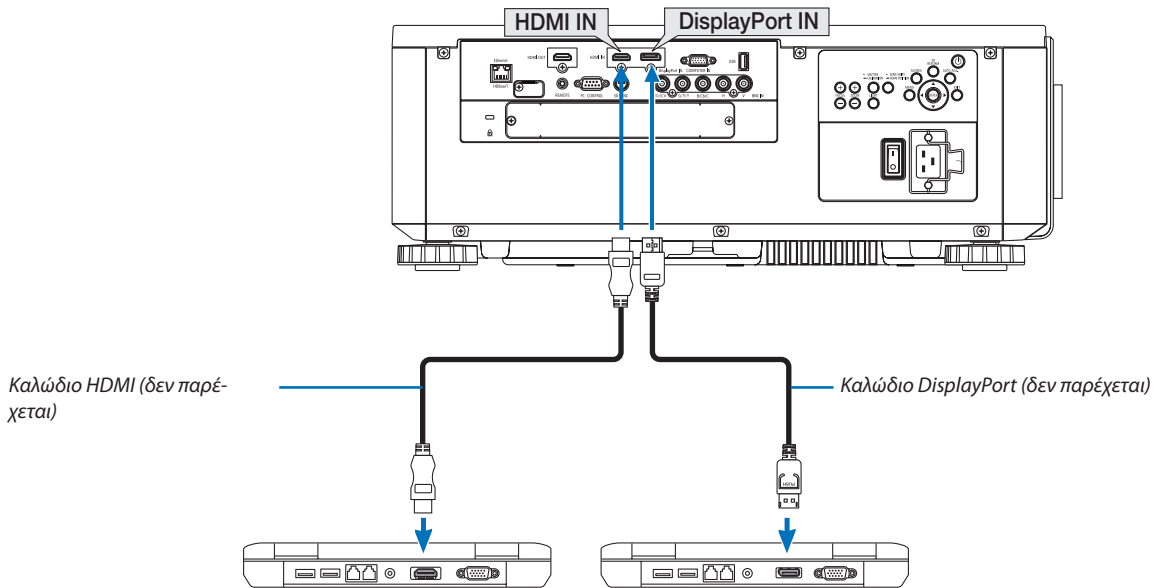

- Επιλέξτε το όνομα της πηγής για το κατάλληλο τερματικό εισόδου, αφού ενεργοποιήσετε τη συσκευή προβολής.

Τερματικό εισόδου	Πλήκτρο SOURCE στο περίβλημα της συσκευής προβολής	Πλήκτρο στο τηλεχειριστήριο
HDMI IN	 HDMI	HDMI
DisplayPort IN	 DisplayPort	DisplayPort

Προφυλάξεις κατά τη σύνδεση ενός καλωδίου HDMI

- Χρησιμοποιείτε ένα πιστοποιημένο Καλώδιο High Speed HDMI® ή ένα Καλώδιο High Speed HDMI® με Ethernet.

Προφυλάξεις κατά τη σύνδεση του καλωδίου DisplayPort

- Χρησιμοποιείτε πιστοποιημένο καλώδιο DisplayPort.



- Ανάλογα με τον υπολογιστή, μπορεί να χρειαστεί λίγος χρόνος μέχρι να εμφανιστεί η εικόνα.
- Ορισμένα καλώδια DisplayPort (εμπορικά διαθέσιμα) διαθέτουν κλειδώματα.
- Για να αποσυνδέσετε το καλώδιο, πατήστε το πλήκτρο στο πάνω μέρος του τερματικού του καλωδίου και στη συνέχεια τραβήξτε το καλώδιο.
- Είναι δυνατή η παροχή ρεύματος στη συνδεδεμένη συσκευή από το τερματικό DisplayPort IN (έως 1,65 W). Ωστόσο, δεν θα τροφοδοτηθεί με ρεύμα ο υπολογιστής.
- Όταν τα σήματα μίας συσκευής που χρησιμοποιεί προσαρμογέα μετατροπής σήματος συνδέονται με το τερματικό DisplayPort IN, ενδέχεται σε μερικές περιπτώσεις να μην εμφανίζεται η εικόνα.
- Όταν η έξοδος HDMI ενός υπολογιστή είναι συνδεδεμένη στο τερματικό DisplayPort IN, χρησιμοποιήστε έναν μετατροπέα (εμπορικά διαθέσιμο).

Προφυλάξεις κατά τη χρήση σήματος DVI

- Όταν ο υπολογιστής διαθέτει τερματικό εξόδου DVI, χρησιμοποιήστε ένα εμπορικά διαθέσιμο καλώδιο μετατροπής για να συνδέσετε τον υπολογιστή στο τερματικό HDMI IN της συσκευής προβολής (είναι δυνατή η εισαγωγή μόνο ψηφιακών σημάτων βίντεο).

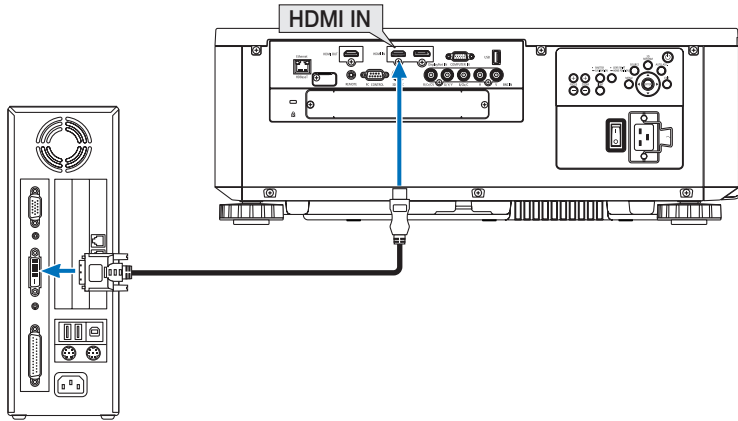

ΣΗΜΕΙΩΣΗ: Κατά την Προβολή Ψηφιακού Σήματος DVI

- Απενεργοποιήστε τον υπολογιστή και τη συσκευή προβολής πριν τη σύνδεση των συσκευών.
- Όταν μία μονάδα βίντεο είναι συνδεδεμένη μέσω μετατροπέα σάρωσης, κλπ., η οθόνη ενδέχεται να μην εμφανίζεται σωστά κατά τη γρήγορη προώθηση και τη γρήγορη επαναφορά.
- Χρησιμοποιήστε ένα καλώδιο DVI-σε-HDMI συμβατό με το πρότυπο DDWG (Digital Display Working Group) DVI (Digital Visual Interface) αναθεώρηση 1.0 βασική. Το καλώδιο πρέπει να έχει μήκος μέχρι 197"/5 m.
- Απενεργοποιήστε τη συσκευή προβολής και τον Η/Υ πριν συνδέσετε το καλώδιο DVI-σε-HDMI.
- Για την προβολή ενός ψηφιακού σήματος DVI: Συνδέστε τα καλώδια, ενεργοποιήστε τη συσκευή προβολής και στη συνέχεια επιλέξτε το HDMI. Τέλος, ενεργοποιήστε τον Η/Υ σας.
 Διαφορετικά, ενδέχεται να μην ενεργοποιηθεί η ψηφιακή έξοδος της κάρτας γραφικών, με αποτέλεσμα να μην εμφανίζεται καμία εικόνα. Σε περίπτωση που συμβεί κάτι τέτοιο, επανεκκινήστε τον Η/Υ σας.
- Ορισμένες κάρτες γραφικών διαθέτουν τόσο αναλογικές RGB (D-Sub 15 ακίδων) όσο και DVI (ή DFP) εξόδους. Η χρήση του τερματικού D-Sub 15 ακίδων ενδέχεται να έχει ως αποτέλεσμα τη μη εμφάνιση εικόνων από την ψηφιακή έξοδο της κάρτας γραφικών.
- Μην αποσυνδέετε το καλώδιο DVI-σε-HDMI κατά τη διάρκεια λειτουργίας της συσκευής προβολής. Αν το καλώδιο σήματος αποσυνδέθηκε και στη συνέχεια συνδέθηκε και πάλι, ενδέχεται να μην εμφανίζεται σωστά κάποια εικόνα. Σε περίπτωση που συμβεί κάτι τέτοιο, επανεκκινήστε τον Η/Υ σας.
- Τα τερματικά του COMPUTER IN υποστηρίζουν τη σύνδεση και αναπαραγωγή των Windows (Windows Plug and Play). Το τερματικό εισόδου BNC δεν υποστηρίζει την σύνδεση και αναπαραγωγή των Windows (Windows Plug and Play).
- Για τη σύνδεση σε υπολογιστή Mac, μπορεί να απαιτείται προσαρμογέας σήματος Mac (εμπορικά διαθέσιμος).
 Για να συνδέσετε έναν υπολογιστή Mac που διαθέτει Mini DisplayPort στη συσκευή προβολής, χρησιμοποιήστε ένα εμπορικά διαθέσιμο καλώδιο μετατροπής Mini DisplayPort →.

Σύνδεση Εξωτερικής Οθόνης

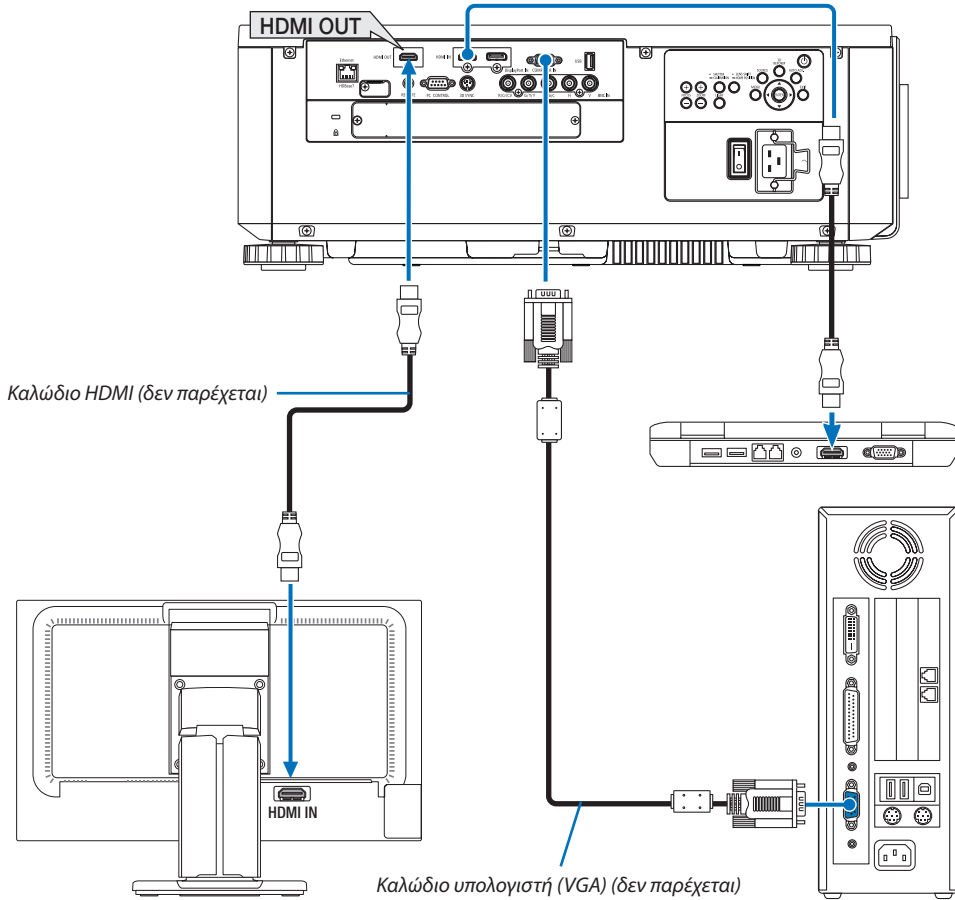

Μπορείτε να συνδέσετε μία ξεχωριστή, εξωτερική οθόνη στη συσκευή προβολής για ταυτόχρονη προβολή σε μία οθόνη της αναλογικής εικόνας υπολογιστή που προβάλλετε.

- Δεν θα εξαχθούν τα σήματα βίντεο συσκευής BNC(CV) και βίντεο S BNC(Y/C).
- Παρακαλούμε ανατρέξτε στη Σελίδα 68 κατά την εμφάνιση της οθόνης PIP (ΕΙΚΟΝΑ ΣΕ ΕΙΚΟΝΑ)/PBP (ΕΙΚΟΝΑ-ΕΙΚΟΝΑ).

ΣΗΜΕΙΩΣΗ:

- Κατά την εξαγωγή σημάτων HDMI, ενεργοποιήστε την τροφοδοσία της συσκευής βίντεο στην πλευρά εξόδου και κρατήστε τη συνδεδεμένη πριν από την εισαγωγή σημάτων βίντεο σε αυτή τη συσκευή. Τα τερματικά HDMI OUT της συσκευής προβολής είναι εξοπλισμένα με λειτουργίες επανάληψης. Όταν μία συσκευή είναι συνδεδεμένη με το τερματικό HDMI OUT, η ανάλυση του σήματος εξόδου περιορίζεται από την ανάλυση που υποστηρίζεται από τη συνδεδεμένη συσκευή.
- Στην περίπτωση του τερματικού HDMI OUT της συσκευής προβολής, ο θεωρητικός αριθμός των μονάδων που μπορούν να συνδεθούν σε μία σειρά είναι επτά. Ο μέγιστος αριθμός των μονάδων που μπορούν να συνδεθούν μπορεί να μειωθεί εξαιτίας του εξωτερικού περιβάλλοντος και της ποιότητας του σήματος και του καλωδίου, κλπ. Ο αριθμός των μονάδων που μπορούν να συνδεθούν μπορεί να διαφέρει ανάλογα με την έκδοση HDCP, τον περιορισμό του αριθμού των επαναλήψεων HDCP στη συσκευή πηγής και την ποιότητα του καλωδίου. Το συνολικό σύστημα πρέπει να ελεγχθεί εκ των προτέρων κατά την εγκατάσταση ενός συστήματος.
- Όταν η [ΛΕΙΤΟΥΡΓΙΑ ΑΝΑΜΟΝΗΣ] έχει οριστεί σε [ΚΑΝΟΝΙΚΗ], δεν θα γίνεται εξόδος του βίντεο αν η συσκευή προβολής μεταβεί στη λειτουργία αναμονής. Ρυθμίστε τη λειτουργία σε [ΔΙΚΤΥΟ ΣΕ ΑΝΑΜΟΝΗ], ενεργοποιήστε την τροφοδοσία της συσκευής μετάδοσης και κρατήστε τη σε συνδεδεμένη κατάσταση.
- Όταν η [ΛΕΙΤΟΥΡΓΙΑ ΑΝΑΜΟΝΗΣ] αυτής της συσκευής έχει ρυθμιστεί σε [ΚΑΝΟΝΙΚΗ], τα σήματα HDMI δεν θα εξαχθούν. Για εξόδο σημάτων HDMI, ρυθμίστε τη [ΛΕΙΤΟΥΡΓΙΑ ΑΝΑΜΟΝΗΣ] σε [ΔΙΚΤΥΟ ΣΕ ΑΝΑΜΟΝΗ], ενεργοποιήστε την τροφοδοσία της συσκευής μετάδοσης και κρατήστε τη συνδεδεμένη.
- Η λειτουργία του επαναλήπτη HDMI δεν θα εκτελεστεί αν γίνει εναλλαγή των τερματικών και βάζοντας/βγάζοντας το καλώδιο HDMI στη 2η συσκευή προβολής και ούτε καθεξής.

Σύνδεση Συσκευής Αναπαραγωγής Blu-ray ή Άλλου Οπτικοακουστικού Εξοπλισμού

Σύνδεση σήματος βίντεο συσκευής/σήματος βίντεο S

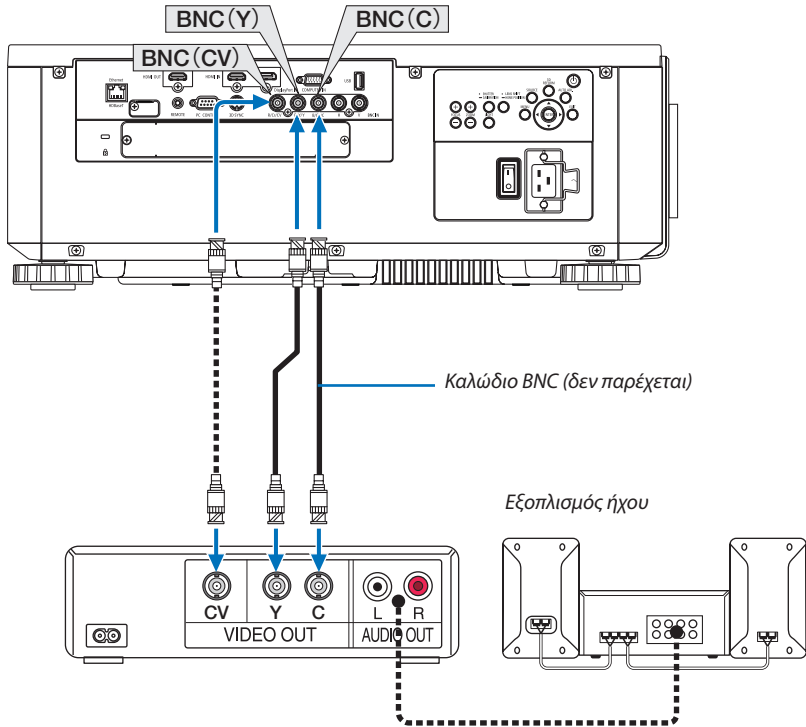

- Επιλέξτε το όνομα της πηγής για το κατάλληλο τερματικό εισόδου, αφού ενεργοποιήσετε τη συσκευή προβολής.

Τερματικό εισόδου	Πλήκτρο SOURCE στο περίβλημα της συσκευής προβολής	Πλήκτρο στο τηλεχειριστήριο
BNC(CV)	BNC(CV)	BINTEO
BNC(Y/C)	BNC(Y/C)	BINTEO S

Σύνδεση Εισόδου Συσκευής

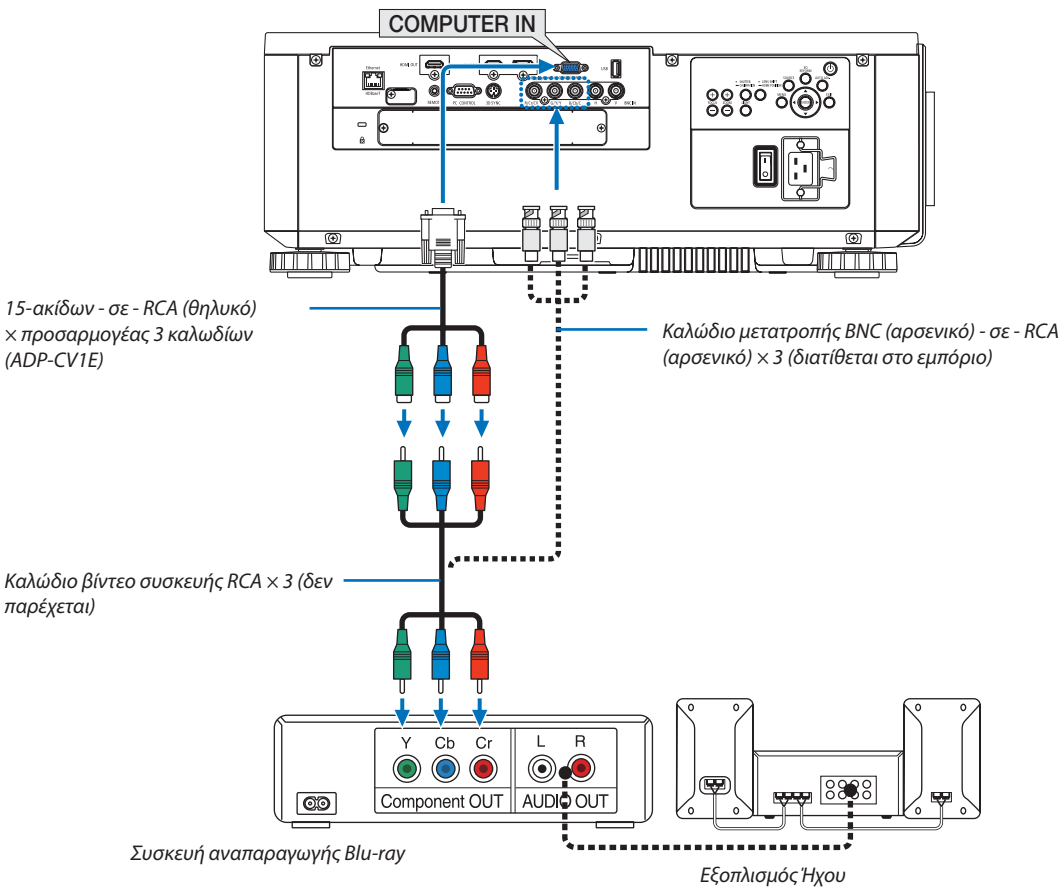

- Επιλέξτε το όνομα της πηγής για το κατάλληλο τερματικό εισόδου, αφού ενεργοποιήσετε τη συσκευή προβολής.

Τερματικό εισόδου	Πλήκτρο SOURCE στο περίβλημα της συσκευής προβολής	Πλήκτρο στο τηλεχειριστήριο
COMPUTER IN	ΥΠΟΛΟΓΙΣΤΗΣ	COMPUTER 1
BNC	×5 BNC	COMPUTER 2

ΣΗΜΕΙΩΣΗ:

- Όταν ο τύπος του σήματος έχει ρυθμιστεί σε [ΑΥΤΟΜ.] (προκαθορισμένη εργοστασιακή ρύθμιση κατά την αποστολή), το σήμα του υπολογιστή και το σήμα της συσκευής διακρίνονται και ενεργοποιούνται αυτόματα. Αν δεν είναι δυνατή η διάκριση των σημάτων, επιλέξτε [ΣΥΣΚΕΥΗ] στην [ΡΥΘΜΙΣΗ] → [ΒΙΝΤΕΟ] → [ΤΥΠΟΣ ΣΗΜΑΤΟΣ] στο μενού επί της οθόνης της συσκευής προβολής.
- Για να συνδέσετε μια συσκευή βίντεο με τερματικό D, χρησιμοποιήστε τον προσαρμογέα μετατροπής τερματικού D που πωλείται ξεχωριστά (μοντέλο ADP-DT1E).

Σύνδεση Εισόδου HDMI

Μπορείτε να συνδέσετε την έξοδο HDMI της συσκευής αναπαραγωγής Blu-ray, της συσκευής αναπαραγωγής σκληρού δίσκου, ή ενός φορητού υπολογιστή τύπου φορητός στο τερματικό HDMI IN της συσκευής προβολής.

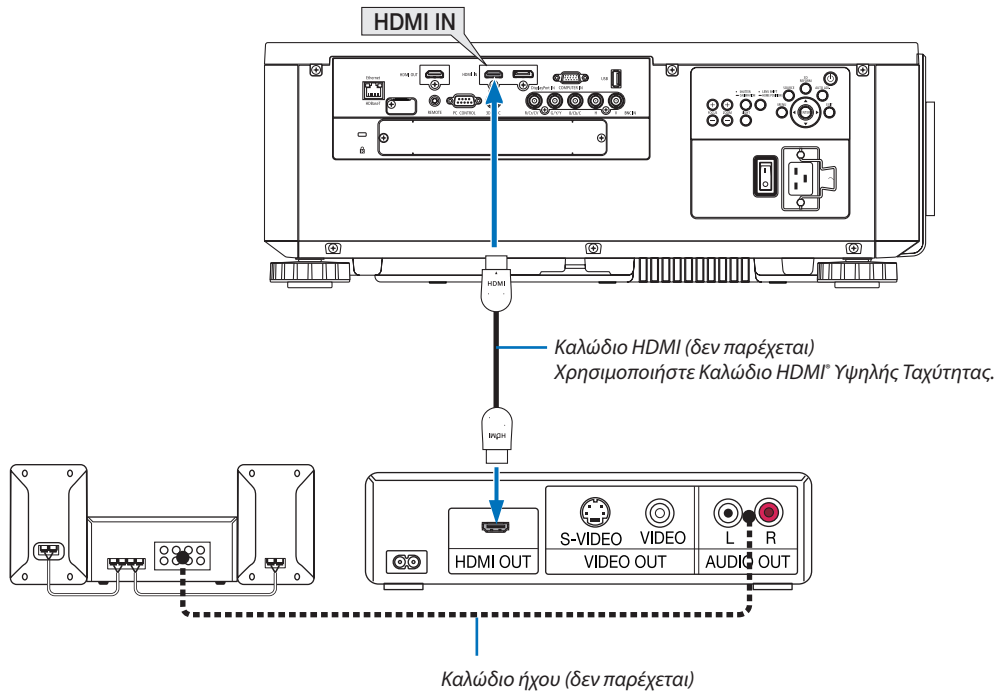

Τερματικό εισόδου	Πλήκτρο SOURCE στο περιβλήμα της συσκευής προβολής	Πλήκτρο στο τηλεχειριστήριο
HDMI IN	HDMI	HDMI

ΣΥΜΒΟΥΛΗ: Για χρήστες οπτικοακουστικού εξοπλισμού με τερματικό HDMI:

Επιλέξτε «Βελτιωμένο» αντί για «Κανονική», εάν η έξοδος HDMI είναι εναλλάξιμη μεταξύ των «Βελτιωμένο» και «Κανονική».

Με αυτόν τον τρόπο παρέχεται βελτιωμένη αντίθεση εικόνας και λεπτομερέστερες σκούρες περιοχές.

Για περισσότερες πληροφορίες σχετικά με τις ρυθμίσεις, ανατρέξτε στο εγχειρίδιο οδηγιών του οπτικοακουστικού εξοπλισμού που πρόκειται να συνδέσετε.

- Όταν συνδέετε το τερματικό HDMI IN της συσκευής προβολής στη συσκευή αναπαραγωγής Blu-ray, το επίπεδο εικόνας της συσκευής προβολής μπορεί να ρυθμιστεί σύμφωνα με το επίπεδο εικόνας της συσκευής αναπαραγωγής Blu-ray. Στο μενού, επιλέξτε [ΡΥΘΜΙΣΗ] → [BINTEO] → [ΕΠΙΠΕΔΟ ΕΙΚΟΝΑΣ] και προβείτε στις απαραίτητες ρυθμίσεις.

Σύνδεση φωτογραφικής μηχανής εγγράφων

Μπορείτε να συνδέσετε μία φωτογραφική μηχανή εγγράφων και να προβάλετε εκτυπωμένα έγγραφα κλπ.

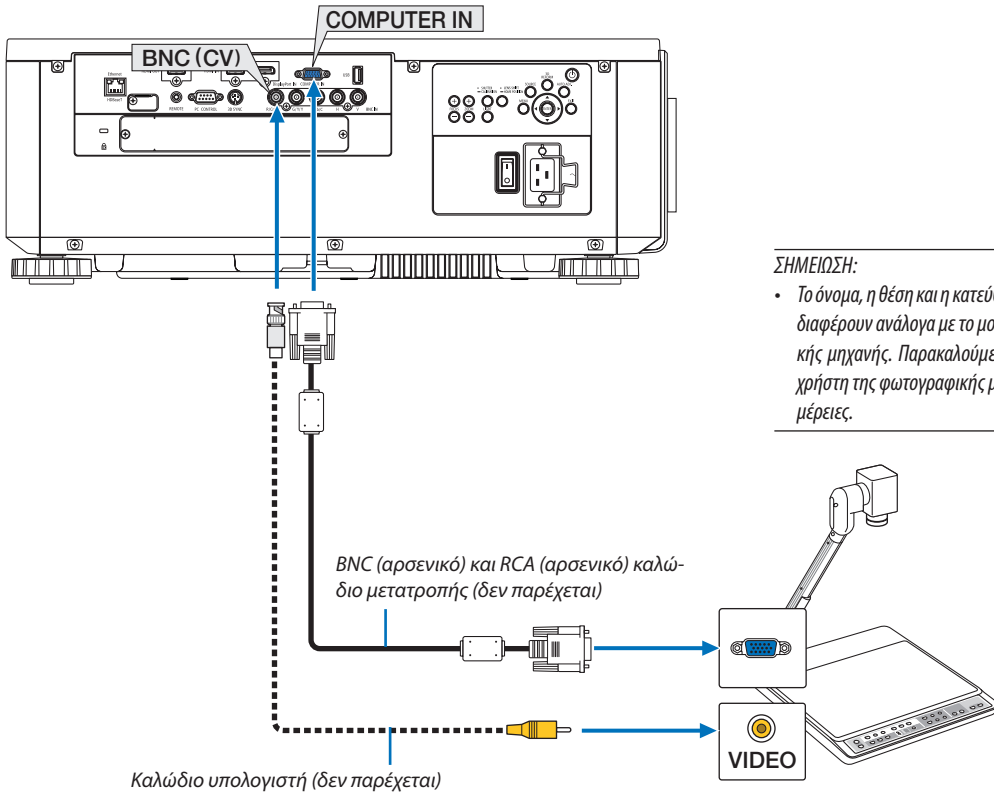

ΣΗΜΕΙΩΣΗ:

- Το όνομα, η θέση και η κατεύθυνση των τερματικών διαφέρουν ανάλογα με το μοντέλο της φωτογραφικής μηχανής. Παρακαλούμε ελέγξτε το εγχειρίδιο χρήσης της φωτογραφικής μηχανής σας για λεπτομέρειες.

- Επιλέξτε το όνομα της πηγής για το κατάλληλο τερματικό εισόδου, αφού ενεργοποιήσετε τη συσκευή προβολής.

Τερματικό εισόδου	Πλήκτρο SOURCE στο περίβλημα της συσκευής προβολής	Πλήκτρο στο τηλεχειριστήριο
COMPUTER IN	ΥΠΟΛΟΓΙΣΤΗΣ	COMPUTER 1
BNC(CV)	BNC(CV)	BINTEO

Σύνδεση σε Ενσύρματο LAN

Η συσκευή προβολής διαθέτει ως βασικό εξοπλισμό μία θύρα Ethernet/HDBaseT (RJ-45), η οποία παρέχει σύνδεση LAN με χρήση ενός καλωδίου LAN.

Για να χρησιμοποιήσετε μία σύνδεση LAN, θα πρέπει να ρυθμίσετε το LAN στο μενού της συσκευής προβολής. Επιλέξτε [ΕΓΚΑΤΑΣΤ] → [ΡΥΘΜΙΣΕΙΣ ΔΙΚΤΥΟΥ] → [ΕΝΣΥΡΜΑΤΟ LAN]. (→ σελίδα 127).

Παράδειγμα σύνδεσης LAN

Παράδειγμα ενσύρματης σύνδεσης LAN

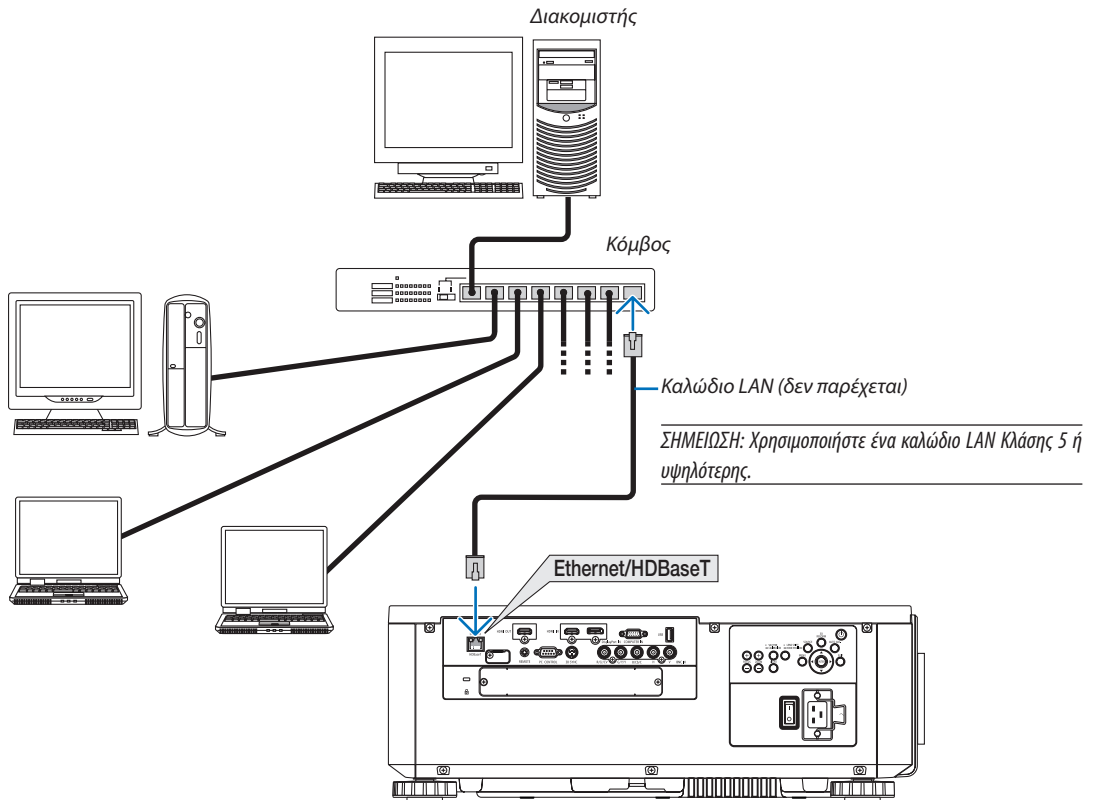

Σύνδεση με συσκευή μετάδοσης HDBaseT (διατίθεται στο εμπόριο)

Το HDBaseT είναι ένα πρότυπο σύνδεσης για οικιακές συσκευές που έχει καθιερωθεί από την HDBaseT Alliance.

Χρησιμοποιήστε καλώδιο LAN που διατίθεται στο εμπόριο για σύνδεση της θύρας Ethernet/HDBaseT της συσκευής προβολής (RJ-45) με συσκευή μετάδοσης HDBaseT που διατίθεται στο εμπόριο.

Η θύρα Ethernet/HDBaseT της συσκευής υποστηρίζει σήματα HDMI (HDCP) από συσκευές μετάδοσης, σήματα ελέγχου από εξωτερικές συσκευές (σειριακές, LAN) και σήματα τηλεχειριστηρίου (εντολές IR).

Παράδειγμα σύνδεσης

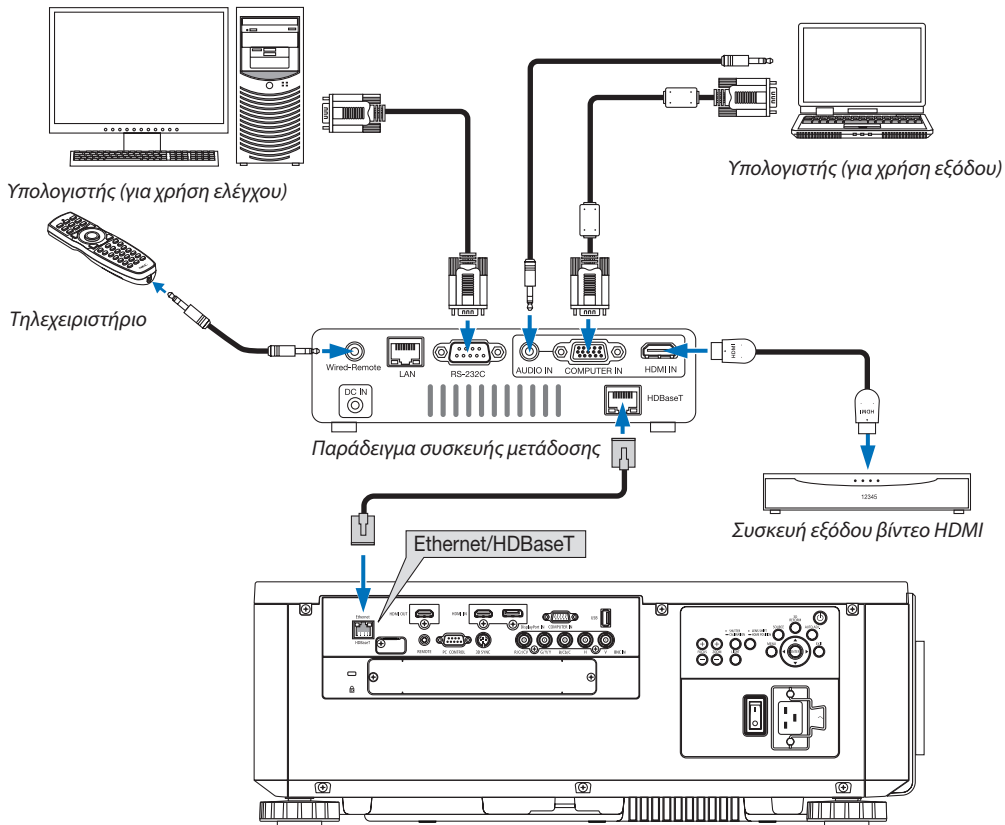

ΣΗΜΕΙΩΣΗ:

- Παρακαλούμε χρησιμοποιήστε ένα θωρακισμένο καλώδιο συνεστραμμένου ζεύγους (STP) Κλάσης 5 ή μεγαλύτερης για καλώδιο LAN (διατίθεται στο εμπόριο).
- Η μέγιστη απόσταση μετάδοσης με καλώδιο LAN είναι 100 m. (η μέγιστη απόσταση είναι 70 m για ένα σήμα 4K)
- Παρακαλούμε μην χρησιμοποιείτε άλλες συσκευές μετάδοσης ανάμεσα στη συσκευή προβολής και τον εξοπλισμό μετάδοσης. Ως αποτέλεσμα, μπορεί να υποβαθμιστεί η ποιότητα της εικόνας.
- Δεν εξασφαλίζεται ότι η παρούσα συσκευή θα λειτουργήσει με όλες τις συσκευές μετάδοσης HDBaseT που διατίθενται στο εμπόριο.

Προβολή σε πορτραίτο (κάθετος προσανατολισμός)

Αυτή η συσκευή προβολής μπορεί να τοποθετηθεί κάθετα για εμφάνιση των εικόνων του υπολογιστή σε προσανατολισμό πορτραίτου.

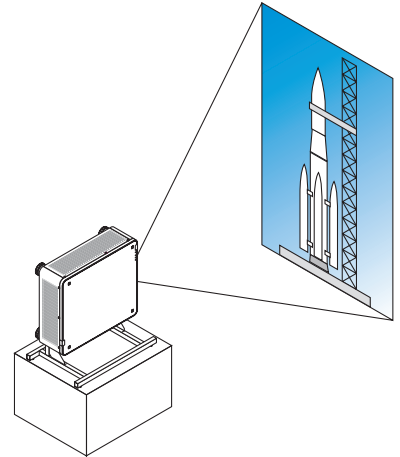

Προφυλάξεις κατά την εγκατάσταση

- Παρακαλούμε μην τοποθετείτε τη συσκευή προβολής σε κάθετο προσανατολισμό στο πάνω μέρος δαπέδου ή τραπεζιού μόνη της. Διαφορετικά, η συσκευή προβολής μπορεί να πέσει κάτω προκαλώντας τραυματισμό, ζημιά ή δυσλειτουργία.
- Μια βάση στήριξης για την υποστήριξη της συσκευής προβολής θα πρέπει να είναι κατασκευασμένη για αυτό το σκοπό ώστε να διατηρεί την ποσότητα ροής του αέρα με ασφάλεια και ως ένα προληπτικό μέτρο κατά της ανατροπής της συσκευής. Η βάση πρέπει να είναι σχεδιασμένη έτσι ώστε το κέντρο βάρους της συσκευής προβολής να βρίσκεται ανάμεσα στα πόδια της βάσης. Αν όχι, η συσκευή προβολής μπορεί να πέσει κάτω και να προκληθεί τραυματισμός, ζημιά ή δυσλειτουργία.
- Εάν η συσκευή προβολής είναι τοποθετημένη έτσι ώστε η είσοδος εξαερισμού να είναι στραμμένη προς τα κάτω, ενδέχεται να μειωθεί η διάρκεια ζωής του οπτικού μέρους.

Προϋποθέσεις σχεδιασμού και κατασκευής της βάσης

Παρακαλούμε μισθώστε μία υπηρεσία παροχής υπηρεσιών εγκατάστασης (με επιπλέον χρέωση) για τον σχεδιασμό και την κατασκευή της προσαρμοσμένης βάσης που θα χρησιμοποιηθεί για την προβολή σε πορτραίτο. Παρακαλούμε βεβαιωθείτε ότι ο σχεδιασμός συμμορφώνεται με τις ακόλουθες συνθήκες:

- Υπάρχουν 3 οπές εξαερισμού στο κάτω μέρος της συσκευής προβολής. Αυτές οι οπές πρέπει να παραμένουν χωρίς εμπόδια.
- Χρησιμοποιήστε τις 6 οπές βιδών στο πίσω μέρος της συσκευής για να την σταθεροποιήσετε στη βάση.
Διάσταση κέντρου οπής βιδών: 300 × 300 (κλίση = 150) mm
Διάσταση οπής βιδας στη συσκευή προβολής: M4 με το μέγιστο βάθος 16 mm
4 από τα πόδια μπορούν να ξεβιδωθούν για να αφαιρεθούν.
- Μηχανισμός οριζόντιας προσαρμογής (για παράδειγμα, τα μπουλόνια και τα παξιμάδια σε 4 θέσεις)
- Παρακαλούμε φτιάξτε τη βάση έτσι ώστε να μην μπορεί να ανατραπεί εύκολα.

Σχέδια αναφοράς

* Το σχέδιο δείχνει τις απαιτούμενες διαστάσεις, δεν πρόκειται για σχέδιο πραγματικής βάσης.

(Μονάδα: mm)

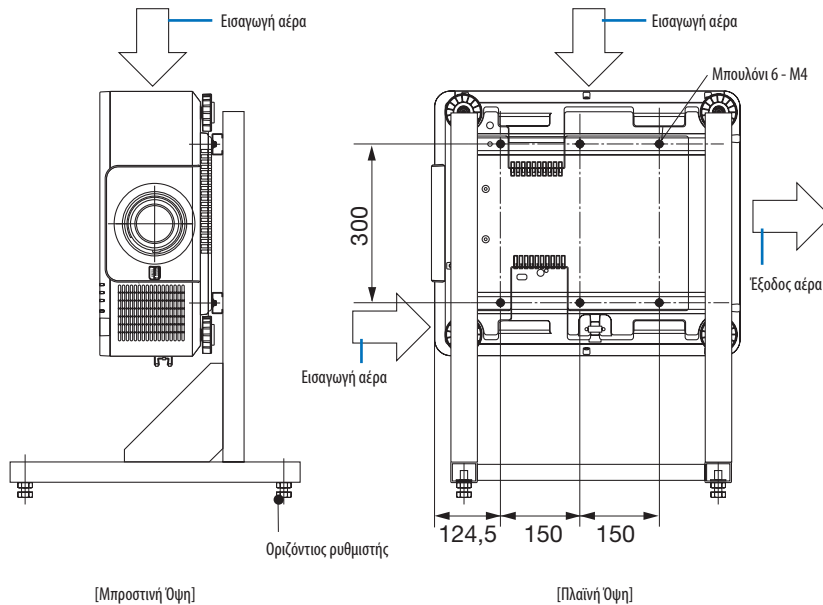

Στοιβαξη συσκευών προβολής

Η φωτεινότητα της προβαλλόμενης εικόνας μπορεί να διπλασιαστεί στοιβάζοντας δύο συσκευές προβολής με βάση το κέντρο βάρους χωρίς εξωτερική υποστήριξη. Αυτό ονομάζεται «Προβολή Στοιβαξης».

Μπορούν να στοιβαχτούν 2 συσκευές προβολής η μία πάνω στην άλλη για εγκατάσταση «Στοιβαξης».

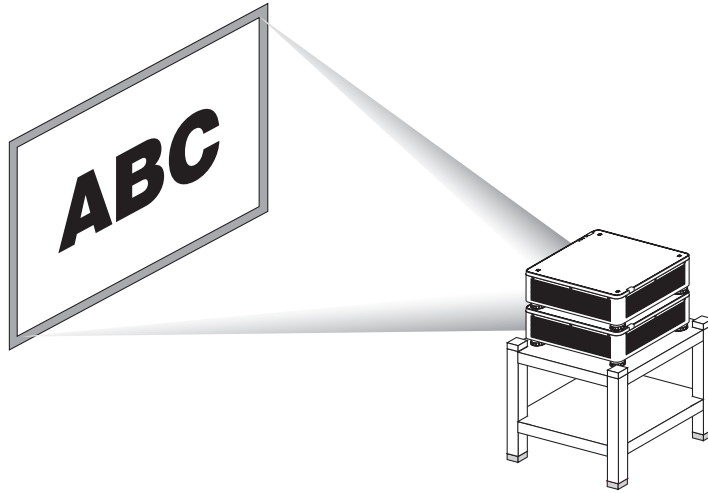

⚠ ΠΡΟΣΟΧΗ:

Για τη μεταφορά της συσκευής προβολής χρειάζονται τουλάχιστο δύο άτομα. Διαφορετικά, η συσκευή προβολής ενδέχεται να ανατραπεί ή να πέσει προκαλώντας σωματική βλάβη.

ΣΗΜΕΙΩΣΗ:

- Συσκευές προβολής με διαφορετικούς αριθμούς μοντέλου δεν μπορούν να στοιβαχτούν με βάση το κέντρο βάρους.
Προαιρετικοί φακοί με τους ίδιους αριθμούς μοντέλου πρέπει να χρησιμοποιούνται για προβολή στοιβαξης.
- Για τη στοιβαξη συσκευών προβολής, προσαρτήστε τις παρεχόμενες τέσσερις βάσεις στοιβαξης στο πάνω μέρος της κάτω συσκευής προβολής. (→ επόμενη σελίδα)
- Δεν υποστηρίζει την ακρίβεια επικάλυψης από τις συσκευές προβολής σε στοιβαξη. Εικόνες ακριβείας όπως μικρά κείμενα και λεπτομερή γραφικά δεν μπορούν να διαβαστούν ή να ειδωθούν καθαρά.
- Χρησιμοποιήστε έναν ενισχυτή διανομής που διατίθεται στο εμπόριο και στην κύρια (πάνω) και στη δευτερεύουσα (κάτω) συσκευή προβολής για να διοχετευθεί το σήμα στις δύο εξόδους των δύο συσκευών προβολής.
- Σημειώσεις για τη στοιβαξη
 - Απευθυνθείτε στο προσωπικό σέρβις για την εγκατάσταση και την προσαρμογή των συσκευών προβολής.
 - Εγκαταστήστε τις συσκευές προβολής σε χώρο ή δομή με επαρκή ισχύ για να υποστηρίζεται το συνδυασμένο βάρος των δύο συσκευών προβολής. Μία μόνο συσκευή προβολής με φακό ζυγίζει περίπου 31 κιλά.
 - Για να αποφύγετε την πτώση των συσκευών προβολής, σφίξτε τις έτσι ώστε να αντέχουν στους σεισμούς.
 - Η διπλή στοιβαξη θα προκαλέσει άνοδο της θερμοκρασίας του δωματίου. Αερίζετε καλά το δωμάτιο.
 - Μην επιχειρήσετε να στοιβάξετε συσκευές προβολής στην οροφή. Η στοιβαξη με βάση το κέντρο βάρους δεν μπορεί να γίνει στην οροφή.
 - Προθερμάνετε τις συσκευές προβολής για μία ώρα πριν επιτευχθεί η επιθυμητή προβολή.
 - Βεβαιωθείτε ότι η θέση της επάνω συσκευής προβολής δεν υπερβαίνει τις προδιαγραφές της. Κατά την εγκατάσταση δύο συσκευών προβολής, το ρυθμιζόμενο εύρος ύψους για το πόδι με δυνατότητα κλίσης προστίθεται στο συνολικό ρυθμιζόμενο εύρος.
 - Εγκαταστήστε τις συσκευές προβολής ώστε η προβαλλόμενη εικόνα να δείχνει όσο γίνεται πιο μικρές γεωμετρικές παραμορφώσεις. Ο φακός διαφέρει σε γεωμετρική παραμόρφωση μεταξύ ευρύ (+) και τήλε (-) για το ζουμι.
 - Προσαρμόστε την οριζόντια μετατόπιση του φακού στο κέντρο του φακού.

Προσάρτηση Βάσεων Στοιβαξης

Προσαρτήστε τρεις βάσεις στοιβαξης στις τρεις θέσεις στο πάνω μέρος της κάτω συσκευής προβολής.

Προετοιμασία:

Τα εργαλεία που χρειάζονται είναι ένα κατσαβίδι Phillips (σταυρωτό) και τέσσερις βάσεις στοιβαξης που περιέχονται στη συσκευασία μαζί με τη συσκευή προβολής.

Χαλαρώστε το πόδι με δυνατότητα κλίσης (τέσσερις θέσεις) της συσκευής προβολής.

1. Αφαιρέστε τα ελαστικά καπάκια και τις βίδες στις τέσσερις θέσεις.

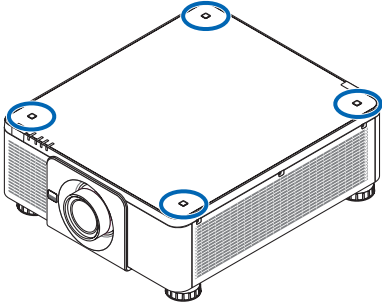

(1) Χρησιμοποιήστε τα τσιμπιδάκια ή τα νύχια σας για να αγκιστρώσετε και να σηκώσετε το ελαστικό καπάκι.

(2) Αφαιρέστε τη βίδα από την τετράγωνη οπή.

(1)



(2)

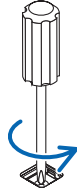

2. Προσαρτήστε τις τρεις βάσεις στοιβαξης στις τέσσερις θέσεις.

(1) Τοποθετήστε μία βάση στοιβαξης σε τετράγωνη οπή.

(2) Χρησιμοποιήστε τη βίδα που αφαιρέσατε στο Βήμα 1 για να στερεώσετε τη βάση στοιβαξης στην τετράγωνη οπή.

(3) Βάλτε το ελαστικό καπάκι που αφαιρέσατε στο Βήμα 1 πάλι στην τετράγωνη οπή.

- Τραβήξτε τις γλωττίδες και από τις δύο πλευρές στο ελαστικό καπάκι μέσα στις σχισμές και στις δύο πλευρές στην τετράγωνη οπή.

(1)

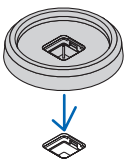

(2)

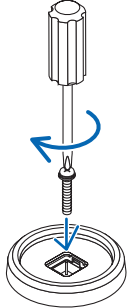

(3)

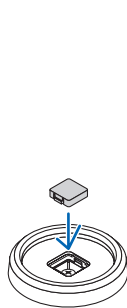

3. Τοποθετήστε μία άλλη συσκευή προβολής πάνω στην πρώτη συσκευή.

Βάλτε κάθε πόδι με δυνατότητα κλίσης της πάνω συσκευής προβολής στις βάσεις στοίβαξης (τέσσερις θέσεις).

- Κάθε πόδι με δυνατότητα κλίσης διαθέτει ελαστικό τμήμα. Τοποθετήστε το ελαστικό τμήμα του κάθε ποδιού με δυνατότητα κλίσης στις βάσεις στοίβαξης (τέσσερις θέσεις).

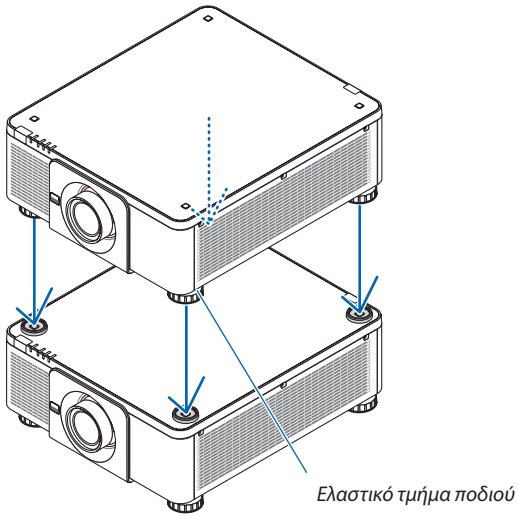

ΣΥΜΒΟΥΛΗ:

- Για να αφαιρέσετε τις βάσεις στοίβαξης, εκτελέστε τα παραπάνω βήματα με την αντίστροφη σειρά.

7. Συντήρηση

1 Καθαρισμός του Φακού

- Θέστε τη συσκευή προβολής εκτός λειτουργίας πριν τον καθαρισμό.
- Χρησιμοποιήστε ένα φυσητήρι ή χαρτί φακού για να καθαρίσετε τον φακό, και να είστε προσεκτικοί ώστε να μην γδάρετε ή αλλοιώσετε τον φακό.

⚠ ΠΡΟΕΙΔΟΠΟΙΗΣΗ

- Παρακαλούμε μην χρησιμοποιείτε σπρέι που περιέχουν εύφλεκτα αέρια για να απομακρύνετε τη σκόνη που επικάθεται στον φακό, κλπ. Κάτι τέτοιο μπορεί να προκαλέσει φωτιές.
- Μην κοιτάζετε μέσα στο φακό όταν η συσκευή προβολής είναι ενεργοποιημένη. Θα μπορούσε να προκληθεί σοβαρή βλάβη στα μάτια σας.

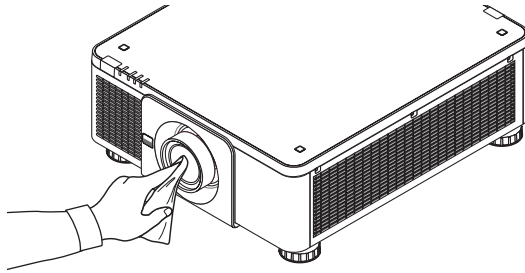

2 Καθαρισμός του Περιβλήματος

Θέστε τη συσκευή προβολής εκτός λειτουργίας και αποσυνδέστε την από την πρίζα πριν τον καθαρισμό.

- Χρησιμοποιήστε ένα στεγνό μαλακό πανί για να σκουπίσετε τη σκόνη από το περίβλημα. Εάν το περίβλημα είναι πολύ λερωμένο, χρησιμοποιήστε ένα ήπιο απορρυπαντικό.
- Ποτέ μη χρησιμοποιείτε ισχυρά απορρυπαντικά ή διαλύτες, όπως οινόπνευμα ή αραιωτικά.
- Όταν καθαρίζετε τις σχισμές αερισμού ή το ηχείο χρησιμοποιώντας μία ηλεκτρική σκούπα, μην ωθείτε τη βούρτσα της σκούπας εντός των σχισμών του περιβλήματος.

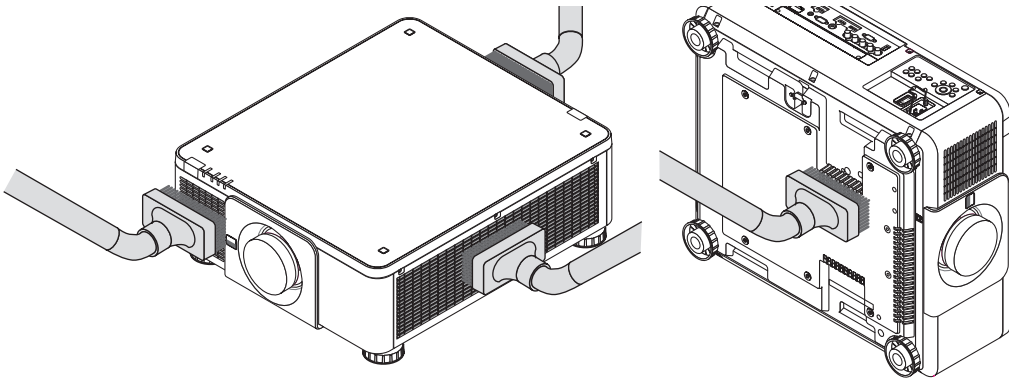

Αναρροφήστε με τη σκούπα τη σκόνη από τις σχισμές εξαερισμού.

- Ο ελλιπής εξαερισμός λόγω συσσώρευσης σκόνης στα ανοίγματα εξαερισμού (επίσης στο κάτω μέρος της συσκευής προβολής) μπορεί να οδηγήσει σε υπερθέρμανση και δυσλειτουργία. Αυτά τα σημεία πρέπει να καθαρίζονται τακτικά.
- Μην γρατζουνάτε ή χτυπάτε το περίβλημα με τα δάκτυλά σας ή με σκληρά αντικείμενα
- Για τον καθαρισμό του εσωτερικού της συσκευής προβολής, επικοινωνήστε με τον αντιπρόσωπο σας.

ΣΗΜΕΙΩΣΗ: Μην εφαρμόζετε πτητικές ουσίες, όπως εντομοκτόνα, στο περίβλημα, το φακό ή την οθόνη. Μην αφήνετε κάποιο αντικείμενο από καουτσούκ ή βινύλιο να έρχεται σε παρατεταμένη επαφή με τη συσκευή. Σε αντίθετη περίπτωση, το φινιρίσμα της επιφάνειας θα αλλοιωθεί ή η επικάλυψη μπορεί να φθαρεί.

8. Λογισμικό Υποστήριξης Χρήστη

❶ Περιβάλλον Λειτουργίας για το Λογισμικό που Περιλαμβάνεται στο CD-ROM

Όνομασίες και Χαρακτηριστικά των Συνοδευτικών Προγραμμάτων Λογισμικού

Όνομασία του προγράμματος λογισμικού	Χαρακτηριστικά
Virtual Remote Tool (μόνο για Windows)	Όταν ο υπολογιστής και η συσκευή προβολής συνδέονται μέσω δικτύου (ενσύρματο LAN), είναι δυνατοί οι χειρισμοί όπως η έναρξη και η διακοπή παροχής ισχύος της συσκευής προβολής και η αλλαγή σήματος. Μπορείτε επίσης να στείλετε μία εικόνα στη συσκευή προβολής και να την καταχωρίσετε ως λογότυπο φόντου. Μόλις καταχωρηθεί η εικόνα, μπορεί να κλειδωθεί για την αποφυγή της διαγραφής του λογότυπου.
PC Control Utility Pro 4 PC Control Utility Pro 5 (για Mac OS)	Πρόκειται για ένα πρόγραμμα λογισμικού που χρησιμοποιείται για το χειρισμό της συσκευής προβολής από τον υπολογιστή όταν ο υπολογιστής και η συσκευή προβολής συνδέονται με LAN. (→ σελίδα 152) • Το PC Control Utility Pro 4 μπορεί να χρησιμοποιηθεί με σειριακή σύνδεση.

ΣΗΜΕΙΩΣΗ:

- Για να συνδέσετε τη συσκευή προβολής με το δίκτυο χρησιμοποιώντας τα *Virtual Remote Tool*, *PC Control Utility Pro 4*, *PC Control Utility Pro 5*, παρακαλούμε διαμορφώστε τις ρυθμίσεις της [ΕΓΚΑΤΑΣΤ] → [ΡΥΘΜΙΣΕΙΣ ΔΙΚΤΥΟΥ] στο μενού στην οθόνη (→ σελίδα 127).

Λήψη υπηρεσίας

Για πληροφορίες σχετικά με τις ενημερώσεις των προγραμμάτων λογισμικού και του λειτουργικού τους περιβάλλοντος, επισκεφτείτε την ιστοσελίδα μας:

URL: <http://www.nec-display.com/dl/en/index.html>

2 Εγκατάσταση Προγράμματος Λογισμικού

Εγκατάσταση για το λογισμικό Windows

Τα προγράμματα λογισμικού εκτός του PC Control Utility Pro 5 υποστηρίζουν Windows 8.1, Windows 8, Windows 7, Windows Vista και Windows XP.

ΣΗΜΕΙΩΣΗ:

- Για να εγκαταστήσετε ή να καταργήσετε την εγκατάσταση των προγραμμάτων λογισμικού, ο λογαριασμός χρήστη των Windows θα πρέπει να διαθέτει επίπεδο προνομίων «Διαχειριστή» (Windows 8.1, Windows 8, Windows 7, Windows Vista) ή «Διαχειριστή Υπολογιστή» (Windows XP).
- Πριν την εγκατάσταση, πραγματοποιήστε έξοδο από όλα τα προγράμματα που εκτελούνται. Εάν εκτελείται κάποιο άλλο πρόγραμμα, η εγκατάσταση μπορεί να μην ολοκληρωθεί.
- Για να εκτελέσετε το Virtual Remote Tool ή το PC Control Utility Pro 4 σε Windows 8.1, Windows 8, Windows XP Home Edition και Windows XP Professional, απαιτείται το «Microsoft .NET Framework Version 2.0». Το Microsoft .NET Framework Version 2.0, 3.0 ή 3.5 είναι διαθέσιμο στην ιστοσελίδα της Microsoft. Πραγματοποιήστε λήψη και εγκαταστήστε το στον υπολογιστή σας.

1 Εισάγετε το CD-ROM που παρέχεται μαζί με τη συσκευή προβολής της NEC στη μονάδα CD-ROM.

Θα εμφανιστεί το παράθυρο του μενού.



ΣΥΜΒΟΥΛΗ:

Εάν το παράθυρο του μενού δεν εμφανίζεται, δοκιμάστε την παρακάτω διαδικασία.

Για τα Windows 7

1. Κάντε κλικ στο στοιχείο «start» (έναρξη) στα Windows.
2. Κάντε κλικ στο «All Programs» (Όλα τα προγράμματα) → «Accessories» (Βοηθήματα) → «Run» (Εκτέλεση).
3. Πληκτρολογήστε το όνομα της μονάδας CD-ROM (παράδειγμα: «Q:\») και «LAUNCHER.EXE» στο πεδίο «Name» (Όνομα). (παράδειγμα: Q:\LAUNCHER.EXE)
4. Κάντε κλικ στο «OK».

Θα εμφανιστεί το παράθυρο του μενού.

2 Κάντε κλικ σε ένα πρόγραμμα λογισμικού που θέλετε να εγκαταστήσετε στο παράθυρο του μενού.

Θα ξεκινήσει η εγκατάσταση.

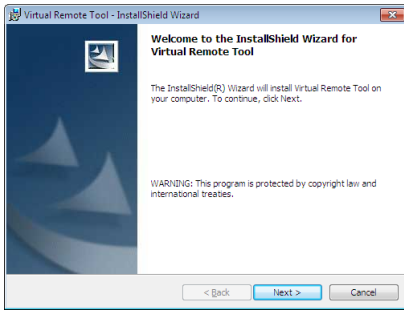

- Ακολουθήστε τις οδηγίες που εμφανίζονται στις οθόνες εγκατάστασης για να ολοκληρώσετε την εγκατάσταση.

ΣΥΜΒΟΥΛΗ:

Απεγκατάσταση ενός Προγράμματος Λογισμικού

Προετοιμασία:

Πραγματοποιήστε έξοδο από το πρόγραμμα λογισμικού πριν την απεγκατάσταση. Για να απεγκαταστήσετε το πρόγραμμα λογισμικού, ο λογαριασμός χρήστη των Windows θα πρέπει να διαθέτει προνόμια «Διαχειριστή» (Windows 8.1, Windows 8, Windows 7 και Windows Vista) ή προνόμια «Διαχειριστή Υπολογιστή» (Windows XP).

• Για Windows 8.1/Windows 8/Windows 7/Windows Vista

1 Κάντε κλικ στο «Start» (Έναρξη) και στη συνέχεια στο «Control Panel» (Πίνακας Ελέγχου).

Θα εμφανιστεί το παράθυρο του Πίνακα Ελέγχου.

2 Κάντε κλικ στο «Uninstall a program» (Απεγκατάσταση προγράμματος) στο «Programs» (Προγράμματα)

Θα εμφανιστεί το παράθυρο «Programs and Features» (Προγράμματα και Δυνατότητες).

3 Επιλέξτε το πρόγραμμα λογισμικού και κάντε κλικ σε αυτό.

4 Κάντε κλικ στο «Uninstall/Change» (Απεγκατάσταση/Αλλαγή) ή «Uninstall» (Απεγκατάσταση).

• Όταν εμφανιστεί το παράθυρο «User Account Control» (Έλεγχος λογαριασμού χρήστη), κάντε κλικ στο «Continue» (Συνέχεια).

Ακολουθήστε τις οδηγίες που εμφανίζονται στις οθόνες για να ολοκληρώσετε την απεγκατάσταση.

• Για Windows XP

1 Κάντε κλικ στο «Start» (Έναρξη) και στη συνέχεια στο «Control Panel» (Πίνακας Ελέγχου).

Θα εμφανιστεί το παράθυρο του Πίνακα Ελέγχου.

2 Κάντε διπλό κλικ στο «Add/Remove Programs» (Προσθαφαίρεση Προγραμμάτων).

Θα εμφανιστεί το παράθυρο Προσθαφαίρεση Προγραμμάτων.

3 Στη λίστα κάντε κλικ στο πρόγραμμα λογισμικού και, στη συνέχεια, «Αφαίρεση».

Ακολουθήστε τις οδηγίες που εμφανίζονται στις οθόνες για να ολοκληρώσετε την απεγκατάσταση.

Χρήση σε Mac OS

Βήμα 1: Εγκαταστήστε το PC Control Utility Pro 5 στον υπολογιστή.

- 1. Εισάγετε το CD-ROM που παρέχεται μαζί με τη συσκευή προβολής της NEC στη μονάδα CD-ROM Mac.**
Θα εμφανιστεί το εικονίδιο του CD-ROM στην επιφάνεια εργασίας.
- 2. Κάντε διπλό κλικ στο εικονίδιο του CD-ROM.**
Θα εμφανιστεί το παράθυρο του CD-ROM.
- 3. Κάντε διπλό κλικ στον φάκελο «Mac OS X».**
- 4. Κάντε διπλό κλικ στο «PC Control Utility Pro 5.pkg».**
Ο οδηγός εγκατάστασης θα ξεκινήσει.
- 5. Κάντε κλικ στο «Next» (Επόμενο).**
Θα εμφανιστεί η οθόνη «END USER LICENSE AGREEMENT» (ΑΔΕΙΑ ΧΡΗΣΗΣ ΤΕΛΙΚΟΥ ΧΡΗΣΤΗ).
- 6. Διαβάστε το «END USER LICENSE AGREEMENT» (ΑΔΕΙΑ ΧΡΗΣΗΣ ΤΕΛΙΚΟΥ ΧΡΗΣΤΗ) και κάντε κλικ στο «Next» (Επόμενο).**
Εμφανίζεται το παράθυρο διαλόγου επιβεβαίωσης
- 7. Κάντε κλικ στο «I accept the terms in the license agreement» (Αποδέχομαι τους όρους της άδειας χρήσης).**
Ακολουθήστε τις οδηγίες που εμφανίζονται στις οθόνες εγκατάστασης για να ολοκληρώσετε την εγκατάσταση.

ΣΥΜΒΟΥΛΗ:

• Απεγκατάσταση ενός προγράμματος λογισμικού

- 1. Μεταφέρετε τον φάκελο «PC Control Utility Pro 5» στο εικονίδιο το κάδου απορριμμάτων.**
- 2. Μεταφέρετε το αρχείο διαμόρφωσης του PC Control Utility Pro 5 στο εικονίδιο του κάδου απορριμμάτων.**
 - Το αρχείο διαμόρφωσης του PC Control Utility Pro 5 βρίσκεται στο «/Users/<το όνομα χρήστη σας>/Application Data/NEC Projector User Supportware/PC Control Utility Pro 5».

3 Χειρισμός της Συσκευής Προβολής μέσω LAN (Virtual Remote Tool)

Αυτό θα σας βοηθήσει να εκτελείτε εργασίες όπως ενεργοποίηση ή απενεργοποίηση της συσκευής προβολής και επιλογή σήματος μέσω καλωδίου υπολογιστή (VGA), καλωδίου σειριακής σύνδεσης ή σύνδεσης LAN. Μέσω σειριακής σύνδεσης ή σύνδεσης LAN χρησιμοποιείται επίσης για να στείλετε μια εικόνα στη συσκευή προβολής και να την καταχωρίσετε ως λογότυπο της συσκευής προβολής. Μετά την καταγραφή της, μπορείτε να κλειδώσετε το λογότυπο για να αποτρέψετε την αλλαγή του.

Λειτουργίες Ελέγχου

Ενεργοποίηση/απενεργοποίηση, επιλογή σήματος, πάγωμα εικόνας, σίγαση εικόνας, σίγαση ήχου, μεταφορά λογότυπου στη συσκευή προβολής και λειτουργία τηλεχειριστηρίου στον Η/Υ σας.

Οθόνη Virtual Remote



Παράθυρο Τηλεχειριστηρίου



Γραμμή εργαλείων

Αυτή η ενότητα παρέχει μια περιγραφή της προετοιμασίας του Virtual Remote Tool για χρήση.

Για πληροφορίες σχετικά με τον τρόπο χρήσης του Virtual Remote Tool, ανατρέξτε στην επιλογή Help (Βοήθεια) του Virtual Remote Tool. (→ σελίδα 166)

ΣΗΜΕΙΩΣΗ:

- Τα στοιχεία λογότυπου (γραφικά) που μπορούν να σταλούν στη συσκευή προβολής με το Virtual Remote Tool υπάγονται στους εξής περιορισμούς: (Μόνο μέσω σειριακής σύνδεσης ή σύνδεσης LAN)
 - * Μέγεθος αρχείου: Εντός 256 kilobytes
 - * Μέγεθος εικόνας: Εντός της ανάλυσης της συσκευής προβολής
 - * Μορφή αρχείου: PNG (Πλήρες χρώμα)
- Τα στοιχεία λογότυπου (εικόνα) που αποστέλλονται με το Virtual Remote Tool θα εμφανίζονται στο κέντρο της οθόνης με τη γύρω περιοχή κενή.
- Για να βάλετε ξανά την προεπιλογή «NEC Logo» στο λογότυπο φόντου, χρειάζεται να την καταχωρήσετε ως το λογότυπο φόντου χρησιμοποιώντας το αρχείο εικόνας (Logo\NEC_logo2015_1920x1200.png) που περιλαμβάνεται στο παρεχόμενο CD-ROM της συσκευής προβολής της NEC.

Συνδέστε τη συσκευή προβολής σε ένα δίκτυο LAN.

Συνδέστε τη συσκευή προβολής σε ένα δίκτυο LAN ακολουθώντας τις οδηγίες στις ενότητες «Σύνδεση σε ενσύρματο LAN» (→ σελίδα 152) και «10. Χειρισμός της Συσκευής Προβολής με Χρήση ενός Προγράμματος Περιήγησης HTTP» (→ σελίδα 52)

Εκκίνηση του Virtual Remote Tool

Εκκίνηση από το εικονίδιο συντόμευσης

- Κάντε διπλό κλικ στο εικονίδιο συντόμευσης  στην επιφάνεια εργασίας των Windows.

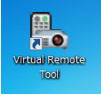

Εκκίνηση από το μενού Έναρξης

- Κάντε κλικ στο [Start] (Έναρξη) → [All Programs] (Όλα τα προγράμματα) ή [Programs] (Προγράμματα) → [NEC Projector User Supportware] (Λογισμικό υποστήριξης χρήστη της συσκευής προβολής NEC) → [Virtual Remote Tool] → [Virtual Remote Tool].

Όταν το Virtual Remote Tool εκκινείται για πρώτη φορά, θα εμφανιστεί το παράθυρο «Easy Setup» (Εύκολη Εγκατάσταση).

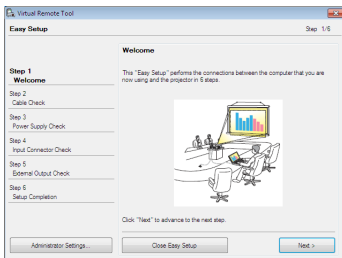

Το χαρακτηριστικό «Easy Setup» δεν είναι διαθέσιμο σε αυτό το μοντέλο. Κάντε κλικ στο «Close Easy Setup».

Κλείνοντας το παράθυρο «Easy Setup» θα εμφανιστεί το παράθυρο «Projector List».

Επιλέξτε τη συσκευή προβολής που επιθυμείτε να συνδέσετε. Θα εμφανιστεί η οθόνη Virtual Remote.



ΣΗΜΕΙΩΣΗ:

- Όταν έχει επιλεγεί [ΚΑΝΟΝΙΚΗ] για [ΛΕΙΤΟΥΡΓΙΑ ΑΝΑΜΟΝΗΣ] από το μενού, δεν είναι δυνατή η ενεργοποίηση της συσκευής προβολής μέσω σύνδεσης δικτύου.

ΣΥΜΒΟΛΗ:

- Μπορείτε να εμφανίσετε την οθόνη (ή τη γραμμή εργαλείων) Virtual Remote Tool χωρίς να εμφανίσετε το παράθυρο «Easy Setup» (Εύκολη Εγκατάσταση). Για να το κάνετε αυτό, κάντε κλικ για να θέσετε ένα σύμβολο επιλογής στο « Do not use Easy Setup next time» (Όχι χρήση του Easy Setup την επόμενη φορά) στην οθόνη.

Έξοδος από το Virtual Remote Tool

1 Κάντε κλικ στο εικονίδιο του *Virtual Remote Tool*  στη Γραμμή εργασιών.

Θα εμφανιστεί το αναδυόμενο μενού.

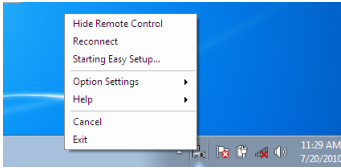

2 Κάντε κλικ στο «Exit» (Έξοδος).

Το *Virtual Remote Tool* θα κλείσει.

Προβολή του αρχείου βοήθειας του Virtual Remote Tool

• Εμφάνιση του αρχείου βοήθειας με χρήση της γραμμής εργασιών

1 Κάντε κλικ στο εικονίδιο του *Virtual Remote Tool*  στη γραμμή εργασιών ενώ το *Virtual Remote Tool* εκτελείται.

Θα εμφανιστεί το αναδυόμενο μενού.

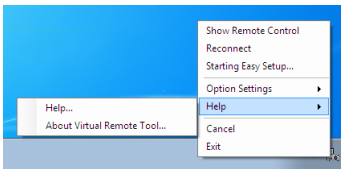

2. Κάντε κλικ στο «Help» (Βοήθεια).

Εμφανίζεται η οθόνη Help (Βοήθεια).

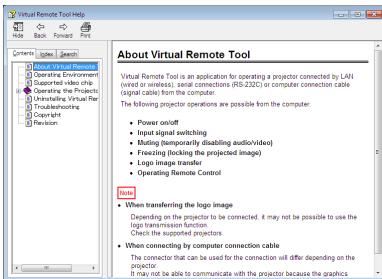

• Εμφάνιση του αρχείου βοήθειας με χρήση του Μενού Έναρξης.

1. Κάντε κλικ στο «Start» (Έναρξη), «All programs» (Όλα τα προγράμματα) ή «Programs» (Προγράμματα), «NEC Projector User Supportware» (Λογισμικό υποστήριξης χρήστη της συσκευής προβολής NEC), «Virtual Remote Tool» και στη συνέχεια στο «Virtual Remote Tool Help» (Βοήθεια για το Virtual Remote Tool) με τη σειρά αυτή.

Εμφανίζεται η οθόνη Help (Βοήθεια).

4 Χειρισμός της Συσκευής Προβολής μέσω LAN (PC Control Utility Pro 4/ Pro 5)

Με τη χρήση του βοηθητικού λογισμικού «PC Control Utility Pro 4» ή «PC Control Utility Pro 5» που περιλαμβάνεται στο συνοδευτικό CD-ROM της συσκευής προβολής της NEC, μπορείτε να χειριστείτε τη συσκευή προβολής από έναν υπολογιστή μέσω LAN.

Το PC Control Utility Pro 4 είναι ένα συμβατό με τα Windows πρόγραμμα. (→ αυτή η σελίδα)

Το PC Control Utility Pro 5 είναι ένα συμβατό με Mac OS πρόγραμμα. (→ σελίδα 170)

Λειτουργίες Ελέγχου

Ενεργοποίηση/απενεργοποίηση, επιλογή σήματος, πάγωμα εικόνας, σίγαση εικόνας, σίγαση ήχου, ρύθμιση, ειδοποίηση μηνυμάτων σφαλμάτων, προγραμματισμός συμβάντων.

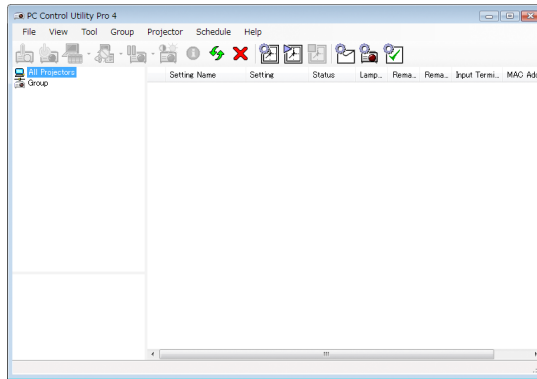

Οθόνη του PC Control Utility Pro 4

Στην παρούσα ενότητα παρέχεται μια γενική περιγραφή της προετοιμασίας για χρήση του PC Control Utility Pro 4/Pro 5. Για πληροφορίες σχετικά με τον τρόπο χρήσης του PC Control Utility Pro 4/Pro 5, δείτε τη Βοήθεια του PC Control Utility Pro 4/Pro 5. (→ σελίδα 169, 170)

Βήμα 1: Εγκαταστήστε το PC Control Utility Pro 4/Pro 5 στον υπολογιστή.

Βήμα 2: Συνδέστε τη συσκευή προβολής σε ένα δίκτυο LAN.

Βήμα 3: Εκκινήστε το PC Control Utility Pro 4/Pro 5.

ΣΥΜΒΟΥΛΗ:

- Το PC Control Utility Pro 4 μπορεί να χρησιμοποιηθεί με σειριακή σύνδεση.

Χρήση σε Windows

Βήμα 1: Εγκαταστήστε το PC Control Utility Pro 4 στον υπολογιστή

ΣΗΜΕΙΩΣΗ:

- Για να εγκαταστήσετε ή να καταργήσετε το πρόγραμμα, ο λογαριασμός χρήστη των Windows θα πρέπει να διαθέτει επίπεδο προνομίων [Διαχειριστή] (Windows 8.1, Windows 8, Windows 7, Windows Vista και Windows XP)
- Πριν την εγκατάσταση, πραγματοποιήστε έξοδο από όλα τα προγράμματα που εκτελούνται. Εάν εκτελείται κάποιο άλλο πρόγραμμα, η εγκατάσταση μπορεί να μην ολοκληρωθεί.

1 Εισάγετε το CD-ROM που παρέχεται μαζί με τη συσκευή προβολής της NEC στη μονάδα CD-ROM.

Θα εμφανιστεί το παράθυρο του μενού.

ΣΥΜΒΟΥΛΗ:

Εάν το παράθυρο του μενού δεν εμφανίζεται, δοκιμάστε την παρακάτω διαδικασία.

Για τα Windows 7:

1. Κάντε κλικ στο στοιχείο «start» (έναρξη) στα Windows.

2. Κάντε κλικ στο «All Programs» (Όλα τα προγράμματα) → «Accessories» (Βοηθήματα) → «Run» (Εκτέλεση).

3. Πληκτρολογήστε το όνομα της μονάδας CD-ROM (παράδειγμα: «Q:\») και «LAUNCHER.EXE» στο πεδίο «Name» (Όνομα). (παράδειγμα: Q:\LAUNCHER.EXE)

4. Κάντε κλικ στο «OK».

θα εμφανιστεί το παράθυρο του μενού.

2 Κάντε κλικ στο «PC Control Utility Pro 4» στο παράθυρο του μενού.

Θα ξεκινήσει η εγκατάσταση.

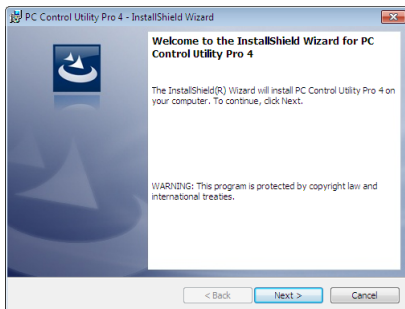

Όταν ολοκληρωθεί η εγκατάσταση, θα εμφανιστεί το παράθυρο Υποδοχής.

3 Κάντε κλικ στο «Next» (Επόμενο).

Θα εμφανιστεί η οθόνη «END USER LICENSE AGREEMENT» (ΑΔΕΙΑ ΧΡΗΣΗΣ ΤΕΛΙΚΟΥ ΧΡΗΣΤΗ).

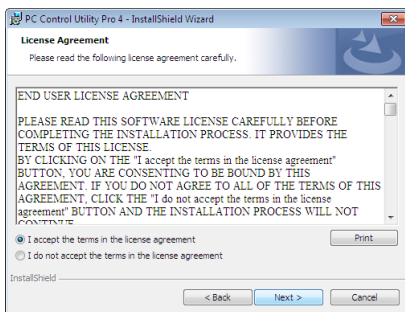

Διαβάστε το «END USER LICENSE AGREEMENT» (ΑΔΕΙΑ ΧΡΗΣΗΣ ΤΕΛΙΚΟΥ ΧΡΗΣΤΗ) προσεκτικά.

4 Εάν συμφωνείτε, κάντε κλικ στο «Αποδέχομαι τους όρους της άδειας χρήσης» και κάντε κλικ στο «Next» (Επόμενο).

- Ακολουθήστε τις οδηγίες που εμφανίζονται στις οθόνες εγκατάστασης για να ολοκληρώσετε την εγκατάσταση.
- Όταν η εγκατάσταση έχει ολοκληρωθεί, θα επιστρέψετε στο παράθυρο του μενού.

ΣΥΜΒΟΥΛΗ:

• Απεγκατάσταση του PC Control Utility Pro 4

Για να κάνετε απεγκατάσταση του PC Control Utility Pro 4, επαναλάβετε την ίδια διαδικασία όπως αναφέρεται στο κεφάλαιο «Κατάργηση Εγκατάστασης ενός Προγράμματος Λογισμικού». (→ σελίδα 162, 163)

Βήμα 2: Συνδέστε τη συσκευή προβολής σε ένα δίκτυο LAN.

Συνδέστε τη συσκευή προβολής σε ένα δίκτυο LAN ακολουθώντας τις οδηγίες στις ενότητες «Σύνδεση σε ενσύρματο LAN» (→ σελίδα 152) και «10. Χειρισμός της Συσκευής Προβολής με Χρήση ενός Προγράμματος Περιήγησης HTTP» (→ σελίδα 52)

Βήμα 3: Εκκινήστε το PC Control Utility Pro 4

Κάντε κλικ στο «Start» (Έναρξη) → «All programs» (Όλα τα προγράμματα) ή «Programs» (Προγράμματα) → «NEC Projector User Supportware» (Λογισμικό υποστήριξης χρήστη της συσκευής προβολής NEC) → «PC Control Utility Pro 4» → «PC Control Utility Pro 4».

ΣΗΜΕΙΩΣΗ:

- Για να δουλέψει η λειτουργία Schedule (Χρονοδιάγραμμα) του PC Control utility Pro 4, ο υπολογιστής πρέπει να λειτουργεί και όχι να βρίσκεται σε κατάσταση αναμονής/ αδράνειας. Επιλέξτε «Power Options» (Επιλογές Ενέργειας) από το «Control Panel» (Πίνακας Ελέγχου) στα Windows και απενεργοποιήστε τη λειτουργία αναμονής/λεειτουργίας/ αδράνειας του υπολογιστή πριν εκτελέσετε τη λειτουργία προγραμματισμού.

[Παράδειγμα] Στα Windows 7:

Επιλέξτε «Control Panel» (Πίνακας Ελέγχου) → «System and Security» (Σύστημα και Ασφάλεια) → «Power Options» (Επιλογές Ενέργειας) → «Change when the computer sleeps» (Αλλαγή όταν ο υπολογιστής βρίσκεται σε αδράνεια λειτουργίας) → «Put the computer to sleep» (Μετάβαση του υπολογιστή σε αδράνεια) → «Never» (Ποτέ).

ΣΗΜΕΙΩΣΗ:

- Όταν έχει επιλεγεί [ΚΑΝΟΝΙΚΗ] για [ΛΕΙΤΟΥΡΓΙΑ ΑΝΑΜΟΝΗΣ] από το μενού, η συσκευή προβολής δεν μπορεί να ενεργοποιηθεί μέσω της σύνδεσης δικτύου (ενσύρματου LAN).

ΣΥΜΒΟΥΛΗ:

Προβολή της Βοήθειας του PC Control Utility Pro 4

- **Εμφάνιση του αρχείου Βοήθειας του PC Control Utility Pro 4 ενώ εκτελείται.**

Κάντε κλικ στο «Help (H)» (Βοήθεια (H)) → «Help (H) ...» (Βοήθεια (H)...) στο παράθυρο του PC Control Utility Pro 4 με τη σειρά αυτή.

Θα εμφανιστεί το αναδυόμενο μενού.

- **Εμφάνιση του αρχείου βοήθειας με χρήση του Μενού Έναρξης.**

Κάντε κλικ στο «Start» (Έναρξη) → «All programs» (Όλα τα προγράμματα) ή «Programs» (Προγράμματα) → «NEC Projector User Supportware» (Λογισμικό υποστήριξης χρήστη της συσκευής προβολής NEC) → «PC Control Utility Pro 4» → «PC Control Utility Pro 4 Help».

Εμφανίζεται η οθόνη Help (Βοήθεια).

Χρήση σε Mac OS

Βήμα 1: Εγκαταστήστε το PC Control Utility Pro 5 στον υπολογιστή

1. **Εισάγετε το CD-ROM που παρέχεται μαζί με τη συσκευή προβολής της NEC στη μονάδα CD-ROM Mac.**

Θα εμφανιστεί το εικονίδιο του CD-ROM στην επιφάνεια εργασίας.

2. **Κάντε διπλό κλικ στο εικονίδιο του CD-ROM.**

Θα εμφανιστεί το παράθυρο του CD-ROM.

3. **Κάντε διπλό κλικ στον φάκελο «Mac OS X».**

4. **Κάντε διπλό κλικ στο «PC Control Utility Pro 5.pkg».**

Ο οδηγός εγκατάστασης θα ξεκινήσει.

5. **Κάντε κλικ στο «Next» (Επόμενο).**

Θα εμφανιστεί η οθόνη «END USER LICENSE AGREEMENT» (ΑΔΕΙΑ ΧΡΗΣΗΣ ΤΕΛΙΚΟΥ ΧΡΗΣΤΗ).

6. **Διαβάστε το «END USER LICENSE AGREEMENT» (ΑΔΕΙΑ ΧΡΗΣΗΣ ΤΕΛΙΚΟΥ ΧΡΗΣΤΗ) και κάντε κλικ στο «Next» (Επόμενο).**

Εμφανίζεται το παράθυρο διαλόγου επιβεβαίωσης

7. **Κάντε κλικ στο «I accept the terms in the license agreement» (Αποδέχομαι τους όρους της άδειας χρήσης).**

Ακολουθήστε τις οδηγίες που εμφανίζονται στις οθόνες εγκατάστασης για να ολοκληρώσετε την εγκατάσταση.

Βήμα 2: Συνδέστε τη συσκευή προβολής σε ένα δίκτυο LAN

Συνδέστε τη συσκευή προβολής σε ένα δίκτυο LAN ακολουθώντας τις οδηγίες στις ενότητες «Σύνδεση σε ενσύρματο LAN» (→ σελίδα 152) και «10. Χειρισμός της Συσκευής Προβολής με Χρήση ενός Προγράμματος Περιήγησης HTTP» (→ σελίδα 52)

Βήμα 3: Εκκινήστε το PC Control Utility Pro 5

1. **Ανοίξτε τον φάκελο Εφαρμογών σας στο Mac OS.**

2. **Κάντε κλικ στον φάκελο «PC Control Utility Pro 5».**

3. **Κάντε κλικ στο εικονίδιο «PC Control Utility Pro 5».**

Θα ξεκινήσει το PC Control Utility Pro 5.

ΣΗΜΕΙΩΣΗ:

- Για να δουλέψει η λειτουργία Schedule (Χρονοδιάγραμμα) του PC Control utility Pro 5, ο υπολογιστής πρέπει να λειτουργεί και όχι να βρίσκεται σε κατάσταση αδράνειας. Επιλέξτε «Energy Saver» (Εξοικονόμηση Ενέργειας) από το «System Preferences» (Προτιμήσεις Συστήματος) στα Mac και απενεργοποιήστε τη λειτουργία αδράνειας του υπολογιστή πριν εκτελέσετε τη λειτουργία χρονοδιαγράμματος.
- Όταν έχει επιλεγεί [ΚΑΝΟΝΙΚΗ] για [ΛΕΙΤΟΥΡΓΙΑ ΑΝΑΜΟΝΗΣ] από το μενού, η συσκευή προβολής δεν μπορεί να ενεργοποιηθεί μέσω της σύνδεσης δικτύου (ενσύρματο LAN).

ΣΥΜΒΟΥΛΗ:

Προβολή της Βοήθειας του PC Control Utility Pro 5

- **Εμφάνιση του αρχείου Βοήθειας του PC Control Utility Pro 5 ενώ εκτελείται.**

- **Από τη γραμμή μενού, κάντε κλικ στο «Help» (Βοήθεια) → «Help» (Βοήθεια) με αυτή τη σειρά.**

Εμφανίζεται η οθόνη Help (Βοήθεια).

- **Εμφάνιση της Βοήθειας μέσω του Dock**

1. **Ανοίξτε τον «Φάκελο Εφαρμογών» στο Mac OS.**

2. **Κάντε κλικ στον φάκελο «PC Control Utility Pro 5».**

3. **Κάντε κλικ στο εικονίδιο «PC Control Utility Pro 5 Help» (Βοήθεια του PC Control Utility Pro 5).**

Εμφανίζεται η οθόνη Help (Βοήθεια).

9. Παράρτημα

1 Απόσταση προβολής και μέγεθος οθόνης

Αυτή η συσκευή προβολής μπορεί να χρησιμοποιηθεί με 8 ειδών προαιρετικούς φακούς (πωλούνται ξεχωριστά). Ανατρέξτε στις πληροφορίες αυτής της σελίδας και χρησιμοποιήστε ένα φακό που είναι κατάλληλος για το περιβάλλον της εγκατάστασης (μέγεθος οθόνης και απόσταση βολής). Για οδηγίες σχετικά με την τοποθέτηση του φακού, ανατρέξτε στη σελίδα 141.

Τύποι φακών και απόσταση προβολής

Μονάδα συμβατού φακού: NP16FL/NP17ZL/NP18ZL/NP19ZL/NP20ZL/NP21ZL/NP31ZL

Μέγεθος οθόνης	Όνομα μοντέλου της μονάδας φακού						
ίντσα	NP16FL	NP31ZL	NP17ZL	NP18ZL	NP19ZL	NP20ZL	NP21ZL
40		0,6 - 0,8					
50	0,8	0,8 - 1,0	1,3 - 1,9	1,8 - 2,4	2,4 - 4,0	3,8 - 5,8	5,6 - 8,9
60	1,0	1,0 - 1,2	1,6 - 2,3	2,2 - 2,9	2,8 - 4,8	4,6 - 7,0	6,8 - 10,7
80	1,3	1,3 - 1,6	2,2 - 3,1	3,0 - 3,9	3,8 - 6,4	6,2 - 9,3	9,1 - 14,4
100	1,7	1,6 - 2,0	2,7 - 3,9	3,7 - 4,9	4,8 - 8,0	7,7 - 11,7	11,5 - 18,1
120	2,0	2,0 - 2,5	3,3 - 4,7	4,5 - 5,9	5,8 - 9,6	9,3 - 14,1	13,8 - 21,7
150	2,5	2,5 - 3,1	4,1 - 5,8	5,6 - 7,4	7,2 - 12,0	11,7 - 17,6	17,4 - 27,3
200	3,4	3,3 - 4,1	5,5 - 7,8	7,5 - 9,9	9,7 - 16,1	15,6 - 23,5	23,3 - 36,4
240	4,1	4,0 - 5,0	6,6 - 9,4	9,1 - 11,9	11,6 - 19,3	18,8 - 28,3	28,0 - 43,8
300	5,1	5,0 - 6,2	8,2 - 11,7	11,3 - 14,9	14,5 - 24,1	23,5 - 35,4	35,0 - 54,8
350		5,8 - 7,3					
400		6,6 - 8,3					
450		7,5 - 9,4					
500		8,3 - 10,4					

ΣΥΜΒΟΥΛΗ

Υπολογισμός της απόστασης βολής από το μέγεθος οθόνης

Απόσταση προβολής φακού NP16FL (m) = $H \times 0,8$: 0,8 m (ελάχ.) έως 5,1 m (μέγ.)

Απόσταση προβολής φακού NP17ZL (m) = $H \times 1,3$ έως $H \times 1,8$: 1,3 m (ελάχ.) έως 11,7 m (μέγ.)

Απόσταση προβολής φακού NP18ZL (m) = $H \times 1,7$ έως $H \times 2,3$: 1,8 m (ελάχ.) έως 14,9 m (μέγ.)

Απόσταση προβολής φακού NP19ZL (m) = $H \times 2,2$ έως $H \times 3,7$: 2,4 m (ελάχ.) έως 24,1 m (μέγ.)

Απόσταση προβολής φακού NP20ZL (m) = $H \times 3,6$ έως $H \times 5,4$: 3,8 m (ελάχ.) έως 35,4 m (μέγ.)

Απόσταση προβολής φακού NP21ZL (m) = $H \times 5,3$ έως $H \times 8,3$: 5,6 m (ελάχ.) έως 54,8 m (μέγ.)

Απόσταση προβολής φακού NP31ZL (m) = $H \times 0,8$ έως $H \times 0,9$: 0,6 m (ελάχ.) έως 10,4 m (μέγ.)

Το «H» (Οριζόντια) αναφέρεται στο πλάτος της οθόνης.

* Οι εικόνες διαφέρουν κατά ένα ποσοστό % σε σχέση με τον παραπάνω πίνακα, επειδή ο υπολογισμός γίνεται κατά προσέγγιση.

Πχ.: Η απόσταση προβολής όταν γίνεται προβολή σε οθόνη 150" χρησιμοποιώντας τον φακό NP18ZL:

Σύμφωνα με τον πίνακα «Μέγεθος Οθόνης (για αναφορά)» (→ σελίδα 173), H (πλάτος οθόνης) = 127,2"/323,1 cm.

Η απόσταση προβολής είναι 323,1 cm \times 1,7 έως 323,1 cm \times 2,3 = 549,3 cm έως 743,13 cm (λόγω του ζουμ του φακού).

Εμβέλεια προβολής για διάφορους φακούς

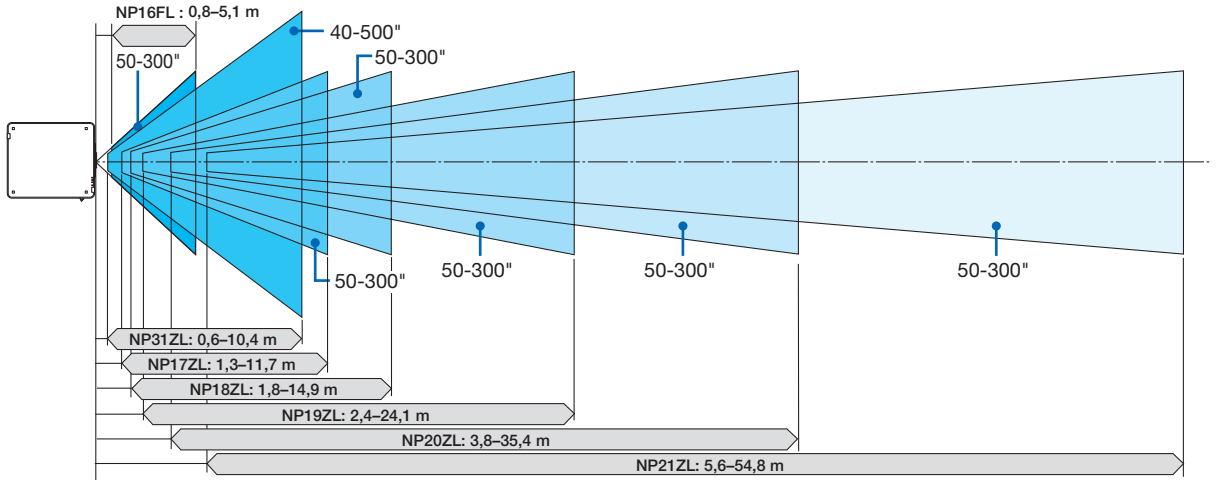

Μονάδα συμβατού φακού: NP39ML

Μέγεθος οθόνης (ίντσα)	Απόσταση προβολής L1 (m)	L2 (m)	H1 (m)	H2 (m)
100	0,82	-0,024	2,05	0,71
120	0,97	0,13	2,43	0,81
150	1,20	0,35	3,00	0,98
200	1,57	0,73	3,95	1,26
250	1,95	1,11	4,90	1,54
300	2,33	1,49	5,85	1,81
350	2,71	1,87	6,81	2,09

ΣΥΜΒΟΥΛΗ

Υπολογισμός της απόστασης βολής από το μέγεθος οθόνης
 Απόσταση προβολής φακού NP39ML (m) = $H \times 0,38$: 0,8 m (ελάχ.) έως 2,7 m (μέγ.)
 Το «H» (Οριζόντια) αναφέρεται στο πλάτος της οθόνης.

* Οι εικόνες διαφέρουν κατά ένα ποσοστό % σε σχέση με τον παραπάνω πίνακα, επειδή ο υπολογισμός γίνεται κατά προσέγγιση.

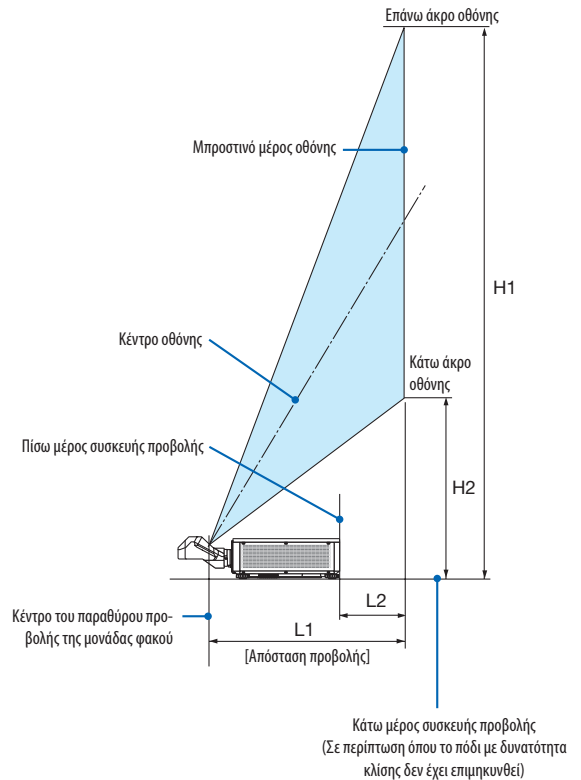

Πίνακες μεγεθών και διαστάσεων οθόνης

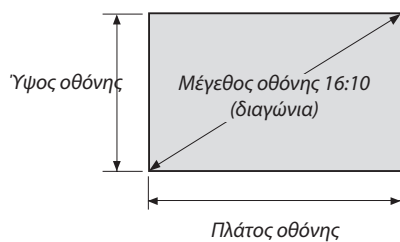

Μέγεθος (ίντσες)	Πλάτος οθόνης		Ύψος οθόνης	
	(ίντσες)	(cm)	(ίντσες)	(cm)
40	33,9	86,2	21,2	53,8
60	50,9	129,2	31,8	80,8
80	67,8	172,3	42,4	107,7
100	84,8	215,4	53,0	134,6
120	101,8	258,5	63,6	161,5
150	127,2	323,1	79,5	201,9
200	169,6	430,8	106,0	269,2
240	203,5	516,9	127,2	323,1
300	254,4	646,2	159,0	403,9
400	339,2	861,6	212,0	538,5
500	424,0	1.077,0	265,0	673,1

Διακύμανση μετατόπισης φακού

Αυτή η συσκευή προβολής διαθέτει λειτουργία μετατόπισης φακού για την προσαρμογή της θέσης της προβαλλόμενης εικόνας χρησιμοποιώντας τα πλήκτρα ΜΕΤΑΤΟΠΙΣΗΣ ΦΑΚΟΥ (→ σελίδα 23). Η μετατόπιση του φακού μπορεί να γίνει εντός του εύρους που φαίνεται παρακάτω.

ΣΗΜΕΙΩΣΗ:

- Παρακαλούμε μη χρησιμοποιείτε τη λειτουργία μετατόπισης φακού κατά την προβολή εικόνων σε πορτραίτο. Χρησιμοποιήστε τη με τον φακό στο κέντρο όταν μία από τις μονάδες φακού NP16FL, NP17ZL, NP18ZL, NP19ZL, NP20ZL, NP21ZL ή NP31ZL είναι στερεωμένη. Για να χρησιμοποιήσετε τη μονάδα φακού NP39ML, επιλέξτε [ΤΥΠΟΣ] για [ΘΕΣΗ ΦΑΚΟΥ] στο [ΕΓΚΑΤΑΣΤΑΣΗ(2)] στο [ΕΓΚΑΤΑΣΤ] στο μενού επί της οθόνης για τη μετακίνηση του φακού στην κατάλληλη θέση.

Λεζάντα: Το V «Vertical» (Κάθετη) αναφέρεται στο ύψος της οθόνης και το H «Horizontal» (Οριζόντια) αναφέρεται στο πλάτος της οθόνης. Το εύρος μετατόπισης του φακού εκφράζεται ως η αναλογία του ύψους και του πλάτους, αντιστοίχως.

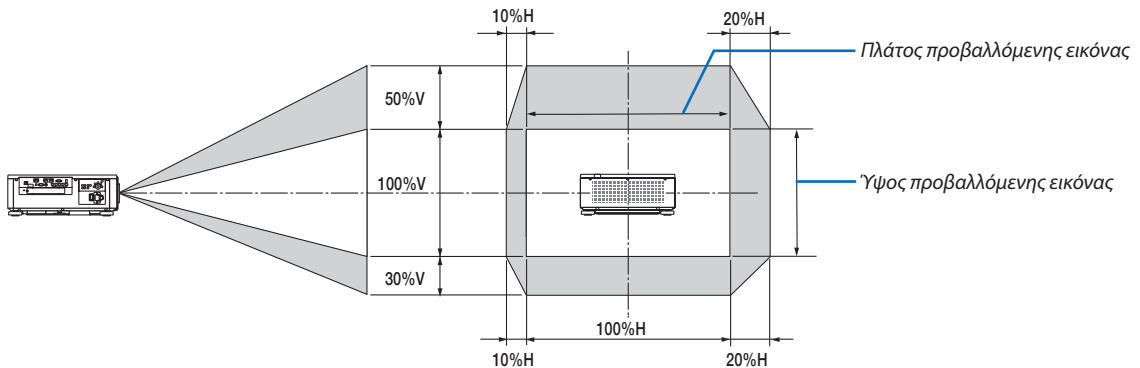

- * Το εύρος μετατόπισης του φακού είναι το ίδιο για την εγκατάσταση επί οροφής.

(Παράδειγμα) Κατά τη χρήση για προβολή σε οθόνη 150"

Σύμφωνα με τον «Πίνακα μεγεθών και διαστάσεων οθόνης» (→ σελίδα 173), $H = 127,2''/323,1 \text{ cm}$, $V = 79,5''/201,9 \text{ cm}$.

Διακύμανση ρύθμισης στον κάθετο άξονα: η προβαλλόμενη εικόνα μπορεί να μετακινηθεί προς τα πάνω $0,5 \times 79,5''/201,9 \text{ cm} \approx 39,8''/101 \text{ cm}$, προς τα κάτω περίπου $39,8''/101 \text{ cm}$ (όταν ο φακός βρίσκεται στην κεντρική θέση). Διακύμανση ρύθμισης στον οριζόντιο άξονα: η προβαλλόμενη εικόνα μπορεί να μετακινηθεί αριστερά $0,15 \times 127,2''/323,1 \text{ cm} \approx 19,1''/48 \text{ cm}$, δεξιά περίπου $19,1''/48 \text{ cm}$.

- * Οι τιμές διαφέρουν κατά ένα ποσοστό % επειδή ο υπολογισμός γίνεται κατά προσέγγιση.

2 Τοποθέτηση της Προαιρετικής Πλακέτας (πωλείται ξεχωριστά)

ΠΡΟΣΟΧΗ

Πριν τοποθετήσετε ή αφαιρέσετε την προαιρετική πλακέτα, φροντίστε να απενεργοποιήσετε τη συσκευή προβολής, περιμένετε να σταματήσουν οι ανεμιστήρες και κλείστε τον κύριο διακόπτη ισχύος.

Απαιτούμενο εργαλείο: Κατσαβίδι Phillips (σταυρωτό)

1. Κλείστε τον κύριο διακόπτη ισχύος της συσκευής προβολής.

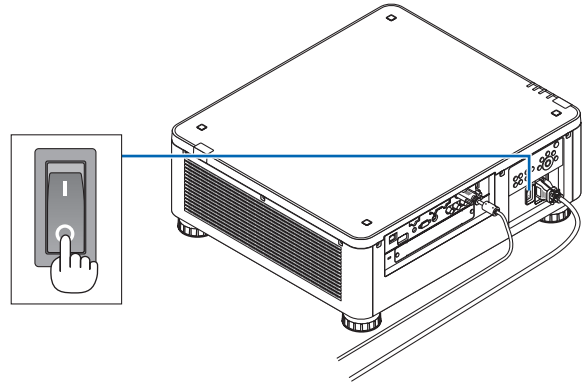

2. Ξεσφίξτε τις δύο βίδες στο κάλυμμα SLOT των τερματικών.

Αφαιρέστε τις δύο βίδες και το κάλυμμα SLOT.

ΣΗΜΕΙΩΣΗ:

- Διατηρήστε τις δύο βίδες και το κάλυμμα της υποδοχής.

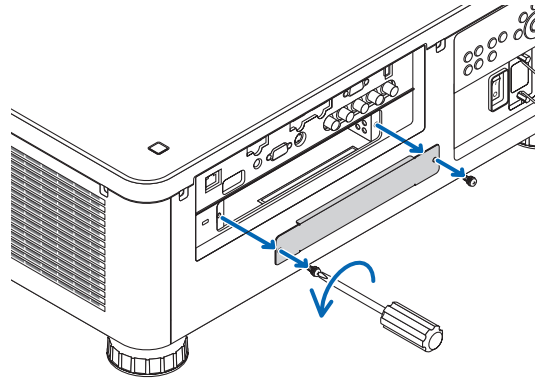

3. Εισάγετε την προαιρετική πλακέτα στην υποδοχή.

Βεβαιωθείτε ότι η πλακέτα είναι τοποθετημένη στην υποδοχή με τον σωστό προσανατολισμό.

Ο λανθασμένος προσανατολισμός ενδέχεται να προκαλέσει προβληματική επικοινωνία ανάμεσα στην προαιρετική πλακέτα και στη συσκευή προβολής.

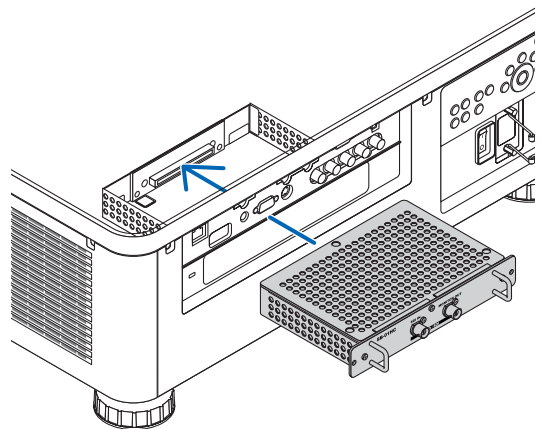

4. Σφίξτε τις δύο βίδες και στις δύο πλευρές της υποδοχής.

- Βεβαιωθείτε ότι έχετε σφίξει τις βίδες.

Με αυτόν τον τρόπο θα ολοκληρωθεί η εγκατάσταση της προαιρετικής πλακέτας.

Για να επιλέξετε την πηγή της προαιρετικής πλακέτας, επιλέξτε το SLOT ως είσοδο.

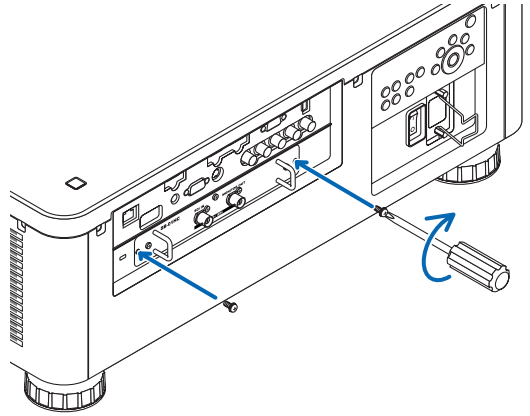
**ΣΗΜΕΙΩΣΗ:**

- Η τοποθέτηση της προαιρετικής πλακέτας μπορεί να προκαλέσει την εκτέλεση της λειτουργίας των ανεμιστήρων σε λειτουργία αναμονής για ψύξη ανάλογα με την προαιρετική πλακέτα. Η ταχύτητα των ανεμιστήρων ενδέχεται επίσης να αυξηθεί ώστε να κρυώσει η συσκευή προβολής σωστά. Και οι δύο αυτές περιπτώσεις θεωρούνται κανονικές και δεν αποτελούν δυσλειτουργία της συσκευής προβολής.

3 Λίστα Συμβατών Σημάτων Εισόδου

Αναλογικό Σήμα Υπολογιστή

Σήμα	Ανάλυση (κουκκίδες)	Λόγος Διαστάσεων	Ρυθμός Ανανέωσης (Hz)
VGA	640 × 480	4 : 3	60/72/75/85/iMac
SVGA	800 × 600	4 : 3	56/60/72/75/85/iMac
XGA	1024 × 768	4 : 3	60/70/75/85/iMac
XGA+	1152 × 864	4 : 3	60/70/75/85
WXGA	1280 × 768	15 : 9	60
	1280 × 800	16 : 10	60
	1360 × 768 *1	16 : 9	60
	1366 × 768 *1	16 : 9	60
Quad-VGA	1280 × 960	4 : 3	60/75/85
SXGA	1280 × 1024	5 : 4	60/75/85
SXGA+	1400 × 1050	4 : 3	60/75
WXGA+	1440 × 900	16 : 10	60
WXGA++	1600 × 900	16 : 9	60
UXGA	1600 × 1200 *2	4 : 3	60/65/70/75
WSXGA+	1680 × 1050	16 : 10	60
WUXGA	1920 × 1200 *2	16 : 10	60 (Μειωμένη Αμαύρωση Περιθωρίων)
2 K	2048 × 1080	17 : 9	60
Full HD	1920 × 1080 *2	16 : 9	60
MAC 13"	640 × 480	4 : 3	67
MAC 16"	832 × 624	4 : 3	75
MAC 19"	1024 × 768	4 : 3	75
MAC 21"	1152 × 870 *3	4 : 3	75
MAC 23"	1280 × 1024	5 : 4	65

Συσκευή

Σήμα	Ανάλυση (κουκκίδες)	Λόγος Διαστάσεων	Ρυθμός Ανανέωσης (Hz)
HDTV (1080p)	1920 × 1080	16 : 9	50/60
HDTV (1080i)	1920 × 1080	16 : 9	50/60
HDTV (720p)	1280 × 720	16 : 9	50/60
SDTV (480p)	720 × 480	4:3/16:9	60
SDTV (576p)	720 × 576	4:3/16:9	50
SDTV (480i)	720 × 480	4:3/16:9	60
SDTV (576i)	720 × 576	4:3/16:9	50

Σύνθετο Βίντεο/Βίντεο S

Σήμα	Λόγος Διαστάσεων	Ρυθμός Ανανέωσης (Hz)
NTSC	4 : 3	60
PAL	4 : 3	50
PAL60	4 : 3	60
SECAM	4 : 3	50

HDMI

Σήμα	Ανάλυση (κουκκίδες)	Λόγος Διαστάσεων	Ρυθμός Ανανέωσης (Hz)
VGA	640 × 480	4 : 3	60
SVGA	800 × 600	4 : 3	60
XGA	1024 × 768	4 : 3	60
HD	1280 × 720	16 : 9	60
WXGA	1280 × 768	15 : 9	60
	1280 × 800	16 : 10	60
	1366 × 768 *1	16 : 9	60
Quad-VGA	1280 × 960	4 : 3	60
SXGA	1280 × 1024	5 : 4	60
SXGA+	1400 × 1050	4 : 3	60
WXGA+	1440 × 900	16 : 10	60
WXGA++	1600 × 900	16 : 9	60
WSXGA+	1680 × 1050	16 : 10	60
UXGA	1600 × 1200 *2	4 : 3	60
Full HD	1920 × 1080 *2	16 : 9	60
WUXGA	1920 × 1200 *2	16 : 10	60 (Μειωμένη Αμαύρωση Περιθωρίων)
2 K	2048 × 1080	17 : 9	60
WQHD iMac 27"	2560 × 1440	16 : 9	60
WQXGA	2560 × 1600	16 : 10	60 (Μειωμένη Αμαύρωση Περιθωρίων)
4 K	3840 × 2160	16 : 9	23,98/24/25/29,97/30
	4096 × 2160	17 : 9	24
HDTV (1080p)	1920 × 1080	16 : 9	50/60
HDTV (1080i)	1920 × 1080	16 : 9	50/60
HDTV (720p)	1280 × 720	16 : 9	50/60
SDTV (480i/p)	720/1440 × 480	4:3/16:9	60
SDTV (576i/p)	720/1440 × 576	4:3/16:9	50

HDMI 3D

Ανάλυση Σήματος (κουκκίδες)	Ρυθμός Ανανέωσης (Hz)	Λόγος Διαστάσεων	Τρισδιάστατη Μορφή
1920 × 1080p	23,98/24	16 : 9	Πακετάρισμα Καρέ
	50		Πάνω και Κάτω
	59,94/60		Δίπλα-Δίπλα
1920 × 1080i	50		Δίπλα-Δίπλα
	59,94/60		Δίπλα-Δίπλα
	50		Πακετάρισμα Καρέ
1280 × 720p	50		Δίπλα-Δίπλα
	59,94/60		Πάνω και Κάτω
			Πακετάρισμα Καρέ
		Δίπλα-Δίπλα	
			Πάνω και Κάτω

DisplayPort

Σήμα	Ανάλυση (κουκκίδες)	Λόγος Διαστάσεων	Ρυθμός Ανανέωσης (Hz)
VGA	640 × 480	4 : 3	60
SVGA	800 × 600	4 : 3	60
XGA	1024 × 768	4 : 3	60
HD	1280 × 720	16 : 9	60
WXGA	1280 × 768	15 : 9	60
	1280 × 800	16 : 10	60
	1366 × 768 ^{*1}	16 : 9	60
Quad-VGA	1280 × 960	4 : 3	60
SXGA	1280 × 1024	5 : 4	60
SXGA+	1400 × 1050	4 : 3	60
WXGA+	1440 × 900	16 : 10	60
WXGA++	1600 × 900	16 : 9	60
WSXGA+	1680 × 1050	16 : 10	60
UXGA	1600 × 1200 ^{*2}	4 : 3	60
Full HD	1920 × 1080 ^{*2}	16 : 9	60
WUXGA	1920 × 1200 ^{*2}	16 : 10	60 (Μειωμένη Αμαύρωση Περιθωρίων)
2K	2048 × 1080	17 : 9	60
WQHD iMac 27"	2560 × 1440	16 : 9	60
WQXGA	2560 × 1600	16 : 10	60 (Μειωμένη Αμαύρωση Περιθωρίων)
4 K	3840 × 2160	16 : 9	23,98/24/25/29,97/30
	4096 × 2160	17 : 9	24
HDTV (1080p)	1920 × 1080	16 : 9	50/60
HDTV (1080i)	1920 × 1080	16 : 9	50/60
HDTV (720p)	1280 × 720	16 : 9	50/60
SDTV (480i/p)	720/1440 × 480	4:3/16:9	60
SDTV (576i/p)	720/1440 × 576	4:3/16:9	50

DisplayPort 3D

Ανάλυση Σήματος (κουκκίδες)	Ρυθμός Ανανέωσης (Hz)	Λόγος Διαστάσεων	Τρισδιάστατη Μορφή
1920 × 1080p	23,98/24	16 : 9	Δίπλα-Δίπλα
	25		Πάνω και Κάτω
			Δίπλα-Δίπλα
	50		Πάνω και Κάτω
Δίπλα-Δίπλα			
59,94/60	Πάνω και Κάτω		
	50		Δίπλα-Δίπλα
1920 × 1080i	50		Πάνω και Κάτω
	59,94/60	Δίπλα-Δίπλα	
1280 × 720p	50	Πάνω και Κάτω	
		Δίπλα-Δίπλα	
	59,94/60	Δίπλα-Δίπλα	
		Πάνω και Κάτω	
		Πακετάρισμα Καρέ	
		Δίπλα-Δίπλα	
		Πάνω και Κάτω	

*1 Η συσκευή προβολής ενδέχεται να μην εμφανίζει σωστά αυτά τα σήματα, όταν είναι επιλεγμένο το [ΑΥΤΟΜ.] για τη ρύθμιση [ΛΟΓΟΣ ΔΙΑΣΤΑΣΕΩΝ] στο μενού στην οθόνη.

Η εργοστασιακή προεπιλογή είναι [ΑΥΤΟΜ.] για τη ρύθμιση [ΛΟΓΟΣ ΔΙΑΣΤΑΣΕΩΝ]. Για να εμφανιστούν αυτά τα σήματα, επιλέξτε [16:9] για τη ρύθμιση [ΛΟΓΟΣ ΔΙΑΣΤΑΣΕΩΝ].

*2 Φυσική ανάλυση

*3 Η συσκευή προβολής ενδέχεται να μην εμφανίζει σωστά αυτά τα σήματα, όταν είναι επιλεγμένο το [ΑΥΤΟΜ.] για τη ρύθμιση [ΛΟΓΟΣ ΔΙΑΣΤΑΣΕΩΝ] στο μενού στην οθόνη.

Η εργοστασιακή προεπιλογή είναι [ΑΥΤΟΜ.] για τη ρύθμιση [ΛΟΓΟΣ ΔΙΑΣΤΑΣΕΩΝ]. Για να εμφανιστούν αυτά τα σήματα, επιλέξτε [4:3] για τη ρύθμιση [ΛΟΓΟΣ ΔΙΑΣΤΑΣΕΩΝ].

- Ο χειρισμός των σημάτων που υπερβαίνουν την ανάλυση της συσκευής προβολής γίνεται με το Advanced AccuBlend.
- Με το Advanced AccuBlend, το μέγεθος των χαρακτήρων και των διαχωριστικών γραμμών ενδέχεται να μην είναι ομοιόμορφο και τα χρώματα μπορεί να είναι θαμπά.
- Κατά την αποστολή, η συσκευή προβολής έχει ρυθμιστεί για σήματα με τυπικές αναλύσεις και συχνότητες οθόνης αλλά μπορεί να απαιτούνται ρυθμίσεις, ανάλογα με τον τύπο του υπολογιστή.

4 Προδιαγραφές

Όνομα μοντέλου	PX803UL-WH/PX803UL-BK	
Μέθοδος	Μεμονωμένο τοισπ* DLP	
Προδιαγραφές βασικών εξαρτημάτων		
Πίνακας DMD	Μέγεθος	0,67" (λόγος διαστάσεων: 16:10)
	Pixel ^(*)	2.304.000 (1920 κουκκίδες × 1200 γραμμές)
	Φακός προβολής	Παρακαλούμε ανατρέξτε στις προδιαγραφές του προαιρετικού φακού (→ σελίδα 182)
	Πηγή φωτός	Δίοδος Λείζερ
Οπτική συσκευή	Οπτική μόνωση μέσω διχροϊκού καθρέπτη που συνδυάζει διχροϊκό πρίσμα	
Απόδοση φωτός ^(*) ^(*)	8.000 lm	
Λόγος αντίθεσης ^(*) (όλα λευκά/όλα μαύρα)	10.000:1 με δυναμική αντίθεση	
Μέγεθος οθόνης (απόσταση προβολής)	Παρακαλούμε ανατρέξτε στις προδιαγραφές του προαιρετικού φακού (→ σελίδα 182)	
Αναπαραγωγή χρωμάτων	Επεξεργασία χρωμάτων 10 bit (περ. 1,07 δις χρώματα)	
Συχνότητα σάρωσης	Οριζόντια	Αναλογική: 15 kHz, 24 έως 100 kHz (24 kHz ή μεγαλύτερο για εισόδους RGB), σύμφωνα με τα πρότυπα VESA Ψηφιακή: 15 kHz, 24 έως 153 kHz, σύμφωνα με τα πρότυπα VESA
	Κάθετη	Αναλογική: 48 Hz, 50 έως 85 Hz, 100, 120 Hz σύμφωνα με τα πρότυπα VESA Ψηφιακή: 24, 25, 30, 48 Hz, 50 έως 85 Hz, 100, 120 Hz σύμφωνα με τα πρότυπα VESA
Κύριες λειτουργίες ρύθμισης	Δυναμικό ζουμ, δυναμική εστίαση, μετατόπιση δυναμικού φακού, εναλλαγή σήματος εισόδου (HDMI/DisplayPort/BNC/BNC(CV)/BNC(Y/C)/COMPUTER/HDBaseT/SLOT), αυτόματη ρύθμιση εικόνας, μεγέθυνση εικόνας, σίγαση (βίντεο), ενεργοποίηση/απενεργοποίηση, εμφάνιση/επιλογή στην οθόνη, κλπ.	
Μέγ. ανάλυση οθόνης (οριζόντια × κάθετη)	Αναλογική: 1920 × 1200 (χειρισμός με Advanced AccuBlend) Ψηφιακή: 4096 × 2160 (χειρισμός με Advanced AccuBlend)	
Σήματα εισόδου		
R,G,B,H,V	RGB: 0,7 Vp-p/75Ω Y: 1,0 Vp-p/75Ω (με Συγχρονισμό Αρνητικής Πολικότητας) Cb, Cr (Pb, Pr): 0,7 Vp-p/75Ω Συγχρονισμός H/V: 4,0 Vp-p/TTL Σύνθετος Συγχρονισμός: 4,0 Vp-p/TTL Συγχρονισμός στο Πράσινο: 1,0 Vp-p/75Ω (με Συγχρονισμό)	
Σύνθετο βίντεο	1,0 Vp-p/75Ω	
Βίντεο S	Y: 1,0 Vp-p/75Ω C: 286 Vp-p/75Ω	
Συσκευή	Y: 1,0 Vp-p/75Ω (με Συγχρονισμό) Cb, Cr (Pb, Pr): 0,7 Vp-p/75Ω DTV: 480i, 480p, 720p, 1080i, 1080p (60 Hz) 576i, 576p, 720p, 1080i, 1080p (50 Hz) DVD: Προοδευτικό σήμα (50/60 Hz)	
Τερματικά εισόδου/εξόδου		
Υπολογιστής/Συσκευή	Είσοδος βίντεο	Mini D-Sub 15 ακίδων × 1, τερματικό BNC × 5
HDMI	Είσοδος βίντεο	Τερματικό HDMI* τύπου A × 1 Βαθός Χρώμα (βάθος χρώματος): Συμβατό με 8-/10-/12-bit Χρωματομετρία: Συμβατή με RGB, YcbCr444 και YcbCr422 Συμβατότητα με LipSync, συμβατότητα με HDCP ^(*) , Υποστηρίζει 4 K και 3D
	Εξοδος βίντεο	Επαναλήπτης
HDBaseT	Είσοδος ήχου	HDMI: Δειγματοληψία συχνότητας – 32/44,1/48 kHz, Δειγματοληψία bit – 16/20/24 bit
	Είσοδος βίντεο	Βαθός Χρώμα (βάθος χρώματος): Υποστηρίζει 8/10/12 bit Χρωματομετρία: Υποστηρίζει RGB, YCbCr444 και YCbCr422 Υποστηρίζει LipSync, HDCP ^(*) , 4K, 3D
DisplayPort	Είσοδος ήχου	Συχνότητα δειγματοληψίας: 32/44,1/48 kHz Bit δειγματοληψίας: 16/20/24 bit
	Είσοδος βίντεο	DisplayPort × 1 Ρυθμός δεδομένων: 2,7 Gbps/1,62 Gbps Αρ. λωρίδων: 1 λωρίδα/2 λωρίδες/4 λωρίδες Βάθος χρωμάτων: 6-bit, 8-bit, 10-bit Χρωματομετρία: Συμβατή με RGB, YcbCr444 και YcbCr422 Συμβατότητα με HDCP ^(*)
BNC (CV)	Είσοδος βίντεο	BNC × 1
BNC (Y/C)	Είσοδος βίντεο	BNC × 2
Τερματικό ελέγχου H/Y	D-Sub 9 ακίδων × 1	
Θύρα USB	Τύπος USB A × 1, τύπος USB B × 1 (Μόνο για σέρβις)	
Θύρα Ethernet/HDBaseT	RJ-45 × 1, Υποστηρίζει το BASE-TX	
Τερματικό τηλεχειριστηρίου	Υποδοχή Stereo mini × 1	
Τερματικό εξόδου 3D SYNC	5 V/10 mA, έξοδος συγχρονισμένου σήματος για χρήση 3D	

Όνομα μοντέλου		PX803UL-WH/PX803UL-BK	
Περιβάλλον χρήσης ^{(*)5}		Θερμοκρασία λειτουργίας: 41 έως 104 °F (5 έως 40 °C)	
		Υγρασία λειτουργίας: 20 έως 80% (χωρίς συμπύκνωση)	
		Θερμοκρασία αποθήκευσης: 14 έως 140 °F (- 10 έως 60 °C)	
		Υγρασία φύλαξης: 20 έως 80% (χωρίς συμπύκνωση)	
Υψος λειτουργίας: 0 έως 3.000 m/10.000 πόδια			
Τροφοδοσία ρεύματος		100-240 V AC, 50/60 Hz	
Κατανάλωση ενέργειας	ΛΕΙΤΟΥΡΓΙΑ ΦΩΤΙΣΜΟΥ	KANONΙΚΗ	874 W (100-130 V)/850 W (200-240 V)
		ΟΙΚΟΛΟΓΙΚΗ 1	695 W (100-130 V)/680 W (200-240 V)
		ΟΙΚΟΛΟΓΙΚΗ 2	456 W (100-130 V)/446 W (200-240 V)
	ΛΕΙΤΟΥΡΓΙΑ ΑΝΑΜΟΝΗΣ	KANONΙΚΗ	0,18 W (100-130 V)/0,27 W (200-240 V)
		ΔΙΚΤΥΟ ΣΕ ΑΝΑΜΟΝΗ	4,3 W (100-130 V)/4,4 W (200-240 V)
Όνομαστικό ρεύμα εισόδου		9,6 A-4,0 A	
Εξωτερικές διαστάσεις		19,7" (πλάτος) × 8,3" (ύψος) × 22,7" (βάθος)/500 (πλάτος) × 211 (ύψος) × 577 (βάθος) mm (δεν περιλαμβάνονται τα προεξέχοντα μέρη) 19,7" (πλάτος) × 8,5" (ύψος) × 23,0" (βάθος)/500 (πλάτος) × 216 (ύψος) × 583 (βάθος) mm (συμπεριλαμβανομένων των προεξέχοντων μερών)	
Βάρος		28 κιλά (χωρίς τον φακό)	

*1 Τα ενεργά pixel είναι περισσότερα από 99,99%.

*2 Αυτή είναι η τιμή εξόδου φωτός που προκύπτει από τη ρύθμιση του στοιχείου [ΛΕΙΤΟΥΡΓΙΑ ΦΩΤΙΣΜΟΥ] σε [KANONIKH] και τη ρύθμιση του στοιχείου [ΠΡΟΚΑΘΟΡΙΣΜΕΝΟ] σε [ΥΨ. ΦΩΤΕΙΝ.] ενώ χρησιμοποιείτε τον φακό NP18ZL (πωλείται ξεχωριστά).

Η τιμή εξόδου φωτός είναι χαμηλότερη κατά τη ρύθμιση του στοιχείου [ΛΕΙΤΟΥΡΓΙΑ ΦΩΤΙΣΜΟΥ] σε [ΟΙΚΟΛΟΓΙΚΗ 1] ή [ΟΙΚΟΛΟΓΙΚΗ 2]. ([ΟΙΚΟΛΟΓΙΚΗ 1]: περίπου 80%, [ΟΙΚΟΛΟΓΙΚΗ 2]: περίπου 50%). Εάν επιλέξετε κάποια άλλη λειτουργία ως την [ΠΡΟΚΑΘΟΡΙΣΜΕΝΗ], η τιμή απόδοσης του λαμπτήρα μπορεί να μειωθεί ελαφρά.

*3 Συμμόρφωση με το ISO21118-2012.

*4 HDMI® (Βαθύ Χρώμα, Lip Sync) με HDCP

Τι είναι η τεχνολογία HDCP/HDCP;

Το HDCP είναι το ακρώνυμο για το High-bandwidth Digital Content Protection (Προστασία ψηφιακού περιεχομένου υψηλού εύρους ζώνης). Η Προστασία ψηφιακού περιεχομένου υψηλού εύρους ζώνης (HDCP) είναι ένα σύστημα πρόληψης της παράνομης αντιγραφής δεδομένων εικόνας τα οποία αποστέλλονται μέσω High-Definition Multimedia Interface (HDMI).

Εάν δεν μπορείτε να προβάλετε υλικό μέσω της εισόδου HDMI, αυτό δεν σημαίνει απαραίτητα ότι η συσκευή προβολής δεν λειτουργεί σωστά. Με την εφαρμογή του HDCP, ενδέχεται να υπάρχουν περιπτώσεις στις οποίες ορισμένα είδη περιεχομένου προστατεύονται με το HDCP και μπορεί να μην εμφανίζονται λόγω της απόφασης/πρόθεσης της κοινότητας HDCP (Προστασία Ψηφιακού Περιεχομένου, LLC).

Βίντεο: Βαθύ Χρώμα, 8/10/12-bit, LipSync

Ήχος: LPCM, έως και 2 καν., δείγμα ρυθμού 32/44,1/48 KHz, δείγμα bit, 16/20/24-bit

*5 Ανάλογα με το υψόμετρο και τη θερμοκρασία, η συσκευή προβολής μεταβαίνει σε «Εξαναγκασμένη Οικολογική Λειτουργία».

• Αυτές οι προδιαγραφές και ο σχεδιασμός του προϊόντος υπόκεινται σε αλλαγές χωρίς προειδοποίηση.

Για επιπλέον πληροφορίες, επισκεφθείτε την ιστοσελίδα:

ΗΠΑ: <http://www.necdisplay.com/>

Ευρώπη: <http://www.nec-display-solutions.com/>

Διεθνώς: <http://www.nec-display.com/global/index.html>

Για πληροφορίες σχετικά με τα προαιρετικά αξεσουάρ μας, επισκεφθείτε την ιστοσελίδα μας ή δείτε το διαφημιστικό μας φυλλάδιο.

Προαιρετικός φακός (πωλείται ξεχωριστά)

NP16FL	Δυναμική εστίαση
	αναλογία βολής 0,76:1, F1,85, f= 11,6 mm
	Μέγεθος Οθόνης (Διαγώνιο): 50 – 300 ίντσες/1,27 – 7,62 m
NP17ZL	Απόσταση Προβολής (Ελάχ. – Μέγ.): 0,81-5,08 m
	Δυναμικό ζουμ και εστίαση
	αναλογία βολής 1,25-1,79:1, F1,85-2,5, f = 18,7-26,5 mm
NP18ZL	Μέγεθος Οθόνης (Διαγώνιο): 50 – 300 ίντσες/1,27 – 7,62 m
	Απόσταση Προβολής (Ελάχ. – Μέγ.): 1,33-11,74 m
	Δυναμικό ζουμ και εστίαση
NP19ZL	αναλογία βολής 1,73-2,27:1, F1,64-1,86, f = 25,7-33,7 mm
	Μέγεθος Οθόνης (Διαγώνιο): 50 – 300 ίντσες/1,27 – 7,62 m
	Απόσταση Προβολής (Ελάχ. – Μέγ.): 1,83-14,88 m
NP20ZL	Δυναμικό ζουμ και εστίαση
	αναλογία βολής 2,22-3,67:1, F1,86-2,48, f = 32,91-54,23 mm
	Μέγεθος Οθόνης (Διαγώνιο): 50 – 300 ίντσες/1,27 – 7,62 m
NP21ZL	Απόσταση Προβολής (Ελάχ. – Μέγ.): 2,36-24,13 m
	Δυναμικό ζουμ και εστίαση
	αναλογία βολής 3,6-5,4:1, F1,85-2,41, f = 52,8-79,1 mm
NP31ZL	Μέγεθος Οθόνης (Διαγώνιο): 50 – 300 ίντσες/1,27 – 7,62 m
	Απόσταση Προβολής (Ελάχ. – Μέγ.): 3,80-35,36 m
	Δυναμικό ζουμ και εστίαση
NP39ML	αναλογία βολής 5,3-8,3:1, F1,85-2,48, f = 78,5-121,9 mm
	Μέγεθος Οθόνης (Διαγώνιο): 50 – 300 ίντσες/1,27 – 7,62 m
	Απόσταση Προβολής (Ελάχ. – Μέγ.): 5,60-54,81 m
NP31ZL	Δυναμικό ζουμ και εστίαση
	αναλογία βολής 0,75-0,93:1, F1,96-2,3, f = 11,3-14,1 mm
	Μέγεθος Οθόνης (Διαγώνιο): 40 – 500 ίντσες/1,02 – 12,7 m
NP39ML	Απόσταση Προβολής (Ελάχ. – Μέγ.): 0,62-10,41 m
	Δυναμική εστίαση
	Αναλογία βολής 0,38:1, F2,0, f= 5,64 mm
	Μέγεθος Οθόνης (Διαγώνιο): 100 – 350 ίντσες/2,54 – 8,89 m
	Απόσταση Προβολής (Ελάχ. – Μέγ.): 0,82-2,7 m

Καλώδιο Ρεύματος

Αν το παρεχόμενο καλώδιο ρεύματος δεν μπορεί να χρησιμοποιηθεί ή στην περιοχή σας η κατάσταση της τάσης είναι διαφορετική από το παρεχόμενο καλώδιο, χρησιμοποιήστε τα καλώδια ρεύματος που είναι κατάλληλα στις ηλεκτρικές προδιαγραφές, τους τύπους των καλωδίων ρεύματος και τους κανονισμούς της χώρας εγκατάστασης, όπως φαίνεται στον παρακάτω πίνακα. Για περισσότερες πληροφορίες, επικοινωνήστε με τον αντιπρόσωπο σας.

Ηλεκτρικές Προδιαγραφές του Καλωδίου Ρεύματος

Τροφοδοσία ρεύματος	Ηλεκτρικές προδιαγρ του καλωδίου ρεύματος
Εναλλασσόμενο ρεύμα 100 - 130 V	125 V 15 A ή μεγαλύτερη 250 V 16 A ή μεγαλύτερη
Εναλλασσόμενο ρεύμα 200 - 240 V	250 V 16 A ή μεγαλύτερη

Τύποι καλωδίου ρεύματος

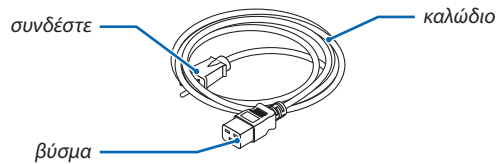

Σύνδεση καλωδίου

Το φις πρέπει να συμμορφώνεται με τις απαιτήσεις ασφαλείας της χώρας σας και τον τύπο της πρίζας σας.

Βύσμα

Διαστάσεις του βύσματος του καλωδίου ρεύματος εμφανίζονται παρακάτω

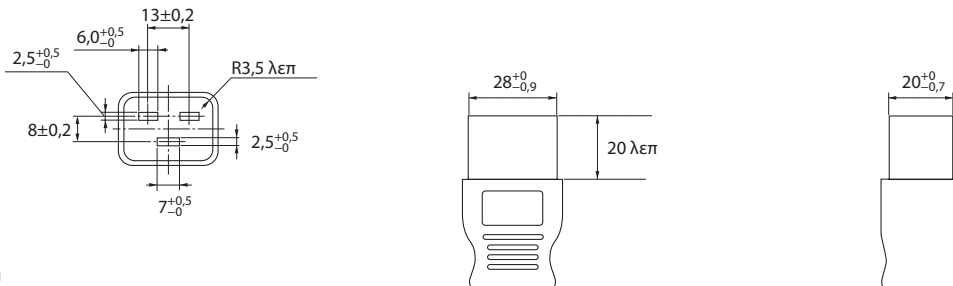

Μονάδα: mm

5 Διαστάσεις Περιβλήματος

Μονάδα: mm (ίντσες)

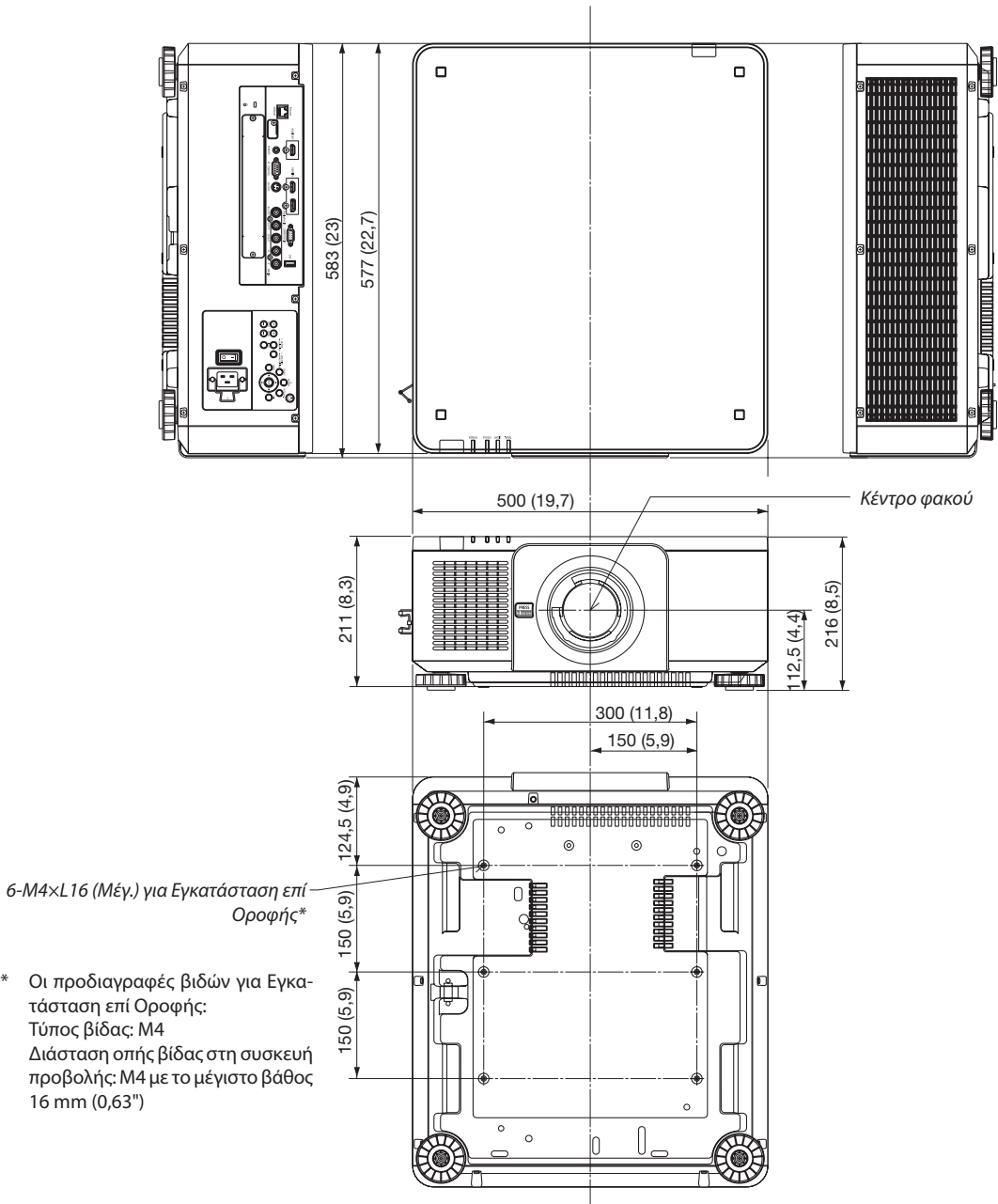

* Οι προδιαγραφές βιδών για Εγκατάσταση επί Οροφής:
 Τύπος βίδας: M4
 Διάσταση οπής βίδας στη συσκευή προβολής: M4 με το μέγιστο βάθος 16 mm (0,63")

⚠ ΠΡΟΣΟΧΗ:

Μην επιχειρήσετε να τοποθετήσετε μόνοι σας τη συσκευή προβολής σε οροφή.

Η συσκευή προβολής πρέπει να εγκαθίσταται από εξειδικευμένους τεχνικούς για να διασφαλίζεται η σωστή λειτουργία και να μειώνεται ο κίνδυνος τραυματισμού.

Επίσης, η οροφή πρέπει να είναι αρκετά δυνατή για να αντέξει τη συσκευή προβολής και η εγκατάσταση πρέπει να γίνει σε αρμονία με όποιους τοπικούς κανονισμούς δόμησης. Για περισσότερες πληροφορίες, επικοινωνήστε με τον αντιπρόσωπο σας.

6 Αντιστοίχιση ακίδων και ονομάτων των σημάτων των κύριων τερματικών

Τερματικό Εισόδου COMPUTER IN/Συσκευής (Mini D-Sub 15 Ακίδων)

Σύνδεση και επίπεδο σήματος κάθε ακίδα

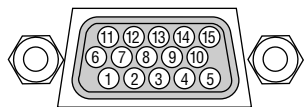

Επίπεδο Σήματος

Σήμα BINTEO: 0,7 Vr-p (Αναλογικό)

Σήμα συγχρονισμού: Επίπεδο TTL

Αρ. Ακίδας	Σήμα RGB (Αναλογικό)	Σήμα YCbCr
1	Κόκκινο	Cr
2	Πράσινο ή Συγχρ. στο Πράσινο	Y
3	Μπλε	Cb
4	Γείωση	
5	Γείωση	
6	Κόκκινη Γείωση	Γείωση Cr
7	Πράσινη Γείωση	Γείωση Y
8	Μπλε Γείωση	Γείωση Cb
9	Χωρίς Σύνδεση	
10	Γείωση Σήματος Συγχρονισμού	
11	Χωρίς Σύνδεση	
12	Αμφικατευθυνόμενα ΔΕΔΟΜΕΝΑ (SDA)	
13	Οριζόντιος Συγχρονισμός ή Σύνθετος Συγχρονισμός	
14	Κάθετος Συγχρονισμός	
15	Ρολόι Δεδομένων	

Τερματικό HDMI IN (Τύπου A)

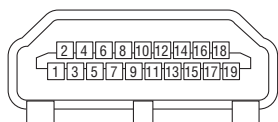

Αρ. Ακίδας	Σήμα	Αρ. Ακίδας	Σήμα
1	TMDS Data 2+	11	Θωρακισμένο Ρολόι TMDS
2	Θωρακισμένα Δεδομένα TMDS 2	12	Ρολόι TMDS-
3	TMDS Data 2-	13	CEC
4	TMDS Data 1+	14	Αποσύνδεση
5	Θωρακισμένα Δεδομένα TMDS 1	15	SCL
6	TMDS Data 1-	16	SDA
7	TMDS Data 0+	17	Γείωση DDC/CEC
8	Θωρακισμένα Δεδομένα TMDS 0	18	Παροχή ρεύματος +5V
9	TMDS Data 0-	19	Ανίχνευση θερμής βυσμάτωσης
10	Ρολόι TMDS +		

Τερματικό DisplayPort IN

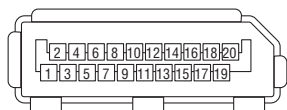

Αρ. Ακίδας	Σήμα	Αρ. Ακίδας	Σήμα
1	Κύρια διαδρομή διασύνδεσης 3-	11	Γείωση 0
2	Γείωση 3	12	Κύρια διαδρομή διασύνδεσης 0+
3	Κύρια διαδρομή διασύνδεσης 3+	13	Διαμόρφωση 1
4	Κύρια διαδρομή διασύνδεσης 2-	14	Διαμόρφωση 2
5	Γείωση 2	15	Συμπληρωματικό κανάλι +
6	Κύρια διαδρομή διασύνδεσης 2+	16	Γείωση 4
7	Κύρια διαδρομή διασύνδεσης 1-	17	Συμπληρωματικό κανάλι -
8	Γείωση 1	18	Ανίχνευση θερμής βυσμάτωσης
9	Κύρια διαδρομή διασύνδεσης 1+	19	Επιστροφή
10	Κύρια διαδρομή διασύνδεσης 0-	20	Παροχή ρεύματος +3,3V

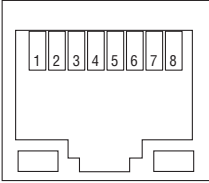
Θύρα Ethernet/HDBaseT (RJ-45)

Αρ. Ακίδας	Σήμα
1	TxD+/HDBT0+
2	TxD-/HDBT0-
3	RxD+/HDBT1+
4	Αποσύνδεση/HDBT2+
5	Αποσύνδεση/HDBT2-
6	RxD-/HDBT1-
7	Αποσύνδεση/HDBT3+
8	Αποσύνδεση/HDBT3-

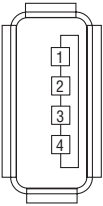
Θύρα USB (Τύπου A)

Αρ. Ακίδας	Σήμα
1	V _{BUS}
2	D-
3	D+
4	Γείωση

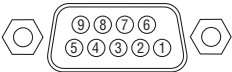
Θύρα PC CONTROL (D-Sub 9 Ακίδων)

Αρ. Ακίδας	Σήμα
1	Εκτός λειτουργίας
2	RxD δεδομένα λήψης
3	TxD δεδομένα μετάδοσης
4	Εκτός λειτουργίας
5	Γείωση
6	Εκτός λειτουργίας
7	RTS αίτημα μετάδοσης
8	CTS επιτρεπόμενη μετάδοση
9	Εκτός λειτουργίας

Πρωτόκολλο επικοινωνιών

7 Αντιμετώπιση Προβλημάτων

Η παρούσα ενότητα σας βοηθάει να επιλύσετε προβλήματα που ενδέχεται να συναντήσετε κατά τη ρύθμιση ή τη χρήση της συσκευής προβολής.

Μηνύματα Λυχνιών Ένδειξης

Λυχνία ένδειξης POWER

Εμφάνιση λυχνίας ένδειξης		Κατάσταση συσκευής προβολής	Διαδικασία
Απενεργ		Η τροφοδοσία ισχύος είναι απενεργοποιημένη.	–
Αναβο-σβήνει	Μπλε (αναβοσβήνει γρήγορα)	Προετοιμασία για ενεργοποίηση	Περιμένετε λίγο.
	Μπλε (αναβοσβήνει αργά)	Χρονομετ. απενεργοπ. (ενεργοποιημένος) Χρονομετρητ. προγραμ. (ενεργοποιημένο χρονόμετρο απενεργοποίησης)	–
	Πορτοκαλί (αναβοσβήνει γρήγορα)	Ψύξη συσκευής προβολής	Περιμένετε λίγο.
	Πορτοκαλί (αναβοσβήνει αργά)	Χρονομετρητ. προγραμ. (ενεργοποιημένο χρονόμετρο ενεργοποίησης)	–
Αναμμένη	Μπλε	Ενεργοποίηση	–
	Κόκκινο	Λειτουργία αναμονής (ΚΑΝΟΝΙΚΗ)	–
	Πορτοκαλί	Λειτουργία αναμονής (ΔΙΚΤΥΟ ΣΕ ΑΝΑΜΟΝΗ)	–

Λυχνία ένδειξης STATUS

Εμφάνιση λυχνίας ένδειξης		Κατάσταση συσκευής προβολής	Διαδικασία
Απενεργ		Κανένα πρόβλημα ή ΛΕΙΤΟΥΡΓΙΑ ΑΝΑΜΟΝΗΣ - «ΔΙΚΤΥΟ ΣΕ ΑΝΑΜΟΝΗ»	–
Αναβο-σβήνει	Κόκκινο (μία φορά ανά κύκλο)	Ο φακός δεν είναι στερεωμένος.	Ελέγξτε τις συνθήκες στερέωσης του φακού.
	Κόκκινο (τέσσερις φορές ανά κύκλο)	Πρόβλημα ανεμιστήρα	Ο ανεμιστήρας ψύξης σταμάτησε να λειτουργεί. Επικοινωνήστε με ένα κέντρο υποστήριξης πελατών της NEC για επιδιόρθωση.
	Πορτοκαλί	Ασυμφωνία δικτύου	Δεν είναι δυνατή η σύνδεση του ενσωματωμένου LAN της συσκευής προβολής και του ασύρματου LAN ταυτόχρονα στο ίδιο δίκτυο. Για να συνδέσετε ταυτόχρονα το ενσωματωμένο LAN της συσκευής προβολής και το ασύρματο LAN, συνδέστε τα σε διαφορετικά δίκτυα.
Αναμμένη	Πράσινο	ΛΕΙΤΟΥΡΓΙΑ ΑΝΑΜΟΝΗΣ σε λειτουργία αδράνειας*	–
	Πορτοκαλί	Πατήθηκε πλήκτρο ενώ η συσκευή προβολής βρίσκεται σε λειτουργία κλειδωμένου πληκτρολογίου	Τα πλήκτρα της συσκευής προβολής είναι κλειδωμένα. Η ρύθμιση πρέπει να ακυρωθεί για να λειτουργήσει η συσκευή προβολής. (→ Σελίδα 124)
		Ο αριθμός κωδικού της συσκευής προβολής και του τηλεχειριστηρίου δεν ταιριάζουν	Ελέγξτε τους κωδικούς ελέγχου. (→ Σελίδα 125)

* Η λειτουργία αδράνειας αναφέρεται στην κατάσταση όπου έχουν αφαιρεθεί οι λειτουργικοί περιορισμοί που οφείλονται στη ρύθμιση της λειτουργίας αναμονής.

Λυχνία ένδειξης LIGHT (φωτισμός)

Εμφάνιση λυχνίας ένδειξης		Κατάσταση συσκευής προβολής	Διαδικασία
Απενεργ		Η μονάδα φωτισμού είναι απενεργοποιημένη.	–
Αναβο-σβήνει	Κόκκινο (έξι φορές ανά κύκλο)	Η μονάδα φωτισμού δεν είναι ενεργοποιημένη.	Περιμένετε για περισσότερο από 1 λεπτό και προσπαθήστε να ενεργοποιήσετε τη συσκευή προβολής ξανά. Αν το πρόβλημα παραμένει, επικοινωνήστε με ένα κέντρο υποστήριξης πελατών της NEC.
Αναμμένη	Πράσινο	Αναμμένη μονάδα φωτισμού	–

Λυχνία ένδειξης ΘΕΡΜΟΚΡ.

Εμφάνιση λυχνίας ένδειξης		Κατάσταση συσκευής προβολής	Διαδικασία
Απενεργ		Κανένα πρόβλημα	
Αναβο-σβήνει	Κόκκινη (κύκλοι του 2)	Πρόβλημα θερμοκρασίας	Ενεργοποιήθηκε η διάταξη προστασίας από υπερθέρμανση. Αν η θερμοκρασία δωματίου είναι υψηλή, μεταφέρετε τη συσκευή προβολής σε ένα δροσερό μέρος. Αν το πρόβλημα παραμένει, επικοινωνήστε με ένα κέντρο υποστήριξης πελατών της NEC.
Αναμμένη	Πορτοκαλί	Υψηλή θερμοκρασία περιβάλλοντος (Εξαναγκασμένη Οικολογική λειτουργία)	Η θερμοκρασία περιβάλλοντος είναι υψηλή. Μειώστε τη θερμοκρασία δωματίου.

Αν ενεργοποιηθεί η διάταξη προστασίας από υπερθέρμανση

Αν η εσωτερική θερμοκρασία της συσκευής προβολής αυξηθεί υπερβολικά, η μονάδα φωτισμού απενεργοποιείται και ανάβει η ενδεικτική λυχνία θερμοκρασίας (αναβοσβήνει συνεχόμενα 2 φορές ανά κύκλο).

Ενδέχεται να ενεργοποιηθεί η διάταξη προστασίας της συσκευής προβολής από υπερθέρμανση και ταυτόχρονα να απενεργοποιηθεί η συσκευή προβολής.

Εάν συμβεί αυτό, πραγματοποιήστε τα εξής:

- Αποσυνδέστε το καλώδιο ρεύματος από την πρίζα του ρεύματος.
- Αν βρίσκεστε σε μέρος με υψηλή θερμοκρασία περιβάλλοντος, μετακινήστε τη συσκευή προβολής σε διαφορετικό, δροσερό μέρος.
- Αν υπάρχει σκόνη στις σχισμές εξαερισμού, καθαρίστε τις. (→ σελίδα 159)
- Περιμένετε περίπου 1 ώρα ώστε να μειωθεί η εσωτερική θερμοκρασία της συσκευής προβολής.

Συνηθισμένα Προβλήματα και Λύσεις

(→ «Λυχνία Ένδειξης ΕΝΕΡΓΟΠΟΙΗΣΗ/ΚΑΤΑΣΤΑΣΗΣ/ΦΩΤΙΣΜΟΥ/ΘΕΡΜΟΚΡ. Ένδειξη» στη σελίδα 186, 187.)

Πρόβλημα	Ελέγξτε τα Εξής
Δεν ενεργοποιείται ή τερματίζει τη λειτουργία	<ul style="list-style-type: none"> Ελέγξτε αν το καλώδιο ρεύματος είναι συνδεδεμένο στην πρίζα και αν το πλήκτρο ενεργοποίησης στο περίβλημα της συσκευής προβολής ή το τηλεχειριστήριο είναι ενεργοποιημένο. (→ σελίδες 14, 15) Ελέγξτε μήπως η συσκευή προβολής έχει υπερθερμανθεί. Εάν ο αερισμός γύρω από τη συσκευή προβολής είναι ανεπαρκής ή εάν το δωμάτιο όπου γίνεται η παρουσίαση είναι ιδιαίτερα ζεστό, μετακινήστε τη συσκευή προβολής σε ένα πιο δροσερό χώρο. Η μονάδα φωτισμού ίσως να μη μπορεί να ανάψει. Περιμένετε ένα λεπτό και στη συνέχεια θέστε ξανά τη συσκευή σε λειτουργία. Σε περίπτωση που είναι δύσκολο να σκεφτείτε αν το πρόβλημα δεν προκαλείται λόγω των παραπάνω συνηθισμένων, απουσιάζετε το καλώδιο ρεύματος από την πρίζα. Στη συνέχεια, περιμένετε 5 λεπτά προτού το βάλετε ξανά στην πρίζα. (→ σελίδα 34)
Θα τεθεί εκτός λειτουργίας	<ul style="list-style-type: none"> Βεβαιωθείτε ότι τα στοιχεία [ΧΡΟΝΟΜΕΤ. ΑΠΕΝΕΡΓΟΠ.] , [ΑΥΤΟΜ. ΑΠΕΝΕΡΓΟΠ.] ή [ΧΡΟΝΟΜΕΤΡΗΤ. ΠΡΟΓΡΑΜ.] είναι απενεργοποιημένα (→ σελίδα 120, 135)
Δεν υπάρχει εικόνα	<ul style="list-style-type: none"> Ελέγξτε αν είναι επιλεγμένη η κατάλληλη είσοδος. (→ σελίδα 20) Αν και πάλι δεν υπάρχει εικόνα, πατήστε το πλήκτρο SOURCE ή κάποιο από τα πλήκτρα πηγής ξανά. Βεβαιωθείτε ότι έχετε συνδέσει σωστά τα καλώδια. Χρησιμοποιήστε τα μενού για να προσαρμόσετε τη φωτεινότητα και την αντίθεση. (→ σελίδα 93) Ελέγξτε αν είναι πατημένα τα πλήκτρα SHUTTER (κλείστρο φακού) ή AV MUTE (απενεργοποίηση εικόνας). Ελέγξτε ότι το [ΕΝΕΡΓΟΠΟΙΗΣΗ ΚΛΕΙΣΤΡΟΥ] στην οθόνη μενού δεν έχει ρυθμιστεί σε [ΚΛΕΙΣΤΟ]. Επαναφέρετε τις ρυθμίσεις ή τις προσαρμογές στα εργοστασιακά επίπεδα, χρησιμοποιώντας την [ΕΠΑΝΑΦ] στο Μενού. (→ σελίδα 136) Εισάγετε τη λέξη-κλειδί καταχώρισης, εάν η λειτουργία ασφαλείας είναι ενεργή. (→ σελίδα 45) Αν δεν είναι δυνατή η εμφάνιση του σήματος HDMI IN ή DisplayPort IN, δοκιμάστε τα εξής. <ul style="list-style-type: none"> Εγκαταστήστε εκ νέου τον οδηγό της κάρτας γραφικών που είναι ενσωματωμένη στον υπολογιστή σας ή χρησιμοποιήστε τον ενημερωμένο οδηγό. Για την επανεγκατάσταση ή την ενημέρωση του οδηγού σας, ανατρέξτε στον οδηγό χρήσης που συνοδεύει τον υπολογιστή ή την κάρτα γραφικών σας ή επικοινωνήστε με το κέντρο υποστήριξης του κατασκευαστή του υπολογιστή σας. Εγκαταστήστε τον ενημερωμένο οδηγό ή το ΛΣ με δική σας ευθύνη. Δεν φέρουμε ευθύνη για τυχόν προβλήματα ή αστοχίες που οφείλονται στην εγκατάσταση αυτή. Τα σήματα ενδέχεται να μην υποστηρίζονται ανάλογα με τη συσκευή μετάδοσης HDBaseT. Τα IR και RS232C επίσης δεν μπορούν να χρησιμοποιηθούν σε ορισμένες περιπτώσεις. Φροντίστε να συνδέσετε τη συσκευή προβολής και τον φορητό υπολογιστή ενώ η συσκευή προβολής βρίσκεται σε κατάσταση αναμονής και πριν θέσετε σε λειτουργία τον φορητό υπολογιστή. Στις περισσότερες περιπτώσεις το σήμα εξόδου από τον φορητό υπολογιστή δεν ενεργοποιείται, εάν δεν τον συνδέσετε στη συσκευή προβολής πριν τον θέσετε σε λειτουργία. * Εάν η οθόνη εμφανιστεί κενή όταν χρησιμοποιήσετε το τηλεχειριστήριο, αυτό ίσως είναι αποτέλεσμα του προγράμματος προστασίας οθόνης του υπολογιστή ή του λογισμικού διαχείρισης ενέργειας. Δείτε επίσης τη σελίδα 190.
Η εικόνα σκοτεινιάζει ξαφνικά	<ul style="list-style-type: none"> Ελέγξτε μήπως η συσκευή προβολής εισήλθε στην Εξαναγκασμένη Οικολογική λειτουργία λόγω υψηλής θερμοκρασίας περιβάλλοντος.
Ασυνήθιστος χρωματικός τόνος ή απόχρωση	<ul style="list-style-type: none"> Ελέγξτε μήπως επιλέχθηκε ακατάλληλο χρώμα στο [ΧΡΩΜΑ ΤΟΙΧΟΥ]. Εάν ναι, προβείτε σε μια κατάλληλη επιλογή. (→ σελίδα 115) Ρυθμίστε την [ΑΠΟΧΡΩΣΗ] στην [ΕΙΚΟΝΑ]. (→ σελίδα 93)
Η εικόνα δεν είναι τετράγωνη στην οθόνη	<ul style="list-style-type: none"> Διορθώστε τη θέση της συσκευής προβολής για να βελτιώσετε τη γωνία της ως προς την οθόνη. (→ σελίδα 22) Χρησιμοποιήστε τη λειτουργία διόρθωσης της Βασικής γραμμής για να διορθώσετε την τραπεζοειδή παραμόρφωση. (→ σελίδα 42)
Η εικόνα είναι θολή	<ul style="list-style-type: none"> Ρυθμίστε την εστίαση. (→ σελίδα 26) Διορθώστε τη θέση της συσκευής προβολής για να βελτιώσετε τη γωνία της ως προς την οθόνη. (→ σελίδα 22) Βεβαιωθείτε ότι η απόσταση ανάμεσα στη συσκευή προβολής και την οθόνη βρίσκεται εντός της εμβέλειας ρύθμισης του φακού. (→ σελίδα 171) Μήπως ο φακός μετατοπίστηκε πέραν του ενδεδειγμένου εύρους ρύθμισης; (→ σελίδα 174) Ενδέχεται να σχηματιστεί συμπύκνωση υγρασίας στο φακό, εάν η συσκευή προβολής μεταφερθεί όταν είναι κρύα σε ένα ζεστό χώρο και στη συνέχεια τεθεί σε λειτουργία. Εάν συμβεί αυτό, αφήστε τη συσκευή προβολής σβηστή στον χώρο μέχρις ότου να μην υπάρχει πλέον συμπύκνωση στον φακό.
Η εικόνα κυλάει καθέτως, οριζοντίως ή και τα δύο	<ul style="list-style-type: none"> Ελέγξτε την ανάλυση και τη συχνότητα του υπολογιστή. Βεβαιωθείτε ότι η ανάλυση που προσπαθείτε να εμφανίσετε υποστηρίζεται από τη συσκευή προβολής. (→ σελίδα 177) Ρυθμίστε την εικόνα του υπολογιστή χειροκίνητα επιλέγοντας Οριζόντια/Κάθετη στις [ΕΠΙΛΟΓΕΣ ΕΙΚΟΝΑΣ]. (→ σελίδα 94)
Το τηλεχειριστήριο δεν λειτουργεί	<ul style="list-style-type: none"> Τοποθετήστε νέες μπαταρίες. (→ σελίδα 11) Βεβαιωθείτε ότι δεν υπάρχουν εμπόδια ανάμεσα σε εσάς και τη συσκευή προβολής. Σταθείτε σε απόσταση μικρότερη των 7 μέτρων (22 πόδια) από τη συσκευή προβολής. (→ σελίδα 12)
Η ενδεικτική λυχνία είναι αναμμένη ή αναβοσβήνει	<ul style="list-style-type: none"> Βλέπε τη Λυχνία Ένδειξης ΕΝΕΡΓΟΠΟΙΗΣΗ/ΚΑΤΑΣΤΑΣΗΣ/ΦΩΤΙΣΜΟ/ΘΕΡΜΟΚΡ. (→ σελίδα 186, 187)

Πρόβλημα	Ελέγξτε τα Εξής
Διασταυρούμενα χρώματα στη λειτουργία RGB	<ul style="list-style-type: none">• Πατήστε το πλήκτρο AUTO ADJ. στην κονσόλα της συσκευής προβολής ή στο τηλεχειριστήριο. (→ σελίδα 33)• Ρυθμίστε την εικόνα του υπολογιστή χειροκίνητα επιλέγοντας [ΡΟΛΟΪ]/[ΦΑΣΗ] στις [ΕΠΙΛΟΓΕΣ ΕΙΚΟΝΑΣ] στο μενού. (→ σελίδα 94)

Για περισσότερες πληροφορίες, επικοινωνήστε με τον αντιπρόσωπο σας.

Εάν δεν υπάρχει εικόνα ή εάν η εικόνα δεν εμφανίζεται σωστά.

- Διαδικασία ενεργοποίησης της συσκευής προβολής και του Η/Υ.

Φροντίστε να συνδέσετε τη συσκευή προβολής και τον φορητό υπολογιστή ενώ η συσκευή προβολής βρίσκεται σε κατάσταση αναμονής και πριν θέσετε σε λειτουργία τον φορητό υπολογιστή.

Στις περισσότερες περιπτώσεις το σήμα εξόδου από τον φορητό υπολογιστή δεν ενεργοποιείται, εάν δεν τον συνδέσετε στη συσκευή προβολής πριν τον θέσετε σε λειτουργία.

ΣΗΜΕΙΩΣΗ: Μπορείτε να ελέγξετε την οριζόντια συχνότητα του τρέχοντος σήματος στο μενού της συσκευής προβολής στις Πληροφορίες. Εάν αναγράφεται «0 kHz», αυτό σημαίνει ότι δεν εξάγεται σήμα από τον υπολογιστή. (→ σελίδα 137 ή προχωρήστε στο επόμενο βήμα)

- Ενεργοποίηση της εξωτερικής οθόνης του υπολογιστή.

Η εμφάνιση μίας εικόνας στην οθόνη του φορητού υπολογιστή δεν σημαίνει απαραίτητα ότι ο υπολογιστής εξάγει σήμα στη συσκευή προβολής. Όταν χρησιμοποιείτε έναν συμβατό φορητό υπολογιστή, ένας συνδυασμός πλήκτρων λειτουργίας ενεργοποιούν/απενεργοποιούν την εξωτερική οθόνη. Συνήθως, ο συνδυασμός του πλήκτρου «Fn» μαζί με ένα από τα 12 πλήκτρα λειτουργίας ενεργοποιεί ή απενεργοποιεί την εξωτερική οθόνη. Για παράδειγμα, στους φορητούς υπολογιστές NEC χρησιμοποιούνται τα πλήκτρα Fn + F3, ενώ στους φορητούς υπολογιστές Dell χρησιμοποιείται ο συνδυασμός πλήκτρων Fn + F8 για εναλλαγή μεταξύ των επιλογών εξωτερικής οθόνης.

- Έξοδος μη τυπικού σήματος από τον υπολογιστή

Εάν το σήμα εξόδου από έναν φορητό υπολογιστή δεν αντιστοιχεί σε βιομηχανικό πρότυπο, η προβαλλόμενη εικόνα μπορεί να μην εμφανίζεται σωστά. Εάν συμβεί αυτό, απενεργοποιήστε την οθόνη LCD του φορητού υπολογιστή όταν βρίσκεται σε χρήση η οθόνη της συσκευής προβολής. Κάθε φορητός υπολογιστής απενεργοποιεί/επανεργοποιεί τις τοπικές οθόνες LCD με διαφορετικό τρόπο, όπως περιγράφεται στο προηγούμενο βήμα. Για αναλυτικές πληροφορίες, ανατρέξτε στη βιβλιογραφία του υπολογιστή σας.

- Η εικόνα που εμφανίζεται είναι εσφαλμένη όταν χρησιμοποιείται υπολογιστής Mac

Όταν χρησιμοποιείτε υπολογιστή Mac με τη συσκευή προβολής, ρυθμίστε το μικροδιακόπτη (DIPswitch) του προσαρμογέα Mac (δεν παρέχεται με τη συσκευή προβολής) ανάλογα με την ανάλυσή σας. Μετά από αυτή τη ρύθμιση, επανεκκινήστε τον υπολογιστή Mac για να τεθούν σε ισχύ οι αλλαγές.

Για τη ρύθμιση άλλων τρόπων απεικόνισης εκτός από αυτούς που υποστηρίζονται από τον υπολογιστή Mac και τη συσκευή προβολής, η αλλαγή του μικροδιακόπτη (DIP switch) σε έναν προσαρμογέα Mac μπορεί να προκαλέσει ήπια αναπήδηση της εικόνας ή να μην εμφανίζει τίποτα. Εάν συμβεί αυτό, ρυθμίστε τον μικροδιακόπτη (DIP switch) στον σταθερό τρόπο λειτουργίας 13" και κατόπιν επανεκκινήστε το Mac σας. Στη συνέχεια, επαναφέρετε τους μικροδιακόπτες (DIP switches) σε λειτουργία που να εμφανίζει εικόνα και επανεκκινήστε ξανά το Mac.

ΣΗΜΕΙΩΣΗ: Για ένα MacBook χωρίς τερματικό mini D-Sub 15 ακίδων θα χρειαστείτε ένα καλώδιο Προσαρμογέα Βίντεο που κατασκευάζεται από την Apple Computer.

- Κατοπτρισμός σε MacBook

* Όταν χρησιμοποιείτε τη συσκευή προβολής με ένα MacBook, η έξοδος δεν μπορεί να ρυθμιστεί σε 1024 × 768, εκτός εάν το «mirroring» (κατοπτρισμός) είναι απενεργοποιημένο στο MacBook σας. Για πληροφορίες σχετικά με τον κατοπτρισμό, ανατρέξτε στο εγχειρίδιο που παρέχεται με τον υπολογιστή Mac.

- Φάκελοι ή εικονίδια αποκρύπτονται στην οθόνη του Mac

Οι φάκελοι ή τα εικονίδια μπορεί να μη φαίνονται στην οθόνη. Εάν συμβεί αυτό, επιλέξτε [View] (Προβολή) → [Arrange] (Τακτοποίηση) από το μενού της Apple και τακτοποιήστε τα εικονίδια.

8 Κωδικοί Ελέγχου Η/Υ και Καλωδιακή Σύνδεση

Κωδικοί Ελέγχου Η/Υ

Λειτουργία	Δεδομένα Κωδικού									
ΕΝΕΡΓΟΠΟΙΗΣΗ	02H	00H	00H	00H	00H	02H				
ΔΙΑΚΟΠΗ ΙΣΧΥΟΣ	02H	01H	00H	00H	00H	03H				
ΕΠΙΛΟΓΗ ΕΙΣΟΔΟΥ HDMI	02H	03H	00H	00H	02H	01H	A1H	A9H		
ΕΠΙΛΟΓΗ ΕΙΣΟΔΟΥ DisplayPort	02H	03H	00H	00H	02H	01H	A6H	AEH		
ΕΠΙΛΟΓΗ ΕΙΣΟΔΟΥ BNC	02H	03H	00H	00H	02H	01H	02H	0AH		
ΕΠΙΛΟΓΗ ΕΙΣΟΔΟΥ BNC(CV)	02H	03H	00H	00H	02H	01H	06H	0EH		
ΕΠΙΛΟΓΗ ΕΙΣΟΔΟΥ BNC(Y/C)	02H	03H	00H	00H	02H	01H	0BH	13H		
ΕΠΙΛΟΓΗ ΕΙΣΟΔΟΥ ΥΠΟΛΟΓΙΣΤΗ	02H	03H	00H	00H	02H	01H	01H	09H		
ΕΠΙΛΟΓΗ ΕΙΣΟΔΟΥ HDBaseT	02H	03H	00H	00H	02H	01H	20H	28H		
ΕΠΙΛΟΓΗ ΕΙΣΟΔΟΥ SLOT	02H	03H	00H	00H	02H	01H	ABH	B3H		
ΕΝΕΡΓ. ΣΙΓΑΣΗΣ ΕΙΚΟΝΑΣ	02H	10H	00H	00H	00H	12H				
ΑΠΕΝΕΡΓ. ΣΙΓΑΣΗΣ ΕΙΚΟΝΑΣ	02H	11H	00H	00H	00H	13H				

ΣΗΜΕΙΩΣΗ: Επικοινωνήστε με τον αντιπρόσωπο της περιοχής σας για έναν πλήρη κατάλογο των Κωδικών Ελέγχου Η/Υ, εάν χρειαστεί.

Καλωδιακή Σύνδεση

Πρωτόκολλο Επικοινωνίας

Ταχύτητα μετάδοσης δεδομένων38400 bps

Μήκος δεδομένων.....8 bit

ΙσοτιμίαΧωρίς ισοτιμία

Bit διακοπής.....Ένα bit

Χ ενεργοποίησης/απενεργοποίησηςΚαμία λειτουργία

Διαδικασία επικοινωνιών.....Πλήρως αμφίδρομη

ΣΗΜΕΙΩΣΗ: Ανάλογα με τον εξοπλισμό, ίσως συνιστάται χαμηλότερη ταχύτητα δεδομένων για μακριές διαδρομές καλωδίων.

Τερματικό Ελέγχου Η/Υ (D-SUB 9P)

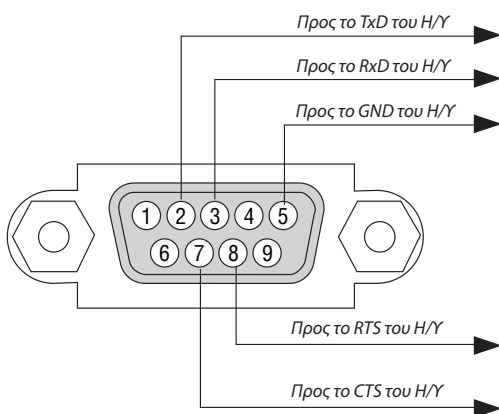

ΣΗΜΕΙΩΣΗ 1: Οι ακίδες 1, 4, 6 και 9 δεν χρησιμοποιούνται.

ΣΗΜΕΙΩΣΗ 2: Γεφυρώστε τα «Request to Send» (Αίτηση αποστολής) και «Clear to Send» (Ελεύθερο για αποστολή) μαζί στα δύο άκρα του καλωδίου για να απλοποιήσετε την καλωδιακή σύνδεση.

ΣΗΜΕΙΩΣΗ 3: Για μακριές διαδρομές καλωδίου, συνιστάται να ρυθμίσετε την ταχύτητα επικοινωνίας στα μενού της συσκευής προβολής στα 9600 bps.

9 Λίστα Ελέγχου Αντιμετώπισης Προβλημάτων

Πριν επικοινωνήσετε με τον αντιπρόσωπο σας ή το προσωπικό σέρβις, ελέγξτε την ακόλουθη λίστα για να βεβαιωθείτε ότι χρειάζονται επισκευές, ανατρέχοντας επίσης στην ενότητα «Αντιμετώπιση Προβλημάτων» στο εγχειρίδιο χρήσης. Η παρακάτω λίστα ελέγχου θα μας βοηθήσει να λύσουμε το πρόβλημά σας πιο αποτελεσματικά.

* Εκτυπώστε αυτή τη σελίδα και την επόμενη σελίδα για να πραγματοποιήσετε τον έλεγχο.

Συχνότητα εμφάνισης πάντα μερικές φορές (Πόσο συχνά: _____) άλλο (_____)

Ενεργοποίηση

- Δεν υπάρχει τροφοδοσία (Η ενδεικτική λυχνία POWER δεν ανάβει με μπλε χρώμα). Δείτε επίσης «Λυχνία Ένδειξης Κατάστασης (STATUS)».
 - Το βύσμα του καλωδίου ρεύματος έχει εισαχθεί πλήρως στην πρίζα του τοίχου.
 - Δεν υπάρχει τροφοδοσία παρόλο που πιάσατε παρατεταμένα το πλήκτρο POWER.
 - Ο κύριος διακόπτης ισχύος βρίσκεται στη θέση «ON (I)».
- Απενεργοποίηση κατά τη διάρκεια της λειτουργίας.
 - Το βύσμα του καλωδίου ρεύματος έχει εισαχθεί πλήρως στην πρίζα του τοίχου.
 - Η [ΑΥΤΟΜ. ΑΠΕΝΕΡΓΟΠ.] είναι απενεργοποιημένη (μόνο στα μοντέλα με τη λειτουργία [ΑΥΤΟΜ. ΑΠΕΝΕΡΓΟΠ.]).
 - Το [ΧΡΟΝΟΜ. ΑΠΕΝΕΡΓΟΠ.] είναι απενεργοποιημένο (μόνο στα μοντέλα με τη λειτουργία [ΧΡΟΝΟΜ. ΑΠΕΝΕΡΓΟΠ.]).

Βίντεο και Ήχος

- Δεν εμφανίζεται εικόνα στη συσκευή προβολής από τον Η/Υ σας ή τη συσκευή εικόνας.
 - Εξακολουθεί να μην εμφανίζεται καμία εικόνα παρόλο που πρώτα συνδέσατε τη συσκευή προβολής στον Η/Υ και στη συνέχεια ενεργοποιήσατε τον υπολογιστή.
 - Ενεργοποίηση της εξόδου σήματος από το φορητό υπολογιστή σας προς τη συσκευή προβολής.
 - Ένας συνδυασμός πλήκτρων λειτουργίας ενεργοποιεί/απενεργοποιεί την εξωτερική οθόνη. Συνήθως, ο συνδυασμός του πλήκτρου «Fn» μαζί με ένα από τα 12 πλήκτρα λειτουργίας ενεργοποιεί ή απενεργοποιεί την εξωτερική οθόνη.
 - Απουσία εικόνας (μπλε ή μαύρο φόντο, καμία εικόνα).
 - Εξακολουθεί να μην υπάρχει εικόνα παρόλο που πατήσατε το πλήκτρο AUTO ADJUST.
 - Εξακολουθεί να μην υπάρχει εικόνα παρόλο που πραγματοποιήσατε [ΕΠΑΝΑΦ] στο μενού της συσκευής προβολής.
 - Το βύσμα του καλωδίου σήματος έχει εισαχθεί πλήρως στο τερματικό εισόδου
 - Ένα μήνυμα εμφανίζεται στην οθόνη. (_____)
 - Η πηγή που έχει συνδεθεί στη συσκευή προβολής είναι ενεργή και διαθέσιμη.
 - Εξακολουθεί να μην υπάρχει εικόνα παρόλο που ρυθμίσατε τη φωτεινότητα ή/και την αντίθεση.
 - Η ανάλυση και η συχνότητα της πηγής εισόδου υποστηρίζονται από τη συσκευή προβολής.
- Η εικόνα είναι πολύ σκοτεινή.
 - Παραμένει αμετάβλητη παρόλο που ρυθμίσατε τη φωτεινότητα ή/και την αντίθεση.
- Η εικόνα είναι παραμορφωμένη.
 - Η εικόνα εμφανίζεται σε σχήμα τραπεζοειδούς (δεν αλλάζει παρόλο που πραγματοποιήσατε τη ρύθμιση [ΒΑΣΙΚΗ ΓΡΑΜΜΗ]).
- Τμήματα της εικόνας χάνονται.
 - Εξακολουθεί να μην αλλάζει παρόλο που πατήσατε το πλήκτρο AUTO ADJUST.
 - Εξακολουθεί να μην αλλάζει παρόλο που πραγματοποιήσατε [ΕΠΑΝΑΦ] στο μενού της συσκευής προβολής.
- Η εικόνα μετακινείται προς την κάθετη ή την οριζόντια κατεύθυνση.
 - Η οριζόντια και η κάθετη θέση έχουν ρυθμιστεί σωστά σε ένα σήμα υπολογιστή.
 - Η ανάλυση και η συχνότητα της πηγής εισόδου υποστηρίζονται από τη συσκευή προβολής.
 - Χάθηκαν ορισμένα pixel.
- Η εικόνα τρεμοπαίζει.
 - Εξακολουθεί να μην αλλάζει παρόλο που πατήσατε το πλήκτρο AUTO ADJUST.
 - Εξακολουθεί να μην αλλάζει παρόλο που πραγματοποιήσατε [ΕΠΑΝΑΦ] στο μενού της συσκευής προβολής.
 - Η εικόνα τρεμοπαίζει ή εμφανίζει μετατόπιση χρωμάτων σε ένα σήμα υπολογιστή.
 - Εξακολουθεί να μην αλλάζει παρόλο που αλλάξατε τη [ΛΕΙΤΟΥΡΓΙΑ ΑΝΕΜΙΣΤΗΡΑ] από [ΥΨΗΛΗ] σε [ΑΥΤΟΜ.].
- Η εικόνα εμφανίζεται θολή ή εκτός εστίασης.
 - Εξακολουθεί να μην αλλάζει παρόλο που ελέγξατε την ανάλυση του σήματος στον Η/Υ και την αλλάξατε στη φυσική ανάλυση της συσκευής προβολής.
 - Εξακολουθεί να μην αλλάζει παρόλο που ρυθμίσατε την εστίαση.

Άλλο

- Το τηλεχειριστήριο δεν λειτουργεί.
 - Δεν υπάρχουν εμπόδια ανάμεσα στον αισθητήρα της συσκευής προβολής και στο τηλεχειριστήριο.
 - Η συσκευή προβολής έχει τοποθετηθεί κοντά σε φωτισμό φθορισμού που μπορεί να προκαλέσει προβλήματα στα τηλεχειριστήρια υπέρυθρων ακτινών.
 - Οι μπαταρίες είναι καινούργιες και δεν έχουν τοποθετηθεί αντίστροφα.
- Τα πλήκτρα στην κονσόλα της συσκευής προβολής δεν λειτουργούν (μόνο στα μοντέλα με τη λειτουργία [ΚΛΕΙΔΩΜΑ ΠΙΝΑΚΑ ΕΛΕΓΧΟΥ]).
 - Το [ΚΛΕΙΔΩΜΑ ΠΙΝΑΚΑ ΕΛΕΓΧΟΥ] δεν είναι ενεργοποιημένο ή έχει απενεργοποιηθεί στο μενού.
 - Εξακολουθεί να μην αλλάζει παρόλο που πιάσατε παρατεταμένα το πλήκτρο SOURCE για τουλάχιστον 10 δευτερόλεπτα.

Στον παρακάτω κενό χώρο περιγράψτε αναλυτικά το πρόβλημά σας.

Πληροφορίες σχετικά με την εφαρμογή και το περιβάλλον όπου χρησιμοποιείται η συσκευή προβολής

Συσκευή προβολής

Αριθμός μοντέλου:

Σειριακός Αρ.:

Ημερομηνία αγοράς:

Χρόνος λειτουργίας μονάδας φωτισμού (ώρες):

Οικολογική λειτουργία: ΑΠΕΝΕΡΓ ΕΝΕΡΓ

Πληροφορίες για το σήμα εισόδου:

Συχνότητα οριζώντιου συγχρονισμού [] kHz

Συχνότητα κάθετου συγχρονισμού [] Hz

Πολικότητα συγχρονισμού H (+) (-)

V (+) (-)

Τύπος συγχρονισμού

Χωριστός Σύνθετος

Συγχρονισμός στο Πράσινο

Λυχνία ένδειξης STATUS:

Ανάβει σταθερά Πορτοκαλί Πράσινο

Αναβοσβήνει [] κύκλοι

Αριθμός μοντέλου τηλεχειριστηρίου:

Περιβάλλον εγκατάστασης

Μέγεθος οθόνης: ίντσες

Τύπος οθόνης: Λευκό ματ Χάντρες Πόλωση

Ευρεία γωνία Υψηλή αντίθεση

Απόσταση προβολής: πόδια/ίντσες/μέτρα

Προσανατολισμός: Εγκατάσταση επί οροφής Επιτραπέζιος

Σύνδεση σε πρίζα:

Συνδέεται απευθείας σε πρίζα τοίχου

Συνδέεται σε καλώδιο προέκτασης ή σε άλλη διάταξη (αριθμός συνδεδεμένων συσκευών _____)

Συνδέεται σε μπαλαντέζα ή σε άλλη διάταξη (αριθμός συνδεδεμένων συσκευών _____)

Υπολογιστής

Κατασκευαστής:

Αριθμός μοντέλου:

Φορητός υπολογιστής /Επιτραπέζιος

Φυσική ανάλυση:

Ρυθμός ανανέωσης:

Προσαρμογέας εικόνας:

Άλλο:

Εξοπλισμός βίντεο

VCR, συσκευή αναπαραγωγής Blu-ray, βιντεοκάμερα, βιντεοπαιχνίδι ή άλλο

Κατασκευαστής:

Αριθμός μοντέλου:

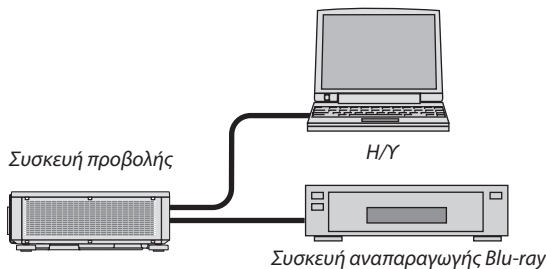

Καλώδιο σήματος

Βασικό καλώδιο της NEC ή άλλο κατασκευαστή;

Αριθμός μοντέλου: Μήκος: ίντσες/m

Ενισχυτής κατανομής

Αριθμός μοντέλου:

Μεταγωγέας

Αριθμός μοντέλου:

Προσαρμογέας

Αριθμός μοντέλου:

NEC