

Proiettore

PX803UL-WH/PX803UL-BK

Manuale dell'utente

- Apple, Mac, Mac OS, e MacBook sono marchi di Apple Inc. registrati negli Stati Uniti e in altri Paesi.
- Microsoft, Windows, Windows Vista, Internet Explorer, .NET Framework e PowerPoint sono marchi registrati o marchi di fabbrica di Microsoft Corporation negli Stati Uniti e/o in altri Paesi.
- MicroSaver è un marchio registrato di Kensington Computer Products Group, una divisione di ACCO Brands.
- Adobe, Adobe PDF, Adobe Reader e Acrobat sono marchi registrati o marchi di fabbrica di Adobe Systems Incorporated negli Stati Uniti e/o in altri Paesi.
- Virtual Remote Tool utilizza la libreria WinI2C/DDC, © Nicomsoft Ltd.
- HDMI, il logo HDMI e Interfaccia Multimediale ad Alta Definizione sono marchi o marchi registrati di HDMI Licensing LLC.



- DisplayPort e il Logo di Conformità DisplayPort sono marchi di fabbrica di proprietà di Video Electronics Standards Association.



- HDBaseT™ è un marchio di fabbrica di HDBaseT Alliance.



- DLP e BrilliantColor sono marchi di fabbrica di Texas Instruments.
- Il marchio commerciale PJLink è un marchio commerciale applicato per i diritti di marchio commerciale in Giappone, Stati Uniti d'America e altri paesi e aree.
- Wi-Fi®, Wi-Fi Alliance® e Wi-Fi Protected Access (WPA, WPA2)® sono marchi registrati da Wi-Fi Alliance.
- Blu-ray è un marchio della Blu-ray Disc Association
- CRESTRON e ROOMVIEW sono marchi registrati di Crestron Electronics Inc. negli Stati Uniti e in altri paesi.
- Ethernet è sia un marchio registrato che un marchio di Fuji Xerox Co., Ltd.
- Extron e XTP sono marchi registrati di RGB Systems, Inc. negli Stati Uniti.
- Altri nomi di prodotti o società menzionati nel presente manuale dell'utente possono essere marchi o marchi registrati dei rispettivi proprietari.
- Licenze software TOPPERS

Il prodotto include software sotto licenza TOPPERS.

Per maggiori informazioni su ciascun software, consultare il file "readme.pdf" inserito nella cartella "about TOPPERS" del CD-ROM in dotazione.

NOTE

- (1) La ristampa totale o parziale dei contenuti di questa guida non è consentita senza previa autorizzazione.
- (2) I contenuti della guida sono soggetti a cambiamenti senza preavviso.
- (3) Il presente manuale è stato elaborato con grande cura. Nonostante ciò, vi saremmo grati per comunicazioni riguardanti eventuali punti controversi, errori o omissioni.
- (4) Nonostante quanto stabilito nell'articolo (3), NEC declina qualsiasi responsabilità relativa a richieste di indennizzo per guadagni mancati o altre questioni considerate risultanti dall'utilizzo del proiettore.

Informazioni importanti

Precauzioni di sicurezza

Precauzioni

Leggere attentamente il manuale prima di utilizzare il proiettore NEC e tenerlo a portata di mano per poterlo consultare in caso di necessità.

ATTENZIONE



Per spegnere l'alimentazione, accertarsi di scollegare la spina dalla presa di alimentazione. La presa di alimentazione deve essere installata il più vicino possibile all'apparecchiatura, in una posizione facilmente accessibile.

ATTENZIONE



PER EVITARE SCOSSE ELETTRICHE, NON APRIRE L'INVOLUCRO. ALL'INTERNO SI TROVANO DEI COMPONENTI AD ALTA TENSIONE. PER OGNI RIPARAZIONE, RIVOLGERSI A PERSONALE QUALIFICATO.



Questo simbolo avverte l'utente che la tensione non isolata all'interno dell'unità può essere sufficiente per causare una scossa elettrica. Perciò è pericoloso entrare in contatto con le parti all'interno dell'unità.



Questo simbolo avverte l'utente di importanti informazioni che sono state fornite in relazione al funzionamento e alla manutenzione dell'unità.

Queste informazioni devono essere lette attentamente per evitare eventuali problemi.

AVVERTENZE: PER EVITARE INCENDI O SCOSSE ELETTRICHE, NON ESPORRE L'UNITÀ ALLA PIOGGIA O ALL'UMIDITÀ.

NON UTILIZZARE L'UNITÀ CON UNA PROLUNGA OPPURE NON INSERIRLA IN UNA PRESA FIN QUANDO TUTTI I CONNETTORI NON POSSONO ESSERE INSERITI A FONDO.

Smaltimento del prodotto usato



La legislazione EU applicata in ogni Stato membro prevede che i prodotti elettrici ed elettronici recanti questo simbolo (a sinistra) debbano essere smaltiti separatamente dai normali rifiuti domestici. Questo include i proiettori e relativi accessori elettrici. Per lo smaltimento, seguire le indicazioni delle autorità locali e/o rivolgersi al proprio rivenditore.

I prodotti utilizzati e raccolti vengono debitamente riciclati. Questo sforzo contribuirà a ridurre al minimo la quantità di rifiuti nonché l'impatto negativo sulla salute umana e sull'ambiente.

Il simbolo sui prodotti elettrici ed elettronici si riferisce soltanto agli attuali Stati membri dell'Unione europea.



UE: Il simbolo del cestino barrato implica che le batterie usate non debbano essere smaltite con i normali rifiuti. È previsto un sistema di raccolta separato per le batterie usate, che consente il trattamento e il riciclaggio corretto in base alla legislazione in vigore.

La direttiva UE 2006/66/EC prevede che le batterie debbano essere smaltite in modo corretto. Le batterie devono essere mantenute separate dai normali rifiuti e raccolte dal servizio di smaltimento locale.

Misure speciali importanti

Le istruzioni di sicurezza servono per garantire la lunga durata del proiettore e per evitare incendi e scosse elettriche. Si prega di leggerle attentamente e di prestare attenzione a tutte le avvertenze.

AVVERTENZE:



- Se il proiettore viene danneggiato, potrebbero fuoriuscire fluidi refrigeranti dalle parti interne. Qualora ciò dovesse accadere, spegnete immediatamente l'alimentazione CA del proiettore e contattate il vostro fornitore. **NON toccate e non bevete il fluido refrigerante.** Qualora i fluidi refrigeranti fossero ingoiati o entrino in contatto con gli occhi, contattate immediatamente un medico. Qualora tocchiate con le mani il fluido refrigerante, lavate bene le mani usando acqua corrente.

Installazione

- Non posizionare il proiettore nelle seguenti condizioni:
 - su un carrello, un sostegno o un tavolo instabili.
 - in prossimità di acqua, bagni o locali umidi.
 - soggetto a luce solare diretta, in prossimità di riscaldatori o apparecchiature che sprigionino calore.
 - in un ambiente polveroso, con fumo o vapore.
 - su un foglio di carta, un panno o un tappeto.
- Non installare e conservare il proiettore nelle seguenti circostanze. La mancata osservanza di ciò potrebbe causare dei malfunzionamenti.
 - In campi magnetici potenti
 - In ambienti con gas corrosivo
 - All'aperto
- Se si desidera installare il proiettore nel soffitto:
 - Non installare il proiettore da soli.
 - Il proiettore deve essere installato da tecnici qualificati per assicurarne un funzionamento corretto e per ridurre il rischio di lesioni personali.
 - Inoltre, il soffitto deve essere sufficientemente forte da sostenere il proiettore e l'installazione deve essere conforme alle norme di costruzione locali.
 - Consultare il proprio rivenditore per ulteriori informazioni.

AVVERTENZE

- Non utilizzare oggetti diversi dal copriobiettivo del proiettore per coprire l'obiettivo quando il proiettore è acceso. In caso contrario, l'oggetto può surriscaldarsi con la possibilità di causare un incendio o danni causati dal calore emesso dalla fonte di luce.
- Non appoggiare mai di fronte alla lente del proiettore oggetti suscettibili al calore. Farlo potrebbe causare la fusione del copriobiettivo dovuta al calore emesso dalla lampada.

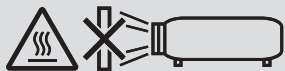

Questo proiettore può essere installato a qualsiasi angolazione a 360 ° verticalmente e orizzontalmente, tuttavia, la durata delle parti ottiche si riduce nel seguente stato di installazione:

- Quando il proiettore è installato con l'obiettivo rivolto verso il basso.
- Quando la ventola di aspirazione sul lato del proiettore è rivolta verso nell'installazione ritratta. (→ pagina 154)

Per l'installazione ritratta, installare il proiettore con la presa d'aria verso il basso. Osservare le precauzioni durante l'installazione ritratta.

* È necessario un supporto personalizzato per poterlo fissare al proiettore. (→ pagina 155)

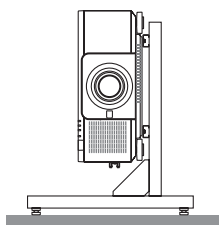

⚠️ Precauzioni per evitare incendi e scosse elettriche ⚠️

- Assicurarsi che la ventilazione sia sufficiente e che i fori di ventilazione non siano bloccati per prevenire l'accumulo di calore all'interno del proiettore. Lasciare abbastanza spazio fra il proiettore e una parete. (→ pagina xi)
- Non toccare la ventola di scarico sulla parte posteriore (vista dal lato anteriore) poiché può surriscaldarsi notevolmente quando il proiettore viene acceso o immediatamente dopo lo spegnimento. Parti del proiettore possono riscaldarsi momentaneamente se il proiettore viene spento dal tasto POWER o se l'alimentazione CA viene disconnessa durante il normale funzionamento del proiettore. Fare attenzione quando si solleva il proiettore.
- Evitare che oggetti estranei, quali graffette e pezzi di carta penetrino all'interno del proiettore. Non cercare di recuperare oggetti penetrati all'interno del proiettore. Non inserire oggetti di metallo, ad esempio un filo o un cacciavite, all'interno del proiettore. Se qualche oggetto dovesse penetrare all'interno del proiettore, scollegare immediatamente il proiettore e fare rimuovere l'oggetto da un tecnico del servizio di assistenza qualificato.
- Non posizionare nessun oggetto sulla parte superiore del proiettore.
- Non toccare la spina di alimentazione durante un temporale. Facendo ciò si possono causare scosse elettriche o incendi.
- Il proiettore è stato ideato per funzionare con un'alimentazione di 100-240V CA 50/60 Hz. Assicurarsi che l'alimentazione sia conforme a questi requisiti prima di utilizzare il proiettore.
- Non fissare l'obiettivo quando il proiettore è acceso. Potrebbe verificarsi un danno grave ai vostri occhi.
- Non guardare direttamente la fonte di luce utilizzando strumenti ottici (come lenti di ingrandimento e specchi). Potrebbe risultarne una minorazione visiva.
- Quando si accende il proiettore, assicurarsi che nessuno sia rivolto verso l'obiettivo nel percorso della luce emessa dal laser.



- Tenere tutti gli elementi, (lenti di ingrandimento, ecc.) lontano dal percorso di luce del proiettore. La luce proiettata dall'obiettivo è estesa, quindi qualsiasi tipo di oggetto anomalo che può reindirizzare la luce proveniente dall'obiettivo, può causare un risultato imprevisto, quale un incendio o lesioni agli occhi.
- Non appoggiare mai di fronte all'apertura di ventilazione oggetti suscettibili al calore. A seguito di ciò, l'oggetto potrebbe fondersi o si potrebbero riportare scottature alle mani a causa del calore che viene emesso dalla ventola di scarico.
- Maneggiare il cavo di alimentazione con cura. Un cavo di alimentazione danneggiato o consumato può causare scosse elettriche o incendi.
 - Non utilizzare cavi di alimentazione diversi da quello in dotazione con il proiettore.
 - Non piegare o tirare eccessivamente il cavo.
 - Non posizionare il cavo di alimentazione sotto il proiettore o altri oggetti pesanti.
 - Non coprire il cavo di alimentazione con altri materiali morbidi quali ad esempio tappeti.
 - Non riscaldare il cavo di alimentazione.
 - Non maneggiare la spina con mani bagnate.
- Spegner il proiettore, scollegare il cavo di alimentazione e contattare il personale di assistenza qualificato per effettuare il servizio di manutenzione nei seguenti casi:
 - Quando il cavo di alimentazione o la spina sono danneggiati o consumati.
 - Se del liquido è stato rovesciato sul proiettore o se quest'ultimo è stato esposto a pioggia o acqua.
 - Se il proiettore non funziona normalmente nonostante siano state seguite le istruzioni descritte nel presente manuale dell'utente.
 - Se il proiettore è caduto oppure l'unità è stata danneggiata.
 - Se il proiettore mostra un cambio sensibile nelle prestazioni, indicando necessità di manutenzione.
- Scollegare il cavo di alimentazione e qualsiasi altro cavo prima di trasportare il proiettore.
- Spegner il proiettore e scollegare il cavo di alimentazione prima di eseguire la pulizia dell'unità.
- Spegner il proiettore e scollegare il cavo di alimentazione se si prevede di non utilizzare il proiettore per un periodo di tempo prolungato.
- Quando si utilizza un cavo LAN:
Per ragioni di sicurezza, non collegare il connettore al cablaggio periferico di un apparecchio che potrebbe avere un voltaggio eccessivo.
- Non utilizzare un proiettore difettoso. Potrebbe essere causa non solo di scosse elettriche o incendi, ma anche di gravi danni alla vista.
- Non consentire ai bambini di azionare il proiettore da soli. Se il proiettore viene azionato da bambini, gli adulti devono controllare attentamente i bambini.

- Se si riscontrano danni o malfunzionamenti del proiettore, interrompere immediatamente l'uso e consultare il proprio rivenditore per la riparazione.
- Non far smontare, riparare e rimodellare mai dagli utenti finali. Se queste operazioni vengono eseguite da utenti finali, si potrebbero verificare gravi problemi per la sicurezza dell'utente.
- Consultare il proprio rivenditore per lo smaltimento del proiettore. Non smontare mai il proiettore prima di smaltirlo.

ATTENZIONE

- Tenere lontane le mani dalla zona di montaggio dell'obiettivo mentre si effettua uno spostamento dell'obiettivo. L'obiettivo in movimento potrebbe schiacciare le dita se non si segue questa precauzione.
- Non usare il piedino di inclinazione per scopi diversi da quelli originalmente intesi. Utilizzi non appropriati, come ad esempio afferrare il proiettore per il piedino regolabile o appenderlo alla parete, possono danneggiare il proiettore.
- Non spedire mai il proiettore nella custodia morbida mediante corriere o cargo. Il proiettore all'interno della custodia morbida potrebbe danneggiarsi.
- Selezionare [ALTO] nel modo ventilatore se il proiettore viene utilizzato per molti giorni consecutivi. (Dal menù, selezionare [IMPOST.] → [OPZIONI(1)] → [MODO VENTILATORE] → [MODO] → [ALTO]).
- Non scollegare il cavo di alimentazione dalla presa a muro o dal proiettore mentre il proiettore è acceso. Farlo può causare danni al terminale AC IN del proiettore e (o) alla spina della prolunga del cavo di alimentazione. Per interrompere l'alimentazione di corrente CA quando il proiettore è acceso, usare l'interruttore principale o una presa multipla dotata di un interruttore d'accensione e di un interruttore di sicurezza.
- Quando si sposta il proiettore, sono necessarie almeno due persone. Tentare di spostare il proiettore da soli potrebbe causare mal di schiena o altre lesioni.

Precauzioni sul trattamento dell'obiettivo opzionale

Quando si spedisce il proiettore dotato di obiettivo, rimuovere l'obiettivo prima dell'invio del proiettore. Attaccare sempre il tappo antipolvere all'obiettivo quando questo non è montato sul proiettore. L'obiettivo e il meccanismo di spostamento obiettivo potrebbero subire danni causati da un trattamento improprio durante il trasporto.

Quando si trasporta il proiettore non tenerlo dall'obiettivo.

Farlo potrebbe causare la rotazione dell'anello di messa a fuoco, portando alla caduta accidentale del proiettore.

Per il montaggio, la sostituzione e la pulizia dell'obiettivo, assicurarsi di spegnere il proiettore e scollegare il cavo di alimentazione. La mancata osservanza di tali istruzioni può causare lesioni oculari, scosse elettriche o ustioni.

Precauzioni durante l'installazione o la sostituzione dell'obiettivo venduto separatamente (TARATURA OBIETTIVO)

Dopo l'installazione o la sostituzione dell'unità obiettivo, premere il pulsante SHUTTER/CALIBRATION sull'unità principale o il pulsante INFO/L-CALIB. mentre si preme il pulsante CTL sul telecomando per eseguire [TARATURA OBIETTIVO]. (→ pagina 18, 118)

Eseguendo la [TARATURA OBIETTIVO], il campo di regolazione di zoom, messa a fuoco e spostamento della [MEMORIA OBIETTIVO] viene calibrato.

Contattare il proprio rivenditore per installare e sostituire l'obiettivo.

Precauzioni relative al telecomando

- Maneggiare il telecomando con cura.
- Se il telecomando si dovesse bagnare, asciugarlo immediatamente.
- Evitare eccessi di calore e umidità.
- Non mettere in corto, riscaldare o smontare le batterie.
- Non gettare le batterie nel fuoco.
- Se si ha intenzione di non utilizzare il telecomando per un lungo periodo di tempo, rimuovere le batterie.
- Controllare che la polarità delle batterie (+/-) sia allineata correttamente.
- Non usare batterie nuove e usate o tipi diversi di batterie insieme.
- Attenersi alle norme locali su come disporre delle batterie esaurite.

Modulo luce

1. Un modulo lampada contenente diversi diodi laser è in dotazione nel prodotto come sorgente di luce.
2. Questi diodi laser sono sigillati nel modulo luce. Nessuna manutenzione o riparazione è necessaria per ottenere le migliori prestazioni del modulo luce.
3. L'utente finale non è autorizzato a sostituire il modulo luce.
4. Contattare il distributore per sostituire il modulo luce e per ricevere ulteriori informazioni.

Cautela di sicurezza del laser

- Questo prodotto è classificato come Classe 1 di IEC60825-1 Terza edizione 2014-05.
Questo prodotto è classificato come Classe 3R di IEC60825-1 seconda Edizione 2007-03.
Inoltre è conforme ai requisiti standard di prestazione FDA delle norme 21 CFR 1040.10 e 1040.11 sui prodotti laser, fatta eccezione per le deroghe previste dalla Nota Laser N. 50 del 24 giugno 2007.
Rispettare le leggi e normative vigenti nel proprio Paese in relazione all'installazione e alla gestione del dispositivo.
- Diodi laser di colore blu: lunghezza d'onda 450–460 nm.
- Ampiezza impulso e intervallo di ripetizione: 0,74 ms, 240 Hz
- Potenza in uscita: 240 W
- Il modulo laser è in dotazione con questo prodotto.
L'uso di controlli o regolazioni di procedure diverse da quelle specificate nel seguente manuale possono risultare in una esposizione a radiazioni pericolose.

ATTENZIONE

- L'uso di controlli, regolazioni o prestazioni di procedure diverse da quelle specificate in questo manuale, può causare una pericolosa esposizione alle radiazioni.

ATTENZIONE – PRODOTTO LASER DI CLASSE 3R

LUCE LASER - EVITARE L'ESPOSIZIONE DIRETTA DEGLI OCCHI

Obiettivo applicabile: NP16FL/NP17ZL/NP18ZL/NP19ZL/NP20ZL/NP21ZL/NP31ZL

Angolo orizzontale H

Obiettivo	Zoom	
	Tele	Ampio
NP16FL	—	32,9
NP17ZL	15,5	21,7
NP18ZL	12,4	16,1
NP19ZL	7,7	12,7
NP20ZL	5,3	7,9
NP21ZL	3,4	5,4
NP31ZL	27,8	33,6

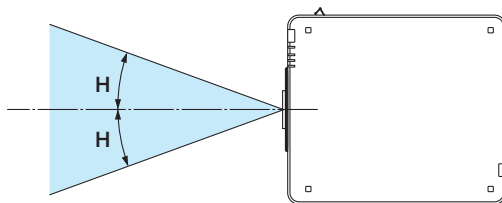

Angolo verticale V

Obiettivo	Zoom	
	Tele	Ampio
NP16FL	—	22,0
NP17ZL	9,8	14,0
NP18ZL	7,8	10,2
NP19ZL	4,8	8,0
NP20ZL	3,3	5,0
NP21ZL	2,1	3,4
NP31ZL	18,2	22,5

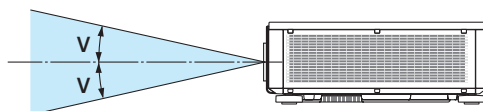

Obiettivo applicabile: NP39ML

Angolo orizzontale H

Obiettivo	Zoom	
	Tele	Ampio
NP39ML	—	52,8

Angolo verticale V

Obiettivo	Tele	Zoom	
		Ampio	
		V1	V2
NP39ML	—	9,68	21,52

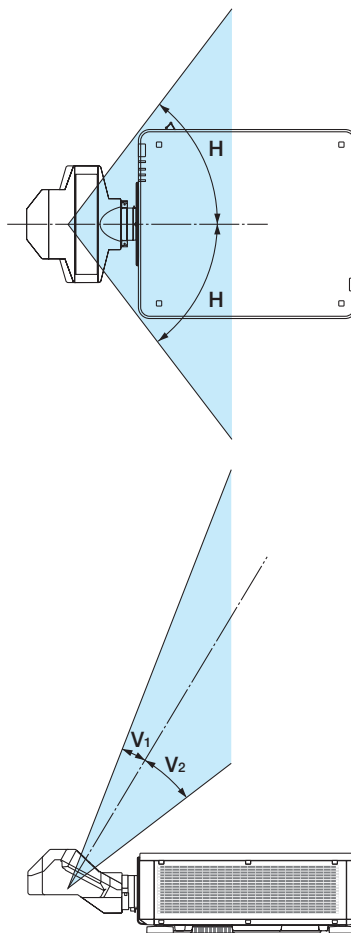

- L'etichetta di attenzione e le etichette esplicative dei PRODOTTI LASER CLASSE 3R sono attaccate nelle posizioni indicate di seguito.

Etichetta 1

	<p>CAUTION POSSIBLY HAZARDOUS OPTICAL RADIATION EMITTED FROM THIS PRODUCT. DO NOT STARE AT OPERATING LAMP. MAY BE HARMFUL TO THE EYES. RISK GROUP 2 IEC 62471:2006</p>	<p>VORSICHT Dieses Produkt strahlt eventuell gefährliche optische Strahlung aus. Schauen Sie nicht in die eingeschaltete Lampe. Dies kann Ihre Augen gefährden. RISIKOGRUPPE 2 IEC 62471:2006</p>	<p>MISE EN GARDE Rayonnement optique éventuellement dangereux émis par ce produit. Ne regardez pas fixement la lampe de fonctionnement. Cela peut être dangereux pour les yeux. GRUPE A RISQUE 2 IEC 62471:2006</p>
---	---	---	---

<p>ВНИМАНИЕ Возможно опасное оптическое излучение, излучаемое данным продуктом. Не смотрите пристально на рабочую лампу. Это может быть вредным для глаз. ГРУППА РИСКА 2 IEC 62471:2006</p>	<p>주의 이 제품에서 인체에 유해한 광학 방사선이 방출될 수 있습니다. 작동 램프를 직접 응시하지 마십시오. 눈에 해로울 수 있습니다. 위험군 2 IEC 62471:2006</p>
---	---

Etichetta 2

	<p>COMPLIES WITH 21 CFR 1040.10 AND 1040.11 EXCEPT FOR DEVIATIONS PURSUANT TO LASER NOTICE No. 50, DATED JUNE 24, 2007</p>
<p>LASER RADIATION AVOID DIRECT EYE EXPOSURE CLASS 3R LASER PRODUCT WAVE LENGTH: 450-460 nm MAX. PULSE ENERGY: 0.376mJ PULSE DURATION: 0.74 ms IEC/EN 60825-1:2007 CLASS 1 LASER PRODUCT IEC/EN 60825-1:2014</p>	<p>레이저 방사선 육안으로 쳐다보지 말 것 등급 3R 레이저 제품 파장: 450-460nm 최대 펄스 에너지: 0.376mJ 펄스 지속 시간: 0.74ms IEC/EN 60825-1:2007 등급 1 레이저 제품 IEC/EN 60825-1:2014</p>
<p>LASERSTRAHLUNG DIREKTE EXPOSITION DER AUGEN VERMEIDEN LASERPRODUKT DER KLASSE 3R WELLENLÄNGE: 450-460 nm MAX. PULSENERGIE: 0,376 mJ IMPULSDAUER: 0,74 ms IEC/EN 60825-1:2007 LASERPRODUKT DER KLASSE 1 IEC/EN 60825-1:2014</p>	
<p>RAYONNEMENT LASER ÉVITER D'EXPOSER DIRECTEMENT LES YEUX PRODUIT LASER DE CLASSE 3R LONGUEUR D'ONDE : 450-460 nm ÉNERGIE D'IMPULSION MAX. : 0,376 mJ DURÉE DE L'IMPULSION : 0,74 ms IEC/EN 60825-1:2007 PRODUIT LASER DE CLASSE 1 IEC/EN 60825-1:2014</p>	
<p>ЛАЗЕРНОЕ ИЗЛУЧЕНИЕ ИЗБЕГАЙТЕ ПРЯМОГО ВОЗДЕЙСТВИЯ НА ГЛАЗА ЛАЗЕРНОЕ ИЗДЕЛИЕ 3R КЛАССА ОПАСНОСТИ ДЛИНА ВОЛНЫ: 450-460 нм МАКС. ЭНЕРГИЯ ИМПУЛЬСА: 0,376 мДж ДЛИТЕЛЬНОСТЬ ИМПУЛЬСА: 0,74 мс IEC/EN 60825-1:2007 ЛАЗЕРНОЕ ИЗДЕЛИЕ 1 КЛАССА ОПАСНОСТИ IEC/EN 60825-1:2014</p>	

Etichetta 3

<p>LASER APERTURE LASERÖFFNUNG OUVERTURE LASER АПЕРТУРА ЛАЗЕРА 레이저 개구부</p>

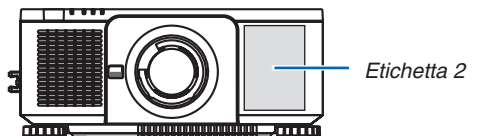
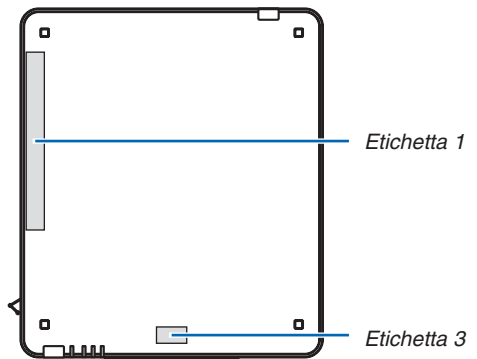

• Etichetta ID del produttore

(Per PX803UL-WH)

<p>NEC MODEL No.NP-PX803UL-WH 100-240V ~ 50/60Hz 9.6-4.0A</p>				<p>CAUTION ATTENTION</p> <p>: TO PREVENT ELECTRIC SHOCK, DO NOT OPEN TOP COVER. NO USER-SERVICEABLE PARTS INSIDE. : АТН DE PREVENIR UN CHOC ELECTRIQUE NE PAS ENLEVER LE COUVERCLE S'ADRESSER A UN REPARATEUR COMPETENT.</p>	
<p>THIS DEVICE COMPLIES WITH PART 15 OF THE FCC RULES, OPERATION IS SUBJECT TO THE FOLLOWING TWO CONDITIONS:(1) THIS DEVICE MAY NOT CAUSE HARMFUL INTERFERENCE, AND (2) THIS DEVICE MUST ACCEPT ANY INTERFERENCE RECEIVED, INCLUDING INTERFERENCE THAT MAY CAUSE UNDESIRABLE OPERATION.</p> <p>CAN ICES-3(A)/NMB-3(A)</p> <p>Complies with FDA performance standards for laser products except for deviations pursuant to Laser Notice No.50,dated June 24,2007. THIS CABINET IS CONSTRUCTED OF PLASTIC (PC).</p> <p>Contact address for EMEA NEC Display Solutions Europe GmbH Landshuter Allee 12-14 80637 Munich, Germany</p>		<p>제품명: 프로젝터 모델명: NP-PX803UL-WH 제조국가: 엘레바티오 디스플레이 시스템 (후방) 리미티드 입력전력: AC100-240V ~, 50/60Hz, 9.6-4.0A 생산일: 일련번호에 표기 인증 서비스 센터 전화 번호: 089-022-1155 (후방) ITX주식회사 *본 라벨과 전화번호는 국내 규정 내에서 적정한 목적으로만 사용되어야 합니다.</p> <p>Tegangan dan Frekuensi: 100-240V ~ 50/60Hz Produksi China</p>		<p>ВНИМАНИЕ</p> <p>: ВО ИЗБЕЖАНИЕ УДАРА ЭЛЕКТРИЧЕСКИМ ТОКОМ НЕ ОТКРЫВАЙТЕ ВЕРХНЮЮ КРЫШКУ. ВНУТРИ НЕТ ДЕТАЛЕЙ, ОБСЛУЖИВАЕМЫХ ПОЛЬЗОВАТЕЛЕМ.</p> <p>주의</p> <p>: 전기충격 방지를 위해 캐비닛을 열지 마십시오. 내부에는 사용자를 위한 서비스가능 부품이 들어있지 않습니다.</p> <p>WARNING</p> <p>: TO REDUCE THE RISK OF FIRE OR ELECTRIC SHOCK, DO NOT EXPOSE THIS APPLIANCE TO RAIN OR MOISTURE.</p> <p>AVERTISSEMENT</p> <p>: POUR EVITER UN FEU OU UN RISQUE D' ELECTROCUTION NE PAS EXPOSER CET ENSEMBLE A LA PLUIE OU A L'HUMIDITE.</p> <p>ПРЕДУПРЕЖДЕНИЕ</p> <p>: ДЛЯ СНИЖЕНИЯ РИСКА ВОЗГОРАНИЯ ИЛИ УДАРА ЭЛЕКТРИЧЕСКИМ ТОКОМ НЕ ПОДВЕРГАЙТЕ ДАННОЕ ИЗДЕЛИЕ ВОЗДЕЙСТВИЮ ДОЖДЯ ИЛИ ВЛАГИ.</p> <p>경고</p> <p>: 화재나 전기충격 위험을 줄이려면 비나 습기에 제품을 노출시키지 마십시오.</p> <p>HINWEIS</p> <p>: ZUR TRENNUNG VOM NETZ IST DER NETZSTECKER AUS DER STECKDOSE ZU ZIEHEN!</p>	
				<p>NEC Display Solutions, Ltd. 4-28, Mita 1-chome, Minato-ku, Tokyo, Japan MADE IN CHINA</p>	

(Per PX803UL-BK)

<p>NEC MODEL No.NP-PX803UL-BK 100-240V ~ 50/60Hz 9.6-4.0A</p>				<p>CAUTION ATTENTION</p> <p>: TO PREVENT ELECTRIC SHOCK, DO NOT OPEN TOP COVER. NO USER-SERVICEABLE PARTS INSIDE. : АТН DE PREVENIR UN CHOC ELECTRIQUE NE PAS ENLEVER LE COUVERCLE S'ADRESSER A UN REPARATEUR COMPETENT.</p>	
<p>THIS DEVICE COMPLIES WITH PART 15 OF THE FCC RULES, OPERATION IS SUBJECT TO THE FOLLOWING TWO CONDITIONS:(1) THIS DEVICE MAY NOT CAUSE HARMFUL INTERFERENCE, AND (2) THIS DEVICE MUST ACCEPT ANY INTERFERENCE RECEIVED, INCLUDING INTERFERENCE THAT MAY CAUSE UNDESIRABLE OPERATION.</p> <p>CAN ICES-3(A)/NMB-3(A)</p> <p>Complies with FDA performance standards for laser products except for deviations pursuant to Laser Notice No.50,dated June 24,2007. THIS CABINET IS CONSTRUCTED OF PLASTIC (PC).</p> <p>Contact address for EMEA NEC Display Solutions Europe GmbH Landshuter Allee 12-14 80637 Munich, Germany</p>		<p>제품명: 프로젝터 모델명: NP-PX803UL-BK 제조국가: 엘레바티오 디스플레이 시스템 (후방) 리미티드 입력전력: AC100-240V ~, 50/60Hz, 9.6-4.0A 생산일: 일련번호에 표기 인증 서비스 센터 전화 번호: 089-022-1155 (후방) ITX주식회사 *본 라벨과 전화번호는 국내 규정 내에서 적정한 목적으로만 사용되어야 합니다.</p> <p>Tegangan dan Frekuensi: 100-240V ~ 50/60Hz Produksi China</p>		<p>ВНИМАНИЕ</p> <p>: ВО ИЗБЕЖАНИЕ УДАРА ЭЛЕКТРИЧЕСКИМ ТОКОМ НЕ ОТКРЫВАЙТЕ ВЕРХНЮЮ КРЫШКУ. ВНУТРИ НЕТ ДЕТАЛЕЙ, ОБСЛУЖИВАЕМЫХ ПОЛЬЗОВАТЕЛЕМ.</p> <p>주의</p> <p>: 전기충격 방지를 위해 캐비닛을 열지 마십시오. 내부에는 사용자를 위한 서비스가능 부품이 들어있지 않습니다.</p> <p>WARNING</p> <p>: TO REDUCE THE RISK OF FIRE OR ELECTRIC SHOCK, DO NOT EXPOSE THIS APPLIANCE TO RAIN OR MOISTURE.</p> <p>AVERTISSEMENT</p> <p>: POUR EVITER UN FEU OU UN RISQUE D' ELECTROCUTION NE PAS EXPOSER CET ENSEMBLE A LA PLUIE OU A L'HUMIDITE.</p> <p>ПРЕДУПРЕЖДЕНИЕ</p> <p>: ДЛЯ СНИЖЕНИЯ РИСКА ВОЗГОРАНИЯ ИЛИ УДАРА ЭЛЕКТРИЧЕСКИМ ТОКОМ НЕ ПОДВЕРГАЙТЕ ДАННОЕ ИЗДЕЛИЕ ВОЗДЕЙСТВИЮ ДОЖДЯ ИЛИ ВЛАГИ.</p> <p>경고</p> <p>: 화재나 전기충격 위험을 줄이려면 비나 습기에 제품을 노출시키지 마십시오.</p> <p>HINWEIS</p> <p>: ZUR TRENNUNG VOM NETZ IST DER NETZSTECKER AUS DER STECKDOSE ZU ZIEHEN!</p>	
				<p>NEC Display Solutions, Ltd. 4-28, Mita 1-chome, Minato-ku, Tokyo, Japan MADE IN CHINA</p>	

Posizione dell'etichetta ID del produttore

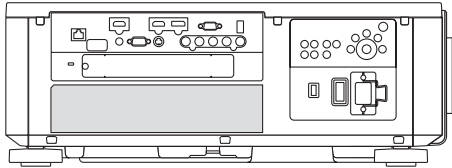

In merito al copyright delle immagini proiettate:

L'uso del proiettore per scopi commerciali oppure per visioni pubbliche, ad esempio in bar o in hotel, e l'uso delle funzioni di compressione o espansione dell'immagine con le seguenti funzioni possono comportare la violazione della legge sui diritti d'autore.

[RAPPORTO ASPETTO], [TRAPEZIO], Comandi di ingrandimento o simili.

Precauzioni per la salute degli utenti che visualizzano immagini 3D

Prima dell'utilizzo, assicurarsi di leggere le precauzioni per la salute che si trovano nel manuale dell'utente fornito con gli occhiali 3D o con i contenuti compatibili 3D, come ad esempio dischi Blu-ray, video giochi, file video del computer e simili.

Per evitare effetti negativi, attenersi alle seguenti istruzioni:

- Non usare occhiali 3D per vedere materiale diverso dalle immagini 3D.
- Lasciare una distanza di 2 m o maggiore tra lo schermo e un utente. La visione di immagini 3D da una distanza troppo ravvicinata può affaticare gli occhi.
- Evitare di guardare immagini 3D per un lungo periodo di tempo. Prendere una pausa di almeno 15 minuti dopo ogni ora di visione.
- Se voi o uno dei vostri familiari avete presentato casi di epilessia in passato, rivolgersi a un medico prima di guardare immagini 3D.
- Durante la visione di immagini 3D, se si avvertono malori quali nausea, capogiri, mal di testa, affaticamento degli occhi, vista offuscata, convulsioni e intorpidimento, interrompere la visione. Se i sintomi persistono, rivolgersi ad un medico.
- Consente di visualizzare le immagini 3D dalla parte anteriore dello schermo. La visione da una posizione angolata può provocare fatica o affaticamento degli occhi.

Funzione di gestione alimentazione

Allo scopo di mantenere basso il consumo di energia, le seguenti funzioni di gestione dell'alimentazione (1) e (2) sono state impostate al momento della spedizione dalla fabbrica. Si prega di visualizzare il menù sullo schermo e cambiare le impostazioni (1) e (2) in base al fine di utilizzo del proiettore.

1. MODO DI ATTESA (Preimpostazione di fabbrica: NORMALE)

- Quando [NORMALE] viene selezionato per [MODO DI ATTESA], i seguenti connettori e funzioni non funzionano:
Connettore HDMI OUT, porta T Ethernet/HDBase, porta USB, funzioni LAN, funzione di Avviso posta
(→ pagina 134)

2. SPEGNIM. AUTOM. ATT. (preimpostazione di fabbrica: 1 ora)

- Quando [1:00] è selezionato per [SPEGNIM. AUTOM. ATT.], è possibile abilitare il proiettore allo spegnimento automatico in 1 ora se non viene ricevuto alcun segnale da nessun ingresso o non viene eseguita alcuna azione.
(→ pagina 135)

Distanze per l'installazione del proiettore

Lasciare ampio spazio fra il proiettore e gli oggetti circostanti, come mostrato di seguito.

L'aria ad alta temperatura che fuoriesce dal dispositivo potrebbe essere risucchiata nuovamente all'interno del dispositivo.

Evitare di installare il proiettore in un luogo dove lo spostamento d'aria dal HVAC è diretto verso il proiettore.

L'aria riscaldata dal HVAC potrebbe essere aspirata all'interno dalla ventola di aspirazione del proiettore. Se ciò dovesse accadere, la temperatura all'interno del proiettore diverrebbe troppa alta, causando lo spegnimento del proiettore da parte del protettore del surriscaldamento.

- Per quanto riguarda la proiezione ritratto, fare riferimento a "Proiezione ritratto" a pagina 154.

Esempio 1 – Se vi sono pareti su entrambi i lati del proiettore.

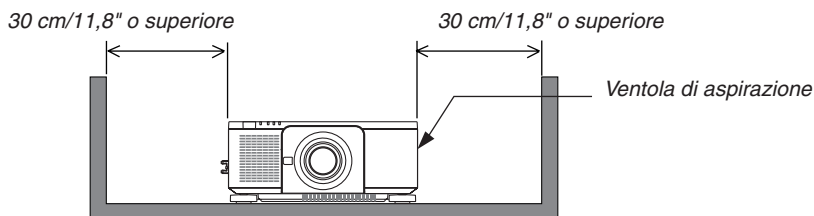

NOTA:

Lo schema mostra la giusta distanza necessaria per i lati anteriore, posteriore e superiore del proiettore.

Esempio 2 – Se vi è una parete dietro il proiettore.

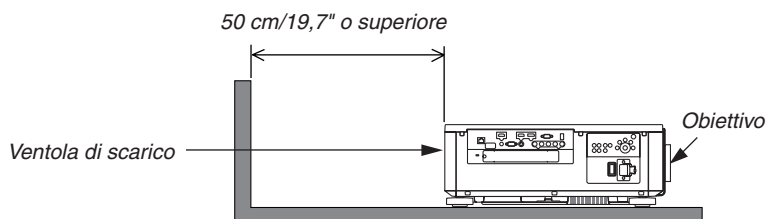

NOTA:

Lo schema mostra la giusta distanza necessaria per i lati destro, sinistro e superiore del proiettore.

Sommario

Informazioni importanti	i
1. Introduzione	1
1 Che cosa contiene la scatola?	1
2 Introduzione al proiettore	3
Congratulazioni per avere acquistato il proiettore	3
Generale	3
Fonte luminosa · Luminosità	3
Installazione	3
Video	4
Rete	4
Risparmio energetico	4
Informazioni sul presente manuale dell'utente	5
3 Denominazione delle parti del proiettore	6
Anteriore/Alto	6
Posteriore	7
Pannello controlli/indicatore	8
Funzioni dei terminali	9
4 Denominazione delle parti del telecomando	10
Installazione della batteria	11
Precauzioni relative al telecomando	11
Campo operativo per il telecomando senza fili	12
Utilizzo del telecomando in azionamento cablato	12
2. Proiezione di un'immagine (operazione di base)	13
1 Flusso di proiezione di un'immagine	13
2 Collegamento del computer/collegamento del cavo di alimentazione	14
Utilizzo dei cavi di alimentazione in dotazione	15
Utilizzo del fermo del cavo di alimentazione	16
3 Accensione del proiettore	17
Taratura obiettivo	18
Nota sulla schermata Avvio (schermata di selezione lingua del menu)	19
4 Selezione di una fonte	20
Selezione del computer o della fonte video	20
5 Regolazione della dimensione e della posizione dell'immagine	22
Regolazione della posizione verticale di un'immagine proiettata (spostamento obiettivo)	23
Messa a fuoco	26
Zoom	31
Regolazione del piedino di inclinazione	32
6 Ottimizzazione automatica del segnale del computer	33
Regolazione dell'immagine utilizzando la funzione di autoallineamento	33
7 Spegnimento del proiettore	34
8 Dopo l'uso	35
3. Funzioni utili	36
1 Spegnere la luce del proiettore (OTTURATORE OBIETTIVO)	36
2 Spegnimento dell'immagine	36

③	Spegnimento del menu a schermo (tacitazione schermo)	36
④	Fermo immagine.....	37
⑤	Ingrandimento di un'immagine	38
⑥	Modifica di MODO LUCE/Controllo dell'effetto del risparmio energetico usando MODO LUCE [MODO LUCE]	39
	Controllo dell'effetto del risparmio energetico [ANALIZZATORE DI CO2]	41
⑦	Correzione della distorsione trapezoidale orizzontale e verticale [CORREZIONE ANGOLARE].....	42
⑧	Come evitare l'utilizzo non autorizzato del proiettore [SICUREZZA].....	45
⑨	Proiezione di video 3D.....	48
	Procedura per guardare video 3D utilizzando questo proiettore.....	48
	Quando i video non possono essere visualizzati in 3D.....	51
⑩	Controllo del proiettore tramite un browser HTTP	52
⑪	Salvataggio delle modifiche apportate a spostamento obiettivo, zoom e messa a fuoco [MEMORIA OBIETTIVO].....	58
	Per memorizzare i valori regolati in [RIF. MEMORIA OBIETTIVO]:.....	59
	Per richiamare i valori regolati da [RIF. MEMORIA OBIETTIVO]:	61
4.	Proiezione multi schermo	64
①	Cosa può essere fatto utilizzando la proiezione multi schermo.....	64
	Caso 1. Utilizzo di un singolo proiettore per proiettare due tipi di video [PIP/ PICTURE PER IMMAGINE].....	64
	Caso 2. Utilizzo di quattro proiettori (risoluzione: WUXGA) per proiettare video con risoluzione di 2560 × 1600 pixel [COPERTURA]	65
	Cosa notare quando si installano i proiettori.....	67
②	Visualizzazione contemporanea di due immagini.....	68
	Proiezione di due schermate	69
	Commutazione del display principale con il display secondario e viceversa	70
	Limitazioni	71
③	Visualizzazione di un'immagine utilizzando [SFUMATURA MARGINE].....	72
	Impostazione della sovrapposizione di schermi di proiezione	73
	Regolazione del livello nero	76
5.	Utilizzo del menu a schermo	78
①	Utilizzo dei menu	78
②	Elementi del menu.....	79
③	Elenco delle voci dei menu.....	80
④	Descrizioni e funzioni del menu [INGRESSO].....	86
	HDMI.....	86
	DisplayPort.....	86
	BNC	86
	BNC(V.COM).....	86
	BNC(Y/C).....	86
	COMPUTER	86
	HDBaseT	86
	SLOT.....	86
	LISTA DI INSERIM.....	86
	MODO TEST.....	86

5	Descrizioni e funzioni del menu [REGOLAZ.].....	90
	[REGOLAZIONE IMMAGINE].....	90
	[OPZIONI IMMAGINE].....	94
	[VIDEO].....	98
	[IMPOSTAZIONI 3D].....	100
	Utilizzo della funzione Memoria obiettivo [MEMORIA OBIETTIVO].....	101
6	Descrizioni e funzioni del menu [DISPL]	103
	[PIP/PICTURE PER IMMAGINE].....	103
	[CORREZIONE GEOMETRICA].....	105
	[SFUMATURA MARGINE]	109
	[MULTI SCHERMO]	110
7	Descrizioni e funzioni del menu [IMPOST.]	112
	[MENU]	112
	[INSTALLAZIONE(1)]	114
	[INSTALLAZIONE(2)]	117
	[CONTROLLO].....	119
	[IMPOSTAZIONI DI RETE]	127
	[OPZIONI FONTE].....	132
	[OPZIONI ALIMENTAZIONE].....	134
	Ritorno alle impostazioni di fabbrica [AZZERA]	136
8	Descrizioni e funzioni del menu [INFO]	137
	[TEMPO DI UTILIZZO].....	137
	[FONTE(1)]	137
	[FONTE(2)]	138
	[FONTE(3)]	138
	[FONTE(4)]	138
	[LAN CABLATA]	139
	[VERSIONE(1)].....	139
	[ALTRI]	139
	[HDBaseT]	140
6. Connessione ad altri apparecchi		141
1	Montaggio di un obiettivo (venduto separatamente).....	141
	Montaggio dell'obiettivo	141
	Rimozione dell'obiettivo	142
2	Esecuzione dei collegamenti.....	143
	Collegamento segnale RGB analogico	143
	Collegamento segnale digitale RGB.....	144
	Collegamento di un monitor esterno.....	147
	Collegamento del lettore Blu-ray o di un altro dispositivo AV.....	148
	Collegamento ingresso component	149
	Collegamento ingresso HDMI	150
	Collegamento di una fotocamera per documenti	151
	Collegamento a una LAN cablata	152
	Collegamento a un dispositivo di trasmissione HDBaseT (disponibile in commercio)	153
	Proiezione ritratto (posizionamento verticale).....	154
	Impilamento proiettori	156
7. Manutenzione		159

❶ Pulizia dell'obiettivo	159
❷ Pulizia dell'involucro	159
8. Software di assistenza utente	160
❶ Ambiente operativo per il software incluso nel CD-ROM.....	160
Nomi e funzioni dei programmi software in bundle	160
Servizio di download.....	160
❷ Installazione di software	161
Installazione di software Windows	161
❸ Controllo del proiettore tramite la LAN (Virtual Remote Tool).....	164
Collegare il proiettore a una rete LAN.....	165
❹ Controllo del proiettore tramite una LAN (PC Control Utility Pro 4/Pro 5)	167
9. Appendice	171
❶ Distanza di proiezione e dimensioni dello schermo	171
Tipi di obiettivo e distanza di proiezione	171
Tabelle delle dimensioni schermo	173
Campo spostamento obiettivo	174
❷ Montaggio della scheda opzionale (venduta separatamente).....	175
❸ Elenco dei segnali di ingresso compatibili	177
❹ Specifiche tecniche.....	180
Cavo di alimentazione.....	183
❺ Dimensioni dell'involucro	184
❻ Assegnazioni pin e nomi segnale dei principali terminali	185
❼ Risoluzione dei problemi	187
Messaggi dell'indicatore.....	187
Problemi comuni e soluzioni	189
Se non è presente alcuna immagine o se l'immagine non è visualizzata correttamente.....	191
❽ Codici PC Control e collegamento del cavo	192
❾ Elenco di controllo per la risoluzione dei problemi	193

1. Introduzione

1 Che cosa contiene la scatola?

Assicurarsi che la scatola contenga tutti gli oggetti indicati. Se mancano dei componenti, rivolgersi al proprio rivenditore. Conservare la scatola originale e i materiali di imballaggio nel caso sia necessario spedire il proiettore.

Proiettore

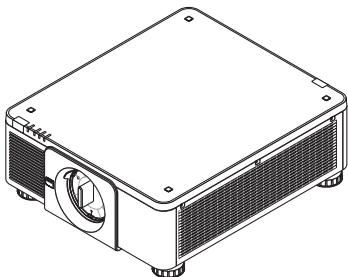

Tappo antipolvere per l'obiettivo

* Il proiettore viene spedito senza obiettivo. Per i tipi di obiettivo e le distanze di proiezione, fare riferimento a pagina 171.



Telecomando
(7N901041)

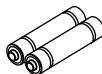

Batterie alcaline AA
(x2)



Vite antifurto obiettivo
(79TM1071)

Questa vite rende difficile la rimozione dell'obiettivo montato sul proiettore. (→ pagina 142)

Cavo di alimentazione x 3

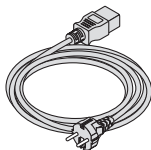

(79TM1021)

Per Europa/Asia/Sud America

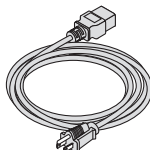

(79TQ1001 per CA 120 V)

Per il Nord America

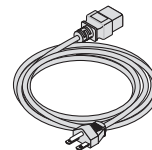

(79TQ1011 per CA 200 V)

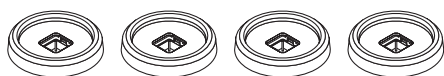

4 supporti per impilamento (79TM1101)

Quando si impilano proiettori (doppio impilamento), il piedino di inclinazione del proiettore superiore sarà posizionato su questi supporti per impilamento. (→ pagina 157)

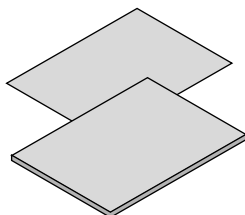

- Informazioni importanti (7N8N6631)
- Guida Impost. rapida (7N8N6641)
- Adesivo di sicurezza (Utilizzare questo adesivo quando è impostata la password di sicurezza.)

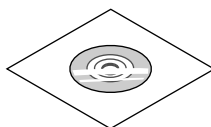

CD-ROM proiettore NEC
Manuale dell'utente (PDF) e
utility
(7N952341)

Solo per l'America del Nord

Garanzia limitata

Per i clienti europei:

Le nostre attuali condizioni di garanzia valide sono disponibili sul nostro sito Web:

www.nec-display-solutions.com

Fissaggio/rimozione del coperchio antipolvere

Per rimuovere il coperchio antipolvere dal proiettore, premere la linguetta in alto a sinistra verso l'esterno e tirare la manopola al centro del coperchio.

Per montare il coperchio antipolvere sul proiettore, posizionare il fermo nella parte inferiore del coperchio antipolvere e posizionarlo nell'apertura del proiettore con il punto del segno del triangolo (▽) rivolto verso il basso ((① nella figura qui sotto), quindi premere l'estremità superiore del coperchio antipolvere contro il proiettore per sistemare i fermi nello slot frizione tirando la maniglia ((② nella figura di seguito).

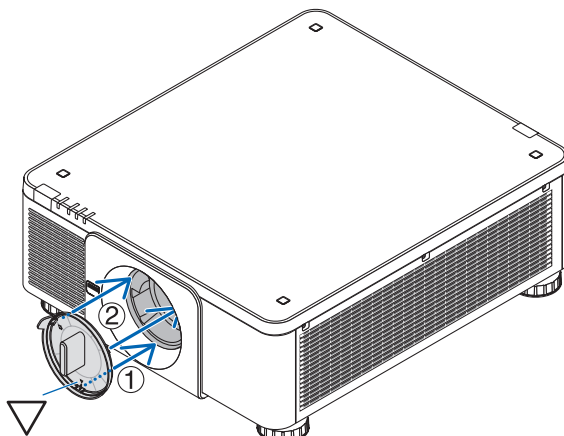
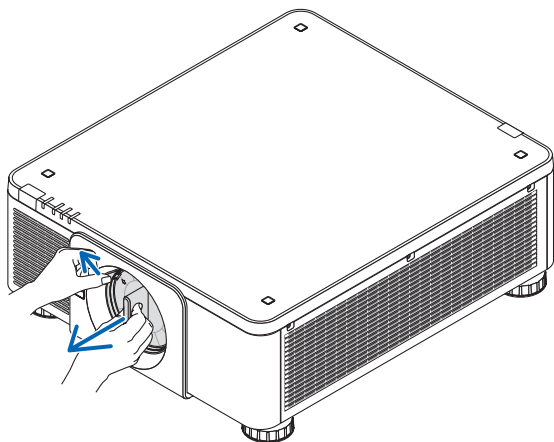

2 Introduzione al proiettore

In questa sezione viene descritto il nuovo proiettore nonché le funzioni e i controlli.

Congratulazioni per avere acquistato il proiettore

Questo proiettore è uno dei migliori in assoluto attualmente disponibili sul mercato. Il proiettore consente di proiettare immagini precise fino a 500 pollici di diametro (misurati diagonalmente) da PC o computer Mac (desktop o notebook), videoregistratore, lettore Blu-ray o fotocamera per documenti.

È possibile porre il proiettore su un tavolo o un carrello, utilizzarlo per proiettare immagini da dietro lo schermo, inoltre può essere montato al soffitto in modo permanente*¹. Il telecomando può essere utilizzato senza fili.

*¹ Non tentare di montare da soli il proiettore su un soffitto.

Il proiettore deve essere installato da tecnici qualificati per assicurarne il corretto funzionamento e ridurre il rischio di lesioni personali.

Inoltre, il soffitto deve essere sufficientemente resistente da sostenere il proiettore, e l'installazione deve essere eseguita in conformità alle norme di costruzione locali. Per ulteriori informazioni, rivolgersi al proprio rivenditore.

Generale

• Proiettore a chip singolo DLP ad alta risoluzione e alta luminosità

Realizzato per proiettare l'immagine ad una risoluzione di 1920 × 1200 pixel (WUXGA), con un rapporto aspetto 16:10 e ad una luminosità di 8.000 lumen.

Fonte luminosa • Luminosità

• Un diodo laser a lunga durata è in dotazione con il modulo lampada

Il prodotto può essere azionato a basso costo poiché la fonte luminosa laser può essere utilizzata per un lungo periodo di tempo senza richiedere sostituzione o manutenzione.

• È possibile regolare la luminosità all'interno di un vasto campo

A differenza delle fonti luminose ordinarie, la luminosità può essere regolata dal 20 al 100% in incrementi di 1%.

• Modalità [LUMINOSITÀ COSTANTE]

Normalmente la luminosità diminuisce con l'uso, ma selezionando la modalità [LUMINOSITÀ COSTANTE], i sensori all'interno del proiettore rilevano e automaticamente regolano l'uscita, mantenendo così la luminosità costante per l'intera durata del modulo luce.

Tuttavia, se l'uscita della luminosità è impostata al massimo, la luminosità si riduce con l'uso.

Installazione

• Una vasto campo di obiettivi opzionali selezionabili secondo il luogo di installazione

Questo proiettore supporta 8 tipi di obiettivi opzionali, fornendo una selezione di obiettivi adatti a una varietà di luoghi d'installazione e metodi di proiezione.

Inoltre, gli obiettivi possono essere montati e rimossi in un solo tocco.

Si noti che nessun obiettivo viene montato al momento della spedizione dalla fabbrica. Acquistare separatamente gli obiettivi opzionali.

• Il proiettore può essere installato a qualsiasi angolazione entro il campo verticale e orizzontale di 360 °, tuttavia, la durata delle parti ottiche si riduce nel seguente stato di installazione:

- Quando il proiettore è installato con l'obiettivo rivolto verso il basso.
- Quando la presa d'aria sul proiettore è rivolta verso il basso nell'installazione. (Vedere pagina [154](#))

• Doppia impilazione per proiezione in uscita ad alta luminosità

Impilando 2 proiettori, è possibile ottenere un aumento di luminosità su un grande schermo.

• Controllo di alimentazione dell'obiettivo per una regolazione veloce e facile

Utilizzando i tasti sul proiettore o sul telecomando, è possibile regolare lo zoom, la messa a fuoco e la posizione (spostamento obiettivo).

Video

- **Vasta gamma di connettori di ingresso/uscita (HDMI, DisplayPort, BNC, HDBaseT, ecc.) e altoparlante monofonico integrato**

Il proiettore è dotato di una varietà di connettori di ingresso/uscita: HDMI, DisplayPort, BNC (5-core), computer (analogico), HDBaseT, ecc.

I terminali in entrata/uscita HDMI e il terminale in entrata DisplayPort del proiettore supportano HDCP.

HDBaseT, promosso e avanzato da HDBaseT Alliance, è una tecnologia di connettività elettronica di consumo (CE) e commerciale.

- **Slot per scheda opzionale**

Questo proiettore è dotato di uno slot per schede opzionali (venduto separatamente).

- **Display simultaneo di 2 immagini (PIP/PICTURE PER IMMAGINE)**

Due immagini possono essere proiettate simultaneamente con un singolo proiettore.

Ci sono due tipi di layout per le due immagini: "immagine-in-immagine" (PIP) in cui un'immagine secondaria viene visualizzata sull'immagine principale, e "immagine per immagine" (IMMAGINE PER IMMAGINE) in cui le immagini principale e secondaria vengono visualizzate una di fianco all'altra.

- **Proiezione multi schermo utilizzando proiettori multipli**

Questo proiettore è dotato di terminali di entrata e uscita HDMI multipli che possono collegare diversi proiettori in una catena digitale. Dividendo e proiettando l'immagine ad alta risoluzione su ciascun proiettore, si può ottenere un'immagine di alta qualità.

Inoltre, i bordi delle schermate vengono uniformati utilizzando una funzione di sfumatura margine.

- **Supporta il formato 3D HDMI**

Questo proiettore può essere usato per guardare video in 3D utilizzando occhiali 3D attivi con otturatore e trasmettitori 3D disponibili in commercio che supportano Xpand 3D.

Rete

- **Conveniente utility (software di assistenza utente) fornita come standard**

Le tre utility memorizzate nel CD-ROM del proiettore NEC incluso (Virtual Remote Tool, PC Control Utility Pro 4 (per Windows) e PC Control Utility Pro 5 (per Mac OS)) possono essere utilizzate.

- **CRESTRON ROOMVIEW compatibile**

Questo proiettore supporta CRESTRON ROOMVIEW, consentendo a più dispositivi collegati alla rete di essere gestiti da un computer o da un'unità di controllo.

Risparmio energetico

- **Design a risparmio energetico con un consumo nel modo di attesa di 0,27 watt o inferiore**

Quando il modo di attesa del menu a schermo viene impostato su "NORMALE", il consumo nel modo di attesa è di 0,27 watt o inferiore.

0,18 watt con tensione di alimentazione pari a 100 V-130 V CA e 0,27 watt con tensione di alimentazione pari a 200 V-240 V CA.

- **"MODO LUCE" per un basso consumo energetico e display "Analizzatore di CO₂"**

Il proiettore è dotato di un "MODO LUCE" per ridurre il consumo durante l'uso. Inoltre, l'effetto di risparmio energetico quando è impostato il MODO LUCE viene convertito nella quantità ridotta di emissioni di CO₂ e questo viene indicato nel display messaggio di conferma visualizzato quando viene spenta l'alimentazione e su "Informazioni" nel menu a schermo (ANALIZZATORE DI CO₂).

Informazioni sul presente manuale dell'utente

Il modo più rapido per iniziare a utilizzare l'unità è fare le cose con calma e nel modo corretto fin dall'inizio. Prendersi il tempo necessario per sfogliare il manuale dell'utente. Questo potrà far risparmiare tempo successivamente. All'inizio di ciascuna sezione del manuale vi è una panoramica. Se la sezione non è rilevante per il momento, la si può saltare.

3 Denominazione delle parti del proiettore

Anteriore/Alto

L'obiettivo viene venduto separatamente. La descrizione qui di seguito presuppone che sia montato l'obiettivo NP18ZL.

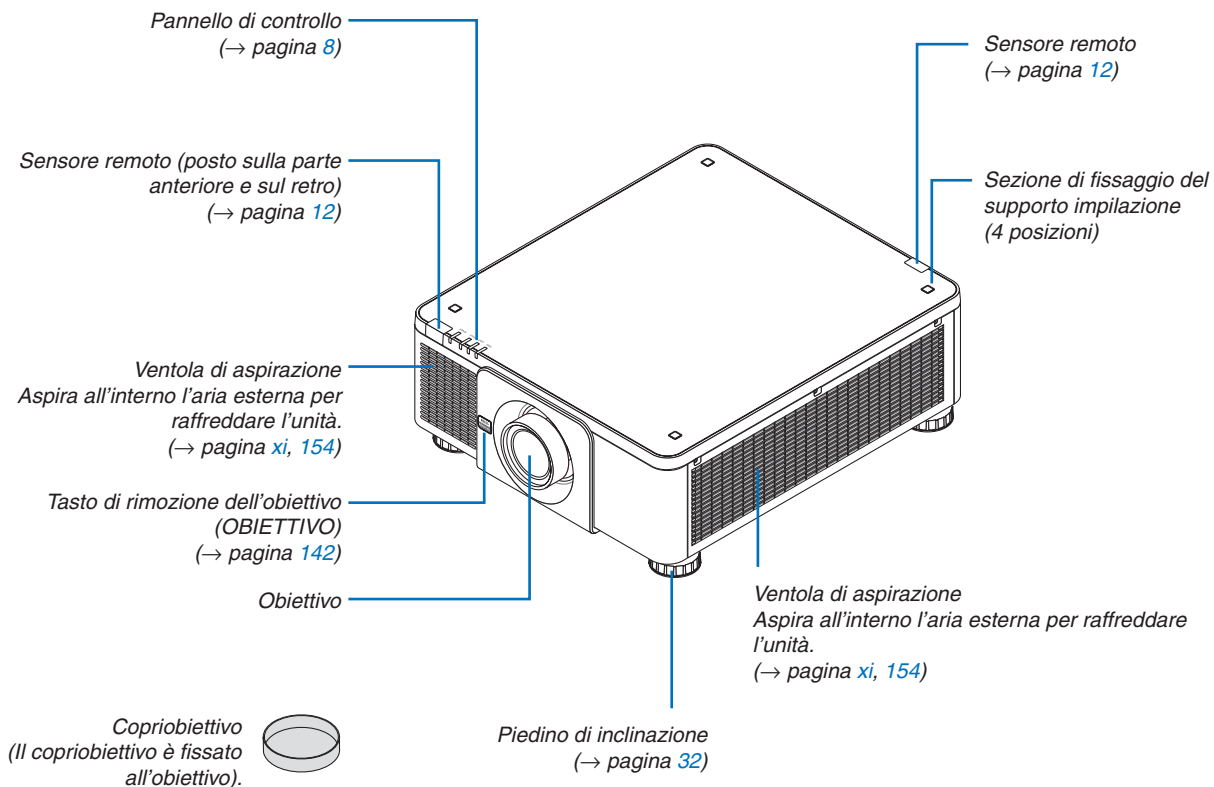

Posteriore

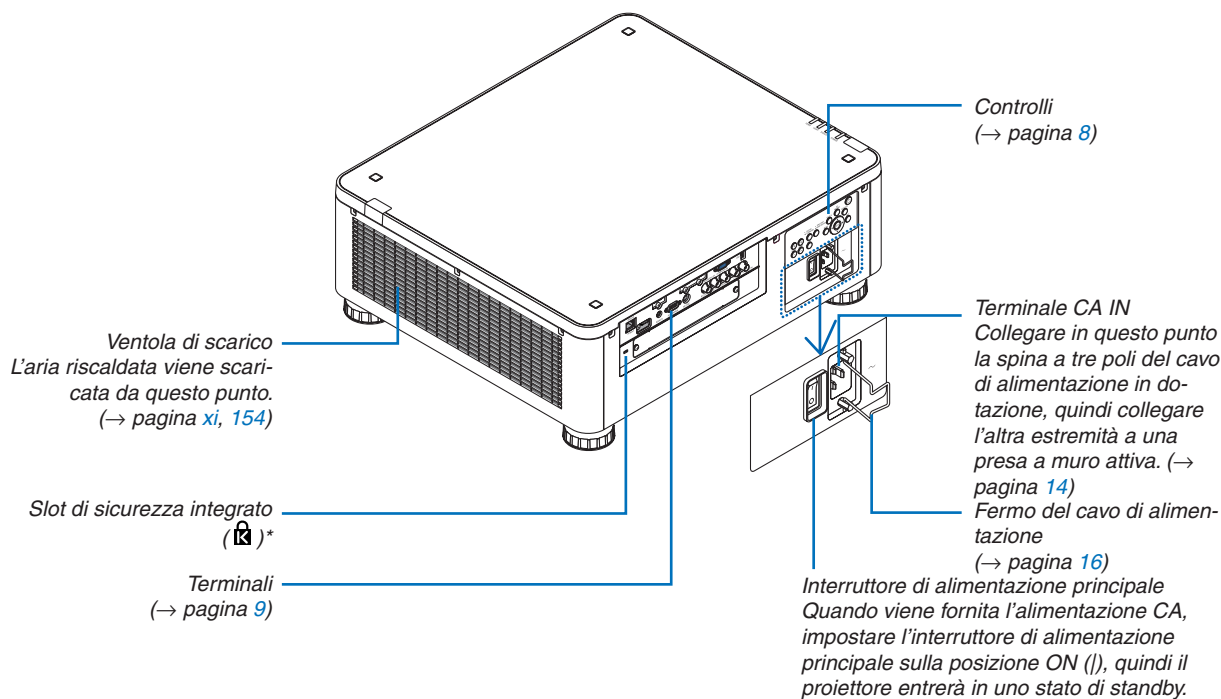

* Questo slot di sicurezza supporta il sistema di sicurezza MicroSaver®.

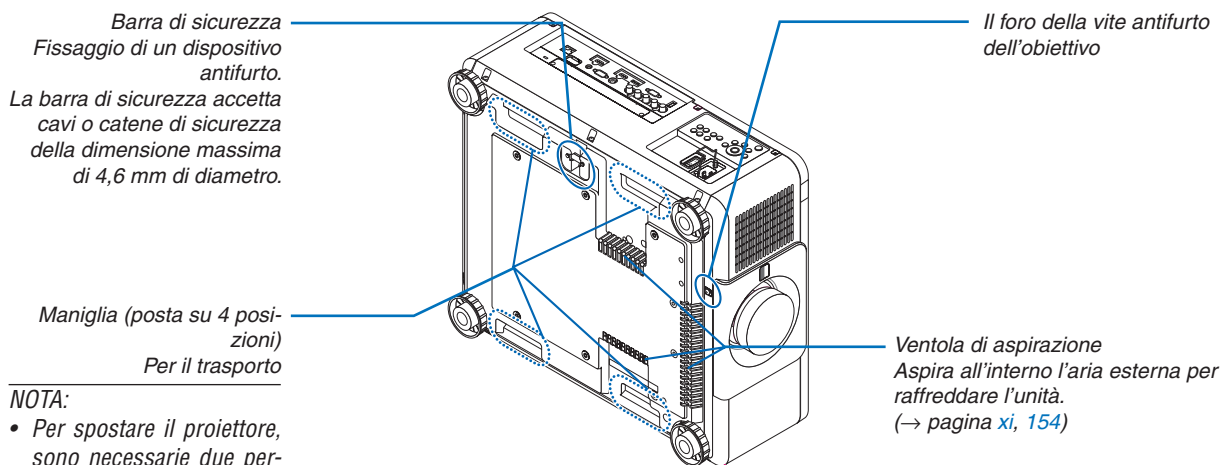

Pannello controlli/indicatore

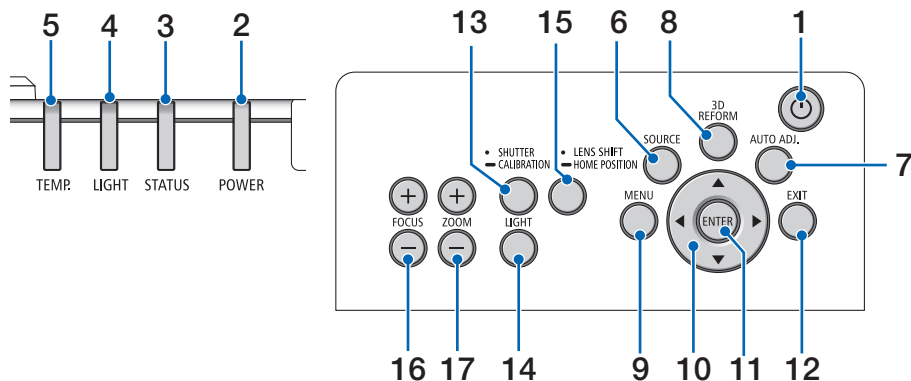

1.  Tasto (POWER)

(→ pagina 17, 34)

2. Indicatore POWER

(→ pagina 17, 18, 34, 186)

3. Indicatore STATUS

(→ pagina 186)

4. Indicatore LIGHT

(→ pagina 39, 187)

5. TEMP. Indicatore

(→ pagina 187)

6. Tasto SOURCE

(→ pagina 20)

7. Tasto AUTO ADJ

(→ pagina 33)

8. Tasto 3D REFORM

(→ pagina 42)

9. Tasto MENU

(→ pagina 78)

10. Tasti ▲▼◀▶

(→ pagina 78)

11. Tasto ENTER

(→ pagina 78)

12. Tasto EXIT

(→ pagina 78)

13. Tasto SHUTTER/CALIBRATION

(→ pagina 36)

14. Tasto LIGHT

(→ pagina 39)

15. Tasto LENS SHIFT/HOME POSITION

(→ pagina 23, 58, 174)

16. Tasto FOCUS +/-

(→ pagina 26)

17. Tasto ZOOM +/-

(→ pagina 31)

Funzioni dei terminali

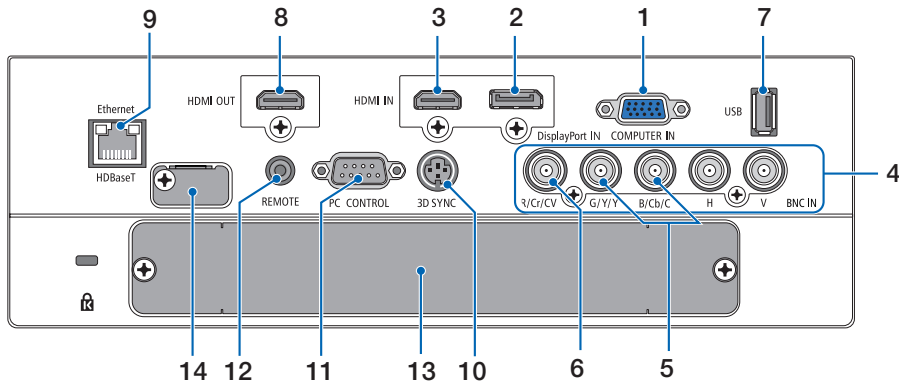

1. COMPUTER IN (Mini D-Sub 15 Pin)

(→ pagina 14, 143, 149, 184)

2. Terminale DisplayPort IN (DisplayPort 20 Pin)

(→ pagina 144, 184)

3. Terminale HDMI IN (Tipo A)

(→ pagina 144, 146, 150, 184)

4. Terminali in entrata BNC [R/Cr/CV, G/Y/Y, B/Cb/C, H, V] (BNC x 5)

(→ pagina 143, 148)

5. Terminale in entrata BNC (Y/C) (BNC x 2)

(→ pagina 148)

6. Terminale in entrata BNC (V.COM) (BNC x 1)

(→ pagina 148)

7. Porta USB (Tipo A)

(→ pagina 185)

(Per l'espansione futura. Questa porta consente la fornitura di alimentazione.)

8. Terminale HDMI OUT (Tipo A)

(→ pagina 147)

9. Ethernet/HDBaseT Port (RJ-45)

(→ pagina 152, 153, 185)

10. Terminale 3D SYNC (Mini DIN 3 Pin)

(→ pagina 50)

11. Porta PC CONTROL (D-Sub 9 Pin)

(→ pagina 185, 191)

Utilizzare questa porta per collegare un PC o un sistema di controllo. In questo modo, sarà possibile controllare il proiettore utilizzando il protocollo di comunicazione seriale. Se si sta scrivendo il proprio programma, i tipici codici PC control sono riportati alla pagina 191.

12. Terminale REMOTE (Stereo Mini)

Utilizzare questo jack per il telecomando cablato del proiettore utilizzando un cavo remoto disponibile in commercio con un mini plug stereo da 3,5 Ø (senza resistenza).

Connettere il proiettore e il telecomando in dotazione utilizzando un cavo per telecomando cablato disponibile sul mercato.

(→ pagina 12)

NOTA:

- Quando un cavo per telecomando viene collegato al terminale REMOTE, le operazioni del telecomando a infrarossi non possono essere eseguite.
- L'alimentazione non può essere fornita dal terminale REMOTE al telecomando.
- Quando è selezionato [HDBaseT] in [SENSORE REMOTO] e il proiettore è collegato a un dispositivo di trasmissione disponibile in commercio che supporta HDBaseT, non possono essere eseguite operazioni con il telecomando a infrarossi se la trasmissione di segnali del telecomando è stata configurata nel dispositivo di trasmissione. Tuttavia, il controllo remoto tramite raggi infrarossi può essere eseguito quando il dispositivo viene spento.

13. SLOT

(→ pagina 175)

14. Terminale di servizio

Solo per assistenza

4 Denominazione delle parti del telecomando

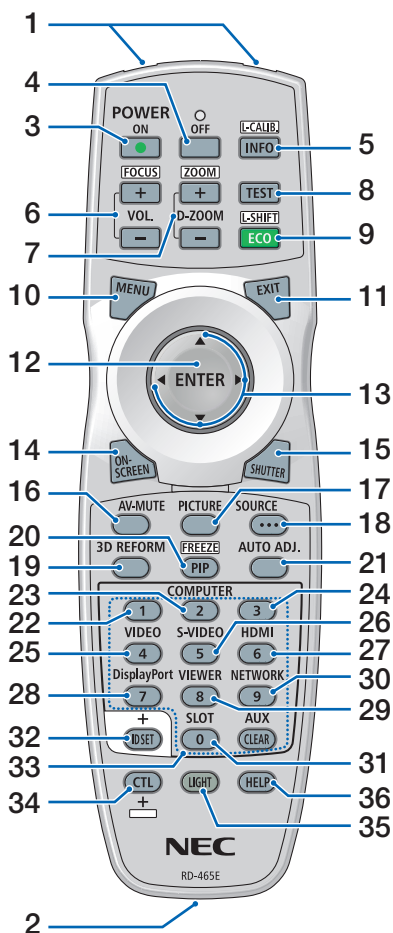

1. **Trasmettitore a infrarossi**
(→ pagina 12)
2. **Jack remoto**
Collegare qui un cavo remoto disponibile in commercio per le operazioni cablate. (→ pagina 12)
3. **Tasto POWER ON**
(→ pagina 17)
4. **Tasto POWER OFF**
(→ pagina 34)
5. **Tasto INFO/L-CALIB.**
Visualizzare la schermata [FONTE(1)] del menu a schermo.
(→ pagina 18, 137)
6. **Tasti VOL./FOCUS +/-**
(→ pagina 26)
7. **Tasti D-ZOOM/ZOOM +/-**
(→ pagina 38)
8. **Tasto TEST**
(→ pagina 86)
9. **Tasto ECO/L-SHIFT**
(→ pagina 25, 39)
10. **Tasto MENU**
(→ pagina 78)
11. **Tasto EXIT**
(→ pagina 78)
12. **Tasto ENTER**
(→ pagina 78)
13. **Tasto ▲▼◀▶**
(→ pagina 78)
14. **Tasto ON-SCREEN**
(→ pagina 36)
15. **Tasto SHUTTER**
(→ pagina 36)
16. **Tasto AV-MUTE**
(→ pagina 36)
17. **Tasto PICTURE**
(→ pagina 90)
18. **Tasto SOURCE**
(→ pagina 20)
19. **Tasto 3D REFORM**
(→ pagina 42)
20. **Tasto PIP/FREEZE**
(→ pagina 37, 69)
21. **Tasto AUTO ADJ**
(→ pagina 33)
- 22, 23. **Tasto COMPUTER 1/2**
(→ pagina 20)
24. **Tasto COMPUTER 3**
(Questo tasto non funziona su questo proiettore.)
25. **Tasto VIDEO**
(→ pagina 20)
26. **Tasto S-VIDEO**
(→ pagina 20)
27. **Tasto HDMI**
(→ pagina 20)
28. **Tasto DisplayPort**
(→ pagina 20)
29. **Tasto VIEWER**
(Il tasto VIEWER non funziona su questa serie di proiettori.)
30. **Tasto NETWORK**
(→ pagina 20)
31. **Tasto SLOT**
(→ pagina 175)
32. **Tasto ID SET**
(→ pagina 125)
33. **Tasti numerici (da 0 a 9/CLEAR)**
(→ pagina 125)
(Il tasto AUX non funziona su questa serie di proiettori.)
34. **Tasto CTL**
Questo tasto viene utilizzato in combinazione con altri tasti, in modo simile al tasto CTRL su un computer.
35. **Tasto LIGHT**
Questo tasto viene utilizzato per accendere la retroilluminazione per i tasti del telecomando. La retroilluminazione si spegne se non viene eseguita alcuna operazione con i tasti per 10 secondi.
36. **Tasto HELP**
(→ pagina 137)

Installazione della batteria

1. Premere il fermo e rimuovere il coperchio del vano batteria.
2. Installare le nuove batterie (AA). Controllare che la polarità delle batterie (+/-) sia allineata correttamente.
3. Far scorrere indietro il coperchio sulle batterie finché non scatta in posizione.

NOTA: Non mischiare tipi diversi di batterie o batterie nuove e vecchie insieme.

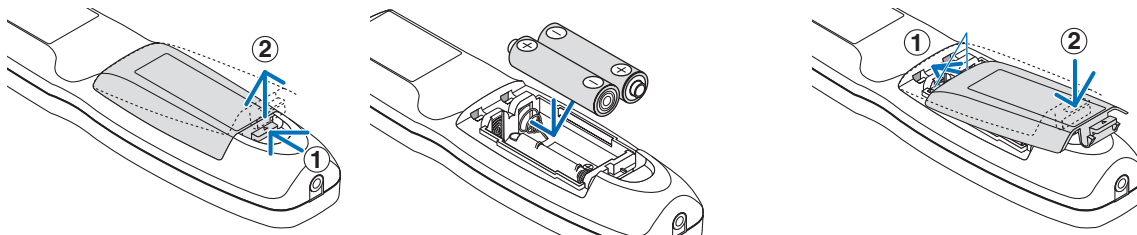

Precauzioni relative al telecomando

- Maneggiare il telecomando con cura.
- Se il telecomando si dovesse bagnare, asciugarlo immediatamente.
- Evitare eccessi di calore e umidità.
- Non mettere in corto, riscaldare o smontare le batterie.
- Non gettare le batterie nel fuoco.
- Se si ha intenzione di non utilizzare il telecomando per un lungo periodo di tempo, rimuovere le batterie.
- Controllare che la polarità delle batterie (+/-) sia allineata correttamente.
- Non usare batterie nuove e usate insieme o tipi diversi di batterie insieme.
- Attenersi alle norme locali sullo smaltimento delle batterie esaurite.

Campo operativo per il telecomando senza fili

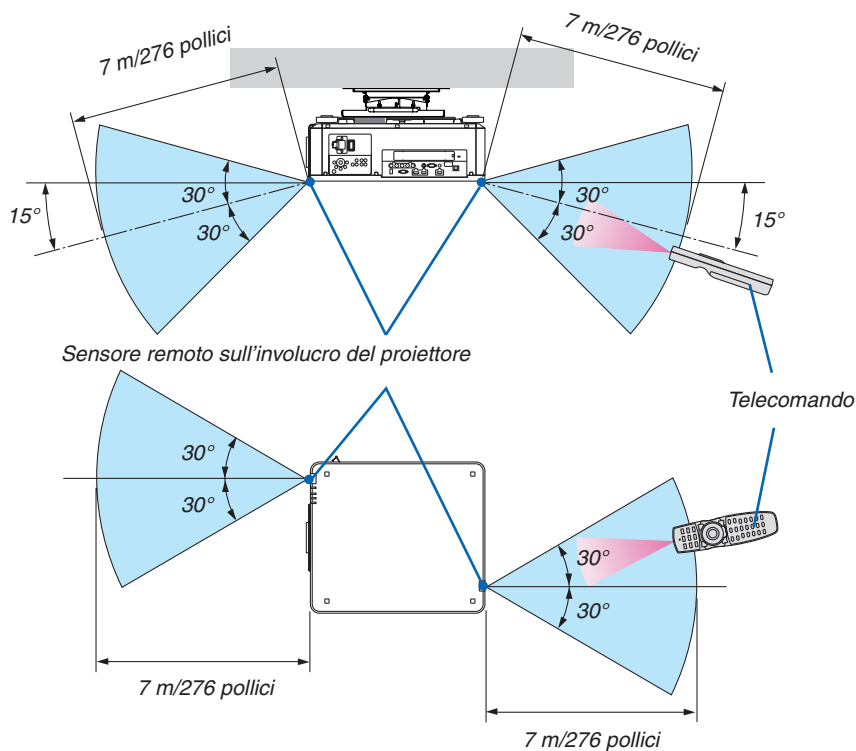

- Il segnale a infrarossi opera tramite linea di vista fino a una distanza in metri riportata sopra e entro un angolo di 60 gradi del sensore remoto posto sull'involucro del proiettore.
- Il proiettore non risponde se sono presenti oggetti tra il telecomando e il sensore, oppure se una forte luce è diretta sul sensore. Anche le batterie scariche impediscono l'utilizzo corretto del proiettore mediante il telecomando.

Utilizzo del telecomando in azionamento cablato

Collegare un'estremità del cavo remoto al terminale REMOTE e l'altra estremità al jack remoto sul telecomando.

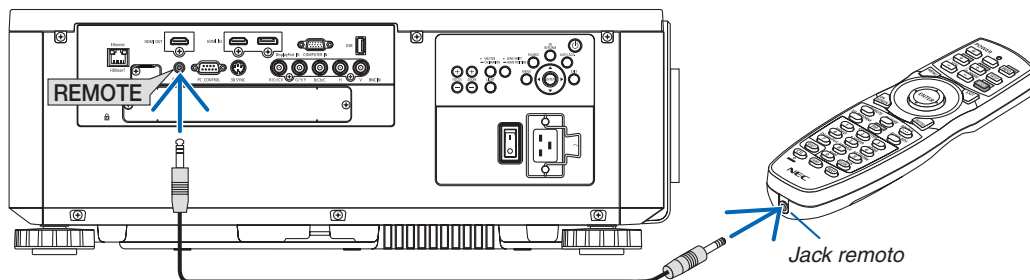

NOTA:

- Quando viene inserito un cavo remoto nel terminale REMOTE, il telecomando non funziona per la comunicazione a raggi infrarossi senza fili.
- L'alimentazione non verrà fornita al telecomando dal proiettore tramite il jack REMOTE. La batteria è necessaria quando il telecomando viene utilizzato con il funzionamento cablato.

2. Proiezione di un'immagine (operazione di base)

In questa sezione viene descritto come accendere il proiettore e proiettare un'immagine sullo schermo.

1 Flusso di proiezione di un'immagine

Passaggio 1

- Collegamento del computer/collegamento del cavo di alimentazione (→ pagina 14)



Passaggio 2

- Accensione del proiettore (→ pagina 17)



Passaggio 3

- Selezione di una fonte (→ pagina 20)



Passaggio 4

- Regolazione delle dimensioni e della posizione dell'immagine (→ pagina 22)
- Correzione della distorsione trapezoidale [CORREZIONE ANGOLARE] (→ pagina 42)



Passaggio 5

- Regolazione di un'immagine
 - Ottimizzazione automatica del segnale del computer (→ pagina 33)



Passaggio 6

- Creazione di una presentazione



Passaggio 7

- Spegnimento del proiettore (→ pagina 34)



Passaggio 8

- Dopo l'uso (→ pagina 35)

② Collegamento del computer/collegamento del cavo di alimentazione

1. Collegare il computer al proiettore.

Questa sezione illustra un collegamento di base a un computer. Per informazioni su altri collegamenti, vedere "(2) Esecuzione dei collegamenti" a pagina 143.

Collegare il terminale di uscita del display (mini D-Sub a 15 pin) sul computer al terminale COMPUTER IN sul proiettore con un cavo per computer (con nucleo in ferrite) disponibile in commercio, quindi ruotare le manopole dei terminali per fissarli.

2. Collegare il cavo di alimentazione in dotazione al proiettore.

AVVERTENZA

ASSICURARSI DI COLLEGARE IL DISPOSITIVO ALLA MESSA A TERRA. PER EVITARE INCENDI O SCOSSE ELETTRICHE, NON ESPORRE L'UNITÀ A PIOGGIA O UMIDITÀ. NON UTILIZZARE LA PRESA DELL'UNITÀ CON UNA PROLUNGA OPPURE NON INSERIRLA IN UNA PRESA SE TUTTI I CONNETTORI POSSONO ESSERE INSERITI A FONDO.

Informazioni importanti:

- Quando si collega o si scollega il cavo di alimentazione in dotazione, assicurarsi che l'interruttore di alimentazione principale sia in posizione off [O]. Non farlo potrebbe provocare danni al proiettore.
- Non utilizzare una alimentazione trifase. Farlo potrebbe causare un malfunzionamento.

Collegare prima la spina a tre poli del cavo di alimentazione in dotazione al terminale CA IN del proiettore, quindi collegare l'altra spina del cavo di alimentazione in dotazione alla presa a muro.

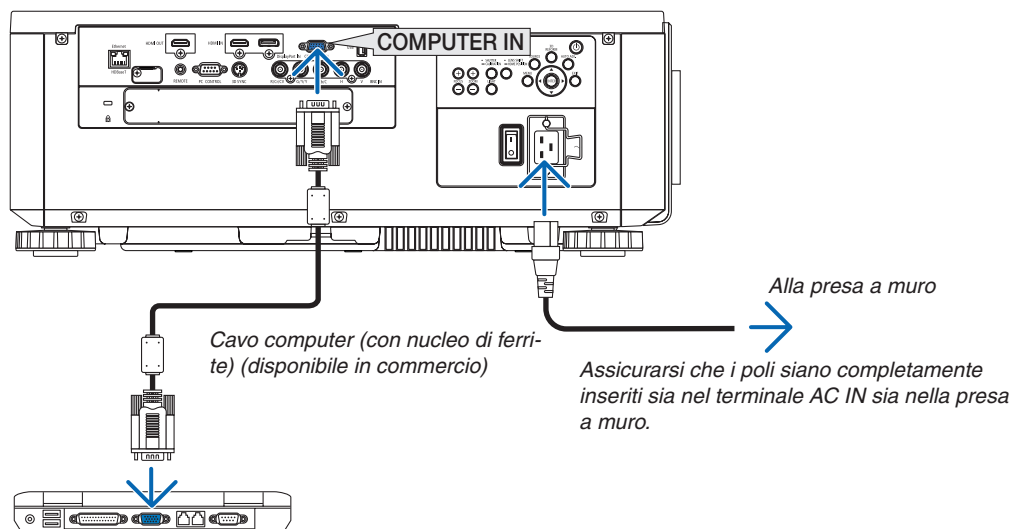

2. Proiezione di un'immagine (operazione di base)

ATTENZIONE:

Parti del proiettore possono riscaldarsi momentaneamente se il proiettore viene spento dal tasto POWER o se l'alimentazione CA viene disconnessa durante il normale funzionamento del proiettore.
Fare attenzione quando si solleva il proiettore.

Utilizzo dei cavi di alimentazione in dotazione

Selezionare il cavo di alimentazione adatto al proprio Paese o regione.

Per Europa/Asia/Sud America

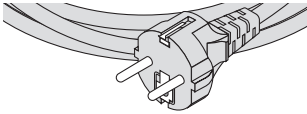

Per il Nord America

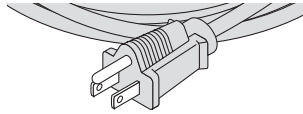

(120 V)

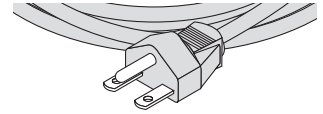

(200 V)

(→ pagina [183](#))

2. Proiezione di un'immagine (operazione di base)

Utilizzo del fermo del cavo di alimentazione

Per evitare la rimozione accidentale del cavo di alimentazione da AC IN del proiettore, fissare il fermo del cavo di alimentazione per bloccare il cavo di alimentazione.

ATTENZIONE

- Per evitare che il cavo di alimentazione si allenti, accertarsi che tutti i poli del cavo di alimentazione siano completamente inseriti nel terminale AC IN del proiettore prima di utilizzare il fermo del cavo di alimentazione per fissare il cavo di alimentazione. Un contatto allentato del cavo di alimentazione potrebbe causare un incendio o scosse elettriche.

Fissaggio del fermo del cavo di alimentazione

1. *Sollevare il fermo del cavo di alimentazione e appoggiarlo sopra il cavo di alimentazione.*

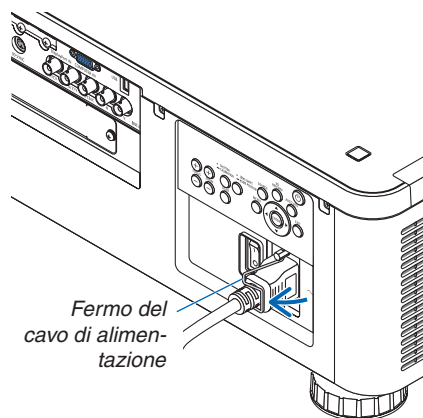

- *Per rilasciare il fermo, sollevare il fermo e appoggiarlo sul lato opposto.*

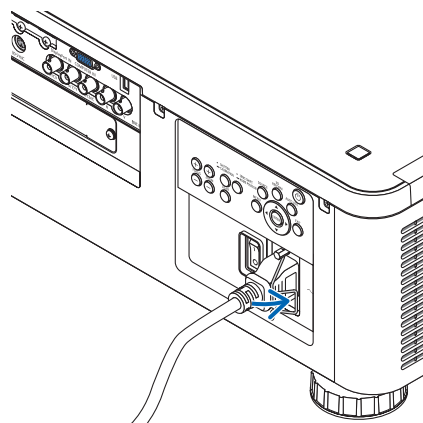

3 Accensione del proiettore

NOTA:

- Il proiettore dispone di due interruttori di alimentazione: un interruttore di alimentazione principale e un tasto POWER (POWER ON e OFF sul telecomando)

• Accensione del proiettore:

1. Premere l'interruttore di alimentazione principale sulla posizione ACCESO (I).

Il proiettore entra in modo di attesa.

2. Premere il tasto POWER.

Il proiettore è pronto per l'uso.

• Spegnimento del proiettore:

1. Premere il tasto POWER.

Viene visualizzato il messaggio di conferma.

2. Premere nuovamente il tasto POWER.

Il proiettore entra in modo di attesa.

3. Premere l'interruttore di alimentazione principale sulla posizione SPENTO (O).

Il proiettore si spegne.

Preparazione: Rimuovere il copriobiettivo dall'obiettivo.

1. Premere l'interruttore di alimentazione principale sulla posizione ACCESO (I).

L'indicatore POWER si accende di rosso.*

* Ciò indica che il modo MODO DI ATTESA si trova in impostazione [NORMALE].

(→ pagina 134, 186)

AVVERTENZA

Il proiettore produce una forte luce. Quando si accende l'alimentazione, assicurarsi che nessuno entro il campo di proiezione stia guardando l'obiettivo.

NOTA:

- L'impostazione del [MODO DI ATTESA] viene disabilitata e il proiettore entra nel modo di sospensione quando viene utilizzato il servizio di rete o il proiettore riceve un segnale HDBaseT. Nel modo di sospensione, le ventole nel proiettore ruotano allo scopo di proteggere le parti interne. Fare riferimento a pagina 134 per informazioni sul modo di sospensione.

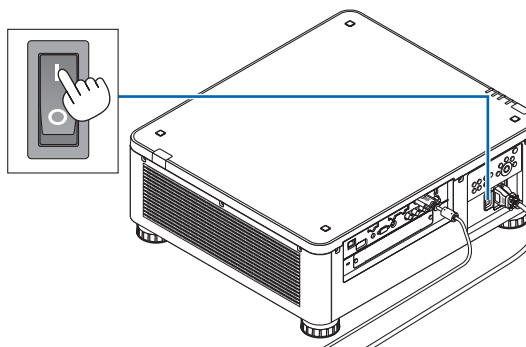

2. Proiezione di un'immagine (operazione di base)

2. Premere il tasto (POWER) sull'involucro del proiettore o il tasto POWER ON sul telecomando.

L'indicatore POWER va da una luce rossa fissa a una luce blu lampeggiante, quindi l'immagine viene proiettata sullo schermo.

SUGGERIMENTO:

- Quando viene visualizzato il messaggio "PROIETTORE BLOCCATO! INSERIRE LA PASSWORD.", significa che la funzione [SICUREZZA] è attiva. (→ pagina 45)

Dopo aver acceso il proiettore, assicurarsi che il computer o la fonte video siano accesi.

NOTA: La schermata blu (sfondo immagini [BLU]) viene visualizzata quando nessun segnale è in ingresso (per impostazioni di fabbrica predefinite del menu).

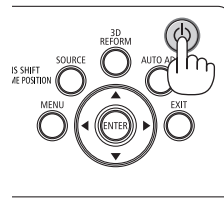

Attesa

Intermittente

Accensione

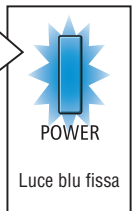
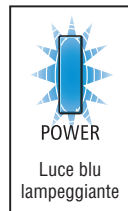
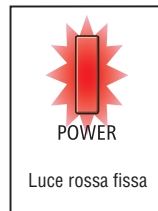

(→ pagina 186)

Taratura obiettivo

Dopo l'installazione o la sostituzione dell'obiettivo, assicurarsi di eseguire la [TARATURA OBIETTIVO] premendo e tenendo premuto il tasto SHUTTER/CALIBRATION sul proiettore per almeno due secondi o tenendo premuto il tasto CTL e premendo il tasto INFO/L-CALIB. sul telecomando. La taratura corregge lo zoom regolabile, lo spostamento e il campo di messa a fuoco. Se non si esegue la taratura, non è possibile ottenere la migliore messa a fuoco e zoom anche se si regola la messa a fuoco e lo zoom per l'obiettivo.

- I seguenti obiettivi hanno bisogno di essere tarati:
NP16FL, NP17ZL, NP18ZL, NP19ZL, NP20ZL, NP21ZL, NP31ZL

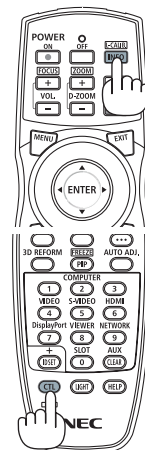
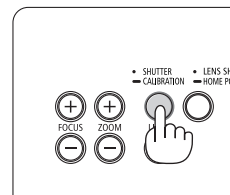

2. Proiezione di un'immagine (operazione di base)

Nota sulla schermata Avvio (schermata di selezione lingua del menu)

Quando si accende il proiettore per la prima volta, viene visualizzato il menu Avvio. In questo menu è possibile selezionare una delle 29 lingue del menu.

Procedere come segue per selezionare una lingua per il menu:

1. Utilizzare il tasto ▲, ▼, ◀, ▶ per selezionare una delle 29 lingue dal menu.

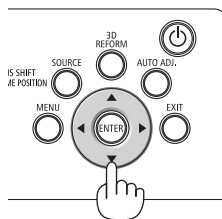

2. Premere il tasto ENTER per eseguire la selezione.

A questo punto, è possibile procedere all'utilizzo del menu. Se si desidera, è possibile selezionare la lingua del menu in un momento successivo.

(→ [LINGUA] a pagina 82 e 112)

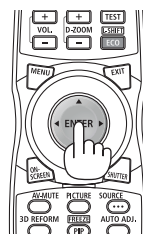
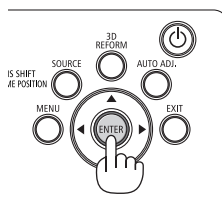

NOTA:

- Se si verifica una delle seguenti situazioni, il proiettore non si accende.
 - Se la temperatura interna del proiettore è troppo alta, il proiettore rileva una temperatura anomala alta. In tale condizione, il proiettore non si accende per proteggere il sistema interno. In tal caso, attendere che i componenti interni del proiettore si raffreddino.
 - Se l'indicatore STATUS si illumina in arancione con il tasto di alimentazione premuto, ciò significa che [BLOCCO PANN. CONTR.] è attivo. Annullare il blocco disattivandolo. (→ pagina 124)
- Quando l'indicatore POWER lampeggia in blu a cicli brevi, non è possibile spegnere l'alimentazione tramite il tasto di alimentazione. (Quando l'indicatore POWER lampeggia in blu a cicli lunghi, l'AUTO SPEGNIMENTO è in funzione e non è possibile spegnere l'alimentazione.)

4 Selezione di una fonte

Selezione del computer o della fonte video

NOTA: Accendere il computer o l'apparecchio fonte video collegato al proiettore.

Rilevazione automatica del segnale

Premere il tasto SOURCE per 1 secondo o più. Il proiettore cerca e visualizza la fonte di ingresso disponibile. La fonte di ingresso cambia come segue:

HDMI → DisplayPort → BNC → BNC(V.COM) → BNC (Y/C) → COMPUTER → HDBaseT → SLOT → ...

- Premerlo brevemente per visualizzare la schermata [INGRESSO].



Premere i tasti ▼/▲ per associare il terminale in entrata desiderato, quindi premere il tasto ENTER per commutare l'ingresso. Per cancellare la visualizzazione del menu nella schermata [INGRESSO], premere il tasto MENU o EXIT.

SUGGERIMENTO: se non è presente alcun segnale in ingresso, l'ingresso viene saltato.

Utilizzo del telecomando

Premere uno qualsiasi dei tasti HDMI, DisplayPort, COMPUTER 2, VIDEO, S-VIDEO, COMPUTER 1, NETWORK o SLOT.

- Il tasto COMPUTER 2 consente di selezionare il terminale in entrata BNC.
- Il tasto VIDEO consente di selezionare il terminale in entrata BNC (V.COM) (video composito).
- Il tasto S-VIDEO consente di selezionare il terminale in entrata BNC (Y/C) (S- Video).

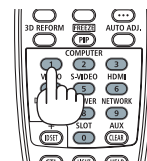
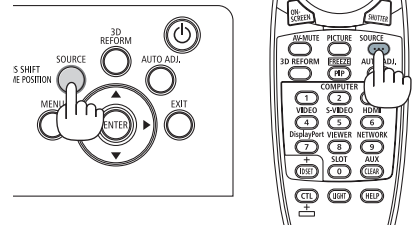

2. Proiezione di un'immagine (operazione di base)

Selezione della fonte predefinita

È possibile selezionare una fonte come predefinita in modo che venga visualizzata a ogni accensione del proiettore.

1. Premere il tasto **MENU**.

Viene visualizzato il menu.

2. Premere il tasto ► per selezionare **[IMPOST.]**, quindi premere il tasto ▼ o il tasto **ENTER** per selezionare **[BASE]**.

3. Premere il tasto ► per selezionare **[OPZIONI FONTE]**.

4. Premere quattro volte il tasto ▼ per selezionare **[SELEZ. INGR. PREDEF.]**, quindi premere il tasto **ENTER**.



Viene visualizzata la schermata **[SELEZ. INGR. PREDEF.]**.

(→ pagina 132)

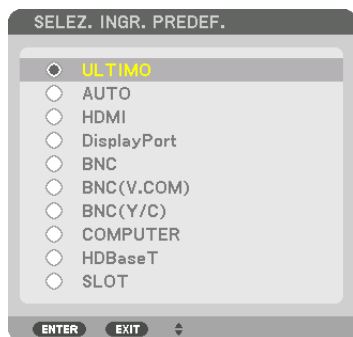

5. Selezionare una fonte come predefinita, quindi premere il tasto **ENTER**.

6. Premere il tasto **EXIT** tre volte per chiudere il menu.

7. Riavviare il proiettore.

La fonte selezionata al passaggio 5 viene proiettata.

NOTA: anche se **[AUTO]** è attivo, **[HDBaseT]** non viene selezionato automaticamente. Per impostare la rete come fonte predefinita, selezionare **[HDBaseT]**.

SUGGERIMENTO:

- Quando il proiettore è in modo di attesa, applicando un segnale di computer da un computer collegato all'ingresso **COMPUTER IN**, il proiettore si accende e contemporaneamente viene proiettata l'immagine del computer.
([ACC. AUT. ATT.] → pagina 135)
- Sulla tastiera di Windows 7, la combinazione dei tasti Windows e P consente di impostare il monitor esterno in modo facile e rapido.

5 Regolazione della dimensione e della posizione dell'immagine

Utilizzare la ghiera di spostamento obiettivo, il piedino di regolazione dell'inclinazione, l'anello dello zoom e l'anello di messa a fuoco per regolare la dimensione e la posizione dell'immagine.

In questo capitolo, per chiarezza, sono stati omessi disegni e cavi.

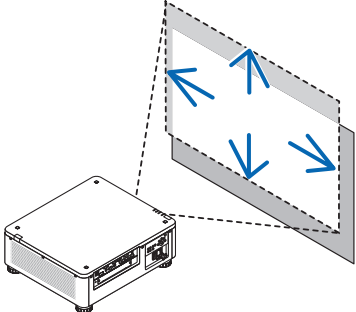
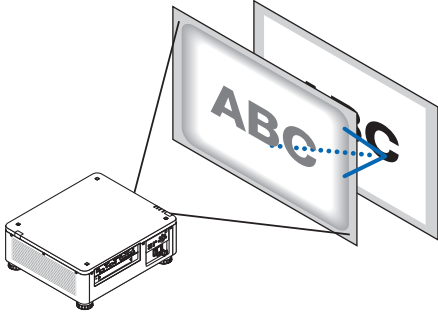
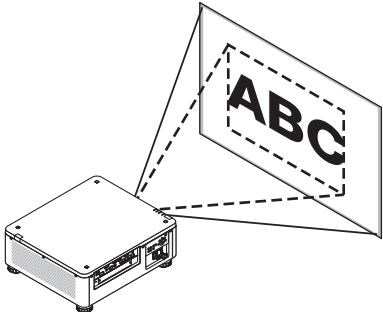
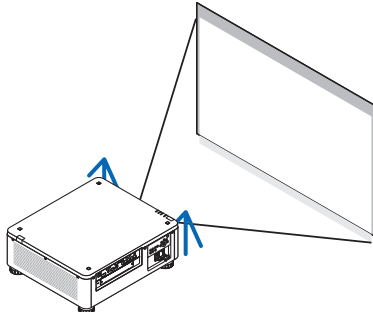
<p>Regolazione della posizione verticale e orizzontale di un'immagine proiettata [Spostamento obiettivo] (→ pagina 23)</p> 	<p>Regolazione della messa a fuoco [Messa a fuoco] (→ pagina 26)</p> 
<p>Regolazione accurata della dimensione di un'immagine [Zoom] (→ pagina 31)</p> 	<p>Regolazione dell'altezza e dell'inclinazione orizzontale dell'immagine proiettata [Piedino di inclinazione] *1 (→ pagina 32)</p> 

*NOTA *1: regolare l'altezza dell'immagine proiettata utilizzando il piedino di inclinazione quando si desidera proiettare l'immagine in una posizione più alta rispetto al campo di regolazione dello spostamento dell'obiettivo.*

SUGGERIMENTO:

- I modi test integrati possono essere utilizzati per regolare la dimensione e la posizione dell'immagine. (→ pagina 86)
Una pressione del tasto TEST visualizza il modo test. Il tasto ◀ o ▶ può selezionare un modo test. Per chiudere il modo test, cambiare fonte.

2. Proiezione di un'immagine (operazione di base)

Regolazione della posizione verticale di un'immagine proiettata (spostamento obiettivo)

ATTENZIONE

- Eseguire la regolazione da dietro o dal lato del proiettore. Effettuare la regolazione dalla parte anteriore potrebbe esporre gli occhi a una luce forte che potrebbe danneggiarli.
- Tenere lontane le mani dalla zona di montaggio dell'obiettivo durante lo spostamento dell'obiettivo. La mancata osservanza di questa precauzione potrebbe portare allo schiacciamento delle dita sull'obiettivo in movimento.

NOTA:

- La funzione spostamento obiettivo non è disponibile sul proiettore se è installato l'obiettivo NP16FL o NP39ML.
Per l'utilizzo di NP16FL, riportare l'obiettivo sulla posizione iniziale.
Per l'utilizzo di NP39ML, selezionare [IMPOST.] → [INSTALLAZIONE(2)] → [POSIZIONE OBIETTIVO] → [TIPO] sul menu a schermo, l'obiettivo si sposta automaticamente nella posizione corretta.
- Lo spostamento dell'obiettivo al massimo ad un angolo obliquo può rendere i bordi dell'immagine scuri o causare ombre scure.

Regolazione con i tasti sull'involucro

1. Premere il tasto LENS SHIFT/HOME POSITION.

Viene visualizzata la schermata [SPOSTAM. OBIETTIVO].



2. Proiezione di un'immagine (operazione di base)

2. Premere il tasto ▼▲◀▶ o ►.

Utilizzare i tasti ▼▲◀▶ per spostare l'immagine proiettata.

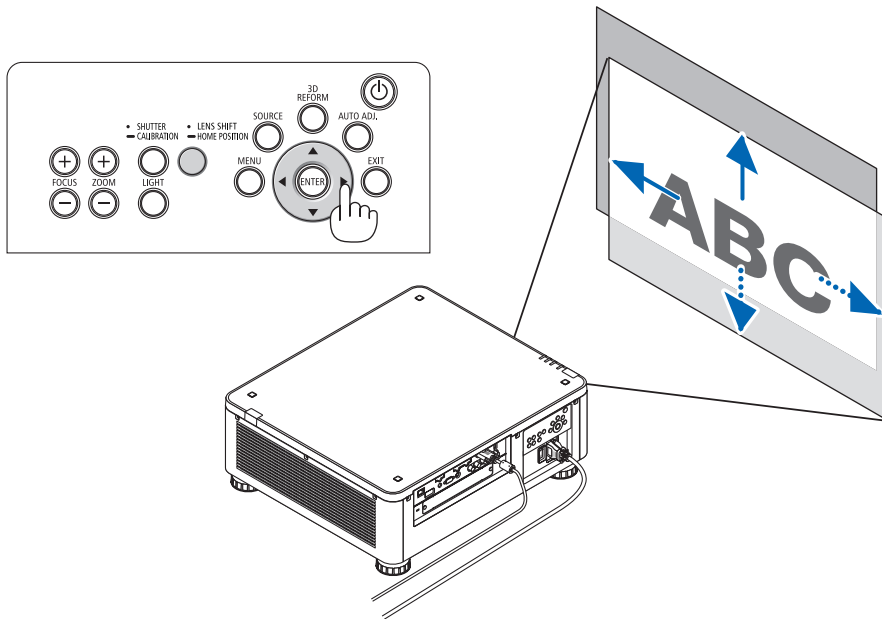

- Ripristino della posizione di spostamento dell'obiettivo alla posizione iniziale
Premere e tenere premuto il tasto LENS SHIFT/HOME POSITION per 2 secondi per riportare lo spostamento dell'obiettivo alla posizione iniziale (posizione quasi centrale)

2. Proiezione di un'immagine (operazione di base)

Regolazione con il telecomando

1. Tenere premuto il tasto CTL e premere il tasto ECO/L-SHIFT.

Viene visualizzata la schermata [SPOSTAM. OBIETTIVO].

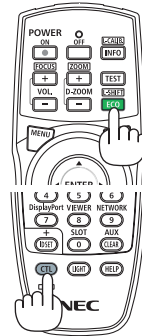
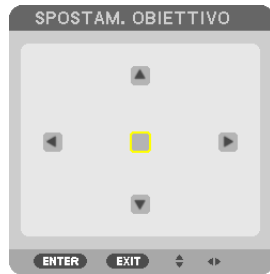

2. Premere il tasto ▼▲◀▶ o ►.

Utilizzare i tasti ▼▲◀▶ per spostare l'immagine proiettata.



NOTA:

Taratura obiettivo

Se l'alimentazione del proiettore viene erroneamente interrotta durante lo spostamento dell'obiettivo, ciò potrebbe spostare la posizione iniziale dell'obiettivo e causare dei malfunzionamenti. In tal caso, eseguire la taratura obiettivo.

Procedure di taratura obiettivo

1. Accendere il proiettore.

2. Premere il tasto (SHUTTER/CALIBRATION) sul pannello di controllo per più di 2 secondi o tenere premuto il tasto CTL e premere il tasto INFO/L-CALIB. sul telecomando.

La taratura è eseguita.

SUGGERIMENTO:

- Il diagramma qui in basso mostra il campo di regolazione dello spostamento dell'obiettivo (modo di proiezione: scrivania anteriore). Per sollevare più in alto la posizione della proiezione, regolare i piedini di inclinazione. (→ pagina 32)

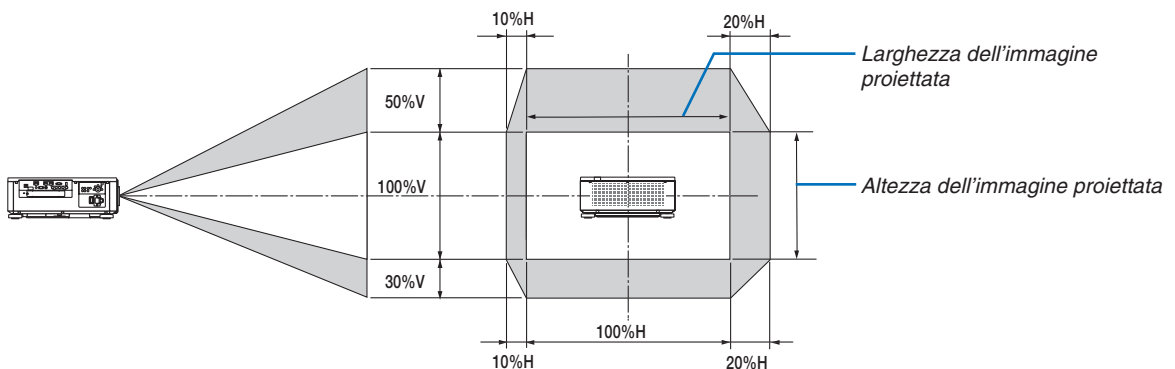

Descrizione dei simboli: V sta per verticale (altezza dell'immagine proiettata), H sta per orizzontale (larghezza dell'immagine proiettata).

2. Proiezione di un'immagine (operazione di base)

Messa a fuoco

Obiettivo applicabile: NP16FL/NP17ZL/NP18ZL/NP19ZL/NP20ZL/NP21ZL

1. Premere il tasto FOCUS +/-.

- Sul telecomando, mentre si preme il tasto CTL, premere il tasto VOL/FOCUS (+) o (-).

La messa a fuoco è regolata.

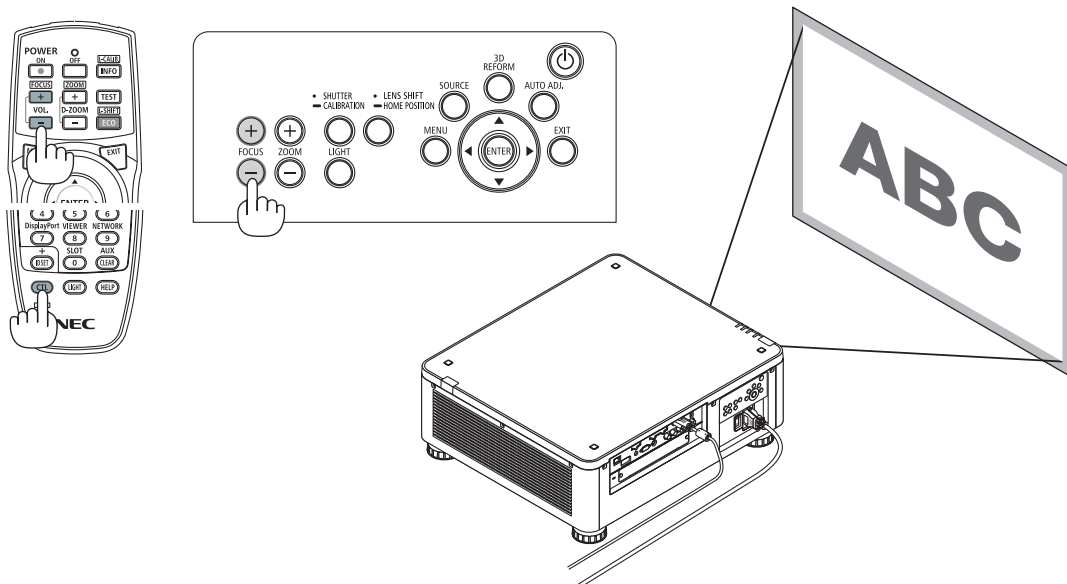

SUGGERIMENTO:

Per ottenere la migliore messa a fuoco, eseguire quanto segue (per l'installazione permanente)
Preparazione: Riscaldare il proiettore per un'ora.

1. **Utilizzare i tasti FOCUS +/- per assicurarsi di ottenere la migliore messa a fuoco. In caso contrario, spostare il proiettore avanti e indietro.**
2. **Selezionare il [MODO TEST] dal menu e visualizzare il modo test. (→ pagina 86)**
 - È inoltre possibile utilizzare il tasto TEST sul telecomando per visualizzare il modo test.
3. **Tenere premuto il tasto FOCUS - finché la griglia del modo test è resa invisibile.**
4. **Tenere premuto il tasto FOCUS + fino ad ottenere la migliore messa a fuoco.**

Se si regola oltre il punto focale ottimale, tornare al punto 3 e ripetere la procedura.

2. Proiezione di un'immagine (operazione di base)

Obiettivo applicabile: NP31ZL

1. Mettere a fuoco l'immagine proiettata intorno all'asse ottico. (Messa a fuoco motorizzata)

L'immagine riportata di seguito mostra un esempio di quando l'immagine proiettata viene spostata verso l'alto. In tal caso l'asse ottico si trova al bordo inferiore dell'immagine proiettata.

Regolazione con i tasti sull'involucro

Premere il tasto FOCUS +/- sul pannello di controllo

Regolazione con il telecomando

Premere il tasto VOL/FOCUS tenendo premuto il tasto CTL

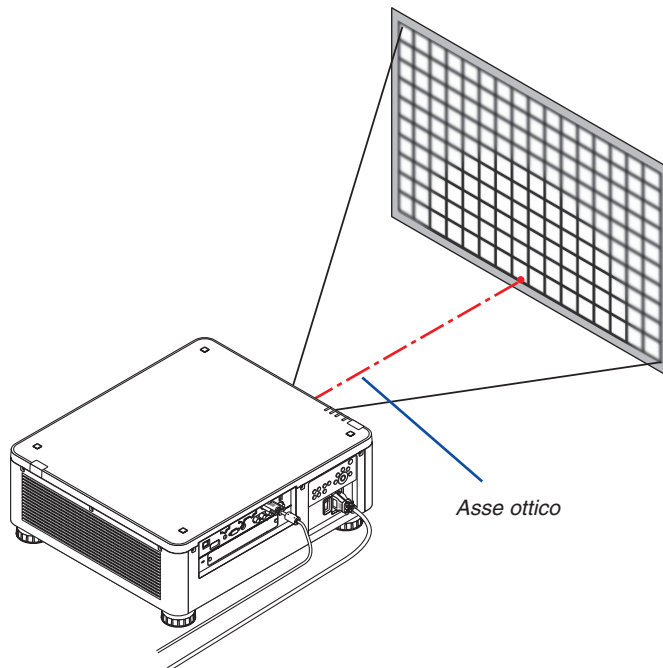
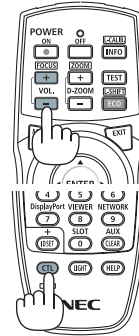
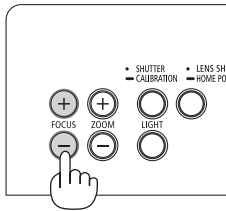

* Quando l'obiettivo è in posizione centrale, l'asse ottico si trova al centro dell'immagine. In questo caso, regolare la messa a fuoco al centro dell'immagine proiettata.

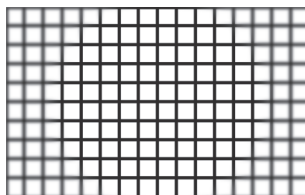

2. Proiezione di un'immagine (operazione di base)

2. Regolare la messa a fuoco ai bordi dell'immagine proiettata. (Messa a fuoco manuale)

Ruotare la ghiera di messa a fuoco in senso orario o antiorario.

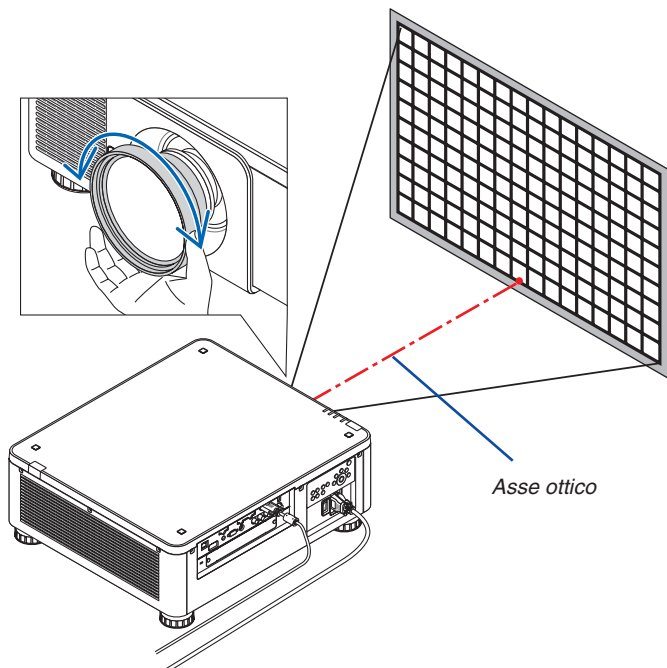

Ciò completa la regolazione della messa a fuoco generale dell'immagine proiettata.

NOTA:

NP31ZL supporta la funzione memoria obiettivo, che consente di memorizzare il valore regolato per spostamento obiettivo, zoom e messa a fuoco.

Se si sposta accidentalmente il bordo della ghiera di messa a fuoco (disegno mostrato di seguito) dopo aver memorizzato i valori regolati, i valori regolati salvati nella memoria obiettivo non vengono applicati correttamente.

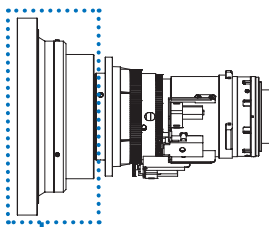

Bordo della ghiera di messa a fuoco

Dopo aver rimosso l'obiettivo dal proiettore e averlo reinstallato, richiamare i valori regolati salvati nella memoria obiettivo, quindi seguire il passaggio 2 nella procedura di cui sopra per regolare la messa a fuoco sui bordi dell'immagine proiettata.

2. Proiezione di un'immagine (operazione di base)

SUGGERIMENTO: Per ottenere la migliore messa a fuoco, eseguire quanto segue (per l'installazione permanente)

Preparazione: Riscaldare il proiettore per un'ora.

1. Premere il tasto FOCUS +/- per controllare il campo regolabile della messa a fuoco. Per controllarlo con il telecomando, premere e tenere premuto il tasto CTL e premere il tasto VOL./FOCUS +/- . Se il proiettore in uso non è regolabile all'interno del campo della messa a fuoco, spostare il proiettore avanti e indietro.
2. Selezionare il [MODO TEST] dal menu e visualizzare il modo test. (→ pagina 86)
 - Per visualizzare il modo test tramite il telecomando, premere il tasto TEST.
3. Tenere premuto il tasto FOCUS - finché la griglia del modo test diventa invisibile.
4. Tenere premuto il tasto FOCUS + fino ad ottenere la migliore messa a fuoco.
Per ottenere la migliore messa a fuoco con il telecomando, premere il tasto VOL./FOCUS + tenendo premuto il tasto CTL.
Se si regola oltre il punto focale ottimale, tornare al punto 3 e ripetere la procedura.
5. Ruotare il bordo della ghiera di messa a fuoco in senso orario o antiorario per regolare la messa a fuoco sui bordi dell'immagine proiettata.

Obiettivo applicabile: NP39ML

1. **Mettere a fuoco l'immagine proiettata intorno all'asse ottico. (Messa a fuoco motorizzata)**

L'asse ottico si trova nella parte inferiore dell'immagine.

Premere il tasto FOCUS +/- sul pannello di controllo o il tasto VOL/FOCUS +/- tasto mentre si preme il tasto CTL sul telecomando.

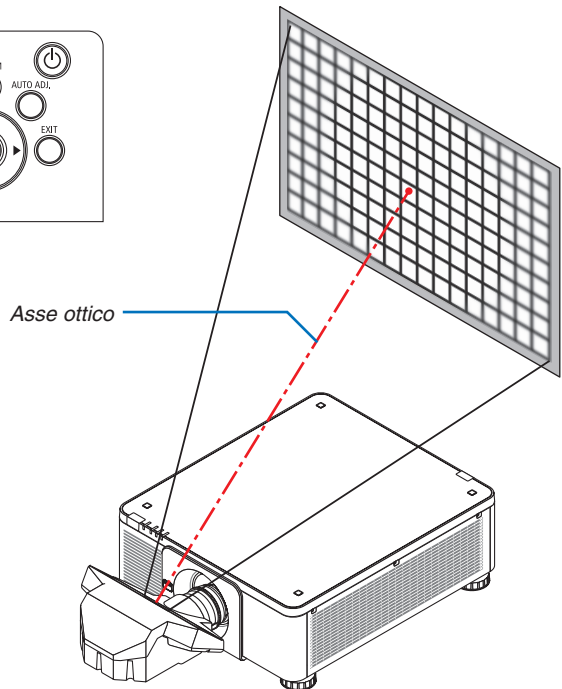
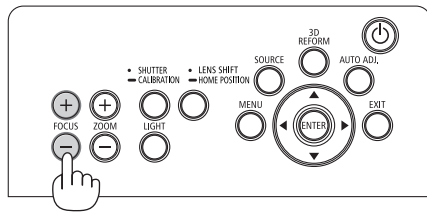
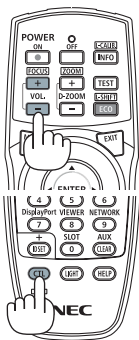

2. Proiezione di un'immagine (operazione di base)

2. Regolare la messa a fuoco ai bordi dell'immagine proiettata.

Premere il tasto ZOOM +/- sul pannello comandi o il tasto D-ZOOM/ZOOM +/- tenendo premuto il tasto CTL sul telecomando.

La messa a fuoco intorno all'asse ottico impostato al punto 1 resta invariata.

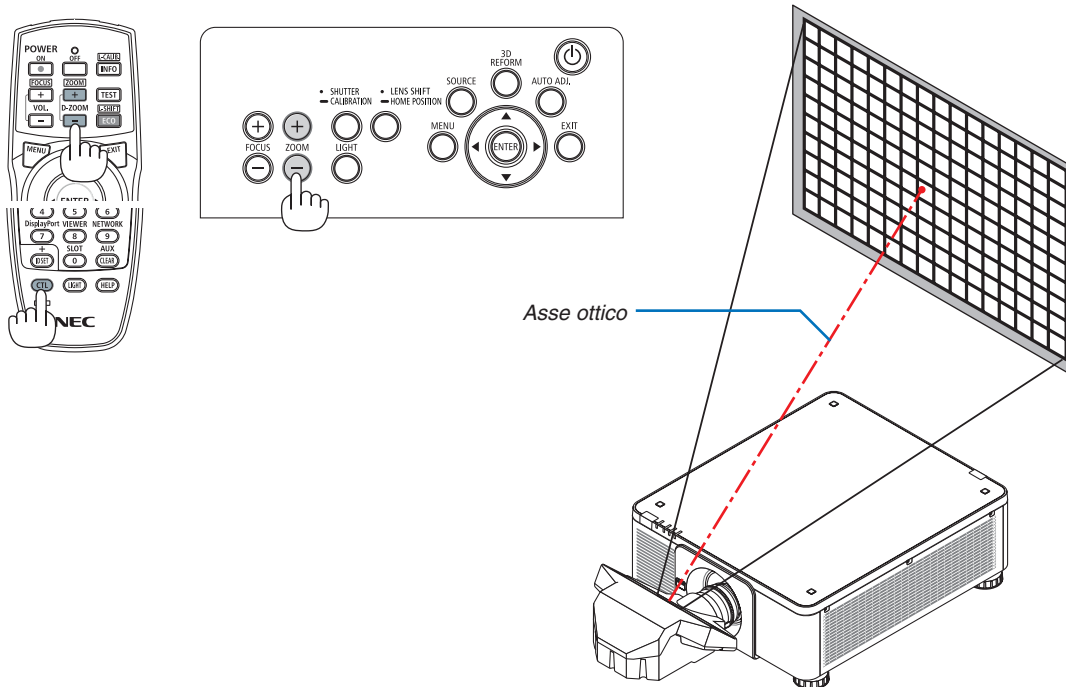

3. Ripetere i punti 1 e 2 finché la messa a fuoco ottimale viene ottenuta sull'intera immagine.

SUGGERIMENTO:

Per ottenere la migliore messa a fuoco, eseguire quanto segue (per l'installazione permanente)

Preparazione: Riscaldare il proiettore per un'ora.

1. **Utilizzare i tasti FOCUS +/- per assicurarsi di ottenere la migliore messa a fuoco. In caso contrario, spostare il proiettore avanti e indietro.**
2. **Selezionare il [MODO TEST] dal menu e visualizzare il modo test. (→ pagina 86)**
 - È inoltre possibile utilizzare il tasto TEST sul telecomando per visualizzare il modo test.
3. **Tenere premuto il tasto FOCUS - finché la griglia del modo test è resa invisibile.**
4. **Tenere premuto il tasto FOCUS + fino ad ottenere la migliore messa a fuoco.**

Se si regola oltre il punto focale ottimale, tornare al punto 3 e ripetere la procedura.
5. **Premere il tasto ZOOM +/- per regolare i bordi dell'immagine proiettata.**

Premere il tasto D-ZOOM/ZOOM +/- tenendo premuto il tasto CTL per regolare con il telecomando.

Ripetere i punti da 1 a 5 finché la messa a fuoco ottimale viene ottenuta sull'intera immagine.

2. Proiezione di un'immagine (operazione di base)

Zoom

Obiettivi applicabili: NP17ZL/NP18ZL/NP19ZL/NP20ZL/NP21ZL/NP31ZL

1. Premere il tasto ZOOM +/-.

- Sul telecomando, mentre si preme il tasto CTL, premere il tasto D-ZOOM/ZOOM (+) o (-).

Lo zoom viene regolato.

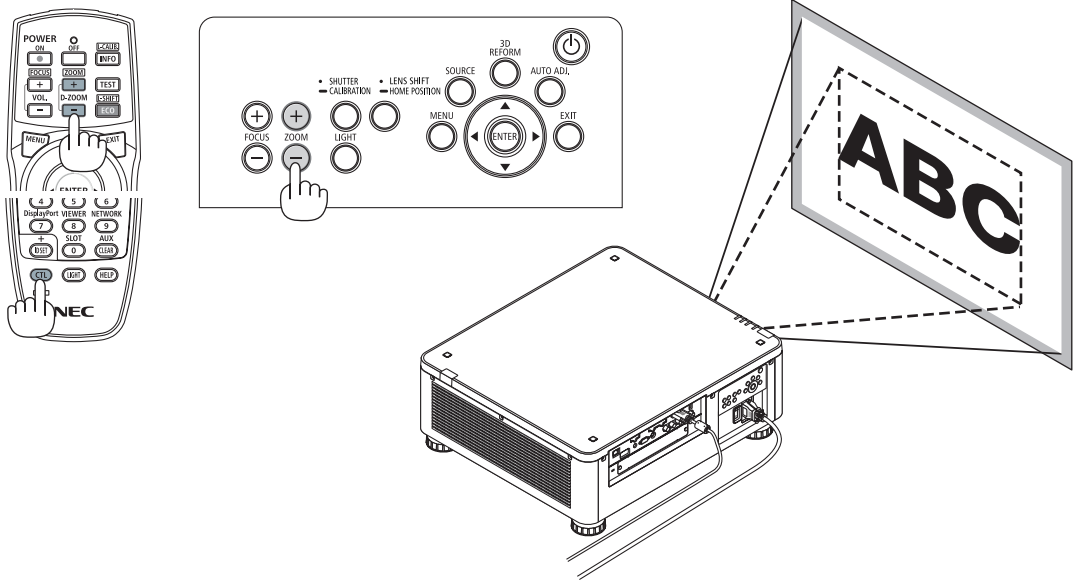

Regolazione del piedino di inclinazione

1. La posizione per proiettare l'immagine può essere regolata con i piedini di inclinazione ai quattro angoli del fondo dell'involucro.

L'altezza del piedino di inclinazione può essere regolata facendolo girare.

"Per regolare l'altezza dell'immagine proiettata"

L'altezza dell'immagine proiettata viene regolata ruotando il piedino di inclinazione anteriore o posteriore.

"Se l'immagine proiettata è inclinata"

Se l'immagine proiettata è inclinata, ruotare il piedino di inclinazione destro o sinistro per regolare l'immagine in modo che sia dritta.

- Se l'immagine proiettata è distorta, vedere "3-7 Correzione della distorsione trapezoidale verticale e orizzontale [CORREZIONE ANGOLARE]" (→ pagina 42) e "[CORREZIONE GEOMETRICA]" (→ pagina 105).
- Il piedino di inclinazione può essere allungato fino a un massimo di 48 mm.
- Il piedino di inclinazione può essere utilizzato per inclinare il proiettore fino a un massimo di 6°.

NOTA:

- Non allungare il piedino di inclinazione per più di 50 mm. Così facendo, la sezione di montaggio dei piedini di inclinazione è instabile e potrebbe causare il distacco dei piedini dal proiettore.
- Fare attenzione ad allungare o accorciare contemporaneamente due piedini di inclinazione anteriori. Stessa operazione per il piedino posteriore, altrimenti, il peso del proiettore viene caricato su un lato e potrebbe essere causa di danni allo stesso.
- Non utilizzare il piedino di inclinazione per scopi diversi da quelli di regolazione dell'angolo di proiezione del proiettore. La manipolazione impropria del piedino di inclinazione, come ad esempio spostare il proiettore afferrando il piedino di inclinazione o appendere il proiettore al muro usando il piedino di inclinazione, potrebbe danneggiare il proiettore.
- Controllare il livello dell'obiettivo quando l'obiettivo NP39ML è installato poiché l'obiettivo potrebbe inclinarsi leggermente a sinistra o a destra.

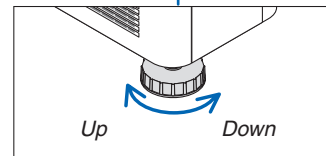
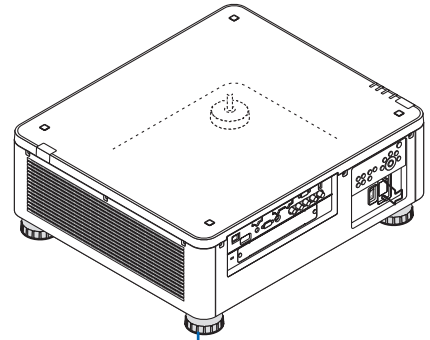
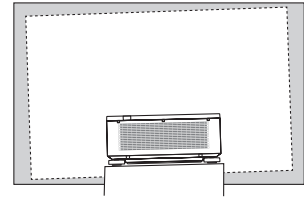

Piedino di inclinazione
(un altro si trova nella parte posteriore)

6 Ottimizzazione automatica del segnale del computer

Regolazione dell'immagine utilizzando la funzione di autoallineamento

Quando un'immagine dal terminale in entrata HDMI IN, DisplayPort IN, BNC (RGB analogico), COMPUTER IN o HDBaseT è in fase di proiezione e il margine è tagliato o la qualità dell'immagine è scarsa, questo tasto può essere utilizzato per ottimizzare automaticamente l'immagine sullo schermo.

Premere il tasto AUTO ADJ. per ottimizzare l'immagine del computer automaticamente.

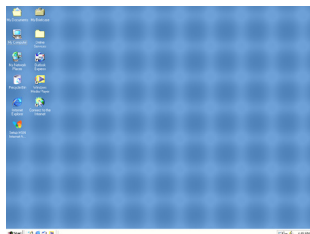
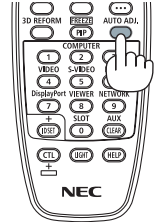
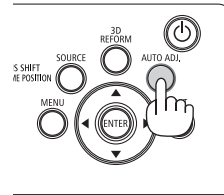

[Regolazione immagine scarsa]

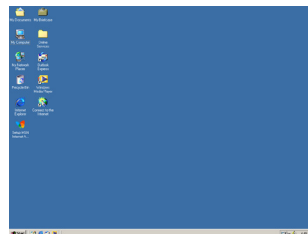

[Immagine regolata]

NOTA:

Alcuni segnali richiedono più tempo prima della visualizzazione o possono non essere visualizzati correttamente.

- Se la funzione di autoallineamento non ottimizza il segnale del computer, provare a regolare manualmente [ORIZZONTALE], [VERTICALE], [OROLOGIO] e [FASE]. (→ pagina 94, 95)
- Se non è possibile ottenere un'immagine ottimizzata, fare riferimento a pagina 190.

7 Spegnimento del proiettore

1. Premere il tasto  (POWER) sull'involucro del proiettore o il tasto POWER OFF sul telecomando.

Compare il messaggio [SPEGNIMENTO/SIETE SICURI? /SESSIONE SUL RISPARMIO DI CO2 0,000[g-CO2]].

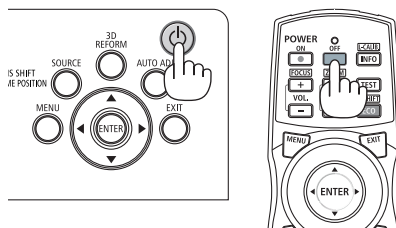
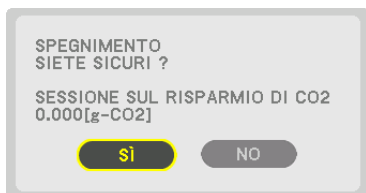

2. Premere il tasto ENTER,  (POWER) e il tasto POWER OFF.

Quando il proiettore è in MODO DI ATTESA, l'indicatore POWER si illumina di rosso. (Quando [MODO DI ATTESA] e in impostazione [NORMALE])

- Se non si intende disattivarla, selezionare [NO] con il tasto   e premere ENTER.

3. Accertarsi che il proiettore sia in MODO DI ATTESA, quindi spegnere l'interruttore di alimentazione principale (OFF)

L'indicatore POWER si spegne e l'alimentazione principale viene interrotta.

- Quando l'indicatore POWER lampeggia in blu a cicli brevi, non è possibile spegnere l'alimentazione.

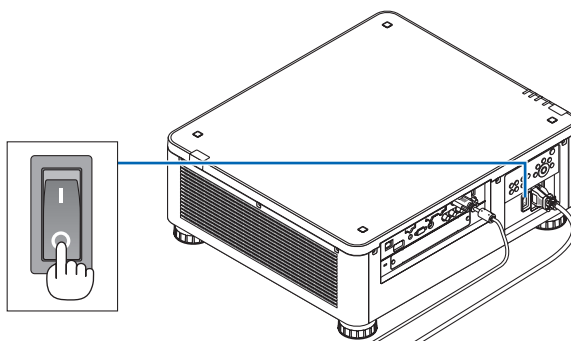
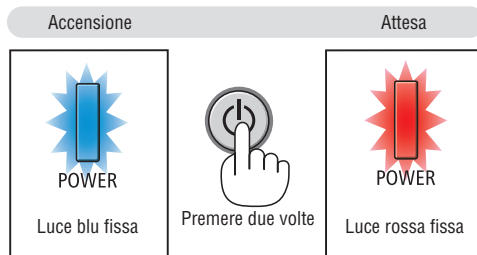

ATTENZIONE:

Parti del proiettore possono riscaldarsi momentaneamente se il proiettore viene spento con l'interruttore principale di alimentazione o se l'alimentazione CA viene disconnessa quando il proiettore è in funzione o la ventola di raffreddamento è accesa. Maneggiare con cura.

2. Proiezione di un'immagine (operazione di base)

NOTA:

- *Non scollegare il cavo di alimentazione dal proiettore o dalla presa di alimentazione mentre viene proiettata un'immagine. Farlo potrebbe deteriorare il terminale di ingresso AC IN del proiettore o il contatto della spina di alimentazione. Per spegnere l'alimentazione CA mentre il proiettore è acceso, utilizzare l'interruttore principale di alimentazione del proiettore, una presa multipla dotata di interruttore o un interruttore.*
 - *Non spegnere l'interruttore principale di alimentazione né disconnettere l'alimentazione CA entro 10 secondi dal momento dell'effettuazione di regolazioni o di modifiche di impostazione e della chiusura del menu. In caso contrario, le regolazioni e le impostazioni potrebbero andare perse.*
-

8 Dopo l'uso

Preparazione: assicurarsi che il proiettore sia spento.

- 1. Scollegare il cavo di alimentazione.**
- 2. Scollegare tutti gli altri cavi.**
- 3. Montare il copriobiettivo sull'obiettivo stesso.**
- 4. Prima di spostare il proiettore, avvitare i piedini di inclinazione se sono stati allungati.**

3. Funzioni utili

1 Spegner la luce del proiettore (OTTURATORE OBIETTIVO)

Premere il tasto SHUTTER.

La fonte di luce si spegne temporaneamente.

Premere nuovamente per fare illuminare di nuovo lo schermo.

- Un altro modo per spegnere la fonte luminosa è premere il pulsante SHUTTER sul telecomando.
- È possibile impostare la luce di proiezione per ottenere gradualmente dissolvenza in entrata o in uscita.

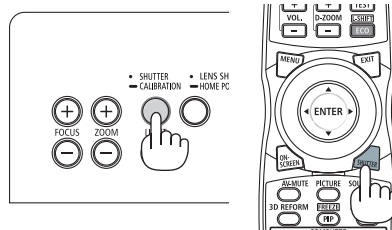

NOTA:

- Non premere e tenere premuto il tasto SHUTTER/CALIBRATION sull'involucro per più di 2 secondi. Viene avviata la taratura obiettivo.

2 Spegnimento dell'immagine

Premete il tasto AV-MUTE per spegnere l'immagine per un breve periodo di tempo. Premerlo nuovamente per ripristinare l'immagine.

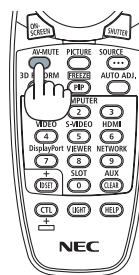

SUGGERIMENTO:

- Il video scompare ma non la visualizzazione del menu.

3 Spegnimento del menu a schermo (tacitazione schermo)

Una pressione sul tasto ON-SCREEN del telecomando nasconde il menu a schermo, la fonte del display e altri messaggi. Premere nuovamente per ripristinarli.

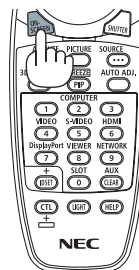

SUGGERIMENTO:

- Per confermare che la tacitazione a schermo è attiva, premere il tasto MENU. Se il menu a schermo non viene visualizzato anche quando si preme il tasto MENU, significa che la tacitazione a schermo è attiva.
- La tacitazione a schermo viene mantenuta anche quando il proiettore è spento.
- Tenendo premuto il tasto MENU sull'involucro del proiettore per almeno 10 secondi, la tacitazione a schermo si disattiva.

4 Fermo immagine

Tenere premuto il tasto CTL e premere il tasto PIP/FREEZE per bloccare un'immagine. Premerlo nuovamente per ritornare alle immagini in movimento.

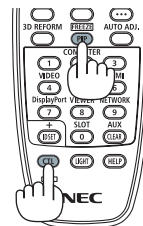

NOTA: l'immagine è bloccata ma la riproduzione del video originale è ancora in corso.

5 Ingrandimento di un'immagine

L'immagine può essere ingrandita fino a quattro volte.

NOTA:

- In base al segnale di ingresso, l'ingrandimento massimo potrebbe essere inferiore di quattro volte, oppure la funzione potrebbe essere limitata.

Per eseguire questa operazione:

1. Premere il tasto D-ZOOM (+) per ingrandire l'immagine.

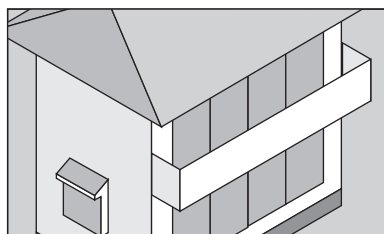
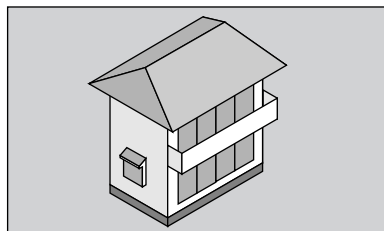

2. Premere il tasto ▲▼◀▶.

L'area dell'immagine ingrandita viene spostata

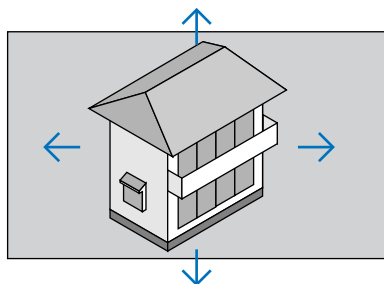

3. Premere il tasto D-ZOOM (-).

Ogni volta che si preme il tasto D-ZOOM (-), l'immagine viene ridotta.





NOTA:

- L'immagine viene ingrandita o ridotta al centro dello schermo.
- La visualizzazione del menu annulla l'ingrandimento in atto.

6 Modifica di MODO LUCE/Controllo dell'effetto del risparmio energetico usando MODO LUCE [MODO LUCE]

Quando [ECO1] o [ECO2] in [MODO LUCE] è selezionato, il rumore derivante dal movimento del proiettore viene diminuito abbassando la luminosità della sua fonte luminosa. Risparmiando energia, l'emissione di CO₂ proveniente da questo proiettore può essere ridotta.

MODO LUCE	Icona nella parte bassa del menu	Descrizione
NORMALE		100% luminosità Lo schermo è molto illuminato.
ECO1		La luminosità è circa all'80%. Anche la ventola di raffreddamento rallenta di conseguenza. Minore consumo energetico
ECO2		La luminosità è circa al 50%. Anche la ventola di raffreddamento rallenta di conseguenza. Consumo energetico considerevolmente minore

Per attivare il [MODO LUCE], procedere come segue:

1. Premere il tasto LIGHT sull'involucro.

- In un altro modo, premere il tasto ECO/L-SHIFT sul telecomando.

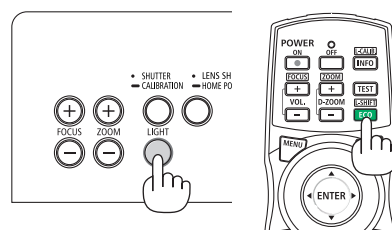

Viene visualizzata la schermata [MODO LUCE].

2. Premere il tasto ENTER.

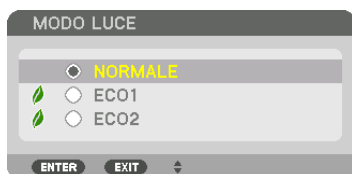

Viene visualizzata la schermata di selezione [MODO LUCE].

3. Utilizzare i tasti ▼▲ per effettuare una selezione, quindi premere il tasto ENTER.

Il display ritorna alla schermata [MODO LUCE] e l'opzione selezionata viene applicata.

Premere il tasto MENU per tornare alla schermata originale.

NOTA:

- Il [MODO LUCE] può essere cambiato utilizzando il menu.
Selezionare [IMPOST.] → [INSTALLAZIONE(1)] → [MODO LUCE] → [MODO LUCE].
- Il numero di ore del modulo luce utilizzato può essere controllato in [TEMPO DI UTILIZZO] sul menu. Selezionare [INFO]. → [TEMPO DI UTILIZZO].
- Dopo l'intervallo di 1 minuto da quando il proiettore visualizza una schermata blu, nera o un logo, il [MODO LUCE] passa automaticamente su [ECO].
- Questo proiettore è dotato del sensore che rileva la pressione atmosferica e la temperatura, mentre il proiettore controlla l'alimentazione in base ai valori rilevati. Se il proiettore viene utilizzato ad altitudini e temperature elevate, la luminosità della fonte di luce si abbassa indipendentemente dall'impostazione di MODO LUCE. Questo si chiama "MODO ECOLOGICO forzato". Fare riferimento alla tabella di seguito per le condizioni e la potenza in uscita nel MODO ECOLOGICO forzato.

Altitudini	Temperatura esterna			
	5–25 °C (41–77 °F)	26–30 °C (78–86 °F)	31–35 °C (87–95 °F)	36–40 °C (96–104 °F)
1.600–3.000 m (5.500–10.000 ft)	100%	90%	80%	70%
1.200–1.600 m (4.000–5.500 ft)	100%		90%	80%
0–1.200 m (0–4.000 ft)	100%			80%

- Quando il proiettore è nel MODO LUCE forzato, la luminosità dell'immagine si riduce leggermente e l'indicatore TEMP. si illumina in arancione. Nello stesso momento, il simbolo del termometro [] viene visualizzato sullo schermo in basso a destra. Quando il proiettore torna alla temperatura normale, il MODO LUCE forzato viene annullato e il [MODO LUCE] torna al modo [NORMALE].

Controllo dell'effetto del risparmio energetico [ANALIZZATORE DI CO₂]

Questa funzione mostra l'effetto del risparmio energetico in termini di riduzione delle emissioni di CO₂ (kg) quando il [MODO LUCE] del proiettore è impostato su [ECO1] o [ECO2]. Questa funzione è chiamata [ANALIZZATORE DI CO₂].

Vi sono due messaggi: [RISPARMIO TOTALE DI CO₂] e [SESSIONE SUL RISPARMIO DI CO₂]. Il messaggio [RISPARMIO TOTALE DI CO₂] mostra la quantità totale di riduzione delle emissioni di CO₂ dal momento della spedizione fino ad ora. È possibile controllare le informazioni su [TEMPO DI UTILIZZO] da [INFO] nel menu. (→ pagina 137)

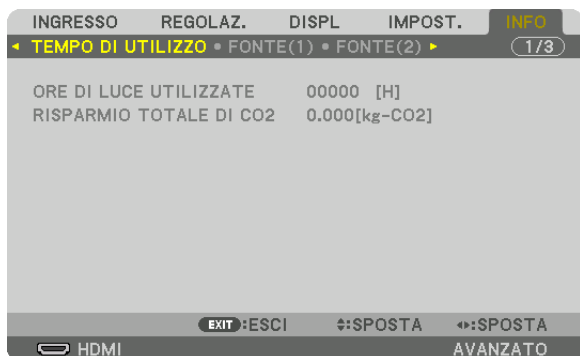

Il messaggio [SESSIONE SUL RISPARMIO DI CO₂] mostra la quantità di riduzione delle emissioni di CO₂ dal momento del passaggio al MODO LUCE immediatamente dopo il momento dell'accensione fino al momento dello spegnimento. Il messaggio [SESSIONE SUL RISPARMIO DI CO₂] viene visualizzato nel messaggio [SPEGNIMENTO/SIETE SICURI?] al momento dello spegnimento.

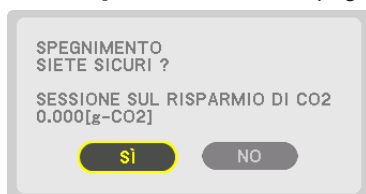

SUGGERIMENTO:

- La formula mostrata più avanti viene utilizzata per calcolare la quantità di riduzione delle emissioni di CO₂. *Quantità di riduzione delle emissioni di CO₂ = (consumo energetico in MODO LUCE [NORMALE] – consumo energetico con l'impostazione attuale) × fattore di conversione CO₂.* * Quando viene selezionato un MODO LUCE a risparmio energetico oppure quando viene usato un otturatore per obiettivo, c'è un'ulteriore riduzione delle emissioni di CO₂.
- * Il calcolo della quantità di riduzione delle emissioni di CO₂ si basa su una pubblicazione dell'OCSE "CO₂ Emissions from Fuel Combustion, 2008 Edition (Emissioni di CO₂ da combustione di carburante, edizione 2008)".
- Il [RISPARMIO TOTALE DI CO₂] è calcolato sui risparmi rilevati a intervalli di 15 minuti.
- Questa formula non si applica al consumo di energia non influenzato dall'attivazione o disattivazione del [MODO LUCE].

7 Correzione della distorsione trapezoidale orizzontale e verticale [CORREZIONE ANGOLARE]

Utilizzare la funzione [CORREZIONE ANGOLARE] per correggere la distorsione (trapezoidale) per rendere la parte alta o bassa e il lato destro o sinistro dello schermo più lunghi o più corti, in modo che l'immagine proiettata sia rettangolare.

1. **Premere e tenere premuto il tasto 3D REFORM per almeno 2 secondi per azzerare le regolazioni correnti.**
Le attuali regolazioni per [CORREZIONE GEOMETRICA] vengono eliminate.
2. **Proiettare un'immagine in modo che lo schermo sia più piccolo dell'area della griglia.**

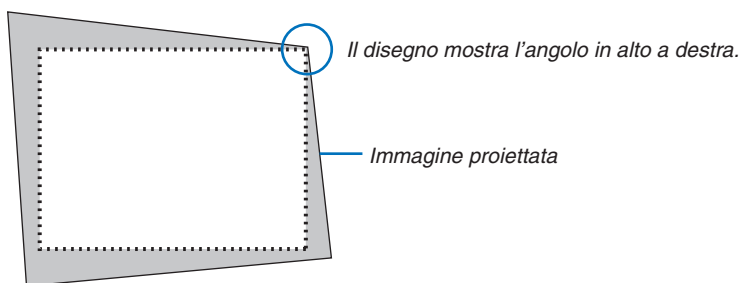

3. **Selezionare uno degli angoli e allineare l'angolo dell'immagine a un angolo dello schermo.**

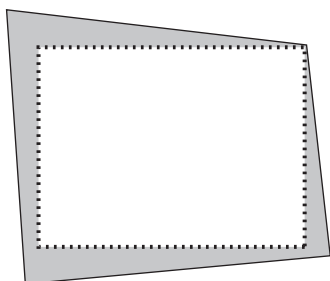

4. **Premere il tasto 3D REFORM.**



Visualizzare la schermata [CORREZIONE GEOMETRICA] del menu a schermo.

5. Premere il tasto ▼ per allineare con la [CORREZIONE ANGOLARE], quindi premere il tasto ENTER.



Il disegno mostra che l'icona in alto a sinistra (▼) è selezionata.

Lo schermo passa alla schermata [CORREZIONE ANGOLARE].

NOTA:

- Quando è stata impostata una funzione di [CORREZIONE GEOMETRICA] diversa da [CORREZIONE ANGOLARE], la schermata della [CORREZIONE ANGOLARE] non viene visualizzata. Quando la schermata non viene visualizzata, premere il tasto 3D REFORM per 2 o più secondi, oppure eseguire [AZZERA] in [CORREZIONE GEOMETRICA] per azzerare il valore di regolazione di [CORREZIONE GEOMETRICA].

6. Utilizzare il tasto ▲▼◀▶ per selezionare un'icona (▲) che punta nella direzione verso la quale si desidera spostare la cornice dell'immagine proiettata.

7. Premere il tasto ENTER.

8. Utilizzare il tasto ▲▼◀▶ per spostare la cornice dell'immagine proiettata come mostrato nell'esempio.

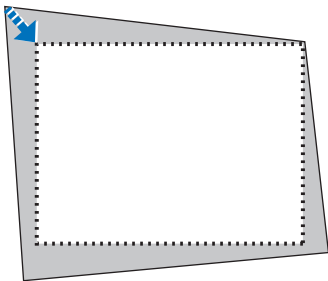

9. Premere il tasto ENTER.

10. Utilizzare il tasto ▲▼◀▶ per selezionare un'altra icona che punta nella direzione.

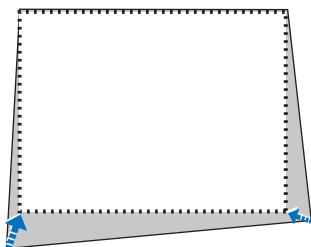

11. Ripetere i passaggi da 7 a 10 per completare la regolazione della correzione angolare.

12. Nella schermata [CORREZIONE ANGOLARE], selezionare [ESCI] o premere il tasto EXIT sul telecomando.

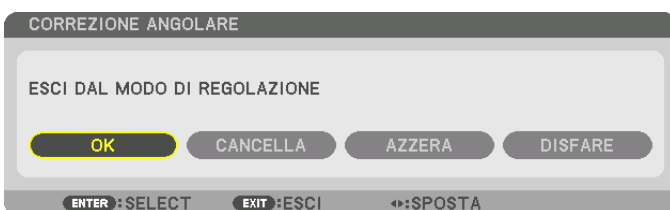

Viene visualizzata la schermata di conferma.

13. Premere il tasto ◀ o ▶ per evidenziare [OK], quindi premere il tasto ENTER.

Ciò completa la correzione [CORREZIONE ANGOLARE].

- Tornando alla schermata [CORREZIONE ANGOLARE], selezionare [CANCELLA] e premere il tasto ENTER sul telecomando.

NOTA:

- Anche se l'angolo di installazione viene modificato quando il proiettore viene acceso nuovamente, i valori di correzione precedenti vengono mantenuti.
 - Effettuare una delle seguenti operazioni per azzerare il valore di regolazione di [CORREZIONE ANGOLARE].
 - Al passaggio 12, selezionare [AZZERA], quindi premere il tasto ENTER.
 - Premere il tasto 3D REFORM per 2 o più secondi.
 - Eseguire [DISPLAY] → [CORREZIONE GEOMETRICA] → [AZZERA] sul menu a schermo.
 - L'utilizzo di CORREZIONE ANGOLARE può comportare la visualizzazione di immagini leggermente sfocate, poiché la correzione viene eseguita elettronicamente.
-

8 Come evitare l'utilizzo non autorizzato del proiettore [SICUREZZA]

Per evitare l'utilizzo da parte di una persona non autorizzata, è possibile impostare una parola chiave per il proiettore tramite il menu. Se è impostata una parola chiave, all'accensione del proiettore viene visualizzata la schermata di inserimento della parola chiave. Se non si inserisce la parola chiave corretta, il proiettore non è in grado di proiettare un'immagine.

- Non è possibile annullare l'impostazione [SICUREZZA] utilizzando [AZZERA] dal menu.

Per abilitare la funzione Sicurezza:

1. Premere il tasto MENU.

Viene visualizzato il menu.

2. Premere due volte il tasto ► per selezionare [IMPOST.], quindi premere il tasto ▼ o il tasto ENTER per selezionare [MENU].

3. Premere il tasto ► per selezionare [CONTROLLO].

4. Premere tre volte il tasto ▼ per selezionare [SICUREZZA], quindi premere il tasto ENTER.



Viene visualizzato il menu SPENTO/ACCESO.

5. Premere il tasto ▼ per selezionare [ACCESO], quindi premere il tasto ENTER.



Viene visualizzata la schermata [PAROLA CHIAVE DI SICUREZZA].

6. Inserire una combinazione dei quattro tasti ▲▼◀▶ e premere il tasto ENTER.

NOTA: la parola chiave deve avere una lunghezza compresa tra 4 e 10 cifre.



Viene visualizzata la schermata [CONFERMA PAROLA CHIAVE].

NOTA: prendere nota della propria password e conservarla in un luogo sicuro.

7. Inserire la parola chiave con la stessa combinazione dei tasti ▲▼◀▶ e premere il tasto ENTER.



Verrà visualizzata la schermata di conferma.

8. Selezionare [Sì] e premere il tasto ENTER.

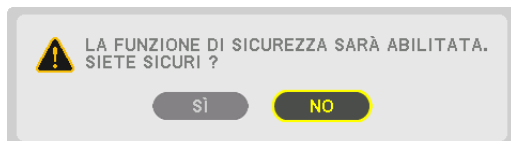

La funzione SICUREZZA è stata abilitata.

Per accendere il proiettore quando è abilitata la funzione [SICUREZZA]:

1. Premere il tasto .

- Se si usa il telecomando, premere il tasto POWER ON.

Il proiettore si accende e visualizza un messaggio indicante che il proiettore è bloccato.

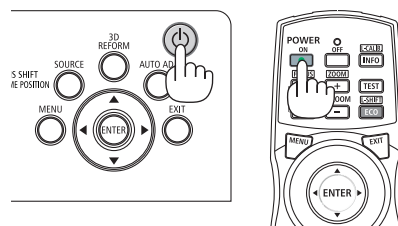

2. Premere il tasto MENU.

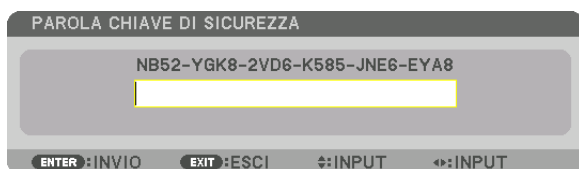

3. Inserire la parola chiave corretta e premere il tasto ENTER. Il proiettore visualizza un'immagine.

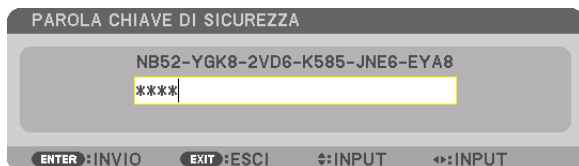

NOTA: il modo disattivazione di sicurezza viene mantenuto fino allo spegnimento dell'alimentazione principale o allo scollegamento del cavo di alimentazione.

Per disabilitare la funzione SICUREZZA:

1. Premere il tasto MENU.

Viene visualizzato il menu.

2. Selezionare [IMPOST.] → [CONTROLLO] → [SICUREZZA], quindi premere il tasto ENTER.



Viene visualizzato il menu SPENTO/ACCESO.

3. Selezionare [SPENTO] e premere il tasto ENTER.



Viene visualizzata la schermata PAROLA CHIAVE DI SICUREZZA.

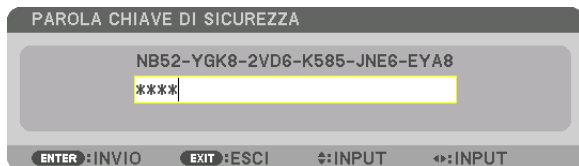

4. Inserire la parola chiave e premere il tasto ENTER.

Inserendo la parola chiave corretta, la funzione SICUREZZA viene disabilitata.

NOTA: se si dimentica la parola chiave, rivolgersi al proprio rivenditore. Il rivenditore fornirà la parola chiave in cambio del codice di richiesta. Il codice di richiesta è visualizzato nella schermata di conferma della parola chiave. In questo esempio, [NB52-YGK8-2VD6-K585-JNE6-EYA8] rappresenta un codice di richiesta.

9 Proiezione di video 3D

Questo proiettore supporta gli occhiali protettivi DLP-Link e il trasmettitore 3D.

ATTENZIONE

Precauzioni per la salute

Prima dell'uso, assicurarsi di leggere attentamente tutte le precauzioni per la salute che possono essere indicate nei manuali d'uso allegati agli occhiali 3D e al software video 3D (lettori Blu-ray, giochi, file di animazione per computer, ecc.).

Tenere conto di quanto segue per evitare effetti nocivi sulla salute.

- Non usare gli occhiali 3D per scopi diversi da quello di guardare video 3D.
- Mantenersi ad una distanza di almeno 2 m dallo schermo quando si guarda un video. La visione di un video troppo vicini allo schermo aumenta l'affaticamento degli occhi.
- Non guardare video per un lungo periodo di tempo. Fare una pausa di 15 minuti dopo ogni ora di visione.
- Consultare un medico prima della visione se voi o qualche membro della vostra famiglia ha avuto in passato problemi di convulsioni causate dalla sensibilità alla luce.
- Interrompere immediatamente la visione e riposarsi quando si avverte qualche disturbo fisico durante la visione (vomito, vertigini, nausea, mal di testa, bruciore agli occhi, vista sfocata, crampi e formicolio agli arti, ecc.). Consultare un dottore se i sintomi persistono.
- Guardare video 3D direttamente di fronte allo schermo. Se si guarda un video 3D obliquamente dai lati, ciò potrebbe causare affaticamento fisico e agli occhi.

Procedura per guardare video 3D utilizzando questo proiettore

Le descrizioni qui di seguito si riferiscono a DLP® Link. [DLP® Link] è un'impostazione predefinita di fabbrica per [OCCHIALI 3D].

Preparativi degli occhiali 3D e del trasmettitore 3D

Utilizzare gli occhiali DLP® Link o altri occhiali compatibili con otturatore a cristalli liquidi disponibili in commercio.

1. Collegare il dispositivo video al proiettore.

2. Accendere il proiettore.

3. Far partire il software video 3D.

Il video 3D viene proiettato.

L'impostazione predefinita di fabbrica è [AUTO]. Quando un'immagine 3D non può essere proiettata, ciò potrebbe verificarsi perché il segnale di ingresso non contiene il segnale di rilevamento 3D o perché esso non è rilevabile da parte di questo proiettore. In questo caso, impostare il formato manualmente.

(1)Premere il tasto MENU.



Viene visualizzato il menu.

(2)Premere il tasto ►, selezionare [REGOLAZ.], quindi premere ENTER.

[REGOLAZIONE IMMAGINE] viene evidenziata.

(3) Usare il tasto ► per selezionare [IMPOSTAZIONI 3D].



Viene visualizzata la schermata [IMPOSTAZIONI 3D].

(4) Utilizzare il tasto ▼ per allineare il cursore con [FORMATO], quindi premere ENTER.



Viene visualizzata la schermata [FORMATO].

(5) Utilizzare i tasti ▼/▲ per allineare il cursore su una delle opzioni formato, quindi premere ENTER per impostarla.

Il display torna alla schermata [FORMATO].

Premere il tasto MENU per tornare alla schermata originale.

- Il messaggio di avviso 3D viene visualizzato quando si passa ad un video 3D (impostazione predefinita di fabbrica al momento della spedizione). Leggere le “Precauzioni per la salute” alla pagina precedente per guardare i video in modo corretto. La schermata scompare dopo 60 secondi o quando si preme il tasto ENTER. (→ pagina 113)

4. Accendere l'alimentazione degli occhiali 3D e indossare gli occhiali per guardare il video.

Un video normale viene visualizzato quando viene fornito un video 2D in ingresso.

Per guardare un video 3D in 2D, selezionare [SPENTO(2D)] nella schermata [FORMATO] sopra indicata in (3).

NOTA:

- Se il contenuto 3D viene riprodotto sul computer e la prestazione è scarsa, questo potrebbe essere causato dalla CPU o dal chip grafico. In tal caso si potrebbero avere difficoltà a visualizzare correttamente le immagini 3D come erano state previste. Controllare se il computer soddisfa i requisiti elencati nel manuale dell'utente fornito con il contenuto 3D.
- Gli occhiali 3D compatibili con DLP® Link consentono di visualizzare immagini 3D tramite la ricezione di segnali di sincronizzazione inclusi nelle immagini dell'occhio sinistro e dell'occhio destro riflesse dallo schermo. In base all'ambiente o alle condizioni come luminosità ambientale, dimensioni schermo o distanza di visione, gli occhiali 3D potrebbero non essere in grado di ricevere i segnali di sincronizzazione, causando immagini 3D di scarsa qualità.
- Quando il modo 3D è attivato, il campo di correzione trapezoidale è più stretto.
- Quando il modo 3D è attivato, le seguenti impostazioni non sono valide. [COLORE PARETE], [PRESELEZIONARE], [RIF.], [TEMPERATURA COLORE], [CONTRASTO DINAMICO], [Brilliant Color]
- I segnali diversi da quelli elencati in “Elenco segnali di ingresso compatibili” a pagina 178 e 179 sono fuori portata o vengono visualizzati in 2D.

Utilizzo di un trasmettitore 3D

Questo proiettore può essere usato per guardare video in 3D utilizzando occhiali 3D del tipo con otturatore attivo disponibili in commercio. Per poter sincronizzare il video 3D e gli occhiali, è necessario che vi sia un trasmettitore 3D disponibile in commercio collegato al proiettore (sul lato del proiettore).

Gli occhiali 3D ricevono informazioni dal trasmettitore 3D ed eseguono l'apertura e la chiusura a sinistra e destra.

Preparativi degli occhiali 3D e del trasmettitore 3D

Utilizzare occhiali 3D del tipo con otturatore attivo conformi allo standard VESA.

Si raccomanda un tipo RF prodotto da Xpand disponibile in commercio.

Occhiali 3D Xpand X105-RF-X2

Trasmettitore 3D Xpand AD025-RF-X1

Collegare il trasmettitore 3D con il terminale SYNC 3D del proiettore.

Cambiare l'impostazione [OCCHIALI 3D] su [ALTRI].

NOTA:

- *Passando all'immagine in 3D, le seguenti funzioni vengono annullate e disabilitate. I valori di regolazione per [MASCHERAMENTO], [PIP/PICTURE PER IMMAGINE], [CORREZIONE GEOMETRICA], [SFUMATURA MARGINE] (verranno mantenuti i valori di regolazione di [CORREZIONE GEOMETRICA] e [SFUMATURA MARGINE].)*
 - *L'uscita potrebbe non passare automaticamente ad un video 3D a seconda del segnale di ingresso 3D.*
 - *Controllare le condizioni operative descritte nel manuale d'uso del lettore Blu-ray.*
 - *Collegare il terminale DIN del trasmettitore 3D al SYNC 3D del proiettore principale.*
 - *Gli occhiali 3D consentono di visualizzare video in 3D tramite la ricezione di segnali ottici sincronizzati emessi dal trasmettitore 3D.
Come risultato, la qualità dell'immagine 3D potrebbe essere influenzata da condizioni quali la luminosità dell'ambiente circostante, le dimensioni dello schermo, la distanza di visione, ecc.*
 - *Durante la riproduzione di un software video 3D su un computer, la qualità dell'immagine 3D potrebbe essere influenzata se le prestazioni del processore del computer della scheda grafica sono basse. Controllare l'ambiente operativo richiesto del computer che è indicato nel manuale di funzionamento fornito unitamente al software video 3D.*
 - *A seconda del segnale, [FORMATO] e [INVERTI S/D] potrebbero non essere selezionabili. Cambiare il segnale in quel caso.*
-

Quando i video non possono essere visualizzati in 3D

Controllare i seguenti punti quando i video non possono essere visualizzati in 3D.

Leggere anche il manuale di funzionamento fornito unitamente agli occhiali 3D.

Possibili cause	Soluzioni
Il segnale selezionato non supporta l'uscita 3D.	Cambiare il segnale di ingresso video con uno compatibile con il 3D.
Il formato per il segnale selezionato viene portato su [SPENTO(2D)].	Cambiare il formato nel menu a schermo su [AUTO] o su un formato compatibile con il 3D.
Si stanno utilizzando degli occhiali che non sono supportati dal proiettore.	Acquistare degli occhiali 3D o un trasmettitore 3D venduti separatamente (scelta consigliata). (→ pagina 50)
Controllare i seguenti punti quando un video non può essere visualizzato in 3D utilizzando degli occhiali 3D che sono supportati dal proiettore.	
La fornitura di alimentazione degli occhiali 3D è spenta.	Accendere l'alimentazione degli occhiali 3D.
La batteria interna degli occhiali 3D è scarica.	Ricaricare o sostituire la batteria.
Lo spettatore è posizionato troppo lontano dallo schermo.	Avvicinarsi allo schermo finché il video non può essere visualizzato in 3D.
	Cambiare INVERTI S/D sul menu a schermo su [SPENTO].
A causa di proiettori 3D multipli che operano allo stesso tempo nelle vicinanze, i proiettori possono provocare interferenze reciproche. In alternativa, è possibile che vi sia una fonte di luce intensa in prossimità dello schermo.	Mantenere una distanza sufficiente tra i proiettori.
	Tenere le fonti luminose lontane dallo schermo.
	Cambiare INVERTI S/D sul menu a schermo su [SPENTO].
Controllare i seguenti punti quando i video riprodotti sul computer non possono essere visualizzati in 3D.	
Le impostazioni sul computer non sono compatibili con la riproduzione video 3D.	Controllare per assicurarsi che le impostazioni sul computer soddisfino i requisiti per la riproduzione video 3D.
La risoluzione immagine sul computer non può essere riconosciuta dal proiettore come video 3D.	Modificare la risoluzione immagine sul computer su una che il proiettore sia in grado di riconoscere come video 3D.
La velocità di scansione verticale sul computer non può essere riconosciuta dal proiettore come video 3D.	Cambiare la velocità di scansione verticale sul computer a 60 Hz o 120 Hz.
C'è un ostacolo tra il ricevitore ottico degli occhiali 3D e il trasmettitore 3D.	Rimuovere l'ostacolo.
Il formato 3D del contenuto video 3D non è supportato.	Verificare con l'azienda fornitrice dei contenuti video 3D.

10 Controllo del proiettore tramite un browser HTTP

Panoramica

La funzione Server HTTP fornisce impostazioni e operazioni per:

1. Impostazione rete cablata (IMPOSTAZIONI DI RETE)

Per usare la connessione LAN cablata, collegare il proiettore al computer tramite un cavo LAN disponibile in commercio. (→ pagina 152)

2. Impostazione avviso posta (AVVISO POSTA)

Quando il proiettore è collegato a una rete cablata, i messaggi di errore vengono inviati via e-mail.

3. Funzionamento del proiettore

Sono possibili l'accensione, lo spegnimento, la selezione dell'ingresso, il controllo del volume e la regolazione dell'immagine.

4. Impostazione di PASSWORD PJLink e AMX BEACON

L'accesso alla funzione server HTTP è disponibile:

- **Avviare il browser web del computer attraverso la rete collegata al proiettore e inserire l'URL seguente:**
`http://<indirizzo IP del proiettore>/index.html`

SUGGERIMENTO: l'indirizzo IP di fabbrica predefinito è [DHCP ON].

NOTA:

- *Per usare il proiettore in una rete, consultare il proprio amministratore di rete a proposito delle impostazioni di rete.*
 - *La risposta del display o dei tasti può essere rallentata oppure il funzionamento potrebbe non essere accettato a seconda delle impostazioni della propria rete.
In tal caso, rivolgersi all'amministratore di rete. Il proiettore potrebbe non rispondere se i tasti vengono premuti ripetutamente ad intervalli rapidi. In tal caso, attendere qualche istante e ripetere l'operazione. Se non si ottiene ancora alcuna risposta, spegnere e riaccendere il proiettore.*
 - *Se la schermata IMPOSTAZIONI DI RETE DEL PROIETTORE non appare nel browser web, premere i tasti Ctrl+F5 per aggiornare il browser web (o svuotare la cache).*
 - *Questo dispositivo utilizza "JavaScript" e "Cookies" e il browser dovrebbe essere impostato per supportare queste funzioni. Il metodo di impostazione varia a seconda della versione del browser. Fare riferimento ai file di guida e alle altre informazioni fornite nel software.*
-

Preparazione prima dell'uso

Prima di iniziare le operazioni sul browser, connettere il proiettore a un cavo LAN reperibile in commercio. (→ pagina 152)
Potrebbe non essere possibile eseguire operazioni con un browser che utilizza un server proxy, a seconda del tipo di server proxy e del metodo di impostazione utilizzato. Sebbene il tipo di server proxy rappresenti un fattore, è possibile che voci che sono effettivamente state impostate non vengano visualizzate in base all'efficacia della cache, e i contenuti impostati dal browser potrebbero non essere riflessi nel funzionamento. Si consiglia di non utilizzare un server proxy se è possibile evitarlo.

Gestione dell'indirizzo per l'utilizzo tramite un browser

Per quanto riguarda l'indirizzo effettivo inserito come indirizzo oppure inserito nella colonna dell'URL quando il proiettore viene utilizzato tramite un browser, il nome host può essere utilizzato così com'è quando il nome host corrispondente all'indirizzo IP del proiettore è stato registrato nel server del nome dominio da un amministratore di rete, oppure il nome host corrispondente all'indirizzo IP del proiettore è stato impostato nel file "HOSTS" del computer in uso.

Esempio 1: Quando il nome host del proiettore è stato impostato su "pj.nec.co.jp", l'accesso alle impostazioni di rete si ottiene specificando

`http://pj.nec.co.jp/index.html`

per l'indirizzo o la colonna d'immissione dell'URL.

Esempio 2: quando l'indirizzo IP del proiettore è "192.168.73.1", l'accesso alle impostazioni di rete si ottiene specificando

`http://192.168.73.1/index.html`

per l'indirizzo o la colonna d'immissione dell'URL.

REGOLAZIONE DEL PROIETTORE

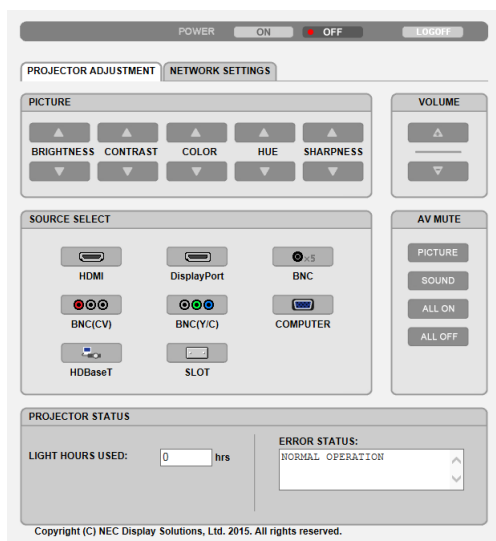

ALIMENTAZIONE: consente di controllare l'alimentazione del proiettore.

ACCESO L'alimentazione è accesa.

SPENTO L'alimentazione è spenta.

VOLUME: non può essere usato per questo dispositivo.

AV-MUTE: consente di controllare la funzione di tacitazione del proiettore.

PICTURE ON Consente di tacitare il video.

PICTURE OFF Consente di annullare la tacitazione del video.

SOUND ON Non può essere utilizzato per questo dispositivo.

SOUND OFF Non può essere utilizzato per questo dispositivo.

ALL ON Consente di tacitare le funzioni video.

ALL OFF Consente di annullare la tacitazione delle funzioni video.

REGOLAZIONE IMMAGINE: consente di controllare la regolazione video del proiettore.

LUMINOSITÀ ▲..... Consente di aumentare il valore di regolazione della luminosità.

LUMINOSITÀ ▼..... Consente di ridurre il valore di regolazione della luminosità.

CONTRASTO ▲ Consente di aumentare il valore di regolazione del contrasto.

CONTRASTO ▼ Consente di ridurre il valore di regolazione del contrasto.

COLORE ▲ Consente di aumentare il valore di regolazione del colore.

COLORE ▼ Consente di ridurre il valore di regolazione del colore.

TONALITÀ ▲ Consente di aumentare il valore di regolazione della tonalità.

TONALITÀ ▼ Consente di ridurre il valore di regolazione della tonalità.

INTENSITÀ ▲ Consente di aumentare il valore di regolazione dell'intensità.

INTENSITÀ ▼ Consente di ridurre il valore di regolazione dell'intensità.

- Le funzioni controllabili variano in base al segnale immesso nel proiettore. (→ pagina 93)

SELEZIONE FONTE: consente di commutare il terminale in entrata del proiettore.

HDMI Consente di passare al terminale HDMI IN.

DisplayPort Consente di passare a DisplayPort IN.

BNC Consente di passare all'ingresso video BNC.

BNC(V.COM) Consente di passare all'ingresso video BNC (V.COM).

BNC(Y/C) Consente di passare all'ingresso video BNC (Y/C).

COMPUTER Consente di passare al terminale COMPUTER IN.

HDBaseT Passare all'ingresso immagine inviato da un dispositivo di trasmissione che supporti la trasmissione HDBaseT.

SLOT Il proiettore passa all'ingresso video dalla scheda opzionale quando una scheda opzionale (venduta separatamente) è in dotazione.

STATO DEL PROIETTORE: consente di visualizzare la condizione del proiettore.

ORE DI LUCE UTILIZZATE .. Consente di visualizzare il numero di ore di utilizzo del modulo luce.

STATO ERRORE Consente di visualizzare lo stato degli errori che si verificano all'interno del proiettore.

LOG OFF: disconnessione del proiettore e ritorno alla schermata di autenticazione (schermata LOGON).

IMPOSTAZIONI DI RETE

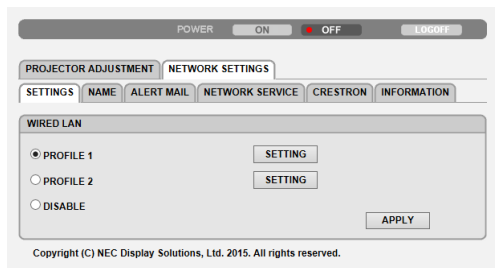

• IMPOSTAZIONI

CABLATO

IMPOSTAZIONE	Impostare per LAN cablata.
APPLICARE	Applicare le impostazioni alla rete LAN cablata.
PROFILO 1/PROFILO 2	È possibile definire due impostazioni per la connessione LAN cablata. Selezionare PROFILO 1 o PROFILO 2.
DISABILITA	Spegnere la connessione LAN cablata
DHCP ACCESO	Assegnare automaticamente al proiettore indirizzo IP, subnet mask e gateway dal server DHCP.
DHCP SPENTO	Impostare indirizzo IP, subnet mask e gateway per il proiettore assegnati dall'amministratore di rete.
INDIRIZZO IP	Impostare l'indirizzo IP della rete collegata al proiettore.
SUBNET MASK	Impostare il numero di subnet mask della rete collegata al proiettore.
GATEWAY	Impostare il gateway predefinito della rete collegata al proiettore.
DNS AUTOMATICO ACCESO	Il server DHCP assegna automaticamente l'indirizzo IP del server DNS collegato al proiettore.
DNS AUTOMATICO SPENTO	Impostare l'indirizzo IP del server DNS collegato al proiettore.

• NOME

NOME PROIETTORE	Inserire un nome per il proiettore in modo che il computer sia in grado di identificarlo. Il nome del proiettore deve essere composto da un massimo di 16 caratteri. SUGGERIMENTO: il nome del proiettore non viene modificato neppure quando si seleziona [AZZERA] dal menu.
NOME HOST	Inserire il nome host della rete collegata al proiettore. Il nome host deve essere composto da un massimo di 15 caratteri.
NOME DOMINIO	Inserire il nome dominio della rete collegata al proiettore. Il nome dominio deve essere composto da un massimo di 60 caratteri.

• AVVISO POSTA

AVVISO POSTA	Questa opzione consente di notificare al computer i messaggi di errore via e-mail quando si utilizza la rete LAN cablata. Mettendo un segno di spunta si attiva la funzione Avviso posta. Togliendo il segno di spunta la funzione Avviso posta viene disattivata. Esempio di un messaggio inviato dal proiettore: Soggetto: [Proiettore] Informazioni sul proiettore LA VENTOLA DI RAFFREDDAMENTO SI È FERMATA. [INFORMAZIONI] NOME PROIETTORE: Serie PX803UL ORE DI LUCE UTILIZZATE: 0000 [H]
INDIRIZZO MITTENTE	Inserire l'indirizzo del mittente.
NOME SERVER SMTP	Inserire il nome del server SMTP da collegare al proiettore.
INDIRIZZO DESTINATARIO 1, 2, 3	Inserire l'indirizzo del destinatario. È possibile inserire fino a tre indirizzi.
POSTA DI PROVA	Inviare una posta di prova per verificare se le impostazioni sono corrette o meno <i>NOTA:</i> <ul style="list-style-type: none"> • Se si esegue un test, potrebbe non essere possibile ricevere un avviso posta. Se ciò dovesse accadere, verificare che le impostazioni di rete siano corrette. • Se si è inserito un indirizzo errato, si potrebbe non ricevere un Avviso posta. Se ciò dovesse accadere, verificare che l'indirizzo del destinatario sia corretto.
SAVE	Fare clic su questo tasto per salvare le proprie impostazioni nella memoria del proiettore.

• SERVIZIO DI RETE

PASSWORD PJLink	Impostare una password per PJLink*. La password deve essere composta da un massimo di 32 caratteri. Non dimenticare la password. Tuttavia, se si dimentica la password, consultare il proprio rivenditore.
PASSWORD HTTP	Impostare una password per il server HTTP. La password deve essere composta da un massimo di 10 caratteri. Quando viene impostata una password, verrà richiesto il nome utente (arbitrario) e la password durante il LOGON.
AMX BEACON	Attivare o disattivare la rilevazione da AMX Device Discovery durante la connessione alla rete supportata dal sistema di controllo AMX's NetLinx. <i>SUGGERIMENTO:</i> <i>Quando si utilizza un dispositivo che supporta AMX Device Discovery, l'intero sistema di controllo AMX NetLinx riconosce il dispositivo e scarica il modulo Device Discovery Module appropriato da un server AMX.</i> <i>Mettendo un segno di spunta si abilita l'individuazione del proiettore da AMX Device Discovery. Togliendo il segno di spunta l'individuazione del proiettore da AMX Device Discovery viene disabilitata.</i>
Extron XTP	Impostare per collegare il proiettore al trasmettitore Extron XTP. Mettendo un segno di spunta, si abilita la connessione con il trasmettitore XTP. Togliendo il segno di spunta, si disabilita la connessione con il trasmettitore XTP.

NOTA: Se si dimentica la password, rivolgersi al proprio rivenditore.

*Cos'è PJLink?

PJLink è una standardizzazione di protocollo usata per controllare i proiettori di diversi produttori. Questo protocollo standard è stato stabilito dalla Japan Business Machine and Information System Industries Association (JBMIA) nel 2005.

Il proiettore supporta tutti i comandi di PJLink Classe 1.

L'impostazione di PJLink non viene modificata neppure utilizzando [AZZERA] dal menu.

CRESTRON

• ROOMVIEW per la gestione dal computer.

DISABILITA	Disabilita ROOMVIEW.
ABILITA	Abilita ROOMVIEW.

• CRESTRON CONTROL per la gestione dal controller.

DISABILITA	Disabilita CRESTRON CONTROL.
ABILITA	Abilita CRESTRON CONTROL.
INDIRIZZO IP	Impostare l'indirizzo IP del SERVER CRESTRON.
IP ID	Impostare l'indirizzo IP ID del SERVER CRESTRON.

• INFORMAZIONE

LAN CABLATA	Mostra un elenco delle impostazioni della connessione LAN cablata.
AGGIORNA	Riflette le impostazioni una volta cambiate.

SUGGERIMENTO: le impostazioni CRESTRON sono richieste solo per l'utilizzo con CRESTRON ROOMVIEW. Per ulteriori informazioni, visitare <http://www.crestron.com>

① Salvataggio delle modifiche apportate a spostamento obiettivo, zoom e messa a fuoco [MEMORIA OBIETTIVO]

I valori regolati possono essere memorizzati nella memoria del proiettore usando i tasti LENS SHIFT, ZOOM e FOCUS del proiettore. I valori regolati possono essere applicati al segnale selezionato. Ciò elimina la necessità di regolare spostamento obiettivo, messa a fuoco e zoom durante la selezione della fonte. Ci sono due modi per salvare i valori regolati per spostamento obiettivo, zoom e messa a fuoco.

Nome funzione	Descrizione	pagina
RIF. MEMORIA OBIETTIVO	Valori regolati comuni a tutti i segnali in ingresso. Durante l'installazione, due tipi di valori regolati possono essere memorizzati. Se nessun valore regolato viene memorizzato in [MEMORIA OBIETTIVO], i valori regolati dal profilo selezionato ([RIF. MEMORIA OBIETTIVO]) vengono applicati per la regolazione dell'obiettivo.	→ pagina 118
MEMORIA OBIETTIVO	Valori regolati per ciascun segnale in ingresso. Utilizzare i valori regolati per il segnale con un diverso rapporto aspetto o risoluzione. I valori regolati possono essere applicati nel momento in cui si seleziona la fonte.	→ pagina 101

NOTA:

- Per l'utilizzo dell'obiettivo NP16FL, NP17ZL, NP18ZL, NP19ZL, NP20ZL, NP21ZL e NP31ZL, assicurarsi di eseguire la [TARATURA OBIETTIVO] dopo la sostituzione dell'obiettivo. (→ pagina [18](#), [118](#))
- Per l'obiettivo, NP16FL, il valore memorizzato come [MEMORIA OBIETTIVO] è solo per [MESSA A FUOCO].
- La funzione [MEMORIA OBIETTIVO] non è disponibile per l'obiettivo NP39ML.

Per memorizzare i valori regolati in [RIF. MEMORIA OBIETTIVO]:

1. Premere il tasto MENU.



Viene visualizzato il menu.

2. Premere il tasto ► per selezionare [IMPOST.], quindi premere il tasto ENTER.

3. Premere il tasto ► per selezionare [INSTALLAZIONE(2)].

4. Premere il tasto ▼ per selezionare [RIF. MEMORIA OBIETTIVO] e premere il tasto ENTER.

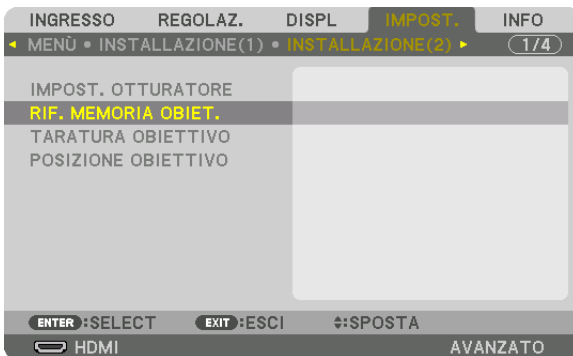

Compare la schermata [RIF. MEMORIA OBIETTIVO].

5. Assicurarsi di evidenziare [PROFILO] e di premere il tasto ENTER.



Compare la schermata di selezione [PROFILO].

6. Premere i tasti ▼/▲ per selezionare il numero [PROFILO], quindi premere il tasto ENTER.

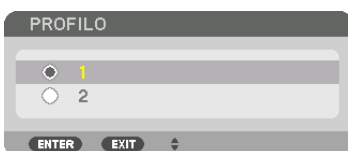

Tornare alla schermata impostazioni [RIF. MEMORIA OBIETTIVO].

7. Selezionare [MEMORIZZA] e premere il tasto ENTER.



Verrà visualizzata la schermata di conferma.

8. Premere il tasto ◀ per selezionare [S], quindi premere il tasto ENTER.



Selezionare un numero [PROFILO] e salvare i valori regolati di [SPOSTAMENTO OBIETTIVO], [ZOOM] e [MESSA A FUOCO].

- L'impostazione [MUTO FORZATO] arresta la proiezione durante lo spostamento dell'obiettivo. (→ pagina 118)

9. Premere il tasto MENU.

Il menu viene chiuso.

SUGGERIMENTO:

- Per memorizzare i valori regolati per ciascuna fonte di ingresso, utilizzare la funzione Memoria obiettivo. (→ pagina 101)

Per richiamare i valori regolati da [RIF. MEMORIA OBIETTIVO]:

1. Premere il tasto **MENU**.



Viene visualizzato il menu.

2. Premere il tasto ► per selezionare [IMPOST.], quindi premere il tasto **ENTER**.

3. Premere il tasto ► per selezionare [INSTALLAZIONE(2)].

4. Premere il tasto ▼ per selezionare [RIF. MEMORIA OBIETTIVO] e premere il tasto **ENTER**.

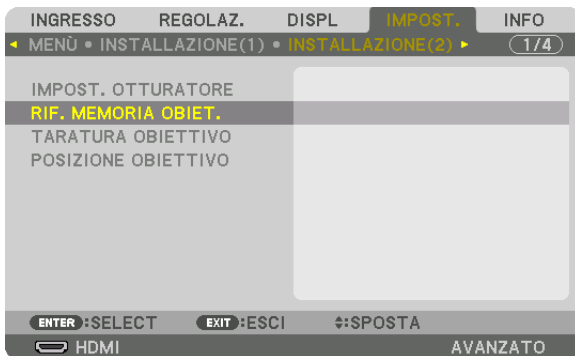

Compare la schermata [RIF. MEMORIA OBIETTIVO].

5. Assicurarsi di evidenziare [PROFILO] e di premere il tasto **ENTER**.



Compare la schermata di selezione [PROFILO].

6. Premere i tasti ▼/▲ per selezionare il numero [PROFILO], quindi premere il tasto **ENTER**.



Tornare alla schermata Impostazioni [RIF. MEMORIA OBIETTIVO].

7. Selezionare [SPOSTA] e premere il tasto **ENTER**.



L'obiettivo si sposta in base ai valori regolati memorizzati nel [PROFILO] selezionato.

8. Premere il tasto ◀ per selezionare [S], quindi premere il tasto ENTER.



I valori regolati vengono applicati al segnale corrente. .

9. Premere il tasto MENU.

Il menu viene chiuso.

SUGGERIMENTO:

Per richiamare i valori regolati da [MEMORIA OBIETTIVO]:

1. Dal menu, selezionare [REGOLAZ.] → [MEMORIA OBIETTIVO] → [SPOSTA] e premere il tasto ENTER.



Verrà visualizzata la schermata di conferma.

2. Premere il tasto ◀ per selezionare [S], quindi premere il tasto ENTER.

Durante la proiezione, se i valori regolati per un segnale di ingresso sono stati salvati, l'obiettivo si sposta. In caso contrario, l'obiettivo si sposta in base ai valori regolati memorizzati nel numero [RIF. MEMORIA OBIETTIVO] [PROFILO] selezionato.

Per applicare automaticamente i valori regolati durante la selezione della fonte:

1. Dal menu, selezionare [IMPOST.] → [RIF. MEMORIA OBIETTIVO] → [CARIC. DA SEGNALE] e premere il tasto ENTER.



2. Premere il tasto ▼ per selezionare [ON], quindi premere il tasto ENTER.

In questo modo l'obiettivo si sposta automaticamente alla posizione durante la selezione della fonte in base ai valori regolati.



NOTA: La funzione Memoria obiettivo potrebbe non produrre un'immagine completamente allineata (a causa delle tolleranze nell'obiettivo) utilizzando i valori di regolazione memorizzati nel proiettore. Dopo aver richiamato e applicato i valori di regolazione dalla funzione memoria obiettivo, regolare finemente spostamento obiettivo, zoom e messa a fuoco per ottenere la migliore immagine possibile.

4. Proiezione multi schermo

① Cosa può essere fatto utilizzando la proiezione multi schermo

Questo proiettore può essere usato singolarmente o in unità multiple per una proiezione multi schermo. Presenteremo qui un esempio di proiezione utilizzando due schermi.

Caso 1

Utilizzo di un singolo proiettore per proiettare due tipi di video contemporaneamente [PIP/PICTURE PER IMMAGINE]

Caso 2

Utilizzo di quattro proiettori (risoluzione: WUXGA) per proiettare video con risoluzione di 2560 × 1600 pixel [COPERTURA]

Caso 1. Utilizzo di un singolo proiettore per proiettare due tipi di video [PIP/PICTURE PER IMMAGINE]

Esempio di connessione e immagine di proiezione

Nel caso di [IMMAGINE PER IMMAGINE]

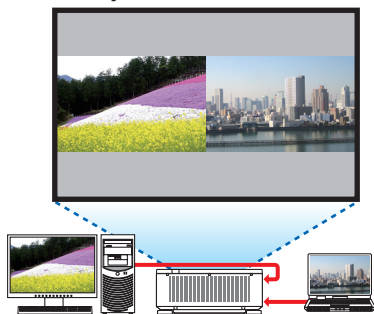

Nel caso di [PIP]

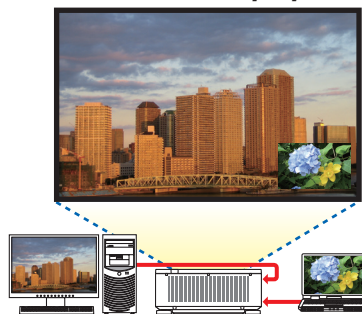

Operazioni del menu a schermo

Visualizzare la schermata [DISPLAY] → [PIP/PICTURE PER IMMAGINE] → [MODI] sul menu a schermo e selezionare [PIP] o [IMMAGINE PER IMMAGINE].

Per i dettagli, si rimanda a “4-2 Visualizzazione contemporanea di due immagini”. (→ pagina 68)

Caso 2. Utilizzo di quattro proiettori (risoluzione: WUXGA) per proiettare video con risoluzione di 2560 x 1600 pixel [COPERTURA]

Esempio di connessione e immagine di proiezione

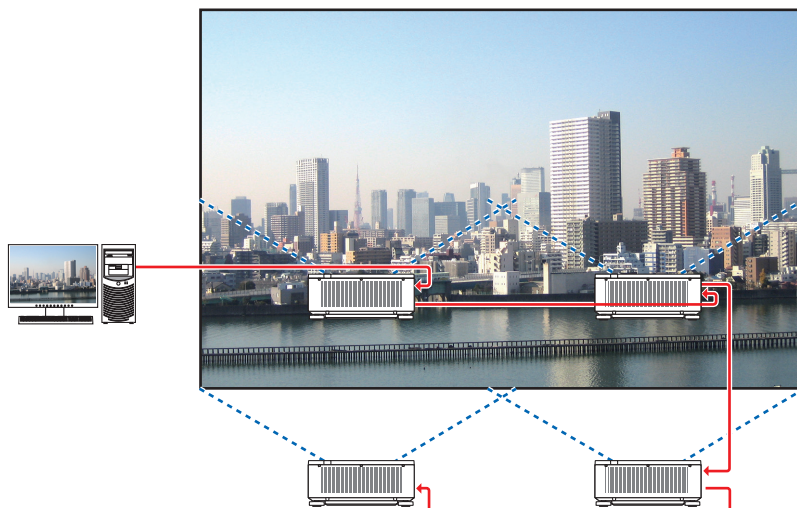

Operazioni del menu a schermo

1 *Quattro video simili vengono visualizzati quando vengono proiettati quattro proiettori.*

Richiedere al rivenditore autorizzato la regolazione della posizione di proiezione di ciascun proiettore.



4. Proiezione multi schermo

2 Azionare il menu a schermo utilizzando i rispettivi quattro proiettori per dividere l'immagine in quattro parti.

Visualizzare la schermata [DISPLAY] → [MULTI SCHERMO] → [IMPOSTAZIONE IMMAGINE] sul menu a schermo e selezionare [COPERTURA].

(1) Nella schermata di impostazione del numero delle unità orizzontali, selezionare [2 UNITÀ]. (numero di unità nella direzione orizzontale)

(2) Nella schermata di impostazione del numero delle unità verticali, selezionare [2 UNITÀ]. (numero di unità nella direzione verticale)

(3) Nella schermata di impostazione dell'ordine orizzontale, selezionare [1a UNITÀ] o [2a UNITÀ].
(osservare le schermate, quella a sinistra è la [1a UNITÀ] mentre quella a destra è la [2a UNITÀ])

(4) Nella schermata di impostazione dell'ordine verticale, selezionare la [1a UNITÀ] o la [2a UNITÀ].
(osservare le schermate, quella in alto è la [1a UNITÀ] mentre quella in basso è la [2a UNITÀ])



3 Regolare lo spostamento dell'obiettivo di ciascun proiettore per ottimizzare i bordi dello schermo.

Per l'ottimizzazione, regolare utilizzando [DISPL] → [SFUMATURA MARGINE] sul menu a schermo per ogni proiettore.

Per i dettagli, si rimanda a "4-3 Visualizzazione di un'immagine utilizzando [SFUMATURA MARGINE]".

(→ pagina 72)

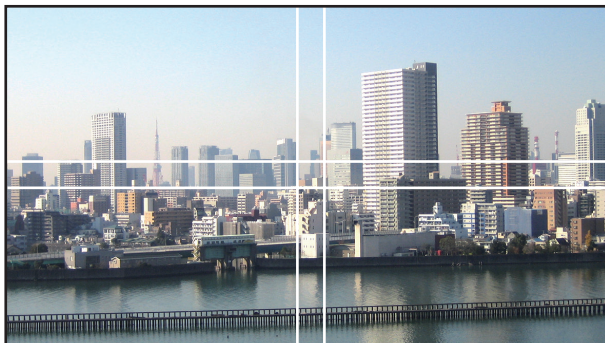

Cosa notare quando si installano i proiettori

- Lasciare 30 cm o più di spazio tra ciascun proiettore e tra la presa d'aria e la parete per l'installazione di proiettori fianco a fianco, in modo che le prese d'aria dei proiettori non siano ostruite. Quando la presa d'aria e la bocchetta di scarico sono ostruite, la temperatura all'interno del proiettore aumenta e ciò potrebbe causare un malfunzionamento.

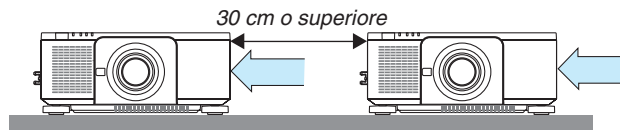

- Due proiettori possono essere impilati uno in cima all'altro (impostazione PILA). (→ pagina 156) Non tentare di impilare direttamente tre o più proiettori. Quando i proiettori sono impilati uno sopra l'altro, potrebbero cadere, causando danni o errori.

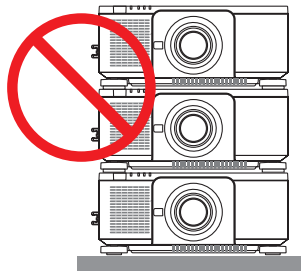

- Esempio di installazione quando si utilizzano 3 o più proiettori

La seguente installazione è raccomandata quando si installa una combinazione di 3 o più proiettori per una proiezione multi schermo.

[Esempio di installazione]

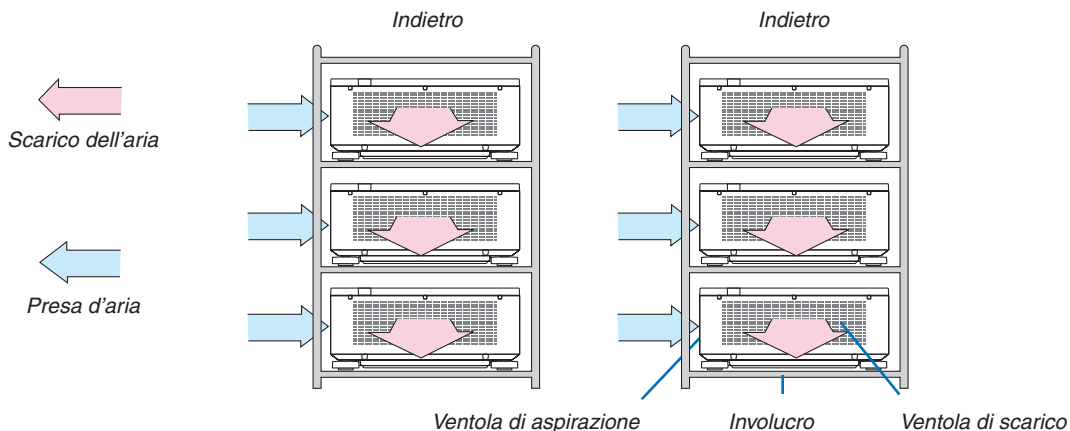

AVVERTENZA

Rivolgersi al rivenditore autorizzato per i servizi di installazione speciale, come il montaggio del proiettore al soffitto. Non eseguire mai l'installazione autonomamente. Il proiettore potrebbe cadere e causare lesioni. Utilizzare un involucro robusto che possa sostenere il peso del proiettore per l'installazione. Non impilare i proiettori direttamente uno sopra l'altro.

NOTA:

- Per il campo della distanza di proiezione, fare riferimento all'Appendice "Distanza di proiezione e dimensioni schermo". (→ pagina 171)

2 Visualizzazione contemporanea di due immagini

Il proiettore ha una funzione che consente di vedere due diversi segnali simultaneamente. Ci sono due modi: modo immagine nell'immagine (PIP) e modo immagine per immagine (IMMAGINE PER IMMAGINE).

La proiezione video nella prima schermata display è nota come il display principale mentre il video di proiezione che viene richiamato in seguito è chiamato il display secondario.

Selezionare la funzione di proiezione su [DISPLAY] → [PIP/PICTURE PER IMMAGINE] → [MODO] sul menu a schermo (l'impostazione predefinita di fabbrica al momento della spedizione è PIP). (→ pagina 103)

- Uno schermo singolo viene proiettato quando l'alimentazione viene attivata.

Funzione Immagine nell'immagine (PIP)

Un piccolo display secondario viene visualizzato all'interno del display principale.

Il display secondario può essere impostato e regolato come segue. (→ pagina 104)

- Selezionare se visualizzare il display secondario nell'angolo in alto a destra, in alto a sinistra, in basso a destra o in basso a sinistra dello schermo (la dimensione del display secondario può essere selezionata e la posizione può essere ottimizzata)
- Commutare il display principale con il display secondario

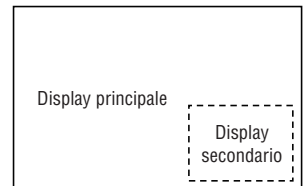

Funzione immagine per immagine (IMMAGINE PER IMMAGINE)

Visualizzare il display principale e il display secondario fianco a fianco.

Il display principale e il display secondario possono essere impostati e regolati come segue. (→ pagina 104)

- Selezione del bordo del display (rapporto) del display principale e del display secondario
- Commutare il display principale e il display secondario

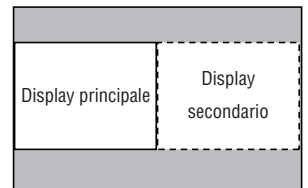

I terminali in entrata che possono essere usati per la schermata principale e la schermata secondaria.

La schermata principale e la schermata secondaria possono fornire i seguenti terminali in entrata.

- Il display principale e il display secondario supportano segnali del computer fino a WUXGA@60HzRB.

		Display secondario o ulteriore display							
		HDMI	DisplayPort	BNC	BNC(V.COM)	BNC(Y/C)	COMPUTER	HDBaseT	SLOT
Display principale	HDMI	No		Si	Si	Si	Si	No	No
	DisplayPort			Si	Si	Si	Si		
	BNC	Si	Si	No			No	Si	Si
	BNC(V.COM)	Si	Si				Si	Si	Si
	BNC(Y/C)	Si	Si				Si	Si	Si
	COMPUTER	Si	Si	No	Si	Si	No	Si	Si
	HDBaseT	No		Si	Si	Si	Si	No	No
	SLOT	No		Si	Si	Si	Si	No	No

NOTA:

- Alcuni segnali possono non essere visibili, a seconda della risoluzione.

Proiezione di due schermate

1. Premere il tasto **MENU** per visualizzare il menu a schermo e selezionare **[DISPL]** → **[PIP/PICTURE PER IMMAGINE]**.

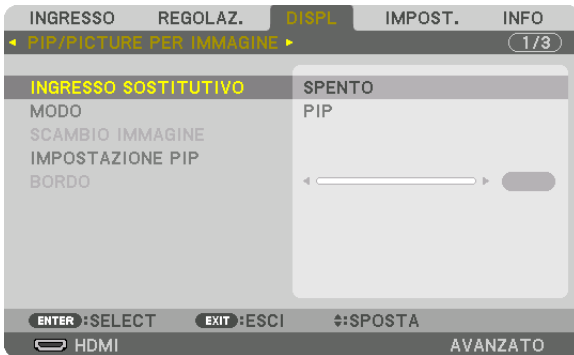

Ciò consente di visualizzare la schermata **[PIP/PICTURE PER IMMAGINE]** sul menu a schermo.

2. Selezionare **[INGRESSO SOSTITUTIVO]** utilizzando i tasti **▼/▲**, quindi premere il tasto **ENTER**.
Ciò consente di visualizzare la schermata **[INGRESSO SOSTITUTIVO]**.
3. Selezionare il segnale in ingresso utilizzando i tasti **▼/▲**, quindi premere il tasto **ENTER**.



La schermata **[PIP]** (**IMMAGINE IN IMMAGINE**) o **[IMMAGINE PER IMMAGINE]** impostata su **[MODO]** viene proiettata. (→ pagina 103)

- Quando il nome del segnale viene visualizzato in grigio, questo significa che non può essere selezionato.
- Il segnale può essere selezionato anche premendo il tasto **PIP/FREEZE** sul telecomando.

4. Premere il tasto **MENU**.

Il menu a schermo scompare.

5. Quando si ritorna in modalità a schermo singolo, visualizzare ancora una volta la schermata **[PIP/PICTURE PER IMMAGINE]** e selezionare **[SPENTO]** nella schermata **[INGRESSO SOSTITUTIVO]** del passaggio 3.

SUGGERIMENTO:

- Durante la proiezione a schermata doppia, se l'ingresso selezionato non è supportato dalla schermata secondaria, la schermata secondaria appare come una schermata nera.

Commutazione del display principale con il display secondario e viceversa

1. Premere il tasto **MENU** per visualizzare il menu a schermo e selezionare **[DISPL] → [PIP/PICTURE PER IMMAGINE]**.

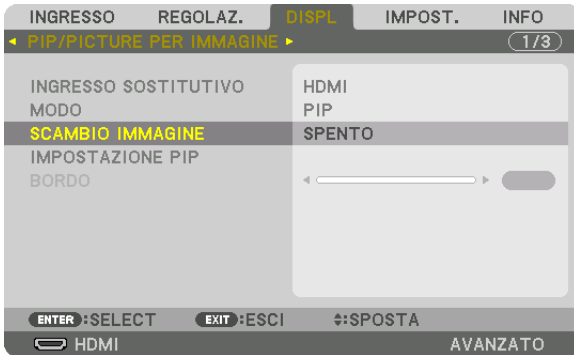

Ciò consente di visualizzare la schermata **[PIP/PICTURE PER IMMAGINE]** sul menu a schermo.

2. Selezionare **[SCAMBIO IMMAGINE]** utilizzando i tasti **▼/▲**, quindi premere il tasto **ENTER**.
Visualizzare la schermata per il cambio delle posizioni del display.
3. Selezionare **[ACCESO]** utilizzando il tasto **▼**, quindi premere il tasto **ENTER**.



Il video del display principale passa a quello del display secondario.

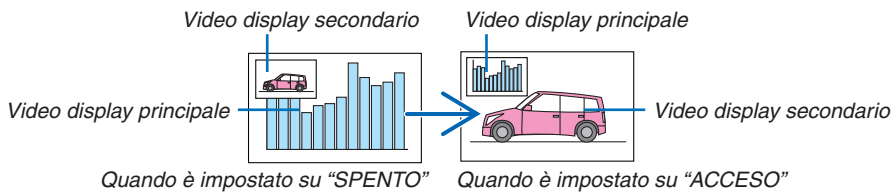

Il segnale d'uscita dal terminale **HDMI OUT** non cambia anche se le posizioni del display vengono commutate.

4. Premere il tasto **MENU**.

Il menu a schermo scompare.

Limitazioni

- Le seguenti operazioni sono disponibili solo per il display principale.
 - Regolazioni visive
 - Ingrandimento/riduzione video utilizzando i tasti D-ZOOM/ZOOM +/- parziali.
Tuttavia, ingrandimento/riduzione dipendono dal contorno impostato in [IMMAGINE PER IMMAGINE].
 - MODO TEST
- Le seguenti operazioni sono disponibili sia per il display principale sia per il display secondario. Queste operazioni non possono essere applicate individualmente.
 - Cancellazione momentanea del video
 - Pausa video
- [PIP/PICTURE PER IMMAGINE] non può essere usata quando viene visualizzato un video 3D.
- Quando si utilizza la funzione [PIP/PICTURE PER IMMAGINE], è possibile usare [DIDASCALIE CHIUSE] e [CONTRASTO DINAMICO].
- [PIP/PICTURE PER IMMAGINE] non può essere usata quando il segnale di ingresso ha una risoluzione di 1920 × 1200 o superiore.
- Il terminale HDMI OUT è dotato di una funzione ripetitore. La risoluzione di uscita è limitata dalla massima risoluzione del monitor collegato e del proiettore.

3 Visualizzazione di un'immagine utilizzando [SFUMATURA MARGINE]

Un video ad alta risoluzione può essere proiettato su uno schermo ancora più grande combinando proiettori multipli sulla sinistra, sulla destra, in alto e in basso.

Questo proiettore è dotato di una "funzione SFUMATURA MARGINE" che rende i limiti (bordi) dello schermo di proiezione indistinguibili.

NOTA:

- Per le distanze di proiezione del proiettore, fare riferimento a "Distanza di proiezione e dimensione schermo" a pagina 171.
- Prima di eseguire la funzione sfumatura margine, posizionare il proiettore nella posizione corretta in modo che l'immagine diventi quadrata nella dimensione appropriata, quindi eseguire le regolazioni ottiche (spostamento obiettivo, messa a fuoco e zoom).
- Regolare la luminosità di ciascun proiettore usando il tasto [REGOLAZ.] in [MODO LUCE]. Dopo aver regolato la luminosità, è possibile mantenere il livello di luminosità impostato attivando il modo [LUMINOSITÀ COSTANTE]. Inoltre, utilizzare [RIF. BILANCIAMENTO BIANCO] per regolare [CONTRASTO] e [LUMINOSITÀ].

Prima di spiegare l'uso della funzione sfumatura margine

Questa sezione illustra il caso per "Esempio: posizionamento di due proiettori fianco a fianco". Come mostrato, l'immagine proiettata sulla sinistra viene indicata come "Proiettore A" e l'immagine proiettata sulla destra viene indicata come "Proiettore B". Salvo diversamente specificato d'ora in poi, la parola "proiettore" è utilizzata per indicare sia A che B.

Esempio: posizionamento di due proiettori fianco a fianco

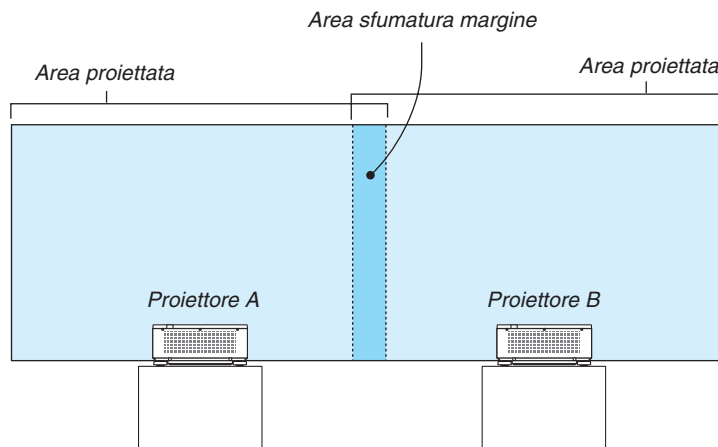

Preparazione:

- Accendere il proiettore e visualizzare un segnale.
- Quando si eseguono impostazioni o regolazioni usando il telecomando, abilitare [ID DI CONTROLLO] in modo da non attivare gli altri proiettori. (→ pagina 125)

Impostazione della sovrapposizione di schermi di proiezione

① Abilitare [SFUMATURA MARGINE].

1. Premere il tasto MENU.

Viene visualizzato il menu.

2. Selezionare [SFUMATURA MARGINE].

Viene visualizzata la schermata [SFUMATURA MARGINE]. Allineare il cursore con [MODO], quindi premere il tasto ENTER. Viene visualizzata la schermata di modo.



3. Selezionare [MODO] → [ACCESO], quindi premere il tasto ENTER.



Ciò abilita la funzione Sfumatura margine. Le seguenti voci del menu sono disponibili: [ALTO], [BASSO], [SINISTRA], [DESTRA] e [LIVELLO NERO]

4. Selezionare [DESTRA] per il proiettore A e [SINISTRA] per il proiettore B.

Premere il tasto ENTER.



Le seguenti voci sono disponibili:

[CONTROLLO], [CONTRASSEGNO], [CAMPO] e [POSIZIONE]

5. Selezionare [CONTROLLO] → [ACCESO], quindi premere il tasto ENTER.



Ogni [ALTO], [BASSO], [SINISTRA], [DESTRA] e [LIVELLO NERO] ha i propri [CONTROLLO], [CONTRASSEGNO], [CAMPO] e [POSIZIONE].

- Per il proiettore A, impostare [CONTROLLO] per [ALTO], [SINISTRA] e [BASSO] su [SPENTO]. In modo simile per il proiettore B, impostare [CONTROLLO] per [ALTO], [DESTRA] e [BASSO] su [SPENTO].

② Regolare [CAMPO] e [POSIZIONE] per determinare un'area di limiti sovrapposti delle immagini proiettate da ciascuno dei proiettori.

L'attivazione di [CONTRASSEGNO] visualizza i contrassegni in magenta e verde.

Il contrassegno magenta è utilizzato per [CAMPO] e quello verde per [POSIZIONE].

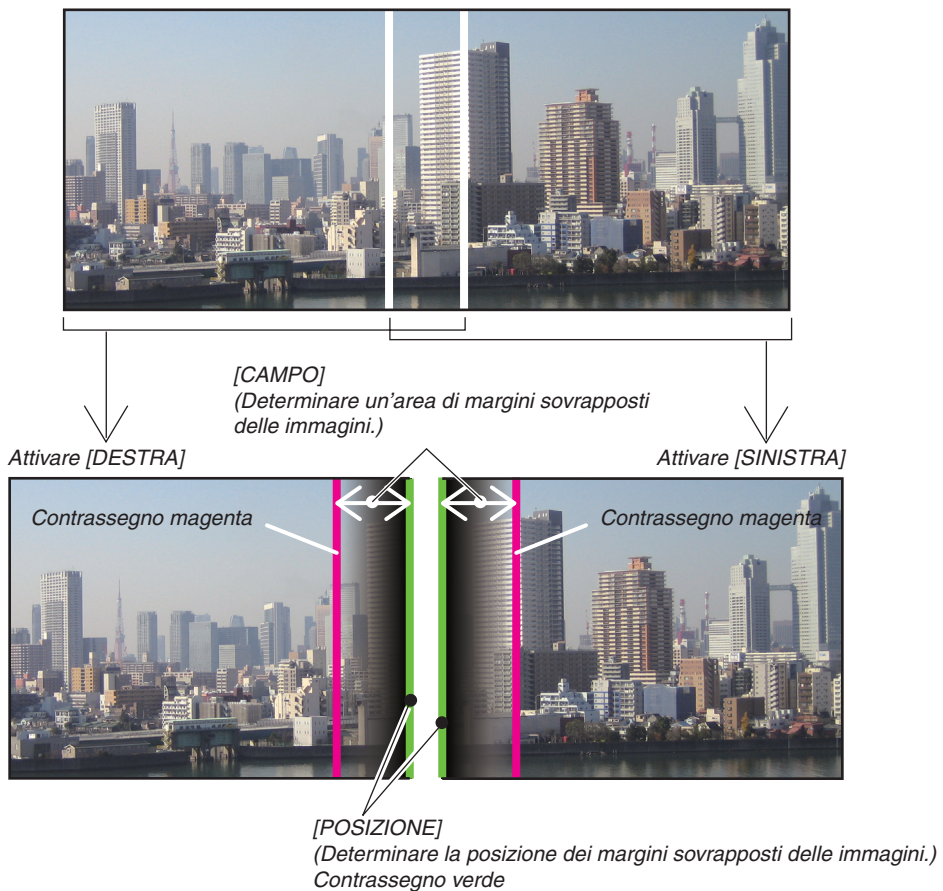

* I 2 schermi sono separati nel diagramma a scopo illustrativo.

1 Regolare [CAMPO].

Usare il tasto ◀ o ▶ per regolare l'area sovrapposta.

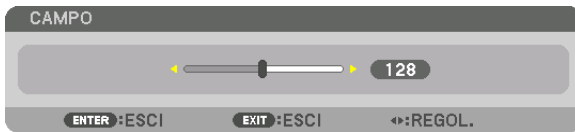

SUGGERIMENTO:

- Regolare per sovrapporre il contrassegno di un proiettore con il contrassegno dell'altro proiettore.

2 Regolare [POSIZIONE].

Usare il tasto ◀ o ▶ per allineare un bordo con l'altro bordo delle immagini sovrapposte.



SUGGERIMENTO:

- Durante la visualizzazione di un segnale con una risoluzione differente, eseguire la funzione sfumatura margine dall'inizio.
- L'impostazione di [CONTRASSEGNO] non viene salvata e ritorna su [SPENTO] quando il proiettore viene spento.
- Per visualizzare o nascondere il contrassegno quando il proiettore è in funzione, accendere o spegnere [CONTRASSEGNO] dal menu.

Regolazione del livello nero

Questo consente di regolare il livello nero dell'area sovrapposta e dell'area non sovrapposta del multi schermo (SFUMATURA MARGINE).

Regolare il livello di luminosità se si nota che la differenza è troppo grande.

NOTA:

Questa funzione è abilitata solo quando [MODO] è attivo.

L'area di regolazione varia a seconda di quali combinazioni di [ALTO], [BASSO], [SINISTRA] e [DESTRA] sono attivate.

Esempio: regolazione del livello nero quando si posizionano due proiettori fianco a fianco

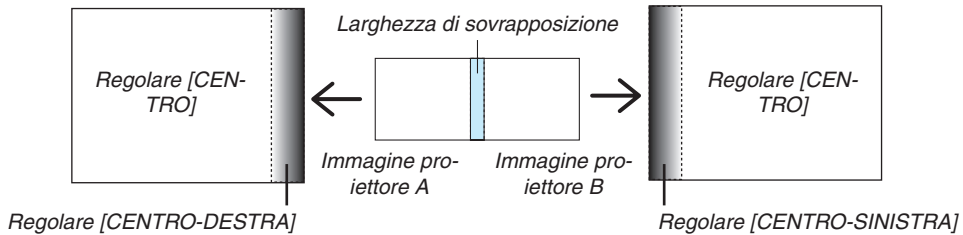

1. Attivare [MODO]

2. Selezionare [LIVELLO NERO] e premere il tasto ENTER.

La schermata passa alla schermata di regolazione del livello nero.



3. Utilizzare il tasto ▼ o ▲ per selezionare una voce e utilizzare ◀ o ▶ per regolare il livello nero.

Eseguire questa operazione per l'altro proiettore, se necessario.

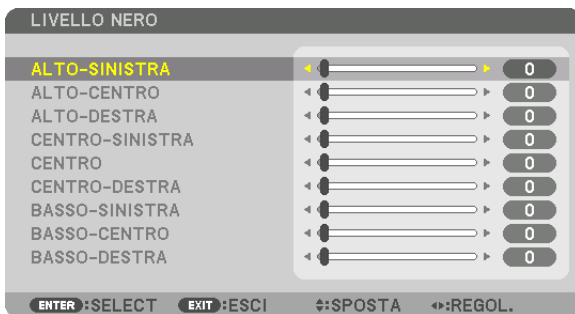

Porzioni segmentate in 9 parti per la regolazione livello nero

Il proiettore centrale

Questa funzione regola il livello di luminosità delle porzioni segmentate in 9 parti per il proiettore centrale e delle porzioni segmentate in 4 parti per il proiettore in basso a sinistra, come mostrato di seguito.

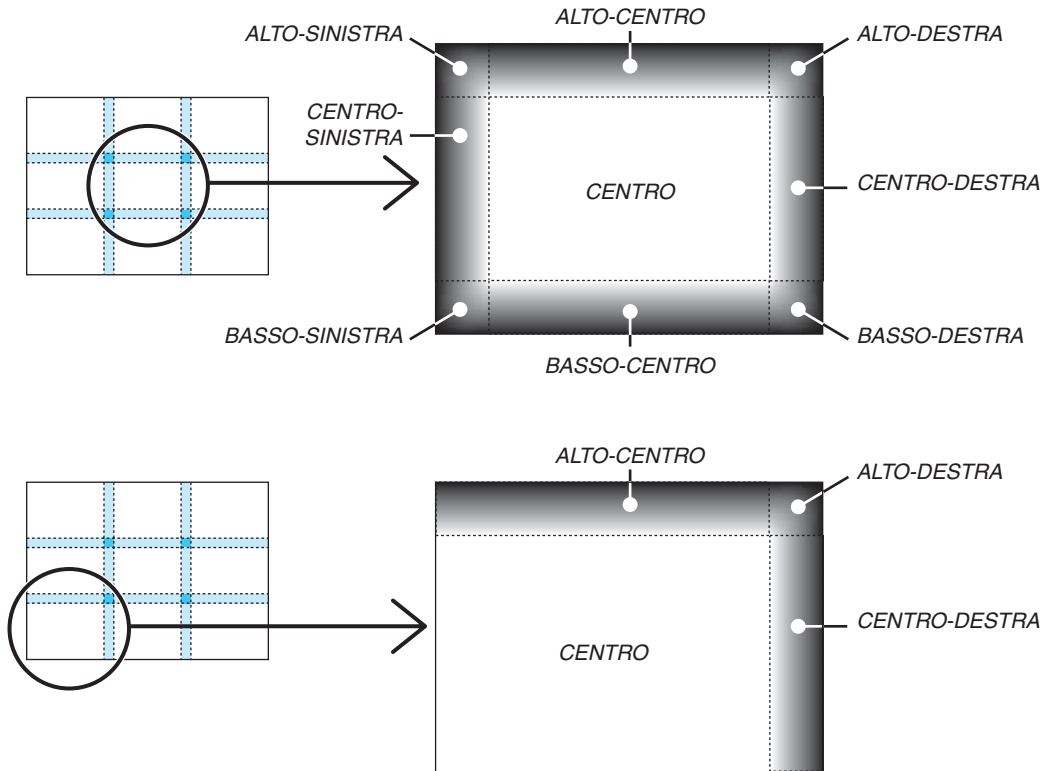

SUGGERIMENTO:

- Il numero di schermi di divisione del livello nero (fino a un massimo di nove divisioni) cambia a seconda del numero delle posizioni della sfumatura margine selezionate (alto, basso, sinistra, destra). Inoltre, quando le estremità alta/bassa e sinistra/destra sono selezionate, compare la schermata di divisione angolare.
- La larghezza della sfumatura margine è la larghezza impostata nel campo e l'angolo è formato dalla zona di intersezione dalle estremità alta/bassa o sinistra/destra.
- Il [LIVELLO NERO] può essere regolato solo per ottenere una maggiore luminosità.

5. Utilizzo del menu a schermo

1 Utilizzo dei menu

NOTA: il menu a schermo potrebbe non essere visualizzato correttamente a seconda del segnale di ingresso e dell'impostazione del proiettore.

1. Premere il tasto **MENU** sul telecomando o sull'involucro del proiettore per visualizzare il menu.



NOTA: i comandi come ENTER, EXIT, ▲▼, ◀▶ in basso mostrano i tasti disponibili per le proprie operazioni.

2. Premere i tasti ◀▶ sul telecomando o sull'involucro del proiettore per visualizzare il sottomenu.

3. Premere il tasto ENTER sul telecomando o sull'involucro del proiettore per evidenziare la voce in alto o la prima scheda.

4. Premere i tasti ▲▼ sul telecomando o sull'involucro del proiettore per selezionare la voce che si desidera regolare o impostare.

È possibile utilizzare i tasti ◀▶ sul telecomando o sull'involucro del proiettore per selezionare la scheda desiderata.

5. Premere il tasto ENTER sul telecomando o sull'involucro del proiettore per visualizzare la finestra del sottomenu.

6. Regolare il livello oppure attivare/disattivare la voce selezionata utilizzando i tasti ▲▼◀▶ sul telecomando o sull'involucro del proiettore.

Le modifiche rimangono memorizzate fino alla regolazione successiva.

7. Ripetere i passaggi 2-6 per regolare una voce aggiuntiva o premere il tasto EXIT sul telecomando o sull'involucro del proiettore per uscire dal display del menu.

NOTA: quando viene visualizzato un menu o un messaggio, alcune righe di informazioni possono andare perse, a seconda del segnale o delle impostazioni.

8. Premere il tasto **MENU** per chiudere il menu.

Per ritornare al menu precedente, premere il tasto **EXIT**.

2 Elementi del menu

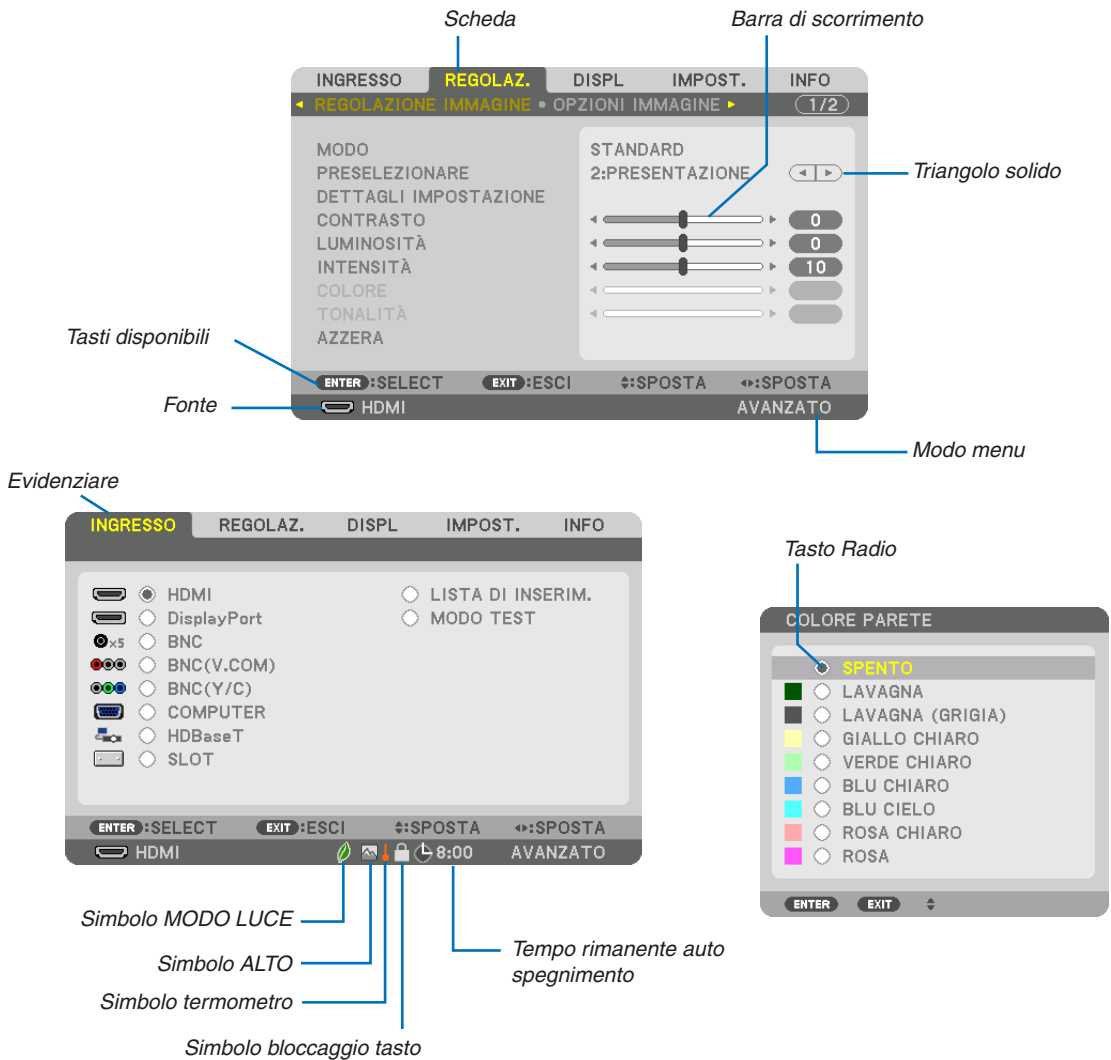

Le finestre dei menu o le finestre di dialogo contengono solitamente le seguenti voci:

- Evidenziare Indica il menu o la voce selezionata.
- Triangolo solido Indica che sono disponibili altre scelte. Un triangolo evidenziato indica che la voce è attiva.
- Scheda..... Indica un gruppo di funzioni in una finestra di dialogo. La selezione di una qualunque scheda porta la relativa pagina in primo piano.
- Tasto radio..... Utilizzare questo tasto rotondo per selezionare un'opzione nella finestra di dialogo.
- Fonte..... Indica la fonte attualmente selezionata.
- Modo menu Indica l'attuale modo menu: BASE o AVANZATO.
- Tempo rimanente auto spegnimento..... Indica il tempo rimanente nei casi in cui è preimpostato [AUTO SPEGNIMENTO].
- Barra di scorrimento..... Indica l'impostazione o la direzione della regolazione.
- Simbolo MODO LUCE..... Indica che è impostato il [MODO LUCE].
- Simbolo bloccaggio tasto Indica che è attivato il [BLOCCO PANN. CONTR.].
- Simbolo termometro Indica che il [MODO LUCE] è stato impostato forzatamente sul modo [ECO] poiché la temperatura interna è troppo alta.
- Simbolo ALTO..... Indica che il [MODO VENTILATORE] è impostato sul modo [ALTO].

3 Elenco delle voci dei menu

• Le voci di base del menu sono indicate da un'area ombreggiata.

A seconda della fonte di ingresso, alcune opzioni del menu non sono disponibili.

Voce menu		Impostazione predefinita	Opzioni		
INGRESSO	HDMI	*			
	DisplayPort	*			
	BNC	*			
	BNC(V.COM)	*			
	BNC(Y/C)	*			
	COMPUTER	*			
	HDBaseT				
	SLOT				
	LISTA DI INSERIM. MODO TEST				
REGOLAZ.	MODO	STANDARD	STANDARD, PROFESSIONALE		
	PRESELEZIONARE	*	ALTA LUMIN., PRESENTAZIONE, VIDEO, FILM, GRAFICO, sRGB, DICOM SIM., SFUMATURA MARGINE		
	DETTAGLI IMPOSTAZIONE	GENERALE			
		RIF.	*	ALTA LUMIN., PRESENTAZIONE, VIDEO, FILM, GRAFICO, sRGB, DICOM SIM., SFUMATURA MARGINE	
		CORREZIONI GAMMA*1	SELECT RIF.	DINAMICO, NATURALE, DETTAGLI NERI	
		DIMENSIONI SCHERMO*2	*	GRANDE, MEDIO, PICCOLO	
		TEMPERATURA COLORE*3	*		
		CONTRASTO DINAMICO	*	SPENTO, ACCESO	
		Brilliant Color	*	SPENTO, MEDIO, ALTO	
		BLANCIAMENTO BIANCO			
		CONTRASTO R	0		
		CONTRASTO G	0		
		CONTRASTO B	0		
		LUMINOSITÀ R	0		
		LUMINOSITÀ G	0		
		LUMINOSITÀ B	0		
		CORREZIONE COLORI			
		ROSSO	TONALITÀ SATURAZIONE	0	
		VERDE	TONALITÀ SATURAZIONE	0	
		BLU	TONALITÀ SATURAZIONE	0	
	GIALLO	TONALITÀ SATURAZIONE	0		
	MAGENTA	TONALITÀ SATURAZIONE	0		
	CIANO	TONALITÀ SATURAZIONE	0		
	CONTRASTO	0			
	LUMINOSITÀ	0			
	INTENSITÀ	0			
	COLORE	0			
	TONALITÀ	0			
	AZZERA				
	OPZIONI IMMAGINE	OPZIONI IMMAGINE			
	OROLOGIO	*			
	FASE	*			
	ORIZZONTALE	*			
	VERTICALE	*			
	MASCHERAMENTO	*	ALTO, BASSO, SINISTRA, DESTRA		
	SCANSIONE MAGGIORE	AUTO	AUTO, 0[%], 5[%], 10[%]		
	RAPPORTO ASPETTO	AUTO	(COMPUTER) AUTO, 4:3, 5:4, 16:9, 15:9, 16:10, PIENO, ORIGINALE		
		AUTO	(COMPONENT/VIDEO/S-VIDEO) AUTO, 4:3, LETTERBOX, SCHERMO PANOR., ZOOM		
	RISOLUZIONE INPUT*4	AUTO	(COMPONENT/VIDEO/S-VIDEO) AUTO, FINESTRA 4:3, LETTERBOX, SCHERMO PANOR., PIENO		
		*	-		

* L'asterisco (*) indica che l'impostazione predefinita varia secondo il segnale.

*1 La voce [CORREZIONI GAMMA] è disponibile quando è selezionata una voce diversa da [DICOM SIM.] per [RIF.].

*2 La voce [DIMENSIONI SCHERMO] è disponibile quando è selezionato [DICOM SIM.] per [RIF.].

*3 Quando [PRESENTAZIONE] o [ALTA LUMIN.] è selezionato in [RIF.], la [TEMPERATURA COLORE] non è disponibile.

*4 La voce [RISOLUZIONE INGRESSO] è disponibile solo se è selezionato il segnale COMPUTER o BNC come terminale in entrata.

5. Utilizzo del menu a schermo

Voce menu			Impostazione predefinita	Opzioni		
REGOLAZ.	VIDEO	RIDUZIONE RUMORE	RIDUZ. RUMORE CASUALE	SPENTO	SPENTO, BASSO, MEDIO, ALTO	
			RIDUZIONE RONZIO	SPENTO	SPENTO, BASSO, MEDIO, ALTO	
			RIDUZ. RUM. DI BLOCCO	SPENTO	SPENTO, BASSO	
		DEINTERLACCIO		NORMALE	NORMALE, IN MOVIMENTO, FERMO	
		AUMENTO DEL CONTRASTO	MODO	AUTO	SPENTO, AUTO, NORMALE	
			AUMENTO			
	TIPO SEGNALE		AUTO	AUTO, RGB, COMPONENT		
	LIVELLO VIDEO		AUTO	AUTO, NORMALE, MIGLIORATO, SUPER BIANCO		
	IMPOSTAZIONI 3D	FORMATO		AUTO	AUTO, SPENTO(2D), SEQUENZA DI INQUADRATURA, FIANCO A FIANCO(METÀ), FIANCO A FIANCO(COMP), ALTO E BASSO, INQUADR. ALTERNATIVA, ALTERNATIVA LINEA	
		INVERTI S/D		SPENTO	SPENTO, ACCESO	
MEMORIA OBIETTIVO	MEMORIZZA					
	SPOSTA AZZERA					
DISPL	PIP/ PICTURE PER IMMAGINE	INGRESSO SOSTITUTIVO			SPENTO, HDMI, DisplayPort, BNC, BNC(V.COM), BNC(Y/C), COMPUTER, HDBaseT, SLOT	
		MODO		PIP	PIP, IMMAGINE PER IMMAGINE	
		SCAMBIO IMMAGINE		SPENTO	SPENTO, ACCESO	
		IMPOSTAZIONE PIP	POSIZIONE DI AVVIO		ALTO-SINISTRA	ALTO-SINISTRA, ALTO-DESTRA, BASSO-SINISTRA, BASSO-DESTRA
			POSIZIONE ORIZZONTALE			
			POSIZIONE VERTICALE			
			DIMENSIONE		MEDIO	GRANDE, MEDIO, PICCOLO
	BORDO					
	CORREZIONE GEOMETRICA	TRAPEZIO	ORIZZONTALE			
			VERTICALE			
			INCLINAZIONE			
		RAPPORTO DI PROIEZIONE				
		CORREZIONE ANGOLARE			ALTO-SINISTRA, ALTO, ALTO-DESTRA, SINISTRA, DESTRA, BASSO-SINISTRA, BASSO, BASSO-DESTRA	
		ANGOLO ORIZZONTALE			ALTO-SINISTRA, ALTO, ALTO-DESTRA, SINISTRA, DESTRA, BASSO-SINISTRA, BASSO, BASSO-DESTRA	
		ANGOLO VERTICALE			ALTO-SINISTRA, ALTO, ALTO-DESTRA, SINISTRA, DESTRA, BASSO-SINISTRA, BASSO, BASSO-DESTRA	
		EFFETTO CUSCINO	ALTO			
			BASSO			
			SINISTRA			
	DESTRA					
	STRUMENTO PC		SPENTO	SPENTO, 1, 2, 3		
	AZZERA					
	SFUMATURA MARGINE	MODO		SPENTO	SPENTO, ACCESO	
		ALTO	CONTROLLO	ACCESO	SPENTO, ACCESO	
			CONTRASSEGNO	ACCESO	SPENTO, ACCESO	
			CAMPO			
		POSIZIONE				
		BASSO	CONTROLLO	ACCESO	SPENTO, ACCESO	
CONTRASSEGNO			ACCESO	SPENTO, ACCESO		
CAMPO						
POSIZIONE						
SINISTRA		CONTROLLO	ACCESO	SPENTO, ACCESO		
		CONTRASSEGNO	ACCESO	SPENTO, ACCESO		
		CAMPO				
POSIZIONE						
DESTRA		CONTROLLO	ACCESO	SPENTO, ACCESO		
		CONTRASSEGNO	ACCESO	SPENTO, ACCESO		
		CAMPO				
POSIZIONE						
LIVELLO NERO		ALTO-SINISTRA				
		ALTO-CENTRO				
		ALTO-DESTRA				
	CENTRO-SINISTRA					
	CENTRO					
	CENTRO-DESTRA					
	BASSO-SINISTRA					
BASSO-CENTRO						
BASSO-DESTRA						

5. Utilizzo del menu a schermo

Voce menu			Impostazione predefinita	Opzioni		
DISPL	MULTI SCHERMO	BLANCIAMENTO BIANCO	MODO	SPENTO	SPENTO, ACCESO	
			CONTRASTO BIANCO			
			CONTRASTO R			
			CONTRASTO G			
			CONTRASTO B			
			LUMINOSITÀ BIANCO			
			LUMINOSITÀ R			
			LUMINOSITÀ G			
		IMPOSTAZIONE IMMAGINE	MODO	SPENTO	SPENTO, ZOOM, COPERTURA	
			ZOOM	ZOOM ORIZZONTALE		
				ZOOM VERTICALE		
				POSIZIONE ORIZZONTALE		
			COPERTURA	POSIZIONE VERTICALE		
LARGHEZZA		1 UNITÀ, 2 UNITÀ, 3 UNITÀ, 4 UNITÀ				
ALTEZZA		1 UNITÀ, 2 UNITÀ, 3 UNITÀ, 4 UNITÀ				
COPERTURA	POSIZIONE ORIZZONTALE		1a UNITÀ, 2a UNITÀ, 3a UNITÀ, 4a UNITÀ			
	POSIZIONE VERTICALE		1a UNITÀ, 2a UNITÀ, 3a UNITÀ, 4a UNITÀ			
IMPOST.	MENU	LINGUA	ENGLISH	ENGLISH, DEUTSCH, FRANÇAIS, ITALIANO, ESPAÑOL, SVENSKA, 日本語 DANSK, PORTUGUÊS, ČEŠTINA, MAGYAR, POLSKI, NEDERLANDS, SUOMI NORSK, TÜRKÇE, РУССКИЙ, عربي, Ελληνικά, 中文, 한국어 ROMÂNĂ, HRVATSKA, БЪЛГАРСКИ, INDONESIA, हिन्दी, ไทย, ئۇيغۇر, 繁體中文		
		SELEZIONE COLORE	COLORE	COLORE, MONOCROMATICO		
		DISPLAY INGRESSO	ACCESO	SPENTO, ACCESO		
		DISPLAY MESSAGGIO	ACCESO	SPENTO, ACCESO		
		DISPLAY ID	ACCESO	SPENTO, ACCESO		
		MESSAGGIO DI AVVISO 3D	ACCESO	SPENTO, ACCESO		
		ORA DISPLAY	AUTO 45 SEC.	MANUALE, AUTO 5 SEC., AUTO 15 SEC., AUTO 45 SEC.		
	INSTALLAZIONE(1)	POSIZIONAMENTO	AUTO	AUTO, SCRIVANIA ANTERIORE, SOFFITTO POSTERIORE, SCRIVANIA POSTERIORE, SOFFITTO ANTERIORE		
		TIPO SCHERMO	LIBERO	LIBERO, SCHERMO 4:3, SCHERMO 16:9, SCHERMO 16:10		
		COLORE PARETE	SPENTO	SPENTO, LAVAGNA, LAVAGNA (GRIGIA), GIALLO CHIARO, VERDE CHIARO, BLU CHIARO, BLU CIELO, ROSA CHIARO, ROSA		
		MODO VENTILATORE	AUTO	AUTO, ALTO		
		MODO LUCE	MODO LUCE	NORMALE	NORMALE, ECO1, ECO2	
			LUMINOSITÀ COSTANTE	SPENTO	SPENTO, ACCESO	
		RIF. BLANCIAMENTO BIANCO	REGOLAZ.		20-100%	
			CONTRASTO R			
			CONTRASTO G			
			CONTRASTO B			
	LUMINOSITÀ R					
	RIF. BLANCIAMENTO BIANCO	LUMINOSITÀ G				
		LUMINOSITÀ B				
		OCCHIALI 3D	DLP® Link	DLP® Link, ALTRI		
INSTALLAZIONE(2)	IMPOST. OTTURATORE	ALIMENT. OTTURATORE	APERTO	APERTO, CHIUSO		
		OTTUR. IMM. SILENZ.	APERTO	APERTO, CHIUSO		
		DURATA DISS. IN ENTR.		0-10 sec.		
		DURATA DISS. IN USC.		0-10 sec.		
	RIF. MEMORIA OBIETTIVO	PROFILO	1	1, 2		
		MEMORIZZA				
		SPOSTA				
		AZZERA				
		CARIC. DA SEGNALE	SPENTO	ACCESO, SPENTO		
	TARATURA OBIETTIVO	MUTO FORZATO	SPENTO	ACCESO, SPENTO		
POSIZIONE OBIETTIVO	HOME TIPO		NP39ML			

5. Utilizzo del menu a schermo

Voce menu				Impostazione predefinita	Opzioni				
IMPOST.	CONTROLLO	STRUMENTI	MODALITÀ AMMINISTRATORE	MODO MENU	AVANZATO	AVANZATO, BASE			
				NON SALVARE VALORI DI IMPOSTAZIONE	SPENTO	SPENTO, ACCESO			
				NUOVA PASSWORD					
				CONFERMA PASSWORD					
				TIMER PROGRAMMA	ABILITA	SPENTO	SPENTO, ACCESO		
					IMPOSTAZIONI	MODIFICA	ATTIVA	SPENTO, ACCESO	
							GIORNO		DOM, LUN, MAR, MER, GIO, VEN, SAB, LUN-VEN, LUN-SAB, TUTTI I GIORNI
							ORA		
							FUNZIONE		ALIMENTAZIONE, INGRESSO, MODO LUCE
							IMPOSTAZIONI AVANZATE		
							ALIMENTAZIONE	SPENTO	SPENTO, ACCESO
							INGRESSO	HDMI	HDMI, DisplayPort, BNC, BNC(V.COM), BNC(Y/C), COMPUTER, HDBaseT, SLOT
							MODO LUCE	NORMALE	NORMALE, ECO1, ECO2
							RIPETI	SPENTO	SPENTO, ACCESO
							CANCELLA		
					UP				
					DOWN				
					INDIETRO				
					IMPOSTAZIONI FUSO ORARIO	GMT	-12:00, -11:30, -11:00, -10:30, -10:00, -09:30, -09:00, -08:30, -08:00, -07:30, -07:00, -06:30, -06:00, -05:30, -05:00, -04:30, -04:00, -03:30, -03:00, -02:30, -02:00, -01:30, -01:00, -00:30, 00:00, +00:30, +01:00, +01:30, +02:00, +02:30, +03:00, +03:30, +04:00, +04:30, +05:00, +05:30, +06:00, +06:30, +07:00, +07:30, +08:00, +08:30, +09:00, +09:30, +10:00, +10:30, +11:00, +11:30, +12:00, +12:30, +13:00		
					IMPOSTAZIONI DATA E ORA	DATA MM/GG/AAAA			
						ORA HH:MM			
						INTERNET TIME SERVER	SPENTO	SPENTO, ACCESO	
						INDIRIZZO IP			
						AGGIORNA			
					IMPOSTAZIONI ORA LEGALE	ABILITA	SPENTO	SPENTO, ACCESO	
						MESE(AVVIO)		1, 2, 3, 4, 5, 6, 7, 8, 9, 10, 11, 12	
						GIORNO(AVVIO)		PRIMO, SECONDO, TERZO, QUARTO, ULTIMO	
						ORARIO(AVVIO)		DOM, LUN, MAR, MER, GIO, VEN, SAB	
						MESE(USCITA)		1, 2, 3, 4, 5, 6, 7, 8, 9, 10, 11, 12	
						GIORNO(USCITA)		PRIMA SETTIMANA, SECONDA SETTIMANA, TERZA SETTIMANA, QUARTA SETTIMANA, ULTIMA SETTIMANA	
						ORARIO(USCITA)	DOM, LUN, MAR, MER, GIO, VEN, SAB		
						DIFFERENZA ORARIO	+01:00, +00:30, -00:30, -01:00		
					MOUSE		(Nota) Non può essere usato per questo dispositivo.		
		BLOCCO PANN. CONTR.	SPENTO	SPENTO, ACCESO					
		SICUREZZA	SPENTO	SPENTO, ACCESO					
		VELOCITÀ DI COMUNICAZ.	38400bps	4800bps, 9600bps, 19200bps, 38400bps, 115200bps					
		ID DI CONTROLLO	NUMERO ID CONTROLLO	1	1-254				
			ID DI CONTROLLO	SPENTO	SPENTO, ACCESO				
		SENSORE REMOTO		ANTERIORE/POSTERIORE	ANTERIORE/POSTERIORE, ANTERIORE, POSTERIORE, HDBase-T				

5. Utilizzo del menu a schermo

Voce menu		Impostazione predefinita	Opzioni			
IMPOST.	IMPOSTAZIONI DI RETE	PROFILI	DISABILITA, PROFILO 1, PROFILO 2			
		DHCP	SPENTO, ACCESO			
		INDIRIZZO IP	192.168.0.10			
		SUBNET MASK	255.255.255.0			
		GATEWAY	192.168.0.1			
		DNS AUTOMATICO	SPENTO, ACCESO			
		CONFIGURAZIONE DNS RICONNETTERE				
		NOME PROIETTORE	NOME PROIETTORE	Serie PX803UL		
		DOMINIO	NOME HOST	necpj		
			NOME DOMINIO			
		AVVISO POSTA	AVVISO POSTA		SPENTO, ACCESO	
			NOME HOST			
			NOME DOMINIO			
			INDIRIZZO MITTENTE			
			NOME SERVER SMTP			
			INDIRIZZO DESTINATARIO 1			
			INDIRIZZO DESTINATARIO 2			
			INDIRIZZO DESTINATARIO 3			
		POSTA DI PROVA				
		SERVIZIO DI RETE	SERVER HTTP	NUOVA PASSWORD		
				CONFERMA PASSWORD		
			PJLink	NUOVA PASSWORD		
				CONFERMA PASSWORD		
			AMX BEACON		SPENTO, ACCESO	
			CRESTRON	ROOMVIEW		SPENTO, ACCESO
				CRESTRON CONTROL (ABILITA, CONTROLLER IP ADDRESS, IP ID)		
				Extron XTP		SPENTO, ACCESO
		OPZIONI FONTE	AUTOALLINEAMENTO	NORMALE	SPENTO, NORMALE, FINE	
			SISTEMA A COLORI	BNC(VIDEO)	AUTO	AUTO, 3.58NTSC, 4.43NTSC, PAL, PAL-M, PAL-N, PAL60, SECAM
				BNC(Y/C)	AUTO	AUTO, 3.58NTSC, 4.43NTSC, PAL, PAL-M, PAL-N, PAL60, SECAM
			SELEZ. INGR. PREDEF.	ULTIMO	ULTIMO, AUTO, HDMI, DisplayPort, BNC, BNC(V.COM), BNC(Y/C), COMPUTER, HDBaseT, SLOT	
			DIDASCALIE CHIUSE	SPENTO	SPENTO, DIDASCALIA1, DIDASCALIA2, DIDASCALIA3, DIDASCALIA4, TESTO1, TESTO2, TESTO3, TESTO4	
		SFONDO IMMAGINI	BLU	BLU, NERO, LOGO		
	OPZIONI ALIMENTAZIONE	MODO DI ATTESA	NORMALE	NORMALE, ATTESA DI RETE		
		ACC. DIR. ATT.	SPENTO	SPENTO, ACCESO		
		ACC. AUT. ATT.	SPENTO	SPENTO, HDMI, DisplayPort, COMPUTER, HDBaseT, SLOT		
		SPEGNIM. AUTOM. ATT.	1:00	SPENTO, 0:05, 0:10, 0:15, 0:20, 0:30, 1:00		
		AUTO SPEGNIMENTO	SPENTO	SPENTO, 0:30, 1:00, 2:00, 4:00, 8:00, 12:00, 16:00		
		SLOT ALIMENTAZIONE	PROIETTORE ACCESO	ACCESO	SPENTO, ACCESO	
			PROIETTORE ATTESA	ABILITA	DISABILITA, ABILITA	
	AZZERA	SEGNALE CORRENTE				
		TUTTI I DATI				
		TUTTI I DATI (INCLUDE ELENCO ENTRATA)				

5. Utilizzo del menu a schermo

Voce menu		Impostazione predefinita	Opzioni
INFO	TEMPO DI UTILIZZO	ORE DI LUCE UTILIZZATE	
		RISPARMIO TOTALE DI CO2	
	FONTE(1)	TERMINALE IN ENTRATA	
		RISOLUZIONE	
		FREQUENZA ORIZZONTALE	
		FREQUENZA VERTICALE	
		TIPO SINCRONIZZAZIONE	
		POLARITÀ SINCRONIZZ.	
		TIPO DI SCANSIONE	
		NOME FONTE	
	N° ENTRATA		
	FONTE(2)	TIPO SEGNALE	
		TIPO VIDEO	
		PROFONDITÀ BIT	
		LIVELLO VIDEO	
		VELOCITÀ DI COLLEGAMENTO	
		CORSIA DI COLLEGAMENTO	
	FORMATO 3D		
	FONTE(3)	TERMINALE IN ENTRATA	
		RISOLUZIONE	
		FREQUENZA ORIZZONTALE	
		FREQUENZA VERTICALE	
		TIPO SINCRONIZZAZIONE	
		POLARITÀ SINCRONIZZ.	
		TIPO DI SCANSIONE	
		NOME FONTE	
	N° ENTRATA		
	FONTE(4)	TIPO SEGNALE	
		TIPO VIDEO	
		PROFONDITÀ BIT	
		LIVELLO VIDEO	
		VELOCITÀ DI COLLEGAMENTO	
		CORSIA DI COLLEGAMENTO	
	FORMATO 3D		
	LAN CABLATA	INDIRIZZO IP	
		SUBNET MASK	
		GATEWAY	
		MAC ADDRESS	
	VERSION(1)	FIRMWARE	
		DATA	
		SUB-CPU	
	ALTRI	DATA ORA	
NOME PROIETTORE			
MODEL NO.			
SERIAL NUMBER			
ID DI CONTROLLO (quando [ID DI CONTROLLO] è impostato)			
HDBaseT	QUALITÀ SEGNALE		
	MODO OPERATIVO		
	STATO COLLEGAMENTO		
	STATO HDMI		

4 Descrizioni e funzioni del menu [INGRESSO]



HDMI

Questa operazione proietta il video del dispositivo collegato al terminale HDMI IN.

DisplayPort

Questa operazione proietta il video del dispositivo collegato al terminale Display Port IN.

BNC

Questa operazione proietta il video del dispositivo collegato al terminale in entrata video.
(Questa operazione proietta il segnale analogico RGB o il segnale component).

BNC(V.COM)

Questa operazione proietta il video del dispositivo collegato al terminale in entrata video BNC (V.COM).
(Questa operazione proietta il segnale video composito.)

BNC(Y/C)

Questa operazione proietta il video del dispositivo collegato al terminale in entrata video BNC (Y/C).
(Questa operazione proietta il segnale S-Video.)

COMPUTER

Questa operazione proietta il video del dispositivo collegato al terminale COMPUTER IN.
(Questa operazione proietta il segnale analogico RGB o il segnale component).

HDBaseT

Proiezione del segnale HDBaseT o della LAN CABLATA.

SLOT

Consente di proiettare l'immagine tramite la scheda opzionale (venduta separatamente) inserita nello SLOT.

LISTA DI INSERIM.

Visualizza una lista di segnali. Vedere le pagine seguenti.

MODO TEST

Chiude il menu e passa alla schermata modo test.
Seleziona il pattern usando i tasti ◀▶.

Utilizzo della lista di inserimento

Quando viene eseguita qualsiasi regolazione della fonte, tali regolazioni vengono registrate automaticamente nella lista di inserimento. I (valori di regolazione dei) segnali registrati possono essere caricati dalla lista di inserimento ogni volta che è necessario.

Fino a 100 pattern possono essere registrati nella lista di inserimento. Quando sono stati già registrati 100 pattern nella lista di inserimento, compare un messaggio di errore e nessun ulteriore pattern può essere registrato. È dunque necessario cancellare i (valori di regolazione dei) segnali di cui non si ha più bisogno.

Visualizzazione della lista di inserimento

1. Premere il tasto MENU.

Viene visualizzato il menu.

2. Premere il tasto ◀ o ▶ per selezionare [INGRESSO].

Viene visualizzata la lista degli INGRESSI.



3. Utilizzare ◀, ▶, ▲ o ▼ per selezionare [LISTA DI INSERIM.] e premere il tasto ENTER.

Viene visualizzata la finestra LISTA DI INSERIM.

Se la finestra LISTA DI INSERIM. non viene visualizzata, commutare il menu su [AVANZATO].

Per commutare il menu tra [AVANZATO] e [BASE], selezionare [IMPOST.] → [CONTROLLO] → [STRUMENTI] → [MODALITÀ AMMINISTRATORE] → [MODO MENU]. (→ pagina 119)

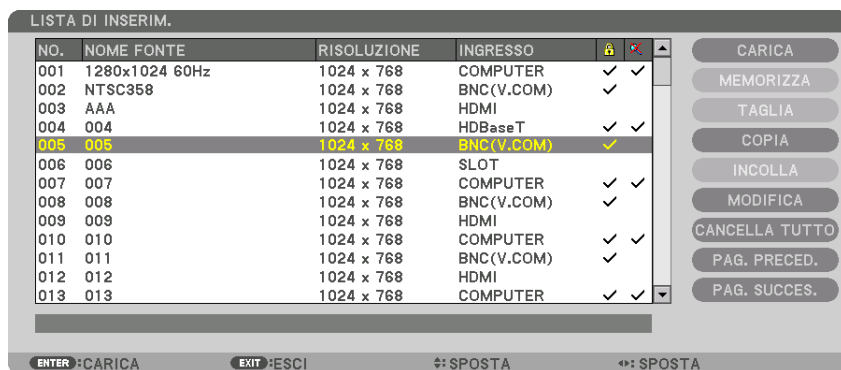

Immissione del segnale attualmente proiettato nella lista di inserimento [MEMORIZZA]

1. Premere il tasto ▲ o ▼ per selezionare un numero qualsiasi.
2. Premere il tasto ◀ o ▶ per selezionare [MEMORIZZA], quindi premere il tasto ENTER.

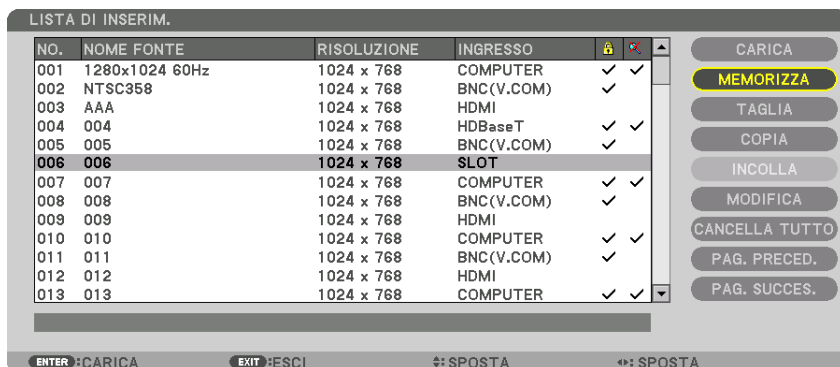

Richiamo di un segnale da una lista di inserimento [CARICA]

Premere il tasto ▲ o ▼ per selezionare un segnale, quindi premere il tasto ENTER.

Modifica di un segnale dalla lista di inserimento [MODIFICA]

1. Premere il tasto ▲ o ▼ per selezionare un segnale che si desidera modificare.
2. Premere il tasto ◀, ▶, ▲ o ▼ per selezionare [MODIFICA], quindi premere il tasto ENTER.

Viene visualizzata la finestra Modifica.

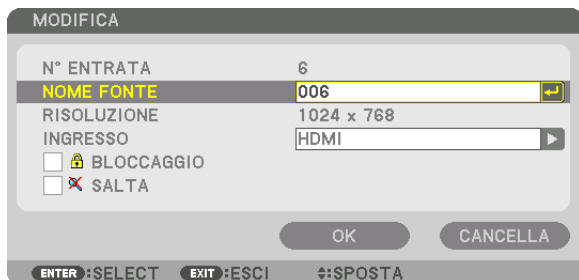

NOME FONTE	Immettere il nome di un segnale. Si possono utilizzare fino a 18 caratteri alfanumerici.
INGRESSO	Il terminale in entrata può essere modificato. La commutazione tra HDMI/DisplayPort/BNC/BNC (V.COM)/BNC (Y/C)/Computer/HDBaseT/SLOT è possibile.
BLOCCAGGIO	Impostare in modo che il segnale selezionato non possa essere eliminato quando si esegue [CANCELLA TUTTO]. Le modifiche apportate dopo l'esecuzione di BLOCCAGGIO non possono essere salvate.
SALTA	Impostare in modo che il segnale selezionato venga saltato durante la ricerca automatica.

3. Impostare le voci di cui sopra e selezionare [OK], quindi premere il tasto ENTER.

NOTA: il terminale in entrata non può essere modificato all'attuale segnale proiettato.

Taglio di un segnale dalla lista di inserimento [TAGLIA]

1. Premere il tasto ▲ o ▼ per selezionare un segnale che si desidera cancellare.

2. Premere il tasto ◀, ▶, ▲ o ▼ per selezionare [TAGLIA], quindi premere il tasto ENTER.

Il segnale viene eliminato dalla lista di inserimento e viene visualizzato negli appunti in basso nella lista di inserimento.

NOTA:

- Il segnale attualmente proiettato non può essere cancellato.
 - Quando viene selezionato il segnale bloccato, esso viene visualizzato in grigio, ad indicare che non è disponibile.
-

SUGGERIMENTO:

- I dati negli appunti possono essere trasferiti nella lista di inserimento.
- I dati negli appunti non vanno persi dopo la chiusura della lista di inserimento.

Copiare e incollare un segnale dalla lista di inserimento [COPIA]/[INCOLLA]

1. Premere il tasto ▲ o ▼ per selezionare un segnale che si desidera copiare.

2. Premere il tasto ◀, ▶, ▲ o ▼ per selezionare [COPIA], quindi premere il tasto ENTER.

Il segnale copiato viene visualizzato negli appunti nella parte bassa della lista di inserimento.

3. Premere il tasto ◀ o ▶ per passare alla lista.

4. Premere il tasto ▲ o ▼ per selezionare un segnale.

5. Premere il tasto ◀, ▶, ▲ o ▼ per selezionare [INCOLLA], quindi premere il tasto ENTER.

I dati negli appunti vengono incollati al segnale.

Eliminazione di tutti i segnali della lista di inserimento [CANCELLA TUTTO]

1. Premere il tasto ◀, ▶, ▲ o ▼ per selezionare [CANCELLA TUTTO], quindi premere il tasto ENTER.

Viene visualizzato il messaggio di conferma.

2. Premere il tasto ◀ o ▶ per selezionare [S], quindi premere il tasto ENTER.

NOTA: il segnale bloccato non può essere cancellato.

5 Descrizioni e funzioni del menu [REGOLAZ.]

[REGOLAZIONE IMMAGINE]



[MODO]

Questa funzione consente di determinare come salvare le impostazioni per [DETTAGLI IMPOSTAZIONE] di [PRESELEZIONARE] per ogni ingresso.

STANDARD Consente di salvare le impostazioni per ogni voce di [PRESELEZIONARE] (Preselezionare da 1 a 8)

PROFESSIONALE... Consente di salvare tutte le impostazioni della [REGOLAZIONE IMMAGINE] per ogni ingresso.

NOTA:

- Quando [MODO TEST] viene visualizzato, [MODO] non può essere selezionato.

[PRESELEZIONARE]

Questa funzione consente di selezionare le impostazioni ottimizzate per l'immagine proiettata.

È possibile regolare il tono neutro per giallo, ciano o magenta.

Sono disponibili otto preselezioni di fabbrica ottimizzate per i diversi tipi di immagini. È inoltre possibile utilizzare [DETTAGLI IMPOSTAZIONE] per selezionare impostazioni regolabili dall'utente che consentono di personalizzare ciascuna gamma o colore.

Le impostazioni possono essere memorizzate da [PRESELEZIONARE 1] a [PRESELEZIONARE 8].

ALTA LUMIN. Consigliato per l'uso in una stanza molto illuminata.

PRESENTAZIONE Consigliato per creare una presentazione utilizzando un file PowerPoint.

VIDEO Consigliato per la normale visione di programmi televisivi.

IN MOVIMENTO Consigliato per i film.

GRAFICO Consigliato per la grafica.

sRGB Valori standard di colore

DICOM SIM. Consigliato per il formato di simulazione DICOM.

SFUMATURA MARGINE Consigliato per la sfumatura margine.

NOTA:

- L'opzione [DICOM SIM.] serve soltanto come pratica/riferimento e non dovrebbe essere utilizzata per una diagnosi effettiva.
- DICOM sta per Digital Imaging and Communications in Medicine. Si tratta di uno standard sviluppato dalla Società americana di Radiologia (American College of Radiology, ACR) e dall'Associazione nazionale dei produttori elettrici (National Electrical Manufacturers Association, NEMA).
Lo standard specifica come i dati delle immagini digitali possono essere spostati da sistema a sistema.
- La regolazione potrebbe non funzionare a seconda del segnale di ingresso.

[DETTAGLI IMPOSTAZIONE]



[GENERALE]

Memorizzazione delle impostazioni personalizzate [RIF.]

Questa funzione consente di memorizzare le proprie impostazioni personalizzate da [PRESELEZIONARE 1] a [PRESELEZIONARE 8].

Per prima cosa, selezionare un modo di preselezione base da [RIF.], quindi impostare [CORREZIONI GAMMA] e [TEMPERATURA COLORE].

- ALTA LUMIN. Consigliato per l'uso in una stanza molto illuminata.
- PRESENTAZIONE Consigliato per creare una presentazione utilizzando un file PowerPoint.
- VIDEO Consigliato per la normale visione di programmi televisivi.
- IN MOVIMENTO Consigliato per i film.
- GRAFICO Consigliato per la grafica.
- sRGB Valori standard di colore.
- DICOM SIM. Consigliato per il formato di simulazione DICOM.
- SFUMATURA MARGINE Consigliato per la sfumatura margine.

Selezione del modo di correzione gamma [CORREZIONI GAMMA]

Ciascun modo in [SELECT] corregge il tono colore dell'immagine proiettata ed è consigliato per:

- DINAMICO Crea un'immagine con elevato contrasto.
- NATURALE Riproduzione naturale dell'immagine.
- DETTAGLI NERI Enfatizza i dettagli nelle aree scure dell'immagine.

In [RIF.], regola il valore corretto dell'immagine proiettata. Un valore maggiore significa maggiore correzione.

NOTA: questa funzione non è disponibile quando [DICOM SIM.] è selezionato per [DETTAGLI IMPOSTAZIONE].

Selezione delle dimensioni dello schermo per DICOM SIM [DIMENSIONI SCHERMO]

Questa funzione effettua le correzioni gamma adatte alle dimensioni schermo.

- GRANDE Per dimensioni schermo di 150"
- MEDIO Per dimensioni schermo di 100"
- PICCOLE Per dimensioni schermo di 50"

NOTA:

- Questa funzione è disponibile solo quando [DICOM SIM.] è selezionato per [DETTAGLI IMPOSTAZIONE].
- Il valore di correzione viene modificato a seconda delle immagini di proiezione.

Regolazione della temperatura colore [TEMPERATURA COLORE]

Questa opzione consente di selezionare la temperatura colore desiderata.

Un valore compreso tra 5.000 K e 10.500 K può essere impostato in unità di 500 K.

NOTA:

- Quando [ALTA LUMIN.] è selezionato in [RIF.], questa funzione non è disponibile.
- Quando [PRESENTAZIONE] è selezionato in [RIF.], il campo selezionabile per [TEMPERATURA COLORE] è composto da 3 livelli, 0, 1 e 3.

Regolazione di luminosità e contrasto [CONTRASTO DINAMICO]

Se [ACCESO] è selezionato, il rapporto di contrasto ottimale viene utilizzato in base alla regolazione immagine.

NOTA:

- A seconda delle condizioni, le impostazioni del proiettore come ad esempio [CONTRASTO DINAMICO] potrebbero non essere selezionabili.

[Brilliant Color]

Consente di selezionare la luminosità del colore bianco.

La selezione delle opzioni da [MEDIO] a [ALTO] aumenta la luminosità del colore bianco.

NOTA:

- Se in [RIF.] è selezionato [ALTA LUMIN.] o [PRESENTAZIONE], [BrilliantColor] non può essere modificato.

Regolazione del bilanciamento bianco [BILANCIAMENTO BIANCO]

Questa funzione consente di regolare il bilanciamento bianco. Il contrasto per ciascun colore (RGB) è usato per regolare il livello del bianco dello schermo; la luminosità per ciascun colore (RGB) è usata per regolare il livello del nero dello schermo.

[CORREZIONE COLORI]

Consente di correggere il colore per tutti i segnali.

Consente di regolare il tono per i colori rosso, verde, blu, giallo, magenta e ciano.

ROSSO	TONALITÀ	Direzione +	Direzione magenta
		Direzione -	Direzione giallo
	SATURAZIONE	Direzione +	Vivace
		Direzione -	Debole
VERDE	TONALITÀ	Direzione +	Direzione giallo
		Direzione -	Direzione ciano
	SATURAZIONE	Direzione +	Vivace
		Direzione -	Debole
BLU	TONALITÀ	Direzione +	Direzione ciano
		Direzione -	Direzione magenta
	SATURAZIONE	Direzione +	Vivace
		Direzione -	Debole

GIALLO	TONALITÀ	Direzione +	Direzione rosso
		Direzione -	Direzione verde
	SATURAZIONE	Direzione +	Vivace
		Direzione -	Debole
MAGENTA	TONALITÀ	Direzione +	Direzione blu
		Direzione -	Direzione rosso
	SATURAZIONE	Direzione +	Vivace
		Direzione -	Debole
CIANO	TONALITÀ	Direzione +	Direzione verde
		Direzione -	Direzione blu
	SATURAZIONE	Direzione +	Vivace
		Direzione -	Debole

[CONTRASTO]

Consente di regolare l'intensità dell'immagine in base al segnale d'ingresso.

[LUMINOSITÀ]

Consente di regolare il livello di luminosità o l'intensità del raster posteriore.

[INTENSITÀ]

Consente di controllare i dettagli dell'immagine.

[COLORE]

Aumenta o diminuisce il livello di saturazione del colore.

[TONALITÀ]

Varia il livello del colore da +/- verde a +/- blu. Il livello rosso viene utilizzato come riferimento.

Segnale di ingresso	CONTRASTO	LUMINOSITÀ	INTENSITÀ	COLORE	TONALITÀ
Sistema RGB di "COMPUTER/DisplayPort/HDMI/HDBaseT"	Sì	Sì	Sì	No	No
Sistema COMPONENT di "COMPUTER/DisplayPort/HDMI/HDBaseT"	Sì	Sì	Sì	Sì	Sì
Video/S-Video composito	Sì	Sì	Sì	Sì	Sì

Sì = regolabile, No = non regolabile

NOTA:

- Quando [MODO TEST] viene visualizzato, [CONTRASTO], [LUMINOSITÀ], [INTENSITÀ], [COLORE] e [TONALITÀ] non possono essere regolati.

[AZZERA]

Le impostazioni e le regolazioni per [REGOLAZIONE IMMAGINE] saranno ripristinate ai valori predefiniti, ad eccezione delle seguenti: numeri preselezionati e [RIF.] nella schermata [PRESELEZIONARE].

Le impostazioni e le regolazioni in [DETTAGLI IMPOSTAZIONE] nella schermata [PRESELEZIONARE] che non sono selezionate correntemente non saranno azzerate.

[OPZIONI IMMAGINE]



Regolazione dell'orologio e della fase [OROLOGIO/FASE]

Questa funzione consente di regolare manualmente OROLOGIO e FASE.

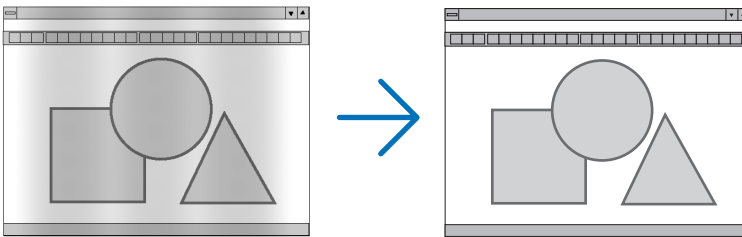

OROLOGIO Usare questa voce per la sintonizzazione di precisione dell'immagine del computer o per rimuovere bande verticali che possono apparire. Questa funzione consente di regolare le frequenze dell'orologio che eliminano le bande orizzontali nell'immagine.

Questa regolazione può essere necessaria quando si collega il computer per la prima volta.

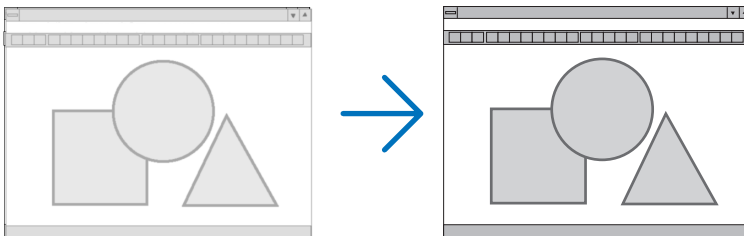

FASE Usare questa voce per regolare la fase dell'orologio o per ridurre il disturbo video, le interferenze dei punti o le interferenze acustiche (crosstalk). (Ciò è evidente quando una parte dell'immagine sembra essere luccicante.)

Usare [FASE] solo dopo aver completato la regolazione [OROLOGIO].

NOTA: le voci [OROLOGIO] e [FASE] sono disponibili solo per i segnali RGB.

Regolazione della posizione orizzontale/verticale [ORIZZONTALE/VERTICALE]

Consente di regolare la posizione dell'immagine in senso orizzontale e verticale.

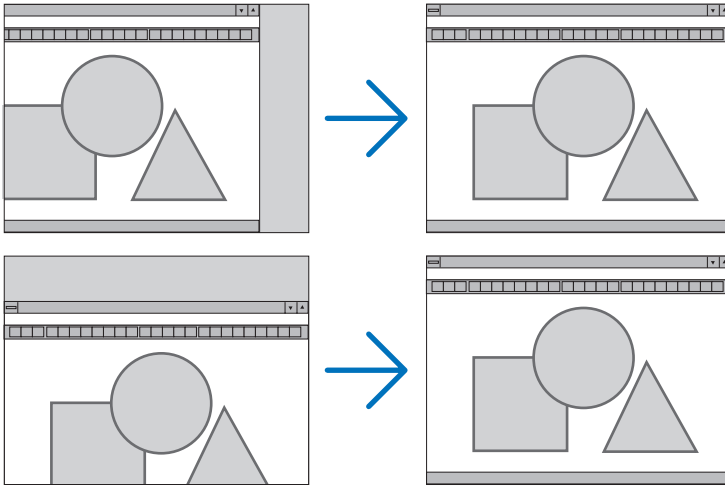

- L'immagine può risultare distorta durante la regolazione di [OROLOGIO] e [FASE]. Questo non è un malfunzionamento.
- Le regolazioni per [OROLOGIO], [FASE], [ORIZZONTALE] e [VERTICALE] vengono memorizzate per il segnale corrente. La volta successiva in cui viene proiettato un segnale con la stessa risoluzione e la stessa frequenza orizzontale e verticale, le regolazioni vengono richiamate e applicate.

Per cancellare le regolazioni memorizzate, dal menu [AZZERA] si seleziona → [SEGNALE CORRENTE] e si ripristinano le regolazioni.

[MASCHERAMENTO]

Consente di regolare il campo di visualizzazione (mascheramento) sui bordi alto, basso, sinistro e destro del segnale di ingresso.

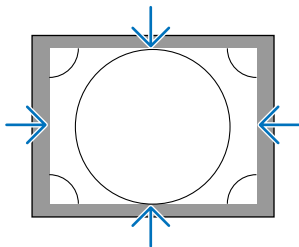

Selezione della percentuale di scansione maggiore [SCANSIONE MAGGIORE]

Selezionare la percentuale di scansione maggiore (Auto, 0%, 5% e 10%) per il segnale.

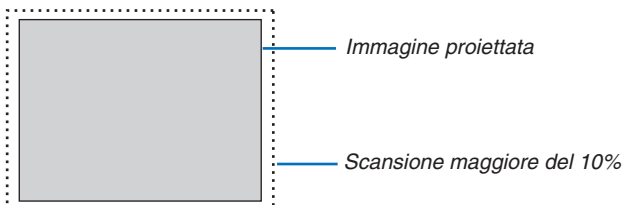

NOTA:

- La voce [SCANSIONE MAGGIORE] non è disponibile:
- quando per [RAPPORTO ASPETTO] è selezionato [ORIGINALE].

Selezione del rapporto aspetto [RAPPORTO ASPETTO]

Utilizzare questa funzione per selezionare il rapporto aspetto verticale:orizzontale dello schermo.

Selezionare il tipo di schermo (schermo 4:3, schermo 16:9 o schermo 16:10) in [INSTALLAZIONE(1)] prima di impostare il rapporto aspetto. (→ pagina 115)

Il proiettore identifica automaticamente il segnale in ingresso e imposta il rapporto aspetto ottimale.

Per segnale del computer



Per segnali Component/Video/S-Video

Quando il tipo di schermo è impostato su 4:3





Quando il tipo di schermo è impostato su 16:9 o 16:10



Risoluzione	Rapporto aspetto	
VGA	640 × 480	4:3
SVGA	800 × 600	4:3
XGA	1024 × 768	4:3
WXGA	1280 × 768	15:9
WXGA	1280 × 800	16:10
HD(FWXGA)	1366 × 768	circa 16:9
WXGA+	1440 × 900	16:10
SXGA	1280 × 1024	5:4
SXGA+	1400 × 1050	4:3
WXGA++	1600 × 900	16:9
UXGA	1600 × 1200	4:3
WSXGA+	1680 × 1050	16:10
FHD(1080P)	1920 × 1080	16:9
WUXGA	1920 × 1200	16:10
WQXGA	2560 × 1600	16:10

Opzioni	Funzione
AUTO	Il proiettore determina automaticamente il segnale di ingresso e lo visualizza nel suo rapporto aspetto. Il proiettore può determinare il rapporto aspetto in maniera errata sulla base del suo segnale. In tal caso, selezionare il giusto rapporto aspetto dai seguenti.
4:3	L'immagine è visualizzata in un rapporto aspetto 4:3.
5:4	L'immagine è visualizzata in un rapporto aspetto 5:4
16:9	L'immagine è visualizzata in un rapporto aspetto 16:9
15:9	L'immagine è visualizzata in un rapporto aspetto 15:9
16:10	L'immagine è visualizzata in un rapporto aspetto 16:10

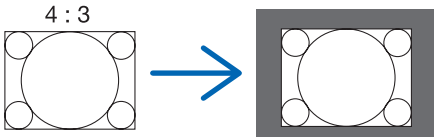
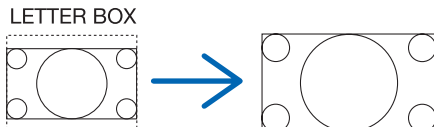
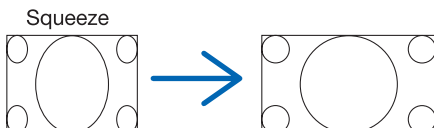
5. Utilizzo del menu a schermo

Opzioni	Funzione
ORIGINALE	<p>Il proiettore visualizza l'immagine corrente nella sua reale risoluzione quando il segnale computer in ingresso ha una risoluzione inferiore o superiore a quella originale del proiettore. (→ pagina 3) Quando il segnale computer in ingresso ha una risoluzione superiore a quella originale del proiettore, viene visualizzato il centro di un'immagine.</p> 
LETTER BOX	<p>L'immagine di un segnale in formato letterbox (16:9) è ugualmente allungata sia orizzontalmente che verticalmente per adattarsi alla dimensione dello schermo.</p> 
SCHERMO PANOR.	<p>L'immagine di un segnale compresso (16:9) viene allungata verso sinistra e verso destra in 16:9.</p> 
ZOOM	<p>L'immagine di un segnale compresso (16:9) viene allungata a destra e sinistra in 4:3. Alcune parti dell'immagine visualizzata sono tagliate in corrispondenza dei margini sinistro e destro e pertanto non sono visibili.</p> 
PIENO	Proiettare a dimensioni schermo intero.

SUGGERIMENTO:

- La posizione dell'immagine può essere regolata verticalmente utilizzando [POSIZIONE] quando sono selezionati i rapporti aspetto [16:9], [15:9] o [16:10].
- Il termine "letterbox" si riferisce a un'immagine più panoramica rispetto a quella in formato 4:3, che è il rapporto aspetto standard per una fonte video.
Il segnale letterbox ha un rapporto aspetto con la dimensione vista di "1,85:1" o con la dimensione cinematografo di "2,35:1" per la visualizzazione di film.
- Il termine "squeeze" si riferisce alla compressione dell'immagine il cui rapporto aspetto è convertito da 16:9 a 4:3.

[RISOLUZIONE INPUT]

La risoluzione viene assegnata automaticamente quando la risoluzione del segnale di ingresso dal terminale in entrata video del computer o dal terminale in entrata video BNC (RGB analogico) non può essere distinta.

[VIDEO]



Uso della riduzione rumore [RIDUZIONE RUMORE]

Quando si proietta un'immagine video, è possibile utilizzare la funzione [RIDUZIONE RUMORE] per ridurre il rumore dello schermo (asperità e distorsione). Questo dispositivo è dotato di tre tipi di funzioni di riduzione rumore. Selezionare la funzione in base al tipo di rumore. A seconda del livello di rumore, l'effetto riduzione rumore può essere impostato su [SPENTO], [BASSO], [MEDIO] o [ALTO]. [RIDUZIONE RUMORE] può essere selezionato per SDTV, per il segnale HDTV e per l'ingresso del segnale component.

- RIDUZ. RUMORE CASUALE..... Riduce il rumore casuale di sfarfallio in un'immagine.
- RIDUZIONE RONZIO Riduce il ronzio che compare intorno ai bordi di un'immagine durante la riproduzione di un Blu-ray.
- RIDUZ. RUM. DI BLOCCO..... Riduce il rumore di blocco o i pattern effetto mosaico selezionando ACCESO.

Selezione del modo processo di conversione progressiva interlacciata [DEINTERLACCIO]

Questa funzione consente di selezionare un processo di conversione da interlacciata a progressiva per i segnali video.

- NORMALE..... Distingue automaticamente un'immagine in movimento da un'immagine statica per creare un'immagine distinta. Selezionare [FILM] se si notano evidenti distorsioni e rumori.
- FILM Selezionare quando si proiettano immagini in movimento. Questa opzione è adatta per i segnali con forte distorsione e rumore.
- FERMA..... Selezionare durante la proiezione di immagini statiche. Il video lampeggia quando viene proiettata un'immagine in movimento.

NOTA: questa funzione non è disponibile con i segnali RGB.

[AUMENTO DEL CONTRASTO]

Utilizzando le caratteristiche dell'occhio umano, è possibile ottenere una qualità di regolazione immagine con un senso di contrasto e risoluzione.

- SPENTO..... La visione in sequenza è disattivata.
- AUTO Il contrasto e la qualità dell'immagine vengono automaticamente migliorati utilizzando la funzione di visione in sequenza.
- NORMALE..... Regolare manualmente l'aumento.

[TIPO SEGNALE]

Selezione dei segnali RGB e component. Normalmente, questo viene impostato su [AUTO]. Modificare l'impostazione se il colore dell'immagine rimane innaturale.

AUTO Riconosce automaticamente i segnali RGB e Component.

RGB Commuta all'ingresso RGB.

COMPONENT Commuta all'ingresso segnale component.

[LIVELLO VIDEO]

Selezione del livello segnale video quando si collega un dispositivo esterno al terminale HDMI IN, al terminale in entrata DisplayPort e al terminale in entrata HDBaseT del proiettore.

AUTO Il livello video è commutato automaticamente in base alle informazioni provenienti dal dispositivo che emette il segnale.

A seconda del dispositivo connesso, questa impostazione potrebbe non essere eseguita correttamente. In questo caso, cambiare a "NORMALE" o "MIGLIORATO" dal menu e visualizzare con le impostazioni ottimali.

NORMALE Questo disattiva il modo migliorato.

MIGLIORATO Questo migliora il contrasto dell'immagine, evidenziando più dinamicamente le sezioni scure e chiare.

SUPER BIANCO Il contrasto video viene migliorato e le aree scure appaiono più dinamiche.

[IMPOSTAZIONI 3D]



Fare riferimento a “3-9 Proiezione di video 3D” (→ pagina 48) per il funzionamento.

FORMATO

Selezionare il formato video 3D (formato di registrazione/trasmissione). Selezionare per far corrispondere le trasmissioni 3D e il supporto multimediale 3D. Normalmente, l'opzione [AUTO] è selezionata. Selezionare il formato di ingresso del segnale 3D quando il segnale di rilevazione 3D del formato non può essere distinto.

INVERTI S/D

Invertire l'ordine di visualizzazione dei video di sinistra e di destra.

Selezionare [ACCESO] se si avvertono sensazioni spiacevoli con il display 3D quando [SPENTO] è selezionato.

Utilizzo della funzione Memoria obiettivo [MEMORIA OBIETTIVO]



Questa funzione serve per memorizzare i valori regolati per ciascun segnale in ingresso quando si utilizzano i tasti LENS SHIFT, ZOOM e FOCUS del proiettore. I valori regolati possono essere applicati al segnale selezionato. Ciò elimina la necessità di regolare spostamento obiettivo, messa a fuoco e zoom durante la selezione della fonte.

- MEMORIZZA..... Consente di memorizzare i valori regolati attuali in memoria per ciascun segnale di ingresso.
- SPOSTA Applica i valori regolati al segnale corrente.
- AZZERA Riporta i valori regolati all'ultimo stato.

NOTA:

- Le regolazioni della memoria obiettivo vengono registrate automaticamente nella LISTA DI INSERIM. Queste regolazioni della memoria obiettivo possono essere caricate dalla LISTA DI INSERIM. (→ pagina 87)
Si noti che l'esecuzione di [TAGLIA] o [CANCELLA TUTTO] nella LISTA DI INSERIM. cancella le regolazioni della memoria obiettivo nonché le regolazioni della fonte. Questa cancellazione non ha effetto fino a quando altre regolazioni non vengono caricate.
- Per memorizzare ciascuna regolazione di spostamento dell'obiettivo, zoom e messa a fuoco come valore comune per tutti i tipi di segnale in ingresso, memorizzarli come memoria obiettivo di riferimento.

Per memorizzare i valori regolati in [MEMORIA OBIETTIVO]:

1. **Proiettare il segnale del dispositivo collegato che si desidera regolare.**
2. **Regolare posizione, dimensione e messa a fuoco dell'immagine di proiezione tramite i tasti LENS SHIFT/ HOME POSITION, ZOOM +/- e FOCUS +/-.**
 - La regolazione può essere eseguita con il telecomando. Fare riferimento a "Regolazione della dimensione e della posizione dell'immagine" a pagina 22.
 - Una leggera regolazione spostando la posizione del proiettore e il piedino di inclinazione non è soggetta a [MEMORIA OBIETTIVO].
3. **Spostare il cursore su [MEMORIZZA] e premere ENTER.**



4. **Spostare il cursore su [S] e premere ENTER.**

Per richiamare i valori regolati da [MEMORIA OBIETTIVO]:

1. Dal menu, selezionare [REGOLAZ.] → [MEMORIA OBIETTIVO] → [SPOSTA] e premere il tasto ENTER.



Verrà visualizzata la schermata di conferma.

2. Premere il tasto ◀ per selezionare [S], quindi premere il tasto ENTER.

Durante la proiezione, se i valori regolati per un segnale di ingresso sono stati salvati, l'obiettivo si sposta. In caso contrario, l'obiettivo si sposta in base ai valori regolati memorizzati nel numero [RIF. MEMORIA OBIETTIVO] [PROFILO] selezionato.

Per applicare automaticamente i valori regolati durante la selezione della fonte:

1. Dal menu, selezionare [IMPOST.] → [INSTALLAZIONE(2)] → [RIF. MEMORIA OBIETTIVO] → [CARIC. DA SEGNALE] e premere il tasto ENTER.



2. Premere il tasto ▼ per selezionare [ON], quindi premere il tasto ENTER.

In questo modo l'obiettivo si sposta automaticamente alla posizione durante la selezione della fonte in base ai valori regolati.



NOTA:

- La funzione Memoria obiettivo potrebbe non produrre un'immagine completamente allineata (a causa delle tolleranze nell'obiettivo) utilizzando i valori di regolazione memorizzati nel proiettore. Dopo aver richiamato e applicato i valori di regolazione dalla funzione memoria obiettivo, regolare finemente spostamento obiettivo, zoom e messa a fuoco per ottenere la migliore immagine possibile.

6 Descrizioni e funzioni del menu [DISPL] [PIP/PICTURE PER IMMAGINE]

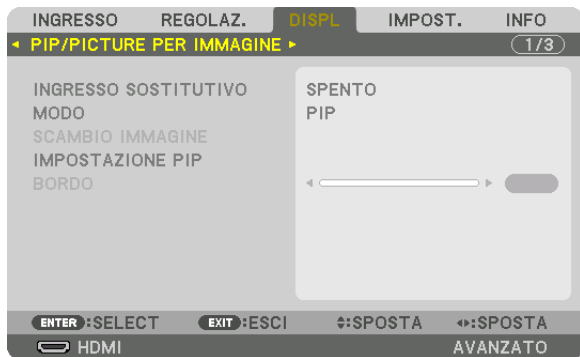

INGRESSO SOSTITUTIVO

Selezionare il segnale di ingresso da visualizzare nel display secondario.

Per dettagli sul funzionamento, fare riferimento a “4-2 Visualizzazione contemporanea di due immagini” (→ pagina 68).

MODO

Selezionare PIP o IMMAGINE PER IMMAGINE quando si passa al display a 2 schermi.

SCAMBIO IMMAGINE

Il video nel display principale e nel display secondario vengono scambiati.

Per dettagli, fare riferimento a “4-2 Visualizzazione contemporanea di due immagini” (→ pagina 70).

IMPOSTAZIONE PIP

Selezionare la posizione del display, la regolazione della posizione e la dimensione del display secondario nella schermata PIP.

- POSIZIONE DI AVVIO..... Selezione della posizione di visualizzazione del display secondario quando si commuta alla schermata PIP.
- POSIZIONE ORIZZONTALE Regolare la posizione di visualizzazione del display secondario nella direzione orizzontale. I rispettivi angoli servono come punti di riferimento.
- POSIZIONE VERTICALE Regolare la posizione di visualizzazione del display secondario nella direzione verticale. I rispettivi angoli servono come punti di riferimento.
- DIMENSIONE..... Selezionare la dimensione di visualizzazione del display secondario.

SUGGERIMENTO:

La posizione orizzontale e la posizione verticale indicano la quantità di movimento dai punti di riferimento. Ad esempio, quando viene regolato ALTO-SINISTRA, viene visualizzata la posizione con la stessa quantità di movimento anche se visualizzata con altre posizioni di avvio.

La quantità massima di spostamento è la metà della risoluzione del proiettore.

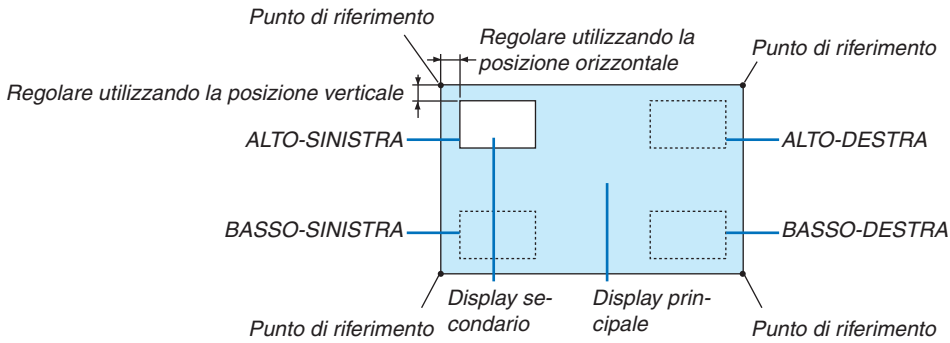

BORDO

Selezionare i bordi di visualizzazione del display principale e del display secondario dello schermo [IMMAGINE PER IMMAGINE].

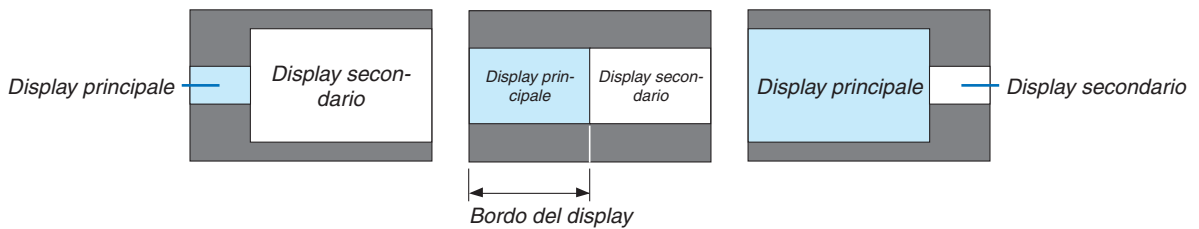

SUGGERIMENTO:

- Su questo proiettore possono essere selezionati 6 passaggi.

[CORREZIONE GEOMETRICA]



TRAPEZIO

Visualizzare la schermata di correzione trapezoidale e regolare la distorsione trapezoidale della schermata di proiezione. Per visualizzare la schermata [TRAPEZIO], selezionare → [DISPL] → [CORREZIONE GEOMETRICA] → [TRAPEZIO] sul menu a schermo. La schermata [CORREZIONE GEOMETRICA] può anche essere visualizzata premendo il tasto 3D REFORM sul telecomando.

ORIZZONTALE Regolazioni quando si proietta sullo schermo da una direzione diagonale.

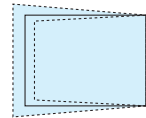

VERTICALE Regolazioni quando si proietta dall'alto o dal basso sullo schermo.

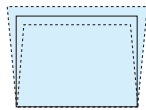

INCLINAZIONE..... Regola la distorsione quando si esegue la correzione trapezoidale con lo schermo spostato in direzione verticale utilizzando lo spostamento obiettivo.

RAPPORTO DI PROIEZIONE

..... Consente di regolare in base al rapporto di proiezione dell'obiettivo opzionale utilizzato.

Nome modello dell'obiettivo	Campo di regolazione
NP16FL	7-8
NP17ZL	12-18
NP18ZL	17-23
NP19ZL	21-37
NP20ZL	34-55
NP21ZL	50-85
NP31ZL	7-10
NP39ML	4

NOTA:

- Quando viene fornita alimentazione al dispositivo, il valore di regolazione del [TRAPEZIO] utilizzato in precedenza viene mantenuto anche se il gradiente del dispositivo viene modificato.
- Quando si annulla il valore di regolazione di [TRAPEZIO], premere il tasto 3D REFORM per 2 o più secondi.
- Quando si impostano altre funzioni di [CORREZIONE GEOMETRICA], il menu [TRAPEZIO] non può essere selezionato. Quando si esegue la correzione trapezoidale, premere il tasto 3D REFORM per 2 o più secondi per azzerare il valore di regolazione di [CORREZIONE GEOMETRICA].
- Poiché la correzione elettrica viene effettuata tramite [TRAPEZIO], la luminosità potrebbe essere ridotta o la qualità dello schermo potrebbe deteriorarsi di tanto in tanto.

CORREZIONE ANGOLARE

Visualizzare la schermata di correzione a 4 punti e regolare la distorsione trapezoidale della schermata di proiezione. Per i dettagli sul funzionamento, fare riferimento a “Correzione della distorsione trapezoidale orizzontale e verticale [CORREZIONE ANGOLARE]” (→ pagina 42).

ANGOLO ORIZZONTALE/ANGOLO VERTICALE

Correzione della distorsione per la proiezione ad angolo come la superficie di un muro.

ANGOLO ORIZZONTALE

..... Esegue la correzione per la proiezione su una parete che giace ad angolo nella direzione orizzontale.

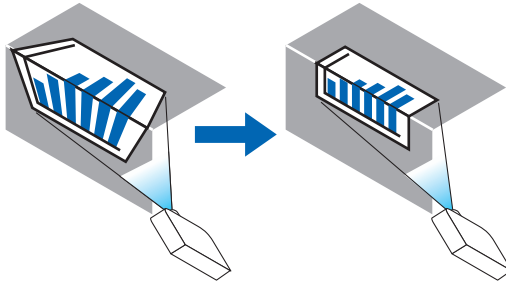

* La correzione inversa dell'angolo è anche possibile.

ANGOLO VERTICALE

..... Esegue la correzione per la proiezione su una parete che giace ad angolo nella direzione verticale.

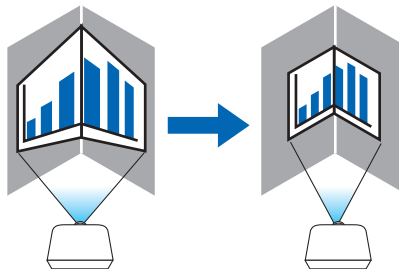

* La correzione inversa dell'angolo è anche possibile.

NOTA:

- Quando il campo di regolazione massimo viene superato, la regolazione della distorsione viene disabilitata. Impostare il proiettore ad un'angolazione ottimale poiché il deterioramento della qualità dell'immagine aumenta con l'aumentare della larghezza del volume di regolazione della distorsione.
 - Si noti che l'immagine perde la messa a fuoco a causa della differenza nella distanza tra i lati superiore e inferiore o destro e sinistro e il centro dello schermo per il taglio di proiezioni tra gli angoli. Anche gli obiettivi con punti focali corti sono sconsigliati per il taglio di proiezioni tra gli angoli dato che l'immagine perde la messa a fuoco.
-

Metodo di regolazione

1. **Allineare il cursore con [ANGOLO ORIZZONTALE] o [ANGOLO VERTICALE] del menu [CORREZIONE GEOMETRICA], quindi premere il tasto ENTER.**

- Viene visualizzata la schermata di regolazione.

2. **Premere i tasti ▼▲◀▶ per allineare il cursore (riquadro giallo) con il punto di regolazione desiderato, quindi premere il tasto ENTER.**

- Il cursore assume la forma di un punto di regolazione (di colore giallo).

3. **Premere i tasti ▼▲◀▶ per regolare gli angoli o i lati dello schermo, quindi premere il tasto ENTER.**

- Il punto di regolazione torna ad essere un cursore (casella gialla).

Spiegazione della transizione tra schermate

- I punti di regolazione al di fuori dei quattro angoli (a, c, f e h nel disegno) si spostano indipendentemente.

- I seguenti punti di regolazione differiscono su [ANGOLO ORIZZONTALE] e [ANGOLO VERTICALE].

ANGOLO ORIZZONTALE: quando il punto b nel disegno viene spostato e il lato superiore e il punto g vengono spostati, il lato inferiore si sposta parallelamente.

ANGOLO VERTICALE: quando il punto b nel disegno viene spostato e il lato sinistro e il punto e vengono spostati, il lato destro si sposta parallelamente.

[Punti di regolazione della schermata [ANGOLO ORIZZONTALE] e punti di spostamento dello schermo di proiezione]

Il punto b viene spostato in maniera parallela contemporaneamente ai punti a, b, c

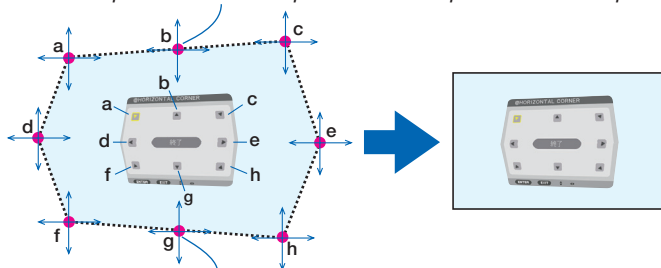

Il punto g viene spostato in maniera parallela contemporaneamente ai punti f, g, h

[Punti di regolazione della schermata [ANGOLO VERTICALE] e punti di spostamento dello schermo di proiezione]

Il punto d viene spostato in maniera parallela contemporaneamente ai punti a, d, f

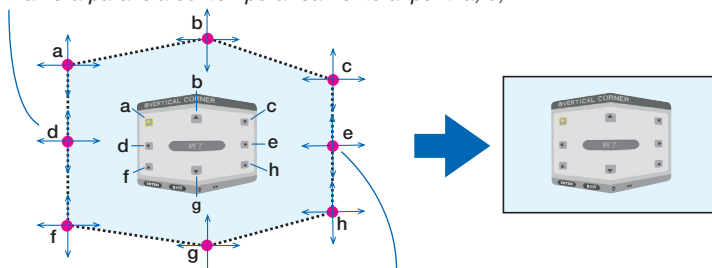

Il punto e viene spostato in maniera parallela contemporaneamente ai punti f, g, h

4. **Cominciare dal passaggio 2 per regolare gli altri punti.**

5. **Quando la regolazione è completa, premere i tasti ▼▲◀▶ per allineare il cursore con [USCITA] nella schermata di regolazione, quindi premere il tasto ENTER.**

- Passare alla schermata del menu [CORREZIONE GEOMETRICA].

EFFETTO CUSCINO

Regolare la distorsione curva dello schermo di proiezione.

- ALTO Regolare la distorsione curva dell'estremità superiore dello schermo di proiezione.
- BASSO Regolare la distorsione curva del bordo inferiore dello schermo di proiezione.
- SINISTRA Regolare la distorsione curva del limite sinistro dello schermo di proiezione.
- DESTRA Regolare la distorsione curva dell'estremità destra dello schermo di proiezione.

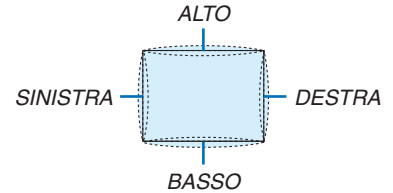

STRUMENTO PC (per supporto futuro)

Richiamare prima di tutto i dati di correzione geometrica registrati nel proiettore. Ci sono tre tipi di dati registrati.

NOTA:

- *TRAPEZIO, CORREZIONE ANGOLARE e EFFETTO CUSCINO non possono essere selezionati quando si imposta la correzione geometrica utilizzando uno strumento PC.*
- *Per cancellare i dati di [CORREZIONE GEOMETRICA] che sono stati impostati, premere il tasto 3D REFORM per 2 o più secondi.*
- *Poiché la correzione elettrica viene effettuata tramite correzione geometrica, la luminosità potrebbe essere ridotta e la qualità dell'immagine potrebbe essere degradata.*

AZZERA

Azzerare il valore di regolazione che è stato impostato in CORREZIONE GEOMETRICA (ritornare al valore iniziale).

[SFUMATURA MARGINE]



Ciò consente di regolare i bordi (confini) dello schermo di proiezione quando si proiettano video ad alta risoluzione mediante una combinazione di più proiettori nelle posizioni alta, bassa, sinistra e destra.

MODO

Consente di abilitare o disabilitare la funzione SFUMATURA MARGINE.

Quando MODO è impostato su ACCESO, le impostazioni di ALTO, BASSO, SINISTRA, DESTRA e LIVELLO NERO possono essere regolate.

ALTO/BASSO/SINISTRA/DESTRA

Ciò consente di selezionare le posizioni di SFUMATURA MARGINE sulla parte sinistra, destra, alta e bassa dello schermo.

Le seguenti impostazioni possono essere regolate quando viene selezionata una voce. (→ pagina 73)

CONTROLLO..... Abilitare le funzioni ALTO, BASSO, SINISTRA e DESTRA.

CONTRASSEGNO... Impostare se visualizzare o meno il contrassegno quando si regolano il campo e la posizione del display.
Quando è attivato, vengono visualizzati un contrassegno magenta per la regolazione del campo e un contrassegno verde per la regolazione della posizione del display.

CAMPO Regolare il campo (larghezza) della sfumatura margine.

POSIZIONE Regolare la posizione di visualizzazione della sfumatura margine.

LIVELLO NERO

Dividere lo schermo in nove parti e mantenere il livello nero uniforme per ciascun proiettore.

I 9 schermi di divisione sono ALTO-SINISTRA, ALTO-CENTRO, ALTO-DESTRA, CENTRO-SINISTRA, CENTRO, CENTRO-DESTRA, BASSO-SINISTRA, BASSO-CENTRO e BASSO DESTRA. (→ pagina 76)

[MULTI SCHERMO]**BLANCIAMENTO BIANCO**

Questo consente di regolare il bilanciamento bianco per ciascun proiettore quando si proietta utilizzando una combinazione di più proiettori.

Ciò può essere regolato quando [MODO] è impostato su [ACCESO].

LUMINOSITÀ BIANCO, LUMINOSITÀ R, LUMINOSITÀ G, LUMINOSITÀ B

..... Regolazione del colore nero del video.

CONTRASTO BIANCO, CONTRASTO R, CONTRASTO G, CONTRASTO B

..... Regolazione del colore bianco del video.

IMPOSTAZIONE IMMAGINE

Questo consente di impostare le condizioni di suddivisione quando si proietta utilizzando una combinazione di più proiettori.

Fare riferimento a “4. Proiezione multi schermo” (→ pagina 64) per dettagli.

MODO	SPENTO	Utilizzare il proiettore in uno stato autonomo.
	ZOOM	Questo consente di regolare la posizione e la larghezza dell'area del video che si desidera dividere. Anche la larghezza della sfumatura margine viene automaticamente impostata su quella larghezza.
	COPERTURA	Questa opzione assegna gli schermi divisi ai proiettori. Anche la funzione sfumatura margine viene impostata automaticamente.
ZOOM	ZOOM ORIZZONTALE	Ciò consente di ingrandire l'area del video nella direzione orizzontale.
	ZOOM VERTICALE	Ciò consente di ingrandire l'area del video nella direzione verticale.
	POSIZIONE ORIZZONTALE	Ciò consente di spostare l'area del video in direzione orizzontale.
	POSIZIONE VERTICALE	Ciò consente di spostare l'area del video in direzione verticale.
COPERTURA	LARGHEZZA	Questo consente di selezionare il numero di proiettori da disporre orizzontalmente.
	ALTEZZA	Questo consente di selezionare il numero di proiettori da disporre verticalmente.
	POSIZIONE ORIZZONTALE	Questo consente di selezionare la posizione del proiettore a partire dalla sinistra tra quelli disposti orizzontalmente.
	POSIZIONE VERTICALE	Questo consente di selezionare la posizione del proiettore a partire dall'alto tra quelli disposti verticalmente.

Condizioni per l'utilizzo della copertura

- Tutti i proiettori devono soddisfare le seguenti condizioni.
 - La dimensione del pannello deve essere la stessa
 - La dimensione dello schermo di proiezione deve essere la stessa
 - Le estremità sinistra e destra o alta e bassa dello schermo di proiezione devono essere uniformi.
 - Le impostazioni per le estremità sinistra e destra della sfumatura margine sono le stesse
 - Le impostazioni per le estremità alta e bassa della sfumatura margine sono le stesse

Se le condizioni di copertura vengono soddisfatte, la schermata video del proiettore a ciascuna posizione di installazione viene automaticamente estratta e proiettata.

Se le condizioni di copertura non vengono soddisfatte, regolare la schermata video del proiettore ad ogni posizione di installazione utilizzando la funzione zoom.

- Assegnare un unico ID di controllo a ciascun proiettore.
- Impostare "Impostazione Colore" e "Impostazione DeepColor" sul proprio lettore Blu-ray o computer su "Auto". Per ulteriori informazioni, fare riferimento al manuale del proprietario in dotazione con il proprio lettore Blu-ray o computer.

Collegare l'uscita HDMI del proprio lettore Blu-ray o computer al primo proiettore. Quindi collegarsi al terminale in entrata HDMI IN del secondo e dei successivi proiettori affiancati.

Esempio di impostazione della copertura) Numero di unità orizzontali = 2, numero di unità verticali = 2

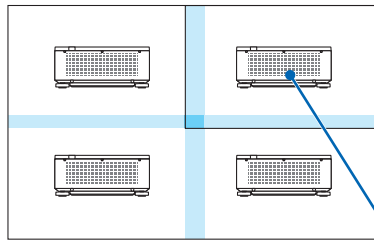

*Ordine orizzontale = seconda unità
Ordine verticale = prima unità*

7 Descrizioni e funzioni del menu [IMPOST.]

[MENU]



Selezione della lingua del menu [LINGUA]

È possibile scegliere tra 29 lingue per le istruzioni a schermo.

NOTA: L'impostazione non viene modificata neppure utilizzando [AZZERA] dal menu.

Selezione del colore del menu [SELEZIONE COLORE]

È possibile scegliere tra due opzioni di colore del menu: COLORE e MONOCROMATICO.

Accensione/spegnimento del display fonte [DISPLAY INGRESSO]

Questa opzione attiva o disattiva la visualizzazione del nome dell'ingresso, come HDMI, DisplayPort, BNC, BNC(V.COM), BNC(Y/C), COMPUTER, HDBaseT da visualizzare sulla parte in alto a destra dello schermo.

Attivazione e disattivazione dei messaggi [DISPLAY MESSAGGIO]

Questa opzione seleziona se visualizzare o meno i messaggi del proiettore nella parte bassa dell'immagine proiettata. Anche se è selezionato "SPENTO", l'avviso del blocco di sicurezza viene visualizzato. L'avviso del blocco di sicurezza si disattiva quando si annulla il blocco di sicurezza.

ACCENSIONE/SPEGNIMENTO di ID di controllo [DISPLAY ID]

DISPLAY ID Questa opzione attiva o disattiva il numero ID che viene visualizzato quando viene premuto il tasto ID SET sul telecomando. (→ pagina 125)

[MESSAGGIO DI AVVISO 3D]

Questo permette di selezionare se visualizzare un messaggio di avvertenza o meno quando si passa a un video 3D. La condizione predefinita al momento della spedizione dalla fabbrica è ACCESO.

SPENTO..... Il messaggio di avviso 3D non viene visualizzato.

ACCESO..... La schermata del messaggio di avviso 3D viene visualizzata quando si passa a un video 3D. Premere il tasto ENTER per cancellare il messaggio.

- Il messaggio scompare automaticamente dopo 60 secondi o quando vengono premuti altri tasti. Se scompare automaticamente, il messaggio di avviso 3D viene visualizzato nuovamente quando si passa a un video 3D.

Selezione del tempo di visualizzazione del menu [ORA DISPLAY]

Questa opzione vi consente di selezionare il periodo di attesa del proiettore dopo l'ultimo tocco di un tasto, dopo il quale il menu viene spento. Le opzioni preselezionate sono [MANUALE], [AUTO 5 SEC], [AUTO 15 SEC] e [AUTO 45 SEC]. [AUTO 45 SEC.] è l'opzione di fabbrica predefinita.

[INSTALLAZIONE(1)]



Selezione del posizionamento del proiettore [POSIZIONAMENTO]

Questa opzione cambia l'orientamento dell'immagine per il tipo di proiezione in questione. Le opzioni sono: proiezione scrivania anteriore, proiezione soffitto posteriore, proiezione scrivania posteriore e proiezione soffitto anteriore.

NOTA:

- Chiedere al rivenditore autorizzato se sono necessari servizi di installazione speciale, ad esempio quando si monta il proiettore al soffitto. Non installare mai il proiettore da soli. Farlo potrebbe causare la caduta del proiettore e provocare lesioni alle persone.

AUTO Questo rileva automaticamente e proietta la SCRIVANIA ANTERIORE e il SOFFITTO ANTERIORE.

NOTA:

- La SCRIVANIA POSTERIORE e il SOFFITTO POSTERIORE non vengono rilevati. Selezionare manualmente.

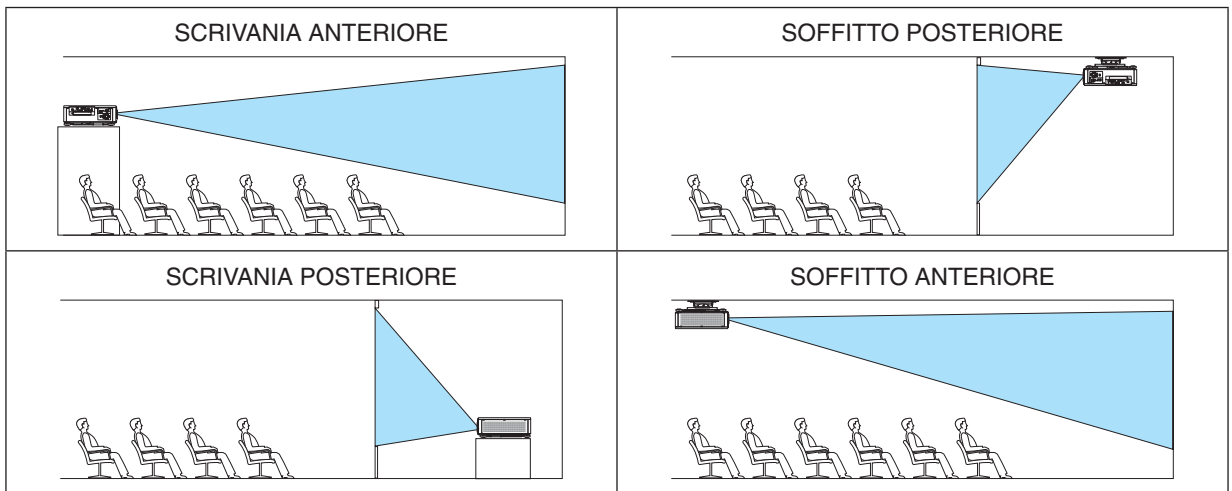

SUGGERIMENTO:

- Controllare che la SCRIVANIA ANTERIORE automatica sia installata entro ± 10 gradi per l'installazione a pavimento e che il SOFFITTO ANTERIORE sia entro ± 10 gradi per l'installazione a soffitto. Selezionare manualmente quando lo schermo di proiezione è invertito.

Selezione del rapporto aspetto e della posizione per lo schermo [TIPO SCHERMO]

Tipo schermo	Consente di impostare il rapporto aspetto dello schermo di proiezione.	
	LIBERO	Il rapporto del pannello a cristalli liquidi è selezionato. Selezionare questa voce quando si proietta su multi schermo e su schermo 17:9 (2K).
	Schermo 4:3	Per uno schermo con rapporto aspetto 4:3
	Schermo 16:9	Per uno schermo con rapporto aspetto 16:9
	Schermo 16:10	Per uno schermo con rapporto aspetto 16:10

NOTA:

- Dopo aver cambiato il tipo di schermo, controllare le impostazioni di [RAPPORTO ASPETTO] nel menu. (→ pagina 96)

Utilizzo della correzione del colore parete [COLORE PARETE]



Questa funzione consente di eseguire una rapida correzione adattiva dei colori in applicazioni in cui il materiale dello schermo non è bianco.

Selezione del modo ventilatore [MODO VENTILATORE]

Modo ventilatore viene usato per impostare la velocità del ventilatore di raffreddamento interno.

MODO..... Selezionare il modo per la velocità della ventola: AUTO e ALTO.

AUTO: le ventole integrate girano automaticamente a una velocità variabile in base al sensore di temperatura e atmosferico.

ALTO: le ventole integrate girano ad alta velocità. Selezionare questa opzione per usare il proiettore in modo continuo per diversi giorni.

NOTA:

- L'impostazione non viene modificata neppure utilizzando [AZZERA] dal menu.

SUGGERIMENTO:

- Quando si seleziona [ALTO] per [MODO VENTILATORE], viene visualizzata un'icona simbolo  in basso nel menu.

[MODO LUCE]

Regolazione delle impostazioni di risparmio energetico e della luminosità di ciascun proiettore in una proiezione multi schermo. Per le impostazioni di risparmio energetico, vedere a pagina 39 “3-6. Modifica di MODO LUCE/Controllo dell'effetto del risparmio energetico usando MODO LUCE [MODO LUCE]”.

MODO LUCE	NORMALE	La luminanza del modulo luce (luminosità) diventa del 100% e lo schermo diventa luminoso.
	ECO1	Mediante il controllo della luminosità e della velocità della ventola in base all'impostazione selezionata, l'energia può essere risparmiata e il rumore del movimento e il consumo energetico possono essere abbassati. Può essere selezionata quando il modo [LUMINOSITÀ COSTANTE] è impostato su [SPENTO].
	ECO2	
LUMINOSITÀ COSTANTE	SPENTO	Il modo [LUMINOSITÀ COSTANTE] viene annullato.
	ACCESO	Mantiene la luminosità che è in vigore al momento in cui [ACCESO] viene selezionato. A meno che non sia selezionato [SPENTO], le stesse impostazioni rimangono attive anche quando il proiettore viene spento. <ul style="list-style-type: none"> Per regolare di nuovo la luminosità, anzitutto disattivare questa impostazione prima di effettuare ulteriori regolazioni. <hr/> <p><i>NOTA:</i></p> <ul style="list-style-type: none"> Il modo [LUMINOSITÀ COSTANTE] è una funzione utilizzata per mantenere la luminosità ad un livello costante. Il colore non sarà fissato.
REGOLAZ.		La luminosità può essere regolata in incrementi dell'1% dal 20 al 100%. Quando diversi proiettori vengono usati per una proiezione multi schermo, la luminosità può essere regolata individualmente su ciascun proiettore. La regolazione è effettiva quando [NORMALE] [MODO LUCE] è selezionato e il modo [LUMINOSITÀ COSTANTE] è impostato su [SPENTO].

SUGGERIMENTO:

- Normalmente la luminosità diminuisce con l'uso, ma selezionando il modo [LUMINOSITÀ COSTANTE], i sensori all'interno del proiettore rilevano e automaticamente regolano l'uscita, mantenendo così una luminosità costante per l'intera vita del modulo luce.

Tuttavia, se l'uscita è già impostata al massimo, la luminosità si riduce con l'uso.

Per questo motivo, quando si utilizza una proiezione multi schermo, si raccomanda di regolare la luminosità su un livello leggermente inferiore, impostando quindi il modo [LUMINOSITÀ COSTANTE] su [ACCESO].

[RIF. BLANCIAMENTO BIANCO]

Questa funzione consente di regolare il bilanciamento bianco per tutti i segnali.

I livelli di bianco e nero del segnale vengono regolati per una riproduzione ottimale dei colori.

CONTRASTO R/CONTRASTO G/CONTRASTO B

..... Questi regolano il colore bianco dell'immagine.

LUMINOSITÀ R/LUMINOSITÀ G/LUMINOSITÀ B

..... Queste regolano il colore nero dell'immagine.

OCCHIALI 3D

Selezionare il metodo occhiali 3D.

DLP® Link..... Selezionare quando si utilizzano occhiali 3D del tipo DLP® Link.

ALTRI..... Selezionare durante l'uso di occhiali di un tipo non trasmettitore 3D. È necessario collegare il trasmettitore 3D al terminale 3D SYNC di questo proiettore. Fare riferimento a pagina 50 per informazioni sugli articoli consigliati relativi agli occhiali 3D e al trasmettitore 3D per questo proiettore.

[INSTALLAZIONE(2)]

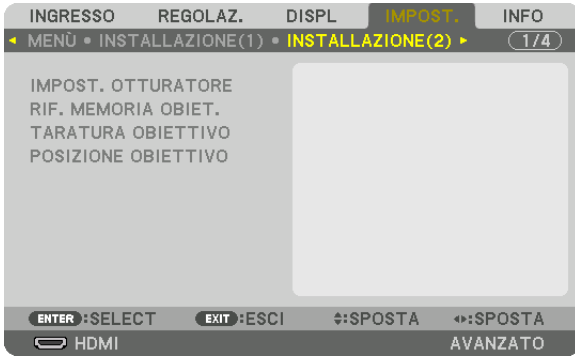

[IMPOST. OTTURATORE]

Consente di abilitare o disabilitare la funzione otturatore obiettivo. È inoltre possibile impostare quanto tempo la luce impiega per dissolversi in ingresso e in uscita quando il tasto SHUTTER sul telecomando o il tasto SHUTTER/CALIBRATION sull'involucro è stato premuto.

ALIMENT. OTTURATORE	APERTO	Quando l'alimentazione viene attivata, la fonte di luce viene accesa e l'immagine viene proiettata.
	CHIUSO	La fonte di luce non è attiva quando l'alimentazione viene accesa. Quando viene premuto il tasto SHUTTER, l'otturatore viene rilasciato e la fonte di luce attivata.
OTTUR. IMM. SILENZ.	APERTO	La fonte di luce è fissa quando l'immagine viene disattivata per commutare i terminali in entrata.
	CHIUSO	La fonte di luce viene spenta quando l'immagine viene spenta per commutare i terminali in entrata.
DURATA DISS. IN ENTR.	Impostare quanto tempo la luce impiega a dissolversi in entrata dopo che il tasto SHUTTER è stato premuto. Il tempo può essere impostato tra 0 e 10 secondi in incrementi di 1 secondo.	
DURATA DISS. IN USC.	Impostare quanto tempo la luce impiega a dissolversi in uscita dopo che il tasto SHUTTER è stato premuto. Il tempo può essere impostato tra 0 e 10 secondi in incrementi di 1 secondo.	

Utilizzo della funzione Memoria obiettivo di riferimento [RIF. MEMORIA OBIETTIVO]

Questa funzione serve per memorizzare i valori regolati comuni a ciascun segnale in ingresso quando si utilizzano i tasti LENS SHIFT, ZOOM e FOCUS del proiettore o del telecomando. I valori regolati memorizzati nella memoria possono essere utilizzati come riferimento per quelli attuali.

PROFILO.....Selezionare un numero [PROFILO] memorizzato.

MEMORIZZA.....Consente di memorizzare i valori regolati attuali in memoria come riferimento.

SPOSTAApplica i valori di riferimento regolati memorizzati in [MEMORIZZA] al segnale corrente.

AZZERAAzzerà il numero [PROFILO] selezionato [RIF. MEMORIA OBIETTIVO] alle impostazioni predefinite di fabbrica.

CARIC. DA SEGNALEQuando si commutano i segnali, l'obiettivo si sposta sui valori di spostamento obiettivo, zoom e messa a fuoco per il numero di [PROFILO] selezionato.

Se non è stato salvato alcun valore regolato su [MEMORIA OBIETTIVO], l'obiettivo applica i valori di [RIF. MEMORIA OBIETTIVO] regolati. In alternativa, se nessun valore regolato è stato salvato su [RIF. MEMORIA OBIETTIVO], l'unità torna alle impostazioni predefinite di fabbrica.

MUTO FORZATOPer disattivare l'immagine durante lo spostamento obiettivo, selezionare [SÌ].

NOTA:

- I valori regolati in [RIF. MEMORIA OBIET.] non vengono resettati ai valori predefiniti quando si effettua [SEGNALE CORRENTE] o [TUTTI I DATI] per [AZZERA] dal menu.
 - Per memorizzare i valori regolati per ciascuna fonte di ingresso, utilizzare la funzione Memoria obiettivo. (→ pagina 58, 101)
 - Quando [OTTUR. IMM. SILENZ.] in [IMPOST. OTTURATORE] è [ACCESO], [MUTO FORZATO] disattiva la fonte di luce e interrompe la proiezione. (→ pagina precedente)
-

[TARATURA OBIETTIVO]

Il campo di regolazione di zoom, messa a fuoco e spostamento di [MEMORIA OBIETTIVO] viene calibrato. Assicurarsi di eseguire la [TARATURA OBIETTIVO] dopo la sostituzione dell'obiettivo.

[POSIZIONE OBIETTIVO]

Spostare la posizione obiettivo.

HOME Riportare l'obiettivo in posizione iniziale.

TIPO Selezionare per utilizzare l'obiettivo NP39ML. La posizione dell'obiettivo viene regolata in base alla posizione appropriata.

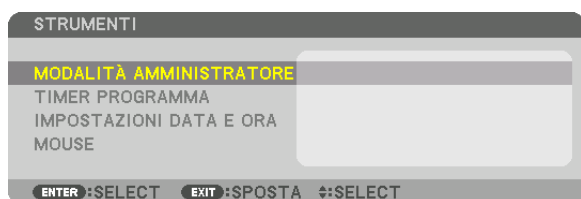
[CONTROLLO]**STRUMENTI****MODALITÀ AMMINISTRATORE**

Consente di selezionare MODO MENU, di salvare le impostazioni e di impostare una password per la modalità amministratore.

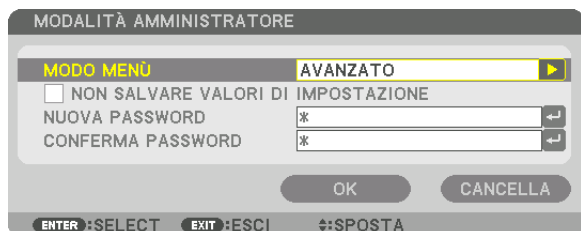

MODO MENU	Selezionare il menu [BASE] o quello [AVANZATO]. (→ pagina 80)	—
NON SALVARE VALORI DI IMPOSTAZIONE	Mettendo un segno di spunta non si salvano le impostazioni del proiettore. Eliminare il segno di spunta per salvare le impostazioni del proiettore.	—
NUOVA PASSWORD/ CONFERMA PASSWORD	Assegna una password per la modalità amministratore.	Fino a 10 caratteri alfanumerici

TIMER PROGRAMMA

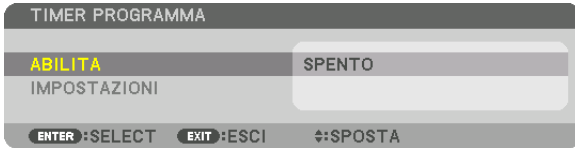

Questa opzione accende/mette in pausa il proiettore e cambia i segnali video, quindi seleziona automaticamente il modo LUCE ad un'ora specificata.

NOTA:

- Prima di utilizzare [TIMER PROGRAMMA], assicurarsi che la funzione [DATA E ORA] sia impostata. (→ pagina 123)
Assicurarsi che il proiettore sia in condizione di attesa con il cavo ALIMENTAZIONE collegato.
Il proiettore dispone di un orologio integrato. L'orologio continua a funzionare per circa due settimane dopo lo spegnimento dell'alimentazione principale. Se non viene fornita alimentazione principale al proiettore per due settimane o più, è necessario impostare nuovamente la funzione [IMPOSTAZIONI DATA E ORA].

Impostare un nuovo timer programma

1. Nella schermata **TIMER PROGRAMMA**, utilizzare il tasto ▲ o ▼ per selezionare [IMPOSTAZIONI], quindi premere il tasto ENTER.

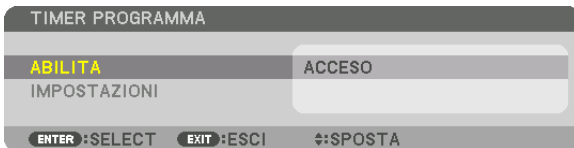

Viene visualizzata la schermata [ELENCO PROGRAMMI].

2. Selezionare un numero di programma vuoto e premere il tasto ENTER.



Viene visualizzata la schermata [MODIFICA].

3. Effettuare le impostazioni per ciascuna voce come richiesto.



ATTIVA..... Mettere un segno di spunta per abilitare il programma.

GIORNO..... Selezionare i giorni della settimana per il timer programma. Per eseguire il programma da lunedì a venerdì, selezionare [LUN-VEN]. Per eseguire il programma su base giornaliera, selezionare [TUTTI I GIORNI].

ORA Impostare l'ora di esecuzione del programma. Inserire l'ora in formato 24 ore.

FUNZIONE..... Selezionare una funzione da eseguire. Selezionando [ALIMENTAZIONE] è possibile accendere o spegnere il proiettore impostando le [IMPOSTAZIONI AVANZATE]. Selezionando [INGRESSO] è possibile selezionare una fonte video impostando le [IMPOSTAZIONI AVANZATE]. Selezionando [MODO LUCE] è possibile selezionare [MODO LUCE] impostando le [IMPOSTAZIONI AVANZATE].

IMPOSTAZIONI AVANZATE

..... Selezionare alimentazione accesa/spenta, un tipo di fonte video o MODO LUCE per la voce selezionata in [FUNZIONE].

RIPETI Mettere un segno di spunta per ripetere il programma su base continua. Per utilizzare il programma solo nella settimana corrente, togliere il segno di spunta.

4. Selezionare [OK] e premere il tasto ENTER.

Con questo sono completate le impostazioni.

Si viene riportati alla schermata [ELENCO PROGRAMMI].

5. Selezionare [INDIETRO] e premere il tasto ENTER.

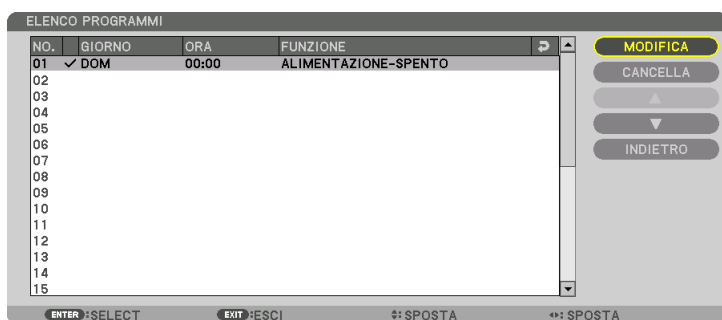

Si viene riportati alla schermata [TIMER PROGRAMMA].

6. Selezionare [ESCI] e premere il tasto ENTER.

Si viene riportati alla schermata [STRUMENTI].

NOTA:

- Possono essere programmate fino a 30 diverse impostazioni del timer.
- Quando [TIMER PROGRAMMA] è attivo, l'impostazione [MODALITÀ DI ATTESA] viene ignorata.
- Il timer programma viene eseguito sulla base del tempo impostato e non sulla base di un programma.
- Quando viene eseguito il programma che non è marcato con il segno di spunta in [RIPETI], il segno di spunta nella casella [ATTIVA] viene cancellato automaticamente e il programma viene disattivato.
- Quando il tempo di accensione e quello di spegnimento sono impostati per la stessa ora, l'impostazione del tempo di spegnimento ha la priorità.
- Se due fonti diverse sono impostate per la stessa ora, il programma più grande ha la priorità.
- L'impostazione di accensione non viene eseguita mentre sono attivi i ventilatori di raffreddamento o quando è in corso un errore.
- Se l'impostazione di tempo di spegnimento è scaduta in una condizione in cui lo spegnimento è impossibile, l'impostazione del tempo di spegnimento non viene eseguita finché l'auto spegnimento non diventa possibile.
- I programmi non contraddistinti da un segno di spunta in [ATTIVA] della schermata [MODIFICA] non vengono eseguiti anche se il timer programma è abilitato.
- Quando il proiettore viene acceso utilizzando il timer programma e si vuole spegnere il proiettore, impostare il tempo di spegnimento o farlo manualmente in modo da non lasciare il proiettore acceso per un lungo periodo di tempo.

Attivazione del timer programma

1. **Premere il tasto [ABILITA] sulla schermata [TIMER PROGRAMMA], quindi premere il tasto ENTER.**

La schermata di selezione viene visualizzata.

2. **Premere il tasto ▼ per allineare il cursore con [ACCESO], quindi premere il tasto ENTER.**

Tornare alla schermata [TIMER PROGRAMMA].

NOTA:

- *Quando le impostazioni effettive del [TIMER PROGRAMMA] non sono state impostate su [ACCESO], il programma non viene eseguito anche se le voci [ATTIVA] nell'elenco dei programmi sono state selezionate.*
 - *Anche quando le impostazioni effettive del [TIMER PROGRAMMA] sono impostate su [ACCESO], il [TIMER PROGRAMMA] non funziona fino a quando la schermata [TIMER PROGRAMMA] non viene chiusa.*
-

Cambio delle impostazioni programmate

1. **Nella schermata [ELENCO PROGRAMMI], selezionare un programma che si desidera modificare e premere il tasto ENTER.**

2. **Cambiare le impostazioni nella schermata [MODIFICA].**

3. **Selezionare [OK] e premere il tasto ENTER.**

Le impostazioni programmate vengono modificate.

Si viene riportati alla schermata [ELENCO PROGRAMMI].

Cambiare l'ordine dei programmi

1. **Nella schermata [ELENCO PROGRAMMI], selezionare un programma di cui si desidera cambiare l'ordine e premere il tasto ►.**

2. **Premere il tasto ▼ per selezionare ▲ o ▼.**

3. **Premere varie volte il tasto ENTER per selezionare una fila nella quale si desidera spostare il programma.**

L'ordine dei programmi viene modificato.

Cancellazione dei programmi

1. **Nella schermata [ELENCO PROGRAMMI], selezionare un numero di programma che si desidera cancellare, quindi premere il tasto ►.**

2. **Premere il tasto ▼ per selezionare [CANCELLA].**

3. **Premere il tasto ENTER.**

Verrà visualizzata la schermata di conferma.

4. **Selezionare [S] e premere il tasto ENTER.**

Il programma viene cancellato.

Con questo si completa la cancellazione del programma.

IMPOSTAZIONI DATA E ORA



È possibile impostare l'ora, il mese, la data e l'anno correnti.

NOTA: il proiettore dispone di un orologio integrato. L'orologio continua a funzionare per circa 2 settimane dopo lo spegnimento dell'alimentazione principale. Se l'alimentazione principale viene spenta per 2 settimane o più, l'orologio integrato smette di funzionare. Se l'orologio integrato smette di funzionare, impostare di nuovo la data e l'ora. L'orologio integrato non smette di funzionare durante il modo di attesa.

IMPOSTAZIONI FUSO ORARIO . Selezionare il proprio fuso orario.

IMPOSTAZIONI DATA E ORA Impostare la data (MM/GG/AAAA) e l'ora (HH:MM) correnti.

INTERNET TIME SERVER Se si mette un segno di spunta, l'orologio integrato del proiettore viene sincronizzato con un Internet time server ogni 24 ore e al momento dell'avvio del proiettore.

AGGIORNA Consente di sincronizzare immediatamente l'orologio integrato del proiettore. Il tasto AGGIORNA non è disponibile a meno che la finestra di spunta INTERNET TIME SERVER non sia attiva.

IMPOSTAZIONI ORA LEGALE ... Se si mette un segno di spunta, viene abilitato l'orologio per l'ora legale.

[MOUSE]

Questa funzione non può essere utilizzata con questo dispositivo. Viene utilizzata esclusivamente a scopo di espansioni future.

Disabilitazione dei tasti dell'involucro [BLOCCO PANN. CONTR.]

Questa opzione consente di attivare o disattivare la funzione BLOCCO PANN. CONTR.

NOTA:

- Come cancellare il [BLOCCO PANN. CONTR.]
Quando il [BLOCCO PANN. CONTR.] è impostato su [ACCESO], premere il tasto SOURCE sul corpo principale per circa 10 secondi per cancellare il [BLOCCO PANN. CONTR.].
-

SUGGERIMENTO:

- Quando [BLOCCO PANN. CONTR.] è attivato, viene visualizzata un'icona di blocco tasti [] nella parte in basso a destra del menu.
- Questo BLOCCO PANN. CONTR. non ha effetto sulle funzioni del telecomando.

Abilitazione sicurezza [SICUREZZA]

Questa opzione consente di attivare o disattivare la funzione SICUREZZA.

Se non si inserisce la parola chiave corretta, il proiettore non è in grado di proiettare un'immagine. (→ pagina 45)

NOTA: l'impostazione non viene modificata neppure utilizzando [AZZERA] dal menu.

Selezione della velocità di comunicazione [VELOCITÀ DI COMUNICAZ.]

Questa funzione consente di impostare la velocità in baud della porta PC Control (D-Sub 9P). Supporta velocità dati da 4800 a 115200 bps. Il valore predefinito è 38400 bps. Selezionare la velocità in baud appropriata per l'apparecchio da collegare (a seconda dell'apparecchio, può essere consigliabile utilizzare una velocità in baud inferiore per i cavi lunghi).

NOTA:

- Selezionare [38400bps] o meno quando si utilizzano i software in dotazione.
 - La velocità di comunicazione selezionata non viene alterata neppure quando si seleziona [AZZERA] dal menu.
-

Impostazione di un ID per il proiettore [ID DI CONTROLLO]

È possibile azionare più proiettori separatamente e indipendentemente utilizzando un unico telecomando dotato della funzione ID DI CONTROLLO. Se si assegna lo stesso ID a tutti i proiettori, è possibile azionare facilmente tutti i proiettori utilizzando un solo telecomando. A tale scopo, è necessario assegnare un numero ID a ciascun proiettore.

NUMERO ID CONTROLLO .. Selezionare un numero compreso tra 1 e 254 da assegnare al proiettore.

ID DI CONTROLLO..... Selezionare [SPENTO] per disattivare l'impostazione ID DI CONTROLLO e selezionare [ACCESO] per attivare l'impostazione ID DI CONTROLLO.

NOTA:

- Quando [ACCESO] viene selezionato per [ID DI CONTROLLO], il proiettore non può essere azionato tramite l'utilizzo di un telecomando che non supporti la funzione ID DI CONTROLLO. (In questo caso possono essere utilizzati i tasti sull'involucro del proiettore.)
- L'impostazione non viene modificata neppure utilizzando [AZZERA] dal menu.
- Tenendo premuto il tasto ENTER sull'involucro del proiettore per 10 secondi, si visualizza il menu di cancellazione dell'ID di controllo.

Assegnazione o modifica dell'ID DI CONTROLLO

1. Accendere il proiettore.

2. Premere il tasto ID SET sul telecomando.

Viene visualizzata la schermata ID DI CONTROLLO.

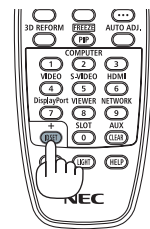
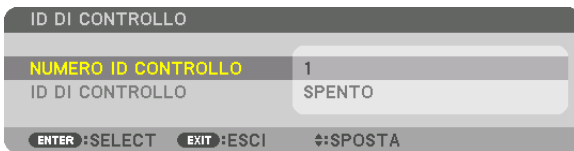

Se è possibile azionare il proiettore con l'ID di controllo corrente del telecomando, viene visualizzato [ATTIVO]. Se non è possibile azionare il proiettore con l'ID di controllo corrente del telecomando, viene visualizzato [INATTIVO]. Per azionare il proiettore inattivo, assegnare l'ID di controllo utilizzato per il proiettore adottando la seguente procedura (passaggio 3).

3. Premere uno dei tasti della tastiera numerica mentre si tiene premuto il tasto ID SET sul telecomando.

Esempio:

per assegnare "3", premere il tasto "3" sul telecomando.

No ID significa che tutti i proiettori possono essere azionati insieme utilizzando un singolo telecomando. Per impostare "No ID", immettere "000" o premere il tasto CLEAR.

SUGGERIMENTO: il campo degli ID va da 1 a 254.

4. Rilasciare il tasto ID SET.

Viene visualizzata la schermata ID DI CONTROLLO aggiornata.

NOTA:

- È possibile che gli ID siano cancellati qualche giorno dopo l'esaurimento o la rimozione delle batterie.
- La pressione accidentale di uno qualsiasi dei tasti del telecomando senza batterie cancella gli ID attualmente specificati.

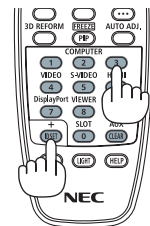

Accensione e spegnimento del sensore remoto [SENSORE REMOTO]

Questa opzione determina quale sensore remoto del proiettore viene abilitato in modo wireless. Le opzioni sono: ANTERIORE/POSTERIORE, ANTERIORE, POSTERIORE e HDBase-T.

NOTA:

- *Il telecomando del proiettore non è in grado di ricevere i segnali se l'erogazione di alimentazione del dispositivo di trasmissione HDBaseT connesso al proiettore viene attivata quando questo è stato impostato su "HDBaseT".*
-

SUGGERIMENTO:

- *Se il sistema di controllo remoto non funziona quando la luce diretta del sole o una forte illuminazione colpiscono il sensore del telecomando del proiettore, cambiare un'altra opzione.*

[IMPOSTAZIONI DI RETE]*Importante:*

- Consultare l'amministratore di rete riguardo a queste impostazioni.
- Quando si utilizza una connessione LAN cablata, collegare un cavo LAN (cavo Ethernet) alla porta LAN (RJ-45) del proiettore. (→ pagina 152)

SUGGERIMENTO: le impostazioni di rete effettuate non vengono modificate neppure quando si seleziona [AZZERA] dal menu.

Suggerimenti su come impostare la connessione LAN**Per impostare il proiettore per una connessione LAN:**

Selezionare [LAN CABLATA] → [PROFILI] → [PROFILO 1] o [PROFILO 2].

È possibile definire due impostazioni per la LAN cablata.

Quindi attivare o disattivare [DHCP], [INDIRIZZO IP], [SUBNET MASK] e [GATEWAY], selezionare [OK] e premere il tasto ENTER. (→ pagina 128)

Per richiamare le impostazioni LAN memorizzate nel numero di profilo:

Selezionare [PROFILO 1] o [PROFILO 2] per LAN cablata, quindi selezionare [OK] e premere il tasto ENTER. (→ pagina 128)

Per collegarsi a un server DHCP:

Attivare [DHCP] per LAN cablata. Selezionare [ACCESO] e premere il tasto ENTER. Per specificare l'indirizzo IP senza utilizzare il server DHCP, disattivare [DHCP]. (→ pagina 128)

Per ricevere messaggi di errore via e-mail:

Selezionare [AVVISO POSTA] e impostare [INDIRIZZO MITTENTE], [NOME SERVER SMTP] e [INDIRIZZO DESTINATARIO]. Per ultimo, selezionare [OK] e premere il tasto ENTER. (→ pagina 130)

LAN CABLATA

The screenshot shows the 'LAN CABLATA' menu with the following settings for 'PROFILO 1':

- DHCP
- INDIRIZZO IP: 192.168.0.10
- SUBNET MASK: 255.255.255.0
- GATEWAY: 192.168.0.1
- DNS AUTOMATICO
- CONFIGURAZIONE DNS: ...

Buttons: RICONNETTERE, OK, CANCELLA

Footer: ENTER:SELECT, EXIT:ESCI, ⇄:SPOSTA

PROFILI	<ul style="list-style-type: none"> Le impostazioni per l'uso della porta Ethernet/HDBaseT nel proiettore possono essere registrate nella memoria del proiettore in due modi. Selezionare [PROFILO 1] o [PROFILO 2], quindi effettuare le impostazioni per [DHCP] e le altre opzioni. Dopo aver fatto questo, selezionare [OK] e premere il tasto ENTER. Questo consente di memorizzare le impostazioni in memoria. Per richiamare le impostazioni dalla memoria: Dopo aver selezionato [PROFILO 1] o [PROFILO 2] dall'elenco dei [PROFILI], Selezionare [OK] e premere il tasto ENTER. Selezionare [DISABILITA] quando non ci si sta collegando ad una LAN cablata 	—
DHCP	<p>Mettere un segno di spunta per assegnare automaticamente un indirizzo IP al proiettore dal proprio server DHCP.</p> <p>Togliere il segno di spunta per registrare l'indirizzo IP o il numero di subnet mask ottenuto dal proprio amministratore di rete.</p>	—
INDIRIZZO IP	Impostare l'indirizzo IP della rete collegata al proiettore quando [DHCP] è spento.	Fino a 12 caratteri numerici
SUBNET MASK	Impostare il numero di subnet mask della rete collegata al proiettore quando [DHCP] è spento.	Fino a 12 caratteri numerici
GATEWAY	Impostare il gateway predefinito della rete collegata al proiettore quando [DHCP] è spento.	Fino a 12 caratteri numerici
DNS AUTOMATICO	<p>Mettere un segno di spunta per assegnare automaticamente l'indirizzo IP del proprio server DNS collegato al proiettore dal server DHCP.</p> <p>Togliere il segno di spunta per impostare l'indirizzo IP del server DNS collegato al proiettore.</p>	Fino a 12 caratteri numerici
CONFIGURAZIONE DNS	Impostare l'indirizzo IP del server DNS nella rete collegata al proiettore quando [DNS AUTOMATICO] è disattivato.	Fino a 12 caratteri numerici
RICONNETTERE	Riprovare a collegare il proiettore a una rete. Provare questa funzione se si è cambiata l'impostazione per [PROFILI].	—

NOME PROIETTORE

NOME PROIETTORE	Impostare un nome proiettore unico.	Fino a 16 caratteri alfanumerici e simboli
-----------------	-------------------------------------	--

DOMINIO

Impostare un nome host e un nome dominio del proiettore.

NOME HOST	Impostare un nome host del proiettore.	Fino a 15 caratteri alfanumerici
NOME DOMINIO	Impostare un nome dominio del proiettore.	Fino a 60 caratteri alfanumerici

AVVISO POSTA



<p>AVVISO POSTA</p>	<p>Questa opzione consente di notificare al computer i messaggi di errore via e-mail quando si utilizza la rete LAN wireless o cablata. Mettendo un segno di spunta si attiva la funzione Avviso posta. Togliendo il segno di spunta la funzione Avviso posta viene disattivata.</p> <p>Esempio di un messaggio inviato dal proiettore:</p> <div style="border: 1px solid black; padding: 5px;"> <p>Soggetto: [Proiettore] Informazioni sul proiettore LA VENTOLA DI RAFFREDDAMENTO SI È FERMATA. [INFORMAZIONI] NOME PROIETTORE: Serie PX803UL ORE DI LUCE UTILIZZATE: 0000 [H]</p> </div>	<p>—</p>
<p>NOME HOST</p>	<p>Digitare un nome host.</p>	<p>Fino a 15 caratteri alfanumerici</p>
<p>NOME DOMINIO</p>	<p>Digitare un nome dominio della rete collegata al proiettore.</p>	<p>Fino a 60 caratteri alfanumerici</p>
<p>INDIRIZZO MITTENTE</p>	<p>Specificare l'indirizzo del mittente.</p>	<p>Fino a 60 caratteri alfanumerici e simboli</p>
<p>NOME SERVER SMTP</p>	<p>Digitare il nome del server SMTP da collegare al proiettore.</p>	<p>Fino a 60 caratteri alfanumerici</p>
<p>INDIRIZZO DESTINATARIO 1, 2, 3</p>	<p>Digitare l'indirizzo del destinatario.</p>	<p>Fino a 60 caratteri alfanumerici e simboli</p>
<p>POSTA DI PROVA</p>	<p>Inviare una posta di prova per verificare se le impostazioni sono corrette.</p> <p>NOTA:</p> <ul style="list-style-type: none"> • Se si è inserito un indirizzo errato, si potrebbe non ricevere un Avviso posta. Se ciò dovesse accadere, verificare che l'indirizzo del destinatario sia correttamente impostato. • A meno che non sia selezionato uno qualunque tra [INDIRIZZO MITTENTE], [NOME SERVER SMTP] o [INDIRIZZO DESTINATARIO 1-3], [POSTA DI PROVA] non è disponibile. • Assicurarsi di evidenziare [OK] e di premere il tasto ENTER prima di eseguire [POSTA DI PROVA]. 	<p>—</p>

SERVIZIO DI RETE



SERVER HTTP	Impostare una password per il proprio server HTTP.	Fino a 10 caratteri alfanumerici
PJLink	<p>Questa opzione consente di impostare una password quando si usa la funzione PJLink.</p> <p>NOTA:</p> <ul style="list-style-type: none"> • Non dimenticare la password. Tuttavia, se si dimentica la password, consultare il proprio rivenditore. • Cos'è PJLink? PJLink è una standardizzazione di protocollo usata per controllare i proiettori di diversi produttori. Questo protocollo standard è stato stabilito dalla Japan Business Machine and Information System Industries Association (JBMA) nel 2005. Il proiettore supporta tutti i comandi di PJLink Classe 1. • L'impostazione di PJLink non viene modificata neppure utilizzando [AZZERA] dal menu. 	Fino a 32 caratteri alfanumerici
AMX BEACON	<p>Attivare o disattivare la rilevazione da AMX Device Discovery durante la connessione alla rete supportata dal sistema di controllo AMX's NetLinx.</p> <p>SUGGERIMENTO: Quando si utilizza un dispositivo che supporta AMX Device Discovery, l'intero sistema di controllo AMX NetLinx riconosce il dispositivo e scarica il modulo Device Discovery Module appropriato da un server AMX.</p> <p>Mettendo un segno di spunta si abilita l'individuazione del proiettore da AMX Device Discovery. Togliendo il segno di spunta l'individuazione del proiettore da AMX Device Discovery viene disabilitata.</p>	—
CRESTRON	<p>ROOMVIEW: accendere o spegnere quando si controlla il proiettore dal proprio PC. CRESTRON CONTROL: accendere o spegnere quando si controlla il proiettore dal controller.</p> <ul style="list-style-type: none"> • CONTROLLER IP ADDRESS: impostare l'indirizzo IP del SERVER CRESTRON. • IP ID: impostare l'indirizzo IP ID del SERVER CRESTRON. 	Fino a 12 caratteri numerici
Extron XTP	Impostare per collegare il proiettore al trasmettitore Extron XTP. Mettendo un segno di spunta, si abilita la connessione con il trasmettitore XTP. Togliendo il segno di spunta si disabilita la connessione con il trasmettitore XTP.	

SUGGERIMENTO: le impostazioni CRESTRON sono richieste solo per l'utilizzo con CRESTRON ROOMVIEW.
Per ulteriori informazioni, visitare <http://www.crestron.com>

[OPZIONI FONTE]**Impostazione autoallineamento [AUTOALLINEAMENTO]**

Questa funzione consente di impostare il modo autoallineamento affinché il rumore e la stabilità del segnale del computer possano essere regolati automaticamente o manualmente. È possibile eseguire le regolazioni automatiche in due modi diversi: [NORMALE] e [FINE].

- SPENTO..... Il segnale del computer non viene regolato automaticamente. È possibile ottimizzare il segnale del computer manualmente.
- NORMALE..... Impostazione predefinita. Il segnale del computer viene regolato automaticamente. In genere, selezionare questa opzione.
- FINE..... Selezionare questa opzione se è necessaria una regolazione più accurata. È necessario più tempo per commutare alla fonte rispetto al caso in cui è selezionato [NORMALE].

SUGGERIMENTO:

- L'impostazione predefinita quando l'unità viene spedita dalla fabbrica è [NORMALE].
- Quando viene premuto il tasto AUTO ADJ., viene effettuata la stessa regolazione [FINE].

[SISTEMA A COLORI]

Questa funzione consente di selezionare il segnale video TV, il quale differisce da paese a paese (NTSC, PAL, ecc.). Questa viene impostata su [AUTO] come valore predefinito di fabbrica. Impostarla se il proiettore non è in grado di identificare automaticamente il segnale.

Selezione della fonte predefinita [SELEZ. INGR. PREDEF.]

È possibile impostare il proiettore in modo che uno qualsiasi dei suoi ingressi diventi quello predefinito ogni volta che il proiettore viene acceso.

- ULTIMO Consente di impostare il proiettore in modo che sia predefinito l'ingresso attivo precedente o l'ultimo ingresso attivo ogni volta che il proiettore viene acceso.
- AUTO Consente la ricerca di una fonte attiva nell'ordine HDMI → DisplayPort → BNC → BNC(V.COM) → BNC(Y/C) → COMPUTER → HDBaseT → SLOT e visualizza la prima fonte trovata.
- HDMI Consente di visualizzare la fonte digitale dal terminale HDMI IN a ogni accensione del proiettore.
- DisplayPort..... Consente di visualizzare la fonte digitale dal terminale DisplayPort IN a ogni accensione del proiettore.
- BNC Proiettare il segnale di ingresso dal terminale in entrata BNC
- BNC(V.COM) Proiettare il segnale di ingresso dal terminale in entrata BNC(V.COM).
- BNC(Y/C) Proiettare il segnale di ingresso dal terminale in entrata BNC(Y/C).
- COMPUTER Consente di visualizzare il segnale dal terminale COMPUTER IN a ogni accensione del proiettore.
- HDBaseT..... Proiettare il segnale HDBaseT o LAN CABLATA.
- SLOT..... Consente di proiettare l'immagine tramite la scheda opzionale (venduta separatamente) inserita nello SLOT.

Impostazione di didascalie chiuse [DIDASCALIE CHIUSE]

Questa opzione consente di impostare vari modi di didascalie chiuse che consentono di sovrapporre del testo sull'immagine proiettata di Video o S-Video.

I sottotitoli ed il testo vengono visualizzati poco dopo che il menu a schermo scompare.

SPENTO..... Questo consente di uscire dal modo didascalie chiuse.

DIDASCALIA 1-4.... Il testo viene sovrainposto.

TESTO 1-4 Il testo viene visualizzato.

Selezione di un colore o di un logo per lo sfondo [SFONDO IMMAGINI]

Usare questa funzione per visualizzare uno schermo blu/nero o un logo quando nessun segnale è disponibile. Lo sfondo predefinito è [BLU].

NOTA:

- *Anche quando viene selezionato il logo di sfondo immagini, se due immagini sono visualizzate nel modo [PIP/PICTURE PER IMMAGINE], lo sfondo immagini blu viene visualizzato senza il logo quando non c'è alcun segnale.*
-

[OPZIONI ALIMENTAZIONE]**Selezione del risparmio energia in [MODO DI ATTESA]**

Impostazione del consumo di energia nel modo di attesa.

NORMALE..... Nel modo di attesa, il consumo del proiettore è 0,5 W.

Nel modo di attesa, l'indicatore POWER si illumina in rosso e l'indicatore STATUS si spegne.

- Quando è impostato su [NORMALE], i seguenti terminali e le seguenti funzioni vengono disabilitati. I terminali HDMI OUT, le porte EtherNet/HDBaseT, la funzione LAN, la funzione notifica mail

ATTESA DI RETE.... Rispetto a [NORMALE], il consumo nel modo di attesa è maggiore, ma l'alimentazione può essere fornita al proiettore utilizzando una LAN cablata.

Nel modo di attesa, l'indicatore alimentazione si illumina in arancione mentre l'indicatore stato viene spento.

Importante:

- Quando [ATTESA DI RETE] è selezionato, [SPEGNIM. AUTOM. ATT.] diventa di colore grigio e viene disabilitato e [0:15] viene selezionato automaticamente.
- Nelle seguenti condizioni, l'impostazione [MODO DI ATTESA] viene disabilitata e il proiettore entra nel modo sospensione. Nel modo di sospensione, le ventole nel proiettore ruotano allo scopo di proteggere le parti interne.
 - * Il modo sospensione si riferisce al modo in cui le restrizioni funzionali, a causa dell'impostazione [MODO DI ATTESA], vengono rimosse.
 - Quando viene selezionato [ACCESO] in [SERVIZIO DI RETE] → [AMX BEACON]
 - Quando viene selezionato [ABILITA] in [SERVIZIO DI RETE] → [CRESTRON] → [CRESTRON CONTROL].
 - Quando si mette un segno di spunta per [SERVIZIO DI RETE] → [Extron XTP].
 - Quando viene selezionato [HDBaseT] su [CONTROLLO] → [SENSORE REMOTO]
 - Quando il segnale viene ricevuto da un dispositivo di trasmissione HDBaseT
- Quando viene selezionato [NORMALE], il display [ACC. AUT. ATT.] diventa di colore grigio e viene disabilitato, quindi [SPENTO] viene selezionato automaticamente.

NOTA:

- Quando ci si collega a un dispositivo di trasmissione HDBaseT venduto separatamente, se il dispositivo di trasmissione è impostato per trasmettere i segnali del telecomando, il consumo di energia del proiettore nel modo di attesa aumenta.

SUGGERIMENTO:

- L'impostazione non viene modificata neppure utilizzando [AZZERA] dal menu.
- Il consumo di energia nel modo di attesa non viene compreso nel calcolo della riduzione delle emissioni di CO₂.

Abilitazione dell'accensione diretta [ACC. DIR. ATT.]

Consente di accendere il proiettore automaticamente quando il cavo di alimentazione viene inserito in una presa di corrente attiva. Ciò elimina la necessità di usare sempre il tasto POWER sul telecomando o sull'involucro del proiettore.

Accensione del proiettore applicando un segnale del computer [ACC. AUT. ATT.]

Se impostato su [ATTESA DI RETE], il proiettore rileva automaticamente l'ingresso del segnale di sincronizzazione dai seguenti terminali selezionati e proietta l'immagine di conseguenza: Computer, HDMI, DisplayPort, HDBaseT e SLOT.

SPENTO..... La funzione ACC. AUT. ATT. viene disattivata.

HDMI, DisplayPort, COMPUTER, HDBaseT, SLOT

..... Quando viene rilevato un segnale computer di un terminale in entrata selezionato, l'alimentazione del proiettore si attiva automaticamente e viene proiettata la schermata del computer.

NOTA:

- Se si desidera attivare la funzione ACC. AUT. ATT. dopo aver spento il proiettore, interrompere il segnale dai terminali in entrata o disconnettere il cavo del computer dal proiettore e attendere almeno 3 secondi prima di immettere il segnale dal terminale selezionato. Quando il proiettore è stato spento e entra nel modo ATTESA DI RETE, ma i segnali dal computer continuano a essere inviati al proiettore, il proiettore stesso mantiene il modo ATTESA DI RETE e non si accende automaticamente. Inoltre, se i segnali HDMI, DisplayPort o HDBaseT o continuano a essere inviati al proiettore, a seconda delle impostazioni dei dispositivi esterni collegati, il proiettore potrebbe accendersi automaticamente anche se è spento ed è attivo il modo ATTESA DI RETE.
- Questa funzione non funziona quando i segnali component entrano nel terminale COMPUTER IN o quando i segnali del computer sono Sync su Verde o Sync Composita.

Abilitazione gestione alimentazione [SPEGNIM. AUTOM. ATT.]

La selezione di questa opzione consente di abilitare lo spegnimento automatico del proiettore (all'ora selezionata: 0:05, 0:10, 0:15, 0:20, 0:30, 1:00) se non ci sono segnali in arrivo da qualunque ingresso o se non viene eseguita alcuna operazione.

NOTA:

- L'alimentazione non si spegne automaticamente quando viene proiettato un segnale dalla porta Ethernet/HDBaseT.
- [SPEGNIM. AUTOM. ATT.] appare in grigio quando il [MODO DI ATTESA] è impostato su [ATTESA DI RETE] e [0:15] viene impostato automaticamente.

Utilizzo dell'auto spegnimento [AUTO SPEGNIMENTO]

1. **Selezionare il tempo desiderato compreso tra 30 minuti e 16 ore: SPENTO, 0:30, 1:00, 2:00, 4:00, 8:00, 12:00, 16:00.**
2. **Premere il tasto ENTER sul telecomando.**
3. **Ha inizio il conto alla rovescia del tempo rimanente.**
4. **Il proiettore si spegne al termine del conto alla rovescia.**

NOTA:

- Per cancellare l'ora preselezionata, impostare [SPENTO] come tempo preselezionato o spegnere l'alimentazione.
- Quando il tempo residuo raggiunge i 3 minuti prima dello spegnimento del proiettore, sulla parte bassa dello schermo viene visualizzato il messaggio [IL PROIETTORE SI SPEGNE TRA 3 MINUTI].

Impostazioni per la scheda opzionale [SLOT ALIMENTAZIONE]

Quando si utilizza la scheda opzionale installata nello slot, impostare le seguenti opzioni.

PROIETTORE ACCESO..... Questa funzione accende o spegne l'alimentazione sulla scheda opzionale.

SPENTO: spegnere forzatamente l'alimentazione sulla scheda opzionale installata nello slot.

ACCESO (predefinito): accendere l'alimentazione sulla scheda opzionale installata nello slot.

PROIETTORE ATTESA..... Questa funzione abilita o disabilita automaticamente la scheda opzionale installata nello slot quando il proiettore è in attesa.

DISABILITA: selezionare questa opzione per disabilitare la scheda opzionale nel proiettore attesa.

ABILITA (predefinito): selezionare questa opzione per abilitare la scheda opzionale nel proiettore attesa.

Ritorno alle impostazioni di fabbrica [AZZERA]

La funzione AZZERA consente di cambiare le regolazioni e le impostazioni alle preselezioni di fabbrica per una (tutte le) fonte (i) a eccezione delle seguenti:



[SEGNALE CORRENTE]

Consente di azzerare le regolazioni del segnale corrente ai livelli preselezionati in fabbrica.

Le voci che possono essere azzerate sono: [PRESELEZIONARE], [CONTRASTO], [LUMINOSITÀ], [COLORE], [TONALITÀ], [INTENSITÀ], [RAPPORTO ASPETTO], [ORIZZONTALE], [VERTICALE], [OROLOGIO], [FASE] e [SCANSIONE MAGGIORE].

[TUTTI I DATI]

Azzerare tutte le regolazioni e impostazioni di tutti i segnali ai valori preselezionati in fabbrica.

Tutte le voci possono essere azzerate, **ECCEPTE** [LINGUA], [SFONDO IMMAGINI], [MESSAGGIO FILTRO], [SFUMATURA MARGINE], [MULTI SCHERMO], [TIPO SCHERMO], [CORREZIONE GEOMETRICA], [RIF. BIANCIAMENTO BIANCO], [MODALITÀ AMMINISTRATORE], [BLOCCO PANN. CONTR.], [SICUREZZA], [VELOCITÀ DI COMUNICAZ.], [IMPOSTAZIONI DATA E ORA], [ID DI CONTROLLO], [MODO DI ATTESA], [MODO VENTILATORE], [ORE DI LUCE UTILIZZATE], [RISPARMIO TOTALE DI CO2] e [LAN CABLATA].

[TUTTI I DATI (INCLUDE ELENCO ENTRATA)]

Azzerare tutte le regolazioni e le impostazioni per tutti i segnali ai valori preselezionati in fabbrica eccetto [LINGUA], [SFONDO IMMAGINI], [MESSAGGIO FILTRO], [SFUMATURA MARGINE], [MULTI SCHERMO], [TIPO SCHERMO], [CORREZIONE GEOMETRICA], [RIF. BIANCIAMENTO BIANCO], [MODALITÀ AMMINISTRATORE], [BLOCCO PANN. CONTR.], [SICUREZZA], [VELOCITÀ DI COMUNICAZ.], [IMPOSTAZIONI DATA E ORA], [ID DI CONTROLLO], [MODO DI ATTESA], [MODO VENTILATORE], [ORE DI LUCE UTILIZZATE], [RISPARMIO TOTALE DI CO2] e [LAN CABLATA]. Inoltre, consente di cancellare tutti i segnali nella [LISTA DI INSERIM.] e di ritornare alla preselezione di fabbrica.

NOTA: i segnali bloccati nella lista di inserimento non possono essere azzerati.

8 Descrizioni e funzioni del menu [INFO]

Consente di visualizzare lo stato del segnale corrente e dell'utilizzo del modulo luce. Questa voce ha nove pagine. Le informazioni incluse sono le seguenti:

SUGGERIMENTO: premendo il tasto HELP sul telecomando vengono visualizzate le voci del menu [INFO].

[TEMPO DI UTILIZZO]

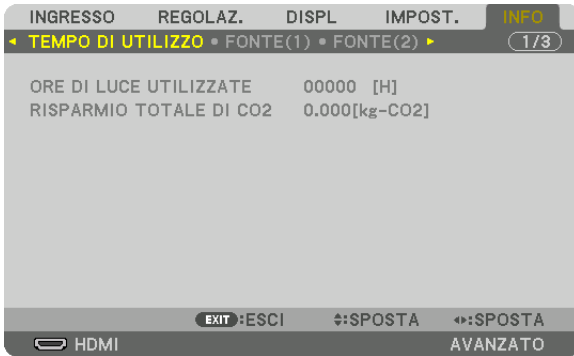

[ORE DI LUCE UTILIZZATE] (H)

[RISPARMIO TOTALE DI CO2] (kg-CO2)

- [RISPARMIO TOTALE DI CO2]

Questo consente di visualizzare le informazioni relative alla stima del risparmio di CO2 in kg. Il fattore dell'impronta di CO2 nel calcolo del risparmio di CO2 si basa su un documento dell'OCSE (edizione 2008). (→ pagina 41)

[FONTE(1)]



TERMINALE IN ENTRATA
RISOLUZIONE
FREQUENZA ORIZZONTALE
TIPO SINCRONIZZAZIONE
TIPO DI SCANSIONE
N° ENTRATA

RISOLUZIONE
FREQUENZA VERTICALE
POLARITÀ SINCRONIZZ.
NOME FONTE

[FONTE(2)]



TIPO SEGNALE
 PROFONDITÀ BIT
 VELOCITÀ DI COLLEGAMENTO
 FORMATO 3D

TIPO VIDEO
 LIVELLO VIDEO
 CORSIA DI COLLEGAMENTO

[FONTE(3)]



TERMINALE IN ENTRATA
 FREQUENZA ORIZZONTALE
 TIPO SINCRONIZZAZIONE
 TIPO DI SCANSIONE
 N° ENTRATA

RISOLUZIONE
 FREQUENZA VERTICALE
 POLARITÀ SINCRONIZZ.
 NOME FONTE

[FONTE(4)]



TIPO SEGNALE
 PROFONDITÀ BIT
 VELOCITÀ DI COLLEGAMENTO
 FORMATO 3D

TIPO VIDEO
 LIVELLO VIDEO
 CORSIA DI COLLEGAMENTO

[LAN CABLATA]



INDIRIZZO IP
GATEWAY

SUBNET MASK
MAC ADDRESS

[VERSIONE(1)]



FIRMWARE
SUB-CPU

DATA

[ALTRI]



DATA ORA
MODEL NO.
ID DI CONTROLLO (quando [ID DI CONTROLLO] è impostato)

NOME PROIETTORE
SERIAL NUMBER

[HDBaseT]



QUALITÀ SEGNALE
STATO COLLEGAMENTO

MODO OPERATIVO
STATO HDMI

6. Connessione ad altri apparecchi

1 Montaggio di un obiettivo (venduto separatamente)

Questo proiettore può essere usato con 8 tipi di obiettivi opzionali (venduti separatamente). Le descrizioni qui di seguito si riferiscono all'obiettivo NP18ZL (zoom standard). Montare gli altri obiettivi nello stesso modo. Vedere pagina 182 per le opzioni obiettivo.

Importante:

- Per utilizzare la seguente opzione obiettivi, assicurarsi di eseguire la [TARATURA OBIETTIVO] dopo la sostituzione dell'obiettivo. (→ pagina 18, 118)
NP16FL, NP17ZL, NP18ZL, NP19ZL, NP20ZL, NP21ZL, NP31ZL

⚠ AVVERTENZA:

(1) Spegnerne l'alimentazione e attendere che la ventola di raffreddamento si arresti, (2) spegnere l'interruttore di alimentazione principale, (3) disconnettere il cavo di alimentazione e attendere che l'unità si raffreddi prima di montare o rimuovere l'obiettivo. La mancata osservanza di tali istruzioni può causare lesioni oculari, scosse elettriche o ustioni.

NOTA:

- Il proiettore e gli obiettivi sono composti di parti di precisione. Non sottoporli a urti o forze eccessive.
- Rimuovere l'obiettivo venduto separatamente quando si sposta il proiettore. In caso contrario, l'obiettivo potrebbe essere soggetto a urti mentre si sposta il proiettore, con conseguente danneggiamento dell'obiettivo stesso e del relativo meccanismo di spostamento.
- Quando si smonta l'obiettivo dal proiettore, ripristinare la posizione dell'obiettivo a quella iniziale prima di spegnere l'alimentazione. In caso contrario potrebbe non essere possibile montare o smontare l'obiettivo a causa del poco spazio fra il proiettore e l'obiettivo.
- Non toccare mai la superficie dell'obiettivo mentre il proiettore è in funzione.
- Prestare molta attenzione affinché non si depositino impurità, grasso, ecc. sulla superficie dell'obiettivo e affinché non si graffi la superficie dell'obiettivo.
- Eseguire queste operazioni su una superficie piatta su un panno, ecc. per impedire che l'obiettivo si graffi.
- Quando l'obiettivo non si utilizza per un lungo periodo di tempo, montare il coperchio antipolvere sul proiettore per impedire che la polvere o altre impurità penetrino all'interno. Se l'obiettivo rimane staccato dal proiettore per lunghi periodi di tempo, potrebbe accumularsi polvere all'interno dell'unità ottica e danneggiare l'obiettivo, causando un deterioramento dell'immagine proiettata.
- Obiettivi diversi da quelli specificati non possono essere montati su questo proiettore.

Montaggio dell'obiettivo

1. Rimuovere il copriobiettivo dal proiettore.

Premere la linguetta in alto sinistra verso l'esterno e tirare la manopola verso il centro del coperchio.

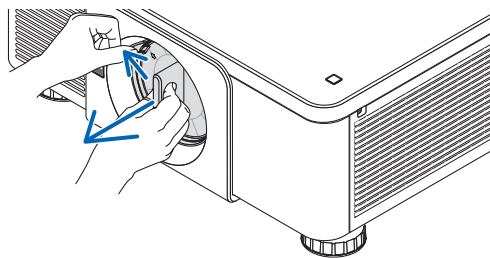

2. Rimuovere il tappo dell'obiettivo sulla parte posteriore dell'obiettivo.

- L'obiettivo NP18ZL viene utilizzato come esempio.

NOTA:

- Assicurarsi di rimuovere il tappo dell'obiettivo sulla parte posteriore dell'unità. Se l'obiettivo con il copriobiettivo è installato sul proiettore, ciò potrebbe provocare un malfunzionamento.

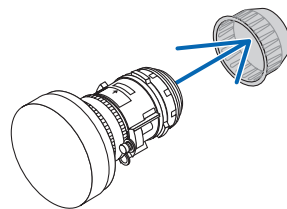

3. Reggere l'obiettivo allineando la freccia sull'unità rivolta verso l'alto e inserire l'unità al proiettore.

Inserire l'obiettivo lentamente fino in fondo, mantenendo la fessura di posizionamento allo stesso angolo.

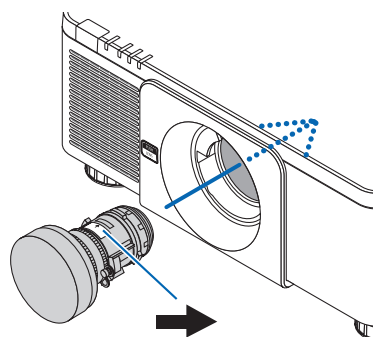

Freccia di riferimento

4. Ruotare l'obiettivo verso destra finché non scatta in posizione.

L'obiettivo è ora fissato al proiettore.

SUGGERIMENTO: Montaggio della vite antifurto obiettivo
Fissare la vite antifurto obiettivo inclusa con il proiettore sulla parte inferiore del proiettore, in modo che l'obiettivo non possa essere rimosso facilmente.

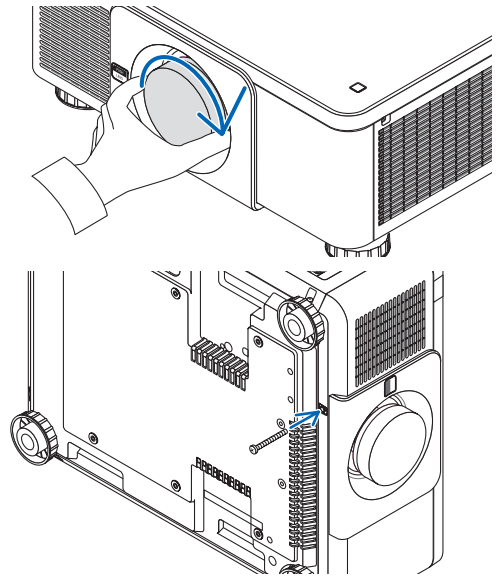

Rimozione dell'obiettivo

Prima di rimuovere l'obiettivo:

1. **Accendere il proiettore e visualizzare un'immagine.** (→ pagina 17)
2. **Tenere premuto il tasto SHUTTER/HOME POSITION per più di 2 secondi.**
L'obiettivo si sposta nella posizione iniziale.
3. **Spegnere l'interruttore di alimentazione principale, quindi scollegare il cavo di alimentazione.**
4. **Attendere che l'involucro del proiettore si raffreddi abbastanza da poter essere toccato.**

1. Mentre si preme il tasto di rilascio OBIETTIVO sul pannello anteriore del proiettore, ruotate l'obiettivo in senso antiorario.

L'obiettivo si stacca.

NOTA: Se l'obiettivo non può essere rimosso quando si preme il tasto di rilascio OBIETTIVO, controllare che la vite antifurto obiettivo non sia montata.

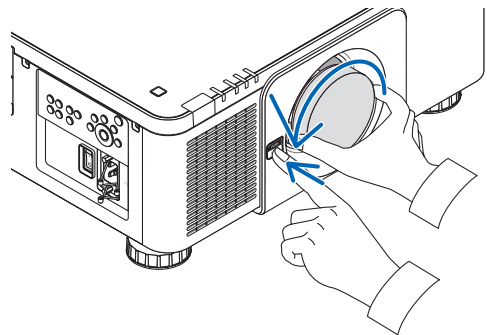

2. Dopo aver estratto lentamente l'obiettivo dal proiettore, rilasciare il tasto di rilascio obiettivo.

- Dopo aver rimosso l'obiettivo, montare i coperchi dell'obiettivo (anteriore e posteriore) inclusi con l'obiettivo prima di conservarlo.
- Se non viene montato alcun obiettivo sul proiettore, montare il coperchio antipolvere incluso con il proiettore.

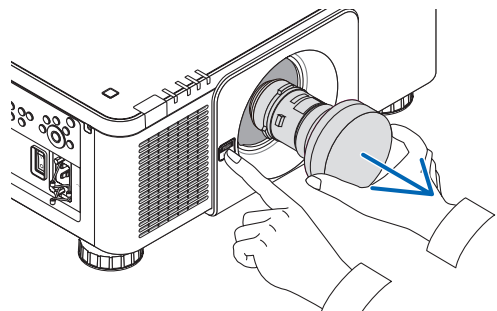

2 Esecuzione dei collegamenti

Un cavo computer, un cavo BNC (tipo a 5 fili interni), un cavo HDMI o un cavo DisplayPort possono essere utilizzati per collegarsi a un computer.

Il cavo di collegamento non è in dotazione con il proiettore. Predisporre un cavo adatto per il collegamento.

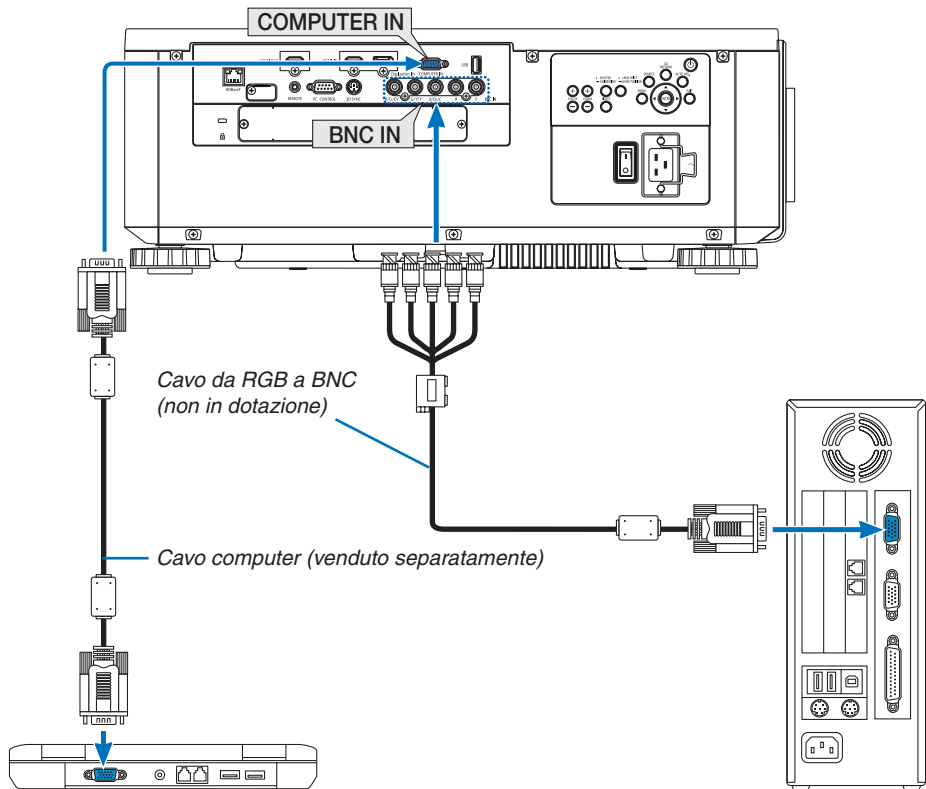

Collegamento segnale RGB analogico

- Collegare il cavo del computer al terminale di uscita del display (mini D-Sub a 15 pin) sul computer e il terminale COMPUTER IN sul proiettore. Utilizzare un cavo computer collegato con un nucleo di ferrite.
- Quando si collega il terminale di uscita del display (mini D-Sub a 15 pin) sul computer al terminale in entrata BNC, utilizzare un cavo di conversione per convertire il cavo BNC (5 fili interni) in un cavo mini D-Sub a 15 pin.



NOTA: controllare il manuale di funzionamento del computer poiché il nome, la posizione e la direzione del terminale potrebbero differire a seconda del computer.

- Selezionare il nome fonte per il suo terminale in entrata corrispondente dopo aver acceso il proiettore.



Terminale in entrata	Tasto SOURCE sull'involucro del proiettore	Tasto sul telecomando
COMPUTER IN	 COMPUTER	COMPUTER 1
BNC	 x5 BNC	COMPUTER 2

Collegamento segnale digitale RGB

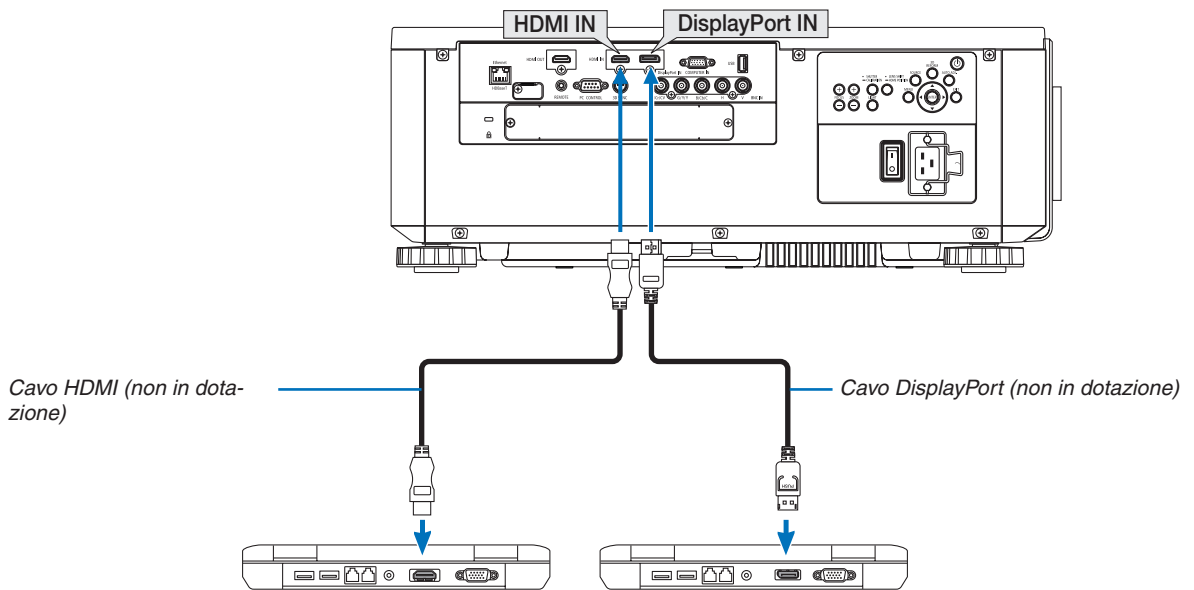
- Collegare un cavo HDMI disponibile in commercio fra il terminale di uscita HDMI del computer e il terminale HDMI IN del proiettore.
- Collegare un cavo DisplayPort disponibile in commercio fra il terminale di uscita DisplayPort del computer e il terminale DisplayPort IN del proiettore.



- Selezionare il nome fonte per il suo terminale in entrata corrispondente dopo aver acceso il proiettore.

Terminale in entrata	Tasto SOURCE sull'involucro del proiettore	Tasto sul telecomando
HDMI IN	 HDMI	HDMI
DisplayPort IN	 DisplayPort	DisplayPort

Precauzioni quando si collega un cavo HDMI

- Usare un cavo ad alta velocità HDMI® certificato o un cavo ad alta velocità HDMI® con Ethernet.

Precauzioni quando si collega un cavo DisplayPort

- Usare un cavo certificato DisplayPort.



- A seconda del computer, può passare del tempo prima che compaia l'immagine.
- Alcuni cavi DisplayPort (disponibili in commercio) sono dotati di blocchi.
- Per scollegare il cavo, premere il tasto sulla parte alta del terminale del cavo, quindi tirare fuori il cavo.
- L'alimentazione può essere fornita al dispositivo di collegamento dal terminale Display Port IN (fino a un massimo di 1,65 W). Tuttavia, non viene fornita alimentazione al computer.
- Quando i segnali da un dispositivo che utilizza l'adattatore di convertitore di segnali sono collegati al terminale DisplayPort IN, in alcuni casi l'immagine potrebbe non essere visualizzata.
- Quando l'uscita HDMI del computer è collegata al terminale DisplayPort IN, utilizzare un convertitore (disponibile in commercio).

Precauzioni quando si usa un segnale DVI

- Quando il computer dispone di un terminale di uscita DVI, usare un cavo convertitore disponibile in commercio per collegare il computer al terminale HDMI IN del proiettore (possono essere posti in ingresso solo segnali video digitali).

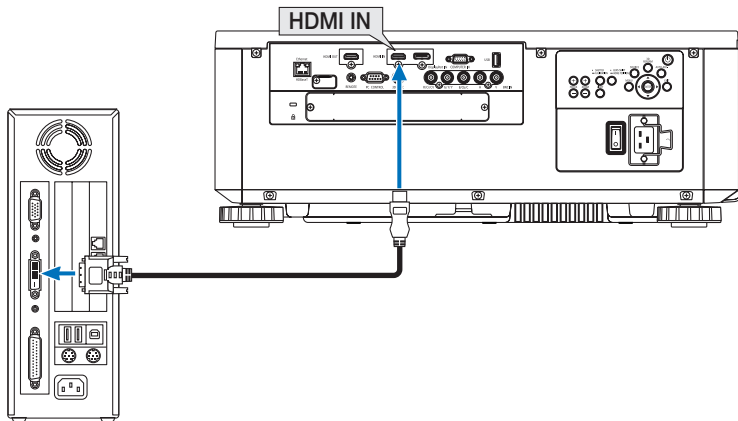

NOTA: quando si visualizza un segnale digitale DVI

- Spegnerne l'alimentazione del computer e del proiettore prima di collegare i dispositivi.
- Quando una piattaforma video è collegata attraverso convertitore a scansione, ecc., il display potrebbe non essere corretto durante l'avanzamento e il riavvolgimento veloce.
- Utilizzare un cavo da DVI a HDMI compatibile con lo standard di revisione 1.0 DDWG (Digital Display Working Group) DVI (Digital Visual Interface). Il cavo dovrebbe avere lunghezza pari o inferiore a 5 m.
- Spegnerne il proiettore e il PC prima di collegare il cavo da DVI a HDMI.
- Per proiettare un segnale digitale DVI: Collegare i cavi, accendere il proiettore, quindi selezionare HDMI. Infine, accendere il PC. La mancata osservanza di questa precauzione potrebbe non attivare l'uscita digitale della scheda grafica e l'immagine potrebbe non essere visualizzata. In tal caso, riavviare il PC.
- Alcune schede grafiche dispongono sia dell'uscita RGB (D-Sub a 15 pin) analogica sia di quella DVI (o DFP). Se si utilizza il terminale D-Sub a 15 pin, l'immagine potrebbe non essere visualizzata dall'uscita digitale della scheda grafica.
- Non scollegare il cavo da DVI a HDMI quando il proiettore è in uso. Se il cavo del segnale è stato scollegato e poi ricollegato, l'immagine potrebbe non essere visualizzata correttamente. In tal caso, riavviare il PC.
- I terminali COMPUTER IN supportano Windows Plug and Play. Il terminale in entrata BNC non supporta Windows Plug and Play.
- Un adattatore di segnale Mac (disponibile in commercio) potrebbe essere necessario per collegare un computer Mac. Per collegare un computer Mac dotato di Mini DisplayPort al proiettore, utilizzare un cavo convertitore Mini DisplayPort → DisplayPort reperibile in commercio.

Collegamento di un monitor esterno

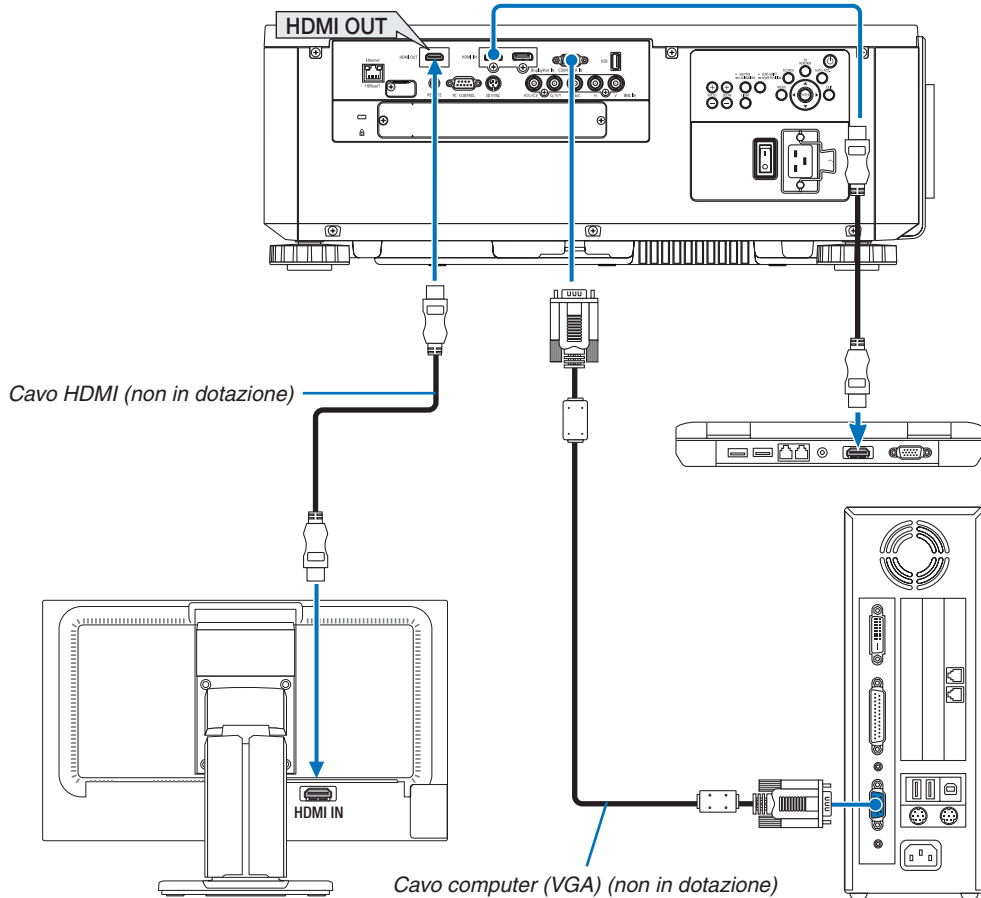

È possibile collegare al proiettore un monitor separato esterno per visualizzare contemporaneamente sul monitor l'immagine analogica del computer in corso di proiezione.

- I segnali component BNC(V.COM) e i segnali S-video BNC(Y/C) non vengono riprodotti.
- Fare riferimento a pagina 68 quando si visualizza la schermata PIP/PBP.

NOTA:

- Quando si emettono segnali HDMI, accendere l'alimentazione del dispositivo video sul lato di uscita e tenerlo collegato prima di immettere segnali video in questo dispositivo. I terminali HDMI OUT del proiettore sono dotati di funzioni ripetitore. Quando un dispositivo è collegato al terminale HDMI OUT, la risoluzione del segnale di uscita è limitata dalla risoluzione supportata dal dispositivo collegato.
- Nel caso del terminale HDMI OUT del proiettore, il numero teorico di unità che può essere collegato in serie è sette. Il massimo numero di unità che possono essere collegate potrebbe essere ridotto dall'ambiente esterno e dalla qualità del segnale e del cavo, ecc. Il numero di unità che possono essere collegate potrebbe differire a seconda della versione HDCP, della restrizione sul numero di ripetitori HDCP e della qualità del cavo. Occorre verificare in anticipo l'intero sistema quando si costruisce un sistema.
- Quando il [MODO DI ATTESA] è impostato su [NORMALE], il video e l'audio non verranno emessi se il proiettore entra nel modo di attesa. Impostare il modo su [ATTESA DI RETE], attivare l'alimentazione del dispositivo di trasmissione e mantenerlo in uno stato di collegamento.
- Quando il [MODO DI ATTESA] di questo dispositivo è impostato su [NORMALE], i segnali HDMI non verranno emessi. Per emettere i segnali HDMI, impostare il [MODO DI ATTESA] su [ATTESA DI RETE], accendere l'alimentazione del dispositivo di trasmissione e tenerlo collegato.
- La funzione ripetitore HDMI non viene attivata se la commutazione dei terminali e l'inserimento e l'estrazione del cavo HDMI vengono eseguiti sul 2° proiettore e su quelli successivi.

Collegamento del lettore Blu-ray o di un altro dispositivo AV

Connessione segnale video component/segnale S-video

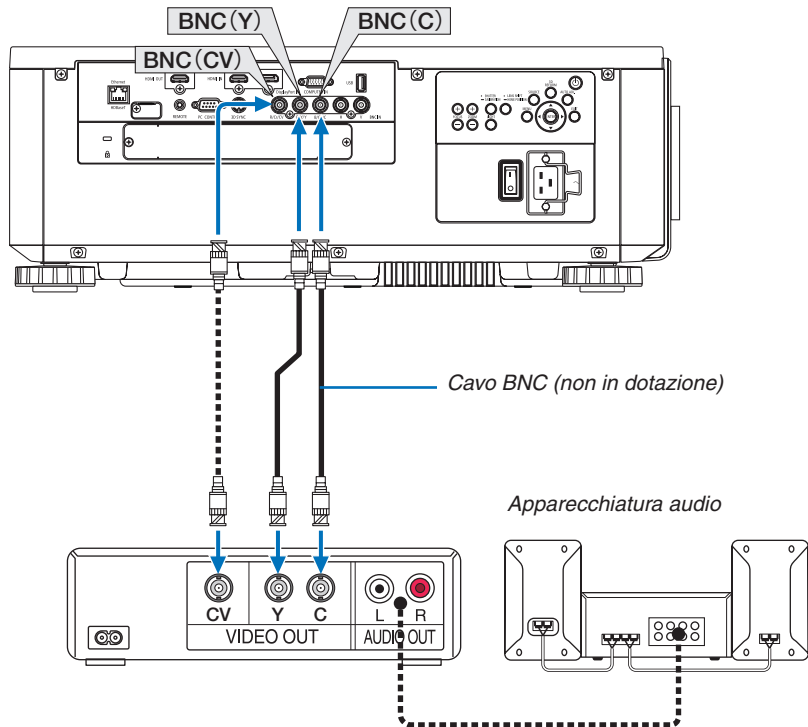

- Selezionare il nome fonte per il suo terminale in entrata corrispondente dopo aver acceso il proiettore.

Terminale in entrata	Tasto SOURCE sull'involucro del proiettore	Tasto sul telecomando
BNC(V.COM)	BNC(V.COM)	VIDEO
BNC(Y/C)	BNC(Y/C)	S-VIDEO

Collegamento ingresso component

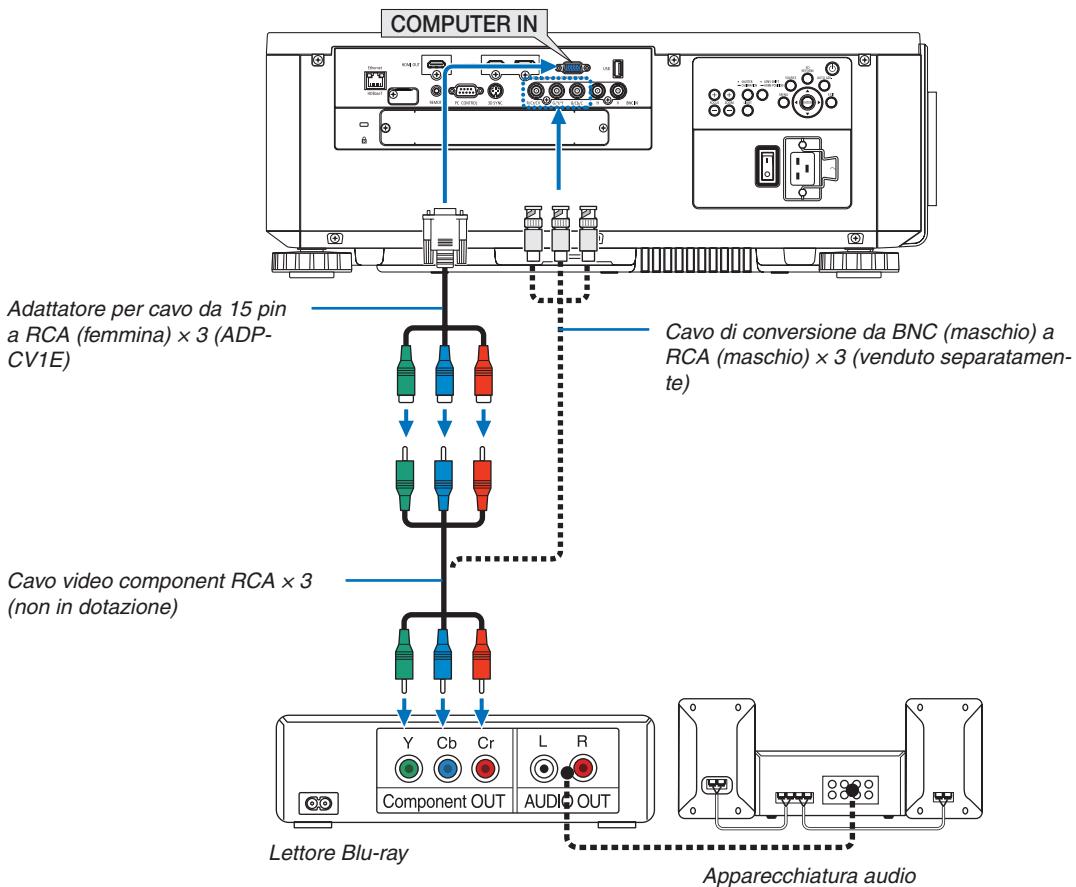

- Selezionare il nome fonte per il suo terminale in entrata corrispondente dopo aver acceso il proiettore.

Terminale in entrata	Tasto SOURCE sull'involucro del proiettore	Tasto sul telecomando
COMPUTER IN	COMPUTER	COMPUTER 1
BNC	×5 BNC	COMPUTER 2

NOTA:

- Quando il formato del segnale è impostato su [AUTO] (impostazione predefinita di fabbrica al momento della spedizione), il segnale computer e il segnale component vengono distinti e commutati automaticamente. Se i segnali non possono essere identificati, selezionare [COMPONENT] su [REGOLAZ.] → [VIDEO] → [TIPO SEGNALE] nel menu a schermo del proiettore.
- Per collegarsi a un dispositivo video con un terminale D, utilizzare l'adattatore del convertitore del terminale D acquistabile separatamente (modello ADP-DT1E).

Collegamento ingresso HDMI

È possibile collegare l'uscita HDMI del proprio lettore Blu-ray, del lettore del disco rigido o del PC tipo portatile al terminale HDMI IN del proprio proiettore.

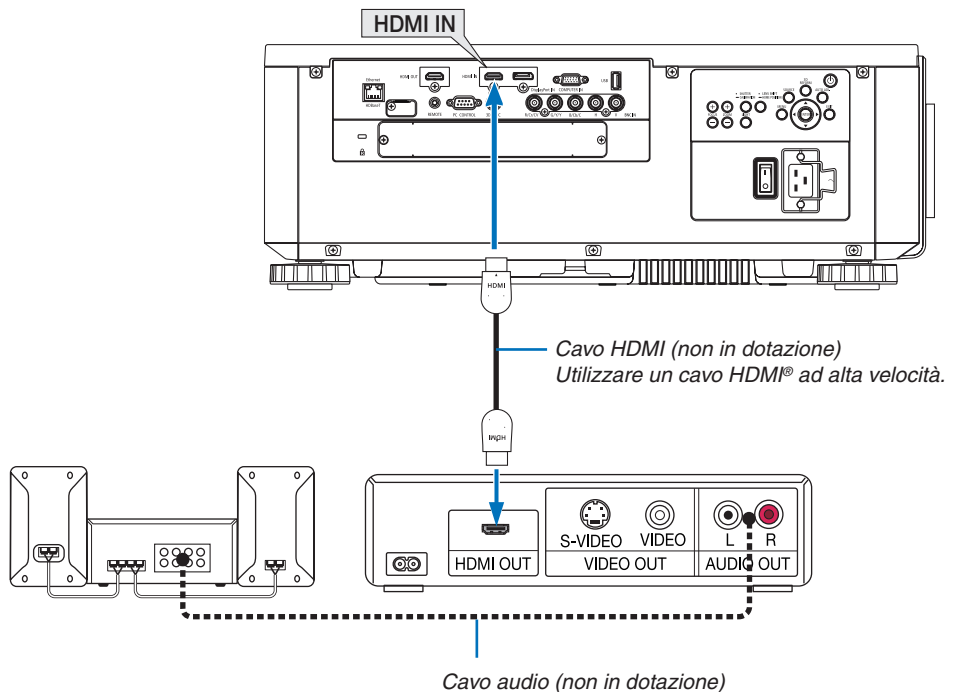

Terminale in entrata	Tasto SOURCE sull'involucro del proiettore	Tasto sul telecomando
HDMI IN	 HDMI	HDMI

SUGGERIMENTO: per gli utenti di apparecchiatura audio video con un terminale HDMI:

Selezionare "Migliorato" anziché "Normale" se è possibile commutare l'uscita HDMI tra "Migliorato" e "Normale".

In questo modo, il contrasto dell'immagine è migliore e le aree scure sono più dettagliate.

Per ulteriori informazioni sulle impostazioni, fare riferimento al manuale delle istruzioni dell'apparecchiatura audio video da collegare.

- Quando si collega il terminale HDMI IN del proiettore al lettore Blu-ray, è possibile effettuare delle impostazioni del livello video del proiettore in base al livello video del lettore Blu-ray. Nel menu selezionare [REGOLAZ.] → [VIDEO] → [LIVELLO VIDEO] ed eseguire le impostazioni necessarie.

Collegamento di una fotocamera per documenti

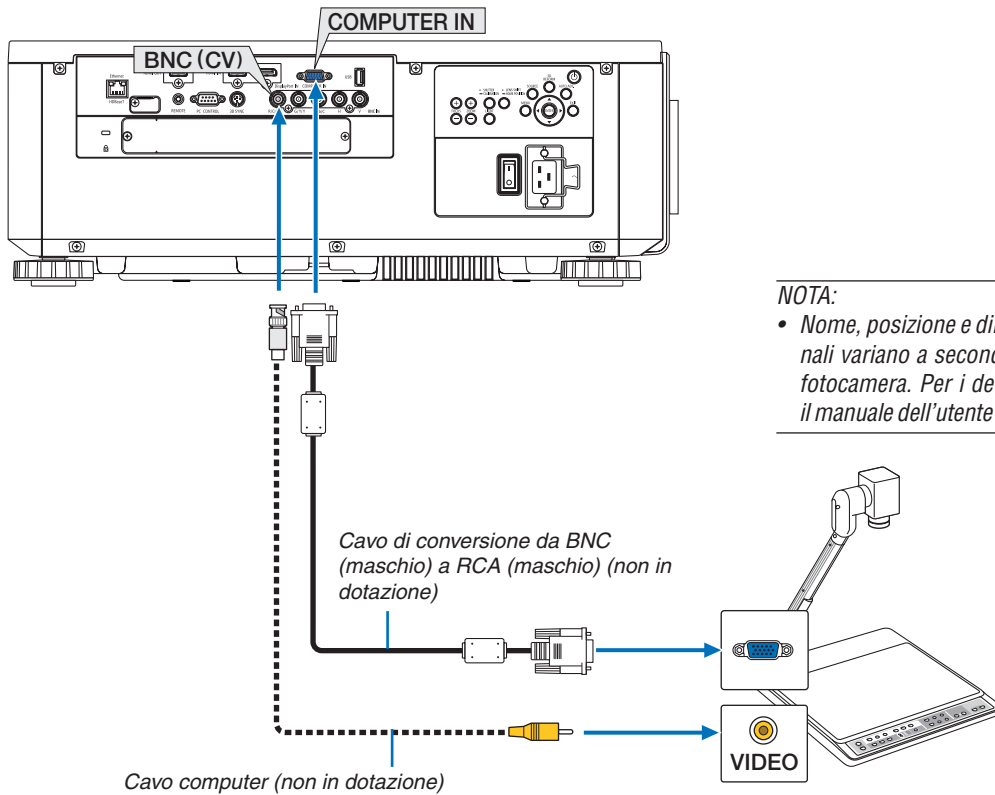

È possibile collegare una fotocamera per documenti e proiettare i documenti stampati, ecc.



NOTA:

- Nome, posizione e direzione dei terminali variano a seconda del modello di fotocamera. Per i dettagli, controllare il manuale dell'utente della fotocamera.

- Selezionare il nome fonte per il suo terminale in entrata corrispondente dopo aver acceso il proiettore.

Terminale in entrata	Tasto SOURCE sull'involucro del proiettore	Tasto sul telecomando
COMPUTER IN	 COMPUTER	COMPUTER 1
BNC(V.COM)	 BNC(V.COM)	VIDEO

Collegamento a una LAN cablata

Il proiettore è dotato di norma di una porta Ethernet/HDBaseT (RJ-45) che fornisce una connessione LAN attraverso l'utilizzo di un cavo LAN.

Per utilizzare una connessione LAN, è necessario impostare la rete LAN sul menu del proiettore. Selezionare [IMPOST.] → [IMPOSTAZIONI DI RETE] → [LAN CABLATA]. (→ pagina 127).

Esempio di connessione LAN

Esempio di connessione LAN cablata

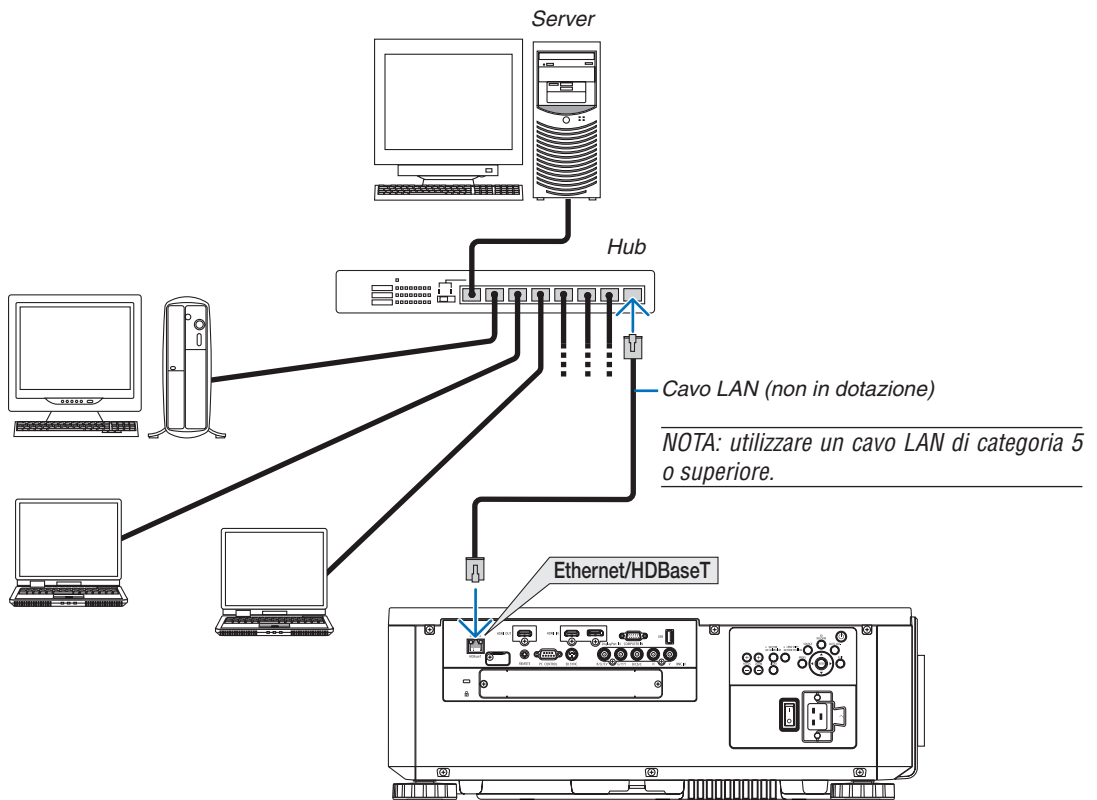

Collegamento a un dispositivo di trasmissione HDBaseT (disponibile in commercio)

HDBaseT è uno standard di connessione per elettrodomestici che viene stabilito da HDBaseT Alliance.

Usare un cavo LAN venduto separatamente per collegare la porta Ethernet/HDBaseT del proiettore (RJ-45) a un dispositivo di trasmissione HDBaseT disponibile in commercio.

La porta Ethernet/HDBaseT del proiettore supporta i segnali HDMI (HDCP) dai dispositivi di trasmissione, i segnali di controllo dai dispositivi esterni (seriale, LAN) e i segnali del telecomando (comandi IR).

Esempio di collegamento

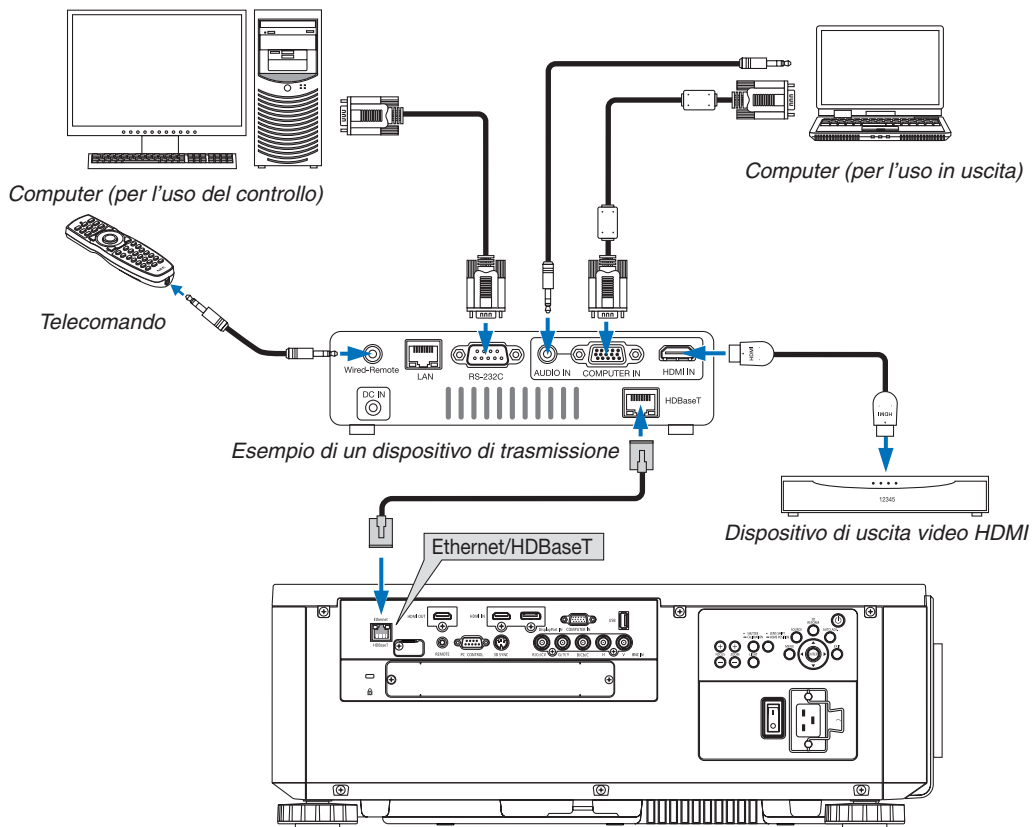

NOTA:

- Utilizzare un doppino schermato (STP) di categoria 5 o superiore per il cavo LAN (disponibile in commercio).
- La massima distanza di trasmissione sul cavo LAN è di 100 m (la distanza massima è di 70 m per il segnale a 4 K)
- Non utilizzare altre attrezzature di trasmissione tra il proiettore e l'apparecchiatura di trasmissione. Come risultato la qualità dell'immagine potrebbe essere degradata.
- Questo proiettore non è garantito per il funzionamento con tutti i dispositivi di trasmissione HDBaseT in commercio.

Proiezione ritratto (posizionamento verticale)

Il proiettore può essere montato in verticale per visualizzare immagini del computer in posizionamento da ritratto.

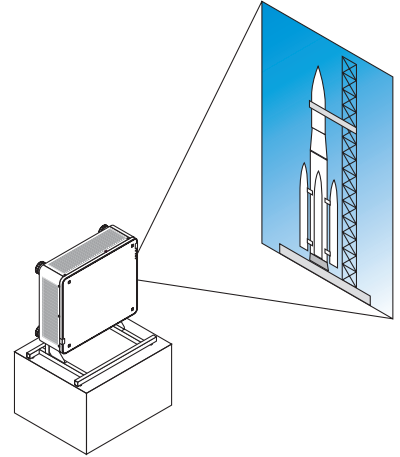

Precauzioni durante l'installazione

- Non installare il proiettore in posizionamento verticale da solo sul pavimento o su di un tavolo. In caso contrario, il proiettore potrebbe cadere causando lesioni, danni o malfunzionamenti.
- Un supporto per il sostegno del proiettore deve essere costruito per questo scopo per mantenere il flusso dell'aria di aspirazione in modo sicuro ed evitare cadute. Il supporto deve essere progettato in modo che il centro di gravità del proiettore rientri ben all'interno dei piedi del supporto. In caso contrario, il proiettore potrebbe cadere causando lesioni, danni e malfunzionamenti.
- Se il proiettore è installato sulla presa d'aria rivolta verso il basso, la durata della parte ottica potrebbe ridursi.

Design e condizioni di fabbricazione per il supporto

Ingaggiare un fornitore di servizi di installazione (a pagamento) per la progettazione e la costruzione del supporto personalizzato da usare per la proiezione ritratto. Assicurarsi che il progetto sia conforme alle seguenti condizioni:

- Sono presenti 3 fori di ventilazione nella parte bassa del proiettore. Questi fori dovrebbero rimanere senza ostacoli.
- Utilizzare i 6 fori per le viti nella parte posteriore del proiettore per fissarlo al supporto.
Dimensione del centro del foro per la vite: 300×300 (passo = 150) mm
Dimensione del foro per la vite sul proiettore: M4 con profondità massima di 16 mm
4 delle gambe possono essere svitare e rimosse.
- Meccanismo di regolazione orizzontale (ad esempio, bulloni e dadi in 4 posizioni)
- Progettare il supporto in modo che non si capovolga facilmente.

Disegni di riferimento

* Il disegno che mostra i requisiti dimensionali non è un vero e proprio disegno di un progetto per un supporto.

(Unità: mm)

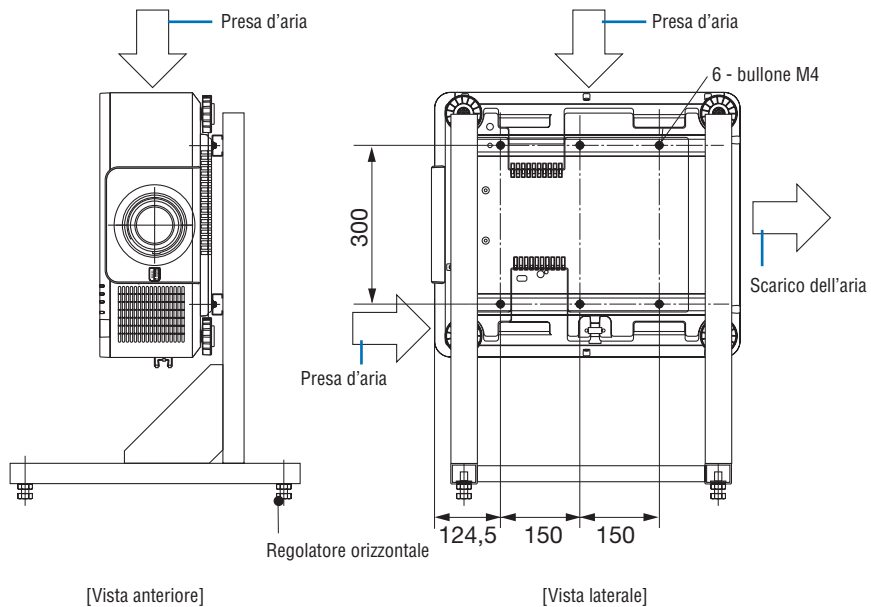

Impilamento proiettori

La luminosità dell'immagine proiettata può essere raddoppiata impilando per gravità fino a due proiettori senza supporto esterno. Questa operazione è detta "Proiezione con impilamento".

2 proiettori possono essere impilati uno in cima all'altro per l'impostazione "Pila".

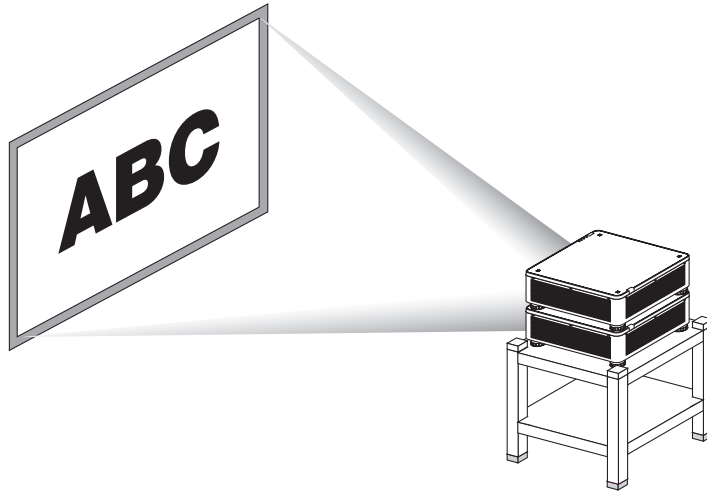

ATTENZIONE:

Sono necessarie almeno due persone per trasportare il proiettore. In caso contrario il proiettore potrebbe ribaltarsi o cadere, causando lesioni personali.

NOTA:

- Proiettori con diversi numeri di modello non possono essere impilati per gravità. Obiettivi opzionali con gli stessi numeri di modello devono essere usati per la proiezione con impilamento.
- Per impilare i proiettori, applicare i quattro supporti per impilamento in dotazione in cima al proiettore inferiore. (→ [pagina successiva](#))
- Non supporta la sovrapposizione di precisione tramite proiettori impilati. Le immagini precise, come ad esempio piccoli testi e grafica dettagliata, non possono essere lette o viste chiaramente.
- Utilizzare un amplificatore di distribuzione disponibile in commercio per entrambi i proiettori primario (superiore) e secondario (inferiore) per distribuire il segnale alle due uscite dei due proiettori.
- Note per l'impilamento
 - Chiedere al proprio personale di assistenza di impostare e regolare i proiettori.
 - Disporre i proiettori in una posizione o struttura che abbia forza sufficiente per sostenere il peso combinato dei due proiettori. Il singolo proiettore con obiettivo pesa fino a circa 31 kg.
 - Per evitare che i proiettori cadano, serrarli in modo che resistano ai terremoti.
 - Il doppio impilamento porta ad un aumento della temperatura ambiente. Ventilare bene la stanza.
 - Non tentare di impilare i proiettori sul soffitto. L'impilamento per gravità non può essere effettuato sul soffitto.
 - Scaldare i proiettori per un'ora prima di ottenere la proiezione desiderata.
 - Assicurarsi che la posizione del proiettore superiore non superi le sue specifiche tecniche. Quando si dispongono i due proiettori, il campo di altezza regolabile per i piedini di inclinazione sul proiettore superiore viene aggiunto al campo regolabile totale.
 - Disporre i proiettori in modo che l'immagine proiettata mostri il minor numero possibile di distorsioni geometriche. L'obiettivo è differente nelle distorsioni geometriche tra ampio (+) e tele (-) per lo zoom.
 - Regolare lo spostamento orizzontale dell'obiettivo verso il centro dell'obiettivo.

Montaggio supporti per impilamento

Applicare i tre supporti per impilamento su tre punti in cima al proiettore inferiore.

Preparazione:

Strumenti necessari sono un cacciavite Phillips (con testina multipla) e i quattro supporti per impilamento forniti con il proiettore.

Allentare i piedini di inclinazione (in quattro punti) del proiettore.

1. Rimuovere i tappi di gomma e le viti nei quattro punti.

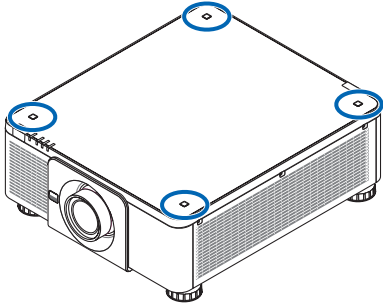

(1) Utilizzare pinzette o un'unghia per afferrare e tirare il tappo di gomma.

(2) Rimuovere la vite da un foro quadrato.

(1)



(2)

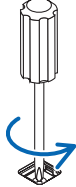

2. Applicare i tre supporti per impilamento in quattro punti.

(1) Posizionare un supporto per impilamento in un foro quadrato.

(2) Utilizzare la vite rimossa al passaggio 1 per fissare il supporto di impilamento nel foro quadrato.

(3) Riposizionare il tappo di gomma rimosso al passaggio 1 nel foro quadrato.

- Far scattare le linguette su entrambi i tappi di gomma all'interno delle fessure su entrambi i lati nel foro quadrato.

(1)

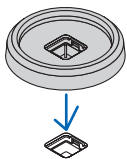

(2)

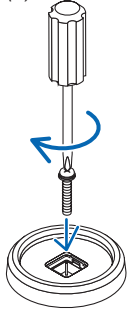

(3)

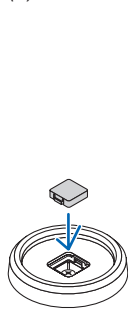

3. Posizionare un altro proiettore sul primo proiettore.

Collocare ciascun piedino di inclinazione del proiettore superiore sui supporti per impilamento (in quattro punti).

- Ciascun piedino di inclinazione ha un gommino. Posizionare ciascun gommino del piedino di inclinazione sui supporti per impilamento (in quattro punti).

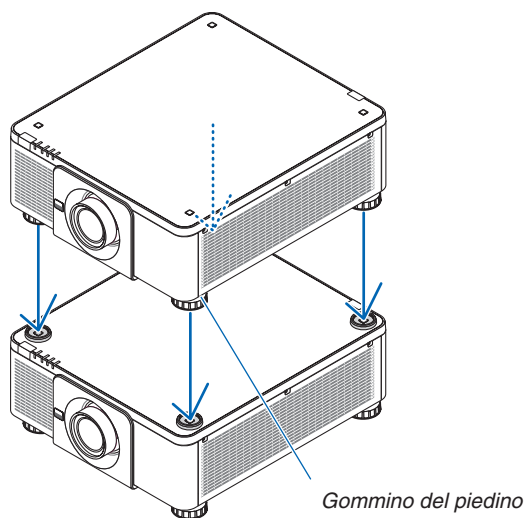

SUGGERIMENTO:

- Per rimuovere i supporti per impilamento, eseguire i passaggi precedenti in ordine inverso.

7. Manutenzione

① Pulizia dell'obiettivo

- Spegnere il proiettore prima di effettuare la pulizia.
- Utilizzare un compressore o un panno per lenti per pulire l'obiettivo, facendo attenzione a non graffiare o danneggiare l'obiettivo.

⚠ AVVERTENZA

- Non utilizzare uno spray contenente gas infiammabile per rimuovere la polvere attaccata all'obiettivo, ecc. Fare ciò potrebbe causare un incendio.
- Non fissare l'obiettivo quando il proiettore è acceso. Potrebbe verificarsi un danno grave ai vostri occhi.

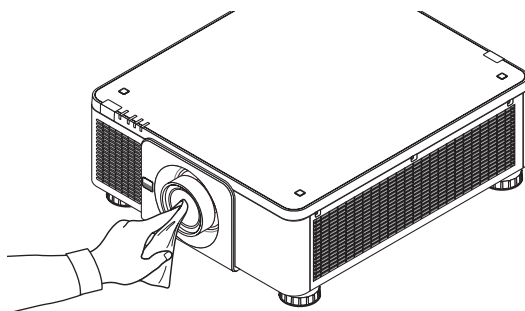

② Pulizia dell'involucro

Spegnere e scollegare il proiettore prima di pulirlo.

- Usare un panno morbido e asciutto per rimuovere la polvere dall'involucro. Se è molto sporco, usare un detergente delicato.
- Non usare mai detergenti aggressivi o solventi come alcool o diluente.
- Quando si effettua la pulizia delle fessure di ventilazione o dell'altoparlante usando un aspirapolvere, non forzare la spazzola dell'aspirapolvere all'interno delle fessure dell'involucro.

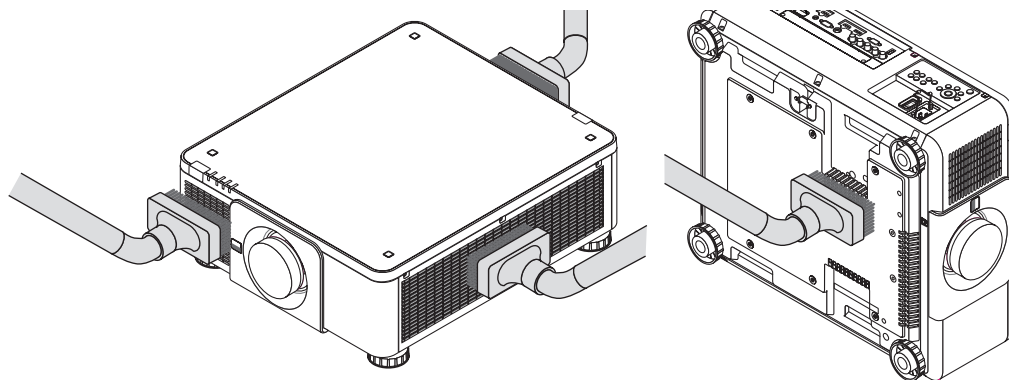

Aspirare la polvere nelle fessure di ventilazione.

- La scarsa ventilazione causata dall'accumulo di polvere nelle aperture di ventilazione (anche sul fondo del proiettore), può causare surriscaldamento e malfunzionamenti. Queste aree dovrebbero essere pulite regolarmente.
- Non raschiare o colpire l'involucro con le dita o con oggetti solidi
- Contattare il proprio fornitore per la pulizia dell'interno del proiettore.

NOTA: non applicare prodotti volatili come insetticidi sull'involucro, sull'obiettivo o sullo schermo. Non lasciare prodotti in gomma o in vinile a contatto prolungato con l'involucro. In caso contrario la rifinitura della superficie si deteriora e il rivestimento potrebbe staccarsi.

8. Software di assistenza utente

① Ambiente operativo per il software incluso nel CD-ROM

Nomi e funzioni dei programmi software in bundle

Nome del software	Caratteristiche
Virtual Remote Tool (solo Windows)	Quando computer e proiettore sono collegati usando una rete (LAN cablata), è possibile eseguire operazioni quali l'accensione e lo spegnimento dell'alimentazione del proiettore e la commutazione del segnale. È possibile inoltre inviare un'immagine al proiettore e registrarla come logo sfondo immagini. Una volta registrata l'immagine, questa può essere bloccata per evitare che il logo venga sovrascritto.
PC Control Utility Pro 4 PC Control Utility Pro 5 (per Mac OS)	Questo è un software preposto per l'utilizzo del proiettore dal computer quando il computer e il proiettore sono collegati tramite LAN. (→ pagina 152) <ul style="list-style-type: none">• PC Control Utility Pro 4 può essere utilizzato con un collegamento seriale.

NOTA:

- Per collegare il proiettore alla rete utilizzando Virtual Remote Tool, PC Control Utility Pro 4, PC Control Utility Pro 5, configurare le impostazioni di [IMPOST.] → [IMPOSTAZIONI DI RETE] nel menu a schermo (→ pagina 127).
-

Servizio di download

Per le informazioni aggiornate su questi programmi software e il loro ambiente operativo, visitare il nostro sito:

URL: <http://www.nec-display.com/dl/en/index.html>

2 Installazione di software

Installazione di software Windows

I software, eccetto PC Control Utility Pro 5, supportano Windows 8.1, Windows 8, Windows 7, Windows Vista e Windows XP.

NOTA:

- Per installare o disinstallare ciascun programma, l'account utente Windows deve avere i privilegi di "Amministratore" (Windows 8.1, Windows 8, Windows 7, Windows Vista) o privilegi di "Amministratore del computer" (Windows XP).
- Chiudere tutti i programmi in esecuzione prima dell'installazione. Se un altro programma è in esecuzione, l'installazione potrebbe non essere completata.
- Per eseguire Virtual Remote Tool o PC Control Utility Pro 4 su Windows 8.1, Windows 8, Windows XP Home Edition e Windows XP Professional, è richiesto "Microsoft .NET Framework Versione 2.0". Sulla pagina web di Microsoft è disponibile Microsoft .NET Framework Versione 2.0, 3.0 o 3.5. Scaricarlo e installarlo sul computer.

1 Inserire il CD-ROM del proiettore NEC nell'unità CD-ROM.

Viene visualizzata la finestra del menu.



SUGGERIMENTO:

Se la finestra del menu non viene visualizzata, provare la seguente procedura.

Per Windows 7

1. Fare clic su "Start" di Windows.
2. Fare clic su "Tutti i programmi" → "Accessori" → "Esegui".
3. Digitare il nome della propria unità CD-ROM (esempio: "Q:\") e "LAUNCHER.EXE" in "Nome". (esempio: Q:\LAUNCHER.EXE)
4. Fare clic su "OK".

Viene visualizzata la finestra del menu.

2 Fare clic su un software che si desidera installare nella finestra del menu.

L'installazione viene avviata.

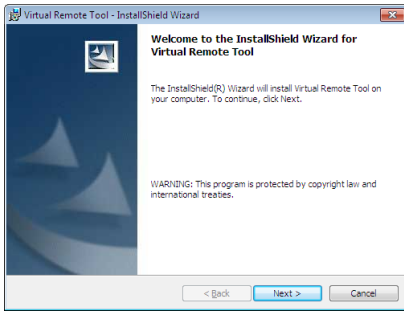

- Seguire le istruzioni sulle schermate di installazione per completare l'installazione.

SUGGERIMENTO:

Disinstallazione di un programma

Preparazione:

Uscire dal software prima di disinstallarlo. Per disinstallare il software, l'account utente Windows deve avere privilegi di "Amministratore" (Windows 8.1, Windows 8, Windows 7 e Windows Vista) o privilegi di "Amministratore del computer" (Windows XP).

- **Per Windows 8.1/Windows 8/Windows 7/Windows Vista**

- 1 Fare clic su "Start", quindi su "Pannello di controllo".**

Viene visualizzata la finestra del pannello di controllo.

- 2 Fare clic su "Disinstalla programma" su "Programmi".**

Viene visualizzata la finestra "Programmi e funzionalità".

- 3 Selezionare il software e fare clic su di esso.**

- 4 Fare clic su "Disinstalla/Modifica" o "Disinstalla".**

- Alla visualizzazione della finestra "Controllo dell'account utente", fare clic su "Continua".

Seguire le istruzioni sulle schermate per completare la disinstallazione.

- **Per Windows XP**

- 1 Fare clic su "Start", quindi su "Pannello di controllo".**

Viene visualizzata la finestra del pannello di controllo.

- 2 Fare doppio clic su "Installazione/rimozione programmi".**

Viene visualizzata la finestra di Installazione/rimozione programmi.

- 3 Fare clic sul programma nell'elenco, quindi fare clic su "Rimuovi".**

Seguire le istruzioni sulle schermate per completare la disinstallazione.

Utilizzo su Mac OS

Passaggio 1: installare PC Control Utility Pro 5 sul computer.

- 1. Inserire il CD-ROM del proiettore NEC nell'unità CD-ROM del proprio Mac.**
L'icona del CD-ROM viene visualizzata sul desktop.
- 2. Fare doppio clic sull'icona del CD-ROM.**
Viene visualizzata la finestra del CD-ROM.
- 3. Fare doppio clic sulla cartella "Mac OS X".**
- 4. Fare clic su "PC Control Utility Pro 5.pkg".**
Il programma di installazione viene avviato.
- 5. Fare clic su "Avanti".**
Viene visualizzata la schermata "ACCORDO DI LICENZA CON L'UTENTE FINALE".
- 6. Leggere l'"ACCORDO DI LICENZA CON L'UTENTE FINALE" e fare clic su "Avanti".**
Viene visualizzata la finestra di conferma
- 7. Fare clic su "Accetto i termini dell'accordo di licenza".**
Seguire le istruzioni sulle schermate di installazione per completare l'installazione.

SUGGERIMENTO:

• Disinstallazione di un programma

- 1. Spostare la cartella "PC Control Utility Pro 5" sull'icona del Cestino.**
 - 2. Spostare il file di configurazione di PC Control Utility Pro 5 sull'icona del Cestino.**
 - Il file di configurazione di PC Control Utility Pro 5 si trova in "/Utenti/<proprio nome utente>/Dati Applicazioni/NEC Projector User Supportware/PC Control Utility Pro 5".
-

3 Controllo del proiettore tramite la LAN (Virtual Remote Tool)

Questa sezione aiuta a eseguire operazioni come l'accensione o lo spegnimento del proiettore e la selezione del segnale tramite una connessione LAN. Si utilizza anche per inviare un'immagine al proiettore e registrarla come dati al proiettore. Dopo aver registrato il logo, è possibile bloccarlo per impedirne la modifica.

Funzioni di controllo

Accensione/spegnimento, selezione segnale, fermo immagine, escludi immagine, escludi audio, trasferimento logo al proiettore e azionamento tramite telecomando sul PC.

Schermata Virtual Remote



Finestra telecomando



Barra degli strumenti

Questa sezione fornisce informazioni generali sulla preparazione per l'uso di Virtual Remote Tool. Per informazioni su come utilizzare Virtual Remote Tool, vedere la Guida di Virtual Remote Tool. (→ pagina 166)

NOTA:

- I dati logo (grafici) che possono essere inviati al proiettore con Virtual Remote Tool hanno le seguenti restrizioni: (Solo tramite collegamento seriale o LAN)
 - * Dimensione file: massimo 256 kilobyte
 - * Dimensione immagine: entro la risoluzione del proiettore
 - * Formato file: PNG (Full color)
- I dati logo (immagine) inviati tramite Virtual Remote Tool vengono visualizzati al centro con la parte circostante in nero.
- Per impostare il "logo NEC" come logo sfondo immagini predefinito, è necessario registrarlo come logo sfondo immagini utilizzando il file di immagine (\\Logo\NEC_logo2015_1920x1200.png) incluso nel CD-ROM del proiettore NEC in dotazione.

Collegare il proiettore a una rete LAN.

Collegare il proiettore alla LAN seguendo le istruzioni in “Collegamento a una LAN cablata” (→ pagina 152) e “10. Controllo del proiettore tramite un browser HTTP” (→ pagina 52)

Avviare Virtual Remote Tool

Avviarlo usando l'icona di scelta rapida

- Fare doppio clic sull'icona di scelta rapida  sul desktop di Windows.

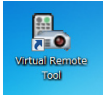

Iniziare dal menu Start

- Fare clic su [Start] → [Tutti i programmi] o [Programmi] → [NEC Projector User Supportware] → [Virtual Remote Tool] → [Virtual Remote Tool].

Quando Virtual Remote Tool viene avviato per la prima volta, viene visualizzata la finestra “Installazione facile”.

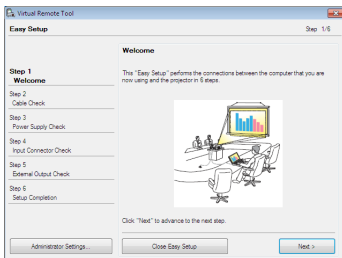

La funzione “Installazione facile” non è disponibile su questo modello. Fare clic su “Chiudi Installazione facile”.

La chiusura della finestra “Installazione facile” mostra la finestra “Elenco proiettori”.

Selezionare il proiettore che si desidera collegare. Questo mostra la schermata Virtual Remote.



NOTA:

- Quando [NORMALE] viene selezionato per [MODO DI ATTESA] dal menu, il proiettore non può essere acceso mediante una connessione di rete.

SUGGERIMENTO:

- È possibile visualizzare la schermata (o la barra degli strumenti) di Virtual Remote Tool senza visualizzare la finestra “Installazione facile”.

Per farlo, fare clic per contrassegnare con un segno di spunta per “ Non utilizzare Installazione facile la prossima volta” sullo schermo.

Chiusura di Virtual Remote Tool

1 **Fare clic sull'icona Virtual Remote Tool**  sulla barra delle applicazioni.

Viene visualizzato il menu pop-up.

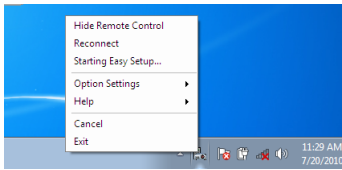

2 **Fare clic su “Esci”.**

Virtual Remote Tool viene chiuso.

Visualizzazione del file guida di Virtual Remote Tool

• Visualizzazione del file guida utilizzando la barra delle applicazioni

1 **Fare clic sull'icona Virtual Remote Tool**  sulla barra delle applicazioni quando Virtual Remote Tool è in esecuzione.

Viene visualizzato il menu pop-up.

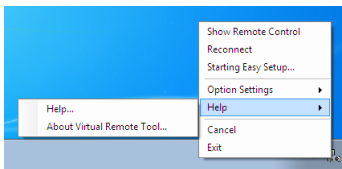

2. **Fare clic su “Aiuto”.**

Viene visualizzata la schermata della guida.

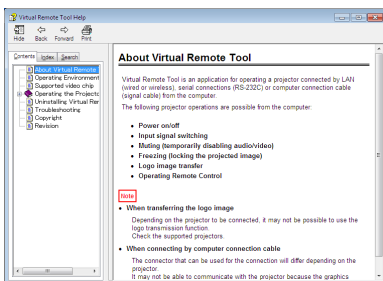

• Visualizzazione del file guida utilizzando il menu Avvio.

1. **Fare clic su “Start”. “Tutti i programmi” o “Programmi”. “NEC Projector User Supportware”. “Virtual Remote Tool”, quindi “Virtual Remote Tool Help” in quest’ordine.**

Viene visualizzata la schermata della guida.

4 Controllo del proiettore tramite una LAN (PC Control Utility Pro 4/Pro 5)

Utilizzando l'utility "PC Control Utility Pro 4" o "PC Control Utility Pro 5" inclusa nel CD-ROM fornito con il proiettore NEC, il proiettore può essere controllato da un computer tramite LAN.

PC Control Utility Pro 4 è un programma compatibile con Windows. (→ questa pagina)

PC Control Utility Pro 5 è un programma compatibile con Mac OS. (→ pagina 170)

Funzioni di controllo

Accensione/spengimento, selezione del segnale, fermo immagine, silenziamento video, silenziamento audio, regolazione, notifica di messaggio di errore, programma evento.

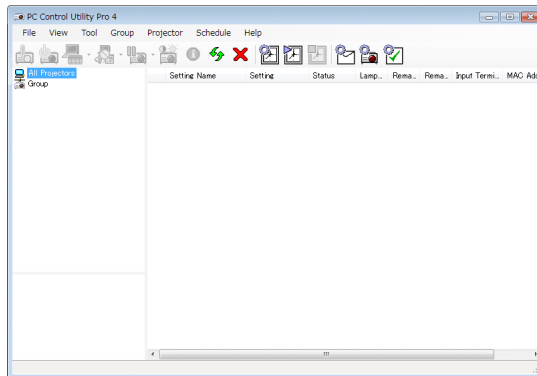

Schermata di PC Control Utility Pro 4

Questa sezione fornisce una panoramica di preparazione all'uso di PC Control Utility Pro 4/Pro 5. Per informazioni su come utilizzare PC Control Utility Pro 4/Pro 5, vedere la guida di PC Control Utility Pro 4/Pro 5. (→ pagina 169, 170)

Passaggio 1: installare PC Control Utility Pro 4/Pro 5 sul computer.

Passaggio 2: Collegare il proiettore a una rete LAN.

Passaggio 3: avviare PC Control Utility Pro 4/Pro 5.

SUGGERIMENTO:

- PC Control Utility Pro 4 può essere utilizzato con un collegamento seriale.

Utilizzo su Windows

Passaggio 1: installare PC Control Utility Pro 4 sul computer

NOTA:

- Per installare o disinstallare il programma, l'account utente di Windows deve avere privilegi di [Amministratore] (Windows 8.1, Windows 8, Windows 7, Windows Vista e Windows XP)
- Chiudere tutti i programmi in esecuzione prima dell'installazione. Se un altro programma è in esecuzione, l'installazione potrebbe non essere completata.

1 Inserire il CD-ROM del proiettore NEC nell'unità CD-ROM.

Viene visualizzata la finestra del menu.

SUGGERIMENTO:

Se la finestra del menu non viene visualizzata, provare la seguente procedura.

Per Windows 7:

1. fare clic su “Start” di Windows.

2. Fare clic su “Tutti i programmi” → “Accessori” → “Esegui”.

3. Digitare il nome della propria unità CD-ROM (esempio: “Q:”) e “LAUNCHER.EXE” in “Nome”. (esempio: Q:\LAUNCHER.EXE)

4. Fare clic su “OK”.

viene visualizzata la finestra del menu.

2 Fare clic su “PC Control Utility Pro 4” nella finestra del menu.

L'installazione viene avviata.

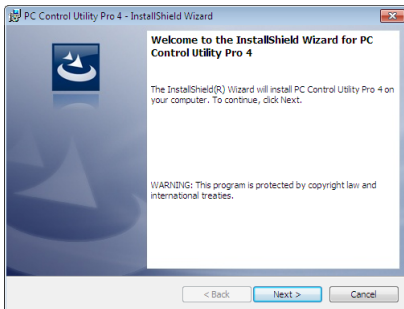

Quando l'installazione è completata, viene visualizzata la finestra di benvenuto.

3 Fare clic su “Avanti”.

Viene visualizzata la schermata “ACCORDO DI LICENZA CON L'UTENTE FINALE”.

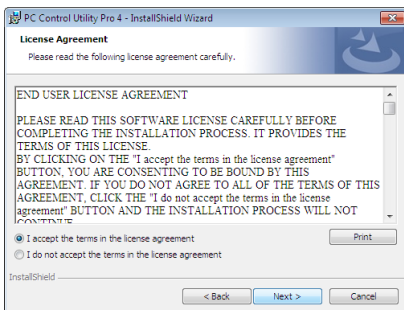

Leggere attentamente l'“ACCORDO DI LICENZA CON L'UTENTE FINALE”.

4 Se si è d'accordo, fare clic su “Accetto i termini dell'accordo di licenza”, quindi fare clic su “Avanti”.

- Seguire le istruzioni sulle schermate di installazione per completare l'installazione.
- Quando l'installazione è completata, si torna alla finestra del menu.

SUGGERIMENTO:

- Disinstallazione di PC Control Utility Pro 4

Per disinstallare PC Control Utility Pro 4, seguire le stesse procedure descritte in “Disinstallazione di un programma”. (→ pagina 162, 163)

Passaggio 2: Collegare il proiettore a una rete LAN.

Collegare il proiettore alla LAN seguendo le istruzioni in “Collegamento a una LAN cablata” (→ pagina 152) e “10. Controllo del proiettore tramite un browser HTTP” (→ pagina 52)

Passaggio 3: Avvio di PC Control Utility Pro 4

Fare clic su “Start” → “Tutti i programmi” o “Programmi” → “NEC Projector User Supportware” → “PC Control Utility Pro 4” → “PC Control Utility Pro 4”.

NOTA:

- Per utilizzare la funzione *Schedule (Pianificazione)* di PC Control utility Pro 4, è necessario che il computer sia in funzione e non in modo di attesa/sospensione. Dal “Pannello di controllo” di Windows, selezionare “Opzioni risparmio energia” e disattivare il modo attesa/sospensione prima di attivare lo scheduler (pianificatore).

[Esempio] Per Windows 7:

Selezionare “Pannello di controllo” → “Sistema e sicurezza” → “Opzioni alimentazione” → “Modifica impostazioni di sospensione del computer” → “Sospensione computer” → “Mai”.

NOTA:

- Quando [NORMALE] viene selezionato per [MODO DI ATTESA] dal menu, il proiettore non può essere acceso tramite la connessione di rete (LAN cablata).
-

SUGGERIMENTO:

visualizzazione della guida di PC Control Utility Pro 4

- **Visualizzazione della guida di PC Control Utility Pro 4 mentre questo è in uso.**

Fare clic su “Help (H)” → “Help (H) ...” nella finestra PC Control Utility Pro 4 in quest’ordine.

Viene visualizzato il menu pop-up.

- **Visualizzazione del file guida utilizzando il menu Avvio.**

Fare clic su “Start” → “Tutti i programmi” o “Programmi” → “NEC Projector User Supportware” → “PC Control Utility Pro 4” → “PC Control Utility Pro 4 Help”.

Viene visualizzata la schermata della guida.

Utilizzo su Mac OS

Passaggio 1: installare PC Control Utility Pro 5 sul computer

1. Inserire il CD-ROM del proiettore NEC nell'unità CD-ROM del proprio Mac.

L'icona del CD-ROM viene visualizzata sul desktop.

2. Fare doppio clic sull'icona del CD-ROM.

Viene visualizzata la finestra del CD-ROM.

3. Fare doppio clic sulla cartella "Mac OS X".

4. Fare clic su "PC Control Utility Pro 5.pkg".

Il programma di installazione viene avviato.

5. Fare clic su "Avanti".

Viene visualizzata la schermata "ACCORDO DI LICENZA CON L'UTENTE FINALE".

6. Leggere l'"ACCORDO DI LICENZA CON L'UTENTE FINALE" e fare clic su "Avanti".

Viene visualizzata la finestra di conferma

7. Fare clic su "Accetto i termini dell'accordo di licenza".

Seguire le istruzioni sulle schermate di installazione per completare l'installazione.

Passaggio 2: collegare il proiettore a una rete LAN

Collegare il proiettore alla LAN seguendo le istruzioni in "Collegamento a una LAN cablata" (→ pagina 152) e "10. Controllo del proiettore tramite un browser HTTP" (→ pagina 52)

Passaggio 3: avvio di PC Control Utility Pro 5

1. Aprire la cartella Applicazioni in Mac OS.

2. Fare clic sulla cartella "PC Control Utility Pro 5".

3. Fare clic sull'icona "PC Control Utility Pro 5".

PC Control Utility Pro 5 si avvia.

NOTA:

- Per utilizzare la funzione *Schedule* (Pianificazione) di PC Control utility Pro 5, è necessario che il computer sia in funzione e non in modo sospensione. Selezionare "Risparmio energia" da "Preferenze di sistema" nella cartella Mac e disabilitare il modo di sospensione prima di attivare lo scheduler (pianificatore).
 - Quando [NORMALE] viene selezionato per [MODO DI ATTESA] dal menu, il proiettore non può essere acceso tramite la connessione di rete (LAN cablata).
-

SUGGERIMENTO:

visualizzazione della guida di PC Control Utility Pro 5

- **Visualizzazione della guida di PC Control Utility Pro 5 mentre questo è in uso.**

- **Dalla barra del menu, fare click su "Help" → "Help" in quest'ordine.**

Viene visualizzata la schermata della guida.

- **Visualizzazione del file guida utilizzando il Dock**

1. Aprire la "Cartella Applicazioni" in Mac OS.

2. Fare clic sulla cartella "PC Control Utility Pro 5".

3. Fare clic sull'icona "Guida di PC Control Utility Pro 5".

Viene visualizzata la schermata della guida.

9. Appendice

1 Distanza di proiezione e dimensioni dello schermo

Questo proiettore può essere usato con 8 tipi di obiettivi opzionali (venduti separatamente). Consultare le informazioni in questa pagina e utilizzare un obiettivo adatto all'ambiente di installazione (dimensioni dello schermo e distanza di proiezione). Per le istruzioni sul montaggio dell'obiettivo, vedere pagina 141.

Tipi di obiettivo e distanza di proiezione

Obiettivo applicabile: NP16FL/NP17ZL/NP18ZL/NP19ZL/NP20ZL/NP21ZL/NP31ZL

Dimensioni schermo pollici	Nome modello obiettivo						
	NP16FL	NP31ZL	NP17ZL	NP18ZL	NP19ZL	NP20ZL	NP21ZL
40		0,6 - 0,8					
50	0,8	0,8 - 1,0	1,3 - 1,9	1,8 - 2,4	2,4 - 4,0	3,8 - 5,8	5,6 - 8,9
60	1,0	1,0 - 1,2	1,6 - 2,3	2,2 - 2,9	2,8 - 4,8	4,6 - 7,0	6,8 - 10,7
80	1,3	1,3 - 1,6	2,2 - 3,1	3,0 - 3,9	3,8 - 6,4	6,2 - 9,3	9,1 - 14,4
100	1,7	1,6 - 2,0	2,7 - 3,9	3,7 - 4,9	4,8 - 8,0	7,7 - 11,7	11,5 - 18,1
120	2,0	2,0 - 2,5	3,3 - 4,7	4,5 - 5,9	5,8 - 9,6	9,3 - 14,1	13,8 - 21,7
150	2,5	2,5 - 3,1	4,1 - 5,8	5,6 - 7,4	7,2 - 12,0	11,7 - 17,6	17,4 - 27,3
200	3,4	3,3 - 4,1	5,5 - 7,8	7,5 - 9,9	9,7 - 16,1	15,6 - 23,5	23,3 - 36,4
240	4,1	4,0 - 5,0	6,6 - 9,4	9,1 - 11,9	11,6 - 19,3	18,8 - 28,3	28,0 - 43,8
300	5,1	5,0 - 6,2	8,2 - 11,7	11,3 - 14,9	14,5 - 24,1	23,5 - 35,4	35,0 - 54,8
350		5,8 - 7,3					
400		6,6 - 8,3					
450		7,5 - 9,4					
500		8,3 - 10,4					

SUGGERIMENTO

Calcolo della distanza di proiezione in base alle dimensioni schermo

Distanza di proiezione dell'obiettivo NP16FL (m) = $H \times 0,8$: da 0,8 m (min.) a 5,1 m (max.)

Distanza di proiezione dell'obiettivo NP17ZL (m) = da $H \times 1,3$ a $H \times 1,8$: da 1,3 m (min.) a 11,7 m (max.)

Distanza di proiezione dell'obiettivo NP18ZL (m) = da $H \times 1,7$ a $H \times 2,3$: da 1,8 m (min.) a 14,9 m (max.)

Distanza di proiezione dell'obiettivo NP19ZL (m) = da $H \times 2,2$ a $H \times 3,7$: da 2,4 m (min.) a 24,1 m (max.)

Distanza di proiezione dell'obiettivo NP20ZL (m) = da $H \times 3,6$ a $H \times 5,4$: da 3,8 m (min.) a 35,4 m (max.)

Distanza di proiezione dell'obiettivo NP21ZL (m) = da $H \times 5,3$ a $H \times 8,3$: da 5,6 m (min.) a 54,8 m (max.)

Distanza di proiezione dell'obiettivo NP31ZL (m) = da $H \times 0,8$ a $H \times 0,9$: da 0,6 m (min.) a 10,4 m (max.)

"H" (orizzontale) si riferisce alla larghezza dello schermo.

* I numeri differiscono di diversi punti % rispetto alla tabella qui sopra perché il calcolo è approssimativo.

Es.: distanza di proiezione con uno schermo da 150" utilizzando l'obiettivo NP18ZL:

Secondo la tabella "Dimensioni schermo (di riferimento)" (→ pagina 173), H (larghezza schermo) = 323,1 cm.

La distanza di proiezione va da 323,1 cm \times 1,7 a 323,1 cm \times 2,3 = da 549,3 cm a 743,13 cm (a causa dell'obiettivo zoom).

Campo di proiezione per i diversi obiettivi

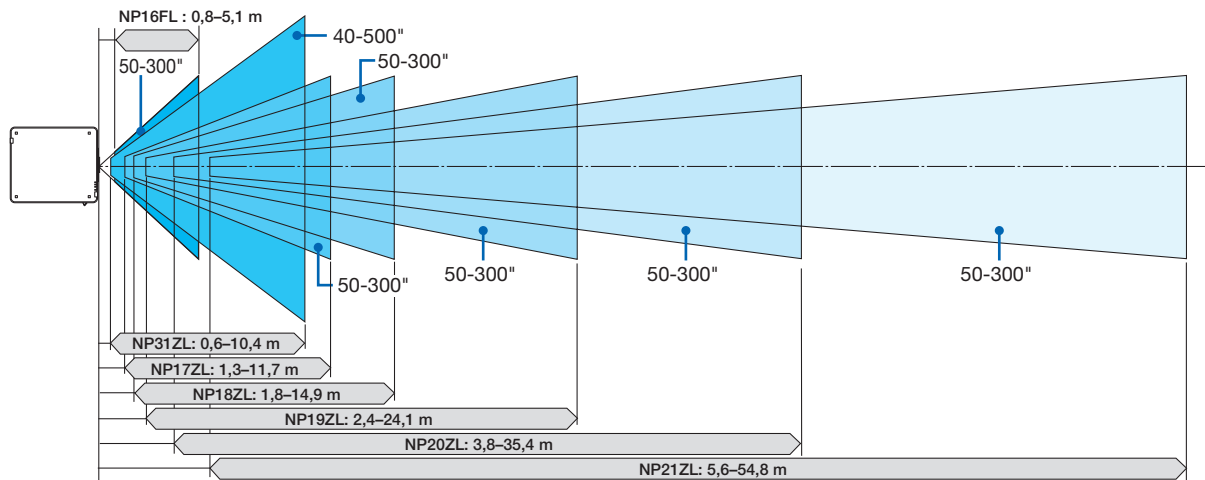

Obiettivo applicabile: NP39ML

Dimensioni schermo (pollici)	Distanza di proiezione L1 (m)	L2 (m)	H1 (m)	H2 (m)
100	0,82	-0,024	2,05	0,71
120	0,97	0,13	2,43	0,81
150	1,20	0,35	3,00	0,98
200	1,57	0,73	3,95	1,26
250	1,95	1,11	4,90	1,54
300	2,33	1,49	5,85	1,81
350	2,71	1,87	6,81	2,09

SUGGERIMENTO

Calcolo della distanza di proiezione in base alle dimensioni schermo

Distanza di proiezione dell'obiettivo NP39ML (m) = $H \times 0,38$; da 0,8 m (min.) a 2,7 m (max.)

"H" (orizzontale) si riferisce alla larghezza dello schermo.

* I numeri differiscono di diversi punti % rispetto alla tabella qui sopra perché il calcolo è approssimativo.



Tabelle delle dimensioni schermo



Dimensione (pollici)	Larghezza dello schermo		Altezza dello schermo	
	(pollici)	(cm)	(pollici)	(cm)
40	33,9	86,2	21,2	53,8
60	50,9	129,2	31,8	80,8
80	67,8	172,3	42,4	107,7
100	84,8	215,4	53,0	134,6
120	101,8	258,5	63,6	161,5
150	127,2	323,1	79,5	201,9
200	169,6	430,8	106,0	269,2
240	203,5	516,9	127,2	323,1
300	254,4	646,2	159,0	403,9
400	339,2	861,6	212,0	538,5
500	424,0	1.077,0	265,0	673,1

Campo spostamento obiettivo

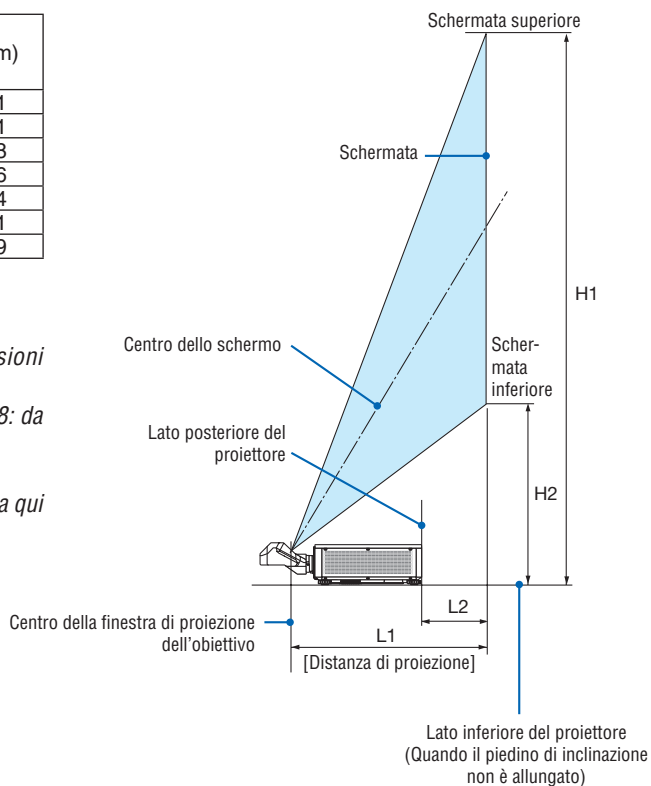
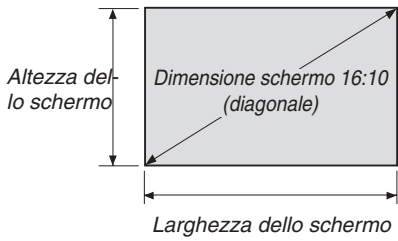
Questo proiettore è munito di funzione spostamento obiettivo per regolare la posizione dell'immagine proiettata ruotando i tasti LENS SHIFT (→ pagina 23). Lo spostamento dell'obiettivo può essere regolato nel campo indicato di seguito.

NOTA:

- Non usare la funzione di spostamento dell'obiettivo quando si proiettano immagini ritratto. Usarla con l'obiettivo al centro quando è montato uno tra i seguenti obiettivi: NP16FL, NP17ZL, NP18ZL, NP19ZL, NP20ZL, NP21ZL o NP31ZL. Per utilizzare l'obiettivo NP39ML, selezionare [TIPO] per [POSIZIONE OBIETTIVO] in [INSTALLAZIONE (2)] in [IMPOST.] sul menu a schermo per spostare l'obiettivo nella posizione corretta.

Legenda: V "Verticale" si riferisce all'altezza dello schermo e H "Orizzontale" si riferisce alla larghezza dello schermo. Il campo di spostamento dell'obiettivo è espresso come un rapporto di altezza e larghezza, rispettivamente.

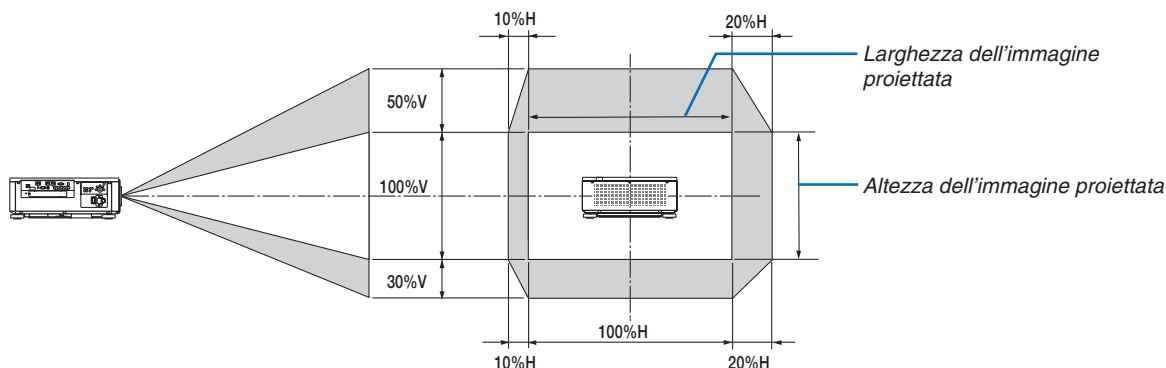

* Il campo di spostamento dell'obiettivo è lo stesso per l'installazione a soffitto.

(Esempio) Quando si utilizza per proiettare su uno schermo di 150"

Secondo la "Tabella delle dimensioni schermo" (→ pagina 173), $H = 323,1$ cm, $V = 201,9$ cm.

Campo di regolazione in direzione verticale: l'immagine proiettata può essere spostata in alto di $0,5 \times 201,9$ cm ≈ 101 cm, in basso di circa 101 cm (quando l'obiettivo è in posizione centrale). Campo di regolazione in direzione orizzontale: l'immagine proiettata può essere spostata a sinistra di $0,15 \times 323,1$ cm ≈ 48 cm, a destra di circa 48 cm.

* I numeri differiscono di diversi punti % perché il calcolo è approssimativo.

② Montaggio della scheda opzionale (venduta separatamente)

ATTENZIONE

Prima di montare o rimuovere la scheda opzionale, assicurarsi di aver spento il proiettore, attendere che le ventole si fermino e spegnere l'interruttore di alimentazione principale.

Strumento necessario: cacciavite Phillips (multi testina)

1. **Spegnere l'interruttore di alimentazione principale del proiettore.**

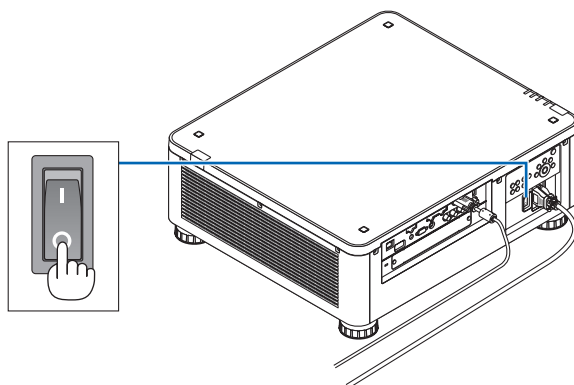

2. **Allentare le due viti sul coperchio SLOT dei terminali.**

Rimuovere le due viti e il coperchio SLOT.

NOTA:

- Conservare le due viti e il coperchio slot.

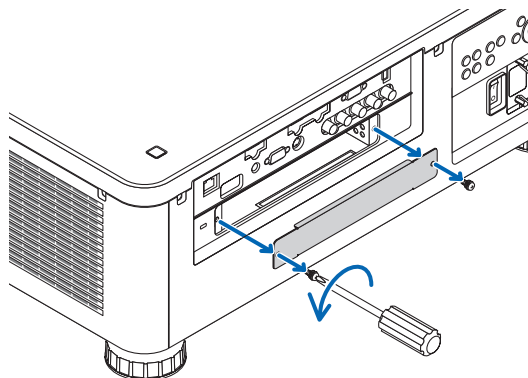

3. **Inserire la scheda opzionale nello slot.**

Accertarsi che la scheda sia completamente inserita sia nello slot in un posizionamento corretto.

Un posizionamento errato potrebbe causare un malfunzionamento nel collegamento tra la scheda opzionale e il proiettore.

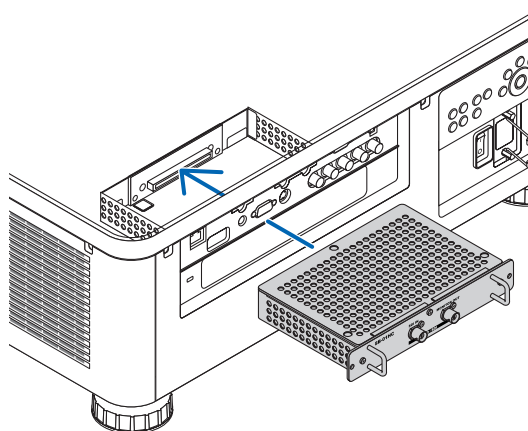

4. Serrare le due viti su entrambi i lati dello slot.

- Assicurarsi di serrare le viti.

Con questo si completa l'installazione della scheda opzionale.

Per selezionare la fonte della scheda opzionale, selezionare SLOT come ingresso.

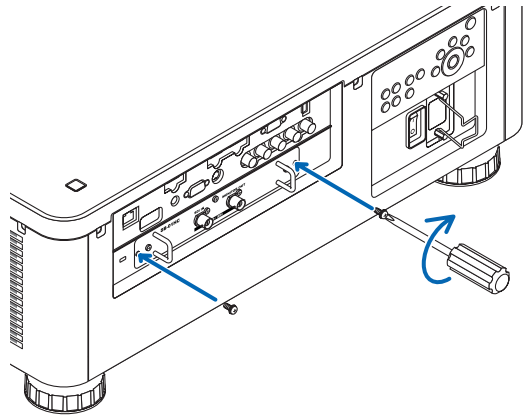

NOTA:

- Il montaggio della scheda opzionale può causare l'avvio delle ventole durante il modo di attesa a scopo di raffreddamento a seconda della scheda opzionale. Inoltre, la velocità della ventola potrebbe aumentare per garantire un corretto raffreddamento del proiettore. Entrambi questi casi sono da considerarsi normali e non un malfunzionamento del proiettore.

3 Elenco dei segnali di ingresso compatibili

Segnale analogico computer

Segnale	Risoluzione (punti)	Rapporto aspetto	Frequenza d'aggiornamento (Hz)
VGA	640 × 480	4 : 3	60/72/75/85/iMac
SVGA	800 × 600	4 : 3	56/60/72/75/85/iMac
XGA	1024 × 768	4 : 3	60/70/75/85/iMac
XGA+	1152 × 864	4 : 3	60/70/75/85
WXGA	1280 × 768	15 : 9	60
	1280 × 800	16 : 10	60
	1360 × 768 *1	16 : 9	60
	1366 × 768 *1	16 : 9	60
Quad-VGA	1280 × 960	4 : 3	60/75/85
SXGA	1280 × 1024	5 : 4	60/75/85
SXGA+	1400 × 1050	4 : 3	60/75
WXGA+	1440 × 900	16 : 10	60
WXGA++	1600 × 900	16 : 9	60
UXGA	1600 × 1200 *2	4 : 3	60/65/70/75
WSXGA+	1680 × 1050	16 : 10	60
WUXGA	1920 × 1200 *2	16 : 10	60 (mascheramento ridotto)
2K	2048 × 1080	17 : 9	60
Full HD	1920 × 1080 *2	16 : 9	60
MAC 13"	640 × 480	4 : 3	67
MAC 16"	832 × 624	4 : 3	75
MAC 19"	1024 × 768	4 : 3	75
MAC 21"	1152 × 870 *3	4 : 3	75
MAC 23"	1280 × 1024	5 : 4	65

Component

Segnale	Risoluzione (punti)	Rapporto aspetto	Frequenza d'aggiornamento (Hz)
HDTV (1080p)	1920 × 1080	16 : 9	50/60
HDTV (1080i)	1920 × 1080	16 : 9	50/60
HDTV (720p)	1280 × 720	16 : 9	50/60
SDTV (480p)	720 × 480	4:3/16:9	60
SDTV (576p)	720 × 576	4:3/16:9	50
SDTV (480i)	720 × 480	4:3/16:9	60
SDTV (576i)	720 × 576	4:3/16:9	50

Video/S-Video composito

Segnale	Rapporto aspetto	Frequenza d'aggiornamento (Hz)
NTSC	4 : 3	60
PAL	4 : 3	50
PAL60	4 : 3	60
SECAM	4 : 3	50

HDMI

Segnale	Risoluzione (punti)	Rapporto aspetto	Frequenza d'aggiornamento (Hz)
VGA	640 × 480	4 : 3	60
SVGA	800 × 600	4 : 3	60
XGA	1024 × 768	4 : 3	60
HD	1280 × 720	16 : 9	60
WXGA	1280 × 768	15 : 9	60
	1280 × 800	16 : 10	60
	1366 × 768 *1	16 : 9	60
Quad-VGA	1280 × 960	4 : 3	60
SXGA	1280 × 1024	5 : 4	60
SXGA+	1400 × 1050	4 : 3	60
WXGA+	1440 × 900	16 : 10	60
WXGA++	1600 × 900	16 : 9	60
WSXGA+	1680 × 1050	16 : 10	60
UXGA	1600 × 1200 *2	4 : 3	60
Full HD	1920 × 1080 *2	16 : 9	60
WUXGA	1920 × 1200 *2	16 : 10	60 (mascheramento ridotto)
2 K	2048 × 1080	17 : 9	60
WQHD	2560 × 1440	16 : 9	60
iMac 27"			
WQXGA	2560 × 1600	16 : 10	60 (mascheramento ridotto)
4K	3840 × 2160	16 : 9	23,98/24/25/29,97/30
	4096 × 2160	17 : 9	24
HDTV (1080p)	1920 × 1080	16 : 9	50/60
HDTV (1080i)	1920 × 1080	16 : 9	50/60
HDTV (720p)	1280 × 720	16 : 9	50/60
SDTV (480i/p)	720/1440 × 480	4:3/16:9	60
SDTV (576i/p)	720/1440 × 576	4:3/16:9	50

3D HDMI

Risoluzione segnale (punti)	Frequenza d'aggiornamento (Hz)	Rapporto aspetto	Formato 3D
1920 × 1080p	23,98/24	16 : 9	Sequenza di inquadratura
	50		Alto e basso
	59,94/60		Fianco a fianco
1920 × 1080i	50		Fianco a fianco
	59,94/60		Fianco a fianco
	1280 × 720p		50
Fianco a fianco			
59,94/60			Alto e basso
			Sequenza di inquadratura
		Fianco a fianco	
		Alto e basso	

DisplayPort

Segnale	Risoluzione (punti)	Rapporto aspetto	Frequenza d'aggiornamento (Hz)
VGA	640 × 480	4 : 3	60
SVGA	800 × 600	4 : 3	60
XGA	1024 × 768	4 : 3	60
HD	1280 × 720	16 : 9	60
WXGA	1280 × 768	15 : 9	60
	1280 × 800	16 : 10	60
	1366 × 768 *1	16 : 9	60
Quad-VGA	1280 × 960	4 : 3	60
SXGA	1280 × 1024	5 : 4	60
SXGA+	1400 × 1050	4 : 3	60
WXGA+	1440 × 900	16 : 10	60
WXGA++	1600 × 900	16 : 9	60
WSXGA+	1680 × 1050	16 : 10	60
UXGA	1600 × 1200 *2	4 : 3	60
Full HD	1920 × 1080 *2	16 : 9	60
WUXGA	1920 × 1200 *2	16 : 10	60 (mascheramento ridotto)
2 K	2048 × 1080	17 : 9	60
WQHD	2560 × 1440	16 : 9	60
iMac 27"			
WQXGA	2560 × 1600	16 : 10	60 (mascheramento ridotto)
4K	3840 × 2160	16 : 9	23,98/24/25/29,97/30
	4096 × 2160	17 : 9	24
HDTV (1080p)	1920 × 1080	16 : 9	50/60
HDTV (1080i)	1920 × 1080	16 : 9	50/60
HDTV (720p)	1280 × 720	16 : 9	50/60
SDTV (480i/p)	720/1440 × 480	4:3/16:9	60
SDTV (576i/p)	720/1440 × 576	4:3/16:9	50

DisplayPort 3D

Risoluzione segnale (punti)	Frequenza d'aggiornamento (Hz)	Rapporto aspetto	Formato 3D
1920 × 1080p	23,98/24	16 : 9	Fianco a fianco
	25		Alto e basso
			Fianco a fianco
	50		Alto e basso
Fianco a fianco			
59,94/60	50		Alto e basso
			Fianco a fianco
	59,94/60		Alto e basso
		Fianco a fianco	
1920 × 1080i	50	Fianco a fianco	
		Alto e basso	
	59,94/60	Fianco a fianco	
		Alto e basso	
1280 × 720p	50	Fianco a fianco	
		Alto e basso	
	59,94/60	Sequenza di inquadratura	
		Fianco a fianco	
		Alto e basso	

*1 Il proiettore potrebbe non riuscire a visualizzare correttamente questi segnali quando è selezionato [AUTO] per [RAPPORTO ASPETTO] nel menu a schermo.

L'impostazione predefinita di fabbrica è [AUTO] per [RAPPORTO ASPETTO]. Per visualizzare questi segnali, selezionare [16:9] per [RAPPORTO ASPETTO].

*2 Risoluzione originale

*3 Il proiettore potrebbe non riuscire a visualizzare correttamente questi segnali quando è selezionato [AUTO] per [RAPPORTO ASPETTO] nel menu a schermo.

L'impostazione predefinita di fabbrica è [AUTO] per [RAPPORTO ASPETTO]. Per visualizzare questi segnali, selezionare [4:3] per [RAPPORTO ASPETTO].

- I segnali che eccedono la risoluzione del proiettore sono gestiti con Advanced AccuBlend.
- Con Advanced AccuBlend, la dimensione dei caratteri e le righe potrebbero essere non uniformi e i colori potrebbero essere sfocati.
- Al momento della spedizione, il proiettore è impostato per segnali con risoluzioni e frequenze di visualizzazione standard, ma possono essere necessarie regolazioni a seconda del tipo di computer.

4 Specifiche tecniche

Nome modello		PX803UL-WH/PX803UL-BK
Metodo		Chip DLP® singolo
Specifiche tecniche delle parti principali		
Pannello DMD	Dimensione	0,67" (rapporto aspetto: 16:10)
	Pixel ^(*)	2.304.000 (1920 punti x 1200 linee)
	Obiettivi di proiezione	Fare riferimento alle specifiche tecniche dell'obiettivo opzionale (→ pagina 182)
	Fonte di luce	Diodo laser
	Dispositivo ottico	Isolamento ottico mediante specchio diecrico combinato con prisma diecrico
Uscita luce ^(*) ⁽³⁾		8.000 lm
Rapporto contrasto ⁽²⁾ (tutto bianco/tutto nero)		10.000:1 con contrasto dinamico
Dimensioni schermo (distanza di proiezione)		Fare riferimento alle specifiche tecniche dell'obiettivo opzionale (→ pagina 182)
Riproducibilità colore		Elaborazione colore 10 bit (circa 1,07 miliardi di colori)
Frequenza di scansione	Orizzontale	Analogico: 15 kHz, da 24 a 100 kHz (24 kHz o superiore per ingressi RGB), conforme agli standard VESA Digitale: 15 kHz, da 24 a 153 kHz, conforme agli standard VESA
	Verticale	Analogico: 48 Hz, da 50 a 85 Hz, 100, 120 Hz conforme agli standard VESA Digitale: 24, 25, 30, 48 Hz, da 50 a 85 Hz, 100, 120 Hz conforme agli standard VESA
Funzioni principali di regolazione		Zoom motorizzato, messa a fuoco motorizzata, spostamento obiettivo motorizzato, commutazione segnale ingresso (HDMI/DisplayPort/BNC/BNC(V.COM)/BNC(Y/C)/COMPUTER/HDBaseT/SLOT), regolazione automatica immagine, ingrandimento immagine, tacitazione (video), accensione/pausa, visualizzazione/selezione a schermo, ecc.
Max. risoluzione display (orizzontale x verticale)		Analogico: 1920 x 1200 (gestito con Advanced AccuBlend) Digitale: 4096 x 2160 (gestito con Advanced AccuBlend)
Segnali ingresso		
R,G,B,H,V	RGB: 0,7Vp-p/75Ω Y: 1,0Vp-p/75Ω (con sincronizzazione a polarità negativa) Cb, Cr (Pb, Pr): 0,7 Vp-p/75Ω H/V Sync: 4,0Vp-p/TTL Sync composita: 4,0Vp-p/TTL Sync su verde: 1,0Vp-p/75Ω (con sincronizzazione)	
	Video composito 1,0Vp-p/75Ω	
	S-Video Y: 1,0Vp-p/75Ω C: 286 Vp-p/75Ω	
	Component Y: 1,0Vp-p/75Ω (con sincronizzazione) Cb, Cr (Pb, Pr): 0,7 Vp-p/75Ω DTV: 480i, 480p, 720p, 1080i, 1080p (60 Hz) 576i, 576p, 720p, 1080i, 1080p (50 Hz) DVD: segnale progressivo (50/60 Hz)	
Terminali ingresso/uscita		
Computer/Component	Ingresso video	Mini D-Sub 15-pin x 1, terminale BNC x 5
HDMI	Ingresso video	Terminale HDMI® tipo A x 1 Deep Color (profondità colore): compatibile 8-/10-/12-bit Colorimetria: compatibile RGB, YcbCr444 e YcbCr422 Compatibile LipSync, compatibile HDCP ^(*) , supporta 4K e 3D
	Uscita video	Ripetitore
	Ingresso audio	HDMI: frequenza di campionamento– 32/44,1/48 kHz, bit campionamento – 16/20/24 bit
HDBaseT	Ingresso video	Deep Color (profondità colore): Supporto 8/10/12 bit Colorimetria: supporto RGB, YCbCr444 e YCbCr422 Supporto LipSync, HDCP ^(*) , 4 K, 3D
	Ingresso audio	Frequenza di campionamento: 32/44,1/48 kHz Bit di campionamento: 16/20/24 bit
DisplayPort	Ingresso video	DisplayPort x 1 Velocità di trasmissione dati: 2,7 Gbps/1,62 Gbps N. corsie: 1 corsia/2 corsie/4 corsie Profondità colore: 6-bit, 8-bit, 10-bit Colorimetria: compatibile RGB, YcbCr444 e YcbCr422 Compatibile HDCP ^(*)
	Ingresso audio	DisplayPort: frequenza di campionamento – 32/44,1/48 kHz, bit campionamento – 16/20/24 bit
BNC (V.COM)	Ingresso video	BNC x 1

Nome modello			PX803UL-WH/PX803UL-BK
Terminale	BNC (Y/C)	Ingresso video	BNC × 2
	Terminale PC Control		D-Sub 9-pin × 1
	Porta USB		USB tipo A × 1, USB tipo B × 1 (solo per assistenza)
	Porta Ethernet/HDBaseT		RJ-45 × 1, supporta BASE-TX
	Terminale remoto		Stereo mini jack × 1
	Terminale in uscita 3D SYNC		5 V/10 mA, uscita segnale sincronizzato per l'utilizzo del 3D
Ambiente di utilizzo ⁽⁵⁾			Temperatura di funzionamento: da 5 a 40 °C Umidità di esercizio: da 20 a 80% (senza condensa) Temperatura di conservazione: da -10 a 60 °C Umidità di conservazione: da 20 a 80% (senza condensa) Altitudine operativa: da 0 a 3.000 m
Alimentazione			100-240 V CA, 50/60 Hz
Consumo energetico	MODO LUCE	NORMALE	874 W (100-130 V)/850 W (200-240 V)
		ECO1	695 W (100-130 V)/680 W (200-240 V)
	MODO DI ATTESA DI SA	NORMALE	0,18 W (100-130 V)/0,27 W (200-240 V)
		ATTESA DI RETE	4,3 W (100-130 V)/4,4 W (200-240 V)
Corrente di ingresso nominale			9,6 A-4,0 A
Dimensioni esterne			19,7" (larghezza) × 8,3" (altezza) × 22,7" (profondità)/500 (larghezza) × 211 (altezza) × 577 (profondità) mm (escluse le parti sporgenti) 19,7" (larghezza) × 8,5" (altezza) × 23,0" (profondità)/500 (larghezza) × 216 (altezza) × 583 (profondità) mm (incluse le parti sporgenti)
Peso			28 kg (obiettivo escluso)

*1 I pixel effettivi sono più del 99,99%.

*2 Questo è il valore di uscita luce risultante dall'impostazione di [MODO LUCE] su [NORMALE] e dall'impostazione di [PRESELEZIONARE] su [ALTA LUMIN.] mentre si utilizza l'obiettivo NP18ZL (venduto separatamente).

Il valore di uscita luce è inferiore quando si imposta il [MODO LUCE] su [ECO1] o [ECO2]. ([ECO1]: 80% circa, [ECO2]: 50% circa). Se viene impostato un qualsiasi altro modo come modo [PRESELEZIONARE], il valore di uscita luce potrebbe diminuire leggermente.

*3 Conformità a ISO21118-2012

*4 HDMI® (Deep Color, Lip Sync) con HDCP

Che cos'è la tecnologia HDCP/HDCP?

HDCP è l'acronimo di High-bandwidth Digital Content Protection. High bandwidth Digital Content Protection (HDCP) è un sistema che consente di evitare la copia illegale di dati video inviati tramite un'interfaccia multimediale ad alta definizione (HDMI).

Se non si riesce a visualizzare il materiale tramite l'ingresso HDMI, ciò non significa necessariamente che il proiettore non funzioni correttamente. Con l'implementazione del protocollo HDCP, può succedere che certi contenuti siano protetti con HDCP e non vengano visualizzati a causa della decisione/intenzione della comunità HDCP (Digital Content Protection, LLC).

Video: Deep Color; 8/10/12-bit, LipSync

Audio: LPCM; fino a 2 canali, frequenza di campionamento 32/44,1/48 kHz, bit campionamento; 16/20/24-bit

*5 A seconda dell'altitudine e della temperatura, il proiettore entra in "MODO ECO forzato".

• Queste specifiche tecniche e il design del prodotto sono soggetti a modifiche senza preavviso.

Per ulteriori informazioni, visitate i siti:

USA: <http://www.necdisplay.com/>

Europa: <http://www.nec-display-solutions.com/>

Globale: <http://www.nec-display.com/global/index.html>

Per informazioni riguardo gli accessori opzionali, visitate il nostro sito web o consultate la nostra brochure.

Obiettivo opzionale (venduto separatamente)

NP16FL	Messa a fuoco motorizzata
	Rapporto di proiezione 0,76:1, F1,85, f = 11,6 mm
	Dimensione immagine (diagonale): 1,27–7,62 m
	Distanza di proiezione (min. – max.): 0,81–5,08 m
NP17ZL	Zoom e messa a fuoco motorizzati
	Rapporto di proiezione 1,25–1,79:1, F1,85–2,5, f = 18,7–26,5 mm
	Dimensione immagine (diagonale): 1,27–7,62 m
	Distanza di proiezione (min. – max.): 1,33–11,74 m
NP18ZL	Zoom e messa a fuoco motorizzati
	Rapporto di proiezione 1,73–2,27:1, F1,64–1,86, f = 25,7–33,7 mm
	Dimensione immagine (diagonale): 1,27–7,62 m
	Distanza di proiezione (min. – max.): 1,83–14,88 m
NP19ZL	Zoom e messa a fuoco motorizzati
	Rapporto di proiezione 2,22–3,67:1, F1,86–2,48, f = 32,91–54,23 mm
	Dimensione immagine (diagonale): 1,27–7,62 m
	Distanza di proiezione (min. – max.): 2,36–24,13 m
NP20ZL	Zoom e messa a fuoco motorizzati
	Rapporto di proiezione 3,6–5,4:1, F1,85–2,41, f = 52,8–79,1 mm
	Dimensione immagine (diagonale): 1,27–7,62 m
	Distanza di proiezione (min. – max.): 3,80–35,36 m
NP21ZL	Zoom e messa a fuoco motorizzati
	Rapporto di proiezione 5,3–8,3:1, F1,85–2,48, f = 78,5–121,9 mm
	Dimensione immagine (diagonale): 1,27–7,62 m
	Distanza di proiezione (min. – max.): 5,60–54,81 m
NP31ZL	Zoom e messa a fuoco motorizzati
	Rapporto di proiezione 0,75–0,93:1, F1,96–2,3, f = 11,3–14,1 mm
	Dimensione immagine (diagonale): 1,02–12,7 m
	Distanza di proiezione (min. – max.): 0,62–10,41 m
NP39ML	Messa a fuoco motorizzata
	Rapporto di proiezione 0,38:1, F2,0, f = 5,64 mm
	Dimensione immagine (diagonale): 2,54–8,89 m
	Distanza di proiezione (min. – max.): 0,82–2,7 m

Cavo di alimentazione

Se il cavo di alimentazione in dotazione non può essere usato o se nella propria area le condizioni di tensione sono diverse da quelle del cavo di alimentazione in dotazione, utilizzare cavi di alimentazione che sono adatti alle specifiche elettriche, ai tipi di cavi di alimentazione e alle normative del Paese di installazione, come mostrato nella tabella di seguito. Per ulteriori informazioni, rivolgersi al rivenditore.

Specifiche elettriche del cavo di alimentazione

Alimentazione	Specif. elettriche del cavo di alimentazione
CA 100-130 V	125 V 15 A o superiore 250 V 16 A o superiore
CA 200-240 V	250 V 16 A o superiore

Tipo di cavo di alimentazione

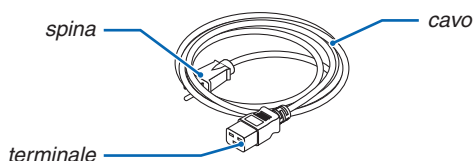

Spina e cavo

La spina deve essere conforme ai requisiti di sicurezza del proprio Paese e al tipo di presa.

Terminale

Le dimensioni del terminale del cavo di alimentazione sono mostrate di seguito

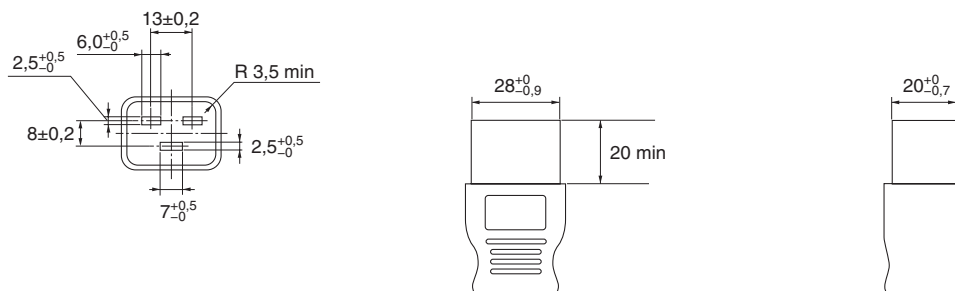

Unità: mm

5 Dimensioni dell'involucro

Unità: mm (pollici)

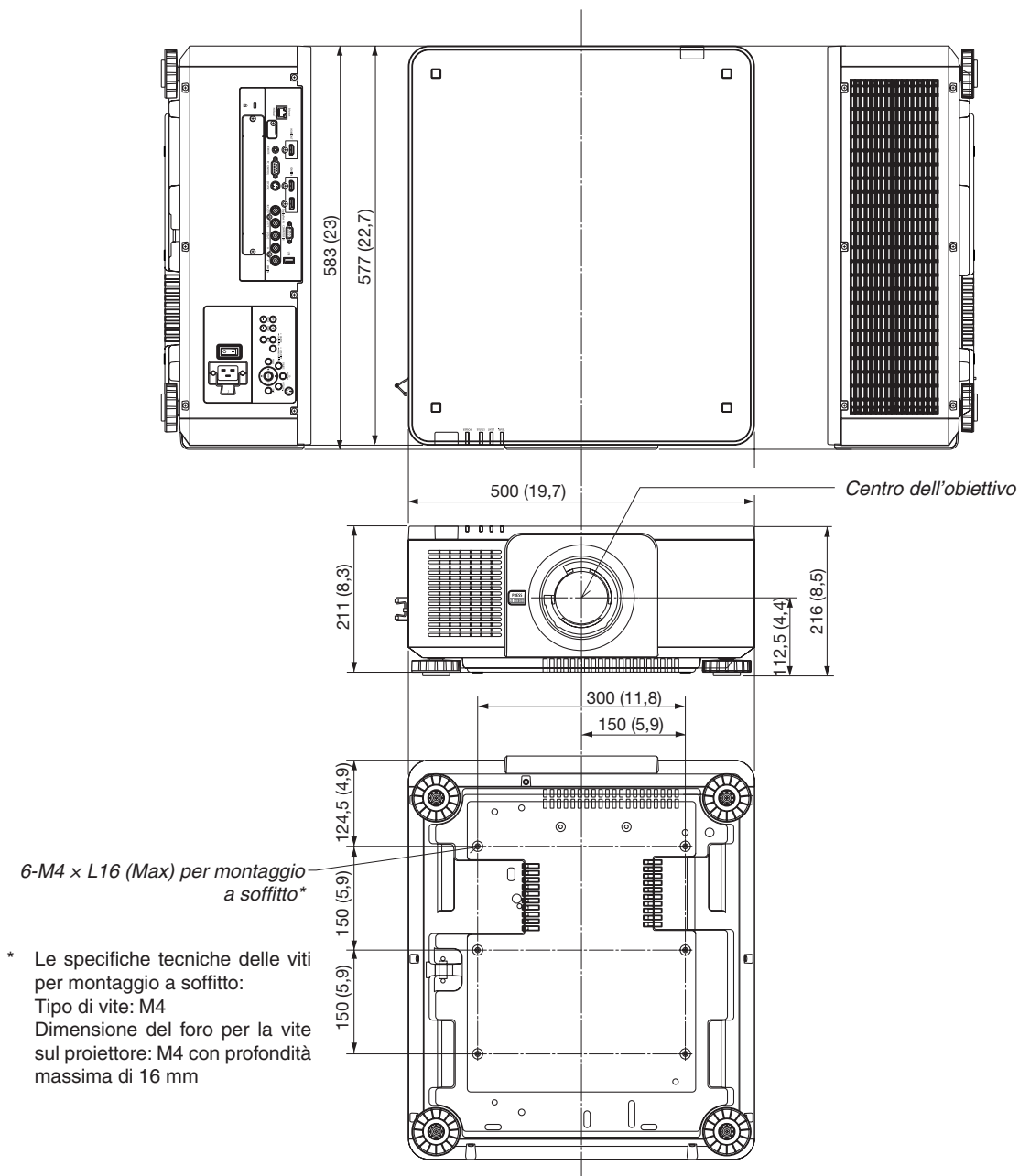

* Le specifiche tecniche delle viti per montaggio a soffitto:
 Tipo di vite: M4
 Dimensione del foro per la vite sul proiettore: M4 con profondità massima di 16 mm

ATTENZIONE:

Non tentare di montare da soli il proiettore su un soffitto.

Il proiettore deve essere installato da tecnici qualificati per assicurarne il corretto funzionamento e ridurre il rischio di lesioni personali.

Inoltre, il soffitto deve essere sufficientemente resistente da sostenere il proiettore, e l'installazione deve essere eseguita in conformità alle norme di costruzione locali. Per ulteriori informazioni, rivolgersi al proprio rivenditore.

⑥ Assegnazioni pin e nomi segnale dei principali terminali

COMPUTER IN/Terminale in entrata component (Mini D-Sub 15 Pin)

Collegamento e livello segnale di ciascun pin

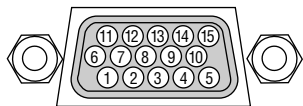

Livello segnale

Segnale video: 0,7Vp-p (analogico)

Segnale di sincronizzazione: livello TTL

N. pin	Segnale RGB (analogico)	Segnale YCbCr
1	Rosso	Cr
2	Verde o Sync su verde	Y
3	Blu	Cb
4	Messa a terra	
5	Messa a terra	
6	Messa a terra rossa	Messa a terra Cr
7	Messa a terra verde	Messa a terra Y
8	Messa a terra blu	Messa a terra Cb
9	Nessun collegamento	
10	Messa a terra del segnale di sincronizzazione	
11	Nessun collegamento	
12	DATA bidirezionali (SDA)	
13	Sincronizzazione orizzontale o sync composta	
14	Sincronizzazione verticale	
15	Data orologio	

Terminale HDMI IN (Tipo A)

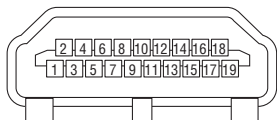

N. pin	Segnale	N. pin	Segnale
1	TMDS Data 2+	11	Schermo orologio TMDS
2	TMDS Data 2 Schermo	12	Orologio TMDS-
3	TMDS Data 2-	13	CEC
4	TMDS Data 1+	14	Disconnessione
5	TMDS Data 1 Schermo	15	SCL
6	TMDS Data 1-	16	SDA
7	TMDS Data 0+	17	Messa a terra DDC/CEC
8	TMDS Data 0 Schermo	18	Alimentazione +5 V
9	TMDS Data 0-	19	Rilevamento hot plug
10	Orologio TMDS +		

Terminale DisplayPort IN

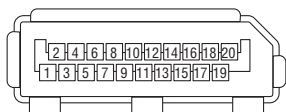

N. pin	Segnale	N. pin	Segnale
1	Corsia di collegamento principale 3-	11	Messa a terra 0
2	Messa a terra 3	12	Corsia di collegamento principale 0+
3	Corsia di collegamento principale 3+	13	Configurazione 1
4	Corsia di collegamento principale 2-	14	Configurazione 2
5	Messa a terra 2	15	Canale supplementare +
6	Corsia di collegamento principale 2+	16	Messa a terra 4
7	Corsia di collegamento principale 1-	17	Canale supplementare -
8	Messa a terra 1	18	Rilevamento hot plug
9	Corsia di collegamento principale 1+	19	Ritorno
10	Corsia di collegamento principale 0-	20	Alimentazione +3,3 V

Ethernet/HDBaseT Port (RJ-45)

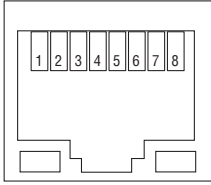

N. pin	Segnale
1	TxD+/HDBT0+
2	TxD-/HDBT0-
3	RxD+/HDBT1+
4	Disconnessione/HDBT2+
5	Disconnessione/HDBT2-
6	RxD-/HDBT1-
7	Disconnessione/HDBT3+
8	Disconnessione/HDBT3-

Porta USB (Tipo A)

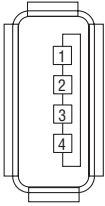

N. pin	Segnale
1	V _{BUS}
2	D-
3	D+
4	Messa a terra

Porta PC CONTROL (D-Sub 9 Pin)

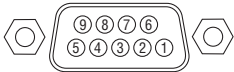

Protocollo comunicazioni

N. pin	Segnale
1	Non utilizzato
2	RxD dati di ricezione
3	TxD dati di trasmissione
4	Non utilizzato
5	Messa a terra
6	Non utilizzato
7	RTS richiesta di trasmissione
8	CTS trasmissione ammessa
9	Non utilizzato

7 Risoluzione dei problemi

Questa sezione aiuta a risolvere eventuali problemi che sorgono durante l'impostazione o l'utilizzo del proiettore.

Messaggi dell'indicatore

Indicatore POWER

Display indicatore		Stato del proiettore	Procedura
Spento		L'alimentazione è spenta.	–
Lampeggiante	Blu (lampeggi brevi)	Preparazione all'accensione	Attendere qualche secondo.
	Blu (lampeggi lunghi)	Auto spegnimento (attivato) Timer programma (auto spegnimento attivato)	–
	Arancione (lampeggi brevi)	Raffreddamento del proiettore	Attendere qualche secondo.
	Arancione (lampeggi lunghi)	Timer programma (attivato a tempo)	–
Acceso	BLU	Accensione	–
	Rosso	Modo di attesa (NORMALE)	–
	Arancione	Modo di attesa (ATTESA DI RETE)	–

Indicatore STATUS

Display indicatore		Stato del proiettore	Procedura
Spento		Nessun problema, o MODO DI ATTESA - "ATTESA DI RETE"	–
Lampeggiante	Rosso (una volta per ciclo)	L'obiettivo non è montato.	Controllare le condizioni di fissaggio dell'obiettivo.
	Rosso (quattro volte per ciclo)	Problema della ventola	La ventola di raffreddamento non gira. Contattare un centro di assistenza clienti dei proiettori NEC per le riparazioni.
	Arancione	Conflitto di rete	Non è possibile collegare la LAN integrata del proiettore e la LAN senza fili contemporaneamente alla stessa rete. Per collegare la LAN integrata del proiettore e una LAN senza fili allo stesso tempo, collegarle a reti diverse.
Acceso	Verde	MODO DI ATTESA in modo sospensione*	–
	Arancione	Il tasto è stato premuto mentre il proiettore era in modo blocco chiave	Le chiavi del proiettore sono bloccate. L'impostazione deve essere annullata per usare il proiettore. (→ pagina 124)
		Il numero ID del proiettore e il numero ID del telecomando non corrispondono	Controllare gli ID di controllo. (→ pagina 125)

* Modo sospensione si riferisce al modo in cui le restrizioni funzionali dovute all'impostazione del modo di attesa vengono rimosse.

Indicatore LIGHT

Display indicatore		Stato del proiettore	Procedura
Spento		La luce modulo è spenta.	–
Lampeggiante	Rosso (sei volte per ciclo)	La fonte di luce non è accesa.	Attendere per più di 1 minuto e riprovare ad accendere il proiettore. Se il problema persiste, contattare un centro di assistenza clienti dei proiettori NEC.
Acceso	Verde	Modulo luce acceso	–

Indicatore TEMP.

Display indicatore		Stato del proiettore	Procedura
Spento		Nessun problema	
Lampeggiante	Rosso (cicli di 2)	Problema di temperatura	Il protettore di temperatura è stato attivato. Se la temperatura ambiente è alta, spostare il proiettore in un luogo fresco. Se il problema persiste, contattare un centro di assistenza clienti dei proiettori NEC.
Acceso	Arancione	Alta temperatura circostante (MODO ECOLOGICO forzato)	La temperatura circostante è alta. Abbassare la temperatura ambiente.

Se il protettore della temperatura è attivato

Se la temperatura interna del proiettore sale in modo anomalo, il modulo luce si spegne e l'indicatore di temperatura lampeggia (ripetutamente a cicli di 2).

Può succedere che il protettore di temperatura del proiettore sia attivato simultaneamente e il proiettore si spenga.

In tal caso, procedere come segue:

- Scollegare il cavo di alimentazione dalla presa di alimentazione.
- Se si usa in un luogo dove la temperatura circostante è alta, spostare il proiettore in un luogo diverso, più fresco.
- Se c'è polvere nelle fessure di ventilazione, rimuoverla. (→ pagina 159)
- Attendere per circa 1 ora che la temperatura interna del proiettore cali.

Problemi comuni e soluzioni

(→ Indicatore “POWER/STATUS/LIGHT/TEMP.” a pagina 186, 187.)

Problema	Controllare queste voci
Non si accende né si spegne	<ul style="list-style-type: none"> Controllare che il cavo di alimentazione sia collegato e che il tasto di alimentazione sull'involucro del proiettore o sul telecomando sia acceso. (→ pagina 14, 15) Verificare che il proiettore non sia surriscaldato. Se la ventilazione intorno al proiettore non è sufficiente oppure la stanza in cui si esegue la presentazione è particolarmente calda, spostare il proiettore in un luogo più fresco. Il modulo luce potrebbe non illuminarsi. Attendere almeno un minuto, quindi riaccendere l'alimentazione. Nel caso in cui risulti difficile pensare che il problema non sia causato dalle suddette condizioni, scollegare il cavo di alimentazione dalla presa di corrente. Quindi attendere almeno 5 minuti prima di ricollegarlo. (→ pagina 34)
Si spegne	<ul style="list-style-type: none"> Assicurarsi che [AUTO SPEGNIMENTO], [SPEGNIM. AUTOM. ATT.] o [TIMER PROGRAMMA] siano disattivati. (→ pagina 120, 135)
Nessuna immagine	<ul style="list-style-type: none"> Controllare che sia selezionato l'ingresso appropriato. (→ pagina 20) Se non c'è ancora alcuna immagine, premere nuovamente il tasto SOURCE o uno dei tasti fonte. Assicurarsi che i cavi siano collegati correttamente. Utilizzare i menu per regolare la luminosità e il contrasto. (→ pagina 93) Controllare che i tasti SHUTTER (otturatore obiettivo) o AV MUTE (immagine spenta) non siano premuti. Controllare che [ALIMENT. OTTURATORE] nel menu a schermo non sia impostato su [CHIUSO]. Ripristinare le impostazioni o le regolazioni ai livelli predefiniti di fabbrica utilizzando la funzione [AZZERA] nel menu. (→ pagina 136) Immettere la propria parola chiave registrata se la funzione Sicurezza è abilitata. (→ pagina 45) Se il segnale HDMI IN o il segnale DisplayPort non possono essere visualizzati, provare una delle procedure seguenti. <ul style="list-style-type: none"> Reinstallare il driver per la scheda grafica integrata nel computer, oppure utilizzare il driver aggiornato. Per reinstallare o aggiornare il driver, fare riferimento alla guida utente del computer o della scheda grafica, oppure contattare il centro di assistenza del produttore del computer. Installare il driver o il sistema operativo aggiornati sotto la vostra responsabilità. Non saremo responsabili di eventuali problemi ed errori causati da questa installazione. I segnali potrebbero non essere supportati a seconda del dispositivo di trasmissione HDBaseT. Allo stesso modo, IR e RS232C non possono essere utilizzati in determinati casi. Assicurarsi di collegare il proiettore e il computer portatile mentre il proiettore si trova nel modo di attesa e prima di accendere il computer portatile. Nella maggior parte dei casi, il segnale d'uscita proveniente dal computer portatile non si accende se non è collegato al proiettore prima dell'accensione dell'alimentazione. <ul style="list-style-type: none"> * Se lo schermo dovesse diventare bianco durante l'uso del telecomando, ciò potrebbe essere dovuto alla funzione salvaschermo del computer o al software di gestione dell'alimentazione. Fare riferimento anche alla pagina 190.
L'immagine diventa improvvisamente scura	<ul style="list-style-type: none"> Controllare se il proiettore è in modo ECOLOGICO forzato a causa di una temperatura ambiente troppo elevata.
Il tono o la tonalità del colore sono insoliti	<ul style="list-style-type: none"> Verificare che sia stato selezionato un colore appropriato in [COLORE PARETE]. In tal caso, selezionare un'opzione appropriata. (→ pagina 115) Regolare [TONALITÀ] in [REGOLAZIONE IMMAGINE]. (→ pagina 93)
L'immagine non è allineata rispetto allo schermo	<ul style="list-style-type: none"> Cambiare la posizione del proiettore per migliorare il suo angolo rispetto allo schermo. (→ pagina 22) Utilizzare la funzione correzione trapezio per correggere la distorsione trapezoidale. (→ pagina 42)
L'immagine è sfocata	<ul style="list-style-type: none"> Regolare la messa a fuoco. (→ pagina 26) Cambiare la posizione del proiettore per migliorare il suo angolo rispetto allo schermo. (→ pagina 22) Assicurarsi che la distanza fra il proiettore e lo schermo sia compresa nel campo di regolazione dell'obiettivo. (→ pagina 171) L'obiettivo è stato spostato tanto da superare il campo garantito? (→ pagina 174) Si può formare della condensa sull'obiettivo se il proiettore, freddo, viene portato in un luogo riscaldato e poi acceso. In tal caso, lasciare riposare il proiettore fino a che non vi è più condensa sull'obiettivo.
L'immagine scorre verticalmente, orizzontalmente o in entrambe le direzioni	<ul style="list-style-type: none"> Verificare la risoluzione e la frequenza del computer. Assicurarsi che la risoluzione che si cerca di visualizzare sia supportata dal proiettore. (→ pagina 177) Regolare manualmente l'immagine del computer con Orizzontale/Verticale in [OPZIONI IMMAGINE]. (→ pagina 94)

Problema	Controllare queste voci
Il telecomando non funziona	<ul style="list-style-type: none">• Installare nuove batterie. (→ pagina 11)• Assicurarsi che non vi siano degli ostacoli tra voi e il proiettore.• Porsi entro 7 m dal proiettore. (→ pagina 12)
L'indicatore è illuminato o lampeggia	<ul style="list-style-type: none">• Vedere l'indicatore POWER/STATUS/LIGHT/TEMP . (→ pagina 186, 187)
Colori trasversali nel modo RGB	<ul style="list-style-type: none">• Premere il tasto AUTO ADJ. sull'involucro del proiettore o sul telecomando. (→ pagina 33)• Regolare l'immagine del computer manualmente tramite [OROLOGIO]/[FASE] in [OPZIONI IMMAGINE] nel menu. (→ pagina 94)

Per ulteriori informazioni, rivolgersi al rivenditore.

Se non è presente alcuna immagine o se l'immagine non è visualizzata correttamente.

- Accensione processo per il proiettore e il PC.

Assicurarsi di collegare il proiettore e il computer portatile mentre il proiettore si trova nel modo di attesa e prima di accendere il computer portatile.

Nella maggior parte dei casi, il segnale d'uscita proveniente dal computer portatile non si accende se non è collegato al proiettore prima dell'accensione dell'alimentazione.

NOTA: è possibile controllare la frequenza orizzontale del segnale corrente nel menu del proiettore alla voce Informazioni. Se appare "0 kHz", significa che non vi sono segnali emessi dal computer. (→ pagina 137 o andare al passaggio successivo)

- Abilitazione del display esterno del computer.

La visualizzazione di un'immagine sullo schermo del computer portatile non significa necessariamente che viene emesso un segnale al proiettore. Quando si utilizza un computer portatile compatibile, una combinazione di tasti funzione consente di attivare/disattivare il display esterno. In genere, la combinazione del tasto "Fn" insieme a uno dei 12 tasti funzione consente di attivare/disattivare il display esterno. Ad esempio, i computer portatili NEC utilizzano la combinazione di tasti Fn + F3, mentre i portatili Dell utilizzano Fn + F8 per attivare/disattivare le selezioni del display esterno.

- Segnale non standard emesso dal computer

Se il segnale emesso dal computer portatile non è conforme agli standard industriali, l'immagine proiettata potrebbe non essere visualizzata correttamente. In tal caso, disattivare lo schermo LCD del computer portatile quando è in uso il display del proiettore. Ciascun computer portatile disattiva/riattiva gli schermi LCD locali in modo diverso come descritto al passaggio precedente. Per ulteriori informazioni, fare riferimento alla documentazione del computer in uso.

- L'immagine è visualizzata in modo errato quando si utilizza un Mac

Quando si utilizza un Mac con il proiettore, impostare l'interruttore DIP dell'adattatore Mac (non in dotazione con il proiettore) in base alla risoluzione. Al termine dell'impostazione, riavviare il Mac per rendere attive le modifiche. Per i modi di visualizzazione delle impostazioni diversi da quelli supportati dal proprio Mac e dal proiettore, cambiando l'interruttore DIP sull'adattatore Mac l'immagine potrebbe ripetersi o non essere visualizzata. In tal caso, impostare l'interruttore DIP sul modo fisso a 13", quindi riavviare il proprio Mac. Dopodiché, ripristinare gli interruttori DIP a un modo visualizzabile, quindi riavviare nuovamente il Mac.

NOTA: per un MacBook che non dispone di un terminale mini D-Sub a 15 pin, è necessario un cavo adattatore video prodotto da Apple Computer.

- Mirroring su un MacBook

* Quando si utilizza il proiettore con un MacBook, l'uscita potrebbe non essere impostata su 1024 × 768 a meno che il "mirroring" non sia disattivato sul proprio MacBook. Per ulteriori informazioni sul mirroring, fare riferimento al manuale dell'utente in dotazione con il proprio computer Mac.

- Le cartelle e le icone sono nascoste sullo schermo del Mac

Le cartelle e le icone potrebbero non essere visualizzate sullo schermo. In tal caso, selezionare [Vista] → [Organizza] dal menu Apple e organizzare le icone.

8 Codici PC Control e collegamento del cavo

Codici PC Control

Funzione	Dati codice							
ACCENSIONE	02H	00H	00H	00H	00H	02H		
SPEGNIMENTO	02H	01H	00H	00H	00H	03H		
SELEZIONE INGRESSO HDMI	02H	03H	00H	00H	02H	01H	A1H	A9H
SELEZIONE INGRESSO DisplayPort	02H	03H	00H	00H	02H	01H	A6H	AEH
SELEZIONE INGRESSO BNC	02H	03H	00H	00H	02H	01H	02H	0AH
SELEZIONE INGRESSO BNC(V.COM)	02H	03H	00H	00H	02H	01H	06H	0EH
SELEZIONE INGRESSO BNC(Y/C)	02H	03H	00H	00H	02H	01H	0BH	13H
SELEZIONE INGRESSO COMPUTER	02H	03H	00H	00H	02H	01H	01H	09H
SELEZIONE INGRESSO HDBaseT	02H	03H	00H	00H	02H	01H	20H	28H
SELEZIONE INGRESSO SLOT	02H	03H	00H	00H	02H	01H	ABH	B3H
SILENZIAMENTO IMMAGINE ACCESO	02H	10H	00H	00H	00H	12H		
SILENZIAMENTO IMMAGINE SPENTO	02H	11H	00H	00H	00H	13H		

NOTA: rivolgersi al proprio rivenditore locale per un elenco completo dei codici PC Control, se necessario.

Collegamento del cavo

Protocollo di comunicazione

Velocità in baud38400 bps

Lunghezza dati.....8 bit

ParitàNessuna parità

Bit di stopUn bit

X acceso/spentoNessuno

Procedura di comunicazione.....Duplex completo

NOTA: a seconda dell'apparecchiatura, è consigliabile utilizzare una velocità in baud inferiore per i cavi lunghi.

Terminale PC CONTROL (D-SUB 9P)

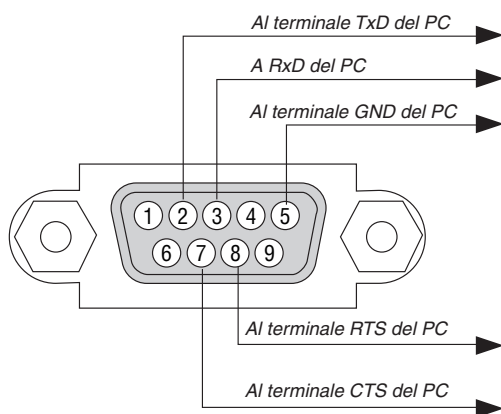

NOTA 1: non sono usati i pin 1, 4, 6 e 9.

NOTA 2: i jumper "Request to Send" (Richiesta trasmissione) e "Clear to Send" (Pronto per la trasmissione) sono collegati insieme alle estremità del cavo per semplificare il collegamento del cavo.

NOTA 3: per i cavi lunghi si consiglia di impostare la velocità di comunicazione su 9600 bps dal menu del proiettore.

9 Elenco di controllo per la risoluzione dei problemi

Prima di rivolgersi al proprio rivenditore o al personale di assistenza, controllare il seguente elenco per accertarsi che siano necessarie riparazioni, facendo anche riferimento alla sezione "Risoluzione dei problemi" nel manuale dell'utente. L'elenco di controllo riportato di seguito contribuisce a risolvere i problemi in modo più efficace.

* Stampare questa pagina e la prossima come riferimento.

Frequenza del problema sempre a volte (Quanto spesso? _____) altro (_____)

Alimentazione

- Nessuna alimentazione (l'indicatore POWER non si illumina in blu). Vedere anche "Indicatore di stato (STATUS)".
 - La spina del cavo di alimentazione è completamente inserita nella presa a muro.
 - Assenza di alimentazione anche quando si tiene premuto il tasto POWER.
 - L'interruttore di alimentazione principale è nella posizione "ACCESO" (I).
- Spegnimento durante il funzionamento.
 - La spina del cavo di alimentazione è completamente inserita nella presa a muro.
 - [SPEGNIM. AUTOM. ATT.] è spento (solo per i modelli con la funzione [SPEGNIM. AUTOM. ATT.]).
 - [AUTO SPEGNIMENTO] è spento (solo per i modelli con la funzione [AUTO SPEGNIMENTO]).

Video e audio

- Nessuna immagine è visualizzata dal PC o dall'apparecchiatura video al proiettore.
 - Ancora nessuna immagine visualizzata anche se si collega prima il proiettore al PC, quindi avviare il PC.
 - Abilitazione dell'uscita del segnale del computer portatile al proiettore.
 - *Una combinazione di tasti funzione abilita/disabilita il display esterno. In genere, la combinazione del tasto "Fn" insieme a uno dei 12 tasti funzione consente di attivare/disattivare il display esterno.*
 - Nessuna immagine (sfondo blu o nero, nessuna visualizzazione).
 - Ancora nessuna immagine visualizzata anche quando si preme il tasto AUTO ADJUST.
 - Ancora nessuna immagine visualizzata anche se si esegue [AZZERA] nel menu del proiettore.
 - La spina dei cavi dei segnali è completamente inserita nel terminale in entrata
 - Sullo schermo viene visualizzato un messaggio. (_____)
 - La fonte collegata al proiettore è attiva e disponibile.
 - Ancora nessuna immagine visualizzata anche se si regola la luminosità e/o il contrasto.
 - La risoluzione della fonte di ingresso e la frequenza sono supportate dal proiettore.
- L'immagine è troppo scura.
 - Rimane invariato anche se si regola la luminosità e/o il contrasto.
- L'immagine è distorta.
 - L'immagine appare trapezoidale (invariata anche dopo avere eseguito la regolazione [TRAPEZIO]).
- Parti dell'immagine vengono perse.
 - Ancora nessuna modifica anche quando si preme il tasto AUTO ADJUST.
 - Ancora nessuna modifica anche se si esegue [AZZERA] nel menu del proiettore.
- L'immagine viene spostata in direzione verticale o orizzontale.
 - Le posizioni orizzontale e verticale sono regolate correttamente sul segnale del computer.
 - La risoluzione della fonte di ingresso e la frequenza sono supportate dal proiettore.
 - Alcuni pixel vengono persi.
- L'immagine sfarfalla.
 - Ancora nessuna modifica anche quando si preme il tasto AUTO ADJUST.
 - Ancora nessuna modifica anche se si esegue [AZZERA] nel menu del proiettore.
 - Sfarfallio dell'immagine o deviazione dei colori sul segnale del computer.
 - Ancora nessuna modifica nonostante si commuti il [MODO VENTILATORE] da [ALTO] a [AUTO].
- L'immagine è sfocata o fuori fuoco.
 - Ancora nessuna modifica anche dopo avere controllato la risoluzione del segnale sul PC e averla modificata nella risoluzione originale del proiettore.
 - Ancora nessuna modifica anche dopo aver regolato la messa a fuoco.

Altro

- Il telecomando non funziona.
 - Nessun ostacolo tra il sensore del proiettore e il telecomando.
 - Il proiettore è posizionato vicino a una luce fluorescente che può disturbare i telecomandi a infrarossi.
 - Le batterie sono nuove e non sono invertite nell'installazione.
- I tasti sull'involucro del proiettore non funzionano (solo per i modelli con la funzione [BLOCCO PANN. CONTR.])
 - [BLOCCO PANN. CONTR.] non è acceso oppure è disabilitato nel menu.
 - Ancora nessuna modifica anche quando si tiene premuto il tasto SOURCE per un minimo di 10 secondi.

Descrivere il problema in dettaglio nello spazio sottostante.

Informazioni sull'applicazione e l'ambiente in cui è utilizzato il proiettore

Proiettore

Numero modello:

N. di serie:

Data d'acquisto:

Tempo di funzionamento del modulo luce (ore):

Modo Ecologico: SPENTO ACCESO

Informazioni sul segnale di ingresso:

Frequenza sincronizzazione orizzontale [] kHz

Frequenza sincronizzazione verticale [] Hz

Polarità sincronizzazione H (+) (-)

V (+) (-)

Tipo sincronizzazione Separata Composita

Sync su verde

Indicatore STATUS:

Luce fissa Arancione Verde

Luce lampeggiante [] cicli

Numero modello telecomando:

Ambiente di installazione

Dimensioni schermo: pollici

Tipo schermo: Bianco matte Beads Polarizzazione
 Angolo ampio Alto contrasto

Distanza di proiezione: piedi/pollici/m

Posizionamento: Installazione a soffitto Scrivania

Collegamento presa di alimentazione:

Collegato direttamente alla presa a muro

Collegato alla prolunga del cavo di alimentazione o altro
(numero di apparecchiature collegate _____)

Collegato alla bobina del cavo di alimentazione o altro
(numero di apparecchiature collegate _____)

Computer

Produttore:

Numero modello:

PC portatile /Scrivania

Risoluzione originale:

Frequenza di aggiornamento:

Adattatore video:

Altro:

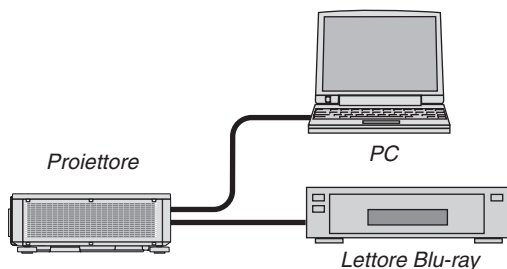

Cavo segnale

Cavo standard NEC o di altro produttore?

Numero modello: Lunghezza: pollici/m

Amplificatore distribuzione

Numero modello:

Commutatore

Numero modello:

Adattatore

Numero modello:

Apparecchiatura video

Videoregistratore, lettore Blu-ray, videocamera, videogioco o altro

Produttore:

Numero modello:

NEC