

*Projektor*

# ***PX803UL-WH/PX803UL-BK***

---

*Bruksanvisning*

- Apple, Mac, Mac OS och MacBook är varumärken som tillhör Apple Inc. och är registrerade i USA och andra länder.
- Microsoft, Windows, Windows Vista, Internet Explorer, .NET Framework och PowerPoint är antingen ett registrerat varumärke eller varumärke för Microsoft Corporation i USA och/eller andra länder.
- MicroSaver är ett registrerat varumärke för Kensington Computer Products Group, en avdelning inom ACCO Brands.
- Adobe, Adobe PDF, Adobe Reader och Acrobat är antingen registrerade varumärken eller varumärken tillhörande Adobe Systems Incorporated i USA och/eller andra länder.
- Virtual Remote Tool använder WinI2C/DDC library, © Nicomsoft Ltd.
- HDMI, HDMI-logotypen och High-Definition Multimedia Interface är varumärken eller registrerade varumärken som tillhör HDMI Licensing LLC.



- DisplayPort och DisplayPort Compliance-logotypen är varumärken som tillhör Video Electronics Standards Association.



- HDBaseT™ är ett varumärke som tillhör HDBaseT Alliance.



- DLP och BrilliantColor är varumärken som tillhör Texas Instruments.
- Varumärket PJLink är ett varumärke som tillämpas för varumärkesrättigheter i Japan, USA och andra länder och områden.
- Wi-Fi®, Wi-Fi Alliance® och Wi-Fi Protected Access (WPA, WPA2)® är registrerade varumärken som tillhör Wi-Fi Alliance.
- Blu-ray är ett varumärke som tillhör Blu-ray Disc Association
- CRESTRON och ROOMVIEW är registrerade varumärken som tillhör Crestron Electronics, Inc. i USA och andra länder.
- Ethernet är antingen ett registrerat varumärke eller ett varumärke som tillhör Fuji Xerox Co., Ltd.
- Extron och XTP är registrerade varumärken som tillhör RGB Systems, Inc. i USA.
- Övriga produkter och företagsnamn som nämns i denna bruksanvisning kan vara varumärken eller registrerade varumärken som tillhör respektive ägare.
- TOPPERS Mjukvaro Licens

Den här produkten innehåller mjukvaror som är licensierade under TOPPERS License.

För vidare information angående varje mjukvara, läs "readme.pdf" som finns i "about TOPPERS" foldern i medföljande CD-ROM.

## ANMÄRKNINGAR

- (1) Innehållet i denna bruksanvisning får inte, helt eller delvis, tryckas om utan tillstånd.
- (2) Innehållet i denna bruksanvisning kan ändras utan föregående meddelande.
- (3) Bruksanvisningen har sammanställts med största möjliga noggrannhet; om du dock skulle hitta uppgifter du ifrågasätter, fel eller utelämnanden, kontakta oss.
- (4) Oaktat punkt (3) ikläder sig NEC aldrig ansvar för ersättningsanspråk pga. utebliven vinst eller andra konsekvenser som beror av användning av projektorn.

# Viktig information

## Säkerhetsföreskrifter

### Försiktighetsåtgärder

Läs denna bruksanvisning noggrant innan du börjar använda din NEC-projektor, och förvara den nära till hands för framtida bruk.

#### FÖRSIKTIGT



För att stänga av huvudströmmen, se till att ta bort stickproppen ur eluttaget. Väggtaget ska finnas så nära utrustningen som möjligt, och ska vara lättåtkomligt.

#### FÖRSIKTIGT



RISK FÖR ELEKTRISK STÖT. ÖPPNA INTE KÅPAN.  
DET FINNS HÖGSPÄNNINGSDELAR INUTI.  
ÖVERLÅT ALL SERVICE ÅT KVALIFICERAD SERVICEPERSONAL.



Denna symbol varnar för oisolerad spänning inuti apparaten, som kan vara tillräckligt stark för att ge en elektrisk stöt. Det är därför farligt att röra delar inuti enheten.



Denna symbol uppmärksammar användaren om viktig medföljande information om apparatens bruk och underhåll.

Läs informationen noggrant för att undvika problem.

**WARNING: FÖR ATT FÖRHINDRA BRAND ELLER ELEKTRISK STÖT, FÅR APPARATEN INTE UTSÄTTAS FÖR REGN ELLER FUKT.**

**ANVÄND INTE STICKKONTAKTEN TILL DENNA ENHET TILLSAMMANS MED EN FÖRLÄNGNINGSKABEL ELLER I ETT VÄGGUTTAG OM INTE BÅDA STIFTEN GÅR ATT STICKA I HELT OCH HÅLLET.**

## Kassering av den förbrukade produkten



EU-lagstiftningen i respektive medlemsstat föreskriver att förbrukad elektrisk och elektronisk utrustning märkt med symbolen till vänster måste kasseras separat och inte får slängas tillsammans med vanligt hushållsavfall. Detta inkluderar projektorer och deras elektriska tillbehör. Vid kassering av denna typ av utrustning uppmanas du kontakta lokala myndigheter och/eller affären där produkten har köpts.

Utrustning som inlämnas på särskilda återvinningsstationer tas om hand och återvinns på korrekt sätt. Detta bidrar till att minska resursslöseri och skonar både miljö och människors hälsa mot miljöfarliga ämnen.

Märkningen av elektrisk och elektronisk utrustning gäller endast de stater som är medlemmar i Europeiska unionen idag.



**För EU:** Den överkorsade soptunnan innebär att använda batterier inte ska slängas med vanliga hushålls-sopor! Det finns ett separat insamlingssystem för använda batterier, för att möjliggöra korrekt hantering och återvinning i enlighet med lagstiftningen.

**I enlighet med EU-direktiv 2006/66/EG får batteriet inte kasseras felaktigt. Batteriet ska avskiljas och lämnas för separat insamling.**

**Viktiga säkerhetsinstruktioner**

Säkerhetsinstruktionerna är till för att projektorn ska få en lång livslängd och för att förhindra brand och elsador. Läs dem noga och följ varningstexterna.

**VARNING**

- När projektorn är skadad kan kylvätska läcka ut ur de inre komponenterna. Om detta skulle ske, ska du omedelbart stänga av strömförsörjningen till projektorn och kontakta din återförsäljare. VIDRÖR INTE och drick inte kylvätskan. Kontakta omedelbart en läkare om kylvätska skulle sväljas eller komma i kontakt med ögonen. Om du skulle råka få kylvätska på huden ska du skölja noga under rinnande vatten.

**! Installation**

- Placera inte projektorn på följande platser:
  - på instabila vagnar, ställ eller bord.
  - nära vatten, badkar eller i fuktiga rum.
  - i direkt solljus, nära element eller värmealstrande apparater.
  - i miljöer med mycket damm, rök eller ånga.
  - på pappersark, tyg, filtar eller mattor.
- Installera och förvara inte projektorn i nedanstående förhållanden. Underlåtenhet att följa detta kan orsaka felfunktion.
  - I starka magnetfält
  - I miljö där frätande gas finns
  - Utomhus
- Om du vill installera projektorn i taket:
  - Försök inte installera projektorn på egen hand.
  - För att försäkra sig om rätt funktion och minska risken för personskador ska projektorn installeras av en kvalificerad tekniker.
  - Taket måste dessutom vara tillräckligt starkt för att kunna hålla projektorn samtidigt som installationen måste uppfylla lokala byggnadsbestämmelser.
  - Kontakta din återförsäljare för närmare anvisningar.

**VARNING**

- Täck inte över objektivet med något annat än projektorns objektivskydd när projektorn är på. Andra föremål kan överhettas och möjligen orsaka brand eller skador till följd av den värme som ljusstrålen genererar.
- Placera inte några föremål som lätt kan påverkas av värmen framför projektorlinsen. Om du gör detta kan föremålet smälta p.g.a. värmen från det utgående ljuset.



Denna projektor kan installeras i valfri vertikal eller lodrät vinkel inom i ett intervall på 360 °, men de optiska delarnas livslängd förkortas vid följande:

- Om projektorn installeras så att objektivet riktas nedåt.
- Om projektorns luftintag riktas nedåt vid stående position. (→ sida 154)

För stående installation, installera projektorn med ventilationsinloppet längst ner. Följ försiktighetsåtgärderna för stående installation.

\* Ett skräddarsytt ställ måste fästas på projektorn. (→ sida 155)

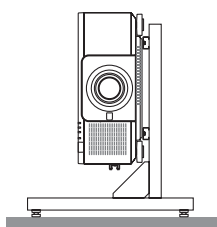

### ⚠ **Försiktighetsmått mot brand och elstötar** ⚠

- Se till att ventilationen är tillräcklig och att ventilationshålen inte är blockerade för att förhindra att värme genereras i projektorn. Lämna tillräckligt med utrymme mellan projektorn och omgivande väggar. (→ sida xi)
- Vidrör inte luftutsläppet på baksidan (sett framifrån) eftersom det kan bli mycket varmt när projektorn är påslagen och direkt efter det att projektorn stängs av. Delar av projektorn kan tillfälligt hettas upp om projektorn stängs av med POWER-knappen eller om strömförsörjningen kopplas ifrån när projektorn används normalt. Var därför försiktig när du tar i projektorn.
- Förhindra att främmande föremål såsom gem och pappersbitar hamnar i projektorn. Försök inte att plocka ut föremål som kommer in i projektorn. Stick inte in metallföremål såsom ståltråd eller en skruvmejsel i projektorn. Om något föremål hamnar i projektorn, koppla omedelbart bort den från elnätet och låt en kvalificerad servicetekniker ta ut föremålet.
- Placera inte föremål på projektorn.
- Vidrör inte nätkontakten vid åskväder. Detta kan orsaka elektriska stötar eller brand.
- Projektorn är avsedd för en strömförsörjning på 100-240 V AC 50/60 Hz. Kontrollera att den strömkälla som används uppfyller dessa specifikationer innan du använder projektorn.
- Titta inte in i linsen när projektorn är på. Det kan orsaka allvarliga ögonskador.
- Titta inte in i ljuskällan med optiska instrument (såsom förstoringsglas och speglar). Det kan påverka synen negativt.
- Se till att inte någon står framför objektivet och får ljusstrålen i ögonen när projektorn slås på.

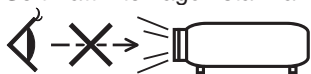

- Håll förstoringsglas och liknande borta från projektorljuset. Det ljus som projiceras från linsen är mycket starkt, varför föremål som reflekterar ljuset kan orsaka oförutsedda händelser såsom brand eller ögonskador.
- Placera inte några föremål som lätt kan påverkas av värmen framför en projektors ventilationsöppning. Det kan leda till att objektet smälter eller att du bränner händerna på värmen som kommer ut från ventilationsutloppet.
- Hantera nätkabeln varsamt. En skadad eller sliten nätkabel kan orsaka elstötar eller brand.
  - Använd aldrig andra kablar än den som medföljde projektorn.
  - Böj inte och dra aldrig i hårt i nätkabeln.
  - Placera aldrig nätkabeln under projektorn eller något annat tungt föremål.
  - Lägg aldrig mjuka material som t. ex. en filt över kabeln.
  - Värm inte upp nätkabeln.
  - Rör inte nätkabeln med våta händer.
- Stäng av projektorn, koppla loss nätkabeln och lämna in projektorn för service hos kvalificerad servicepersonal om något av följande inträffar:
  - Om nätkabeln eller nätkontakten är skadad eller sliten.
  - Om vätska spillts i projektorn eller om denna utsatts för regn eller vatten.
  - Om projektorn inte fungerar normalt trots att du följer anvisningarna i denna bruksanvisning.
  - Om projektorn fallit eller kåpan skadats.
  - Om projektorn uppvisar en klart förändrad prestanda som antyder att den behöver service.
- Dra ut nätkabeln och eventuella andra kablar innan du bär projektorn.
- Stäng av projektorn och dra ut nätkabeln innan du rengör höljet.
- Stäng av projektorn och koppla loss nätkabeln om projektorn inte ska användas under längre tid.
- Vid användning av en LAN-kabel:
  - Anslut av säkerhetsskäl inte till kontakten för koppling till kringutrustning som kan ha för hög spänning.
- Använd inte en trasig projektor. Det kan orsaka elektriska stötar, brand och skada ögonen allvarligt.
- Låt inte barn använda projektorn på egen hand. En vuxen måste vara med och ha barn under uppsikt då de använder projektorn.
- Sluta genast använda projektorn om några skador eller fel på projektorn upptäcks och kontakta återförsäljaren för reparation.
- Demontera, reparera eller upprusta aldrig projektorn själv. Det kan utsätta användaren för fara.
- Ta kontakt med återförsäljaren då projektorn ska kasseras. Ta aldrig isär projektorn innan den kasseras.

### FÖRSIKTIGT

- Vidrör inte objektivet monteringsdel då en objektivförskjutning utförs. Om detta inte följs kan fingrarna klämmas av objektivet som rör sig.
- Använd inte justerfoten för något annat ändamål än den är avsedd för. Projektorn kan ta skada om du lyfter den eller hänger upp den på väggen i foten.
- Skicka aldrig projektorn i den mjuka väskan med paketpost eller lastfrakt. Projektorn kan skadas i den mjuka väskan.
- Välj fläktläget [HÖG] om du använder projektorn flera dagar i följd. (Från menyn, välj [INSTÄLLN] → [ALTERNATIV(1)] → [FLÄKTLÄGE] → [LÄGE] → [HÖG].)
- Ta inte bort strömkabeln från vägguttaget eller projektorn när projektorn är påslagen. Det kan skada projektorns AC IN-kontakt och (eller) strömkabelns stickkontakt.  
För att stänga av strömförsörjningen när projektorn är påslagen, använd projektorns huvudströmbrytare, ett grenuttag utrustat med en kontakt, eller en brytare.
- Då projektorn ska förflyttas ska minst två personer hjälpa till. Om bara en person försöker flytta på projektorn kan det leda till ryggsmärta och andra skador.

### Försiktighetsåtgärder när du hanterar den extra linsen

När du transporterar projektorn med linsen, ta av linsen från projektorn innan du transporterar den. Sätt alltid på dammskyddet på linsen när den inte är monterad på projektorn. Linsen och linsjusteringsmekanismen kan skadas om den inte hanteras på rätt sätt under transporten.

Håll inte i linsen när du bär projektorn.

Om du gör detta kan fokusringen vridas, och du kan råka tappa projektorn.

För montering, ersättning och rengöring av linsen, se till att stänga av projektorn och dra ur strömsladden. Om detta inte följs, kan det orsaka ögonskador, elstötar eller brännskador.

### Försiktighetsåtgärder vid installation eller utbyte av objektivet som säljs separat (OBJEKTIVKALIBRERING)

När du har installerat eller ersatt linsenheten, tryck antingen på SHUTTER/CALIBRATION-knappen på huvudenheten eller på INFO/L-CALIB.-knappen samtidigt som du trycker på CTL-knappen på fjärrkontrollen när du utför [OBJEKTIVKALIBRERING]. (→ sida 18, 118)

Genom att utföra en [OBJEKTIVKALIBRERING] kalibreras zoomens justeringsräckvidd, fokus och förskjutningen i [OBJEKTIVMINNE].

Kontakta återförsäljaren för installation och utbyte av objektivet.

### Försiktighetsmått när du använder fjärrkontrollen

- Handskas försiktigt med fjärrkontrollen.
- Torka genast av fjärrkontrollen om den blir våt.
- Undvik överdriven värme eller fukt.
- Kortslut inte, värm inte upp och plocka inte isär batterierna.
- Kasta inte batterier i en eld.
- Ta ur batterierna om du inte räknar med att använda fjärrkontrollen under en längre tid.
- Se till att batteriernas polaritet (+/-) är rätt uppriktad.
- Blanda inte nya och gamla batterier, eller olika typer av batterier.
- Förbrukade batterier skall kasseras enligt lokala bestämmelser.

### Ljusmodul

1. En ljusmodul som innehåller flera laserdioder används i produkten som ljuskälla.
2. Dessa laserdioder är förseglade i ljusmodulen. Inget underhåll eller service krävs för ljusmodulens funktion.
3. Slut användaren får inte byta ut ljusmodulen.
4. Kontakta en auktoriserad distributör för byte av ljusmodulen och ytterligare information.

### Lasersäkerhetsföreskrifter

- Denna produkt är klassificerad som Klass 1 i IEC60825-1 tredje utgåvan 2014-05.  
Denna produkt är klassificerad som Klass 3R i IEC60825-1 Andra utgåvan 2007-03.  
Den uppfyller också FDA:s prestandastandarder 21 CFR 1040.10 och 1040.11 för laserprodukter, med undantag för avvikelser i enlighet med Laser Notice Nr. 50, daterad 24 juni 2007.  
Följ de lagar och bestämmelser som gäller i ditt land när det gäller installation och hantering av enheten.
- Blå laserdioder: Våglängd 450–460 nm.
- Pulsbredd & repetitions hastighet: 0,74 ms, 240 Hz
- Uteffekt: 240 W
- Denna produkt är utrustad med en lasermodul.  
Användning av andra kontroller eller justeringar av procedurer än de som specificeras häri kan leda till exponering för skadlig radioaktiv strålning.

 <b>OBS</b>
• Ifall andra justeringar eller procedurer utförs än de som anges häri kan det leda till farlig strålning.



 <b>VARNING – KLASS 3R LASERPRODUKT</b>
LASERLJUS – UNDVIK ÖGONKONTAKT

Tillämpligt objektiv: NP16FL/NP17ZL/NP18ZL/NP19ZL/NP20ZL/NP21ZL/NP31ZL

Horisontell vinkel H

Lins	Zoom	
	Tele	Bred
NP16FL	—	32,9
NP17ZL	15,5	21,7
NP18ZL	12,4	16,1
NP19ZL	7,7	12,7
NP20ZL	5,3	7,9
NP21ZL	3,4	5,4
NP31ZL	27,8	33,6

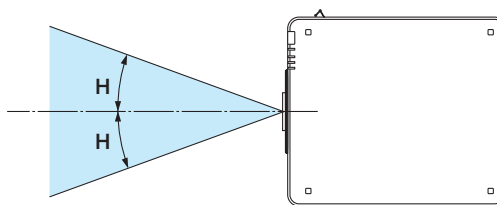

Vertikal vinkel V

Lins	Zoom	
	Tele	Bred
NP16FL	—	22,0
NP17ZL	9,8	14,0
NP18ZL	7,8	10,2
NP19ZL	4,8	8,0
NP20ZL	3,3	5,0
NP21ZL	2,1	3,4
NP31ZL	18,2	22,5

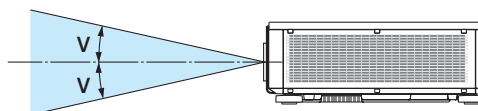

Tillämpligt objektiv: NP39ML

Horisontell vinkel H

Lins	Zoom	
	Tele	Bred
NP39ML	—	52,8

Vertikal vinkel V

Lins	Tele	Zoom	
		Bred	
		V1	V2
NP39ML	—	9,68	21,52

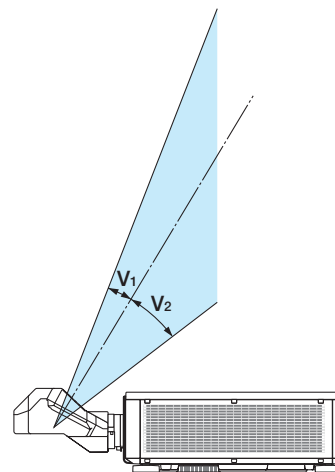
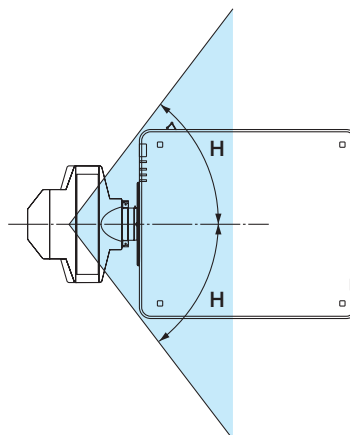



- Varningsetiketten och förklarande etiketter för KLASS 3R LASERPRODUKTER har fästs på nedan angivna placeringar.

### Etikett 1

	<p><b>CAUTION</b>  <b>POSSIBLY HAZARDOUS OPTICAL RADIATION EMITTED FROM THIS PRODUCT.</b>  <b>DO NOT STARE AT OPERATING LAMP.</b>  <b>MAY BE HARMFUL TO THE EYES.</b>  <b>RISK GROUP 2 IEC 62471:2006</b></p>	<p><b>VORSICHT</b>          Dieses Produkt strahlt eventuell gefährliche optische Strahlung aus.          Schauen Sie nicht in die eingeschaltete Lampe.          Dies kann Ihre Augen gefährden.  <b>RISIKOGRUPPE 2 IEC 62471:2006</b></p>	<p><b>MISE EN GARDE</b>          Rayonnement optique éventuellement dangereux émis par ce produit.          Ne regardez pas fixement la lampe de fonctionnement.          Cela peut être dangereux pour les yeux.  <b>GRUPE À RISQUE 2 IEC 62471:2006</b></p>
---	---	---	---

<p><b>ВНИМАНИЕ</b>          Возможно опасное оптическое излучение, излучаемое данным продуктом.          Не смотрите пристально на рабочую лампу.          Это может быть вредным для глаз.  <b>ГРУППА РИСКА 2 IEC 62471:2006</b></p>	<p><b>주의</b>          이 제품에서 인체에 유해한 광학 방사선이 방출될 수 있습니다.          작동 램프를 직접 응시하지 마십시오.          눈에 해로울 수 있습니다.  <b>위험군 2 IEC 62471:2006</b></p>
---	---

### Etikett 2

	<p><b>COMPLIES WITH 21 CFR 1040.10 AND 1040.11 EXCEPT FOR DEVIATIONS PURSUANT TO LASER NOTICE No. 50, DATED JUNE 24, 2007</b></p>
<p><b>LASER RADIATION</b>          AVOID DIRECT EYE EXPOSURE  <b>CLASS 3R LASER PRODUCT</b>          WAVE LENGTH: 450-460 nm          MAX. PULSE ENERGY: 0.376mJ          PULSE DURATION: 0.74 ms          IEC/EN 60825-1:2007  <b>CLASS 1 LASER PRODUCT</b>          IEC/EN 60825-1:2014</p>	<p><b>레이저 방사선</b>          육안으로 쳐다보지 말 것  <b>등급 3R 레이저 제품</b>          파장: 450-460nm          최대 펄스 에너지: 0.376mJ          펄스 지속 시간: 0.74ms          IEC/EN 60825-1:2007  <b>등급 1 레이저 제품</b>          IEC/EN 60825-1:2014</p>
<p><b>LASERSTRAHLUNG</b>          DIREKTE EXPOSITION DER AUGEN VERMEIDEN  <b>LASERPRODUKT DER KLASSE 3R</b>          WELLENLÄNGE: 450-460 nm          MAX. PULSENERGIE: 0,376 mJ          IMPULSDAUER: 0,74 ms          IEC/EN 60825-1:2007  <b>LASERPRODUKT DER KLASSE 1</b>          IEC/EN 60825-1:2014</p>	
<p><b>RAYONNEMENT LASER</b>          ÉVITER D'EXPOSER DIRECTEMENT LES YEUX  <b>PRODUIT LASER DE CLASSE 3R</b>          LONGUEUR D'ONDE : 450-460 nm          ÉNERGIE D'IMPULSION MAX. : 0,376 mJ          DURÉE DE L'IMPULSION : 0,74 ms          IEC/EN 60825-1:2007  <b>PRODUIT LASER DE CLASSE 1</b>          IEC/EN 60825-1:2014</p>	
<p><b>ЛАЗЕРНОЕ ИЗЛУЧЕНИЕ</b>          ИЗБЕГАЙТЕ ПРЯМОГО ВОЗДЕЙСТВИЯ НА ГЛАЗА  <b>ЛАЗЕРНОЕ ИЗДЕЛИЕ 3R КЛАССА ОПАСНОСТИ</b>          ДЛИНА ВОЛНЫ: 450-460 нм          МАКС. ЭНЕРГИЯ ИМПУЛЬСА: 0,376 мДж          ДЛИТЕЛЬНОСТЬ ИМПУЛЬСА: 0,74 мс          IEC/EN 60825-1:2007  <b>ЛАЗЕРНОЕ ИЗДЕЛИЕ 1 КЛАССА ОПАСНОСТИ</b>          IEC/EN 60825-1:2014</p>	

### Etikett 3

<p><b>LASER APERTURE</b>  <b>LASERÖFFNUNG</b>  <b>OUVERTURE LASER</b>  <b>АПЕРТУРА ЛАЗЕРА</b>  <b>레이저 개구부</b></p>
---

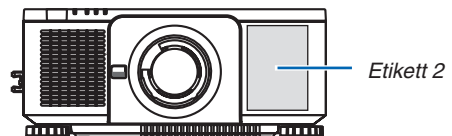
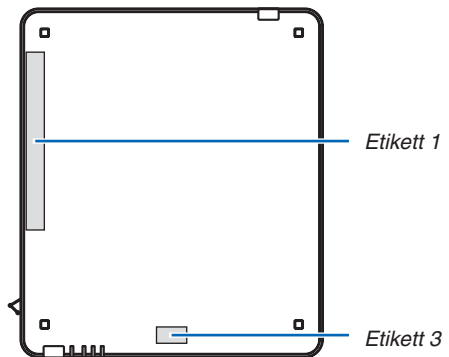

• Tillverkarens ID-etikett

(För PX803UL-WH)

<p><b>NEC MODEL No.NP-PX803UL-WH 100-240V ~ 50/60Hz 9.6-4.0A</b></p>			
<p>THIS DEVICE COMPLIES WITH PART 15 OF THE FCC RULES, OPERATION IS SUBJECT TO THE FOLLOWING TWO CONDITIONS:(1) THIS DEVICE MAY NOT CAUSE HARMFUL INTERFERENCE, AND (2) THIS DEVICE MUST ACCEPT ANY INTERFERENCE RECEIVED, INCLUDING INTERFERENCE THAT MAY CAUSE UNDESIRABLE OPERATION.</p> <p>CAN ICES-3(A)/NMB-3(A)</p> <p>Complies with FDA performance standards for laser products except for deviations pursuant to Laser Notice No.50,dated June 24,2007.</p> <p><b>THIS CABINET IS CONSTRUCTED OF PLASTIC (PC).</b></p> <p>Contact address for EMEA NEC Display Solutions Europe GmbH Landshuter Allee 12-14 80637 Munich, Germany</p>		<p>제품명: 프로젝터 모델명: NP-PX803UL-WH 제조국가: 일본 델타 레디온 디스플레이 시스템 (후방) 리미티드 입력전력: AC100-240V ~, 50/60Hz, 9.6-4.0A 생산일: 일련번호에 표기 인증 서비스 센터 전화 번호: 089-022-1155 (후방 ITX 주식회사) *본 라벨과 전화번호는 국내 규정 내에서 적정한 목적으로만 사용되어야 합니다.</p> <p>Tegangan dan Frekuensi: 100-240V ~ 50/60Hz Produksi China</p>	
<p><b>CAUTION ATTENTION</b></p> <p><b>ВНИМАНИЕ</b></p> <p><b>주의</b></p> <p><b>WARNING</b></p> <p><b>AVERTISSEMENT</b></p> <p><b>ПРЕДУПРЕЖДЕНИЕ</b></p> <p><b>경고</b></p> <p><b>HINWEIS</b></p>		<p>: TO PREVENT ELECTRIC SHOCK, DO NOT OPEN TOP COVER. NO USER-SERVICEABLE PARTS INSIDE.</p> <p>: АТН ДЕ ПРЕВЕНІР УН СНОС ЕЛЕКТРИК НЕ ПАС ЕНЛЕВЕР ЛЕ СОВЕРКЛЕ С'АДРЕССЕР А УН РЕПАРАТЕУР КОМПЕТЕНТ.</p> <p>: ВО ИЗБЕЖАНИЕ УДАРА ЭЛЕКТРИЧЕСКИМ ТОКОМ НЕ ОТКРЫВАЙТЕ ВЕРХНЮЮ КРЫШКУ. ВНУТРИ НЕТ ДЕТАЛЕЙ, ОБСЛУЖИВАЕМЫХ ПОЛЬЗОВАТЕЛЕМ.</p> <p>: 전기충격 방지를 위해 캐비닛을 열지 마십시오. 내부에는 사용자를 위한 서비스가능 부품이 들어있지 않습니다.</p> <p>: TO REDUCE THE RISK OF FIRE OR ELECTRIC SHOCK, DO NOT EXPOSE THIS APPLIANCE TO RAIN OR MOISTURE.</p> <p>: POUR EVITER UN FEU OU UN RISQUE D' ELECTROCUTION NE PAS EXPOSER CET ENSEMBLE A LA PLUIE OU A L'HUMIDITE.</p> <p>: ДЛЯ СНИЖЕНИЯ РИСКА ВОЗГОРАНИЯ ИЛИ УДАРА ЭЛЕКТРИЧЕСКИМ ТОКОМ НЕ ПОДВЕРГАЙТЕ ДАННОЕ ИЗДЕЛИЕ ВОЗДЕЙСТВИЮ ДОЖДЯ ИЛИ ВЛАГИ.</p> <p>: 화재나 전기충격 위험을 줄이려면 비나 습기에 제품을 노출시키지 마십시오.</p> <p>: ZUR TRENNUNG VOM NETZ IST DER NETZSTECKER AUS DER STECKDOSE ZU ZIEHEN!</p>	
<p>NEC Display Solutions, Ltd. 4-28, Mita 1-chome, Minato-ku, Tokyo, Japan</p>		<p>MADE IN CHINA</p>	

(För PX803UL-BK)

<p><b>NEC MODEL No.NP-PX803UL-BK 100-240V ~ 50/60Hz 9.6-4.0A</b></p>			
<p>THIS DEVICE COMPLIES WITH PART 15 OF THE FCC RULES, OPERATION IS SUBJECT TO THE FOLLOWING TWO CONDITIONS:(1) THIS DEVICE MAY NOT CAUSE HARMFUL INTERFERENCE, AND (2) THIS DEVICE MUST ACCEPT ANY INTERFERENCE RECEIVED, INCLUDING INTERFERENCE THAT MAY CAUSE UNDESIRABLE OPERATION.</p> <p>CAN ICES-3(A)/NMB-3(A)</p> <p>Complies with FDA performance standards for laser products except for deviations pursuant to Laser Notice No.50,dated June 24,2007.</p> <p><b>THIS CABINET IS CONSTRUCTED OF PLASTIC (PC).</b></p> <p>Contact address for EMEA NEC Display Solutions Europe GmbH Landshuter Allee 12-14 80637 Munich, Germany</p>		<p>제품명: 프로젝터 모델명: NP-PX803UL-BK 제조국가: 일본 델타 레디온 디스플레이 시스템 (후방) 리미티드 입력전력: AC100-240V ~, 50/60Hz, 9.6-4.0A 생산일: 일련번호에 표기 인증 서비스 센터 전화 번호: 089-022-1155 (후방 ITX 주식회사) *본 라벨과 전화번호는 국내 규정 내에서 적정한 목적으로만 사용되어야 합니다.</p> <p>Tegangan dan Frekuensi: 100-240V ~ 50/60Hz Produksi China</p>	
<p><b>CAUTION ATTENTION</b></p> <p><b>ВНИМАНИЕ</b></p> <p><b>주의</b></p> <p><b>WARNING</b></p> <p><b>AVERTISSEMENT</b></p> <p><b>ПРЕДУПРЕЖДЕНИЕ</b></p> <p><b>경고</b></p> <p><b>HINWEIS</b></p>		<p>: TO PREVENT ELECTRIC SHOCK, DO NOT OPEN TOP COVER. NO USER-SERVICEABLE PARTS INSIDE.</p> <p>: АТН ДЕ ПРЕВЕНІР УН СНОС ЕЛЕКТРИК НЕ ПАС ЕНЛЕВЕР ЛЕ СОВЕРКЛЕ С'АДРЕССЕР А УН РЕПАРАТЕУР КОМПЕТЕНТ.</p> <p>: ВО ИЗБЕЖАНИЕ УДАРА ЭЛЕКТРИЧЕСКИМ ТОКОМ НЕ ОТКРЫВАЙТЕ ВЕРХНЮЮ КРЫШКУ. ВНУТРИ НЕТ ДЕТАЛЕЙ, ОБСЛУЖИВАЕМЫХ ПОЛЬЗОВАТЕЛЕМ.</p> <p>: 전기충격 방지를 위해 캐비닛을 열지 마십시오. 내부에는 사용자를 위한 서비스가능 부품이 들어있지 않습니다.</p> <p>: TO REDUCE THE RISK OF FIRE OR ELECTRIC SHOCK, DO NOT EXPOSE THIS APPLIANCE TO RAIN OR MOISTURE.</p> <p>: POUR EVITER UN FEU OU UN RISQUE D' ELECTROCUTION NE PAS EXPOSER CET ENSEMBLE A LA PLUIE OU A L'HUMIDITE.</p> <p>: ДЛЯ СНИЖЕНИЯ РИСКА ВОЗГОРАНИЯ ИЛИ УДАРА ЭЛЕКТРИЧЕСКИМ ТОКОМ НЕ ПОДВЕРГАЙТЕ ДАННОЕ ИЗДЕЛИЕ ВОЗДЕЙСТВИЮ ДОЖДЯ ИЛИ ВЛАГИ.</p> <p>: 화재나 전기충격 위험을 줄이려면 비나 습기에 제품을 노출시키지 마십시오.</p> <p>: ZUR TRENNUNG VOM NETZ IST DER NETZSTECKER AUS DER STECKDOSE ZU ZIEHEN!</p>	
<p>NEC Display Solutions, Ltd. 4-28, Mita 1-chome, Minato-ku, Tokyo, Japan</p>		<p>MADE IN CHINA</p>	

Placering av tillverkarens ID-etikett

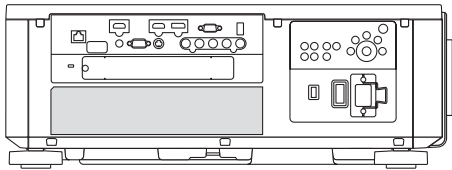

### **Om upphovsrätt för originalprojicerade bilder:**

Observera att användningen av den här projektorn i kommersiellt syfte eller för att få allmänhetens uppmärksamhet på platser såsom kaféer eller hotell, och vid komprimering eller förstoring av bilden med följande funktioner, kan utgöra ett intrång i upphovsrätten, som skyddas enligt lagen om upphovsrätt.

[BILDFÖRHÅLLANDE], [KEYSTONE], Förstoringsfunktion och andra liknande funktioner.

### Hälsodeföreskrifter för användare som tittar på 3D-bilder

Innan du tittar, se till att läsa hälsovarningarna som finns i användarhandboken som följde med dina 3D-glasögon eller 3D-kompatibelt innehåll som Blu-ray-skivor, videospel, datorvideofiler och liknande.

För att undvika negativa symptom, beakta följande:

- Använd inte 3D glasögon för att titta på annat material än 3D-bilder.
- Håll ett avstånd på minst 2 m mellan skärmen och användaren. Att se på 3D-bilder på för nära avstånd kan anstränga ögonen.
- Undvik att titta på 3D-bilder alltför länge. Ta en paus på minst 15 minuter efter varje timmes tittande.
- Om du eller någon i din familj har råkat ut för anfall orsakade av ljuskänslighet, kontakta en läkare innan du tittar på 3D-bilder.
- Sluta titta på 3D-bilder om du drabbas av illamående, yrsel, huvudvärk, överansträngning av ögonen, suddig syn, konvulsioner eller domningar. Om symptomen kvarstår, kontakta läkare.
- Titta på 3D-bilder rakt fram från skärmen. Att titta från en vinkel kan vara tröttande eller överanstränga ögonen.

## Strömhanteringsfunktionen

För att hålla strömförbrukningen låg har strömhanteringsfunktionerna (1) och (2) ställts in vid leverans från fabriken. Visa menyn på skärmen och ändra inställningarna (1) och (2) i enlighet med projektorns avsedda användning.

### 1. **STANDBY-LÄGE (Fabriksinställning: NORMAL)**

- När [NORMAL] har valts för [STANDBY-LÄGE] fungerar inte följande kontakter och funktioner:  
HDMI OUT-kontakten, Ethernet/HDBaseT-porten, USB-porten, LAN-funktionerna, Mail Alert-funktionen  
(→ sida 134)

### 2. **AUTO STRÖM AV (Fabriksinställning: 1 timma)**

- När [1:00] har valts för [AUTO STRÖM AV] kan du aktivera funktionen att projektorn stängs av automatiskt efter 1 timma om ingen signal har tagits emot från någon ingång eller inga åtgärder har utförts.  
(→ sida 135)

**Fritt utrymme för installation av projektorn**

Lämna gott om utrymme runt om projektorn, enligt bilden nedan.

Utblåset med hög temperatur som kommer ur enheten kan sugas in igen.

Undvik att installera projektorn på platser där luftströmmar från värme eller ventilation riktas mot den.

Uppvärmad luft från värmesystemet kan sugas in i projektorns luftintag. Om detta inträffar kan temperaturen inuti projektorn bli för hög, med risk för att överhettningsskyddet automatiskt stänger av strömmen till projektorn.

- När det gäller stående projicering, se "Stående projicering" på sidan [154](#).

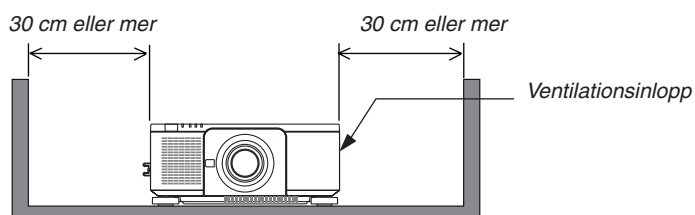
**Exempel 1 – om det finns väggar på båda sidor om projektorn.****OBSERVERA:**

Bilden visar det fria utrymme som krävs framför, bakom och ovanför projektorn.

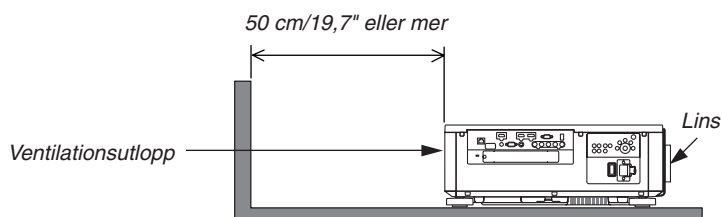
**Exempel 2 – om det finns en vägg bakom projektorn.****OBSERVERA:**

På bilden visas hur mycket fritt utrymme som måste finnas till höger, vänster och ovanför projektorn.

# Innehållsförteckning

---

<b>Viktig information</b> .....	i
<b>1. Inledning</b> .....	1
<b>1</b> Vad finns i förpackningen?.....	1
<b>2</b> Introduktion till projektorn .....	3
Vi gratulerar till ditt köp av projektorn.....	3
Allmänt.....	3
Ljuskälla · Ljusstyrka.....	3
Installation.....	3
Videor.....	4
Nätverk.....	4
Energisparande.....	4
Om denna användarhandbok .....	5
<b>3</b> Namn på projektorns delar .....	6
Framsida/ovansida .....	6
Baksida .....	7
Reglage/indikatorpanel .....	8
Ingångarnas egenskaper .....	9
<b>4</b> Namn på fjärrkontrollens delar .....	10
Batteriinstallation .....	11
Försiktighetsåtgärder för fjärrkontrollen .....	11
Den trådlösa fjärrkontrollens räckvidd.....	12
Använda fjärrstyrning med kabelanslutning.....	12
<b>2. Projicera en bild (grundläggande användning)</b> .....	13
<b>1</b> Flödesschema för att projicera en bild.....	13
<b>2</b> Ansluta din dator/ansluta nätkabeln .....	14
Användning av medföljande nätkablar .....	15
Användning av nätkabelklämman .....	16
<b>3</b> Slå på projektorn .....	17
Utföra objektivkalibrering .....	18
Anmärkning om startskärmen (menyskärm för val av språk).....	19
<b>4</b> Välja en källa.....	20
Välja dator- eller videokälla .....	20
<b>5</b> Justera bildstorlek och position .....	22
Justera den vertikala positionen på en projicerad bild (objektivförskjutning) .....	23
Fokusering .....	26
Zoom.....	31
Justera lutningsfoten .....	32
<b>6</b> Automatisk optimering av datorsignal.....	33
Justera bilden med autokalibrering .....	33
<b>7</b> Stänga av projektorn .....	34
<b>8</b> Efter användning .....	35
<b>3. Behändiga funktioner</b> .....	36
<b>1</b> Stäng av projektorns belysning (LINS SLUTARE).....	36
<b>2</b> Stänga av bilden.....	36
<b>3</b> Stänga av skärmmenyn (On-Screen Mute) .....	36

4	Frysa en bild .....	37
5	Förstora en bild.....	38
6	Ändra BELYSNINGSLÄGE/kontrollera energibesparingseffekten med BELYSNINGSLÄGE [BELYSNINGSLÄGE] .....	39
	Kontrollera energispareffekten [CO2-MÄTARE] .....	41
7	Korrigera horisontell och vertikal Keystone-förvrängning [HÖRNSTEN] .....	42
8	Förhindra obehörig användning av projektorn [SÄKERHET].....	45
9	Projicera 3D-video .....	48
	Procedur för att titta på 3D-videor med denna projektor .....	48
	Om video inte kan ses i 3D .....	51
10	Kontrollera projektorn med en HTTP-webbläsare .....	52
11	Spara ändringar för objektivförsjutning, zoom och fokus [OBJEKTIVMINNE] .....	58
	För att spara dina justerade värden i [REF. OBJEKTIVMINNE]: .....	59
	För hämta dina justerade värden från [REF. OBJEKTIVMINNE]:.....	61
<b>4.</b>	<b>Multiskärm-projicering .....</b>	<b>64</b>
1	Vad som kan göras med multiskärm-projicering.....	64
	Fall 1. Använda en enda projektor för att projicera två typer av video [PIP/BILD I BILD].....	64
	Fall 2. Använda fyra projektorer (upplösning: WUXGA) för att projicera video med en upplösning på 2560 × 1600 pixlar [SIDA VID SIDA] .....	65
	Notera följande när projektorer installeras .....	67
2	Visa två bilder samtidigt.....	68
	Projicera två skärmar .....	69
	Växla huvuddisplayen med sub-displayen och tvärt om .....	70
	Begränsningar.....	71
3	Visa en bild med [KANTBLANDNING].....	72
	Ställa in överlappningen av projektionsskärmarna .....	73
	Justera svart nivå.....	76
<b>5.</b>	<b>Använda skärmmenyn .....</b>	<b>78</b>
1	Använda menyerna.....	78
2	Menykomponenter .....	79
3	Lista över menyalternativ .....	80
4	Menybeskrivningar och funktioner [INSIGNAL] .....	86
	HDMI .....	86
	DisplayPort.....	86
	BNC .....	86
	BNC(CV).....	86
	BNC(Y/C).....	86
	DATOR .....	86
	HDBaseT .....	86
	SLOT.....	86
	SIGNALLISTA .....	86
	TESTMÖNSTER.....	86
5	Menybeskrivningar och funktioner [JUSTERA] .....	90
	[BILDJUSTERING].....	90
	[BILDALTERNATIV].....	94
	[VIDEO].....	98

[3D-INSTÄLLNINGAR] .....	100
Användning av objektivminnesfunktionen [OBJEKTIVMINNE] .....	101
<b>6</b> Menybeskrivningar och funktioner [DISPLAY] .....	103
[PIP/BILD I BILD] .....	103
[GEOMETRISK KORRIGERING] .....	105
[KANTBLANDNING] .....	109
[MULTISKÄRM] .....	110
<b>7</b> Menybeskrivningar och funktioner [INSTÄLLN] .....	112
[MENY] .....	112
[INSTALLATION(1)] .....	114
[INSTALLATION(2)] .....	117
[KONTROLL] .....	119
[NÄTVERKSINSTÄLLNINGAR] .....	127
[KÄLLALTERNATIV] .....	132
[STRÖMKÄLLA TILLVAL] .....	134
Återställa fabriksinställningarna [RESET] .....	136
<b>8</b> Menybeskrivningar och funktioner [INFO.] .....	137
[BRUKSTID] .....	137
[KÄLLA(1)] .....	137
[KÄLLA(2)] .....	138
[KÄLLA(3)] .....	138
[KÄLLA(4)] .....	138
[TRÅDBUNDET NÄTVERK] .....	139
[VERSION(1)] .....	139
[ANDRA] .....	139
[HDBaseT] .....	140
 <b>6. Ansluta till annan utrustning</b> .....	 141
<b>1</b> Montera ett objektiv (säljs separat) .....	141
Montera objektivet .....	141
Ta bort objektivet .....	142
<b>2</b> Göra anslutningar .....	143
Analog RGB-signalanslutning .....	143
Digital RGB-signalanslutning .....	144
Ansluta en extern monitor .....	147
Ansluta din Blu-ray-spelare eller annan A/V-utrustning .....	148
Ansluta komponentingången .....	149
Ansluta HDMI-ingången .....	150
Ansluta en dokumentkamera .....	151
Ansluta till ett trådbundet nätverk .....	152
Ansluta till en HDBaseT-sändarenhet (säljs i handeln) .....	153
Stående projicering (vertikal placering) .....	154
Stapla projektorer .....	156
 <b>7. Underhåll</b> .....	 159
<b>1</b> Rengöra objektivlinsen .....	159
<b>2</b> Rengöra höljet .....	159
 <b>8. Supportprogram för användare</b> .....	 160
<b>1</b> Användningsmiljö för programvaran som medföljer på cd-skivan .....	160



Namn och funktioner för den paketerade programvaran.....	160
Nedladdningstjänst .....	160
② Installera programvara.....	161
Installation för Windows-programvara .....	161
③ Styra projektorn via nätverket (Virtual Remote Tool) .....	164
Anslut projektorn till ett nätverk.....	165
④ Styra projektorn över ett nätverk (PC Control Utility Pro 4/Pro 5).....	167
<b>9. Bilaga .....</b>	<b>171</b>
① Projiceringsavstånd och skärmstorlek.....	171
Objektivtyper och projiceringsavstånd .....	171
Tabell över skärmstorlekar och mått .....	173
Objektivförskjutningsområde.....	174
② Montera det extra kortet (säljs separat).....	175
③ Lista över kompatibla insignaler .....	177
④ Specifikationer .....	180
Nätkabel.....	183
⑤ Höljets mått.....	184
⑥ Stiftplacering och signalnamn på huvudkontaktorna.....	185
⑦ Felsökning .....	187
Indikatormeddelanden .....	187
Vanliga problem & lösningar .....	189
Om ingen bild visas, eller om den inte visas korrekt.....	191
⑧ PC Control-koder och kabelanslutning .....	192
⑨ Checklista för felsökning.....	193

# 1. Inledning

## 1 Vad finns i förpackningen?

Kontrollera att förpackningen innehåller alla delar enligt förteckningen. Om några delar saknas, kontakta din återförsäljare.

Spara originalförpackningen och allt förpackningsmaterial om du någon gång skulle behöva skicka iväg din projektor.

Projektor

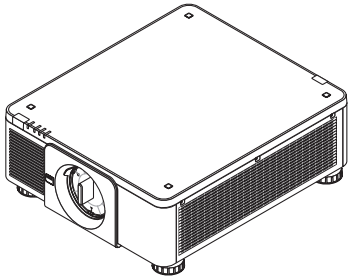

Dammkåpa för objektiv

\* Projektorn levereras utan objektiv. För objektivtyper och projiceringsavstånd, se sida 171.



Fjärrkontroll  
(7N901041)

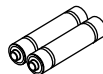

AA alkaliska batterier  
(x2)



Stölskyddsskruv till objektiv (79TM1071)  
Denna skruv gör det svårt att ta bort objektivet när den är monterad på projektorn. (→ sida 142)

Nätkabel x 3

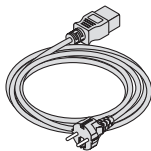

(79TM1021)

För Europa/Asien/Sydamerika

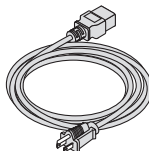

(79TQ1001 för AC 120 V)

För Nordamerika

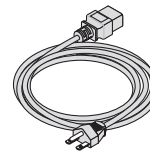

(79TQ1011 för AC 200 V)



4 Staplingshållare (79TM1101)

När projektorer staplas (dubbelstapling) placeras den övre projektorns lutningsfot på dessa staplingshållare. (→ sida 157)

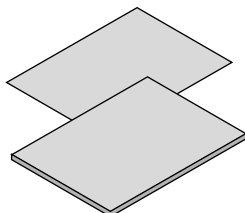

- Viktig information (7N8N6631)
- Snabbinställningsguide (7N8N6641)
- Säkerhetsdekal (Använd denna etikett när säkerhetslösenord är inställt.)

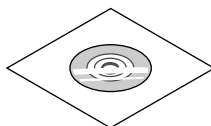

NEC Projektor cd-skiva  
Användarhandbok (PDF) och programvara  
(7N952341)

**Endast för Nordamerika**

Begränsad garanti

**För kunder i Europa:**

Vår aktuella giltiga garantipolicy

finns på vår webbplats:

[www.nec-display-solutions.com](http://www.nec-display-solutions.com)

### Fästa/ta bort dammkåpan

För att avlägsna dammkåpan från projektorn, tryck tungan överst till vänster utåt och dra i knappen på mitten av locket.

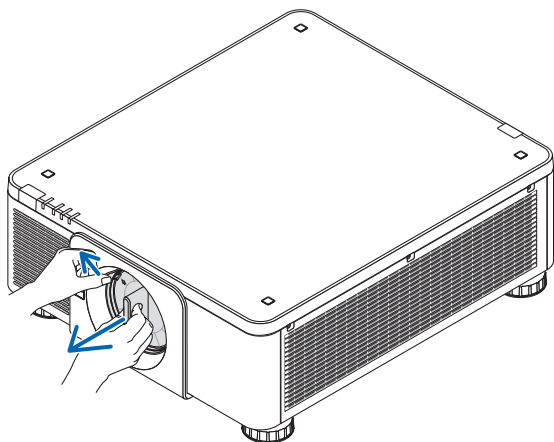

För att montera dammkåpan på projektorn, sätt fliken på den nedre delen av dammkåpan i öppningen på projektorn som har en triangelmarkering ( $\nabla$ ) riktad nedåt (① i figuren nedan), och tryck sedan den övre änden av dammkåpan mot projektorn för att placera spärrarna i skåran medan du trycker in handtaget (② i figuren nedan).

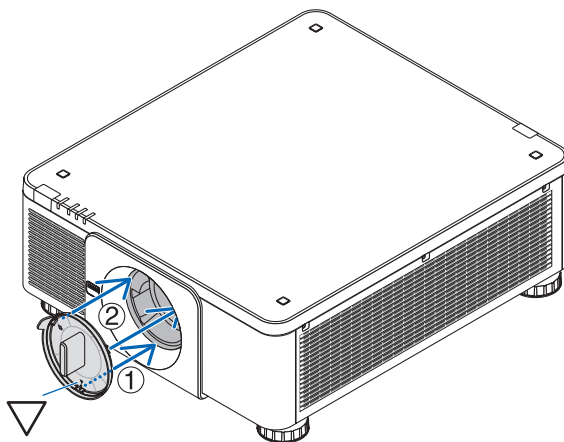

## 2 Introduktion till projektorn

I detta avsnitt lär du känna din nya projektor och får en beskrivning av dess funktioner och kontroller.

### Vi gratulerar till ditt köp av projektorn

Denna projektor är en av de absolut bästa på marknaden idag. Med denna projektor kan du projicera klara bilder på upp till 500 tum (mätt diagonalt) från din PC- eller Mac-dator (stationär eller bärbar), din videospelare, Blu-ray-spelare eller dokumentkamera.

Du kan ställa projektorn på ett bord eller på en vagn, du kan använda den för projicering bakom en duk eller montera den permanent i taket\*1. Fjärrkontrollen kan användas trådlöst.

\*1 Försök inte att själv montera projektorn i taket.

För att säkerställa korrekt funktion och minska risken för personskador ska projektorn installeras av en kvalificerad tekniker.

Taket måste dessutom vara tillräckligt starkt för att kunna hålla projektorn samtidigt som installationen måste uppfylla lokala byggnadsbestämmelser. Kontakta din återförsäljare för närmare information.

### Allmänt

#### • Enkel-chip-DLP-projektor med hög upplösning och hög ljusstyrka

Avsedd att projicera bilden i upplösningen 1920×1200 pixlar (WUXGA), bildförhållande 16:10, och ljusstyrka i 8000 lumen.

### Ljuskälla • Ljusstyrka

#### • En laserdiod med lång livslängd finns i ljusmodulen

Produkten kan användas till låg kostnad på grund av att laserljuskällan kan användas under en lång tid utan att kräva utbyte eller underhåll.

#### • Ljusstyrkan kan justeras inom ett brett spektrum

Till skillnad från vanliga ljuskällor kan ljusstyrkan justeras från 20 till 100 % i steg om 1 %.

#### • [KONSTANT LJUS]-läge

Ljusstyrkan avtar normalt med användningen, men genom att välja läge [KONSTANT LJUS] så identifierar och justerar sensorerna inuti projektorn utmatningen automatiskt, och därigenom upprätthålls konstant ljus under hela livslängden för ljusmodulen.

Men om ljuseffekten är inställd på max minskar ljusstyrkan med användningen.

### Installation

#### • Ett stort urval av separat sålda objektiv kan väljas i enlighet med installationsplatsen

Denna projektor stöder 8 typer av separat sålda objektiv, vilket ger ett urval av objektiv anpassade för en mängd olika installationsplatser och projiceringsmetoder.

Dessutom kan objektiven monteras och tas bort med ett enda tryck.

Notera att inget objektiv är monterat vid leveransen från fabriken. Köp därför objektiv separat.

#### • Denna projektor kan installeras i valfri vinkel inom en vertikal och horisontal räckvidd på 360°, dock förkortas livslängden på optiska delar i följande installationsstatus:

- När projektorn installeras med objektivet vänt nedåt.
- När projektorns ventilationsinlopp är riktat nedåt vid stående installation. (Se sidan [154](#))

#### • Dubbelt stapelbar för projicering med hög ljuseffekt

Genom att stapla 2 projektorer är det möjligt att öka ljusstyrkan på en stor skärm.

#### • Motorstyrning av objektivet för snabb och enkel justering

Genom att använda knapparna på projektorn eller fjärrkontrollen kan zoom, fokus och position (objektivförskjutning) justeras.

### Videor

- **Stort urval av ingångar/utgångar (HDMI, DisplayPort, BNC, HDBaseT, etc.) och inbyggd monohögtalare**  
Projektorn är utrustad med en mängd olika ingångar/utgångar: HDMI, DisplayPort, BNC, BNC (5-kärnig), dator (analog), HDBaseT, etc.  
Projektorns HDMI-ingångar/utgångar och DisplayPort-ingången stödjer HDCP.  
HDBaseT, som främjas och förs fram av HDBaseT Alliance, är en teknologi för konsumentelektronik (CE) och kommersiella anslutningar.
- **Fack för extra kort**  
Denna projektor har ett fack för extra kort (säljs separat).
- **Samtidig visning av två bilder (PIP/BILD I BILD)**  
Två bilder kan projiceras samtidigt med en enda projektor.  
Det finns två typer av layouter för de två bilderna: "bild-i-bild" (PIP) där en underbild visas på huvudbilden och "bild-i-bild" (BILD I BILD) där huvud- och underbilderna visas bredvid varandra.
- **Multiskärmprojicering med flera projektorer**  
Projektorn är utrustad med flera HDMI-in- och utgångar som kan ansluta flera projektorer i en kedjekoppling. Genom att dela och projicera högupplösta bilder på bägge projektorerna kan en högkvalitativ bild uppnås.  
Dessutom jämnas gränserna mellan skärmarna ut med en kantblandningsfunktion.
- **Stödjer HDMI 3D-format**  
Denna projektor kan användas för att titta på videor i 3D med kommersiellt tillgängliga 3D-glasögon med aktiv slutare, och 3D-sändare som stödjer Xpand 3D.

### Nätverk

- **Behändig programvara (User Supportware) ingår som standard**  
De tre programvarorna som finns på den medföljande NEC Projektor cd-skivan (Virtual Remote Tool, PC Control Utility Pro 4 (för Windows) och PC Control Utility Pro 5 (för Mac OS)) kan användas.
- **CRESTRON ROOMVIEW-kompatibel**  
Denna projektor stödjer CRESTRON ROOMVIEW, vilket möjliggör att flera enheter anslutna till nätverket hanteras från en dator eller styrenhet.

### Energisparande

- **Energisparande design med en standby-strömförbrukning på högst 0,27 watt**  
När skärmmenyns standby-läge är inställt på "NORMAL" är strömförbrukningen i standby-läge högst 0,27 watt. 0,18 W med en strömspanning på 100 V–130 V växelström och 0,27 W med en strömspanning på 200 V–240 V växelström.
- **"BELYSNINGSLÄGE" för låg strömförbrukning och display för "CO2-mätare"**  
Projektorn är utrustad med ett "BELYSNINGSLÄGE" för att minska strömförbrukningen under användning. Dessutom konverteras strömspareffekten när BELYSNINGSLÄGE är inställt till mängden minskat utsläpp av CO<sub>2</sub> och indikeras på bekräftelsemeddelandet som visas när strömmen stängs av och vid "Information" på skärmmenyn (CO<sub>2</sub>-MÄTARE).

### **Om denna användarhandbok**

Det snabbaste sättet att komma igång är att ta tillräckligt med tid på dig, så att allt blir rätt från början. Lägg några minuter på att läsa igenom användarhandboken nu. Detta kan spara tid senare. Varje avsnitt i bruksanvisningen inleds med en översikt. Hoppa över avsnitt som inte gäller dig.

### 3 Namn på projektorns delar

#### Framsida/ovansida

Objektivet säljs separat. Beskrivningen nedan gäller för när objektivet NP18ZL är monterad.

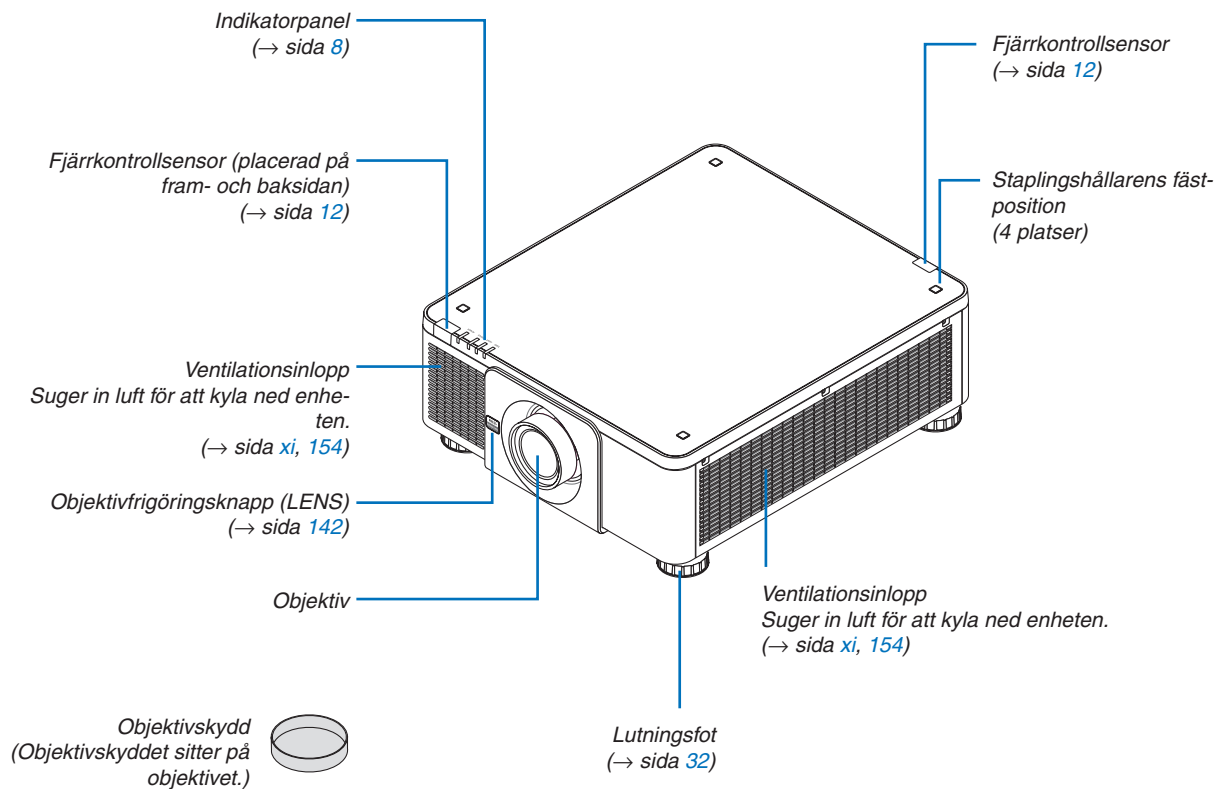

## Baksida

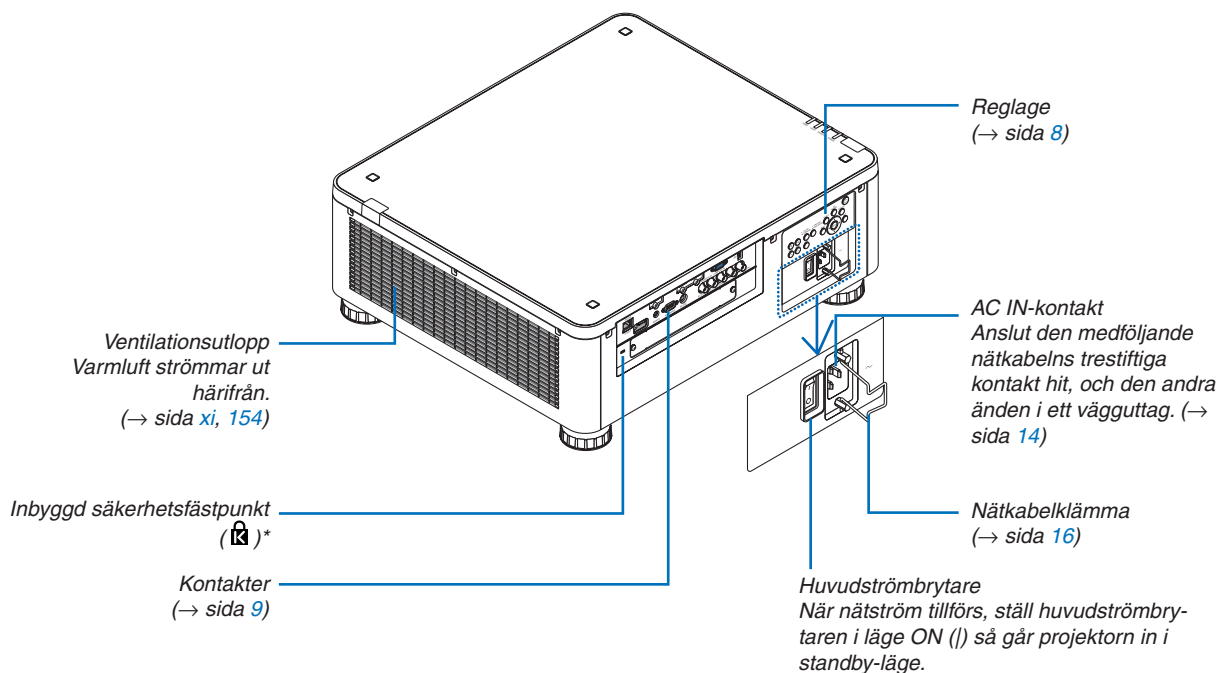

\* Säkerhetsfästpunkten stödjer säkerhetssystemet MicroSaver®.

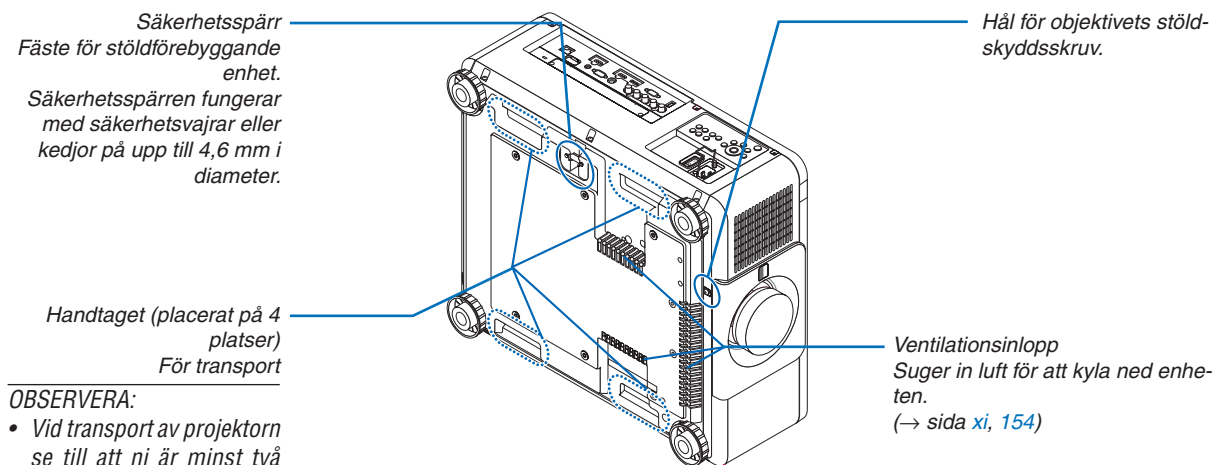



## Reglage/indikatorpanel

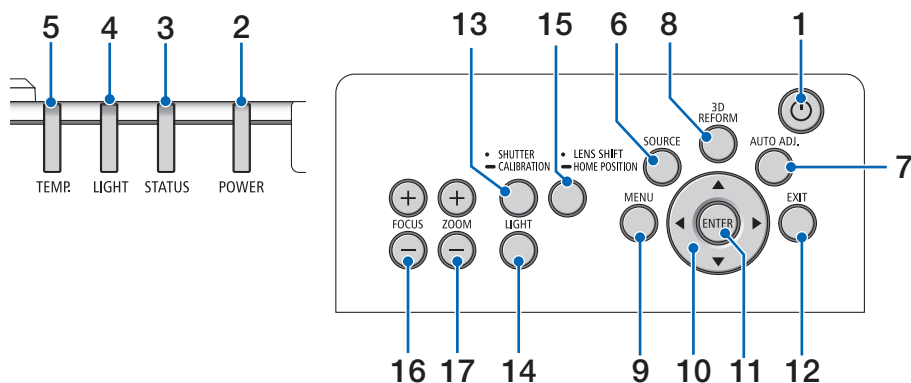

1. **⏻ (STRÖM)-knapp**  
(→ sida 17, 34)
2. **Strömindikator (POWER)**  
(→ sida 17, 18, 34, 186)
3. **STATUS-indikator**  
(→ sida 186)
4. **Ljusindikator (LIGHT)**  
(→ sida 39, 187)
5. **TEMP. -indikator**  
(→ sida 187)
6. **Knapp för val av källa (SOURCE)**  
(→ sida 20)
7. **AUTO ADJ. -knapp**  
(→ sida 33)
8. **3D REFORM-knapp**  
(→ sida 42)
9. **MENU-knapp**  
(→ sida 78)
10. **▲▼◀▶-knapp**  
(→ sida 78)
11. **ENTER-knapp**  
(→ sida 78)
12. **EXIT-knapp**  
(→ sida 78)
13. **SHUTTER/CALIBRATION-knapp**  
(→ sida 36)
14. **Ljusstyrkeknapp (LIGHT)**  
(→ sida 39)
15. **Knapp för objektivförskjutning/hemma-position (LENS SHIFT/HOME POSITION)**  
(→ sida 23, 58, 174)
16. **FOKUS +/--knapp**  
(→ sida 26)
17. **ZOOM +/--knapp**  
(→ sida 31)

## Ingångarnas egenskaper

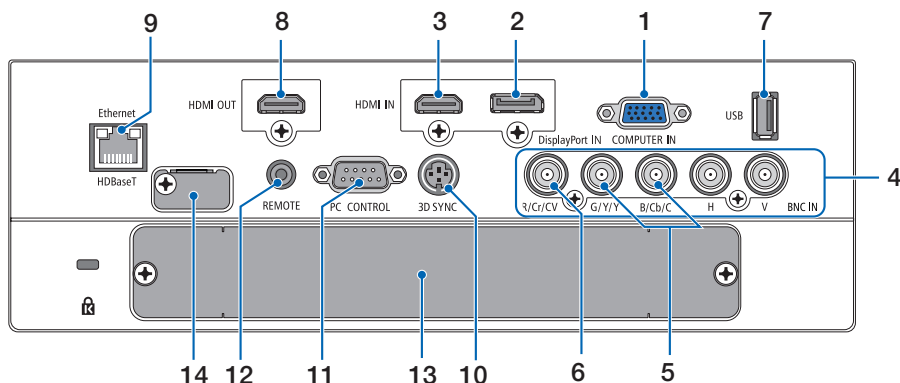
**1. COMPUTER IN (Mini D-Sub 15 stift)**

(→ sida 14, 143, 149, 184)

**2. DisplayPort IN-kontakt (DisplayPort 20 stift)**

(→ sida 144, 184)

**3. HDMI IN-kontakt (Typ A)**

(→ sida 144, 146, 150, 184)

**4. BNC-ingångar [R/Cr/CV, G/Y/Y, B/Cb/C, H, V] (BNC x 5)**

(→ sida 143, 148)

**5. BNC (Y/C)-ingång (BNC x 2)**

(→ sida 148)

**6. BNC (CV)-ingång (BNC x 1)**

(→ sida 148)

**7. USB-port (Typ A)**

(→ sida 185)

(För framtida expansion. Denna port ger strömförsörjning.)

**8. HDMI OUT-anslutning (Typ A)**

(→ sida 147)

**9. Ethernet/HDBaseT-port (RJ-45)**

(→ sida 152, 153, 185)

**10. 3D SYNC-kontakt (Mini DIN 3 stift)**

(→ sida 50)

**11. PC CONTROL-port (D-Sub 9 stift)**

(→ sida 185, 191)

Använd denna port för att ansluta en PC eller ett styrsystem. På så sätt kan du styra projektorn med ett seriellt kommunikationsprotokoll. Om du skriver ett eget program finns vanliga PC-styrkoder på sida 191.

**12. REMOTE-kontakt (Stereo Mini)**

Använd detta uttag för trådburen fjärrstyrning av projektorn med fjärrstyrningskabel som finns tillgänglig i handeln med  $\varnothing 3,5$  stereo-minikontakt (utan resistans).

Anslut projektorn och den medföljande fjärrkontrollen med en kommersiellt tillgänglig fjärrkontrollkabel.

(→ sida 12)

**OBSERVERA:**

- Om en fjärrkontrollkabel är ansluten till REMOTE-kontakten fungerar inte den infraröda fjärrkontrollen.
- Ström kan inte tillhandahållas från REMOTE-kontakten till fjärrkontrollen.
- När [HDBaseT] är valt i [FJÄRRKONTROLLSENSOR] och projektorn är ansluten till en separat såld sändarenhet som stödjer HDBaseT, kan inte infraröda fjärrkontrollfunktioner utföras om överföringen av fjärrkontrollens signaler har ställts in i sändarenheten. Men fjärrstyrning med infraröda signaler kan utföras om sändarenhetens strömförsörjning är avstängd.

**13. SLOT**

(→ sida 175)

**14. Servicekontakt**

Endast för service

## 4 Namn på fjärrkontrollens delar

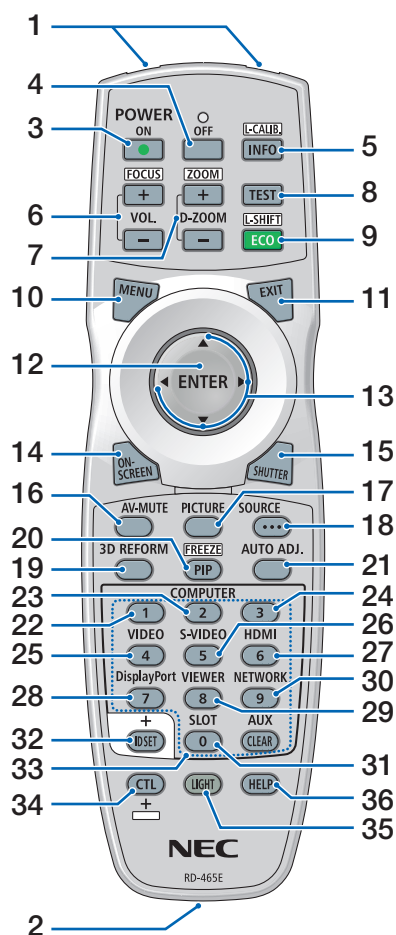

1. **Infraröd sändare**  
(→ sida 12)
2. **Fjärrkontrollskontakt**  
Anslut en fjärrkontrollkabel som finns tillgänglig i handeln här för trådburen användning. (→ sida 12)
3. **POWER ON-knapp**  
(→ sida 17)
4. **POWER OFF-knapp**  
(→ sida 34)
5. **INFO/L-CALIB. -knapp**  
Visa skärmen [KÄLLA(1)] på skärmmenyn.  
(→ sida 18, 137)
6. **VOL./FOCUS +/--knappar**  
(→ sida 26)
7. **D-ZOOM/ZOOM +/--knappar**  
(→ sida 38)
8. **TEST-knapp**  
(→ sida 86)
9. **ECO/L-SHIFT-knapp**  
(→ sida 25, 39)
10. **MENU-knapp**  
(→ sida 78)
11. **EXIT-knapp**  
(→ sida 78)
12. **ENTER-knapp**  
(→ sida 78)
13. **▲▼◀▶-knapp**  
(→ sida 78)
14. **ON-SCREEN-knapp**  
(→ sida 36)
15. **SHUTTER-knapp**  
(→ sida 36)
16. **AV-MUTE-knapp**  
(→ sida 36)
17. **PICTURE-knapp**  
(→ sida 90)
18. **KÄLLA-knapp**  
(→ sida 20)
19. **3D REFORM-knapp**  
(→ sida 42)
20. **PIP/FREEZE-knapp**  
(→ sida 37, 69)
21. **AUTO ADJ. -knapp**  
(→ sida 33)
- 22, 23. **COMPUTER 1/2-knapp**  
(→ sida 20)
24. **COMPUTER 3-knapp**  
(Denna knapp är inte fungerar på den här projektorn.)
25. **VIDEO-knapp**  
(→ sida 20)
26. **S-VIDEO-knapp**  
(→ sida 20)
27. **HDMI-knapp**  
(→ sida 20)
28. **DisplayPort-knapp**  
(→ sida 20)
29. **VIEWER-knapp**  
(VIEWER-knappen fungerar inte med projektorer i denna serie.)
30. **NETWORK-knapp**  
(→ sida 20)
31. **SLOT-knapp**  
(→ sida 175)
32. **ID SET-knapp**  
(→ sida 125)
33. **Sifferknappar (0 till 9/CLEAR)**  
(→ sida 125)  
(AUX-knappen fungerar inte med projektorer i denna serie.)
34. **CTL-knapp**  
Denna knapp används tillsammans med andra knappar, på liknande sätt som CTRL-tangenten på en dator.
35. **Ljusstyrkeknap (LIGHT)**  
Denna knapp används för att slå på bakgrundsbelysningen för fjärrkontrollknapparna.  
Bakgrundsbelysningen stängs av om ingen åtgärd utförs under 10 sekunder.
36. **HELP-knapp**  
(→ sida 137)

### Batteriinstallation

1. Tryck på spärren och ta bort batterilocket.
2. Sätt i nya (AA). Se till att du har vänt batteriernas polaritet (+/-) åt rätt håll.
3. Skjut tillbaka locket över batterierna tills det klickar på plats.

*OBSERVERA: Blanda inte olika typer av batterier eller nya och gamla batterier.*

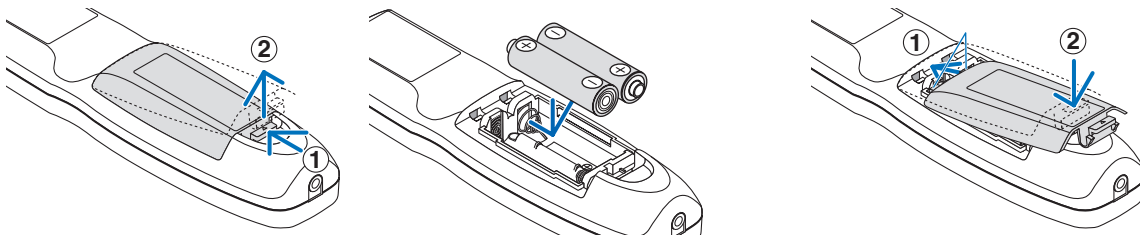

### Försiktighetsåtgärder för fjärrkontrollen

- Handskas försiktigt med fjärrkontrollen.
- Torka genast av fjärrkontrollen om den blir våt.
- Undvik överdriven värme eller fukt.
- Kortslut inte, värm inte upp och plocka inte isär batterierna.
- Kasta inte batterier i en eld.
- Ta ur batterierna om du inte räknar med att använda fjärrkontrollen under en längre tid.
- Se till att du har vänt batteriernas polaritet (+/-) åt rätt håll.
- Blanda inte nya och gamla batterier, eller olika typer av batterier.
- Förbrukade batterier skall kasseras enligt lokala bestämmelser.

## Den trådlösa fjärrkontrollens räckvidd

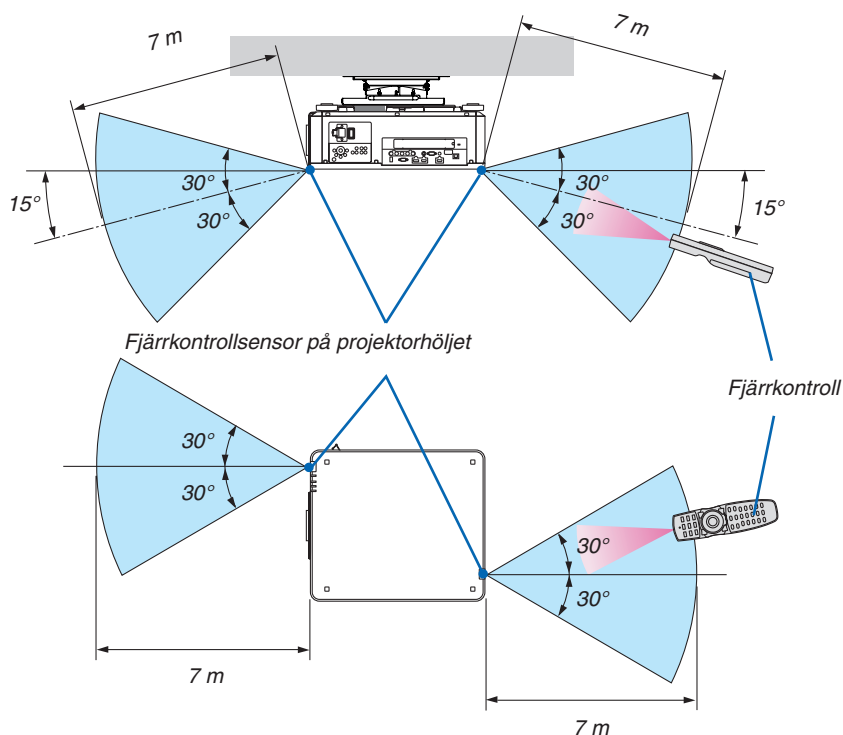

- Den infraröda signalen fungerar med fri sikt upp till ett avstånd på ovanstående meter och inom 60 graders vinkel från fjärrkontrollsensorn på projektorhöljet.
- Projektorn reagerar inte om det finns föremål mellan fjärrkontrollen och sensorn, eller om starkt ljus lyser på sensorn. Svaga batterier innebär också att fjärrkontrollen inte kan styra projektorn korrekt.

## Använda fjärrstyrning med kabelanslutning

Anslut den ena änden av fjärrkontrollkabeln till REMOTE-anslutningen och den andra änden till fjärrkontrollkontakten på fjärrkontrollen.

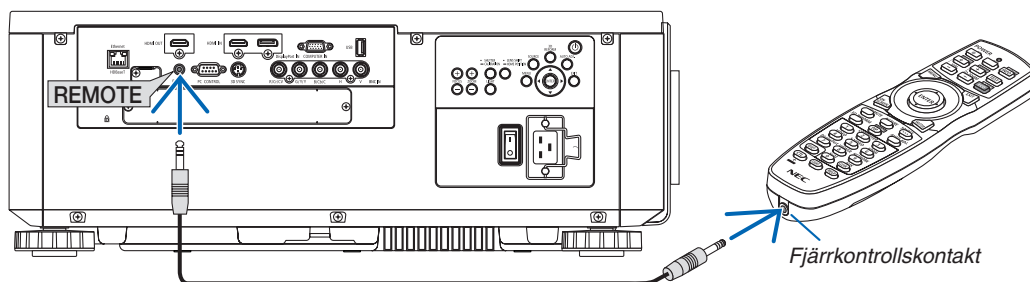

### OBSERVERA:

- När en fjärrkontrollkabel är isatt i REMOTE-kontakten fungerar inte fjärrstyrning med infraröd trådlös kommunikation.
- Ström tillhandahålls inte till fjärrkontrollen från projektorn via REMOTE-kontakten. Ett batteri behövs när fjärrkontrollen används med kabelanslutning.

## 2. Projicera en bild (grundläggande användning)

Detta avsnitt beskriver hur du slår på projektorn och projicerar en bild på skärmen.

### 1 Flödesschema för att projicera en bild

#### Steg 1

- Ansluta din dator/ansluta nätkabeln (→ sida 14)



#### Steg 2

- Slå på projektorn (→ sida 17)



#### Steg 3

- Välja en källa (→ sida 20)



#### Steg 4

- Justera bildstorlek och position (→ sida 22)
- Korrigera keystoneförvrängning [HÖRNSTEN] (→ sida 42)



#### Steg 5

- Justera bilden
  - Automatisk optimering av en datorsignal (→ sida 33)



#### Steg 6

- Göra en presentation



#### Steg 7

- Slå av projektorn (→ sida 34)



#### Steg 8

- Efter användning (→ sida 35)

### ② Ansluta din dator/ansluta nätkabeln

#### 1. Anslut din dator till projektorn.

Detta avsnitt visar en enkel anslutning till en dator. För information om andra anslutningar, se "(2) Upprätta anslutningar" på sida 143.

Anslut displayutgången (mini D-sub 15 stift) på datorn till COMPUTER IN-kontakten på projektorn med en kommersiellt tillgänglig datorkabel (med ferritkärna) och skruva sedan fast kontakterna.

#### 2. Anslut den medföljande nätkabeln till projektorn.

#### VARNING

SE TILL ATT ANVÄNDA ENHETENS JORDKONTAKT.  
FÖR ATT FÖRHINDRA BRAND ELLER ELEKTRISK STÖT FÅR APPARATEN INTE UTSÄTTAS FÖR REGN ELLER FUKT.  
ANVÄND INTE ENHETENS KONTAKT MED EN FÖRLÄNGNINGSKABEL ELLER I ETT VÄGGUTTAG OM INTE BÅDA STIFTEN GÅR ATT STICKA I HELT OCH HÅLLET.

Viktig information:

- När du kopplar in eller kopplar ur den medföljande nätkabeln, se till att huvudströmbrytaren är avstängd (läge [O]). Om detta inte följs kan projektorn skadas.
- Använd inte ett tre-fas nättaggregat. Det kan orsaka fel.

Anslut först den medföljande nätkabelns trestiftskontakt till AC IN-kontakten på projektorn, och anslut sedan den andra kontakten på den medföljande nätkabeln till vägguttaget.

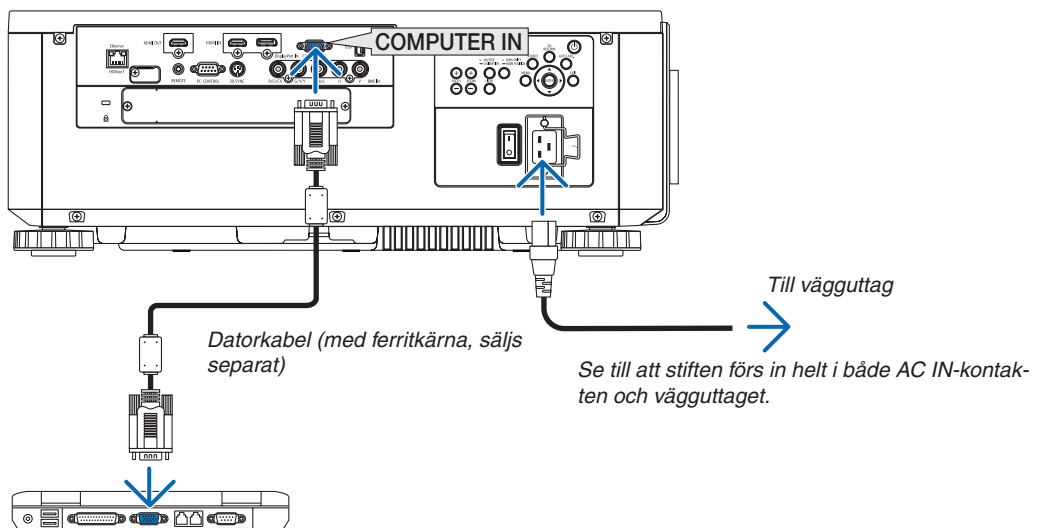

## 2. Projicera en bild (grundläggande användning)

### FÖRSIKTIGT:

Delar av projektorn kan tillfälligt hettas upp om projektorn stängs av med POWER-knappen eller om strömförsörjningen kopplas ifrån när projektorn används normalt.  
Var försiktig när du tar i projektorn.

### Användning av medföljande nätkablar

Välj den nätkabel som är lämplig för ditt land eller region.

För Europa/Asien/Sydamerika

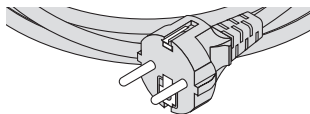

För Nordamerika

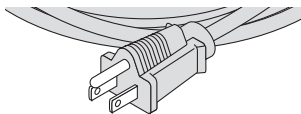

(120 V)

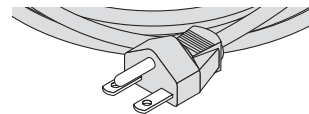

(200 V)

(→ sida [183](#))



## 2. Projicera en bild (grundläggande användning)

### Användning av nätkabelklämman

Kläm fast nätkabeln med nätkabelklämman för att hindra nätkabeln från att oavsiktligt lossna från projektorns AC IN-uttag.

#### FÖRSIKTIGT

- För att förhindra att nätkabeln lossnar, se till att alla stift på nätkabeln är helt införda i AC IN-kontakten på projektorn innan du använder nätkabelklämman för att fästa nätkabeln. En lös kontakt på nätkabeln kan orsaka brand eller elektriska stötar.

### Fästa nätkabelklämman

1. För upp nätkabelklämman och placera den över nätkabeln.

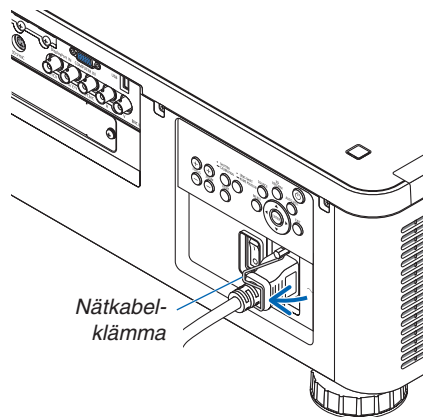

- För att lossa klämman, för upp klämman och lägg den ned på motsatt sida.

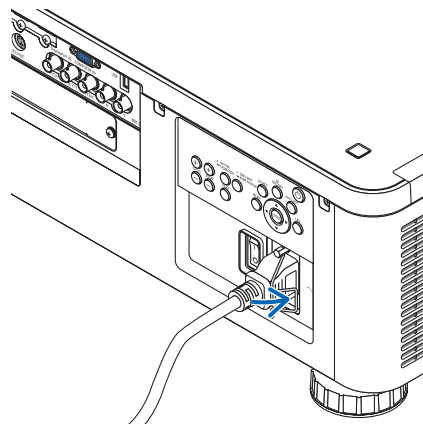

### 3 Slå på projektorn

#### OBSERVERA:

- Projektorn har två strömbrytare: En huvudströmbrytare och en POWER-knapp (POWER ON och OFF på fjärrkontrollen)

#### • Slå på projektorn:

##### 1. För huvudströmbrytaren till läge PÅ (I).

Projektorn går in i standby-läge.

##### 2. Tryck på POWER-knappen.

Projektorn är redo att användas.

#### • Stänga av projektorn:

##### 1. Tryck på POWER-knappen.

Bekräftelsemeddelandet visas.

##### 2. Tryck på POWER-knappen igen.

Projektorn går in i standby-läge.

##### 3. För huvudströmbrytaren till läge AV (O).

Projektorn stängs av.

#### Förberedelse: Ta bort objektivskyddet från objektivet.

##### 1. För huvudströmbrytaren till läge PÅ (I).

POWER-indikatorn lyser rött.\*

\* Detta indikerar att STANDBY-läget är inställt på [NORMAL].

(→ sida 134, 186)

#### VARNING

Projektorn avger starkt ljus. När du slår på strömmen, se till att ingen inom projiceringsområdet tittar på objektivlinsen.

#### OBSERVERA:

- Alternativet [STANDBY-LÄGE] inaktiveras och projektorn går in i viloläge när nätverkstjänsten används eller projektorn tar emot en HDBaseT-signal. I viloläge snurrar fläktarna i projektorn för att skydda de inre delarna. Se sida 134 för information om viloläget.

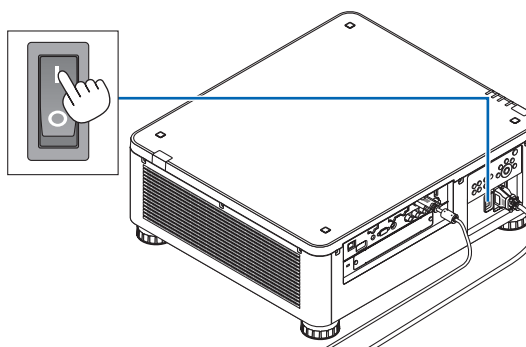

## 2. Projicera en bild (grundläggande användning)

### 2. Tryck på (POWER)-knappen på projektorhöljet eller POWER ON-knappen på fjärrkontrollen.

POWER-indikatorn går från ett fast rött sken till blinkande blått, och bilden projiceras på skärmen.

TIPS:

- När meddelandet "PROJEKTORN ÄR LÅST! ANGE DITT LÖSEN-ORD." visas betyder det att funktionen [SÄKERHET] är aktiverad. (→ sida 45)

Efter att du slagit på projektorn, se till att dator- eller videokällan är påslagen.

**OBSERVERA:** Den blå skärm ([BLÅ] bakgrund) visas när det inte finns någon ingångssignal (med fabriksinställningarna).

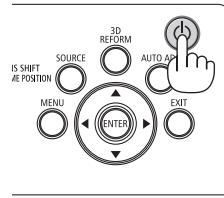

Standby

Blinkar

Ström på

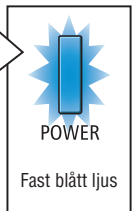
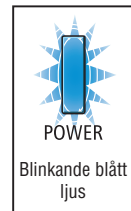
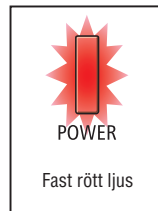

(→ sida 186)

### Utföra objektivkalibrering

Efter installation eller byte av objektiv måste du utföra [OBJEKTIVKALIBRERING] genom att trycka på och hålla kvar knappen SHUTTER/CALIBRATION på projektorkåpan i minst två sekunder, eller genom att hålla in CTL-knappen och trycka på INFO/L-CALIB.-knappen på fjärrkontrollen. Kalibrering korrigerar den justerbara zoom-, växling och fokusräckvidden. Om kalibreringen inte utförs kan du uppleva svårigheter med att få in bästa fokus och zoom även om du justerar fokus och zoom för objektivet.

- Följande objektiv kräver kalibrering:  
NP16FL, NP17ZL, NP18ZL, NP19ZL, NP20ZL, NP21ZL, NP31ZL

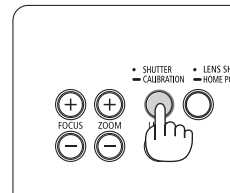

## 2. Projicera en bild (grundläggande användning)

### Anmärkning om startskärmen (menyskärm för val av språk)

När du slår på projektorn för första gången får du upp startmenyn. I denna meny kan du välja ett av 29 menyspråk.

Följ dessa steg för att välja ett menyspråk:

#### 1. Använd knappen ▲, ▼, ◀ eller ▶ för att välja ett av de 29 språken från menyn.

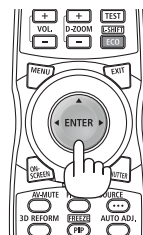
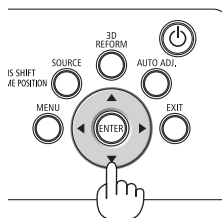

#### 2. Tryck på ENTER-knappen för att utföra valet.

Efter att detta har gjorts kan du fortsätta till menyerna. Det går även att välja menyspråket senare om du föredrar det. (→ [SPRÅK] på sida 82 och 112)

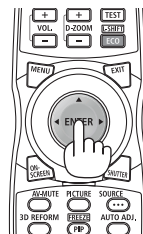
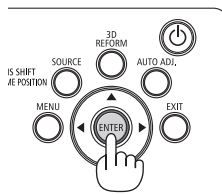

#### OBSERVERA:

- Om något av följande inträffar slås projektorn inte på.
  - Om projektorns interna temperatur är för hög detekteras den onormalt höga temperaturen. I detta tillstånd startar inte projektorn, för att skydda det interna systemet. Om detta sker, vänta tills projektorns interna komponenter svalnat.
  - Om STATUS-indikatorn lyser orange när power-knappen trycks in betyder det att [KONTROLLPANELSLÅS] är aktiverat. Avbryt låsningen genom att stänga av den. (→ sida 124)
- Medan POWER-indikatorn blinkar blått i korta cykler kan strömmen inte stängas av med power-knappen. (Medan POWER-indikatorn blinkar blått i långa cykler är funktionen AVSTÄNGNINGSTIMER aktiverad och strömmen kan stängas av.)

### 4 Välja en källa

#### Välja dator- eller videokälla

*OBSERVERA: Slå på datorn eller videoutrustningen som anslutits till projektorn.*

#### Automatisk signaldetektering

Tryck på SOURCE-knappen i minst 1 sekund. Projektorn söker efter den tillgängliga insignalkällan och visar den. Insignalkällan ändras enligt följande:

HDMI → DisplayPort → BNC → BNC(CV) → BNC(Y/C) → DATOR → HDBaseT → SLOT → ...

- Tryck kortvarigt för att visa [INSIGNAL]-skärmen.



Tryck på knapparna ▼/▲ som matchar målingången och tryck sedan på ENTER för att växla insignal. För att radera menyvisningen på skärmen [INSIGNAL], tryck på MENU- eller EXIT-knappen.

*TIPS: Om ingen insignal finns hoppar projektorn över ingången.*

#### Använda fjärrkontrollen

Tryck på någon av knapparna HDMI, DisplayPort, COMPUTER 2, VIDEO, S-VIDEO, COMPUTER 1, NETWORK eller SLOT.

- COMPUTER 2-knappen väljer BNC-ingången.
- VIDEO-knappen väljer BNC (CV)-ingången (kompositvideo).
- S-VIDEO-knappen väljer BNC (Y/C)-ingången (S-video).

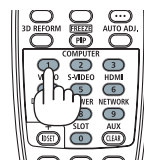
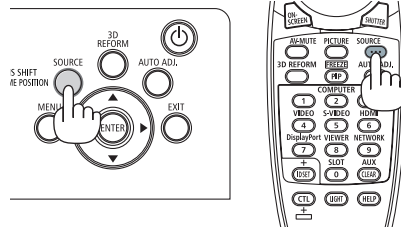

## 2. Projicera en bild (grundläggande användning)

### Välja standardkälla

Du kan ange en källa som standardkälla så att den visas varje gång projektorn slås på.

#### 1. Tryck på MENU-knappen.

Menyn visas.

#### 2. Tryck på ►-knappen för att välja [INSTÄLLN.] och tryck på ▼-knappen eller ENTER-knappen för att välja [BASIC].

#### 3. Tryck på ►-knappen för att välja [KÄLLALTERNATIV].

#### 4. Tryck på ▼-knappen fyra gånger för att välja [VÄLJ STARTINSIGNAL] och tryck på ENTER-knappen.

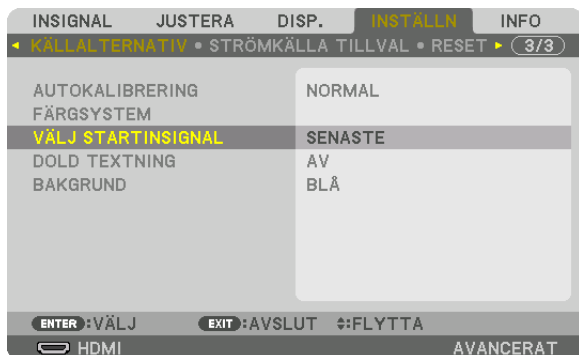

Skärmen [VÄLJ STARTINSIGNAL] visas.

(→ sida 132)

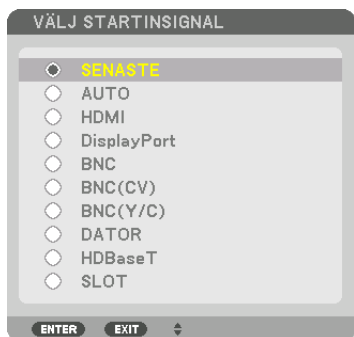

#### 5. Välj en källa som standardkälla och tryck på ENTER-knappen.

#### 6. Tryck på EXIT-knappen tre gånger för att stänga menyn.

#### 7. Starta om projektorn.

Källan som du valde i steg 5 kommer att projiceras.

---

**OBSERVERA:** Även när [AUTO] är påslaget väljs inte [HDBaseT] automatiskt. För att ställa in ditt nätverk som standardkälla, välj [HDBaseT].

---

#### TIPS:

- När projektorn är i standby-läge slås den på om en datarsignal från en dator som är ansluten till ingången COMPUTER IN tas emot, och datorns bild projiceras.  
([VÄLJ AUTO STRÖM PÅ] → sida 135)
- På tangentbordet i Windows 7 kan en kombination av Windows- och P-tangenter användas för att ställa in en extern skärm snabbt och enkelt.

### 5 Justera bildstorlek och position

Använd objektivförskjutningsratten, den justerbara lutningsfoten, zoomringen och fokuseringsringen för att justera bildstorleken och positionen.

För att förenkla är ritningar och kablar inte med i detta kapitel.

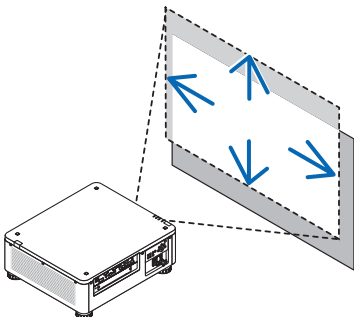
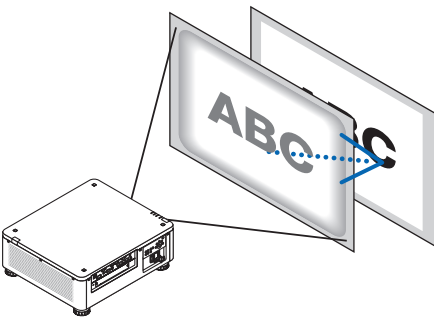
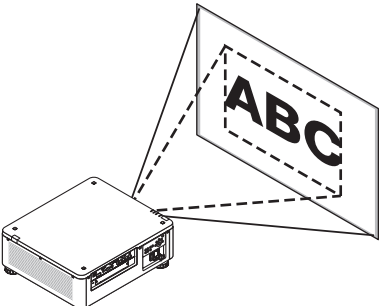
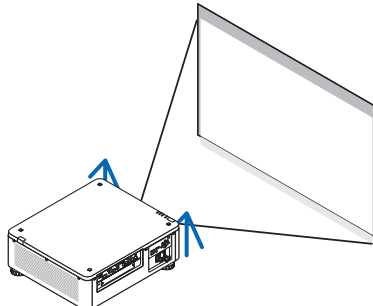
<p>Justera den vertikala och horisontala positionen på en projicerad bild [Objektivförskjutning] (→ sida 23)</p> 	<p>Justera fokus [Fokus] (→ sida 26)</p> 
<p>Finjustera storleken på en bild [Zoom] (→ sida 31)</p> 	<p>Justera den projicerade bildens höjd och horisontala lutning [Lutningsfot] *1 (→ sida 32)</p> 

**OBSERVERA \*1:** Justera den projicerade bildens höjd med lutningsfoten när du vill projicera bilden i en position som är högre än objektivförskjutningsområdet.

#### TIPS:

- Inbyggda testmönster kan enkelt användas för att justera bildens storlek och position. (→ sida 86)  
Tryck på TEST-knappen för att se testmönstret. Med knappen ◀ eller ▶ kan du välja ett testmönster. Växla till en annan källa för att stänga testmönstret.

## 2. Projicera en bild (grundläggande användning)

### Justera den vertikala positionen på en projicerad bild (objektivförskjutning)

#### FÖRSIKTIGT

- Utför justeringen bakom projektorn eller från dess sida. Att justera från framsidan kan utsätta dina ögon för starkt ljus som kan skada dem.
- Rör inte objektivets monteringsdel när du förskjuter objektivet. Om detta inte följs kan fingrarna komma i kläm när objektivet är i rörelse.

#### OBSERVERA:

- *Objektivförskjutningsfunktionen är inte tillgänglig när objektivet NP16FL eller NP39ML är monterat på projektorn. När NP16FL används ska objektivet ställas i hemposition. Vid användning av NP39ML, välj [INSTÅLLN] → [INSTALLATION(2)] → [LINSPOSITION] → [TYP] i menyn på skärmen. Objektivet förflyttas automatiskt till lämplig position.*
- *Att flytta objektivet till maximalt läge i sned vinkel gör att bildens kanter blir mörka eller orsakar mörka skuggor.*

### Justera med knappar på höljet

#### 1. Tryck på LENS SHIFT/HOME POSITION-knappen.

Skärmen [OBJEKTIVFÖRSKJUTN.] visas.

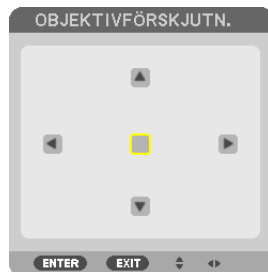



## 2. Projicera en bild (grundläggande användning)

### 2. Tryck på knappen ▼▲◀ eller ▶.

Använd knapparna ▼▲◀▶ för att flytta den projicerade bilden.

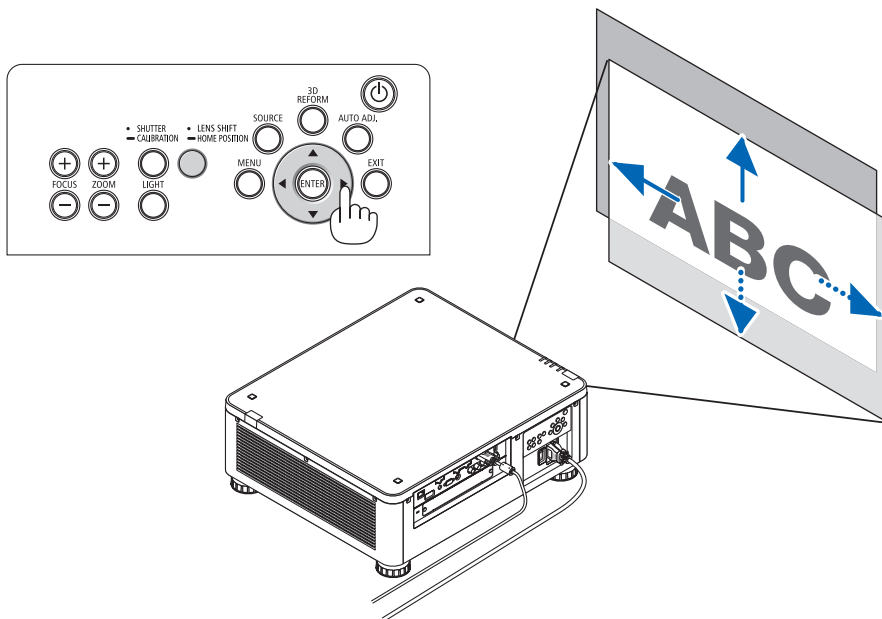

- Återställa objektivförskjutningspositionen till hemma-positionen  
Håll in knappen LENS SHIFT/HOME POSITION i 2 sekunder för att återställa objektivförskjutningspositionen till hemma-positionen (nästan centrumpositionen)

## 2. Projicera en bild (grundläggande användning)

### Justera med fjärrkontrollen

#### 1. Håll in CTL-knappen och tryck på ECO/L-SHIFT-knappen.

Skärmen [OBJEKTIVFÖRSKJUTN.] visas.

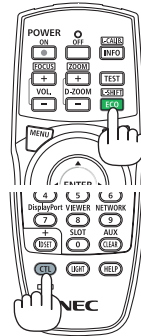
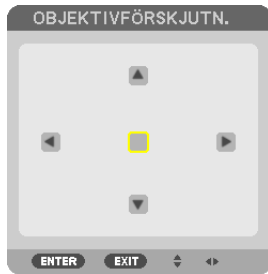

#### 2. Tryck på knappen ▼▲◀▶ eller ▶.

Använd knapparna ▼▲◀▶ för att flytta den projicerade bilden.



### OBSERVERA:

#### Objektivkalibrering

Om strömmen på projektorn felaktigt stängs av under pågående objektivjustering, kan det orsaka att objektivets hemposition flyttas samt orsaka fel. Utför i sådana fall objektivkalibrering.

#### Objektivkalibreringsprocedurer

1. Slå på projektorn.

2. Tryck på (SHUTTER/CALIBRATION)-knappen på kontrollpanelen i 2 sekunder eller tryck på CTL-knappen och tryck på INFO/L-CALIB.-knappen på fjärrkontrollen.

Kalibrering utförs.

### TIPS:

- Diagrammet nedan visar objektivförskjutningsområdet för (projiceringsläge: bord fram). För att höja projiceringspositionen högre än detta, justera med lutningsfoten. (→ sida 32)

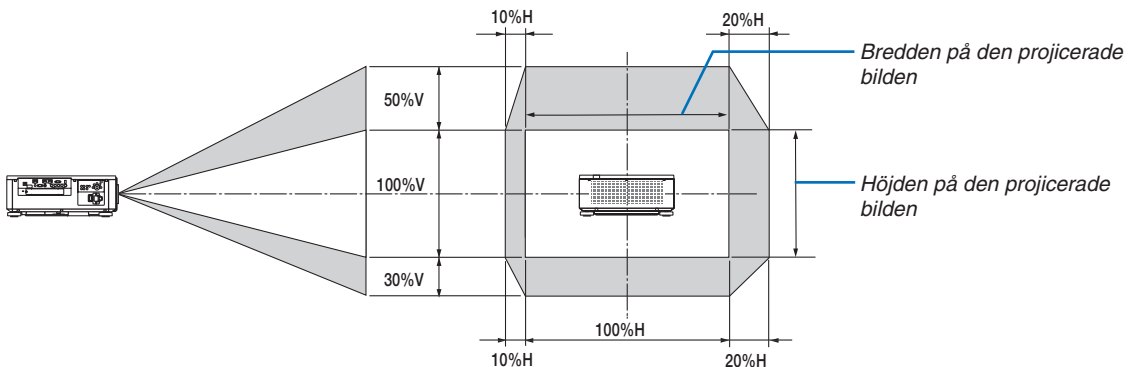

Beskrivning av symboler: V indikerar vertikal (höjd på den projicerade bilden), H indikerar horisontell (bredd på den projicerade bilden).

## 2. Projicera en bild (grundläggande användning)

### Fokusering

Tillämpligt objektiv: NP16FL/NP17ZL/NP18ZL/NP19ZL/NP20ZL/NP21ZL

#### 1. Tryck på FOCUS +/--knappen.

- Tryck på VOL/FOCUS (+) eller (-)-knappen på fjärrkontrollen medan du trycker på CTL-knappen. Fokus justeras.

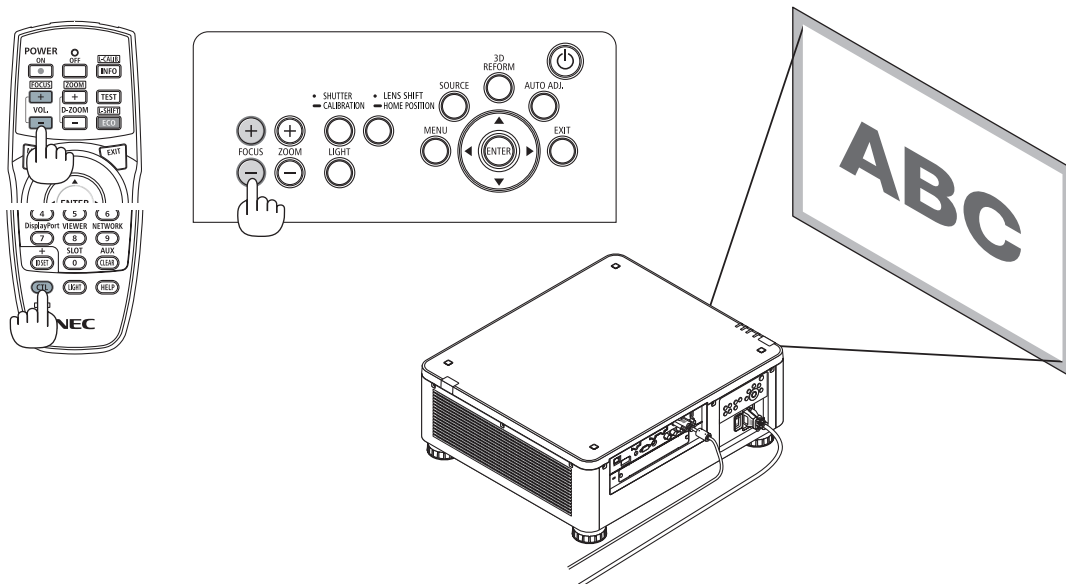

---

#### TIPS:

För att uppnå bästa fokus, utför följande (för fast installation)

Förberedelse: Värm upp projektorn i en timme.

- Använd knappen FOCUS +/- för att se till att uppnå bästa fokus. Om du inte uppnår detta, flytta projektorn fram och tillbaka.
- Välj [TESTMÖNSTER] från menyn och visa testmönstret. (→ sida 86)
  - Du kan också använda TEST-knappen på fjärrkontrollen för att visa testmönstret.
- Fortsätt att trycka på FOCUS-knappen tills textmönstrets rutnät osynliggörs.
- Fortsätt att trycka på knappen FOCUS + tills du har uppnått bästa fokus.

Om du justerar bortom den bästa fokuseringspunkten, gå tillbaka till steg 3 och upprepa proceduren.

---

## 2. Projicera en bild (grundläggande användning)

### Tillämpligt objektiv: NP31ZL

#### 1. Fokusera på den projicerade bilden runt den optiska axeln. (Motordriven fokus)

Ritningen nedan visar ett exempel när den projicerade bilden förskjuts uppåt. I detta fall är den optiska axeln vid den nedre kanten av den projicerade bilden.

##### Justera med knappar på höljet

Tryck på KNAPPEN FOCUS +/- på kontrollpanelen

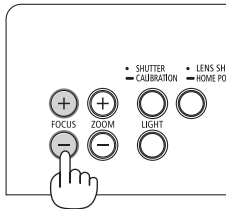

##### Justera med fjärrkontrollen

Håll in VOL/FOCUS-knappen och tryck på CTL-knappen.

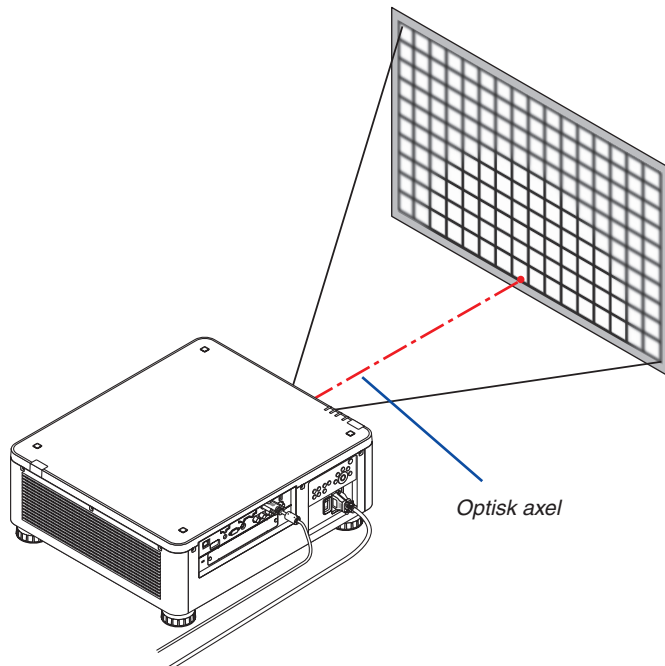
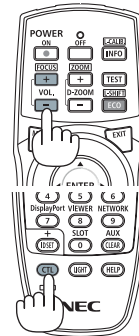

\* När linsen är i mittenpositionen är den optiska axeln i mitten av bilden. Justera i sådana fall fokus i mitten av den projicerade bilden.

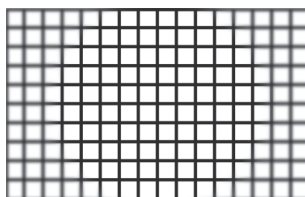

## 2. Projicera en bild (grundläggande användning)

### 2. Justera fokus vid kanterna av den projicerade bilden. (Manuell fokus)

Vrid kantfokuseringen medsols eller motsols.

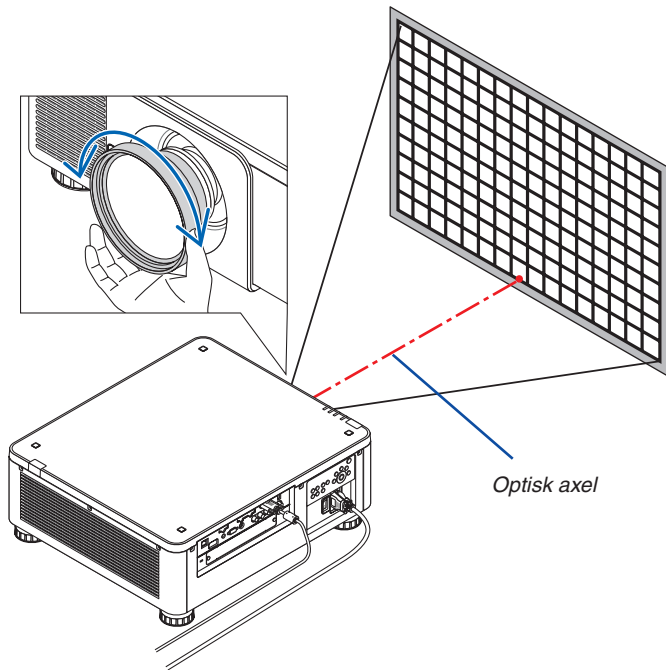

**Detta slutför justeringen av den projicerade bildens totala fokus.**

#### OBSERVERA:

NP31ZL stöder objektivminnesfunktionen som gör det möjligt att spara det justerade värdet för objektivförskjutning, zoom och fokus. Om du av misstag flyttar kantfokuseringen (se bilden nedan) efter att ha sparat justerade värden, kommer de justerade värdena sparade i objektivet inte tillämpas korrekt.

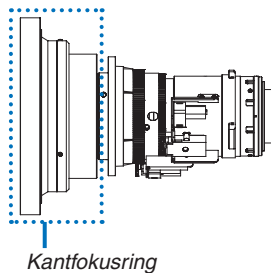

Efter att ha tagit bort objektivet från projektorn och satt tillbaka det, ta fram de justerade värdena sparade i objektivet och följ sedan steg 2 i proceduren ovan för att ställa in fokus vid kanterna av den projicerade bilden igen.

## 2. Projicera en bild (grundläggande användning)

*TIPS: För att uppnå bästa fokus, utför följande (för fast installation)*

*Förberedelse: Värm upp projektorn i en timme.*

1. Tryck på knappen FOCUS +/- för att kontrollera den justerbara fokusräckvidden. För att kontrollera den med fjärrkontrollen, tryck och håll in CTL-knappen och tryck på knappen VOL./FOCUS +/- . Om projektorn som används inte är inom den justerbara fokusräckvidden, flytta projektorn fram och tillbaka.
2. Välj [TESTMÖNSTER] från menyn och visa testmönstret. (→ sida 86)
  - För att visa testmönstret med fjärrkontrollen, trycker du på knappen TEST.
3. Håll in FOCUS-knappen tills textmönstrets rutnät blir osynligt.
4. Fortsätt att trycka på knappen FOCUS + tills du har uppnått bästa fokus.  
*För att erhålla bästa fokus med fjärrkontrollen, tryck och håll in knappen VOL./FOCUS + samtidigt som du trycker CTL-knappen. Om du justerar bortom den bästa fokuseringspunkten, gå tillbaka till steg 3 och upprepa proceduren.*
5. Vrid kantfokuseringen medsols eller motsols för att justera fokus vid kanterna av den projicerade bilden.

### Tillämpligt objektiv: NP39ML

#### 1. Fokusera på den projicerade bilden runt den optiska axeln. (Motordriven fokus)

Den optiska axeln är längst ned på bilden.

Tryck och håll in antingen knappen FOCUS +/- på kontrollpanelen eller knappen VOL./FOCUS +/- samtidigt som du trycker på CTL-knappen på fjärrkontrollen.

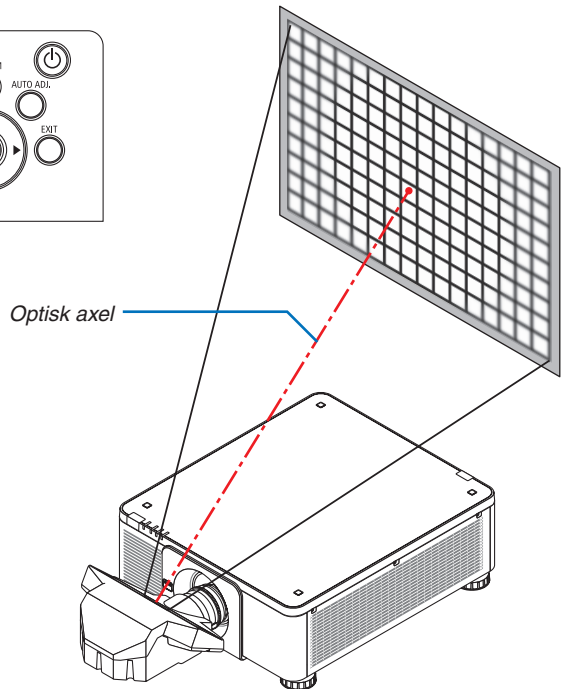
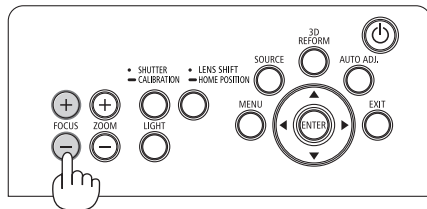
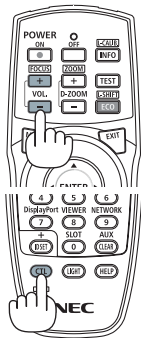

## 2. Projicera en bild (grundläggande användning)

### 2. Justera fokus vid kanterna av den projicerade bilden.

Tryck och håll in antingen knappen ZOOM +/- på kontrollpanelen eller knappen D-ZOOM/ZOOM +/- samtidigt som du trycker på CTL-knappen på fjärrkontrollen.

Fokus runt den optiska axeln inställd i steg 1 är oförändrad.

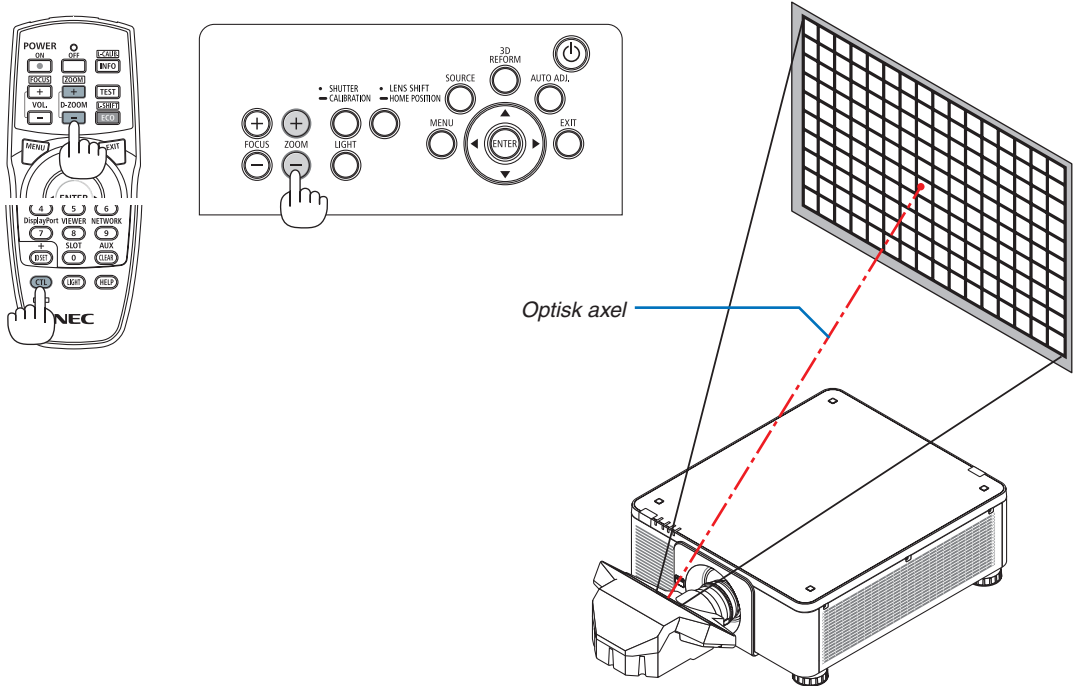

### 3. Upprepa steg 1 och 2 tills optimal fokus kan erhållas på hela bilden.

#### TIPS:

För att uppnå bästa fokus, utför följande (för fast installation)

Förberedelse: Värm upp projektorn i en timme.

1. Använd knappen FOCUS +/- för att se till att uppnå bästa fokus. Om du inte uppnår detta, flytta projektorn fram och tillbaka.
2. Välj [TESTMÖNSTER] från menyn och visa testmönstret. (→ sida 86)
  - Du kan också använda TEST-knappen på fjärrkontrollen för att visa testmönstret.
3. Fortsätt att trycka på FOCUS-knappen tills textmönstrets rutnät osynliggörs.
4. Fortsätt att trycka på knappen FOCUS + tills du har uppnått bästa fokus.

Om du justerar bortom den bästa fokuseringspunkten, gå tillbaka till steg 3 och upprepa proceduren.
5. Tryck på knappen ZOOM +/- för att justera kanterna på den projicerade bilden.

Tryck och håll in knappen D-ZOOM/ZOOM +/- och tryck på CTL-knappen för att justera den med fjärrkontrollen.

Upprepa steg 1 till 5 tills optimal fokus kan erhållas på hela bilden.

## 2. Projicera en bild (grundläggande användning)

### Zoom

Tillämpliga objektiv: NP17ZL/NP18ZL/NP19ZL/NP20ZL/NP21ZL/NP31ZL

#### 1. Tryck på ZOOM +/--knappen.

- Tryck på D-ZOOM/ZOOM (+) eller (-)-knappen på fjärrkontrollen medan du trycker på CTL-knappen. Zoomen justeras.

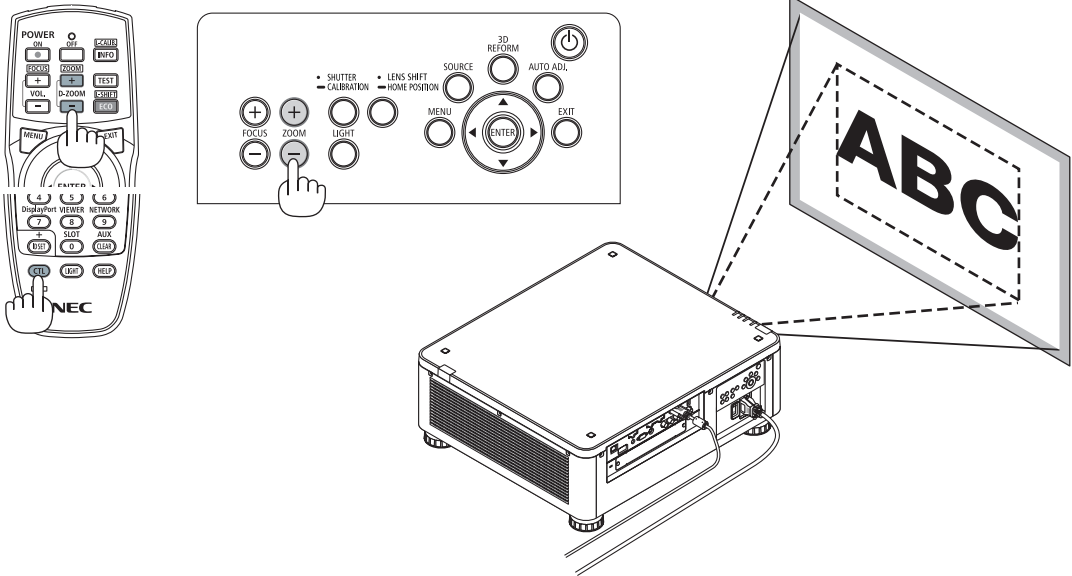



### Justera lutningsfoten

#### 1. Positionen för att projicera bilden kan justeras med lutningsfoten som är placerad vid de fyra hörnen på höljetts undersida.

Lutningsfotens höjd kan justeras genom att vrida på den.

"För att justera höjden på den projicerade bilden"

Höjden på den projicerade bilden justeras genom att vrida på antingen den främre eller bakre lutningsfoten.

"Om den projicerade bilden lutar"

Om den projicerade bilden lutar, vrid på antingen vänster eller höger lutningsfot för att justera bilden så att den blir jämn.

- Om den projicerade bilden är förvrängd, se "3-7 Korrigera horisontell och vertikal Keystone-förvrängning [HÖRNSTEN]" (→ sida 42) och "[GEOMETRISK KORRIGERING]" (→ sida 105).
- Lutningsfoten kan förlängas med maximalt 48 mm.
- Lutningsfoten kan användas för att luta projektorn maximalt 6°.

#### OBSERVERA:

- Förläng inte lutningsfoten mer än 50 mm. Om du gör det blir fötternas fästdel instabil och lutningsfötterna kan lossna från projektorn.
- Det är viktigt att förlänga eller förkorta två lutningsfötter fram samtidigt. Samma gäller för den bakre foten, annars hamnar vikten från projektorn på en sida och det kan orsaka skador på den.
- Använd inte lutningsfoten för något annat ändamål än att justera projektorns projiceringsvinkel. Inkorrekt hantering av lutningsfoten, som t.ex. att bära projektorn genom att ta tag i lutningsfoten eller hänga upp projektorn på en vägg med lutningsfoten, kan skada projektorn.
- Kontrollera nivån på objektivet när objektivet NP39ML är installerat eftersom objektivet kan luta något åt vänster eller höger.

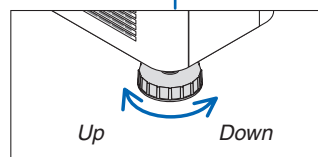
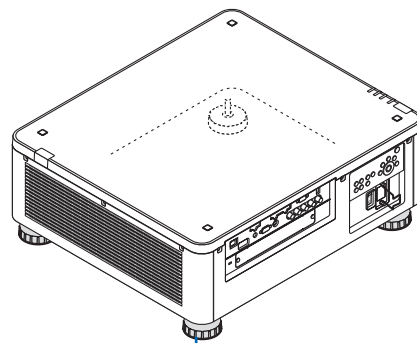
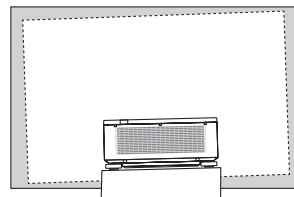

Lutningsfot  
(det finns en till bak)

### 6 Automatisk optimering av datorsignal

#### Justera bilden med autokalibrering

När en bild från HDMI IN, DisplayPort IN, BNC-ingången (analog RGB), COMPUTER IN eller HDBaseT projiceras och kanten är beskuren eller bildkvaliteten är dålig kan denna knapp användas för att automatiskt optimera bilden på skärmen.

Tryck på AUTO ADJ.-knappen för att optimera en datorbild automatiskt.

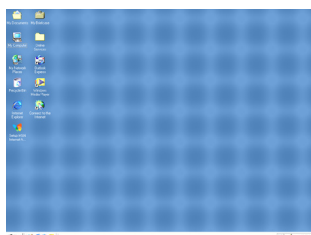
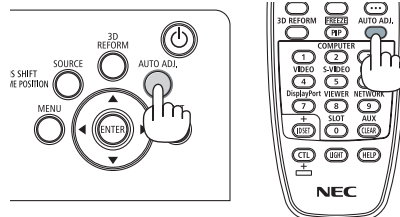

[Dålig bild]

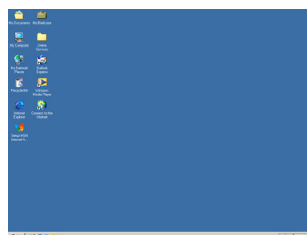

[Bild justerad]

#### OBSERVERA:

Vissa signaler kan ta tid att visas, eller kanske inte visas korrekt.

- Om autokalibrering inte kan optimera datorsignalen, försök att justera [HORIZONTAL], [VERTIKAL], [KLOCKA] och [FAS] manuellt. (→ sida 94, 95)
- Om du inte kan uppnå en optimerad bild, se sidan 190.

### 7 Stänga av projektorn

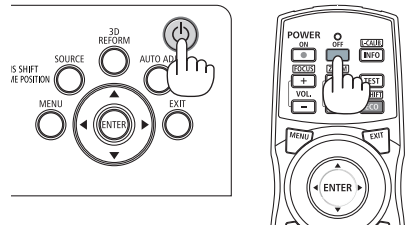

1. Tryck på  (POWER)-knappen på projektorhöljet eller POWER OFF-knappen på fjärrkontrollen.

Meddelandet [AVSTÄNGNING / ÄR DU SÄKER? / CO2-BESPARINGSSESSION 0,000[g-CO2]] visas.



2. Tryck på en bland ENTER-,  (POWER)- och POWER OFF-knappen.

När projektorn är i STANDBY-LÄGE lyser POWER-indikatorn rött. (När [STANDBY-LÄGE] är inställt på [NORMAL])

- Om du inte vill stänga av, välj [NO] med  / -knappen och tryck ENTER.

3. Se till att projektorn är i STANDBY-LÄGE och stäng sedan av huvudströmbrytaren (○ OFF)

POWER-indikatorn slocknar och huvudströmmen stängs av.

- Medan POWER-indikatorn blinkar blått i korta cykler kan strömmen inte stängas av.

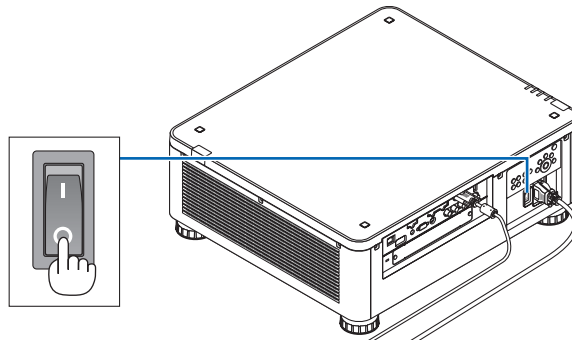
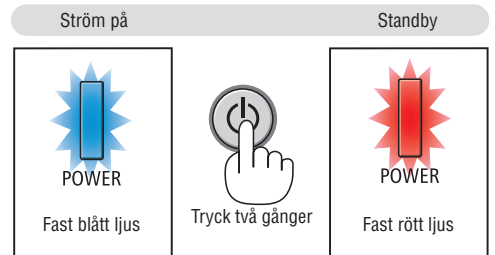

#### FÖRSIKTIGT:

Delar av projektorn kan överhettas tillfälligt om projektorn stängs av med huvudströmbrytaren eller om nätströmmen kopplas ifrån medan projektorn används eller kylfläkten körs. Hantera försiktigt.

## 2. Projicera en bild (grundläggande användning)

---

### OBSERVERA:

- *Dra inte ut strömkabeln från projektorn eller från vägguttaget medan en bild projiceras. Detta kan skada projektorns AC IN-kontakt eller stickkontakten. För att stänga av nätströmmen när projektorn är påslagen, använd projektorns huvudströmbrytare, ett grenuttag utrustat med en omkopplare eller en brytare.*
  - *Stäng inte av huvudströmbrytaren och koppla inte från nätströmmen inom 10 sekunder efter att du gjort justeringar, eller ändrat inställningar och stängt menyn. Om du gör det kan justeringarna och inställningarna försvinna.*
- 

## 8 Efter användning

**Förberedelse:** Kontrollera att projektorn är avstängd.

1. *Dra ut nätkabeln.*
2. *Koppla ur övriga kablar.*
3. *Montera objektivskyddet på objektivet.*
4. *Innan du flyttar projektorn, skruva in lutningsfötterna om de har förlängts.*

# 3. Behändiga funktioner

## 1 Stäng av projektorns belysning (LINSSLUTARE)

Tryck på SHUTTER-knappen.

Ljuskällan stängs av tillfälligt.

Tryck igen för att lysa upp skärmen igen.

- Du kan även stänga av ljuskällan genom att trycka på SHUTTER-knappen på fjärrkontrollen.
- Du kan ställa in projektorbelysningen för att gradvis tona in eller ut.

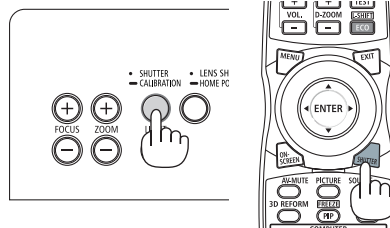

### OBSERVERA:

- Tryck och håll inte ned SHUTTER/CALIBRATION-knappen på höljet över 2 sekunder. Det kommer att starta objektivkalibrering.

## 2 Stänga av bilden

Tryck på AV-MUTE-knappen för att stänga av bilden under en kort stund.

Tryck igen för att återställa bilden.

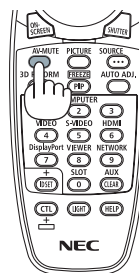

### TIPS:

- Videon försvinner men inte menydisplayen.

## 3 Stänga av skärmmeny (On-Screen Mute)

Tryck på ON-SCREEN-knappen på fjärrkontrollen för att dölja skärmmeny, visningen av källa och andra meddelanden. Tryck igen för att återställa dem.

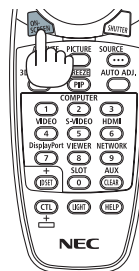

### TIPS:

- För att bekräfta att on-screen mute är påslagen, tryck på MENU-knappen. Om skärmmeny inte visas trots att du trycker på MENU-knappen betyder det att on-screen mute är påslagen.
- On-screen mute bibehålls även när projektor stängs av.
- Håll in MENU-knappen på projektorhöljet i minst 10 sekunder för att stänga av on-screen mute.

#### 4 Frysa en bild

Håll in CTL-knappen och tryck på PIP/FREEZE-knappen för att frysa en bild. Tryck igen för att fortsätta uppspelningen.

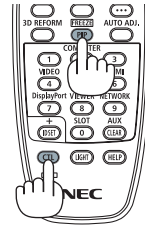

---

*OBSERVERA: Bilden fryses men det ursprungliga videomaterialet spelas fortfarande upp.*

---

## 5 Förstora en bild

Du kan förstora bilden upp till fyra gånger.

**OBSERVERA:**

- Max förstöringsgrad kan beroende på insignalen vara mindre än fyra gånger, eller funktionen kan vara begränsad.

Gör så här:

### 1. Tryck på D-ZOOM (+)-knappen för att förstora bilden.

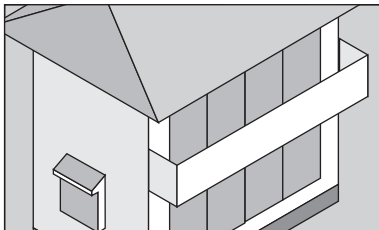
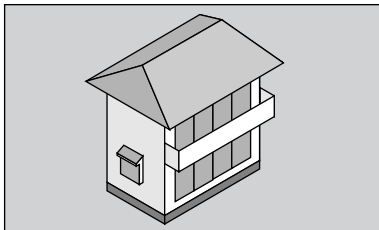

### 2. Tryck på ▲▼◀▶-knappen.

Området med den förstörde bilden flyttas

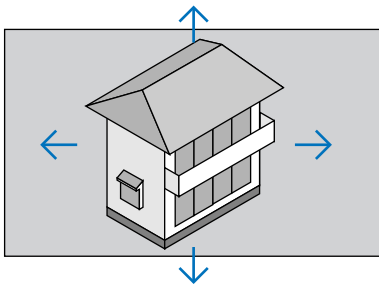

### 3. Tryck på D-ZOOM (-)-knappen.

Varje gång knappen D-ZOOM (-) trycks in förminskas bilden.





**OBSERVERA:**

- Bilden förstoras eller förminskas i mitten av skärmen.
- Om menyn visas avbryts den aktuella förstoringen.

## 6 Ändra BELYSNINGSLÄGE/kontrollera energibesparingseffekten med BELYSNINGSLÄGE [BELYSNINGSLÄGE].

När antingen [EKO1] eller [EKO2] i [BELYSNINGSLÄGE] är valt, sänks projektorns rörelsebullen genom att sänka ljusstyrkan på dess ljuskälla. Genom att spara energiförbrukning kan koldioxidutsläppet från denna projektor reduceras.

BELYSNINGSLÄGE	Ikön längst ner i meny	Beskrivning
NORMAL		100 % ljusstyrka Skärmen blir starkt upplyst.
EKO1		Ljusstyrkan blir ungefär 80 %. Kylfläkten går också långsammare i motsvarande grad. Lägre strömförbrukning
EKO2		Ljusstyrkan blir ungefär 50 %. Kylfläkten går också långsammare i motsvarande grad. Avsevärt lägre strömförbrukning

Aktivera [BELYSNINGSLÄGE] på följande sätt:

### 1. Tryck på knappen LIGHT på höljet.

- På ett annat sätt, tryck på knappen ECO/L-SHIFT på fjärrkontrollen.

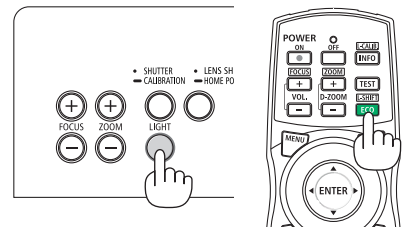
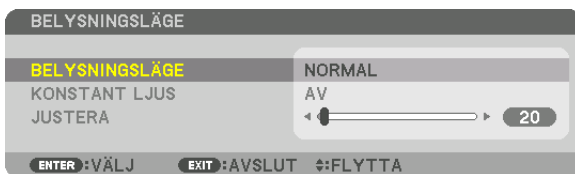

Skärmen [BELYSNINGSLÄGE] visas.

### 2. Tryck på ENTER-knappen.

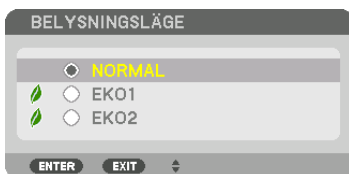

Skärmen för att välja [BELYSNINGSLÄGE] visas.

### 3. Använd knapparna ▼▲ för att göra ett val, och tryck på ENTER-knappen.

Displayen återgår till skärmen [BELYSNINGSLÄGE] och det valda alternativet aktiveras.

Tryck på MENU-knappen för att återgå till den ursprungliga skärmen.



**OBSERVERA:**

- [BELYSNINGSLÄGE] kan ändras från menyn.  
Välj [INSTÄLLN] → [INSTALLATION(1)] → [BELYSNINGSLÄGE] → [BELYSNINGSLÄGE].
- Ljusmodulens brukstimmar kan kontrolleras i [BRUKSTID] på menyn. Välj [INFO.] → [BRUKSTID].
- [BELYSNINGSLÄGE] växlas automatiskt till [EKO] efter 1 minut från när projektorn visar en blå eller svart skärm eller en logotyp-skärm.
- Denna projektor utrustar sensorn att detektera lufttryck och temperatur och projektorn styr strömmen baserat på de detekterade värdena. När projektorn används på hög höjd och i hög temperatur, blir ljuskällans ljusstyrka lägre oavsett inställningen för BELYSNINGSLÄGE. Detta kallas "Tvingat EKO-LÄGE". Se tabellen nedan för villkor och utgående ström i tvingat EKO-LÄGE.

Höjder	Lufttemperatur			
	5–25°C (41–77°F)	26–30°C (78–86°F)	31–35°C (87–95°F)	36–40°C (96–104°F)
1600–3000 m (5500–10000 ft)	100%	90%	80%	70%
1200–1600 m (4000–5500 ft)	100%		90%	80%
0–1200 m (0–4000 ft)	100%			80%

- När projektorn är i det tvingade BELYSNINGSLÄGET minskar bildens ljusstyrka något och TEMP.-indikatorn lyser orange. Samtidigt visas termometersymbolen [  ] längst ned till höger på skärmen. När projektorns temperatur blir normal igen avbryts det tvingade EKO-LÄGET och [BELYSNINGSLÄGE] återgår till [NORMAL]-läge.

#### Kontrollera energispareffekten [CO<sub>2</sub>-MÄTARE]

Denna funktion visar energibesparingseffekten vad gäller reduktionen av CO<sub>2</sub>-utsläpp (kg) när projektorns [BELYSNINGSLÄGE] är inställt på antingen [EKO1] eller [EKO2]. Denna funktion kallas [CO<sub>2</sub>-MÄTARE].

Det finns två meddelanden: [TOTAL CO<sub>2</sub>-BESPARING] och [CO<sub>2</sub>-BESPARINGSSSESSION]. Meddelandet [TOTAL CO<sub>2</sub>-BESPARING] visar den totala mängden CO<sub>2</sub>-utsläppsminskning från leveransen fram tills nu. Du kan kontrollera informationen i [BRUKSTID] från [INFO] i menyn. (→ sida 137)



Meddelandet [CO<sub>2</sub>-BESPARINGSSSESSION] visar mängden CO<sub>2</sub>-utsläppsminskning från när växlingen till BELYSNINGSLÄGE gjordes direkt efter starten fram tills strömmen stängdes av. Meddelandet [CO<sub>2</sub>-BESPARINGSSSESSION] visas i meddelandet [AVSTÄNGNING/ÄR DU SÄKER?] när strömmen stängs av.

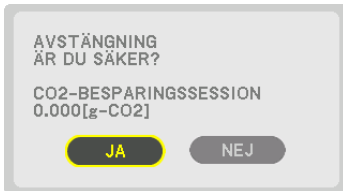

#### TIPS:

- Formeln som visas nedan används för att beräkna mängden CO<sub>2</sub>-utsläppsminskning. Mängden CO<sub>2</sub>-utsläppsminskning = (Strömförbrukning i BELYSNINGSLÄGE [NORMAL] – strömförbrukning med aktuell inställning) × CO<sub>2</sub>-omvandlingsfaktor.\* När ett energisparande BELYSNINGSLÄGE är valt, eller om linsslutaren används, medföljer en ytterligare reducering av CO<sub>2</sub>-utsläpp.  
\* Beräkningen för mängden CO<sub>2</sub>-utsläppsminskning baseras på en OECD-publication "CO<sub>2</sub> Emissions from Fuel Combustion, 2008 Edition".
- [TOTAL CO<sub>2</sub>-BESPARING] beräknas enligt besparingar som registreras med 15 minuters intervaller.
- Denna formel gäller inte för den strömförbrukning som inte påverkas av om [BELYSNINGSLÄGE] är på eller av.

## 7 Korrigera horisontell och vertikal Keystone-förvrängning [HÖRNSTEN]

Använd [HÖRNSTEN]-funktionen för att korrigera keystone-förvrängning (trapetsformad) för att göra den övre eller undre och den vänstra eller högra sidan på skärmen längre eller kortare så att den projicerade bilden blir rektangulär.

**1. Håll in 3D REFORM-knappen i minst två sekunder för att återställa de aktuella justeringarna.**

Aktuella justeringar för [GEOMETRISK KORRIGERING] raderas.

**2. Projicera en bild så att skärmen är mindre än rasterens område.**

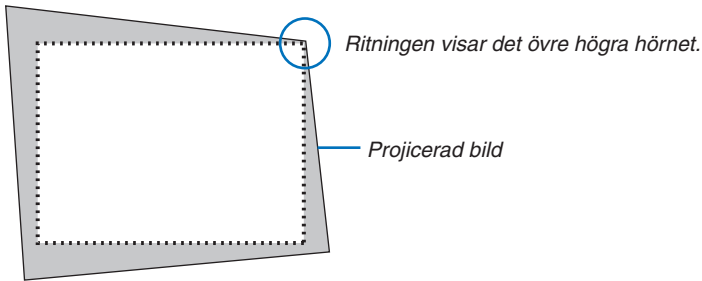

**3. Ta upp ett valfritt hörn och rikta in bildens hörn med hörnet i skärmen.**

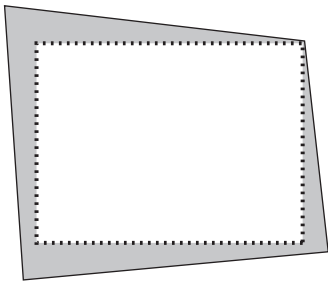

**4. Tryck på 3D REFORM-knappen.**



Visa skärmen [GEOMETRISK KORRIGERING] på skärmmenyn.

5. Tryck på ▼-knappen för att rikta upp med [HÖRNSTEN] och tryck sedan på ENTER-knappen.



Ritningen visar den övre vänstra ikonen när (▼) har valts.

Skärmen växlar till [HÖRNSTEN]-skärmen.

OBSERVERA:

- När en annan [GEOMETRISK KORRIGERING]-funktion än [HÖRNSTEN] har ställts in visas inte [HÖRNSTEN]-skärmen. Om skärmen inte visas, tryck antingen på 3D REFORM-knappen i minst 2 sekunder, eller kör [RESET] i [GEOMETRISK KORRIGERING] för att rensa justeringsvärdet för [GEOMETRISK KORRIGERING].

6. Använd knappen ▲▼◀▶ för att välja en ikon (▲) som pekar i den riktning som du vill flytta den projicerade bildrutan.

7. Tryck på ENTER-knappen.

8. Använd ▲▼◀▶-knappen för att flytta den projicerade bildrutan såsom exemplet visar.

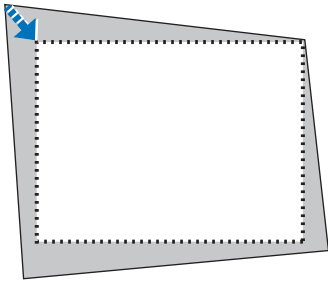

9. Tryck på ENTER-knappen.

10. Använd knappen ▲▼◀▶ för att välja en annan ikon som pekar i riktningen.

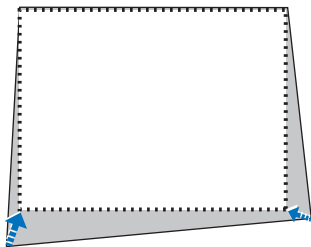

11. Upprepa stegen från 7 till 10 för att slutföra hörnsten-justeringen.

12. På skärmen [HÖRNSTEN], välj [EXIT] eller tryck på EXIT-knappen på fjärrkontrollen.

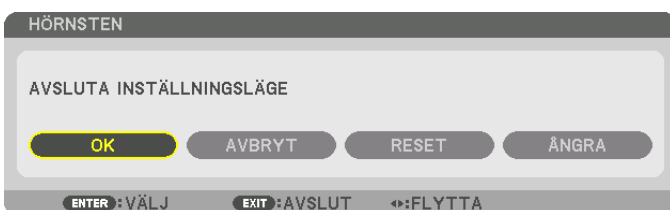

Bekräftelseskärmen visas.

**13. Tryck på knappen ◀ eller ▶ för att markera [OK] och tryck på ENTER-knappen.**

[HÖRNSTEN]-korrektionen är slutförd.

- Återgå till skärmen [HÖRNSTEN], välj [AVBRYT] och tryck på ENTER-knappen.

---

**OBSERVERA:**

- Även om installationsvinkeln ändras när projektorn sätts på igen, har korrigeringsvärdena från föregående gången bibehållits.
  - Utför någon av följande åtgärder för att rensa bort justeringsvärdet för [HÖRNSTEN].
    - I steg 12, välj [RESET] och tryck sedan på ENTER-knappen.
    - Tryck på 3D REFORM-knappen i minst 2 sekunder.
    - Kör [DISPLAY] → [GEOMETRISK KORRIGERING] → [RESET] i skärmmenyn.
  - Eftersom HÖRNSTEN-korrigerings utförs elektroniskt kan bilden bli lite suddig.
-

## 8 Förhindra obehörig användning av projektorn [SÄKERHET]

Du kan bestämma ett nyckelord för din projektor med hjälp av menyn i syfte att undvika att obehöriga använder projektorn. När ett nyckelord är inställt kommer inmatningsskärmen för nyckelord att visas då projektorn slås på. Om du inte anger rätt nyckelord kan du inte projicera bilder med projektorn.

- Inställningen [SÄKERHET] kan inte avbrytas med [RESET] i menyn.

Så här aktiverar du säkerhetsfunktionen:

#### 1. Tryck på MENU-knappen.

Menyn visas.

#### 2. Tryck två gånger på ►-knappen för att välja [INSTÄLLN] och tryck på ▼-knappen eller ENTER-knappen för att välja [MENY].

#### 3. Tryck på ►-knappen för att välja [KONTROLL].

#### 4. Tryck på ▼-knappen tre gånger för att välja [SÄKERHET] och tryck på ENTER-knappen.



AV/PÅ-menyn visas.

#### 5. Tryck på ▼-knappen för att välja [PÅ] och tryck på ENTER-knappen.



Skärmen [SÄKERHETSNYCKELORD] visas.

#### 6. Skriv ditt nyckelord i en kombination av de fyra knapparna ▲▼◀▶ och tryck på ENTER-knappen.

*OBSERVERA:* Ett nyckelord måste vara 4 till 10 siffror långt.

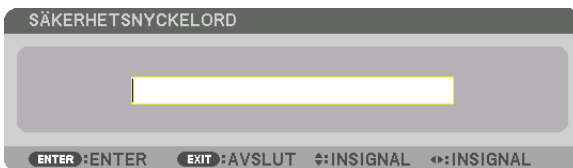

Skärmen [BEKRÄFTA NYCKELORD] visas.

*OBSERVERA:* Skriv ner ditt lösenord och spara det på ett säkert ställe.

### 3. Behändiga funktioner

7. Skriv ditt nyckelord i samma kombination av de fyra knapparna ▲▼◀▶ och tryck på ENTER-knappen.

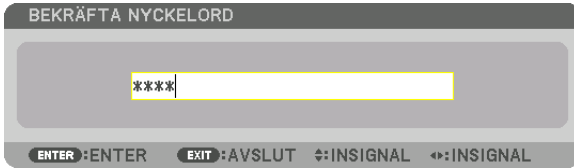

Bekräftelseskärmen visas.

8. Välj [JA] och tryck på ENTER-knappen.

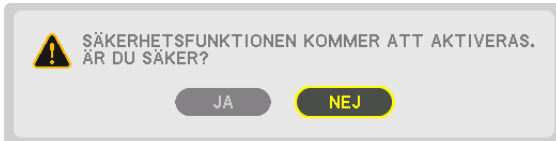

Funktionen SÄKERHET har aktiverats.

Så här slår du på projektorn när [SÄKERHET] är aktiverat:

1. Tryck på -knappen.

- Om du använder fjärrkontrollen, tryck på POWER ON-knappen. Projektorn slås på och ett meddelande visas som talar om att projektorn är låst.

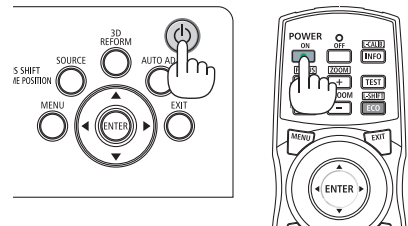

2. Tryck på MENU-knappen.

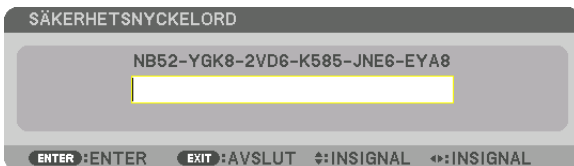

3. Mata in rätt nyckelord och tryck på ENTER-knappen. Projektorn visar en bild.

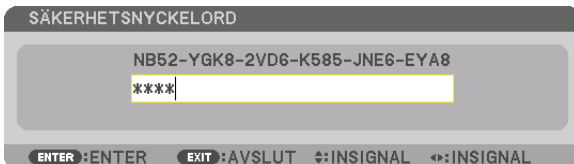

**OBSERVERA:** Säkerhetsläget är avaktiverat tills huvudströmmen stängs av eller tills du drar ut nätkabeln.

Så här avaktiverar du SÄKERHET-funktionen:

**1. Tryck på MENU-knappen.**

Menyn visas.

**2. Välj [INSTÄLLN] → [KONTROLL] → [SÄKERHET] och tryck på ENTER-knappen.**



AV/PÅ-menyn visas.

**3. Välj [AV] och tryck på ENTER-knappen.**



Skärmen SÄKERHETSNYCKELORD visas.

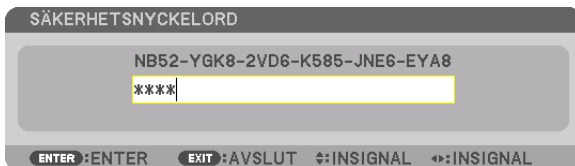

**4. Ange ditt nyckelord och tryck på ENTER-knappen.**

När korrekt nyckelord har angivits inaktiveras SÄKERHET-funktionen.

**OBSERVERA:** Kontakta din återförsäljare om du glömmer ditt nyckelord. Din återförsäljare kan då ge dig ditt nyckelord i utbyte mot din förfrågningskod. Din förfrågningskod visas i bekräftelseskärmen för nyckelordet. I detta exempel är [NB52-YGK8-2VD6-K585-JNE6-EYA8] en förfrågningskod.



## 9 Projicera 3D-video

Denna projektor stödjer DLP-Link-glasögon och 3D-sändare.

### ⚠ FÖRSIKTIGT

#### Hälsovarningar

Innan användning, se till att läsa alla hälsovarningar som finns i den bruksanvisning som medföljer 3D-glasögonen och 3D-videoprogramvaran (Blu-ray-spelare, spel, animerade datorfiler, etc.).

Notera följande för att undvika negativa hälsoeffekter.

- Använd inte 3D-glasögonen för något annat ändamål än att titta på 3D-video.
- Håll ett avstånd på minst 2 m från skärmen när du tittar på video. Att titta på video för nära skärmen kan vara tröttnande för ögonen.
- Titta inte på video kontinuerligt under en längre tid. Ta en paus på 15 minuter efter varje timmes tittande.
- Kontakta en läkare innan du tittar om du eller någon i din familj har drabbats av anfall orsakade av ljuskänslighet.
- Sluta titta omedelbart och vila om du mår dåligt medan du tittar (kräkningar, illamående, yrsel, huvudvärk, överansträngning av ögonen, suddig syn, konvulsioner, domningar etc.). Kontakta en läkare om symptomen kvarstår.
- Titta på 3D-video rakt framför skärmen. Om du tittar på 3D-video snett från sidan kan det orsaka fysisk trötthet och överansträngda ögon.

### Procedur för att titta på 3D-videor med denna projektor

Beskrivningen här gäller för DLP® Link. [DLP® Link] är standardinställningen för [3D-GLASÖGON] från fabriken.

### Förbereda 3D-glasögonen och 3D-sändaren

Använd DLP® Link-glasögon eller andra kompatibla glasögon med flytande kristall-slutare som finns tillgängliga i handeln.

#### 1. Anslut videoenheten till projektorn.

#### 2. Slå på projektorn.

#### 3. Kör 3D-video-programvaran.

3D-videon projiceras.

Standardinställningen är [AUTO]. Om 3D-bilder inte projiceras kan det bero på att signalen inte innehåller en 3D-detekteringssignal, eller att den inte kan detekteras av denna projektor. Ställ i så fall in formatet manuellt.

(1) Tryck på MENU-knappen.



Menyn visas.

(2) Tryck på ►-knappen, välj [JUSTERA] och tryck sedan på ENTER.

[BILDJUSTERING] markeras.

(3) Använd ►-knappen för att välja [3D-INSTÄLLNINGAR].

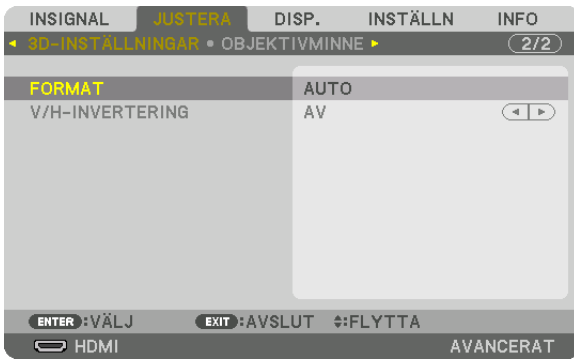

Skärmen [3D-INSTÄLLNINGAR] visas.

(4) Använd ▼-knappen för att rikta upp markören med [FORMAT] och tryck sedan på ENTER.

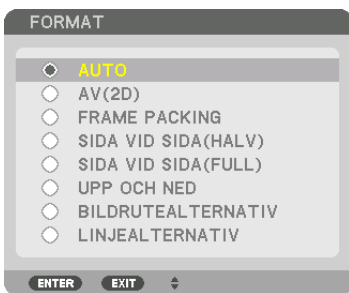

Skärmen [FORMAT] visas.

(5) Använd knapparna ▼/▲ för att ställa markören på ett format-alternativ och tryck sedan på ENTER för att ställa in det.

Displayen återgår till skärmen [FORMAT].

Tryck på MENU-knappen för att återgå till den ursprungliga skärmen.

- 3D-varningsmeddelandeskärmen visas vid växling till en 3D-video (standardinställningen vid leverans). Läs "Hälsövarningar" på föregående sida för att titta på videor på korrekt sätt. Skärmen försvinner efter 60 sekunder eller när ENTER-knappen trycks in. (→ sida 113)

#### 4. Slå på strömförsörjningen till 3D-glasögonen och använd glasögonen för att titta på video.

En normal video visas när en 2D-video matas in.

För att titta på en 3D-video i 2D, välj [AV(2D)] på [FORMAT]-skärmen som nämns ovan i (3).

#### OBSERVERA:

- Om 3D-innehåll spelas upp på din dator och prestandan är låg, kan det bero på processorn eller grafikkortet. I så fall kan det vara svårt att se 3D-bilderna så som det är avsett. Kontrollera att din dator uppfyller kraven som anges i användarhandboken som följde med 3D-innehållet.
- Med DLP® Link-kompatibla 3D-glasögon kan du titta på 3D-bilder genom att ta emot synksignaler, som inkluderas i bilderna för det vänstra och högra ögat, som reflekteras från skärmen. Beroende på omgivningen eller förhållanden såsom omgivningens ljusstyrka, skärmens storlek eller betraktningssavståndet kanske 3D-glasögon inte kan ta emot synksignaler, vilket kan leda till dåliga 3D-bilder.
- När 3D-läge är aktiverat är Keystone-korrigeringsens område smalare.
- När 3D-läge är aktiverat har följande inställningar ingen effekt. [VÄGGFÄRG], [FÖRINSTÄLLNING], [REFERENS], [FÄRGTEMPERATUR], [DYNAMISK KONTRAST], [Brilliant Color]
- Andra signaler än de listade i "Lista över kompatibla insignaler" på sida 178 och 179 är utanför intervallet eller visas i 2D.

#### Använda en 3D-sändare

Denna projektor kan användas för att titta på video i 3D med kommersiellt tillgängliga 3D-glasögon med aktiv slutare. För att kunna synkronisera 3D-video och glasögon måste en kommersiellt tillgänglig 3D-sändare anslutas till projektorn (på projektorsidan).

3D-glasögonen tar emot information från 3D-sändaren och utför öppning och stängning till vänster och höger.

#### Förbereda 3D-glasögonen och 3D-sändaren

Använd 3D-glasögon med aktiv slutare som uppfyller VESA-standarderna.

En kommersiellt tillgänglig RF-typ tillverkad av Xpand rekommenderas.

3D-glasögon..... Xpand X105-RF-X2

3D-sändare..... Xpand AD025-RF-X1

Anslut din 3D-sändare till projektorns 3D SYNC-kontakt.

Ändra inställningen [3D-GLASÖGON] till [ANDRA].

---

#### OBSERVERA:

- När du växlar till 3D-bild kommer följande funktioner att avbrytas och avaktiveras. [BLANKNING], [PIP/BILD I BILD], [GEOMETRISK KORRIGERING], [KANTBLANDNING] (Justeringsvärden för [GEOMETRISK KORRIGERING] och [KANTBLANDNING] kommer att bibehållas.)
  - Utmatningen kanske inte automatiskt växlar till 3D-video, beroende på 3D-signalen.
  - Kontrollera användningsvillkoren som beskrivs i användarhandboken för Blu-ray-spelaren.
  - Anslut 3D-sändarens DIN-kontakt till huvudprojektorns 3D-SYNK.
  - Med 3D-glasögonen kan video ses i 3D genom att synkroniserade optiska signaler tas emot från 3D-sändaren. På grund av detta kan 3D-bildkvaliteten påverkas av förhållanden som den omgivande ljusstyrkan, skärmens storlek, visningsavståndet, etc.
  - När 3D-videoprogramvara körs på en dator kan 3D-bildkvaliteten påverkas om prestandan hos datorns processor och grafikkort är låg. Kontrollera den datorprestanda som krävs i handboken som medföljer 3D-videoprogramvaran.
  - Beroende på signalen kanske [FORMAT] och [V/H-INVERTERING] inte kan väljas. Ändra i så fall signalen.
-

#### Om video inte kan ses i 3D

Kontrollera följande punkter om video inte kan visas i 3D.  
Läs även användarhandboken som medföljer 3D-glasögonen.

Möjliga orsaker	Lösningar
Den valda signalen stödjer inte 3D-utmatning.	Ändra videoinsignalen till en som stödjer 3D.
Formatet för den valda signalen är inställt på [AV(2D)].	Ändra formatet i skärmmenyn till [AUTO] eller ett format som stödjer 3D.
Glasögon som inte stöds av projektorn används.	Köp kommersiellt tillgängliga 3D-glasögon eller 3D-sändare (rekommenderas). (→ sida 50)
Kontrollera följande punkter om en video inte kan ses i 3D med 3D-glasögon som stöds av projektorn.	
3D-glasögonens strömförsörjning är avstängd.	Slå på 3D-glasögonens strömförsörjning.
3D-glasögonens interna batteri är urladdat.	Ladda eller byt batteriet.
Användaren sitter för långt från skärmen.	Flytta närmare skärmen tills videon kan ses i 3D. Ställ in V/H-INVERTERING i skärmmenyn till [AV].
Om flera 3D-projektorer används samtidigt i närheten kan de störa varandra. Alternativt kan det finnas en stark ljuskälla i närheten av skärmen.	Håll tillräckligt avstånd mellan projektorerna. Håll ljuskällan borta från skärmen. Ställ in V/H-INVERTERING i skärmmenyn till [AV].
Kontrollera följande punkter om video som spelas upp på datorn inte kan visas i 3D.	
Inställningarna på datorn är inte kompatibla med uppspelning av 3D-video.	Kontrollera att inställningarna på datorn uppfyller kraven för uppspelning av 3D-video.
Bildupplösningen på datorn känns inte igen av projektorn som 3D-video.	Ändra bildupplösningen på datorn till en som projektorn kan känna igen som 3D-video.
Den vertikala scanningshastigheten på datorn känns inte igen av projektorn som 3D-video.	Ändra den vertikala scanningshastigheten på datorn till 60 Hz eller 120 Hz.
Det finns ett hinder mellan den optiska mottagaren på 3D-glasögonen och 3D-sändaren.	Ta bort hindret.
3D-formatet hos 3D-videoinnehållet stöds inte.	Kontrollera med företaget som säljer 3D-videoinnehåll.

## 10 Kontrollera projektorn med en HTTP-webbläsare

### Översikt

HTTP-serverfunktionen erbjuder inställningar och funktioner för:

#### 1. **Inställning för trådbundet nätverk (NÄTVERKSINSTÄLLNINGAR)**

För att använda en trådbunden nätverksanslutning, anslut projektorn till datorn med en nätverkskabel (säljs i handeln). (→ sida 152)

#### 2. **Ställa in Alert Mail (ALERT MAIL)**

När en projektor är ansluten till ett trådbundet nätverk sänds felmeddelanden via e-post.

#### 3. **Använda projektorn**

På- och avstängning av strömmen, välja ingång, volymkontroll och bildjusteringar är möjliga att utföra.

#### 4. **Ställa in PJLink PASSWORD och AMX BEACON**

Åtkomst till HTTP-serverfunktionen är tillgänglig:

- **Starta webbläsaren på datorn via nätverket som är anslutet till projektorn och ange följande URL:**  
**`http://<projektorns IP-adress> /index.html`**

*TIPS: Den fabriksinställda IP-adressen är [DHCP ON].*

---

#### OBSERVERA:

- Rådfråga din nätverksadministratör angående nätverksinställningar om du vill använda projektorn i ett nätverk.
- Displayens eller knappens respons kan bli långsam, eller så slutar den att fungera helt, beroende på inställningarna i ditt nätverk. Kontakta din nätverksadministratör om detta skulle hända. Projektorn svarar kanske inte om du trycker på knapparna flera gånger i snabb följd. Om detta inträffar, vänta en stund och försök igen. Om du fortfarande inte får någon respons, stäng av och slå på projektorn.
- Om skärmen PROJECTOR NETWORK SETTINGS (projektorns nätverksinställningar) inte visas på webbläsaren, tryck på tangenterna Ctrl+F5 för att uppdatera den (eller rensa cacheminnet).
- Denna projektor använder "JavaScript" och "Cookies" och webbläsaren bör vara inställd på att acceptera dessa funktioner. Inställningsmetoden varierar beroende på webbläsarens version. Se de hjälpfiler och annan information som finns i din programvara.

### Förberedelser före användning

Anslut projektorn till en i handeln tillgänglig nätverkskabel innan du börjar använda webbläsarfunktioner. (→ sida 152)  
Det går kanske inte att använda en webbläsare som använder en proxyserver, beroende på typen av proxyserver och inställningen. Även om typen av proxyserver har en viss betydelse, kan det vara så att alternativ som faktiskt har ställts in inte visas, beroende på cacheminnets effektivitet, och inställningarna som har gjorts i webbläsaren återspeglas eventuellt inte i funktionaliteten. Vi avråder från användning av en proxyserver, såvida det inte är oundvikligt.

#### Adresshantering för användning via en webbläsare

Beträffande den faktiska adress som anges i adressfältet eller i URL-inmatningskolumnen vid användning av projektorn via webbläsaren, kan värddatornamnet användas som det är om namnet som motsvarar projektorns IP-adress har registrerats i domännamnservern (av en nätverksadministratör), eller om namnet har angetts i "HOSTS"-filen på den dator som används.

Exempel 1: När värddatornamnet på projektorn har ställts in på "pj.nec.co.jp" får du åtkomst till nätverksinställningen genom att ange

http://pj.nec.co.jp/index.html  
i adressfältet eller URL-inmatningskolumnen.

Exempel 2: När IP-adressen på projektorn är "192.168.73.1" får du åtkomst till nätverksinställningen genom att ange

http://192.168.73.1/index.html  
i adressfältet eller URL-inmatningskolumnen.

#### PROJEKTORINSTÄLLNINGAR

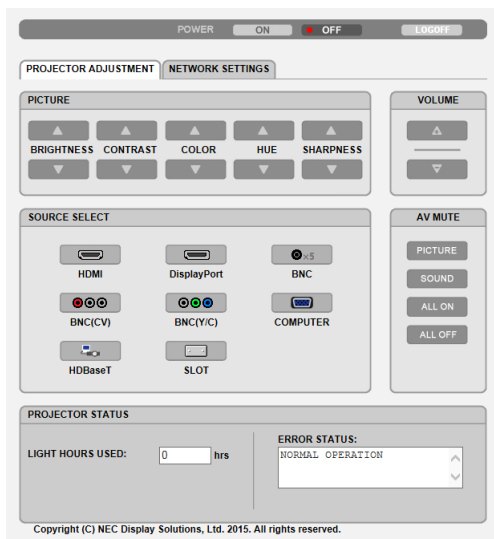

**STRÖM:** Denna kontrollerar projektorns strömförsörjning.

PÅ..... Strömmen slås på.

AV..... Strömmen stängs av.

**VOLYM:** Kan inte användas för denna enhet.

**AV-MUTE:** Denna kontrollerar projektorns avstängningsfunktion.

BILD PÅ..... Stänger av videon.

BILD AV..... Avbryter avstängningen av videon.

LJUD PÅ..... Kan inte användas med denna enhet.

LJUD AV..... Kan inte användas med denna enhet.

ALLT PÅ..... Stänger av videofunktionerna.

ALLT AV..... Avbryter avstängningen av videofunktionerna.

**BILDJUSTERING:** Kontrollerar projektorns videojustering.

LJUSSTYRKA ▲.... Ökar ljusstyrkans justeringsvärde.

LJUSSTYRKA ▼.... Minskar ljusstyrkans justeringsvärde.

KONTRAST ▲..... Ökar kontrastens justeringsvärde.

KONTRAST ▼..... Minskar kontrastens justeringsvärde.

FÄRG ▲..... Ökar färgens justeringsvärde.

FÄRG ▼..... Minskar färgens justeringsvärde.

FÄRGRENHET ▲.... Ökar färgrenhetens justeringsvärde.

FÄRGRENHET ▼.... Minskar färgrenhetens justeringsvärde.

SKÄRPA ▲..... Ökar skärpens justeringsvärde.

SKÄRPA ▼..... Minskar skärpens justeringsvärde.

- Funktionerna som kan kontrolleras varierar beroende på signalen som projektorn tar emot. (→ sida [93](#))

**VÄLJ KÄLLA:** Denna växlar insignal till projektorn.

HDMI ..... Växlar till HDMI IN-kontakten.

DisplayPort..... Växlar till DisplayPort IN.

BNC ..... Växlar till BNC-videoingången.

BNC(CV) ..... Växlar till BNC (CV)-videoingången.

BNC(Y/C) ..... Växlar till BNC (Y/C)-videoingången.

DATOR..... Växlar till COMPUTER IN-kontakten.

HDBaseT..... Växla till en bildinsignal som sänds från en överföringsenhet som stödjer HDBaseT.

SLOT..... Projektorn växlar till videoinmatning från det extra kortet när ett extra kort (säljs separat) är installerat.

**PROJEKTORSTATUS:** Visar projektorns status.

BELYSN. BRUKSTIMMAR... Visar hur många timmar ljusmodulen har använts.

FELSTATUS..... Visar status för fel som inträffat i projektorn.

**LOGGA AV:** Logga av din projektor och återgå till autentiseringskärmen (LOGON-skärmen).

## NÄTVERKSINSTÄLLNINGAR

### • INSTÄLLNINGAR

#### TRÅDBUNDEN

INSTÄLLNING	Ställ in för trådbundet nätverk.
TILLÄMPA	Utför dina inställningar för trådbundet nätverk.
PROFIL 1/PROFIL 2	Två inställningar kan ställas in för trådbunden nätverksanslutning. Välj PROFIL 1 eller PROFIL 2.
AVAKTIVERA	Stäng av trådbunden nätverksanslutning
DHCP PÅ	Tilldela IP-adress, nätmask och nätport automatiskt till projektorn från din DHCP-server.
DHCP AV	Ställ in projektorn på den IP-adress, nätmask och nätport som tilldelats av din nätverksadministratör.
IP-ADRESS	Ställ in IP-adressen för det nätverk som är anslutet till projektorn.
NÄTMASK	Ställ in nätmasknumret för det nätverk som är anslutet till projektorn.
NÄTPORT	Ställ in standardinställningen för nätport för det nätverk som är anslutet till projektorn.
AUTOMATISK DNS PÅ	DHCP-servern tilldelar automatiskt IP-adressen för DNS-servern som är ansluten till projektorn.
AUTOMATISK DNS AV	Ställ in IP-adressen för DNS-servern som är ansluten till projektorn.



#### • NAMN

PROJEKTORNAMN	Ange ett namn för din projektor så att datorn kan identifiera den. Projektornamnet måste vara 16 tecken eller mindre. TIPS: Projektornamnet påverkas inte även om [RESET] utförs från menyn.
VÄRDNAMN	Ange värddatornamnet för det nätverk som är anslutet till projektorn. Värddatornamnet måste vara 15 tecken eller mindre.
DOMÄNNAMN	Ange domännamnet för det nätverk som är anslutet till projektorn. Domännamnet måste vara 60 tecken eller mindre.

#### • ALERT MAIL

ALERT MAIL	Detta alternativ underrättar din dator om felmeddelanden via e-post när ett trådbundet nätverk används. En bockmarkering aktiverar Alert Mail-funktionen. Om bockmarkeringen tas bort inaktiveras Alert Mail-funktionen. Exempel på ett meddelande som sänds från projektorn: Ämne: [Projector] Projektorinformation KYLFLÄKTEN HAR STOPPAT. [INFORMATION] PROJEKTORNAMN: PX803UL-serie BELYSN. BRUKSTIMMAR: 0000[H]
AVSÄNDARADDRESS	Ange avsändarens adress.
SMTP-SERVERNAMN	Ange SMTP-servernamnet som ska anslutas till projektorn.
MOTTAGARADDRESS 1, 2, 3	Ange din mottagares adress. Upp till tre adresser kan anges.
TESTA E-POST	Skicka ett testmail för att kontrollera att inställningarna är korrekta <i>OBSERVERA:</i> <ul style="list-style-type: none"><li>• Om du utför ett test kanske du inte får ett Alert mail. Om detta inträffar, kontrollera att nätverksinställningarna är korrekta.</li><li>• Om du angav en felaktig adress under ett test kanske du inte får ett alert mail. Om detta inträffar, kontrollera att mottagarens adress är korrekt.</li></ul>
SPARA	Klicka på denna knapp för att spara inställningarna på projektorns minne.

#### • NÄTVERKSSERVICE

PJLink-LÖSENORD	Ställ in ett lösenord för PJLink*. Lösenordet måste vara 32 tecken eller mindre. Glöm inte ditt lösenord. Kontakta din återförsäljare om du har glömt ditt lösenord.
HTTP-LÖSENORD	Ställ in ett lösenord för HTTP-servern. Lösenordet måste vara 10 tecken eller mindre. När ett lösenord ställts in måste du ange ditt användarnamn (valfritt) och lösenord under inloggningen.
AMX BEACON	Slå på eller av detektion från AMX Device Discovery vid anslutning till ett nätverk som stöds av kontrollsystemet AMX NetLinx. <i>TIPS:</i> <i>När en enhet som stödjer AMX Device Discovery används känner alla AMX NetLinx kontrollsystem igen enheten och laddar ner lämplig Device Discovery Module från en AMX-server.</i> <i>En bockmarkering aktiverar detektering av projektorn från AMX Device Discovery.</i> <i>Om bockmarkeringen tas bort inaktiveras detektering av projektorn från AMX Device Discovery.</i>
Extron XTP	Inställd för att ansluta projektorn till Extron XTP-sändaren. En bockmarkering aktiverar anslutning till XTP-sändaren. Om bockmarkeringen tas bort inaktiveras anslutning till en XTP-sändare.

*OBSERVERA: Kontakta din återförsäljare om du glömmet ditt lösenord.*

#### \*Vad är PJLink?

PJLink är ett standardprotokoll som används för att kontrollera projektorer från olika tillverkare. Detta standardprotokoll upprättades av Japan Business Machine and Information System Industries Association (JBMI) år 2005. Projektorn stödjer alla kommandon i PJLink Klass 1.

PJLink-inställningen påverkas inte även om [RESET] utförs från menyn.

#### CRESTRON

##### • ROOMVIEW för hantering från en dator.

AVAKTIVERA	Inaktiverar ROOMVIEW.
AKTIVERA	Aktiverar ROOMVIEW.

##### • CRESTRON CONTROL för hantering från styrenheten.

AVAKTIVERA	Inaktiverar CRESTRON CONTROL.
AKTIVERA	Aktiverar CRESTRON CONTROL.
IP-ADRESS	Ställ in IP-adressen för CRESTRON SERVER.
IP ID	Ställ in ditt IP ID för CRESTRON SERVER.

##### • INFORMATION

TRÅDBUNDET NÄTVERK	Visar en lista över inställningar för trådbunden nätverksanslutning.
UPPDATERA	Aktiverar inställningarna efter att de har ändrats.

*TIPS: CRESTRON-inställningarna krävs endast för användning med CRESTRON ROOMVIEW. För mer information, besök <http://www.crestron.com>*

## ① Spara ändringar för objektivförskjutning, zoom och fokus [OBJEKTIVMINNE]

De justerade värdena kan sparas i projektorns minne när du använder objektivförskjutning, zoom och fokus på projektorn. Justerade värden kan användas för den signal du valt. Detta kommer att eliminera behovet av att justera objektivförskjutning, fokus och zoom vid den tidpunkt då källa väljs. Det finns två sätt att spara justerade värden för objektivförskjutning, zoom och fokus.

Funktionsnamn	Beskrivning	sida
REF. OBJEKTIVMINNE	Justerade värden gemensamma för alla insignaler. Två typer av justerade värden kan registreras vid den tidpunkt då installationen görs. Om inga justerade värden sparas i [OBJEKTIVMINNE], kommer justerade värden från den valda profilen ([REF. OBJEKTIVMINNE]) att tillämpas för objektivjustering.	→ sida <a href="#">118</a>
OBJEKTIVMINNE	Justerade värden för varje insignal. Använd de justerade värdena för signalen med annat bildförhållande eller upplösning. De justerade värdena kan appliceras vid tidpunkten för val av källa.	→ sida <a href="#">101</a>

### OBSERVERA:

- För användning av linsenhet NP16FL, NP17ZL, NP18ZL, NP19ZL, NP20ZL, NP21ZL, och NP31ZL, se till att utföra [OBJEKTIVKALIBRERING] efter byte av linsenheten. (→ sida [18](#), [118](#))
- För objektivet NP16FL, är det lagringsbara värdet för funktionen [OBJEKTIVMINNE] tillgängligt endast för [FOKUS].
- Funktionen [OBJEKTIVMINNE] är inte tillgänglig för objektivet NP39ML.

#### För att spara dina justerade värden i [REF. OBJEKTIVMINNE]:

1. Tryck på **MENU**-knappen.



Menyn visas.

2. Tryck på **▶**-knappen för att välja [INSTALLN] och tryck på **ENTER**-knappen.

3. Tryck på **▶**-knappen för att välja [INSTALLATION(2)].

4. Tryck på **▼**-knappen för att välja [REF. OBJEKTIVMINNE] och tryck på **ENTER**-knappen.



[REF. OBJEKTIVMINNE]-skärmen visas.

5. Kontrollera att [PROFIL] är markerat och tryck på **ENTER**-knappen.

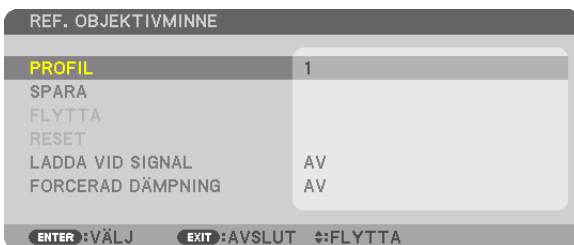

[PROFIL]-skärmen för val visas.

6. Tryck på **▼/▲**-knappen för välja [PROFIL]-nummer och tryck sedan på **ENTER**-knappen.

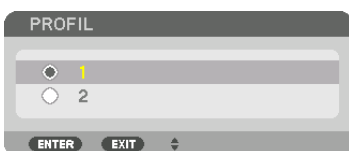

Återgå till [REF. OBJEKTIVMINNE].

7. Välj [SPARA] och tryck på **ENTER**-knappen.

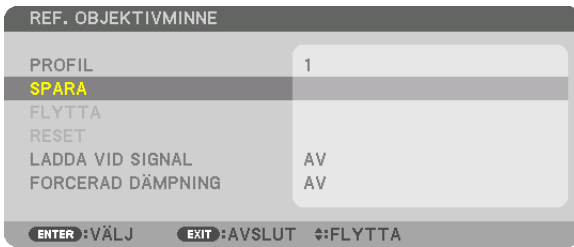

Bekräftelseskärmen visas.

**8. Tryck på ◀-knappen för att välja [JA] och tryck på ENTER-knappen.**



Välj ett [PROFIL]-nummer och spara de justerade [OBJEKTIVFÖRSKJUTN], [ZOOM] och [FOKUS]-värdena till det.

- Inställningen [FORCERAD DÄMPNING] stoppar projicering under objektivförskjutning. (→ sida 118)

**9. Tryck på MENU-knappen.**

Menyn stängs.

TIPS:

- För att spara justerade värden för varje ingångskälla, använd funktionen objektivminne. (→ sida 101)

#### För hämta dina justerade värden från [REF. OBJEKTIVMINNE]:

1. Tryck på **MENU**-knappen.



Menyn visas.

2. Tryck på **▶**-knappen för att välja [INSTALLN] och tryck på **ENTER**-knappen.
3. Tryck på **▶**-knappen för att välja [INSTALLATION(2)].
4. Tryck på **▼**-knappen för att välja [REF. OBJEKTIVMINNE] och tryck på **ENTER**-knappen.



[REF. OBJEKTIVMINNE]-skärmen visas.

5. Kontrollera att [PROFIL] är markerat och tryck på **ENTER**-knappen.

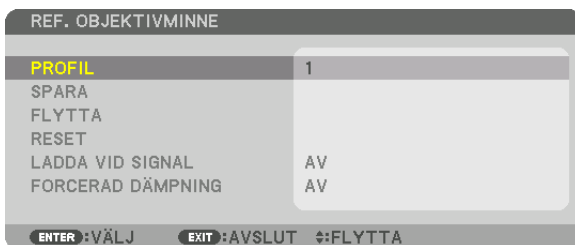

[PROFIL]-skärmen för val visas.

6. Tryck på **▼/▲**-knappen för välja [PROFIL]-nummer och tryck sedan på **ENTER**-knappen.

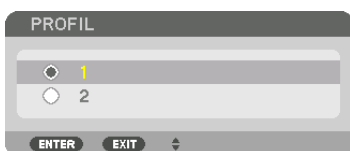

Återgå till [REF. OBJEKTIVMINNE].

7. Välj [FLYTТА] och tryck på **ENTER**-knappen.

REF. OBJEKTIVMINNE	
PROFIL	1
SPARA	
<b>FLYTTA</b>	
RESET	
LÄDDA VID SIGNAL	AV
FORCERAD DÄMPNING	AV

ENTER:VÄLJ   EXIT:AVSLUT   ⇄:FLYTTA

Objektivet kommer att förskjutas i enlighet med de justerade värden som sparats i den valda [PROFILEN].

**8. Tryck på ◀-knappen för att välja [JA] och tryck på ENTER-knappen.**

 ÄR DU SÄKER?
<input type="button" value="JA"/> <input checked="" type="button" value="NEJ"/>

De justerade värdena kommer att tillämpas på den aktuella signalen. .

**9. Tryck på MENU-knappen.**

Menyn stängs.

#### TIPS:

För hämta justerade värden från [OBJEKTIVMINNE]:

1. Från meny, välj [JUSTERA] → [OBJEKTIVMINNE] → [FLYTТА] och tryck på knappen ENTER.



Bekräftelseskärmen visas.

2. Tryck på ◀-knappen för att välja [JA] och tryck på ENTER-knappen.

Om de justerade värdena för en insignal har sparats, kommer objektivet förskjutas under projicering. Om inte, kommer objektivet att förskjutas i enlighet med de justerade värden som sparats i det valda [REF. OBJEKTIVMINNE] [PROFIL]-numret.

För att automatiskt tillämpa justerade värden vid tidpunkten för val av källa:

1. Från meny, välj [INSTÄLLN] → [REF. OBJEKTIVMINNE] → [LADDA VID SIGNAL] och tryck på ENTER-knappen.

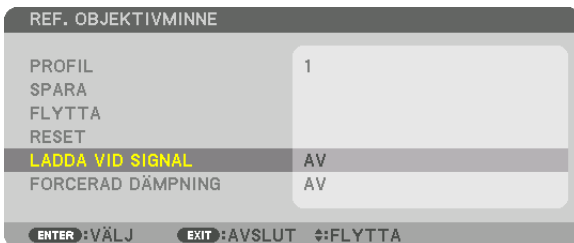

2. Tryck på ▼-knappen för att välja [ON] och tryck på ENTER-knappen.

Detta kommer att flytta objektivet automatiskt till positionen vid tidpunkten för val av källa i enlighet med de justerade värdena.

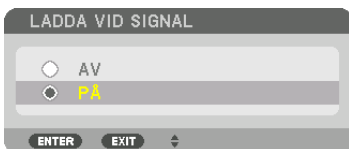

**OBSERVERA:** Funktionen objektivminne kanske inte kan skapa en helt inriktad bild (på grund av toleranser i objektiven) med hjälp av de justerade värdena sparade i projektorn. Efter att ha hämtat och tillämpat de justerade värdena från funktionen objektivminne, justera linsförskjutning, zoom och fokus för att skapa bästa möjliga bild.



# 4. Multiskärm-projicering

## 1 Vad som kan göras med multiskärm-projicering

Denna projektor kan användas ensam eller med flera enheter för multiskärm-projicering. Vi visar här ett exempel med två projiceringsskärmar.

### Fall 1

Använda en enda projektor för att projicera två typer av video samtidigt [PIP/BILD I BILD]

### Fall 2

Använda fyra projektorer (upplösning: WUXGA) för att projicera video med en upplösning på 2560 × 1600 pixlar [SIDA VID SIDA]

## Fall 1. Använda en enda projektor för att projicera två typer av video [PIP/BILD I BILD] Anslutningsexempel och projektionsbild

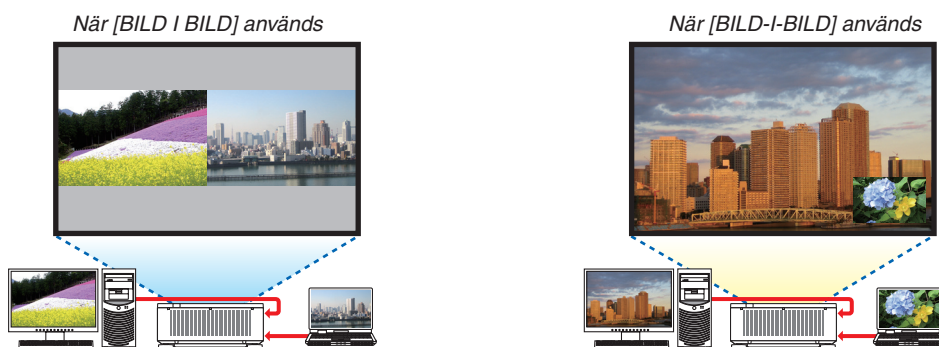

### Skärmmenyåtgärder

Visa [DISPLAY] → [PIP/BILD I BILD] → [LÄGE]-skärmen i skärmmenyn och välj [BILD-I-BILD] eller [BILD I BILD]. För mer information, se "4-2 Visa två bilder samtidigt". (→ sida 68)

### Fall 2. Använda fyra projektorer (upplösning: WUXGA) för att projicera video med en upplösning på 2560 × 1600 pixlar [SIDA VID SIDA]

Anslutningsexempel och projektionsbild

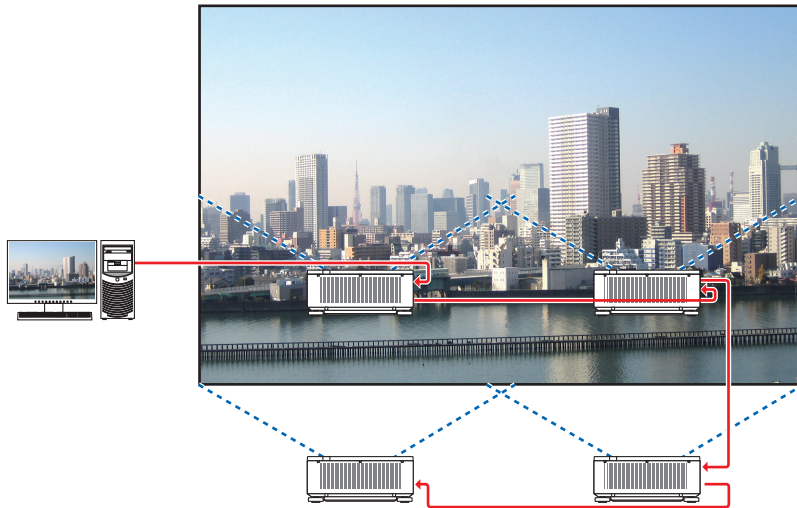

### Skärmnytgärder

1 Fyra liknande videor visas när fyra projektorer projiceras.

*Kontakta återförsäljaren och låt dem justera projektionspositionen för varje projektor.*



### 2 Använd skärmmenyn på de fyra projektorerna och dela upp bilden i fyra delar.

Visa [DISPLAY] → [MULTISKÄRM] → [BILDINSTÄLLNING]-skärmen i skärmmenyn och välj [SIDA VID SIDA].

(1) På skärmen för att ställa in antal horisontella enheter, välj [2 ENHETER]. (antal enheter i horisontell riktning)

(2) På skärmen för att ställa in antal vertikala enheter, välj [2 ENHETER]. (antal enheter i vertikal riktning)

(3) På skärmen för att ställa in horisontell ordning, välj [ENHET 1] eller [ENHET 2].

(titta på skärmarna, den till vänster är [ENHET 1] och den till höger är [ENHET 2])

(4) På skärmen för att ställa in vertikal ordning, välj [ENHET 1] eller [ENHET 2].

(titta på skärmarna, den längst upp är [ENHET 1] och den längst ner är [ENHET 2])



### 3 Justera objektivförskjutningen för varje projektor för att finjustera skärmens gränser.

För ytterligare finjustering, justera med [DISPLAY] → [KANTBLANDNING] i skärmmenyn på varje projektor.

För mer information, se "4-3 Visa en bild med [KANTBLANDNING]".

(→ sida 72)

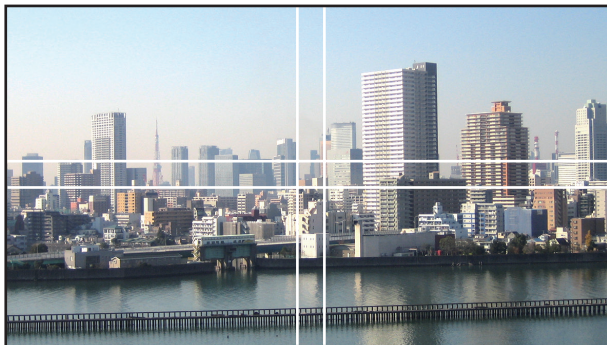

### Notera följande när projektorer installeras

- Lämna minst 30 cm fritt utrymme mellan varje projektor och mellan ventilationsinloppet och väggen då projektorerna installeras sida vid sida, så att inte projektorernas luftintag blockeras. Om luftintaget och -utblåset blockeras stiger temperaturen i projektorn och kan orsaka fel.

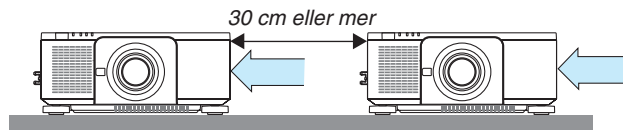

- Två projektorer kan staplas på varandra (STACK-inställning). (→ sida 156) Försök inte stapla tre eller fler projektorer direkt. Om projektorer staplas på varandra kan de ramla ner, och orsaka skador och fel.

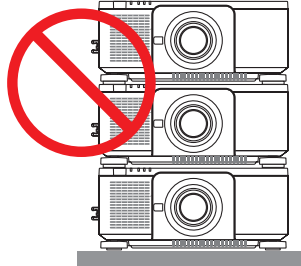

- Installationsexempel när 3 eller fler projektorer används  
Följande installation rekommenderas när en kombination av 3 eller fler projektorer installeras för multiskärm-projicering.  
[Installationsexempel]

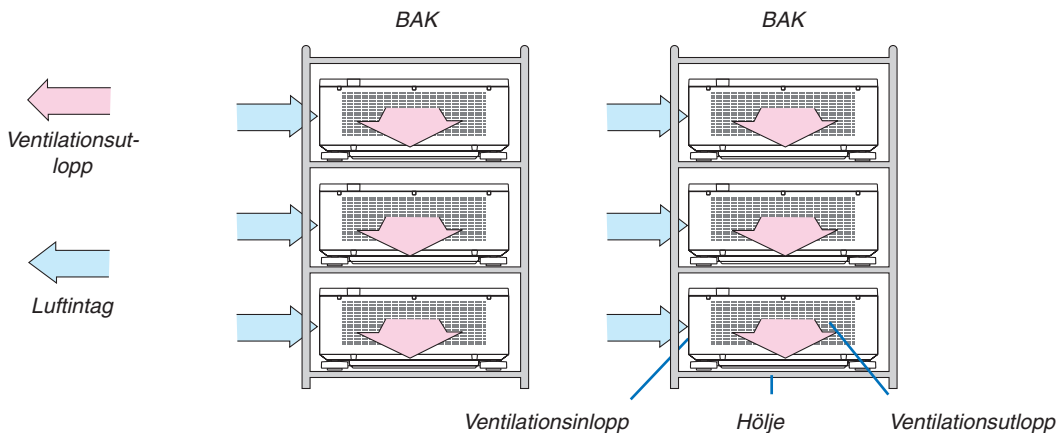

### VARNING

Kontakta återförsäljaren för speciella installationstjänster som t.ex. att montera projektorn i taket. Utför aldrig installationen själv. Projektorn kan ramla ner och orsaka skador. Använd ett kraftigt hölje som tål projektorns vikt vid installationen. Stapla inte projektorerna direkt på varandra.

### OBSERVERA:

- För information om projektorer, se bilagan "Projiceringsavstånd och skärmstorlek". (→ sida 171)

## 2 Visa två bilder samtidigt

Projektorn har en funktion som gör att du kan visa två olika signaler samtidigt. Det finns två lägen: bild i bild (BILD-I-BILD)-läge och bild bredvid bild (BILD I BILD)-läge.

Den projicerade videon i den första skärmdisplayen är huvuddisplayen, och den projicerade videon som hämtas senare kallas sub-displayen.

Välj projiceringsfunktionen under [DISPLAY] → [PIP/BILD I BILD] → [LÄGE] i skärmmenyn (standardinställningen vid leveransen är BILD-I-BILD). (→ sida 103)

- En enda skärm projiceras när strömmen slås på.

### Bild-i-bild-funktionen (BILD-I-BILD)

En liten sub-display visas inne i huvuddisplayen.

Sub-displayen kan ställas in och justeras enligt följande. (→ sida 104)

- Välj om sub-displayen ska visas uppe till höger, uppe till vänster, nere till höger eller nere till vänster på skärmen (storleken på sub-displayen kan väljas och positionen kan finjusteras)
- Växla huvuddisplayen och sub-displayen

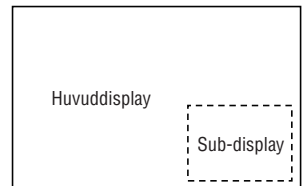

### Bild bredvid bild-funktionen (BILD I BILD)

Visa huvuddisplayen och sub-displayen sida vid sida.

Huvuddisplayen och sub-displayen kan ställas in och justeras enligt följande. (→ sida 104)

- Välja displaygränsen (förhållandet) för huvuddisplayen och sub-displayen
- Växla huvuddisplayen och sub-displayen

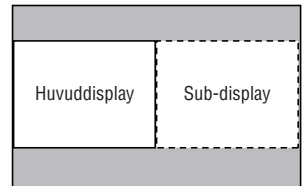

### Ingångar som kan användas för huvudskärmen och sub-skärmen.

Huvuddisplayen och sub-displayen kan erbjuda följande ingångar.

- Huvuddisplayen och sub-displayen stödjer datorsignaler upp till WUXGA @60HzRB.

		Sub-display eller ytterligare display							
		HDMI	DisplayPort	BNC	BNC(CV)	BNC(Y/C)	DATOR	HDBaseT	SLOT
Huvuddisplay	HDMI	Nej		Ja	Ja	Ja	Ja	Nej	Nej
	DisplayPort			Ja	Ja	Ja	Ja		
	BNC	Ja	Ja	Nej			Nej	Ja	Ja
	BNC(CV)	Ja	Ja				Ja	Ja	Ja
	BNC(Y/C)	Ja	Ja				Ja	Ja	Ja
	DATOR	Ja	Ja	Nej	Ja	Ja	Nej	Ja	Ja
	HDBaseT	Nej		Ja	Ja	Ja	Ja	Nej	Nej
	SLOT	Nej		Ja	Ja	Ja	Ja	Nej	Nej

#### OBSERVERA:

- Vissa signaler kanske inte visas beroende på upplösningen.

### Projicera två skärmar

1. Tryck på **MENU**-knappen för att visa menyn på skärmen och välj **[DISP.]** → **[PIP/BILD I BILD]**.



Detta visar skärmen **[PIP/BILD I BILD]** på skärmmenyn.

2. Välj **[UNDERTXT VAL]** med knapparna **▼/▲**, och tryck på **ENTER**-knappen.

Detta visar **[UNDERTXT VAL]**-skärmen.

3. Välj **insignal** med knapparna **▼/▲**, och tryck på **ENTER**-knappen.

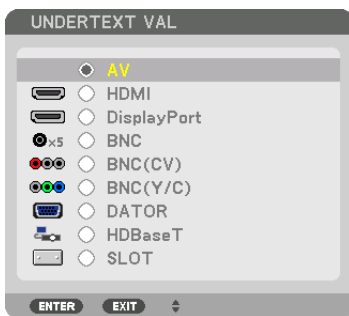

Skärmen **[BILD-I-BILD]** eller **[BILD I BILD]** som ställts in under **[LÄGE]** projiceras. (→ sida 103)

- Om signalens namn visas i grått innebär det att den inte kan väljas.
- Signalen kan också väljas genom att trycka på **PIP/FREEZE**-knappen på fjärrkontrollen.

4. Tryck på **MENU**-knappen.

Skärmmenyn försvinner.

5. När du återvänder till en enda skärm, visa **[PIP/BILD I BILD]**-skärmen en gång till och välj **[AV]** i **[UNDERTXT VAL]**-skärmen i steg 3.

#### TIPS:

- Under dubbelskärmsprojicering visas sub-skärmen som en svart skärm om den inte stödjer vald insignal.

### Växla huvuddisplayen med sub-displayen och tvärt om

1. Tryck på **MENU**-knappen för att visa menyn på skärmen och välj **[DISP.]** → **[PIP/BILD I BILD]**.



Detta visar skärmen **[PIP/BILD I BILD]** på skärmmenyn.

2. Välj **[BILDBYTE]** med knapparna **▼/▲**, och tryck sedan på **ENTER**-knappen.

Visa skärmen för att växla displaypositionerna.

3. Välj **[PÅ]** med **▼**-knappen och tryck sedan på **ENTER**-knappen.



Videon på huvuddisplayen växlas med den på sub-displayen.

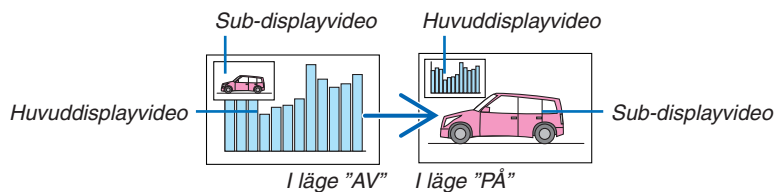

Den signal som sänds från HDMI OUT-kontakten ändras inte även om displaypositionerna växlas.

4. Tryck på **menu**-knappen.

Skärmmenyn försvinner.

### Begränsningar

- Följande åtgärder är endast tillgängliga för huvuddisplayen.
  - Visuella justeringar
  - Videoförstoring / förminskning med de partiella knapparna D-ZOOM/ZOOM +/-.  
Men förstoring/förminskning är upp till gränsen som ställts in i [BILD I BILD].
  - TESTMÖNSTER
- Följande åtgärder är tillgängliga för både huvuddisplayen och sub-displayen. Dessa åtgärder kan inte användas individuellt.
  - Tillfällig radering av video
  - Videopausning
- [PIP/BILD I BILD] kan inte användas när 3D-video visas.
- När du använder [PIP/BILD I BILD]-funktionen kan [DOLD TEXTNING] och [DYNAMISK KONTRAST] användas.
- [PIP/BILD I BILD] kan inte användas när signalen har en upplösning på 1920 × 1200 eller mer.
- HDMI OUT-kontakten har en repeater-funktion. Utsignalens upplösning är begränsad av den maximala upplösningen för den anslutna monitorn och projektorn.



### 3 Visa en bild med [KANTBLANDNING]

A video med hög upplösning kan projiceras på en ännu större skärm genom att kombinera flera projektorer till vänster, höger, uppe och nere.

Denna projektor är utrustad med en "KANTBLANDNING-funktion" som gör kanterna (gränserna) på projektionsduken osynliga.

---

#### OBSERVERA:

- För information om projektionsavstånd, se "Projiceringsavstånd och skärmstorlek" på sida 171.
  - Innan kantblandningsfunktionen används, placera projektorn i korrekt position så att bilden blir fyrkantig i korrekt storlek, och utför sedan optiska justeringar (objektivförskjutning, fokus och zoom).
  - Justera ljusstyrkan för varje projektor med [JUSTERA] under [BELYSNINGSLÄGE]. Efter att du justerat ljusstyrkan kan du behålla den inställda nivån på ljusstyrkan genom att slå på läget [KONSTANT LJUS]. Använd dessutom [REF. VITBALANS] för att justera [KONTRAST] och [LJUSSTYRKA].
- 

#### Innan användningen av kantblandningsfunktionen förklaras

Detta avsnitt förklarar fallet "Exempel: Placera två projektorer sida vid sida". Som visas på bilden kallas den projicerade bilden till vänster "Projektor A" och den projicerade bilden till höger kallas "Projektor B". Om inte annat anges från och med nu används "projektor" i betydelsen både A och B.

#### Exempel: Placera två projektorer sida vid sida

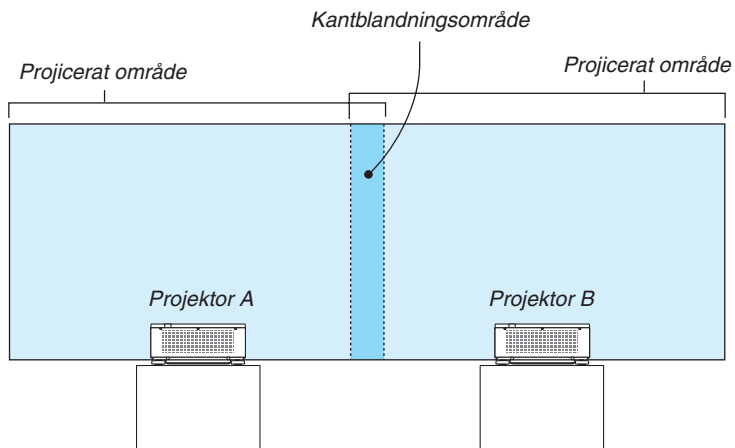

### Förberedelse:

- Slå på projektorn och visa en signal.
- När inställningar eller justeringar utförs med fjärrkontrollen, aktivera [KONTROLL-ID] så att övriga projektorer inte aktiveras. (→ sida 125)

### Ställa in överlappningen av projektionsskärmarna

#### ① Aktivera [KANTBLANDNING].

##### 1. Tryck på MENU-knappen.

Menyn visas.

##### 2. Välj [KANTBLANDNING].

Skärmen [KANTBLANDNING] visas. Rikta upp markören med [LÄGE] och tryck sedan på ENTER-knappen. Lägsskärmen visas.



##### 3. Välj [LÄGE] → [PÅ] och tryck på ENTER-knappen.



Detta aktiverar kantblandningsfunktionen. Följande menyalternativ finns tillgängliga: [UPP], [NED], [VÄNSTER], [HÖGER] och [SVART NIVÅ]

##### 4. Välj [HÖGER] för projektor A och [VÄNSTER] för projektor B.

Tryck på ENTER-knappen.



Följande alternativ finns tillgängliga:

[KONTROLL], [MARKÖR], [RÄCKVIDD] och [POSITION]

### 5. Välj [KONTROLL] → [PÅ] och tryck på ENTER-knappen.

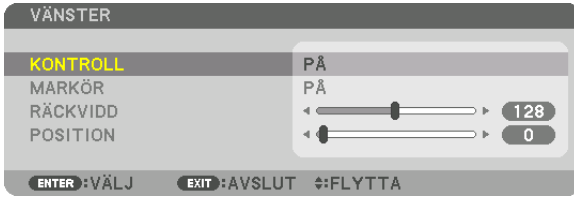

Varje [UPP], [NED], [VÄNSTER], [HÖGER] och [SVART NIVÅ] har sin egen [KONTROLL], [MARKÖR], [RÄCKVIDD] och [POSITION].

- För projektor A, ställ in [KONTROLL] för [UPP], [VÄNSTER] och [NED] till [AV]. På samma sätt för projektor B, ställ in [KONTROLL] för [UPP], [HÖGER] och [NED] till [AV].

### ② Justera [RÄCKVIDD] och [POSITION] för att bestämma ett område med överlappande kanter för bilderna som projiceras från varje projektor.

Om [MARKÖR] slås på visas markörer i magenta och grönt.

Magenta-markören används för [RÄCKVIDD] och den gröna för [POSITION].

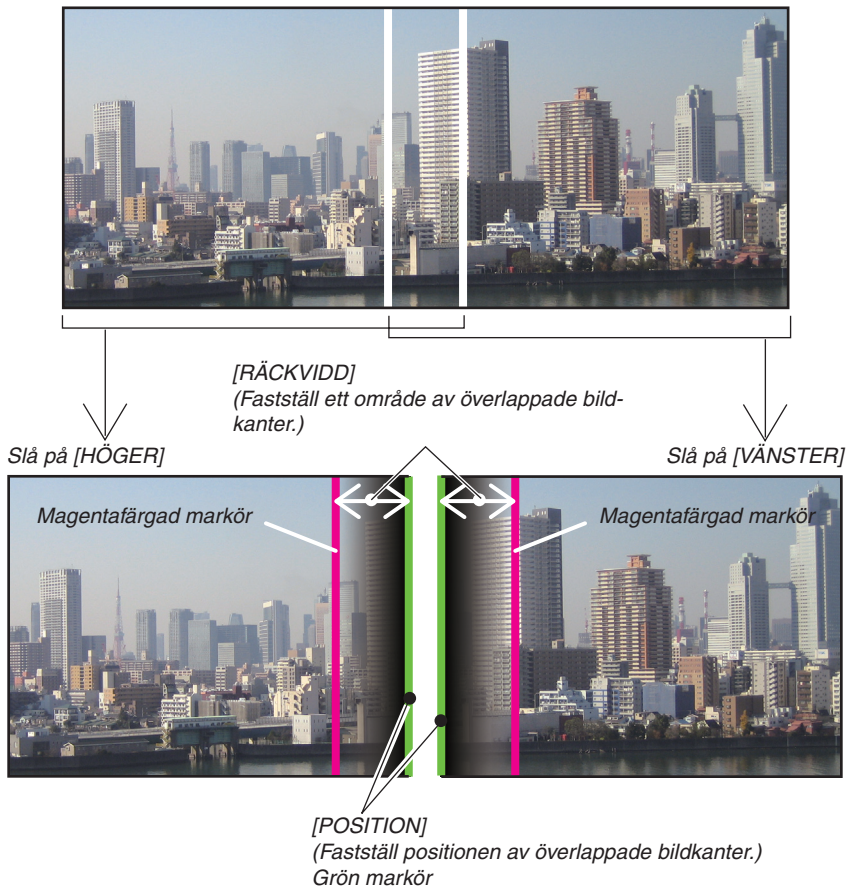

\* De 2 skärmarna är separerade på bilden i förklarande syfte.

### 1 Justera [RÄCKVIDD].

Använd knappen ◀ eller ▶ för att justera det överlappande området.

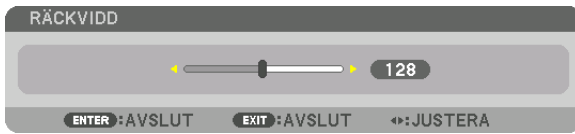

TIPS:

- Justera för att överlappa ena projektorns markör med den andra projektorns.

### 2 Justera [POSITION].

Använd knappen ◀ eller ▶ för att rikta upp en kant med den andra kanten av de överlappande bilderna.

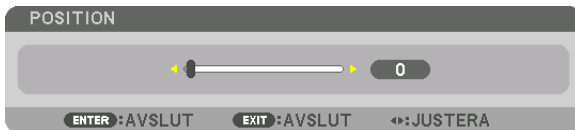

TIPS:

- När en signal visas med en annan upplösning, utför kantblandningsfunktionen från början.
- Inställningen för [MARKÖR] sparas inte och återgår till [AV] när projektorn stängs av.
- För att visa eller dölja markören medan projektorn är igång, slå på eller stäng av [MARKÖR] från menyn.

### Justera svart nivå

Detta justerar den svarta nivån för det överlappande området och det icke-överlappande området av multiskärmen (KANTBLANDNING).

Justera nivån på ljusstyrkan om du tycker att skillnaden är för stor.

#### OBSERVERA:

Denna funktion är endast tillgänglig när [LÄGE] är påslaget.

Det område som kan justeras varierar beroende på vilken kombination av [UPP], [NED], [VÄNSTER] och [HÖGER] som är påslagen.

#### Exempel: Justering av svart nivå när två projektorer placeras sida vid sida

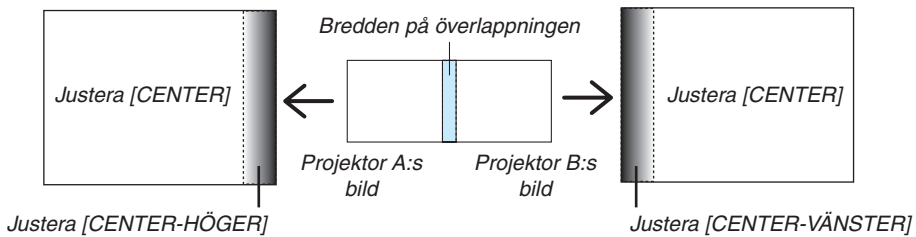

#### 1. Slå på [LÄGE]

#### 2. Välj [SVART NIVÅ] och tryck på ENTER-knappen.

Skärmen växlar till justerings-skärmen för svart nivå.



#### 3. Använd knappen ▼ eller ▲ för att välja ett alternativ och använd ◀ eller ▶ för att justera svart nivå.

Gör detta för den andra projektorn om nödvändigt.

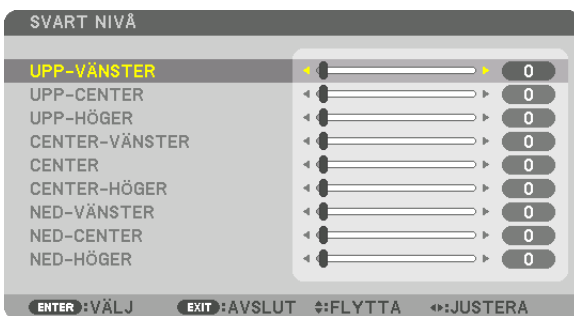

### 9-segmentsdelar för justering av svart nivå

#### Mittenprojektorn

Denna funktion justerar ljusstyrkan hos 9-segmentsdelar för mittenprojektorn, och 4-segmentsdelar för den nedre vänstra projektorn, enligt bilden nedan.

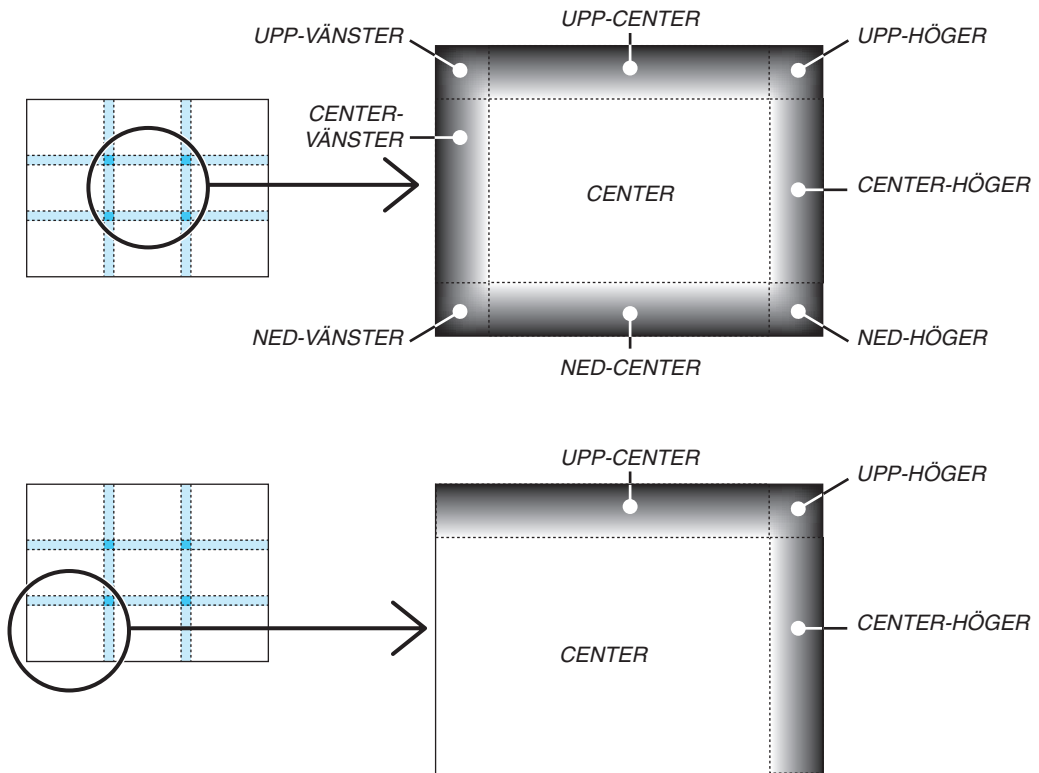

#### TIPS:

- Antalet delningsskärmar för svart nivå (maximalt nio delningar) ändras beroende på antalet kantblandningspositioner som valts (upp, ned, höger, vänster). Dessutom visas hörndelningsskärmen när övre/nedre och vänster/höger ände valts.
- Kantblandningsbredden är den bredd som ställts in i räckvidden och hörnet bildas av skärningsområdet mellan den övre/nedre änden och vänster/höger ände.
- [SVART NIVÅ] kan endast justeras för att göra den ljusare.

# 5. Använda skärmmeny

## 1 Använda menyerna

*OBSERVERA: Skärmmenyen kanske inte visas korrekt beroende på insignal och projektorinställningar.*

1. Tryck på **MENU**-knappen på fjärrkontrollen eller projektorhöljet för att visa meny.



*OBSERVERA: Kommandon som ENTER, EXIT, ▲▼, ◀▶ längst ner visar de knappar som finns tillgängliga.*

2. Tryck på ◀▶ på fjärrkontrollen eller projektorhöljet för att visa undermenyn.

3. Tryck på ENTER-knappen på fjärrkontrollen eller projektorhöljet för att markera det översta alternativet eller den första fliken.

4. Använd knapparna ▲▼ på fjärrkontrollen eller projektorhöljet för att välja det alternativ du vill justera eller ställa in.

Du kan använda knapparna ◀▶ på fjärrkontrollen eller projektorhöljet för att välja önskad flik.

5. Tryck på ENTER-knappen på fjärrkontrollen eller projektorhöljet för att visa undermenyfönstret.

6. Justera nivån, eller aktivera eller avaktivera det valda alternativet med knapparna ▲▼◀▶ på fjärrkontrollen eller projektorhöljet.

Ändringarna lagras tills du gör nya ändringar.

7. Upprepa stegen 2–6 för att justera ytterligare ett alternativ, eller tryck på EXIT-knappen på fjärrkontrollen eller projektorhöljet för att avsluta meny-displayen.

*OBSERVERA: När en meny eller ett meddelande visas kan flera rader med information förloras p.g.a. signalen eller inställningarna.*

8. Tryck på MENU-knappen för att stänga meny.

Tryck på EXIT-knappen för att gå tillbaka till föregående meny.

## 2 Menykomponenter

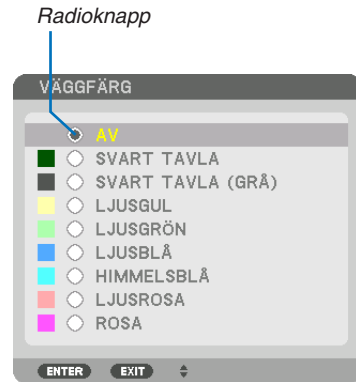
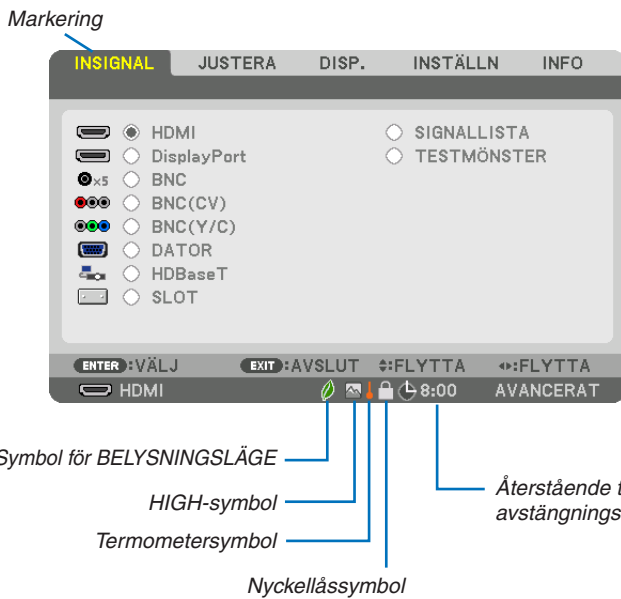
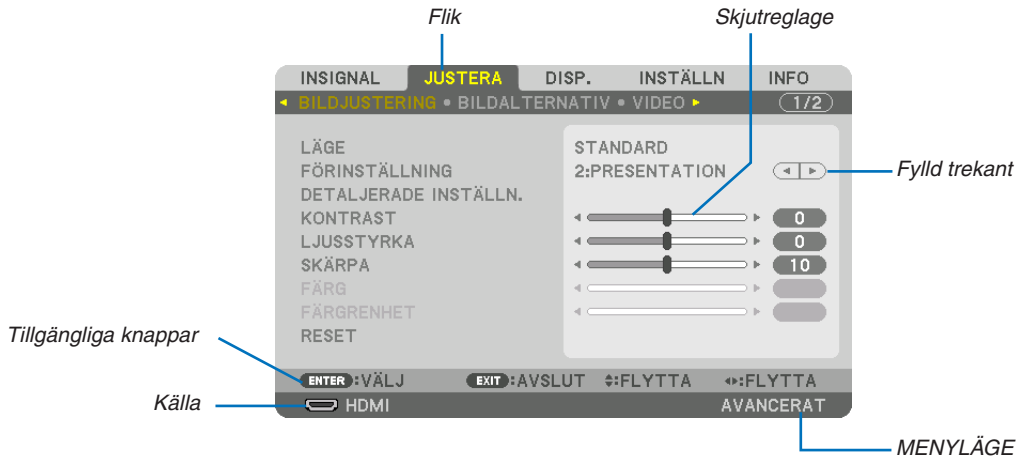

Menyfönstren och dialogrutorna består vanligtvis av följande komponenter:

- Markering ..... Visar den valda menyn eller det valda alternativet.
- Fyllt trekant ..... Visar andra möjliga val. En markerad trekant visar att alternativet är aktivt.
- Flik ..... Visar en grupp egenskaper i en dialogruta. När du väljer en flik visas sidan den representerar.
- Radioknapp ..... Använd denna runda knapp för att välja alternativ i en dialogruta.
- Källa ..... Visar för tillfället vald källa.
- Menyläge ..... Visar det aktuella menyläget: BASIC eller AVANCERAT.
- Återstående tid för avstängningstimern ..... Visar återstående nedräkningstid när [AVSTÄNGNINGSTIMER] är förinställd.
- Skjutreglage ..... Visar inställningar eller åt vilket håll en justering görs.
- Symbol för BELYSNINGSLÄGE ..... Indikerar att [BELYSNINGSLÄGE] är inställt.
- Nyckelsymbol ..... Indikerar att [KONTROLLPANELSLÅS] är aktiverat.
- Termometersymbol ..... Indikerar att [BELYSNINGSLÄGE] tvingats i läge [EKO] eftersom den interna temperaturen är för hög.
- HIGH-symbol ..... Indikerar att [FLÄKTLÄGE] ställts in på läget [HIGH].



### 3 Lista över menyalternativ

• Grundläggande menyposter visas med ett skuggat område.

Vissa menyalternativ kan inte användas för samtliga ingångskällor.

Menypost		Standardinställning	Alternativ	
INSIGNAL	HDMI	*		
	DisplayPort	*		
	BNC	*		
	BNC(CV)	*		
	BNC(Y/C)	*		
	DATOR	*		
	HDBaseT			
	SLOT			
	SIGNALLISTA			
	TESTMÖNSTER			
JUSTERA	LÄGE	STANDARD	STANDARD, PROFESSIONELL	
		FÖRINSTÄLLNING	*	HÖGT-LJUST, PRESENTATION, VIDEO, FILM, GRAFIK, sRGB, DICOM SIM., EDGE BLENDING
	DETALJERADE INSTÄLLN.	ALLMÄNT		
		REFERENS	*	HÖGT-LJUST, PRESENTATION, VIDEO, FILM, GRAFIK, sRGB, DICOM SIM., EDGE BLENDING
		GAMMA-KORRIGERING* <sup>1</sup>	VÄLJ REFERENS	DYNAMISK, NATURLIG, SVART DETALJERAD
		SKÄRMSTORLEK* <sup>2</sup>	*	STOR, MEDEL, LITET
		FÄRGTEMPERATUR* <sup>3</sup>	*	
		DYNAMISK KONTRAST	*	AV, PÅ
		Brilliant Color	*	AV, MEDEL, HÖG
		VITBALANS		
		KONTRAST R	0	
		KONTRAST G	0	
		KONTRAST B	0	
		LJUSSTYRKA R	0	
		LJUSSTYRKA G	0	
		LJUSSTYRKA B	0	
		FÄRGKORRIGERING		
		RÖD	FÄRGRENHET MÄTTNAD	0
		GRÖN	FÄRGRENHET MÄTTNAD	0
		BLÅ	FÄRGRENHET MÄTTNAD	0
	GUL	FÄRGRENHET MÄTTNAD	0	
	MAGENTA	FÄRGRENHET MÄTTNAD	0	
	CYAN	FÄRGRENHET MÄTTNAD	0	
	KONTRAST	0		
	LJUSSTYRKA	0		
	SKÄRPA	0		
	FÄRG	0		
	FÄRGRENHET	0		
	RESET			
	BILDALTERNATIV	KLOCKA	*	
		FAS	*	
		HORISONTAL	*	
		VERTIKAL	*	
		BLANKNING	*	UPP, NED, VÄNSTER, HÖGER
		AVSÖKNING	AUTO	AUTO, 0[%], 5[%], 10[%]
		BILDFÖRHÅLLANDE	AUTO	(DATOR) AUTO, 4:3, 5:4, 16:9, 15:9, 16:10, FULL, ÅKTA (KOMPLEMENT/VIDEO/S-VIDEO) AUTO, 4:3, LETTERBOX, WIDESCREEN, ZOOM
			AUTO	(KOMPLEMENT/VIDEO/S-VIDEO) AUTO, 4:3 FÖNSTER, LETTERBOX, WIDESCREEN, FULLSTÄNDIG
			AUTO	(KOMPLEMENT/VIDEO/S-VIDEO) AUTO, 4:3 FÖNSTER, LETTERBOX, WIDESCREEN, FULLSTÄNDIG
		UPPLÖSNING FÖR INSIGNAL * <sup>4</sup>	*	—

\* Asterisken (\*) indikerar att standardinställningen varierar beroende på den aktuella signalen.

\*<sup>1</sup> Alternativet [GAMMA-KORRIGERING] är tillgängligt när ett annat alternativ än [DICOM SIM.] är valt för [REFERENS].

\*<sup>2</sup> Posten [SKÄRMSTORLEK] är tillgänglig när [DICOM SIM.] är valt för [REFERENS].

\*<sup>3</sup> När du valt [PRESENTATION] eller [HÖGT-LJUS] i [REFERENS], är inte funktionen [FÄRGTEMPERATUR] tillgänglig.

\*<sup>4</sup> [INSIGNAL UPPLÖSNING] är tillgängligt när DATOR eller BNC-signal är vald som ingång.

## 5. Använda skärmmenyn

Menypost			Standardinställning	Alternativ		
JUSTERA	VIDEO	BRUSREDUCERING	SLUMPM. BRUSREDUCERING MOSKIT-BRUSREDUCERING BLOCK-BRUSREDUCERING	AV AV AV	AV, LÅG, MEDEL, HÖG AV, LÅG, MEDEL, HÖG AV, LÅG	
		DEINTERLACE		NORMAL	NORMAL, RÖRLIG, STATISK	
		KONTRASTFÖRBÄTTRING	LÅGE FÖRSTÄRKNING	AUTO	AV, AUTO, NORMAL	
		SIGNALTYP		AUTO	AUTO, RGB, KOMPONENT	
		VIDEONIVÅ		AUTO	AUTO, NORMAL, FÖRSTÄRKT, SUPER WHITE	
		3D-INSTÄLLNINGAR	FORMAT		AUTO	AUTO, AV(2D), FRAME PACKING, SIDA VID SIDA(HALV), SIDA VID SIDA(FULL), UPP OCH NED, BILDRUTEALTERNATIV, LINJEALTERNATIV
	OBJEKTIVMINNE	V/H-INVERTERING		AV	AV, PÅ	
		SPARA FLYTTA RESET				
	DISP.	PIP/BILD I BILD	UNDERTEXT VAL			AV, HDMI, DisplayPort, BNC, BNC(CV), BNC(Y/C), DATOR, HDBaseT, SLOT
			LÅGE		BILD-I-BILD	PIP, BILD I BILD
BILDBYTE				AV	AV, PÅ	
BILD-I-BILD-INSTÄLLNING			STARTPOSITION		UPP-VÄNSTER	UPP-VÄNSTER, UPP-HÖGER, NED-VÄNSTER, NED-HÖGER
			HORISONTAL POSITION			
			VERTIKAL POSITION			
STORLEK			MEDEL	STOR, MEDEL, LITET		
KANT						
GEOMETRISK KORRIGERING		KEYSTONE	HORISONTAL			
			VERTIKAL			
			LUTNING			
		THROW RATIO				
		HÖRNSTEN				UPP-VÄNSTER, UPP, UPP-HÖGER, VÄNSTER, HÖGER, NED-VÄNSTER, NED, NED-HÖGER
		HORISONTELLT HÖRN				UPP-VÄNSTER, UPP, UPP-HÖGER, VÄNSTER, HÖGER, NED-VÄNSTER, NED, NED-HÖGER
		VERTIKALT HÖRN				UPP-VÄNSTER, UPP, UPP-HÖGER, VÄNSTER, HÖGER, NED-VÄNSTER, NED, NED-HÖGER
NÅLDYNA		UPP NED VÄNSTER HÖGER				
PC-VERKTYG			AV	AV, 1, 2, 3		
RESET						
KANTBLANDNING		LÅGE		AV	AV, PÅ	
				PÅ	AV, PÅ	
				PÅ	AV, PÅ	
		UPP	KONTROLL			
			MARKÖR			
			RÄCKVIDD			
		NED	POSITION			
			KONTROLL		PÅ	AV, PÅ
			MARKÖR		PÅ	AV, PÅ
	VÄNSTER	RÄCKVIDD				
		POSITION				
		KONTROLL		PÅ	AV, PÅ	
	HÖGER	MARKÖR		PÅ	AV, PÅ	
		RÄCKVIDD				
		POSITION				
	SVART NIVÅ	UPP-VÄNSTER				
		UPP-CENTER				
		UPP-HÖGER				
CENTER-VÄNSTER						
CENTER						
CENTER-HÖGER						
NED-VÄNSTER						
NED-CENTER						
NED-HÖGER						

## 5. Använda skärmmenyn

Menypost			Standardinställning	Alternativ		
DISP.	MULTISKÄRM	VITBALANS	LÄGE	AV	AV, PÅ	
			KONTRAST V			
			KONTRAST R			
			KONTRAST G			
			KONTRAST B			
			LJUSSTYRKA V			
		LJUSSTYRKA R				
		LJUSSTYRKA G				
		LJUSSTYRKA B				
		BILDINSTÄLLNING	ZOOM	LÄGE	AV	AV, ZOOM, SIDA VID SIDA
				HORISONTELL ZOOM		
				VERTIKAL ZOOM		
HORISONTAL POSITION						
SIDA VID SIDA	BREDD			1 ENHET, 2 ENHETER, 3 ENHETER, 4 ENHETER		
	HÖJD			1 ENHET, 2 ENHETER, 3 ENHETER, 4 ENHETER		
	HORISONTAL POSITION		ENHET 1, ENHET 2, ENHET 3, ENHET 4			
	VERTIKAL POSITION		ENHET 1, ENHET 2, ENHET 3, ENHET 4			
INSTÄLLN	MENY	SPRÅK	ENGLISH	ENGLISH, DEUTSCH, FRANÇAIS, ITALIANO, ESPAÑOL, SVENSKA, 日本語 DANSK, PORTUGUÊS, ČEŠTINA, MAGYAR, POLSKI, NEDERLANDS, SUOMI NORSK, TÜRKÇE, РУССКИЙ, عربي, Ελληνικά, 中文, 한국어 ROMÂNĂ, HRVATSKA, БЪЛГАРСКИ, INDONESIA, हिन्दी, ไทย, ئۇيغۇر, 繁體中文		
		FÄRGVAL	FÄRG	FÄRG, MONOKROM		
		DISPLAY IN SIGNAL	PÅ	AV, PÅ		
		MEDDELANDEDISPLAY	PÅ	AV, PÅ		
		ID-DISPLAY	PÅ	AV, PÅ		
		3D-VARNINGSMEDDELANDE	PÅ	AV, PÅ		
		VISNINGSTID	AUTO 45 S	MANUELL, AUTO 5 S, AUTO 15 S, AUTO 45 S		
		PLACERING	AUTO	AUTO, BORD FRAM, TAK BAK, BORD BAK, TAK FRAM		
		SKÄRM TYP	FRI	FRI, 4:3-SKÄRM, 16:9-SKÄRM, 16:10-SKÄRM		
		VÄGGFÄRG	AV	AV, SVART TAVLA, SVART TAVLA (GRÅ), LJUSGUL, LJUSGRÖN, LJUSBLÅ, HIMMELSBLÅ, LJUSROSA, ROSA		
	FLÄKT LÄGE	AUTO	AUTO, HÖG			
	BELYSNINGSLÄGE	BELYSNINGSLÄGE	NORMAL	NORMAL, EKO1, EKO2		
		KONSTANT LJUS	AV	AV, PÅ		
		JUSTERA		20–100%		
		REF. VITBALANS	KONTRAST R			
			KONTRAST G			
			KONTRAST B			
	LJUSSTYRKA R					
	LJUSSTYRKA G					
	LJUSSTYRKA B					
	3D-GLASÖGON	DLP® Link	DLP® Link, ANDRA			
INSTÄLLNING(2)	SLUTARINSTÄLLNINGAR	STRÖM PÅ SLUTARE	ÖPPEN	ÖPPEN, STÄNGD		
		BILDAVSTÄNGNING SLUTARE	ÖPPEN	ÖPPEN, STÄNGD		
		TONA IN-TID		0–10 sek.		
		TONA UT-TID		0–10 sek.		
	REF. OBJEKTIVMINNE	PROFIL	1	1, 2		
		SPARA				
		FLYTTA				
		RESET				
		LADDA VID SIGNAL	AV	PÅ, AV		
		FORCERAD DÄMPNING	AV	PÅ, AV		
OBJEKTIVKALIBRERING						
OBJEKTIVPOSITION	HEM					
	TYP		NP39ML			

## 5. Använda skärmmeny

Menypost				Standardinställning	Alternativ			
INSTÄLLN	KONTROLL	VERKTYG	ADMINISTRATÖRLÄGE	MENYLÄGE	AVANCERAT	AVANCERAT, BASIC		
			PROGRAMTIDER	INSTÄLLNINGAR	REDIGERA	SPARA INTE INSTÄLLDA VÄRDEN	AV	AV, PÅ
						NYTT LÖSEWORD		
						BEKRÄFTA LÖSEWORD		
						AKTIVERA	AV	AV, PÅ
						AKTIV		AV, PÅ
						DAG		SÖN, MÅN, TIS, ONS, TOR, FRE, LÖR, MÅN-FRE, MÅN-LÖR, VARJE DAG
						TID		
						FUNKTION		STRÖM, IN SIGNAL, BELYSNINGSLÄGE
						AVANCERADE INSTÄLLNINGAR		
						STRÖM	AV	AV, PÅ
			IN SIGNAL	HDMI	HDMI, DisplayPort, BNC, BNC(CV), BNC(Y/C), DATOR, HDBaseT, SLOT			
			BELYSNINGSLÄGE	NORMAL	NORMAL, EKO1, EKO2			
			UPPREPA	AV	AV, PÅ			
			RADERA					
			UP					
			DOWN					
			BAK					
			INST. DATUM OCH TID	SOMMARTIDSINSTÄLLNINGAR	GMT	TIDSSONINSTÄLLNINGAR		-12:00, -11:30, -11:00, -10:30, -10:00, -09:30, -09:00, -08:30, -08:00, -07:30, -07:00, -06:30, -06:00, -05:30, -05:00, -04:30, -04:00, -03:30, -03:00, -02:30, -02:00, -01:30, -01:00, -00:30, 00:00, +00:30, +01:00, +01:30, +02:00, +02:30, +03:00, +03:30, +04:00, +04:30, +05:00, +05:30, +06:00, +06:30, +07:00, +07:30, +08:00, +08:30, +09:00, +09:30, +10:00, +10:30, +11:00, +11:30, +12:00, +12:30, +13:00
						DATUM MM/DD/ÅÅÅÅ		
						TID TT:MM		
						INTERNET TIDSSERVER	AV	AV, PÅ
						IP-ADRESS		
						UPPDATERA		
						AKTIVERA	AV	AV, PÅ
						MÅN(START)		1, 2, 3, 4, 5, 6, 7, 8, 9, 10, 11, 12
						DAG(START)		FÖRSTA, ANDRA, TREDJE, FJÄRDE, SISTA
						TID(START)		SÖN, MÅN, TIS, ONS, TOR, FRE, LÖR
			MÅN(SLUT)		1, 2, 3, 4, 5, 6, 7, 8, 9, 10, 11, 12			
			DAG(SLUT)		FÖRSTA VECKAN, ANDRA VECKAN, TREDJE VECKAN, FJÄRDE VECKAN, FÖRRA VECKAN			
			TID(SLUT)		SÖN, MÅN, TIS, ONS, TOR, FRE, LÖR			
			TIDSSKILLNAD		+01:00, +00:30, -00:30, -01:00			
			MUS		(Notera) Kan inte användas för denna enhet.			
			KONTROLLPANELSLÄS				AV	AV, PÅ
			SAKERHET				AV	AV, PÅ
			KOMMUNIKATIONSHAST.				38400bps	4800bps, 9600bps, 19200bps, 38400bps, 115200bps
			KONTROLL-ID	KONTROLL-ID-NUMMER			1	1-254
				KONTROLL-ID			AV	AV, PÅ
			FJÄRRKONTROLLSENSOR				FRAM/BAK	FRAM/BAK, FRAM, BAK, HDBase-T

## 5. Använda skärmmenyn

Menypost		Standardinställning	Alternativ		
INSTÄLLN	NÄTVERKSINSTÄLLNINGAR	TRÅDBUNDET NÄTVERK	PROFILER	AVAKTIVERA, PROFIL 1, PROFIL 2	
			DHCP	AV, PÅ	
			IP-ADRESS	192.168.0.10	
			NÄTMASK	255.255.255.0	
			NÄTPORT	192.168.0.1	
			AUTOMATISK DNS	AV, PÅ	
			DNS-KONFIGURATION		
		ANSLUT IGEN			
		PROJEKTORNAMN	PROJEKTORNAMN	PX803UL-serie	
		DOMÄN	VARDNAMN	necpj	
			DOMÄNNAMN		
		ALERT MAIL	ALERT MAIL	AV, PÅ	
			VARDNAMN		
			DOMÄNNAMN		
			AVSÄNDARADRESS		
			SMTP-SERVERNAMN		
			MOTTAGARADRESS 1		
			MOTTAGARADRESS 2		
			MOTTAGARADRESS 3		
			TESTA E-POST		
			NÄTVERKSSERVICE	HTTP-SERVER	NYTT LÖSENORD
		BEKRÄFTA LÖSENORD			
	PJLink	NYTT LÖSENORD			
		BEKRÄFTA LÖSENORD			
	AMX BEACON			AV, PÅ	
				AV, PÅ	
	CRESTRON	ROOMVIEW			
		CRESTRON CONTROL (AKTIVERA, CONTROLLER IP ADDRESS, IP ID)			
		Extron XTP		AV, PÅ	
	KÄLLALTERNATIV	AUTOKALIBRERING	NORMAL	AV, NORMAL, FIN	
		FÄRGSYSTEM	BNC(VIDEO)	AUTO	AUTO, 3.58NTSC, 4.43NTSC, PAL, PAL-M, PAL-N, PAL60, SECAM
			BNC(Y/C)	AUTO	AUTO, 3.58NTSC, 4.43NTSC, PAL, PAL-M, PAL-N, PAL60, SECAM
		VÄLJ STARTINSIGNAL	SENASTE	SENASTE, AUTO, HDMI, DisplayPort, BNC, BNC(CV), BNC(Y/C), DATOR, HDBaseT, SLOT	
		DOLD TEXTNING	AV	AV, TEXTNING1, TEXTNING2, TEXTNING3, TEXTNING4, TEXT1, TEXT2, TEXT3, TEXT4	
	BAKGRUND	BLÅ	BLÅ, SVART, LOGOTYP		
	STRÖMKÄLLA TILLVAL	STANDBY-LÄGE	NORMAL	NORMAL, NÄTVERKS-STANDBY	
		DIREKTPÅSLAGNING	AV	AV, PÅ	
		VÄLJ AUTO STRÖM PÅ	AV	AV, HDMI, DisplayPort, DATOR, HDBaseT, SLOT	
		AUTO STRÖM AV	1:00	AV, 0:05, 0:10, 0:15, 0:20, 0:30, 1:00	
		AVSTÄNGNINGSTIMER	AV	AV, 0:30, 1:00, 2:00, 4:00, 8:00, 12:00, 16:00	
		SLOT-STRÖM	PROJEKTOR PÅ	PÅ	AV, PÅ
		PROJEKTOR STANDBY	AKTIVERA	AVAKTIVERA, AKTIVERA	
	RESET	AKTUELL SIGNAL			
		ALLA DATA			
		ALLA DATA (INKL. LISTA MED POSTER)			

## 5. Använda skärmmeny

Menypost		Standardinställning	Alternativ
INFO	BRUKSTID	BELYSN. BRUKSTIMMAR	
		TOTAL CO2-BESPARING	
	KÄLLA(1)	INGÅNG	
		UPPLÖSNING	
		HORISONTAL FREKVENNS	
		VERTIKAL FREKVENNS	
		SYNK-TYP	
		POLARITET SYNK	
		SKANNINGSTYP	
		KÄLLANS NAMN	
		PUNKT NR	
	KÄLLA(2)	SIGNALTYP	
		VIDEOTYP	
		BITDJUP	
		VIDEONIVÅ	
		LÄNKHASTIGHET	
		LÄNKLINJE	
	KÄLLA(3)	3D-FORMAT	
		INGÅNG	
		UPPLÖSNING	
		HORISONTAL FREKVENNS	
		VERTIKAL FREKVENNS	
		SYNK-TYP	
		POLARITET SYNK	
		SKANNINGSTYP	
		KÄLLANS NAMN	
	KÄLLA(4)	PUNKT NR	
		SIGNALTYP	
		VIDEOTYP	
		BITDJUP	
		VIDEONIVÅ	
		LÄNKHASTIGHET	
	TRÅDBUNDET NÄTVERK	LÄNKLINJE	
		3D-FORMAT	
		IP-ADRESS	
	VERSION(1)	NÄTMASK	
		NÄTPORT	
		MAC-ADRESS	
	ANDRA	FIRMWARE	
		DATA	
		SUB-CPU	
		DATUM TID	
HDBaseT	PROJEKTORNAMN		
	MODEL NO.		
	SERIENUMMER		
	KONTROLL-ID (när [KONTROLL-ID] är inställt)		
	SIGNALKVALITET		
	DRIFTLÅGE		
	LÄNKSTATUS		
	HDMI-STATUS		

## 4 Menybeskrivningar och funktioner [INSIGNAL]

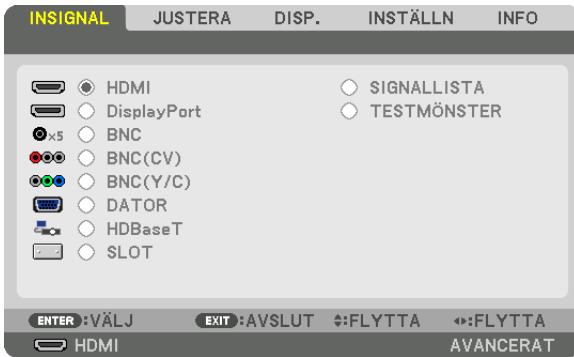

### HDMI

Detta projicerar video från enheten som är ansluten till HDMI IN-kontakten.

### DisplayPort

Detta projicerar video från enheten som är ansluten till Display Port IN-kontakten.

### BNC

Detta projicerar video från enheten som är ansluten till videoingången.  
(Detta projicerar den analoga RGB-signalen eller komponentsignalen.)

### BNC(CV)

Detta projicerar video från enheten som är ansluten till BNC (CV)-videoingången.  
(Detta projicerar kompositvideosignalen.)

### BNC(Y/C)

Detta projicerar video från enheten som är ansluten till BNC (Y/C)-videoingången.  
(Detta projicerar S-videosignalen.)

### DATOR

Detta projicerar video från enheten som är ansluten till DATOR IN-kontakten.  
(Detta projicerar den analoga RGB-signalen eller komponentsignalen.)

### HDBaseT

Projicerar HDBaseT- eller TRÅDBUNDET NÄTVERK-signalen.

### SLOT

Projicerar bilden via det externa kortet (säljs separat) som är isatt i facket (SLOT).

### SIGNALLISTA

Visar en lista över signaler. Se följande sidor.

### TESTMÖNSTER

Stänger meny och växlar till testmönsterskärmen.  
Välj mönstret med knapparna ◀▶.

### Använda signallistan

När en justering av källa görs registreras justeringarna automatiskt i signallistan. (Justeringsvärden för) de registrerade signalerna kan laddas från signallistan vid behov.

Endast upp till 100 mönster kan registreras i signallistan. När 100 mönster har registrerats i signallistan visas ett felmeddelande och inga ytterligare mönster kan registreras. Du bör alltså radera (justeringsvärden för) signaler som inte längre behövs.

#### Visa signallistan

##### 1. Tryck på MENU-knappen.

Menyn visas.

##### 2. Tryck på ◀ eller ▶-knappen för att välja [INSIGNAL].

INSIGNAL-listan kommer att visas.

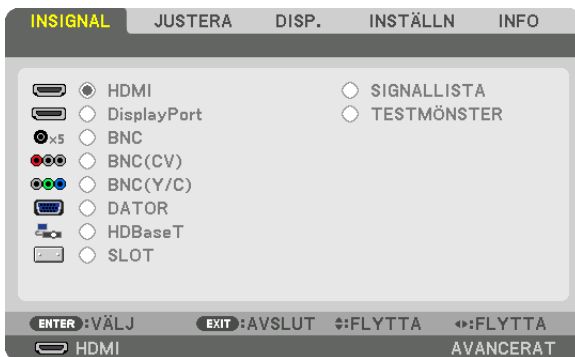

##### 3. Använd ◀, ▶, ▲ eller ▼ för att välja [SIGNALLISTA] och tryck på ENTER-knappen.

Fönstret SIGNALLISTA visas.

Om fönstret SIGNALLISTA inte visas, växla menyn till [AVANCERAT].

För att växla menyn mellan [AVANCERAT] och [BASIC] väljer du [INSTÄLLN] → [KONTROLL] → [VERKTYG] → [ADMINISTRATÖRLÄGE] → [MENYLÄGE]. (→ sida 119)

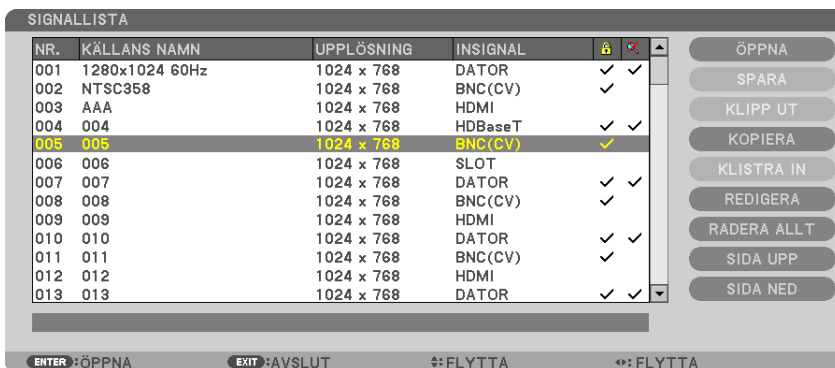



### Ange den aktuella projicerade signalen i signallistan [SPARA]

1. Tryck på ▲ eller ▼ för att välja ett nummer.
2. Tryck på knappen ◀ eller ▶ för att välja [SPARA] och tryck på ENTER-knappen.



### Hämta en signal från signallistan [ÖPPNA]

Tryck på knappen ▲ eller ▼ för att välja en signal och tryck på ENTER-knappen.

### Redigera en signal från signallistan [REDIGERA]

1. Tryck på knappen ▲ eller ▼ för att välja en signal som du vill redigera.
2. Tryck på knappen ◀, ▶, ▲ eller ▼ för att välja [REDIGERA] och tryck på ENTER-knappen.  
Redigeringsfönstret visas.

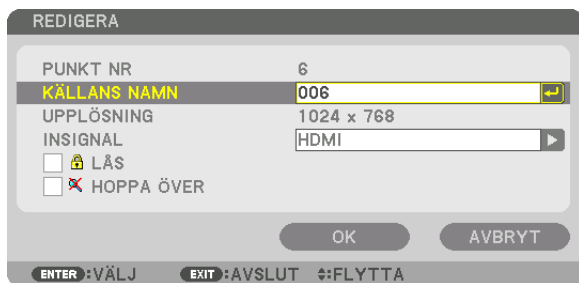

KÄLLANS NAMN	Ange ett signalnamn. Upp till 18 alfanumeriska tecken kan användas.
INSIGNAL	Ingången kan ändras. Det är möjligt att växla mellan HDMI/DisplayPort/BNC/BNC (CV)/BNC (Y/C)/Dator/HDBaseT/SLOT.
LÅS	Ställ in så att den valda signalen inte kan raderas när [RADERA ALLT] utförs. Ändringarna gjorda efter att LÅS utförts kan inte sparas.
HOPPA ÖVER	Ställ in så att den valda signalen kan hoppas över under autosökning.

3. Ställ in alternativen ovan, välj [OK] och tryck på ENTER-knappen.

*OBSERVERA: Ingången kan inte ändras till den aktuella projicerade signalen.*

### Klippa ut en signal från signallistan [KLIPP UT]

1. Tryck på knappen ▲ eller ▼ för att välja en signal som du vill radera.
2. Tryck på knappen ◀, ▶, ▲ eller ▼ för att välja [KLIPPA UT] och tryck på ENTER-knappen.  
*Signalen raderas från signallistan och den raderade signalen visas på klippbordet längst ned på signallistan.*

---

#### OBSERVERA:

- Den aktuella projicerade signalen kan inte raderas.
  - När den låsta signalen väljs visas den i grått, vilket anger att den inte är tillgänglig.
- 

#### TIPS:

- Data på klippbordet kan föras upp på signallistan.
- Data på klippbordet kommer inte att gå förlorad efter att signallistan har stängts.

### Kopiera och klistra in en signal från signallistan [KOPIERA] / [KLISTRA IN]

1. Tryck på knappen ▲ eller ▼ för att välja en signal som du vill kopiera.
2. Tryck på knappen ◀, ▶, ▲ eller ▼-knappen för att välja [KOPIERA] och tryck på ENTER-knappen.  
*Den kopierade signalen visas på klippbordet längst ned på signallistan.*
3. Tryck på knappen ◀ eller ▶ för att flytta till listan.
4. Tryck på knappen ▲ eller ▼ för att välja en signal.
5. Tryck på knappen ◀, ▶, ▲ eller ▼ för att välja [KLISTRA IN] och tryck på ENTER-knappen.  
*Data på klippbordet klistras in till signalen.*

### Raderar alla signaler från signallistan [RADERA ALLT]

1. Tryck på knappen ◀, ▶, ▲ eller ▼ för att välja [RADERA ALLT] och tryck på ENTER-knappen.  
*Bekräftelsemeddelandet visas.*
2. Tryck på knappen ◀ eller ▶ för att välja [JA] och tryck på ENTER-knappen.

---

OBSERVERA: Den låsta signalen kan inte raderas.

---

## 5 Menybeskrivningar och funktioner [JUSTERA]

### [BILDJUSTERING]



### [LÄGE]

Med denna funktion kan du bestämma hur du ska spara inställningarna för [DETALJERADE INSTÄLLN.] i [FÖRINSTÄLLNING] för varje inmatning.

STANDARD ..... Sparar inställningarna för varje post i [FÖRINSTÄLLNING] (Förinställning 1 till 8)

PROFESSIONELL... Sparar alla inställningarna för [BILDJUSTERING] för varje inmatning.

---

#### OBSERVERA:

- När [TESTMÖNSTER] visas kan [LÄGE] inte väljas.
- 

### [FÖRINSTÄLLNING]

Med denna funktion kan du optimera inställningarna för din projicerade bild.

Du kan justera den neutrala färgtonen för gul, cyan eller magenta.

Det finns åtta fabriksinställningar som optimerats för olika bildtyper. Du kan också använda [DETALJERADE INSTÄLLN.] för att manuellt justera varje gamma- eller färginställning.

Dina inställningar kan sparas i [FÖRINSTÄLLNING 1] till [FÖRINSTÄLLNING 8].

HÖGT-LJUST ..... Rekommenderas för användning i väl upplysta rum.

PRESENTATION ..... Rekommenderas för att skapa presentationer med PowerPoint-filer.

VIDEO ..... Rekommenderas för vanliga bilder såsom i TV-program.

FILM ..... Rekommenderas för filmer.

GRAFIK ..... Rekommenderas för grafik.

sRGB ..... Standardfärgvärden

DICOM SIM. .... Rekommenderas för DICOM-formatdata i simuleringsläge.

EDGE BLENDING ... Rekommenderas för kantblandning.

---

#### OBSERVERA:

- Alternativet [DICOM SIM.] är endast avsett för träning/referens och ska inte användas för diagnoser.
  - DICOM står för Digital Imaging and Communications in Medicine. Det är en standard som utvecklats av American College of Radiology (ACR) och National Electrical Manufacturers Association (NEMA).  
Standarden specificerar hur digital bilddata kan flyttas från system till system.
  - Justering kanske inte fungerar beroende på insignal.
-

### [DETALJERADE INSTÄLLN.]



### [ALLMÄN]

#### Spara dina användarinställningar [REFERENS]

- Med denna funktion kan du spara dina användarinställningar i [FÖRINSTÄLLNING 1] till [FÖRINSTÄLLNING 8].  
 Välj först ett förinställt läge från [REFERENS], ställ sedan in [GAMMA-KORRIGERING] och [FÄRGTEMPERATUR].
- HÖGT-LJUST ..... Rekommenderas för användning i väl upplysta rum.
  - PRESENTATION ..... Rekommenderas för att skapa presentationer med PowerPoint-filer.
  - VIDEO ..... Rekommenderas för vanliga bilder såsom i TV-program.
  - FILM ..... Rekommenderas för filmer.
  - GRAFIK ..... Rekommenderas för grafik.
  - sRGB ..... Standardfärgvärden.
  - DICOM SIM. .... Rekommenderas för DICOM-formatdata i simuleringsläge.
  - EDGE BLENDING ... Rekommenderas för kantblandning.

#### Välja Gamma-korrigeringsläge [GAMMA-KORRIGERING]

- Varje läge i [VÄLJ] korrigerar färgtonen på den projicerade bilden och rekommenderas för:
- DYNAMISK ..... Skapar en bild med hög kontrast.
  - NATURLIG ..... Bilder med naturlig återgivning.
  - SVART DETALJERAD      Betonar detaljer i bildens mörka partier.

I [REFERENS], justeras det korrigerade värdet för den projicerade bilden. Högre värde innebär djupare korrigerings.

*OBSERVERA: Denna funktion är inte tillgänglig när [DICOM SIM.] är valt för [DETALJERADE INSTÄLLN.]*

**Välja skärmstorlek för DICOM SIM [SKÄRMSTORLEK]**

Denna funktion utför gamma-korrigerings som är lämplig för skärmstorleken.

STOR ..... För en skärmstorlek på 150 tum

MEDEL ..... För en skärmstorlek på 100 tum

LITET ..... För en skärmstorlek på 50 tum

**OBSERVERA:**

- Denna funktion är endast tillgänglig när [DICOM SIM.] är valt för [DETALJERADE INSTÄLLN.].
- Korrektionsvärde ändras beroende på projektionsbilder.

**Justera färgtemperaturen [FÄRGTEMPERATUR]**

Med detta alternativ kan du välja den färgtemperatur du önskar.

Ett värde mellan 5000 K och 10500 K kan ställas in i 500 K-enheter.

**OBSERVERA:**

- När [HÖGT-LJUST] är valt i [REFERENS] är denna funktion inte tillgänglig.
- När [PRESENTATION] är valt i [REFERENS], är den valbara räckvidden för [FÄRGTEMPERATUR] 3 nivåer, 0, 1 och 3.

**Justera ljusstyrka och kontrast [DYNAMISK KONTRAST]**

Om [PÅ] väljs används det mest optimala kontrastförhållandet i enlighet med bilden.

**OBSERVERA:**

- Beroende på förhållandena kanske projektorinställningar som [DYNAMISK KONTRAST] inte kan väljas.

**[Brilliant Color]**

Väljer ljusstyrkan på färgen vit.

Välj alternativ från [MEDEL] till [HÖG] för att öka ljusstyrkan på färgen vit.

**OBSERVERA:**

- Om, under [REFERENS], [HÖGT-LJUST] eller [PRESENTATION] väljs kan [BrilliantColor] inte ändras.

**Justera vitbalansen [VITBALANS]**

Här kan du justera vitbalansen. Kontrasten hos varje färg (RGB) används för att reglera vitnivån på skärmen. Ljusstyrkan hos varje färg (RGB) används för att reglera den svarta nivån på skärmen.

**[FÄRGKORRIGERING]**

Korrigerar färgen för alla signaler.

Justerar färgtonen för färgerna röd, grön, blå, gul, magenta och cyan.

RÖD	FÄRGREN- HET	+ Riktning	Magentariktning
		- Riktning	Gul riktning
	MÄTTNAD	+ Riktning	Livfull
		- Riktning	Svag
GRÖN	FÄRGREN- HET	+ Riktning	Gul riktning
		- Riktning	Cyanriktning
	MÄTTNAD	+ Riktning	Livfull
		- Riktning	Svag
BLÅ	FÄRGREN- HET	+ Riktning	Cyanriktning
		- Riktning	Magentariktning
	MÄTTNAD	+ Riktning	Livfull
		- Riktning	Svag
GUL	FÄRGREN- HET	+ Riktning	Röd riktning
		- Riktning	Grön riktning
	MÄTTNAD	+ Riktning	Livfull
		- Riktning	Svag

MAGENTA	FÄRGRENHET	+ Riktning	Blå riktning
		- Riktning	Röd riktning
	MÄTTNAD	+ Riktning	Livfull
		- Riktning	Svag
CYAN	FÄRGRENHET	+ Riktning	Grön riktning
		- Riktning	Blå riktning
	MÄTTNAD	+ Riktning	Livfull
		- Riktning	Svag

### [KONTRAST]

Justerar bildens intensitet i enlighet med den inkommande signalen.

### [LJUSSTYRKA]

Justerar ljusstyrkenivån eller bakgrundsrastrrets intensitet.

### [SKÄRPA]

Kontrollerar detaljerna i bilden.

### [FÄRG]

Ökar eller minskar färgmättnadsnivån.

### [FÄRGRENHET]

Skiftar färgnivån från +/- grön till +/- blå. Rödnivån används som referens.

Ingångssignal	KONTRAST	LJUSSTYRKA	SKÄRPA	FÄRG	FÄRGRENHET
RGB-system för "DATOR/DisplayPort/HDMI/HDBaseT"	Ja	Ja	Ja	Nej	Nej
KOMPONENT-system för "DATOR/DisplayPort/HDMI/HDBaseT"	Ja	Ja	Ja	Ja	Ja
Kompositvideo/S-Video	Ja	Ja	Ja	Ja	Ja

Ja = Justerbar, Nej = Ej justerbar

#### OBSERVERA:

- När [TESTMÖNSTER] visas kan [KONTRAST], [LJUSSTYRKA], [SKÄRPA], [FÄRG] och [FÄRGRENHET] inte justeras.

### [RESET]

Alla inställningar och justeringar under [BILDJUSTERING] återställs till grundinställningarna, med undantag av följande; Förinställda nummer och [REFERENS] på skärmen [FÖRINSTÄLLNING].

Inställningar och justeringar under [DETALJERADE INSTÄLLN.] på menyn [FÖRINSTÄLLNING], som inte är aktiva för tillfället, återställs inte.

**[BILDALTERNATIV]****Justera klocka och fas [KLOCKA/FAS]**

Med den här funktionen kan du justera KLOCKA och FAS manuellt.

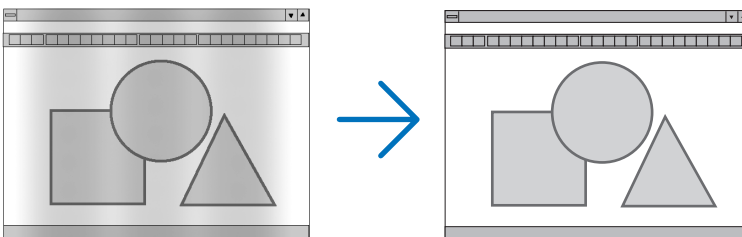

**KLOCKA**..... Använd detta alternativ för att finjustera datorbilden eller ta bort vertikala streck som kan förekomma. Denna funktion justerar klockfrekvenserna som eliminerar horisontella band i bilden.

Denna justering kan vara nödvändig när du ansluter din dator för första gången.

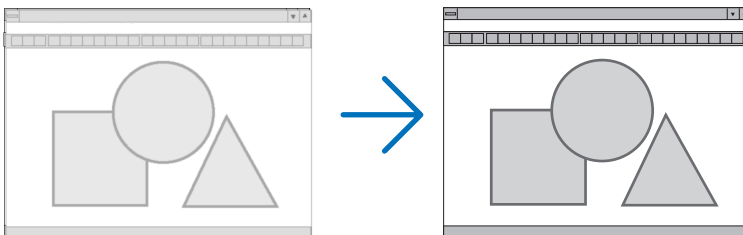

**FAS** ..... Använd detta alternativ för att justera klockfasen eller för att minska videobrus, punktinterferens eller överhörning. (Detta märks genom att en del av bilden verkar skimra.)

Justera inte [FAS] förrän [KLOCKA] har justerats.

---

**OBSERVERA:** Alternativen [KLOCKA] och [FAS] är endast tillgängliga för RGB-signaler.

### Justera positionen horisontellt/vertikalt [HORISONTAL/VERTIKAL]

Justerar bilden i höjd- och sidled.

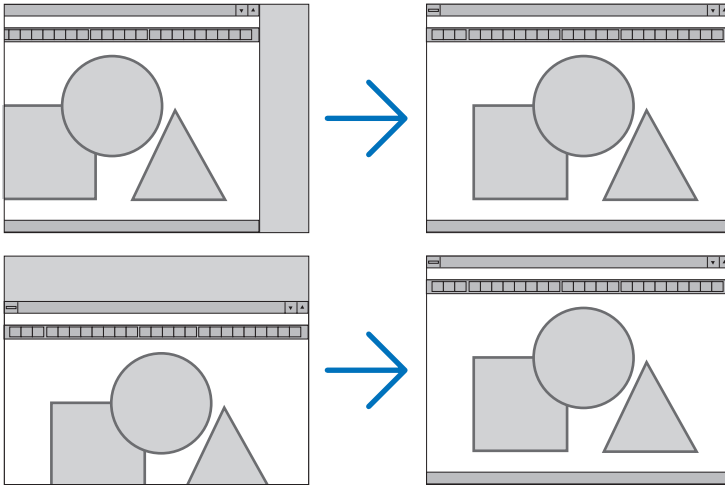

- En bild kan förvrängas under justering av [KLOCKA] och [FAS]. Detta tyder inte på något fel.
- Inställningarna för [KLOCKA], [FAS], [HORISONTAL] och [VERTIKAL] kommer att sparas i minnet för den signal som används för tillfället. Nästa gång du projicerar signalen med samma upplösning, horisontal och vertikal frekvens, kommer dess inställningar hittas och appliceras.

För att radera inställningar som sparats i minnet, välj [RESET] → [AKTUELL SIGNAL] från menyn och nollställ inställningarna.

### [BLANKNING]

Justerar displayområdet (blankning) i de övre, nedre, vänstra och högra gränserna i ingångssignalen.

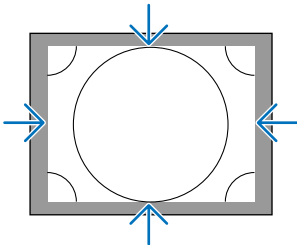

### Välja procenttal för avsökning [AVSÖKNING]

Välj procenttal för avsökning av signalen (Auto, 0 %, 5 % och 10 %).

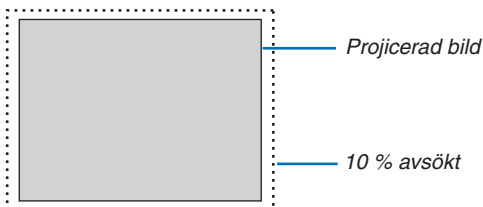

#### OBSERVERA:

- Alternativet [AVSÖKNING] är inte tillgängligt:  
- när [ÅKTA] är valt för [BILDFÖRHÅLLANDE].



### Välja bildförhållande [BILDFÖRHÅLLANDE]

Använd denna funktion för att välja skärmens vertikala:horisontala bildförhållande.

Välj skärmtyp (4:3-skärm, 16:9-skärm eller 16:10-skärm) i [INSTALLATION(1)] innan du ställer in bildförhållandet. (→ sida 115)

Projektorn identifierar automatiskt den inkommande signalen och visar den i lämpligt bildförhållande.

#### För datarsignal



#### För komponent/Video/S-video-signaler

När skärmtypen är inställd på 4:3





När skärmtypen är inställd på 16:9 eller 16:10



	Upplösning	Bildförhållande
VGA	640 × 480	4:3
SVGA	800 × 600	4:3
XGA	1024 × 768	4:3
WXGA	1280 × 768	15:9
WXGA	1280 × 800	16:10
HD(FWXGA)	1366 × 768	cirka 16:9
WXGA+	1440 × 900	16:10
SXGA	1280 × 1024	5:4
SXGA+	1400 × 1050	4:3
WXGA++	1600 × 900	16:9
UXGA	1600 × 1200	4:3
WSXGA+	1680 × 1050	16:10
FHD(1080P)	1920 × 1080	16:9
WUXGA	1920 × 1200	16:10
WQXGA	2560 × 1600	16:10

Alternativ	Funktion
AUTO	Projektorn fastställer automatiskt den inkommande signalen och visar den i sitt bildförhållande. Projektorn kan fastställa bildförhållandet felaktigt, beroende på signalen. Om det inträffar, välj lämpligt bildförhållande från följande.
4:3	Bilden visas i bildförhållandet 4:3.
5:4	Bilden visas i bildförhållandet 5:4
16:9	Bilden visas i bildförhållandet 16:9
15:9	Bilden visas i bildförhållandet 15:9
16:10	Bilden visas i bildförhållandet 16:10

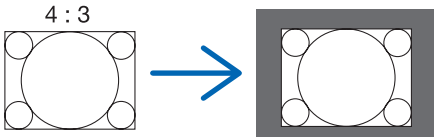
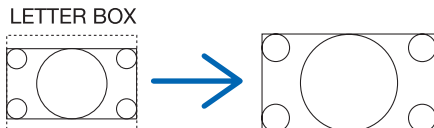
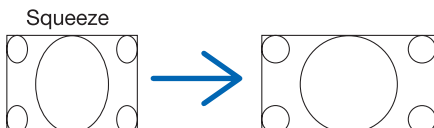
## 5. Använda skärmmenyn

Alternativ	Funktion
ÄKTA	<p>Projektorn visar den aktuella bilden i dess verkliga upplösning när den inkommande datorsignalen har en lägre eller högre upplösning än projektorns äkta upplösning. (→ sida 3) När den inkommande datorsignalen har en högre upplösning än projektorns äkta upplösning, visas mitten av en bild.</p> 
LETTERBOX	<p>Bilden från en brevlådeformatssignal (16:9) är utsträckt lika i horisontell och vertikal riktning för att passa skärmen.</p> 
WIDESCREEN	<p>Bilden av en ihoptryckt signal (16:9) är utsträckt vänster och höger i 16:9.</p> 
ZOOM	<p>Bilden av en ihoptryckt signal (16:9) är utsträckt vänster och höger i 4:3. Delar av den visade bilden är beskurna på vänster och höger sida och därför inte synliga.</p> 
FULLSTÄNDIG	Projicera till full skärmstorlek.

### TIPS:

- Bildpositionen kan justeras vertikalt med [POSITION] när bildförhållandena [16:9], [15:9] eller [16:10] har valts.
- Termen "brevlåda" refererar till en mer landskapsorienterad bild i jämförelse med en 4:3-bild, vilken är standardbildförhållandet för en videokälla.  
Brevlådesignalen har bildförhållande med vista-storlek "1,85:1" eller cinema scope-storlek "2,35:1" för rörlig film.
- Termen "ihoptryckt" refererar till den komprimerade bilden vars bildförhållande har konverterats från 16:9 till 4:3.

### [UPPLÖSNING FÖR IN SIGNAL]

Upplösningen tilldelas automatiskt när insignalens upplösning från datorvideoingången eller BNC-videoingången (analog RGB) inte kan bestämmas.

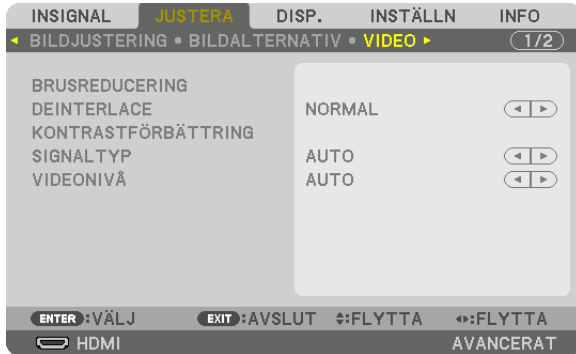
**[VIDEO]****Använda brusreducering [BRUSREDUCERING]**

När en videobild projiceras kan du använda funktionen [BRUSREDUCERING] för att minska brus på skärmen (grovhet och förvrängning). Denna enhet är utrustad med tre typer av brusreduceringsfunktioner. Välj funktion enligt typen av brus. Beroende på brusnivå kan brusreduceringseffekten ställas in på [AV], [LÅG], [MEDEL] eller [HÖG]. [BRUSREDUCERING] kan väljas för SDTV-, HDTV-signal och komponentsignal.

SLUMPM. BRUSREDUCERING.....Minskar flimrande slumpmässigt brus i en bild.

MOSKIT-BRUSREDUCERING.....Minskar moskit-brus som visar sig runt kanterna på en bild vid Blu-ray-uppspelning.

BLOCK-BRUSREDUCERING .....Minska blockbrus eller mosaiklika mönster genom att välja PÅ.

**Välja läget sammanflätad-progressiv-omvandlingsprocess [DEINTERLACE]**

Med denna funktion kan du välja en sammanflätad-till-progressiv-omvandlingsprocess för videosignaler.

NORMAL..... Skiljer automatiskt en rörlig bild från en statisk för att skapa en distinkt bild. Välj [FILM] om det finns påtagliga skakningar och brus.

FILM ..... Välj vid projektion av rörliga bilder. Detta är lämpligt för signaler med mycket skakningar och brus.

STATISK..... Välj vid projektion av statiska bilder. Videon flimrar om en rörlig bild projiceras.

---

*OBSERVERA: Denna funktion är inte tillgänglig med RGB-signaler.*

---

**[KONTRASTFÖRBÄTTRING]**

Med hjälp av det mänskliga ögats egenskaper uppnås en bild med en känsla av kontrast och upplösning.

AV ..... Suite vision är avstängd.

AUTO ..... Kontrast och bildkvalitet förbättras automatiskt med suite vision-funktionen.

NORMAL..... Justera förstärkning manuellt.

### [SIGNALTYP]

Val av RGB- och komponentsignaler. Normalt ställs detta in på [AUTO]. Ändra inställningen om färgen i bilden förblir onaturlig.

AUTO ..... Skiljer automatiskt mellan RGB- och komponentsignaler.

RGB ..... Växlar till RGB-ingången.

KOMPONENT ..... Växlar till komponentsignalingången.

### [VIDEONIVÅ]

Val av videosignalnivån när en extern enhet ansluts till HDMI IN-kontakten, DisplayPort-ingången och HDBaseT-ingången på projektorn.

AUTO ..... Videonivån växlas automatiskt baserat på informationen från enheten som sänder ut signalen.

Beroende på ansluten enhet kan det hända att denna inställning inte görs korrekt. I detta fall, växla till "NORMAL" eller "FÖRSTÄRKT" i menyn och använd den optimala inställningen.

NORMAL ..... Detta avaktiverar det förstärkta läget.

FÖRSTÄRKT ..... Detta förbättrar bildens kontrast, så att mörka och ljusa områden blir mer dynamiska.

SUPER WHITE ..... Videokontrasten förbättras och mörka områden blir mer dynamiska.

### [3D-INSTÄLLNINGAR]



Se "3-9 Projicera 3D-video" (→ sida 48) för information om användningen.

#### FORMAT

Välj 3D-videoformat (inspelning-/överföringsformat). Välj för att matcha 3D-sändning och 3D-media. Normalt ska [AUTO] vara valt. Välj 3D-insignalsformat när 3D-detekteringssignalen för formatet inte kan urskiljas.

#### V/H-INVERTERING

Invertera visningsordningen för vänster och höger video.

Välj [PÅ] om du känner obehag med 3D-visningen när [AV] är valt.

## Användning av objektivminnesfunktionen [OBJEKTIVMINNE]



Denna funktion tjänar till att spara justerade värden för varje insignal när du använder knapparna OBJEKTIVFÖRSKJUTNING, ZOOM och FOKUS på projektorn. Justerade värden kan användas för den signal du valt. Detta kommer att eliminera behovet av att justera objektivförskjutning, fokus och zoom vid den tidpunkt då källa väljs.

- SPARA ..... Sparar de aktuella justerade värdena i minnet för varje insignal.
- FLYTTA..... Tillämpar de justerade värdena på den aktuella signalen.
- RESET..... Återställer de justerade värdena till det senaste villkoret.

**OBSERVERA:**

- *Objektivminnesjustering registreras automatiskt i SIGNALLISTAN. Dessa objektivminnesjusteringar kan hämtas från SIGNAL-LISTAN. (→ sida 87)*  
Observera att om du utför [KLIPP UT] eller [RADERA ALLT] i SIGNALLISTAN raderas objektivminnesjusteringar samt källjusteringar. Denna radering börjar inte gälla förrän andra justeringar har laddats.
- För att spara varje justering av objektivförskjutning, zoom och fokus som vanligt värde för alla insignaler, spara dem som referensobjektivminne.

För att spara dina justerade värden i [OBJEKTIVMINNE]:

- 1. Projicera den anslutna enhetssignalen du vill justera.**
- 2. Justera den projicerade bilden i dess position, storlek och inriktning med hjälp av knapparna LENS SHIFT/ HOME POSITION, ZOOM +/- och FOCUS +/-**
  - Justering kan utföras med fjärrkontrollen. Se "Justera bildstorlek och position" på sidan 22.
  - Lätta justeringar som utförs genom att flytta på projektorns position och lutningsfoten är inte föremål för [OBJEKTIVMINNE].
- 3. Flytta markören på [SPARA] och tryck på ENTER.**



- 4. Flytta markören på [JA] och tryck på ENTER.**

För hämta justerade värden från [OBJEKTIVMINNE]:

1. Från meny, välj [JUSTERA] → [OBJEKTIVMINNE] → [FLYTТА] och tryck på knappen ENTER.



Bekräftelseskärmen visas.

2. Tryck på ◀-knappen för att välja [JA] och tryck på ENTER-knappen.

Om de justerade värdena för en insignal har sparats, kommer objektivet förskjutas under projicering. Om inte, kommer linsen förskjutas i enlighet med de justerade värden som sparats i det valda [REF. OBJEKTIVMINNE] [PROFIL]-nummer.

För att automatiskt tillämpa justerade värden vid tidpunkten för val av källa:

1. Från meny, välj [INSTÄLLN] → [INSTALLATION(2)] → [REF. OBJEKTIVMINNE] → [LADDA VID SIGNAL] och tryck på ENTER-knappen.

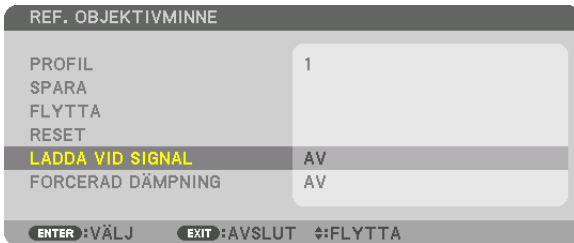

2. Tryck på ▼-knappen för att välja [ON] och tryck på ENTER-knappen.

Detta kommer att flytta objektivet automatiskt till positionen vid tidpunkten för val av källa i enlighet med de justerade värdena.

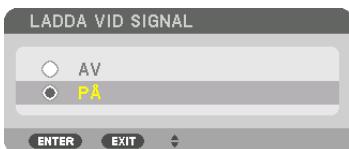

**OBSERVERA:**

- Funktionen objektivminne kanske inte kan skapa en helt inriktad bild (på grund av toleranser i objektiven) med hjälp av de justerade värdena sparade i projektorn. Efter att ha hämtat och tillämpat de justerade värdena från funktionen objektivminne, justera objektivförskjutning, zoom och fokus för att skapa bästa möjliga bild.

## 6 Menybeskrivningar och funktioner [DISPLAY]

### [PIP/BILD I BILD]



#### UNDERTEXT VAL

Välj insignal som kommer visas i sub-displayen.

Se "4-2 Visa två bilder samtidigt" (→ sida 68) för information om användningen.

#### LÄGE

Välj antingen BILD-I-BILD eller BILD I BILD när du byter till 2-skärmsvisning.

#### BILDBYTE

Videorna i huvudskärmens display och sub-display ändras.

Se "4-2 Visa två bilder samtidigt" (→ sida 70) för mer information.

#### BILD-I-BILD-INSTÄLLNING

Välj displaypositionen, positionsjustering och storlek på sub-displayen i BILD-I-BILD-skärmen.

STARTPOSITION.... Val av displayposition för sub-display vid byte till BILD-I-BILD-skärm.

HORISONTAL POSITION

..... Justera displaypositionen av sub-displayen i horisontal riktning. Respektive hörn kommer att fungera som referenspunkter.

VERTIKAL POSITION

..... Justera displaypositionen av sub-displayen i vertikal riktning. Respektive hörn kommer att fungera som referenspunkter.

STORLEK..... Välj displaystorlek på sub-displayen.



## 5. Använda skärmmenyn

**TIPS:**  
Horizontal position och vertikal position är mängden rörelse från referenspunkterna. Till exempel, när UPP-VÄNSTER justeras kommer positionen att visas med samma mängd rörelse även om visningen sker med andra startlägen. Den maximala mängden rörelse är hälften av upplösningen på projektorn.

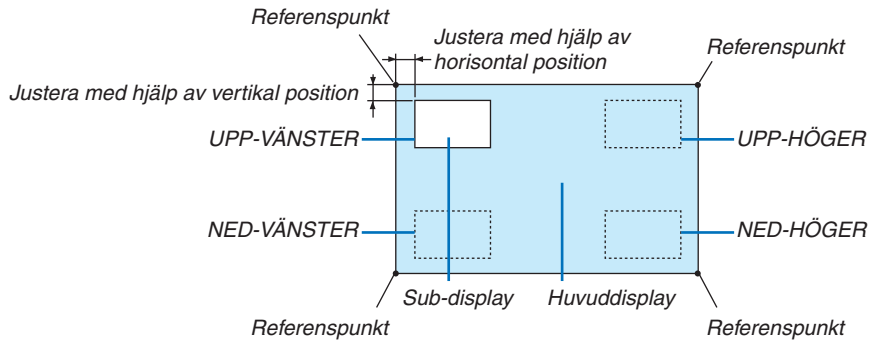

### KANT

Välj displayavgränsning på huvuddisplayen och sub-displayen för [BILD I BILD].

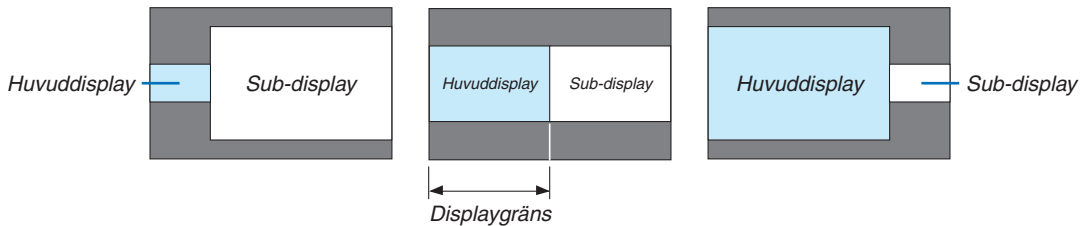

**TIPS:**  
• 6 steg kan väljas på denna projektor.

**[GEOMETRISK KORRIGERING]****KEYSTONE**

Visa trapetskorrigeringsskärmen och justera trapetsförvrängningen på projektionsskärmen.

För att visa [KEYSTONE]-skärmen, välj → [DISPLAY] → [GEOMETRISK KORRIGERING] → [KEYSTONE] i skärmmeny. Skärmen [GEOMETRISK KORRIGERING] kan också visas genom att trycka på 3D REFORM-knappen på fjärrkontrollen.

HORIZONTAL..... Justeringar vid projicering diagonalt till skärmen.

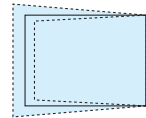

VERTIKAL ..... Justering vid projicering upp- eller nedifrån mot skärmen.



TILT ..... Justera förvrängningen vid trapetsformskorrigerig med skärmen riktad i vertikal riktning med hjälp av objektivförskjutning.

THROW RATIO..... Justerar i enlighet med projiceringsförhållandet för det extra objektiv som används.

Objektivets modell-namn	Justeringsområde
NP16FL	7–8
NP17ZL	12–18
NP18ZL	17–23
NP19ZL	21–37
NP20ZL	34–55
NP21ZL	50–85
NP31ZL	7–10
NP39ML	4

**OBSERVERA:**

- När ström matas till enheten kommer justeringsvärdet för [KEYSTONE] som tidigare använts att finnas kvar, även om lutningen på enheten har ändrats.
- När du rensar justeringsvärdet för [KEYSTONE], tryck på 3D REFORM-knappen i 2 sekunder eller mer.
- Vid inställning av annan [GEOMETRISK KORRIGERING] kommer [KEYSTONE]-menyn inte kunna väljas. När du utför trapetsformad korrektion, tryck och håll in 3D REFORM-knappen i 2 sekunder eller mer för att rensa justeringsvärdet för [GEOMETRISK KORRIGERING].
- Eftersom elektrisk korrigering utförs av [KEYSTONE] kan ljusstyrkan reduceras eller skärmens kvalitet försämrans ibland.

### HÖRNSTEN

Visa 4-punktskorrigeringskärmen och justera trapetsförvrängningen på projektionsskärmen.

Se "Korrigerera horisontell och vertikal Keystone-förvrängning [HÖRNSTEN]" (→ sida 42) för information om användningen.

### HORISONTELLT HÖRN/VERTIKALT HÖRN

Förvrängningskorrektion för hörnprojicering såsom väggytor.

#### HORISONTELLT HÖRN

..... Utför korrigering för projicering på väggen som ligger i en vinkel i horisontal riktning.

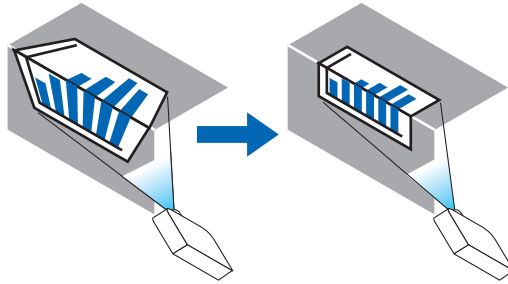

\* Omvänd vinkelkorrigering är också möjlig.

#### VERTIKALT HÖRN

..... Utför korrigering för projicering på väggen som ligger i en vinkel i vertikal riktning.

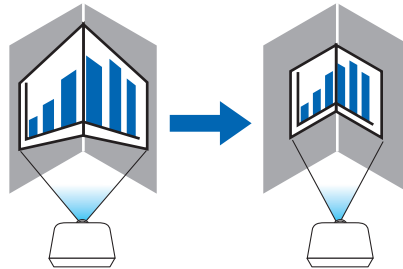

\* Omvänd vinkelkorrigering är också möjlig.

---

#### OBSERVERA:

- När den maximala justeringsräckvidden överskrids inaktiveras justering av förvrängning. Montera projektorn i en optimal vinkel eftersom försämringen av bildkvaliteten ökar när förvrängningsjusteringens volym ökar.
  - Observera att bilden kommer att gå ur fokus på grund av skillnaden i avstånd mellan den övre och nedre eller vänster och höger sida och skärmens center för projektioner som skär genom hörn. Objektiv med kort fokuspunkt rekommenderas heller inte för projektioner som skär genom hörn då bilden kommer att gå ur fokus.
-

**Justeringsmetod**

1. Rikta upp markören med [HORIZONTELLT HÖRN] eller [VERTIKALT HÖRN] i [GEOMETRISK KORRIGERING]-menyn och tryck på ENTER.

- Justerings-skärmen visas.

2. Tryck på ▼▲◀▶-knapparna för att rikta upp markören (gul ruta) med måljusteringspunkten och tryck på ENTER-knappen.

- Markören ändras till en justeringspunkt (gul färg).

3. Tryck på ▼▲◀▶-knapparna för att justera hörnen eller sidorna på skärmen och tryck på ENTER-knappen.

- Justeringspunkten återgår till att vara en markör (gul ruta).

*Förklaring av skärmövergång*

- De fyra hörnens justeringspunkter (a, c, f och h på bilden) flyttas oberoende av varandra.
- Följande justeringspunkter skiljer sig från [HORIZONTELLT HÖRN] och [VERTIKALT HÖRN].

*HORIZONTELLT HÖRN:* När punkt b i bilden flyttas, och den övre delen och punkt g flyttas kommer den nedre delen att flyttas på ett parallellt sätt.

*VERTIKALT HÖRN:* När punkt d i bilden flyttas, och den vänstra delen och punkt e flyttas kommer den högra delen att flyttas på ett parallellt sätt.

[Justeringspunkter för [HORIZONTELLT HÖRN]-skärmen och rörelsepunkter på projektionsskärmen]

Punkt b kommer att vara förskjuten på ett parallellt sätt samtidigt som punkterna a, b, c

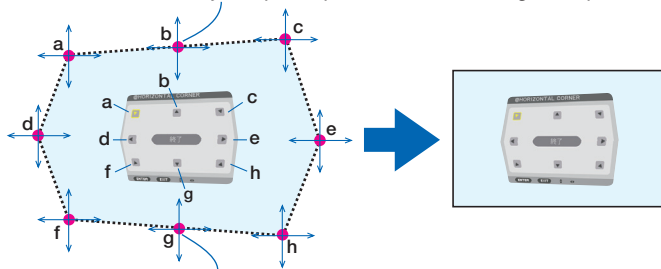

Punkt g kommer att vara förskjuten på ett parallellt sätt samtidigt som punkterna f, g, h

[Justeringspunkter för [VERTIKALT HÖRN]-skärmen och rörelsepunkter på projektionsskärmen]

Punkt d kommer att vara förskjuten på ett parallellt sätt samtidigt som punkterna a, d, f

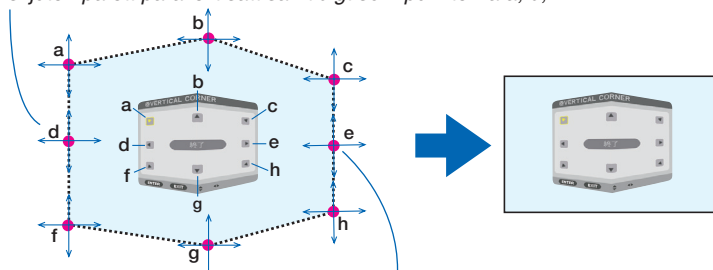

Punkt e kommer att vara förskjuten på ett parallellt sätt samtidigt som punkterna f, g, h

4. Starta från Steg 2 och framåt för att justera de andra punkterna.

5. När justeringen är färdig, tryck på ▼▲◀▶-knapparna för att rikta upp markören med [AVSLUTA] på justerings-skärmen och tryck sedan på ENTER-knappen.

- Växla till [GEOMETRISK KORRIGERING]-menyskärmen.

### NÅLDYNA

Justera kurvförvrängningen på projektionsskärmen.

- UPP ..... Justera kurvförvrängningen av den övre kanten på projektionsskärmen.
- NED ..... Justera kurvförvrängningen av den nedre kanten på projektionsskärmen.
- VÄNSTER..... Justera kurvförvrängningen av den vänstra kanten på projektionsskärmen.
- HÖGER ..... Justera kurvförvrängningen av den högra kanten på projektionsskärmen.

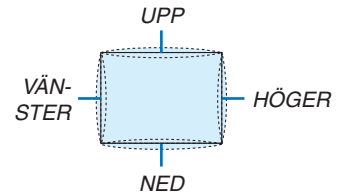

### PC-VERKTYG (För framtida stöd)

Hämta de geometriska korrigeringsdata som registrerats i projektorn i förväg. Det finns tre typer av registrerad data.

---

#### OBSERVERA:

- *KEYSTONE, HÖRNSTEN, och NÅLDYNA kan inte väljas vid inställning av geometrisk korrigerig med ett PC-verktyg.*
  - *För att radera data från [GEOMETRISK KORRIGERING] som har ställts in, tryck på 3D REFORM-knappen i 2 sekunder eller mer.*
  - *Eftersom elektrisk korrigerig utförs av geometrisk korrigerig kan ljusstyrkan påverkas och bildkvaliteten kan försämrans.*
- 

### RESET

Återställ justeringsvärdet som har ställts in i GEOMETRISK KORRIGERING (återgå till det ursprungliga värdet).

### [KANTBLANDNING]



Detta justerar kanterna (gränserna) på projektionsskärmen vid projicering av högupplöst video med en kombination av flera projektorer i position upp, ner, vänster och höger.

#### LÄGE

Detta aktiverar eller avaktiverar funktionen KANTBLANDNING.

När LÄGE är inställt till PÅ kan UPP, NED, VÄNSTER, HÖGER och SVART NIVÅ-inställningar justeras.

#### UPP/NED/VÄNSTER/HÖGER

Detta väljer platser för KANTBLANDNING till vänster, höger, upp och ned på skärmen.

Följande inställningar kan justeras när ett alternativt är valt. (→ sida 73)

KONTROLL ..... Aktivera UPP, NED, VÄNSTER och HÖGER-funktioner.

MARKÖR ..... Ställ in om markören ska visas eller inte vid justering av räckvidd och visningsposition. När den aktiveras kommer en magentafärgad markör för justering av räckvidd och en grön markör för justering av displayposition att visas.

RÄCKVIDD ..... Justera räckvidd (bredd) för kantblandning.

POSITION ..... Justera visningsposition för kantblandningen.

#### SVART NIVÅ

Dela upp skärmen i nio delar och håll svart nivå enhetlig för varje projektor.

De nio delarna är UPP-VÄNSTER, UPP-CENTER, UPP-HÖGER, CENTER-VÄNSTER, CENTER, CENTER-HÖGER, NED-VÄNSTER, NED-CENTER och NED-HÖGER. (→ sida 76)

**[MULTISKÄRM]****VITBALANS**

Detta justerar vitbalansen för varje projektor vid projicering med en kombination av flera projektorer. Detta kan justeras när [LÄGE] är inställt på [PÅ].

LJUSSTYRKA W, LJUSSTYRKA R, LJUSSTYRKA G, LJUSSTYRKA B

..... Justering av svart färg för videon.

KONTRAST W, KONTRAST R, KONTRAST G, KONTRAST B

..... Justering av vit färg för videon.

**BILDINSTÄLLNING**

Detta ställer in delningsförhållandet vid projicering med en kombination av flera projektorer. Se "4. Multiskärm-projicering" (→ sida 64) för mer information.

LÄGE	AV	Använd projektorn i fristående läge.
	ZOOM	Detta justerar position och bredd av videoområdet som du vill dela. Kantblandningens bredd kommer också automatiskt att ställas in till den bredden.
	SIDA VID SIDA	Detta tilldelar de delade skärmarna till projektorerna. Kantblandningsfunktionen kommer också ställas in automatiskt.
ZOOM	HORISONTELL ZOOM	Detta förstorar videoområdet i horisontal riktning.
	VERTIKAL ZOOM	Detta förstorar videoområdet i vertikal riktning.
	HORISONTAL POSITION	Detta förskjuter videoområdet i horisontal riktning.
	VERTIKAL POSITION	Detta förskjuter videoområdet i vertikal riktning.
SIDA VID SIDA	BREDD	Detta väljer antalet projektorer som ska arrangeras horisontellt.
	HÖJD	Detta väljer antalet projektorer som ska arrangeras vertikalt.
	HORISONTAL POSITION	Detta väljer positionen på projektorn med start från vänster bland de som arrangerats horisontellt.
	VERTIKAL POSITION	Detta väljer positionen på projektorn med start uppfifrån bland de som arrangerats vertikalt.

### Villkor för användning av sida vid sida

- Alla projektorer måste uppfylla följande villkor.
  - Panelen måste vara av samma storlek
  - Bildytans skärmstorlek måste vara samma
  - Vänster och höger ändar eller upp- och nedändarna på projiceringsskärmen måste vara jämna.
  - Inställningarna för vänster och höger kanter i kantblandningen är samma
  - Inställningarna för upp- och nedkanterna i kantblandningen är samma

Om villkoren för sida vid sida är uppfyllda kommer videoskärmen för projektorn vid varje installationsposition automatiskt dras ut och projiceras.

Om villkoren för sida vid sida inte uppfylls, justera videoskärmen på projektorn vid varje installationsposition med zoomfunktionen.

- Tilldela ett unikt kontroll-ID till varje projektor.
- Ställ in "Color Setting" och "DeepColor Setting" på din Blu-ray-spelare eller dator till "Auto". Se användarhandboken som medföljer din Blu-ray-spelare eller dator för mer information.

Anslut HDMI-utgången på din Blu-ray-spelare eller dator till den första projektorn. Anslut sedan till HDMI IN-ingången på den andra och efterföljande projektorer.

### Inställningsexempel för sida vid sida) Antal horisontala enheter = 2, antal vertikala enheter = 2

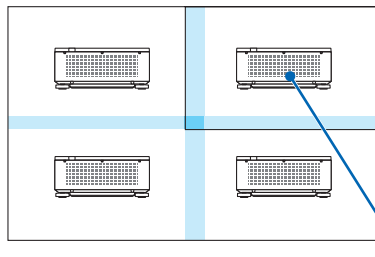

Horisontal ordning = Andra enhet  
Vertikal ordning = Första enhet



## 7 Menybeskrivningar och funktioner [INSTÄLLN]

### [MENY]



#### Välja menyspråk [SPRÅK]

Du kan välja ett av 29 språk för instruktionerna på skärmen.

---

*OBSERVERA: Din inställning påverkas inte även om [RESET] utförs från menyn.*

---

#### Välja menyfärg [FÄRGVAL]

Du kan välja mellan två alternativ för menyfärg: FÄRG och MONOKROM.

#### Slå på/av källdisplay [DISPLAY IN SIGNAL]

Detta alternativ slår på och av visning av ingångsnamnet, såsom HDMI, DisplayPort, BNC, BNC(CV), BNC(Y/C), DATOR, HDBaseT som visas i det övre högra hörnet av skärmen.

#### Slå på och av meddelanden [MEDDELANDEDISPLAY]

Detta alternativ väljer huruvida projektormeddelanden ska visas längst ned i den projicerade bilden. Även om "AV" har valts, visas säkerhetslåsvarningen. Säkerhetslåsvarningen stängs av när säkerhetslåset avaktiveras.

#### Slå PÅ/AV Kontroll-ID [ID-DISPLAY]

ID-DISPLAY ..... Detta alternativ slår på eller av ID-numret som visas när ID SET-knappen på fjärrkontrollen trycks in. (→ sida 125)

### [3D-VARNINGSMEDDELANDE]

Detta väljer om ett varningsmeddelande ska visas eller inte vid växling till 3D-video. Standardinställningen vid leverans från fabriken är PÅ.

AV ..... 3D-varningsmeddelandet visas inte.

PÅ ..... 3D-varningsmeddelandet visas inte vid växling till 3D-video. Tryck på ENTER-knappen för att stänga meddelandet.

- Meddelandet försvinner automatiskt efter 60 sekunder eller när någon av de andra knapparna trycks in. Försvinner det automatiskt kommer 3D-varningsmeddelandet att visas igen när du byter till 3D-video.

### Välja menyvisningstid [VISNINGSTID]

Med detta alternativ kan du välja hur länge projektorn ska vänta innan menyerna stängs av efter att du sist tryckt på en knapp. De förinställda valen är [MANUELL], [AUTO 5 S], [AUTO 15 S] och [AUTO 45 S]. Fabriksinställningen är [AUTO 45 S].

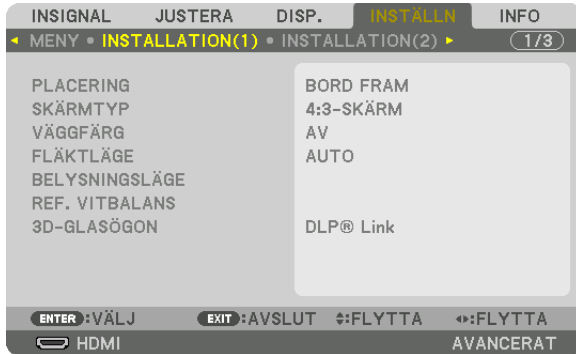
**[INSTALLATION(1)]****Välja projektororientering [PLACERING]**

Omorienterar bilden för att passa din typ av bildprojektion. Alternativen är: bord fram, tak bak, bord bak och tak fram.

**OBSERVERA:**

- Rådfråga återförsäljaren om du behöver speciella installationstjänster som t.ex. att montera projektorn i taket. Installera aldrig projektorn på egen hand. Det kan resultera i att projektorn faller och vållar skada.

AUTO ..... Upptäcker automatiskt och projicerar BORD FRAM och TAK FRAM.

**OBSERVERA:**

- BORD BAK och TAK BAK kan inte detekteras. Välj manuellt.

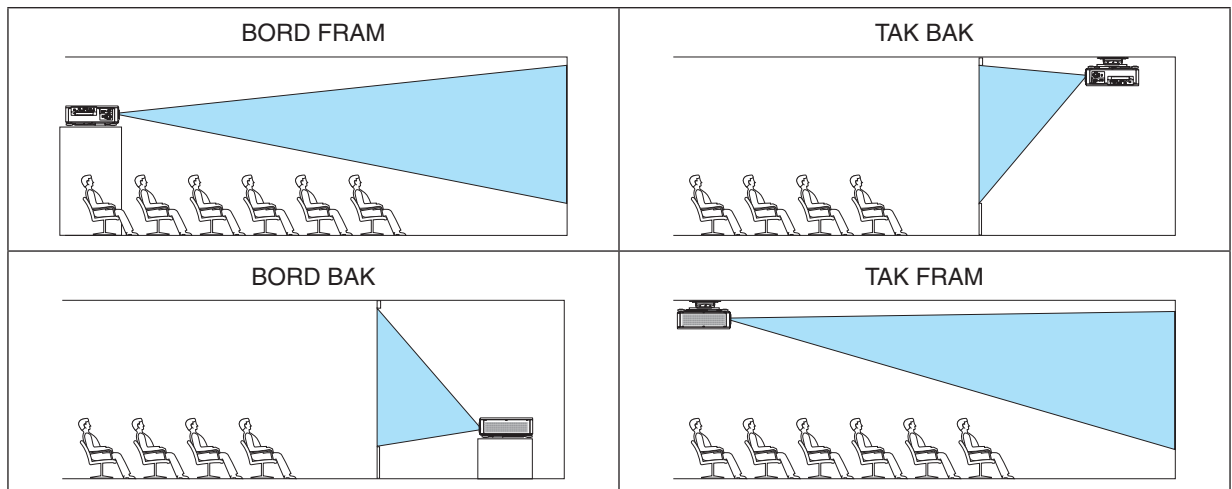
**TIPS:**

- Kontrollera om det automatiska BORD FRAM installerats inom  $\pm 10$  grader för golvinstallation, och om TAK FRAM är inom  $\pm 10$  grader för takinstallation. Välj manuellt när projektionsskärmen är inverterad.

### Välja bildförhållande och position för skärmen [SKÄRMTYP]

Skärmtyp	Ställer in bildförhållande för projektionsskärmen.	
	FRI	LCD-skärmens bildförhållande väljs. Välj detta när du projicerar multiskärm och 17:9-skärm (2K).
	4:3-skärm	För en skärm med ett 4:3-bildförhållande
	16:9-skärm	För en skärm med ett 16:9-bildförhållande
	16:10-skärm	För en skärm med ett 16:10-bildförhållande

#### OBSERVERA:

- Efter att ha ändrat skärmtyp, kontrollera inställningen av [BILDFÖRHÅLLANDE] i menyn. (→ sida 96)

### Använda väggfärgskorrigerig [VÄGGFÄRG]

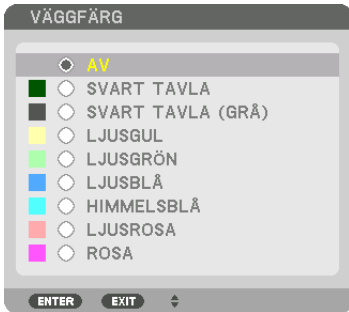

Med den här funktionen kan du snabbt anpassa färgen när skärmaterialet inte är vitt.

### Välja fläktläge [FLÄKTLÄGE]

Fläktläge används för att välja fläkthastighet för den inre fläkten.

LÄGE..... Välj lägen för fläkthastighet: AUTO och HÖG.

AUTO: De inbyggda fläktarna körs med en hastighet som varierar beroende på temperaturen och atmosfärstrycksensorn.

HÖG: De inbyggda fläktarna körs med hög hastighet. Välj detta alternativ för att kontinuerligt använda projektorn under flera dagar.

#### OBSERVERA:

- Din inställning påverkas inte även om [RESET] utförs från menyn.

#### TIPS:

- När [HÖG] är valt för [FLÄKTLÄGE] visas en symbolikon  längst ner på menyn.

**[BELYSNINGSLÄGE]**

Justera energibesparingsinställningarna och ljusstyrkan för varje projektor när multiskärmsprojektion används. För information om energisparinställningar, se sida 39 ”3-6. Ändra BELYSNINGSLÄGE/kontrollera energibesparingseffekten med BELYSNINGSLÄGE [BELYSNINGSLÄGE]”.

BELYSNINGSLÄGE	NORMAL	Ljusmodulens luminans (ljusstyrka) blir 100 % och skärmen blir ljus.
	EKO1	Genom att kontrollera ljusstyrkan och fläkthastigheten enligt den valda inställningen, kan energi sparas samt sänka rörelsebuller och strömförbrukningen. Kan väljas när läget [KONSTANT LJUS] är inställt på [AV].
	EKO2	
KONSTANT LJUS	AV	Läget [KONSTANT LJUS] avbryts.
	PÅ	Upprätthåller ljusstyrkan som är aktiverad när [PÅ] väljs. Om inte [AV] väljs förblir samma inställningar aktiverade även när projektorn stängs av. <ul style="list-style-type: none"> <li>För att justera om ljusstyrkan, stäng först av denna inställning innan du gör ytterligare justeringar.</li> </ul> <hr/> <b>OBSERVERA:</b> <ul style="list-style-type: none"> <li>[KONSTANT LJUS]-läget är en funktion som används för att upprätthålla ljusstyrkan på en konstant nivå. Färgen låses inte.</li> </ul>
JUSTERA		Ljusstyrkan kan justeras i steg om 1 % från 20 till 100 %. När flera projektorer används för multiskärm-projiceringar, kan ljusstyrkan justeras individuellt på varje projektor. Justeringen är aktiv när [NORMAL] [BELYSNINGSLÄGE] har valts och läget [KONSTANT LJUS] är inställt på [AV].

**TIPS:**

- Ljusstyrkan avtar normalt i med användningen, men genom att välja läge [KONSTANT LJUS] så identifierar och justerar sensorerna inuti projektorn ljusstyrkan automatiskt, och därigenom upprätthålls konstant ljus under hela livslängden för ljusmodulen. Men om uteffekten redan är inställd på max minskar ljusstyrkan med användningen. Av denna anledning, när multiskärm-projicering används, rekommenderar vi att ljusstyrkan justeras till en något lägre nivå, och att läget [KONSTANT LJUS] sedan ställs in på [PÅ].

**[REF. VITBALANS]**

Med denna funktion kan du justera vitbalansen för alla signaler. De svartvita nivåerna i signalen justeras för högsta färgåtergivning.

KONTRAST R/KONTRAST G/KONTRAST B

..... Dessa justerar bildens vita färg.

LJUSSTYRKA R/LJUSSTYRKA G/LJUSSTYRKA B

..... Dessa justerar bildens svarta färg.

**3D-GLASÖGON**

Välj 3D-glasögonmetoden.

DLP® Link..... Välj när 3D-glasögon av typ DLP® Link används.

ANDRA ..... Välj när glasögon som inte är av 3D-sändartyp används. Krävs för att ansluta 3D-sändaren till 3D SYNC-kontakten på denna projektor. Se sida 50 för information om rekommenderade punkter för 3D-glasögon och 3D-sändare för denna projektor.

**[INSTALLATION(2)]****[SLUTARINSTÄLLNINGAR]**

Aktivera och inaktivera linsslutarfunktionen. Du kan också ställa in hur länge det tar för ljuset att tona in och tona ut när antingen avtryckaren på fjärrkontrollen eller SHUTTER/CALIBRATION-knappen på höljet trycks in.

STRÖM PÅ SLUTARE	ÖPPEN	När strömmen slås på slås ljuskällan på och bilden projiceras.
	STÄNGD	Ljuskällan tänds inte när strömmen slås på. När SHUTTER-knappen trycks in frigörs slutaren och ljuskällan slås på.
BILDAVSTÄNGNING SLUTARE	ÖPPEN	Ljuskällan är fortfarande på när bilden är avstängd för att växla insignal.
	STÄNGD	Ljuskällan stängs av när bilden är avstängd för att växla insignal.
TONA IN-TID	Ställ in hur länge det ska ta för belysningen att tona in efter SHUTTER-knappen tryckts in. Tiden kan ställas in från 0 till 10 sekunder i steg om 1 sekund.	
TONA UT-TID	Ställ in hur länge det ska ta för belysningen att tona ut efter SHUTTER-knappen tryckts in. Tiden kan ställas in från 0 till 10 sekunder i steg om 1 sekund.	

### Använda funktionen referensobjektivminne [REF. OBJEKTIVMINNE]

Denna funktion tjänar till att spara justerade värden gemensamma för alla insignaler när du använder knapparna OBJEKTIVFÖRSKJUTNING, ZOOM och FOKUS på projektorn eller fjärrkontrollen. De justerade värdena som sparats i minnet kan användas som en referens till de aktuella.

- PROFIL ..... Välj ett sparad [PROFIL]-nummer.
- SPARA ..... Sparar de aktuella justerade värdena i minnet som en referens.
- FLYTTA..... Tillämpar de justerade referensvärden som är sparade i [SPARA] till den aktuella signalen.
- RESET..... Återställ det valda [PROFIL]-numret [REF. OBJEKTIVMINNE] till fabriksinställningar.
- LADDA VID SIGNAL..... När du byter signaler förskjuts objektivet till de värden för objektivförskjutning, zoom och fokus för det valda [PROFIL]-numret.
- Om inga justerade värden har sparats i [OBJEKTIVMINNE], kommer objektivet tillämpa de [REF. OBJEKTIVMINNE] justerade värden. Alternativt, om inga justerade värden har sparats till [REF. OBJEKTIVMINNE], återgår enheten till fabriksinställningarna.
- FORCERAD DÄMPNING..... För att stänga av bilden vid objektivförskjutning, välj [JA].

---

#### OBSERVERA:

- Justerade värden i [REF.OBJEKTIVMINNE] kommer inte att återgå till standard när du utför [AKTUELL SIGNAL] eller [ALLA DATA] för [RESET] från menyn.
- För att spara justerade värden för varje ingångskälla, använd funktionen objektivminne. (→ sida 58, 101)
- När [BILDAVSTÄNGNING SLUTARE] under [SLUTARINSTÄLLNINGAR] är [PÅ], kommer [FORCERAD DÄMPNING] att stänga av ljuskällan och stoppa projektion. (→ föregående sida)

---

### [OBJEKTIVKALIBRERING]

Justeringsräckvidd av zoom, fokus och förskjutning av [OBJEKTIVMINNE] kalibreras. Var noga med att utföra [OBJEKTIVKALIBRERING] efter byte av objektivet.

### [LINSPOSITION]

Flytta objektivets linspositionen.

- HEM..... Ställ tillbaka objektivet till utgångsläget.
- TYP..... Välj detta för att använda objektivet NP39ML. Objektivets linsposition kommer att justeras till lämplig position.

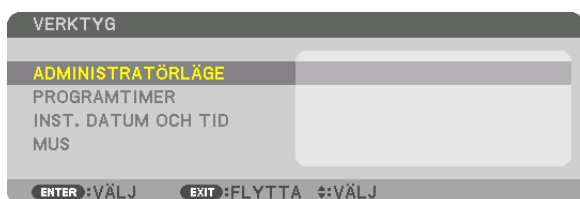
**[KONTROLL]****VERKTYG****ADMINISTRATÖRLÄGE**

Låter dig välja MENYLÄGE, spara inställningar och ställa in lösenord för administratörläget.

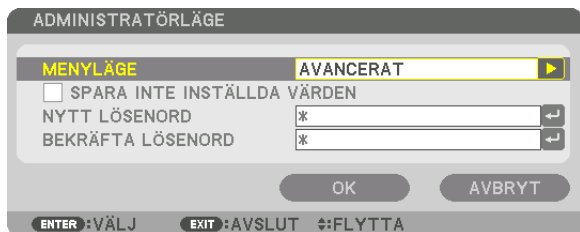

MENYLÄGE	Välj antingen menyn [BASIC] eller [AVANCERAT]. (→ sida 80)	—
SPARA INTE INSTÄLLDA VÄRDEN	Om rutan markeras kommer projektorinställningarna inte att sparas. Avmarkera rutan för att spara projektorinställningarna.	—
NYTT LÖSENORD/ BEKRÄFTA LÖSENORD	Tilldela ett lösenord för administratörläget.	Upp till 10 alfanumeriska tecken



## PROGRAMTIDER

PROGRAMTIDER

AKTIVERA AV

INSTÄLLNINGAR

ENTER:VÄLJ EXIT:AVSLUT ⇄:FLYTТА

Detta alternativ slår på/av projektorn, ändrar videosignaler och väljer BELYSNINGSLÄGE automatiskt vid en angiven tid.

## OBSERVERA:

- Innan du använder [PROGRAMTIDER] ska du kontrollera att alternativet [DATUM OCH TID] är inställt. (→ sida 123)  
Se till att projektorn är i standby-läge med strömsladden ansluten.  
Projektorn har en inbyggd klocka. Klockan kommer att fortsätta fungera i cirka två veckor efter att huvudströmmen har slagits av.  
Om huvudströmmen inte ansluts till projektorn på två veckor eller mer behöver du ställa in [DATUM OCH TID]-funktionen igen.

## Ställa in en ny programtimer

- På skärmen PROGRAMTIDER, använd knappen ▲ eller ▼ för att välja [INSTÄLLNINGAR] och tryck på ENTER-knappen.

PROGRAMTIDER

AKTIVERA PÅ

INSTÄLLNINGAR

ENTER:VÄLJ EXIT:AVSLUT ⇄:FLYTТА

Skärmen [PROGRAMLISTA] visas.

- Välj ett tomt programnummer och tryck på ENTER-knappen.

PROGRAMLISTA

NR.	DAG	TID	FUNKTION
01			
02			
03			
04			
05			
06			
07			
08			
09			
10			
11			
12			
13			
14			
15			

REDIGERA

RADERA

TILLBAKA

ENTER:VÄLJ EXIT:AVSLUT ⇄:FLYTТА ⇄:FLYTТА

Skärmen [REDIGERA] visas.

- Gör önskade inställningar för varje alternativ.

REDIGERA

HÄNDELSE NR. 01

AKTIV

DAG SÖN

TID 00:00

FUNKTION STRÖM

AVANC. INSTÄLLN. AV

UPPREPA

OK AVBRYT

ENTER:VÄLJ EXIT:AVSLUT ⇄:FLYTТА

AKTIV ..... Markera med en bock för att aktivera programmet.

DAG ..... Väljer dagar i veckan för programtimern. För att köra programmet från måndag till fredag, välj [MÅN-FRE].  
För att köra programmet varje dag, välj [VARJE DAG].

## 5. Använda skärmenyn

TID..... Ställ in den tid då programmet ska köras. Ange tid i 24-timmarsformat.

FUNKTION ..... Välj en funktion som ska köras. Om [STRÖM] väljs så kan du slå på eller stänga av projektorn med [AVANCERADE INSTÄLLNINGAR]. Om [INSIGNAL] väljs så kan du välja en videokälla genom att ställa in [AVANCERADE INSTÄLLNINGAR]. Om [BELYSNINGSLÄGE] väljs så kan du välja [BELYSNINGSLÄGE] genom att ställa in [AVANCERADE INSTÄLLNINGAR].

AVANCERADE INSTÄLLNINGAR

..... Välj ström på/av, en typ av videokälla eller BELYSNINGSLÄGE för valt alternativ i [FUNKTION].

UPPREPA..... Markera med en bock för att kontinuerligt upprepa programmet. Bocka av för att använda programmet endast denna vecka.

### 4. Välj [OK] och tryck på ENTER-knappen.

Detta slutför inställningen.

Du kommer tillbaka till skärmen [PROGRAMLISTA].

### 5. Välj [TILLBAKA] och tryck på ENTER.

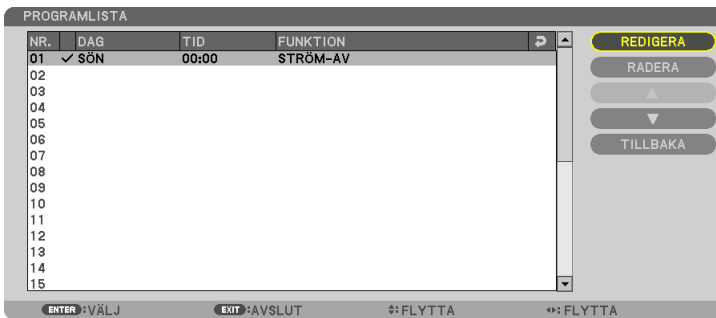

Du kommer tillbaka till skärmen [PROGRAMTIMER].

### 6. Välj [AVSLUTA] och tryck på ENTER-knappen.

Du kommer tillbaka till skärmen [VERKTYG].

#### OBSERVERA:

- Upp till 30 olika timerinställningar kan programmeras.
- När [PROGRAMTIMER] är aktiverad ignoreras inställningen [STANDBY-LÄGE].
- Programtimern aktiveras baserat på en inställd tid, inte programbaserat.
- När programmet som inte markerats med en bock i [UPPREPA] har körts kommer bocken i rutan [AKTIV] att raderas automatiskt och programmet kommer att avaktiveras.
- Om tiden för påslagning och avstängning av timern är inställd på samma tid kommer tiden för avstängning att prioriteras.
- Om två olika källor ställs in för samma tid kommer det högsta programnumret att prioriteras.
- Tidsinställningen för påslagning kommer inte att köras när kylfläktarna är igång eller när något är fel.
- Om tiden som ställts in för avstängning infaller vid ett tillfälle då strömmen inte kan stängas av kommer avstängningen inte att utföras förrän strömmen kan stängas av.
- Program som inte markerats med en bock i [AKTIV] på skärmen [REDIGERA] kommer inte att köras även om programtimern är aktiverad.
- När projektorn slås på med hjälp av programtimern och om du vill stänga av projektorn, ställ in timern för avstängning eller gör det manuellt så att projektorn inte står påslagen under en lång tid.

### Aktivera programtimern

1. Välj **[AKTIVERA]** på skärmen **[PROGRAMTIMER]** och tryck på **ENTER**-knappen.

Valskärmen visas.

2. Tryck på **▼**-knappen för att rikta upp markören med **[PÅ]** och tryck på **ENTER**-knappen.

Återgå till skärmen **[PROGRAMTIMER]**.

---

#### OBSERVERA:

- Om de aktiva inställningarna för **[PROGRAMTIMER]** inte har ställts in på **[PÅ]** kan inte programmet köras, även om **[AKTIV]**-posterna i programlistan har markerats.
- Även om de aktiva inställningarna på skärmen **[PROGRAMTIMER]** är inställda på **[PÅ]** kommer **[PROGRAMTIMER]** inte att fungera förrän skärmen **[PROGRAMTIMER]** stängs.

---

### Ändra de programmerade inställningarna

1. Välj ett program du vill redigera på skärmen **[PROGRAMLISTA]** och tryck på **ENTER**-knappen.

2. Ändra inställningarna på skärmen **[REDIGERA]**.

3. Välj **[OK]** och tryck på **ENTER**-knappen.

De programmerade inställningarna kommer att ändras.

Du kommer tillbaka till skärmen **[PROGRAMLISTA]**.

### Ändra ordningen på program

1. Välj ett program du vill ändra ordning på från skärmen **[PROGRAMLISTA]** och tryck på **►**-knappen.

2. Tryck på **▼**-knappen för att välja **▲** eller **▼**.

3. Tryck på **ENTER**-knappen några gånger för att välja en rad dit du vill flytta programmet.

Programmets ordning ändras.

### Radera programmen

1. Välj ett programnummer du vill radera på skärmen **[PROGRAMLISTA]** och tryck på **►**-knappen.

2. Tryck på knappen **▼** för att välja **[RADERA]**.

3. Tryck på **ENTER**-knappen.

Bekräftelseskärmen visas.

4. Välj **[JA]** och tryck på **ENTER**-knappen.

Programmet raderas.

Detta slutför borttagningen av programmet.

### INST. DATUM OCH TID



Du kan ställa in aktuell tid, månad, datum och år.

*OBSERVERA: Projektorn har en inbyggd klocka. Klockan kommer att fortsätta fungera i cirka 2 veckor efter att huvudströmmen har slagits av. Om huvudströmmen är avstängd i 2 veckor eller längre kommer klockan att sluta fungera. Om den inbyggda klockan slutar fungera ska datum och tid ställas in igen. Den inbyggda klockan slutar inte att fungera i standby-läge.*

TIDSZONSINSTÄLLNINGAR ..... Välj din tidszon.

INSTÄLLNINGAR FÖR DATUM OCH TID      Ställ in aktuellt datum (MM/DD/ÅÅÅÅ) och tid (TT:MM).

INTERNET TIDSSERVER..... Om du markerar med en bock så kommer projektorns inbyggda klocka att synkroniseras med en internet-tidsserver var 24:e timme och när projektorn slås på.

UPPDATERA ..... Synkroniserar projektorns inbyggda klocka omedelbart. UPPDATERA-knappen är inte tillgänglig om inte rutan INTERNET TIDSSERVER är markerad med en bock.

SOMMARTIDSINSTÄLLNINGAR Om du markerar med en bock så aktiveras klockan för sommartid.

### [MUS]

Denna funktion kan inte användas i denna enhet. Den är endast avsedd att användas för framtida expansion.

### Inaktivera knapparna på höljet [KONTROLLPANELSLÅS]

Detta alternativ aktiverar eller avaktiverar KONTROLLPANELSLÅS-funktionen.

---

**OBSERVERA:**

- Hur du avbryter [KONTROLLPANELSLÅS]  
När [KONTROLLPANELSLÅSET] är inställt på [PÅ], tryck på SOURCE-knappen på huvudenheten i ungefär 10 sekunder för att avbryta [KONTROLLPANELSLÅSET].

---

**TIPS:**

- När [KONTROLLPANELSLÅS] slås på visas en nyckelikon [  ] nere till höger i menyn.
- Detta KONTROLLPANELSLÅS påverkar inte fjärrkontrollsfunktionerna.

### Aktivera säkerhetsfunktionen [SÄKERHET]

Denna funktion aktiverar eller avaktiverar SÄKERHET-funktionen.

Om du inte anger rätt nyckelord kan du inte projicera bilder med projektorn. (→ sida 45)

---

**OBSERVERA:** Din inställning påverkas inte även om [RESET] utförs från menyn.

---

### Välja kommunikationshastighet [KOMMUNIKATIONSHAST.]

Denna funktion ställer in baudhastigheten för PC-kontrollporten (D-Sub 9P). Den stödjer dataöverföringshastigheter mellan 4800 och 115200 bps. Standardinställningen är 38400 bps. Välj rätt baudhastighet i förhållande till den utrustning du ska ansluta (en lägre baudhastighet kan rekommenderas om en lång kabel används, beroende på utrustningen).

---

**OBSERVERA:**

- Välj [38400bps] eller mindre när de medföljande programvarorna används.
  - Den kommunikationshastighet du valt påverkas inte, även om du använder [RESET] i menyn.
-

### Ställa in ID för projektorn [KONTROLL-ID]

Du kan styra flera projektorer separat och oberoende med en enda fjärrkontroll som har en KONTROLL-ID-funktion. Om du anger samma ID för alla projektorer kan du enkelt styra alla projektorerna tillsammans med en enda fjärrkontroll. För att kunna göra detta, tilldelas ett ID-nummer till varje projektor.

KONTROLL-ID-NUMMER ... Välj ett nummer från 1 till 254 som du vill tilldela din projektor.

KONTROLL-ID ..... Välj [AV] för att avaktivera inställningen KONTROLL-ID och välj [PÅ] för att aktivera inställningen KONTROLL-ID.

#### OBSERVERA:

- När [PÅ] är valt för [KONTROLL-ID] kan projektorn inte styras med en fjärrkontroll som inte stödjer funktionen KONTROLL-ID. (I detta fall kan knapparna på projektorns hölje användas.)
- Din inställning påverkas inte även om [RESET] utförs från menyn.
- Om du håller ned ENTER-knappen på projektorhöjlet i 10 sekunder visas menyn för att avbryta Kontroll-ID.

### Tilldela eller ändra Kontroll-ID

#### 1. Slå på projektorn.

#### 2. Tryck på ID SET-knappen på fjärrkontrollen.

Skärmen KONTROLL-ID visas.

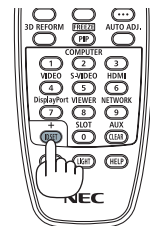
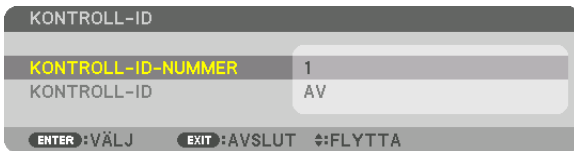

Om projektorn kan användas med den aktuella fjärrkontrollens ID visas [AKTIV]. Om projektorn inte kan användas med den aktuella fjärrkontrollens ID visas [EJ AKTIV]. För att använda en inaktiv projektor, tilldelas det kontroll-ID som används för projektorn på följande sätt (steg 3).

#### 3. Tryck på en av sifferknapparna samtidigt som du trycker in och håller ned ID SET-knappen på fjärrkontrollen.

##### Exempel:

För att tilldela "3", tryck på "3"-knappen på fjärrkontrollen.

Inget ID betyder att alla projektorer kan styras tillsammans med en enda fjärrkontroll. För att ställa in "Inget ID", ange "000" eller tryck på CLEAR-knappen.

TIPS: ID-intervallet är mellan 1 och 254.

#### 4. Släpp ID SET-knappen.

Den uppdaterade KONTROLL-ID-skärmen visas.

#### OBSERVERA:

- ID-numren kan raderas efter några dagar om batterierna tagit slut eller tagits ur.
- Om någon av knapparna på en fjärrkontroll utan batterier trycks in av misstag raderas det specificerade ID-numret.

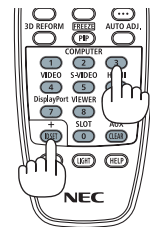

### Slå av eller på fjärrkontrollsensorn [FJÄRRKONTROLLSENSOR]

Detta alternativ bestämmer vilken fjärrkontrollsensor som aktiveras på projektorn i trådlöst läge. Alternativen är: FRAM/BAK, FRAM, BAK och HDBaseT.

---

#### OBSERVERA:

- *Projektorns fjärrkontroll kommer inte att kunna ta emot signaler om strömförsörjningen till HDBaseT-överföringsenheten som är ansluten till projektorn på vilken "HDBaseT"-inställningen har slagits PÅ.*
- 

#### TIPS:

- *Om fjärrkontrollsystemet inte fungerar när direkt solljus eller starkt ljus träffar fjärrkontrollsensorn på projektorn, byt till ett annat alternativ.*

**[NÄTVERKSINSTÄLLNINGAR]****Viktigt:**

- Kontakta din nätverksadministratör angående dessa inställningar.
- När en trådbunden nätverksanslutning används, anslut en nätverkskabel (Ethernetkabel) till nätverksporten (RJ-45) på projektorn. (→ sida 152)

*TIPS: De nätverksinställningar du gör påverkas inte även om [RESET] utförs från menyn.*

**Tips för att sätta upp en nätverksanslutning****För att ställa in projektorn för en nätverksanslutning:**

Välj [TRÅDBUNDET NÄTVERK] → [PROFILER] → [PROFIL 1] eller [PROFIL 2].

Två inställningar kan ställas in för trådbundet nätverk.

Slå sedan på eller av [DHCP], [IP-ADRESS], [NÄTMASK] och [NÄTPORT], välj [OK] och tryck på ENTER-knappen. (→ sida 128)

**För att återkalla nätverksinställningar sparade i profilnumret:**

Välj [PROFIL 1] eller [PROFIL 2] för trådbundet nätverk, och välj sedan [OK] och tryck på ENTER-knappen. (→ sida 128)

**För att ansluta till en DHCP-server:**

Slå på [DHCP] för trådbundet nätverk. Välj [PÅ] och tryck på ENTER-knappen. För att specificera IP-adressen utan att använda DHCP-servern, slå av [DHCP]. (→ sida 128)

**För att ta emot felmeddelanden via e-post:**

Välj [ALERT MAIL] och ställ in [AVSÄNDARADRESS], [SMTP-SERVERNAMN] och [MOTTAGARADRESS]. Välj till sist [OK] och tryck på ENTER-knappen. (→ sida 130)



## TRÅDBUNDET NÄTVERK

The screenshot shows a menu titled "TRÅDBUNDET NÄTVERK". Under the "PROFILER" section, "PROFIL 1" is selected. The settings are as follows:

- DHCP
- IP-ADRESS: 192.168.0.10
- NÄTMASK: 255.255.255.0
- NÄTPORT: 192.168.0.1
- AUTOMATISK DNS
- DNS-KONFIGURATION: ...

Buttons at the bottom include "ANSLUT IGEN", "OK", and "AVBRYT". A footer bar shows navigation options: "ENTER:VÄLJ", "EXIT:AVSLUT", and "FLYTTA".

PROFILER	<ul style="list-style-type: none"> <li>• Inställningarna för att använda den inbyggda Ethernet/HDBaseT-porten på projektorn kan sparas i projektorns minne på två sätt.</li> <li>• Välj [PROFIL 1] eller [PROFIL 2] och gör sedan inställningar för [DHCP] och de andra alternativen. Välj sedan [OK] och tryck på ENTER-knappen. Detta sparar dina inställningar i minnet.</li> <li>• För att återkalla inställningarna från minnet: Efter att [PROFIL 1] eller [PROFIL 2] har valts från listan [PROFILER]. Välj [OK] och tryck på ENTER-knappen.</li> <li>• Välj [AVAKTIVERA] när ett trådbundet nätverk inte är anslutet</li> </ul>	—
DHCP	<p>Markera för att automatiskt tilldela en IP-adress till projektorn från din DHCP-server.</p> <p>Avmarkera rutan för att registrera det nummer för IP-adress eller nätmask som du fått från din nätverksadministratör.</p>	—
IP-ADRESS	Ställ in IP-adressen för det nätverk som är anslutet till projektorn när [DHCP] har slagits av.	Upp till 12 siffror
NÄTMASK	Ställ in nätmasknumret för det nätverk som är anslutet till projektorn när [DHCP] har slagits av.	Upp till 12 siffror
NÄTPORT	Ställ in standardinställningen för nätport för det nätverk som är anslutet till projektorn när [DHCP] har slagits av.	Upp till 12 siffror
AUTOMATISK DNS	<p>Markera för att automatiskt tilldela IP-adressen från din anslutna DNS-server till projektorn från din DHCP-server.</p> <p>Avmarkera rutan för att ställa in IP-adressen för DNS-servern som är ansluten till projektorn.</p>	Upp till 12 siffror
DNS-KONFIGURATION	Ställ in IP-adressen för din DNS-server på nätverket som är anslutet till projektorn när [AUTOMATISK DNS] är avmarkerad.	Upp till 12 siffror
ANSLUT IGEN	Försök att ansluta projektorn till ett nätverk igen. Försök med detta om du har ändrat [PROFILER].	—

## PROJEKTORNAMN

PROJEKTORNAMN	Ställ in ett unikt projektornamn.	Upp till 16 alfanumeriska tecken och symboler
---------------	-----------------------------------	---

## DOMÄN

Ställ in ett värddamn och domännamn för projektorn.

VÄRDNAMN	Ställ in ett värddamn för projektorn.	Upp till 15 alfanumeriska tecken
DOMÄNNAMN	Ställ in ett domännamn för projektorn.	Upp till 60 alfanumeriska tecken

## ALERT MAIL

ALERT MAIL	<p>Detta alternativ underrättar din dator om felmeddelanden via e-post när ett trådlöst eller trådbundet nätverk används. En bockmarkering aktiverar Alert Mail-funktionen. Om bockmarkeringen tas bort inaktiveras Alert Mail-funktionen.</p> <p><b>Exempel på ett meddelande som sänds från projektorn:</b></p> <div style="border: 1px solid black; padding: 5px;"> <p>Ämne: [Projector] Projektorinformation          KYLFLÄKTEN HAR STOPPAT.          [INFORMATION]          PROJEKTORNAMN: PX803UL-serie          BELYSN. BRUKSTIMMAR: 0000[H]</p> </div>	—
VÄRDNAMN	Ange ett värdnamn.	Upp till 15 alfanumeriska tecken
DOMÄNNAMN	Ange domännamnet för det nätverk som är anslutet till projektorn.	Upp till 60 alfanumeriska tecken
AVSÄNDARADDRESS	Ange avsändarens adress.	Upp till 60 alfanumeriska tecken och symboler
SMTP-SERVERNAMN	Ange SMTP-servernamnet som ska anslutas till projektorn.	Upp till 60 alfanumeriska tecken
MOTTAGARADDRESS 1, 2, 3	Ange din mottagares adress.	Upp till 60 alfanumeriska tecken och symboler
TESTA E-POST	<p>Skicka ett testmail för att kontrollera att inställningarna är korrekta.</p> <p><b>OBSERVERA:</b></p> <ul style="list-style-type: none"> <li>• Om du angav en felaktig adress under ett test kanske du inte får ett alert mail. Om detta inträffar, kontrollera att mottagarens adress är korrekt.</li> <li>• Om inget av [AVSÄNDARADDRESS], [SMTP-SERVERNAMN] eller [MOTTAGARADDRESS 1-3] har valts, kan inte [TESTA E-POST] användas.</li> <li>• Kontrollera att [OK] är markerat och tryck på ENTER-knappen innan du utför [TESTA E-POST].</li> </ul>	—

## NÄTVERKSSERVICE

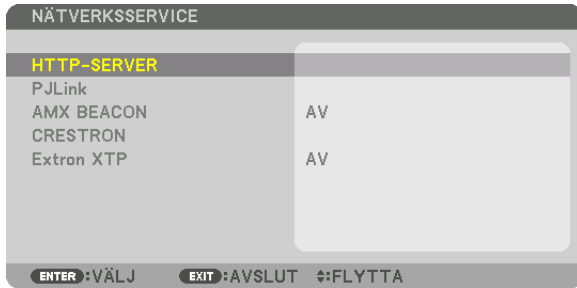

HTTP-SERVER	Ställ in ett lösenord för din HTTP-server.	Upp till 10 alfanumeriska tecken
PJLink	<p>Med detta alternativ kan du ställa in ett lösenord när du använder PJLink-funktionen.</p> <p><b>OBSERVERA:</b></p> <ul style="list-style-type: none"> <li>• <i>Glöm inte ditt lösenord. Kontakta din återförsäljare om du har glömt ditt lösenord.</i></li> <li>• <i>Vad är PJLink?</i> PJLink är ett standardprotokoll som används för att kontrollera projektörer från olika tillverkare. Detta standardprotokoll upprättades av Japan Business Machine and Information System Industries Association (JBMIA) år 2005. Projektorn stödjer alla kommandon i PJLink Klass 1.</li> <li>• <i>PJLink-inställningen påverkas inte även om [RESET] utförs från menyn.</i></li> </ul>	Upp till 32 alfanumeriska tecken
AMX BEACON	<p>Slå på eller av detektion från AMX Device Discovery vid anslutning till ett nätverk som stöds av kontrollsystemet AMX NetLinx.</p> <p><b>TIPS:</b> <i>När en enhet som stödjer AMX Device Discovery används känner alla AMX NetLinx kontrollsystem igen enheten och laddar ner lämplig Device Discovery Module från en AMX-server.</i></p> <p>En bockmarkering aktiverar detektering av projektorn från AMX Device Discovery. Om bockmarkeringen tas bort inaktiveras detektering av projektorn från AMX Device Discovery.</p>	—
CRESTRON	<p>ROOMVIEW: Slå på eller av när du styr projektorn från din dator. CRESTRON CONTROL: Slå på eller av när du styr projektorn från din kontroll.</p> <ul style="list-style-type: none"> <li>• <b>CONTROLLER IP ADDRESS:</b> Ange IP-adressen för CRESTRON SERVER.</li> <li>• <b>IP ID:</b> Ange IP ID för CRESTRON SERVER.</li> </ul>	Upp till 12 siffror
Extron XTP	Inställd för att ansluta projektorn till Extron XTP-sändaren. En bockmarkering aktiverar anslutning till XTP-sändaren. Om bockmarkeringen tas bort inaktiveras anslutning till en XTP-sändare.	

*TIPS: CRESTRON-inställningarna krävs endast för användning med CRESTRON ROOMVIEW. För mer information, besök <http://www.crestron.com>*

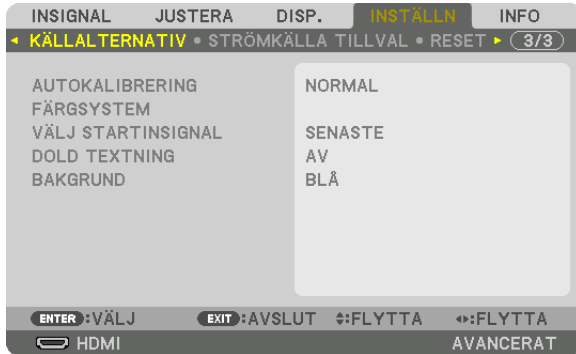
**[KÄLLALTERNATIV]****Ställa in autokalibrering [AUTOKALIBRERING]**

Med denna funktion ställer du in autokalibreringsläget så att datorsignalen kan justeras automatiskt eller manuellt för brus och stabilitet. Du kan justera automatiskt på två sätt: [NORMAL] och [FIN].

AV ..... Datorsignalen justeras inte automatiskt. Du kan manuellt optimera datorsignalen.

NORMAL..... Standardinställning. Datorsignalen justeras automatiskt. Normalt väljer du detta alternativ.

FIN..... Välj detta alternativ om finjustering krävs. Det tar längre tid att växla till källan än när [NORMAL] har valts.

**TIPS:**

- Standardinställningen vid leverans från fabriken är [NORMAL].
- När AUTO ADJ.-knappen trycks in utförs samma [FIN]-justering.

**[FÄRGSYSTEM]**

Med denna funktion kan du välja TV-videosignal, som skiljer sig från land till land (NTSC, PAL, etc.). Fabriksinställningen är [AUTO]. Ställ in den om projektorn inte kan identifiera signalen automatiskt.

**Välja standardkälla [VÄLJ STARTINSIGNAL]**

Du kan ställa in projektorn så att en viss ingångssignal alltid kopplas in då projektorn slås på.

SENASTE ..... Ställer in projektorn så att den föregående eller senast aktiva ingångssignalen kopplas in då projektorn slås på.

AUTO ..... Söker efter en aktiv källa i ordningen HDMI → DisplayPort → BNC → BNC(CV) → BNC(Y/C) → DATOR → HDBaseT → SLOT och visar den källa som hittades först.

HDMI ..... Visar den digitala källan från HDMI IN-kontakten varje gång projektorn slås på.

DisplayPort..... Visar den digitala källan från DisplayPort IN-kontakten varje gång projektorn slås på.

BNC ..... Projicera insignalen från BNC-ingången

BNC(CV) ..... Projicera insignalen från BNC(CV)-ingången.

BNC(Y/C) ..... Projicera insignalen från BNC(Y/C)-ingången.

DATOR..... Visar datorsignalen från COMPUTER IN-kontakten varje gång projektorn slås på.

HDBaseT..... Projicera signalen från HDBaseT eller TRÅDBUNDET NÄTVERK.

SLOT..... Projicerar bilden via det extra kortet (säljs separat) som är isatt i facket (SLOT).

### Ställa in dolda textning [DOLD TEXTNING]

Med detta alternativ kan du ställa in flera dolda textningslägen där text kan läggas ovanpå den projicerade bilden för Video eller S-Video.

Undertextning och text visas en kort tid efter att skärmmenyn försvinner.

AV ..... Detta avslutar det dolda textningsläget.

TEXTNING 1-4 ..... Text läggs ovanpå.

TEXT 1-4..... Text visas.

### Välja en bakgrundsfärg eller -logotyp [BAKGRUND]

Använd denna funktion för att visa en svart eller blå skärm, eller en logotyp, då projektorn inte tar emot någon video-signal. Standardbakgrunden är [BLÅ].

---

#### *OBSERVERA:*

- Även om bakgrundslogotypen är vald, om två bilder visas i läget [PIP/BILD-I-BILD] kommer den blå bakgrunden visas utan logotypen när det inte finns någon signal.
-

**[STRÖMKÄLLA TILLVAL]****Välja energibesparing i [STANDBY-LÄGE]**

Ställa in strömförbrukningen i standby-läge.

NORMAL..... I standby-läge är projektorns strömförbrukning 0,5 W.

I standby-läge lyser strömindikatorn rött medan STATUS-indikatorn släcks.

- När du ställer in [NORMAL] inaktiveras följande kontakter och funktioner. HDMI-utgångar, Ethernet/HDBaseT-porten, LAN-funktionen, epost-aviseringsfunktionen

NÄTVERKS-STANDBY

..... Jämfört med [NORMAL] är strömförbrukningen i standby-läge högre, men ström kan levereras till projektorn med trådbundet nätverk.

I standby-läge lyser strömindikatorn orange medan statusindikatorn stängs av.

**Viktigt:**

- När [NÄTVERKS-STANDBY] är vald blir [AUTO STRÖM AV] grått och inaktiveras och [0:15] väljs automatiskt.
- I följande fall inaktiveras inställningen för [STANDBY-LÄGE] och projektorn går in i viloläge. I viloläge snurrar fläktarna i projektorn för att skydda de inre delarna.
  - \* Viloläge hänvisar till läget där de funktionella restriktionerna på grund av inställningarna i [STANDBY-LÄGE] är borttagna.
  - När [PÅ] väljs i [NÄTVERKSSERVICE] → [AMX BEACON]
  - När [AKTIVERA] väljs i [NÄTVERKSSERVICE] → [CRESTRON] → [CRESTRON CONTROL].
  - När du förbockar [NÄTVERKSSERVICE] → [Extron XTP].
  - När [HDBaseT] väljs i [KONTROLL] → [FJÄRRKONTROLLSENSOR]
  - När en signal tas emot från en HDBaseT-sändarenhet
- När [NORMAL] är valt för [VÄLJ AUTO STRÖM PÅ] kommer displayen bli grå och avaktiveras, och [AV] väljs automatiskt.

**OBSERVERA:**

- När du ansluter till en HDBaseT-sändarenhet som säljs i handeln, om enheten är inställd på att sända fjärrkontrollsignaler, kommer projektorns strömförbrukning öka i standby-läge.

**TIPS:**

- Din inställning påverkas inte även om [RESET] utförs från menyn.
- Strömförbrukningen i standby-läge inkluderas inte i beräkningen av minskningen av CO<sub>2</sub>-utsläpp.

**Aktivera direktpåslagning [DIREKTPÅSLAGNING]**

Slår på projektorn automatiskt när nätkabeln ansluts till ett eluttag. Då slipper du att alltid använda POWER-knappen på fjärrkontrollen eller projektorns hölje.

### Slå på projektorn genom att sända en datorsignal [VÄLJ AUTO STRÖM PÅ]

Om [NÄTVERKS-STANDBY] är inställt detekterar projektorn automatiskt den synkroniserande insignalen från följande valda kontakter och projicerar bilden i enlighet med detta: Computer, HDMI, DisplayPort, HDBaseT, och SLOT.

AV..... VÄLJ AUTO STRÖM PÅ-funktionen stängs av.

HDMI, DisplayPort, COMPUTER, HDBaseT, SLOT

..... När en datorsignal för en vald ingång upptäcks, kommer strömförsörjningen till projektorn att slås på automatiskt och datorskärmen projiceras.

---

#### OBSERVERA:

- Om du vill aktivera VÄLJ AUTO STRÖM PÅ-funktionen efter att ha stängt av projektorn, koppla bort signalen från ingångarna eller koppla bort datorkabeln från projektorn och vänta minst 3 sekunder innan du matar in signalen från den valda kontakten. När projektorn slås av och går in i NÄTVERKS-STANDBY-läge men signaler från datorn fortsätter att skickas till projektorn stannar projektorn kvar i NÄTVERKS-STANDBY-läge och slås inte på automatiskt. Dessutom, om signaler från HDMI, DisplayPort eller HDBaseT fortsätter att skickas till projektorn kanske projektorn slås på automatiskt även om den är avstängd och NÄTVERKS-STANDBY-läge är aktiverat, beroende på inställningarna för anslutna externa enheter.
- Denna funktion fungerar inte när komponentsignaler kommer in i COMPUTER IN-kontakten eller om datorsignaler är Synk på grönt eller Composite sync.

---

### Aktivera energibesparing [AUTO STRÖM AV]

När detta alternativ väljs kan du aktivera projektorn att automatiskt stängas av (vid den valda tiden: 0:05, 0:10, 0:15, 0:20, 0:30, 1:00) om det inte finns någon signal som tas emot av någon ingång eller om ingen åtgärd utförs.

---

#### OBSERVERA:

- Strömmen stängs inte av automatiskt när en signal från Ethernet/HDBaseT-porten projiceras.
- [AUTO STRÖM AV] visas i grått när [STANDBY-LÄGE] är inställt på [NÄTVERKS-STANDBY] och [0:15] ställs in automatiskt.

---

### Använda avstängningstimer [AVSTÄNGNINGSTIMER]

1. Välj en tid mellan 30 minuter och 16 timmar: AV, 0:30, 1:00, 2:00, 4:00, 8:00, 12:00, 16:00.

2. Tryck på ENTER-knappen på fjärrkontrollen.

3. Den återstående tiden börjar räknas ner.

4. Projektorn stängs av när nedräkningen är slutförd.

---

#### OBSERVERA:

- För att avbryta den förinställda tiden, ställ in [AV] som förinställd tid eller stäng av strömmen.
- När den återstående tiden når 3 minuter innan projektorn stängs av visas meddelandet [MINDRE ÄN 3 MINUTER KVAR TILL AVSTÄNGNING] längst ned på skärmen.

---

### Inställning för det extra kortet [SLOT-STRÖM]

När ett extra kort som är monterat i facket används, ställ in följande alternativ.

PROJEKTOR PÅ..... Denna funktion slår på eller stänger av strömmen till det extra kortet.

AV: Tvingande avstängning av strömmen till det extra kortet som är monterat i facket.

PÅ (Standard): Slå på strömmen till det extra kortet som är monterat i facket.

PROJEKTOR STANDBY..... Denna funktion aktiverar eller inaktiverar automatiskt det extra kortet som är monterat i facket när projektorn är i standby.

AVAKTIVERA: Välj detta alternativ för att inaktivera det extra kortet när projektorn är i standby.

AKTIVERA (Standard): Välj detta alternativ för att aktivera det extra kortet när projektorn är i standby.



### Återställa fabriksinställningarna [RESET]

Med RESET-funktionen kan du ändra justeringar och inställningar till dess fabriksinställningar för alla källor förutom följande:



### [AKTUELL SIGNAL]

Återställer inställningarna för den aktuella signalen till dess fabriksinställningar.

De alternativ som kan återställas är: [FÖRINSTÄLLNING], [KONTRAST], [LJUSSTYRKA], [FÄRG], [FÄRGRENHET], [SKÄRPA], [BILDFÖRHÅLLANDE], [HORISONTAL], [VERTIKAL], [KLOCKA], [FAS] och [AVSÖKNING].

### [ALLA DATA]

Återställer alla justeringar och inställningar för alla signaler till fabriksinställningen.

Alla alternativ kan återställas **FÖRUTOM** [SPRÅK], [BAKGRUND], [FILTERMEDDELANDE], [EDGE BLENDING], [MULTISKÄRM], [SKÄRMTYP], [GEOMETRISK KORRIGERING], [REF. VITBALANS], [ADMINISTRATÖRLÄGE], [KONTROLLPANELSLÅS], [SÄKERHET], [KOMMUNIKATIONSHAST.], [INST. DATUM OCH TID], [KONTROLL-ID], [STANDBY-LÄGE], [FLÄKTLÄGE], [BELYSN. BRUKSTIMMAR], [TOTAL CO2-BESPARING] och [TRÅDBUNDET NÄTVERK].

### [ALLA DATA (INKL. LISTA MED POSTER)]

Återställ alla justeringar och inställningar för alla signaler till fabriksinställningarna förutom [SPRÅK], [BAKGRUND], [FILTERMEDDELANDE], [KANTBLANDNING], [MULTISKÄRM], [SKÄRMTYP], [GEOMETRISK KORRIGERING], [REF. VITBALANS], [ADMINISTRATÖRLÄGE], [KONTROLLPANELSLÅS], [SÄKERHET], [KOMMUNIKATIONSHAST.], [INST. DATUM OCH TID], [KONTROLL-ID], [STANDBY-LÄGE], [FLÄKTLÄGE], [BELYSN. BRUKSTIMMAR], [TOTAL CO2-BESPARING] och [TRÅDBUNDET NÄTVERK].

Raderar dessutom alla signaler i [SIGNALLISTA] och återgår till fabriksinställningarna.

---

*OBSERVERA: Låsta signaler i signallistan kan inte återställas.*

---

## 8 Menybeskrivningar och funktioner [INFO.]

Visar status för aktuell signal och ljusmodulanvändning. Detta alternativ har nio sidor. Informationen är uppdelad enligt följande:

*TIPS: Om du trycker på HELP-knappen på fjärrkontrollen visas menyalternativen i [INFO].*

### [BRUKSTID]



[BELYSN. BRUKSTIMMAR] (H)

[TOTAL CO2-BESPARING] (kg-CO2)

- [TOTAL CO2-BESPARING]

Visar den beräknade besparingen av koldioxid i kg. Faktorn för koldioxidens ekologiska fotavtryck i beräkningen av koldioxidbesparingen är baserad på OECD (2008 års upplaga). (→ sida 41)

### [KÄLLA(1)]



INGÅNG

HORISONTAL FREKVENNS

SYNK-TYP

SKANNINGSTYP

PUNKT NR

UPPLÖSNING

VERTIKAL FREKVENNS

POLARITET SYNK

KÄLLANS NAMN

**[KÄLLA(2)]**

INSIGNAL	JUSTERA	DISP.	INSTÄLLN	INFO
◀ BRUKSTID • KÄLLA(1) • <b>KÄLLA(2)</b> • KÄLLA(3) ▶ (1/3)				
SIGNALTYP		RGB		
VIDEOTYP		NTSC		
BITDJUP		6[bits]		
VIDEONIVÅ		FULLSTÄNDIG		
LÄNKHASTIGHET		2.7[Gbps]		
LÄNKLINJE		1[lane]		
3D-FORMAT		FRAME PACKING		
EXIT:AVSLUT ⇄FLYTТА ⇄FLYTТА				
HDMI AVANCERAT				

SIGNALTYP  
BITDJUP  
LÄNKHASTIGHET  
3D-FORMAT

VIDEOTYP  
VIDEONIVÅ  
LÄNKLINJE

**[KÄLLA(3)]**

INSIGNAL	JUSTERA	DISP.	INSTÄLLN	INFO
◀ BRUKSTID • KÄLLA(1) • KÄLLA(2) • <b>KÄLLA(3)</b> ▶ (1/3)				
INGÅNG		---		
UPPLÖSNING		1024x768		
HORISONTAL FREKVENNS		48.58[kHz]		
VERTIKAL FREKVENNS		62.13[Hz]		
SYNK-TYP		SEPARAT SYNK		
POLARITET SYNK		H:( - ) V:( - )		
SKANNINGSTYP		NON-INTERLACE		
KÄLLANS NAMN		1024x768		
PUNKT NR		1		
EXIT:AVSLUT ⇄FLYTТА ⇄FLYTТА				
HDMI AVANCERAT				

INGÅNG  
HORISONTAL FREKVENNS  
SYNK-TYP  
SKANNINGSTYP  
PUNKT NR

UPPLÖSNING  
VERTIKAL FREKVENNS  
POLARITET SYNK  
KÄLLANS NAMN

**[KÄLLA(4)]**

INSIGNAL	JUSTERA	DISP.	INSTÄLLN	INFO
◀ <b>KÄLLA(4)</b> • TRÄDBUNDET NÄTVERK • VERSION(1) ▶ (2/3)				
SIGNALTYP		RGB		
VIDEOTYP		NTSC		
BITDJUP		6[bits]		
VIDEONIVÅ		FULLSTÄNDIG		
LÄNKHASTIGHET		2.7[Gbps]		
LÄNKLINJE		1[lane]		
3D-FORMAT		FRAME PACKING		
EXIT:AVSLUT ⇄FLYTТА ⇄FLYTТА				
HDMI AVANCERAT				

SIGNALTYP  
BITDJUP  
LÄNKHASTIGHET  
3D-FORMAT

VIDEOTYP  
VIDEONIVÅ  
LÄNKLINJE

**[TRÅDBUNDET NÄTVERK]**



IP-ADRESS  
NÄTPORT

NÄTMASK  
MAC-ADRESS

**[VERSION(1)]**



FIRMWARE  
SUB-CPU

DATA

**[ANDRA]**



DATUM TID  
MODEL NO.  
KONTROLL-ID (när [KONTROLL-ID] är inställt)

PROJEKTORNAMN  
SERIENUMMER

### [HDBaseT]

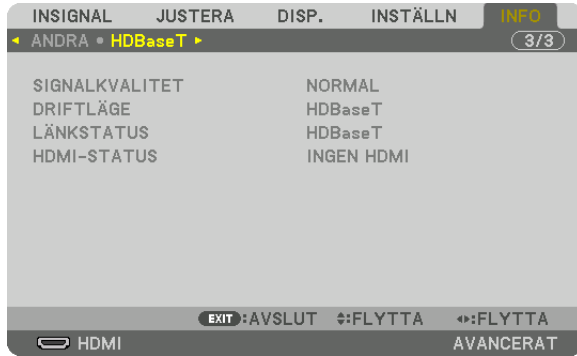

SIGNALKVALITET  
LÄNKSTATUS

DRIFTLÄGE  
HDMI-STATUS

# 6. Ansluta till annan utrustning

## 1 Montera ett objektiv (säljs separat)

Denna projektor kan användas med 8 typer av extra objektiv (säljs separat). Beskrivningarna här gäller för objektivet NP18ZL (standardzoom). Montera andra objektiv på samma sätt. Se sida 182 för information om objektivalternativ.

Viktigt:

- För att kunna använda följande alternativobjektiv, se till att utföra [OBJEKTIVKALIBRERING] efter byte av objektivet. (→ sida 18, 118) NP16FL, NP17ZL, NP18ZL, NP19ZL, NP20ZL, NP21ZL, NP31ZL

### ⚠ VARNING:

(1) Stäng av strömmen och vänta tills kylfläkten har stannat, (2) stäng av huvudströmbrytaren, (3) koppla ifrån närkabeln och vänta tills enheten svalnat innan du monterar eller tar av objektivet. Om detta inte följs kan det orsaka ögonskador, elstötar eller brännskador.

OBSERVERA:

- Projektorn och objektiverna är precisionstillverkade delar. Utsätt dem inte för stötar eller överdriven kraft.
- När projektorn ska flyttas ska du ta bort det separat sålda objektivet. I annat fall kan objektivet utsättas för stötar medan projektorn flyttas, vilket skadar objektivet och objektivförskjutningsmekanismen.
- När du tar av objektivet från projektorn ska du återställa objektivets position till utgångsläget innan du slår av strömmen. Underlåtenhet att göra detta kan förhindra att objektivet kan monteras eller tas av, på grund av för smalt utrymme mellan projektorn och objektivet.
- Vidrör inte objektivets linsyta medan projektorn är igång.
- Håll smuts, fett etc. borta från objektivets linsyta och undvik att repa den.
- Arbeta på en jämn yta över en trasa eller liknande för att undvika att objektivet repas.
- Om du ska ta av objektivet från projektorn under en längre tid, ska du fästa dammkåpan på projektorn för att undvika att damm eller smuts kommer in. Om objektivet är borttaget från projektorn under en längre tid kan damm samlas i den optiska enheten och skada objektivet, vilket försämrar den projicerade bilden.
- Andra typer av objektiv än de som anges i denna handbok kan inte monteras på denna projektor.

## Montera objektivet

### 1. Ta bort dammkåpan från projektorn.

Tryck tungan upp till vänster utåt och dra ratten i knappen i mitten av locket.

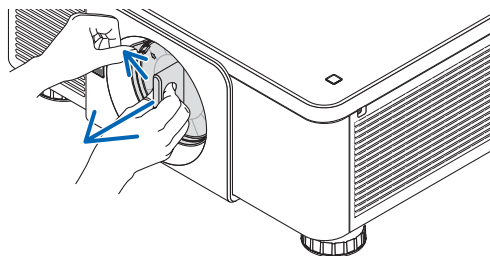

### 2. Ta av objektivskyddet bakpå objektivet.

- Objektivet NP18ZL används som ett exempel.

OBSERVERA:

- Se till att ta bort objektivskyddet på enhetens baksida. Om objektivheten installeras på projektorn medan objektivskyddet är kvar kan det orsaka felfunktion.

### 3. Håll objektivet riktat mot den märkta pilen på enhetens övre del och sätt in det i projektorn.

Sätt in objektivet långsamt hela vägen in och håll positioneringsslitsen i samma vinkel.

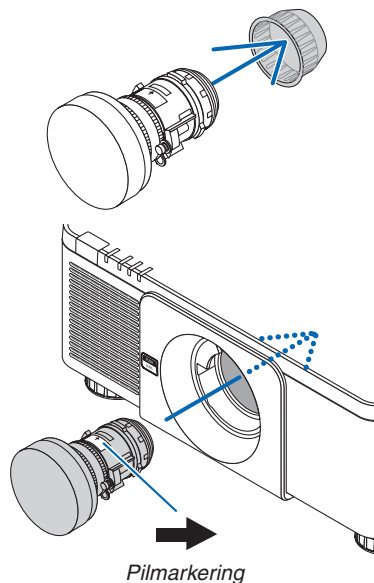

### 4. Vrid objektiv åt höger tills du hör ett klick.

Objektivet är nu fäst på projektorn.

*TIPS: Montering av stölskyddsskruven för objektivet  
Fäst stölskyddsskruven för objektivet som medföljer projektorn på botten av projektorn så att objektivet inte kan tas bort lätt.*

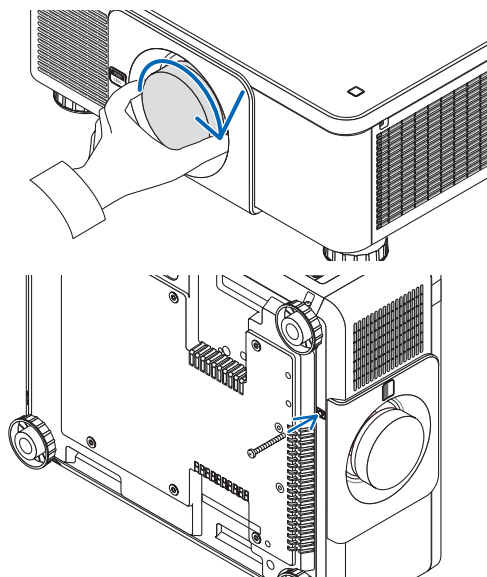

### Ta bort objektivet

Innan du tar av objektivet:

1. Slå på projektorn och visa en bild. (→ sida 17)
2. Tryck och håll in SHUTTER/HOME POSITION-knappen över 2 sekunder.  
Objektivpositionen kommer att flyttas till hempositionen.
3. Stäng av huvudströmbrytaren och dra sedan ur strömsladden.
4. Vänta tills projektorhöljet är tillräckligt svalt för att hanteras.

### 1. Samtidigt som du trycker in frigöringsknappen LENS helt på projektorns framsida, vrid objektivet moturs.

Objektivet lossnar.

*OBSERVERA: Om objektivet inte kan tas av när frigöringsknappen LENS trycks in, kontrollera om stölskyddsskruven för objektivet är monterad.*

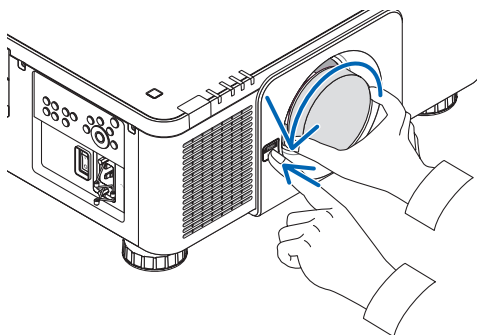

### 2. Efter att du långsamt har dragit ut objektivet från projektorn, släpp frigöringsknappen LENS.

- Efter att objektivet tagits bort, montera objektivskydden (fram och bak) som medföljde objektivet innan du lägger undan objektivet för förvaring.
- Om du inte ska montera något objektiv på projektorn, montera dammkåpan som medföljer projektorn.

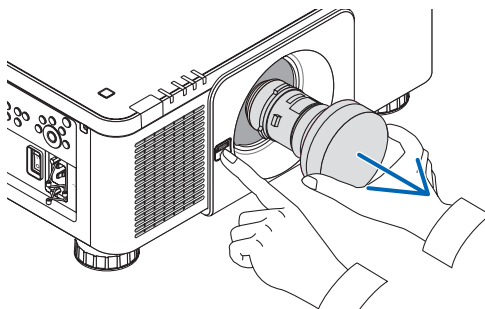

## 2 Göra anslutningar

En datorkabel, BNC-kabel (5-kärnig typ), HDMI-kabel eller en DisplayPort-kabel kan användas för att ansluta till en dator. Anslutningskabeln medföljer inte projektorn. Förbered en lämplig kabel för anslutningen.

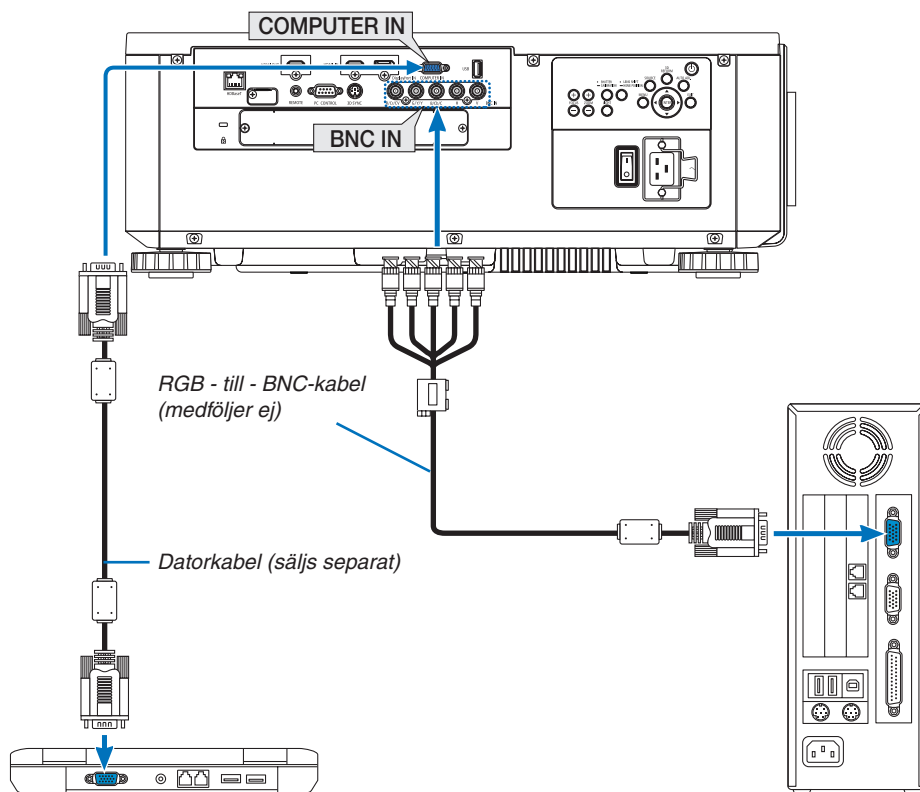

### Analog RGB-signalanslutning

- Anslut datorkabeln till displayutgången (15-polig mini D-sub) på datorn och COMPUTER IN-kontakten på projektorn. Använd en datorkabel med en ferritkärna.
- När displayutgången på datorn (15-polig mini D-Sub) ansluts till BNC-ingången, använd en konverteringskabel för att konvertera BNC-kabeln (5-kärnig) till en 15-polig mini D-sub-kabel.



*OBSERVERA: Se datorns användarhandbok, då kontaktens namn, position och riktning kan variera beroende på datorn.*

- Välj källans namn för lämplig ingång efter att projektorn slagits på.

Ingång	SOURCE-knappen på projektorhöljet	Knapp på fjärrkontrollen
COMPUTER IN	 DATOR	COMPUTER 1
BNC	 x5 BNC	COMPUTER 2



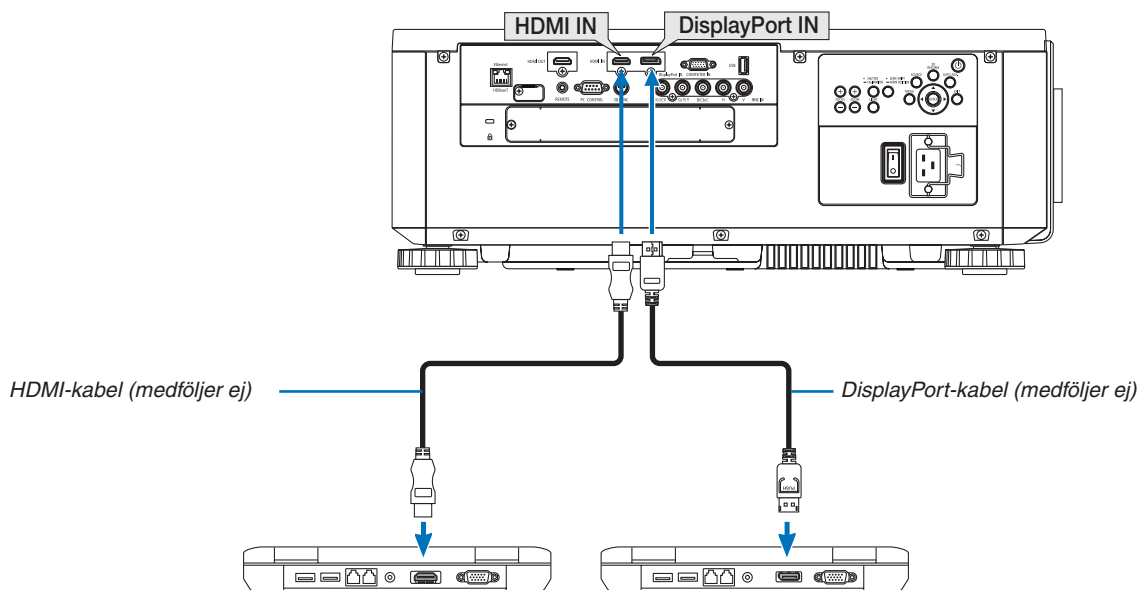

### Digital RGB-signalanslutning

- Anslut en kommersiellt tillgänglig HDMI-kabel mellan datorns HDMI-utgång och projektorns HDMI IN-kontakt.
- Anslut en kommersiellt tillgänglig DisplayPort-kabel mellan datorns DisplayPort-utgång och projektorns DisplayPort IN-kontakt.



- Välj källans namn för lämplig ingång efter att projektorn slagits på.

Ingång	SOURCE-knappen på projektor-höljet	Knapp på fjärrkontrollen
HDMI IN	 HDMI	HDMI
DisplayPort IN	 DisplayPort	DisplayPort

### Försiktighetsåtgärder vid anslutning av en HDMI-kabel

- Använd en certifierad High Speed HDMI®-kabel eller High Speed HDMI®-kabel med Ethernet.

### Försiktighetsåtgärder vid anslutning av en DisplayPort-kabel

- Använd en certifierad DisplayPort-kabel.



- Beroende på datorn kan det ta en stund innan bilden visas.
- Vissa DisplayPort-kablar (kommersiellt tillgängliga) har lås.
- För att koppla ur kabeln, tryck in knappen längst upp på kabelns kontakt och dra sedan ur kabeln.
- Ström kan levereras till den anslutna enheten från DisplayPort IN-kontakten (maximalt 1,65 W). Men ström tillhandahålls inte till datorn.
- När signalerna från en anordning som använder en signalomvandlingsadapter ansluts till DisplayPort IN-kontakten kan det hända att bilden inte visas.
- Använd en kommersiellt tillgänglig omvandlare när datorns HDMI-utgång är ansluten till projektorns DisplayPort IN-kontakt.

### Försiktighetsåtgärder när en DVI-signal används

- Om datorn har en DVI-utgång, använd en kommersiellt tillgänglig omvandlingskabel för att ansluta datorn till projektorns HDMI IN-kontakt (endast digitala videosignaler kan matas in).

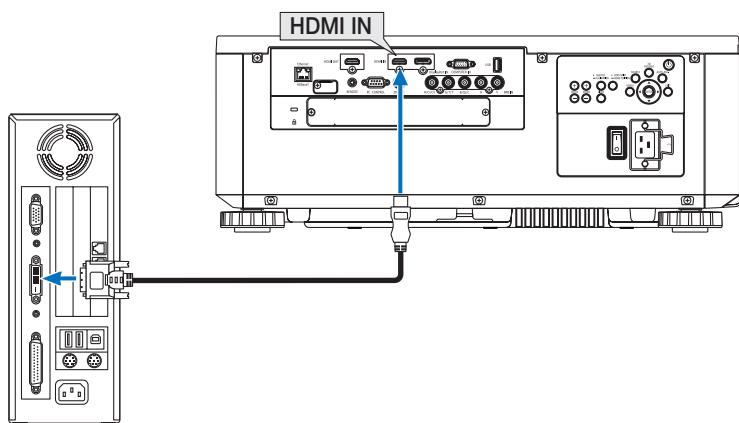

---

#### OBSERVERA: När en DVI Digital-signal visas

- Stäng av strömmen till projektorn och datorn innan du ansluter enheter.
  - Bilden kanske inte återges korrekt under snabbspolning framåt och bakåt om en videobandspelare ansluts via en rasteromvandlare eller liknande.
  - Använd en DVI-till-HDMI-kabel som uppfyller standarden DDWG (Digital Display Working Group) DVI (Digital Visual Interface) revision 1.0. Kabeln får vara högst 5 m lång.
  - Stäng av projektorn och datorn innan du ansluter DVI-till-HDMI-kabeln.
  - För att projicera en DVI-digitalsignal: Anslut kablarna, slå på projektorn och välj sedan HDMI. Slå sedan på datorn. Om detta inte följs kanske grafikortets digitala utmatning inte aktiveras, vilket innebär att ingen bild visas. Starta om datorn om detta sker.
  - Vissa grafikort har både analog RGB (15-stifts D-Sub)- och DVI (eller DFP)-utgång. Användning av den 15-poliga D-Sub-kontakten kan leda till att ingen bild visas från grafikortets digitala utmatning.
  - Koppla inte ur DVI-till-HDMI-kabeln medan projektorn är på. Om signalkabeln har kopplats från och sedan anslutits igen kanske bilden inte visas korrekt. Starta om datorn om detta sker.
  - COMPUTER IN-kontakterna stödjer Windows Plug and Play. BNC-ingången stödjer inte Windows Plug and Play.
  - En Mac-signaladapter (säljs i handeln) kan krävas för att ansluta en Mac-dator.  
För att ansluta en Mac-dator utrustad med en Mini DisplayPort till projektorn, använd en kommersiellt tillgänglig Mini DisplayPort → DisplayPort-omvandlingskabel.
-

### Ansluta en extern monitor

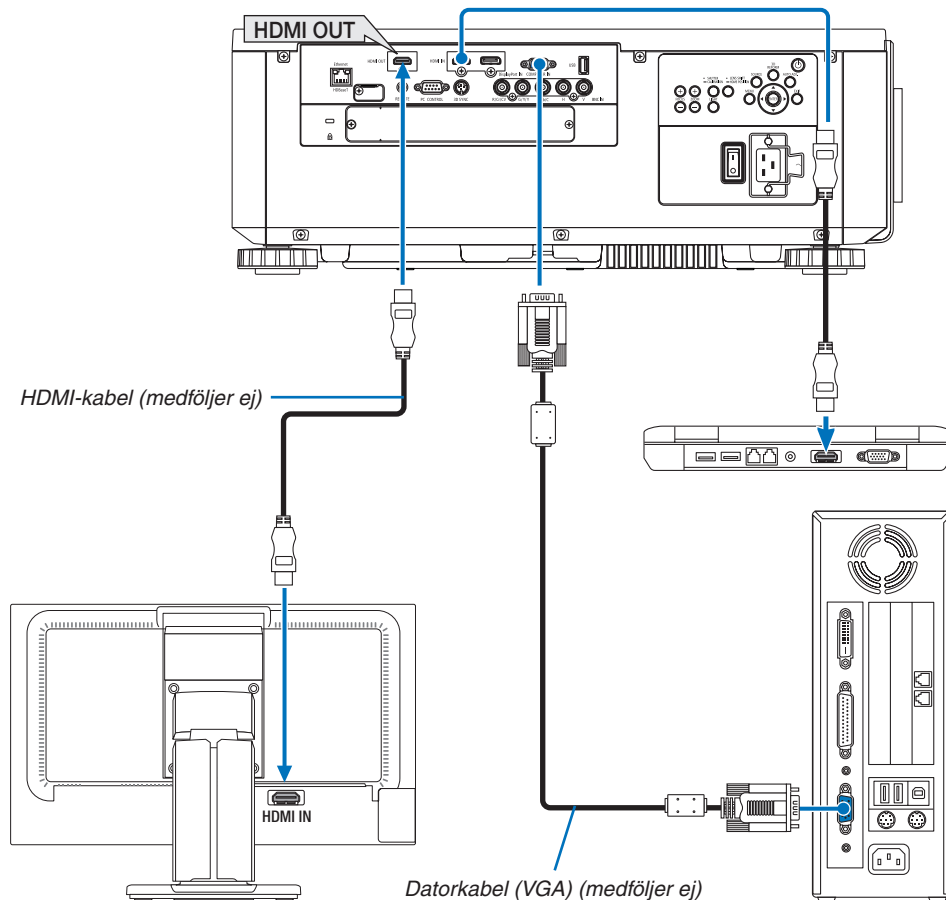

Du kan ansluta en separat, extern monitor till projektorn för att samtidigt visa den projicerade analoga datorbilden på monitorn.

- BNC(CV)-komponentvideosignaler och BNC(Y/C) S-videosignaler sänds inte ut.
- Se sida 68 när PIP/PBP-skärmen visas.

#### OBSERVERA:

- Vid utmatning av HDMI-signaler, slå på strömmen för videoenheten på utmatningssidan och håll den ansluten innan du matar in videosignaler till denna enhet. Projektorns HDMI OUT-kontakter är utrustade med repeater-funktioner. När en enhet är ansluten till HDMI OUT-kontakten är utsignalens upplösning begränsad av upplösningen som stöds av den anslutna enheten.
- När det gäller projektorns HDMI OUT-kontakt är det teoretiska antalet enheter som kan anslutas i en serie sju stycken. Det maximala antalet enheter som kan anslutas kan minska beroende på omgivningen och signalens kvalitet, etc. Antalet enheter som kan anslutas kan variera beroende på HDCP-versionen, begränsning av antalet HDCP-repeater i källanheten och kabelns kvalitet. Hela systemet måste kontrolleras i förväg när ett system byggs.
- När [STANDBY-LÄGE] är inställt på [NORMAL] matas inte video ut om projektorn går in i standby-läge. Ställ in läget på [NÄTVERKS-STANDBY], slå på strömmen till sändarenheten och håll den ansluten.
- När [STANDBY-LÄGE] för denna enhet är inställd på [NORMAL] matas HDMI-signaler inte ut. För att sända ut HDMI-signaler, ställ in [STANDBY-LÄGE] på [NÄTVERKS-STANDBY], slå på strömförsörjningen till sändarenheten och håll den ansluten.
- HDMI repeater-funktionen fungerar inte om kontakterna växlas och HDMI-kabeln sätts i/dras ut på den 2:a projektorn och efter.

### Ansluta din Blu-ray-spelare eller annan A/V-utrustning

Komponentvideosignal-/S-videosignalanslutning

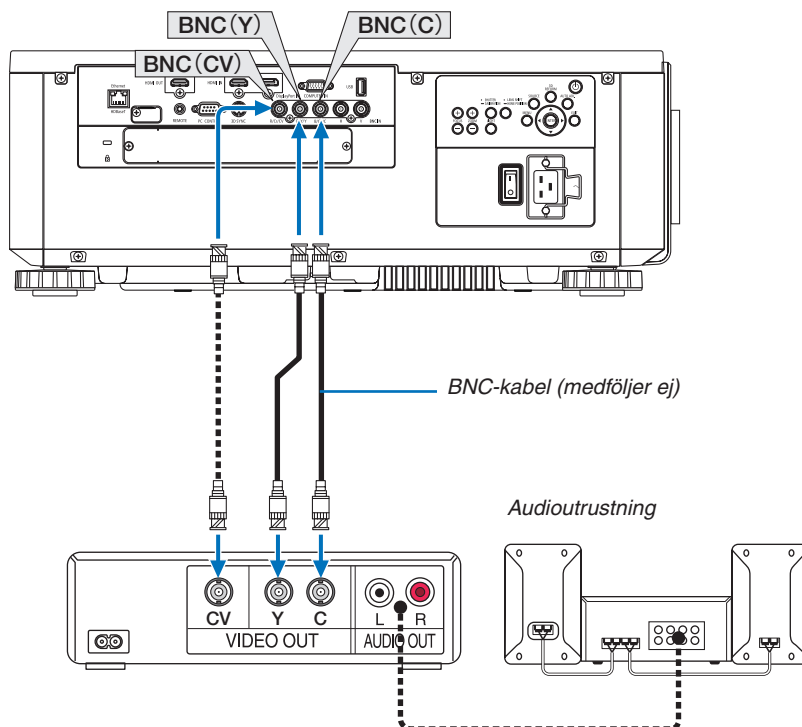

- Välj källans namn för lämplig ingång efter att projektorn slagits på.

Ingång	SOURCE-knappen på projektorhöljet	Knapp på fjärrkontrollen
BNC(CV)	●●● BNC(CV)	VIDEO
BNC(Y/C)	●●● BNC(Y/C)	S-VIDEO

### Ansluta komponentingången

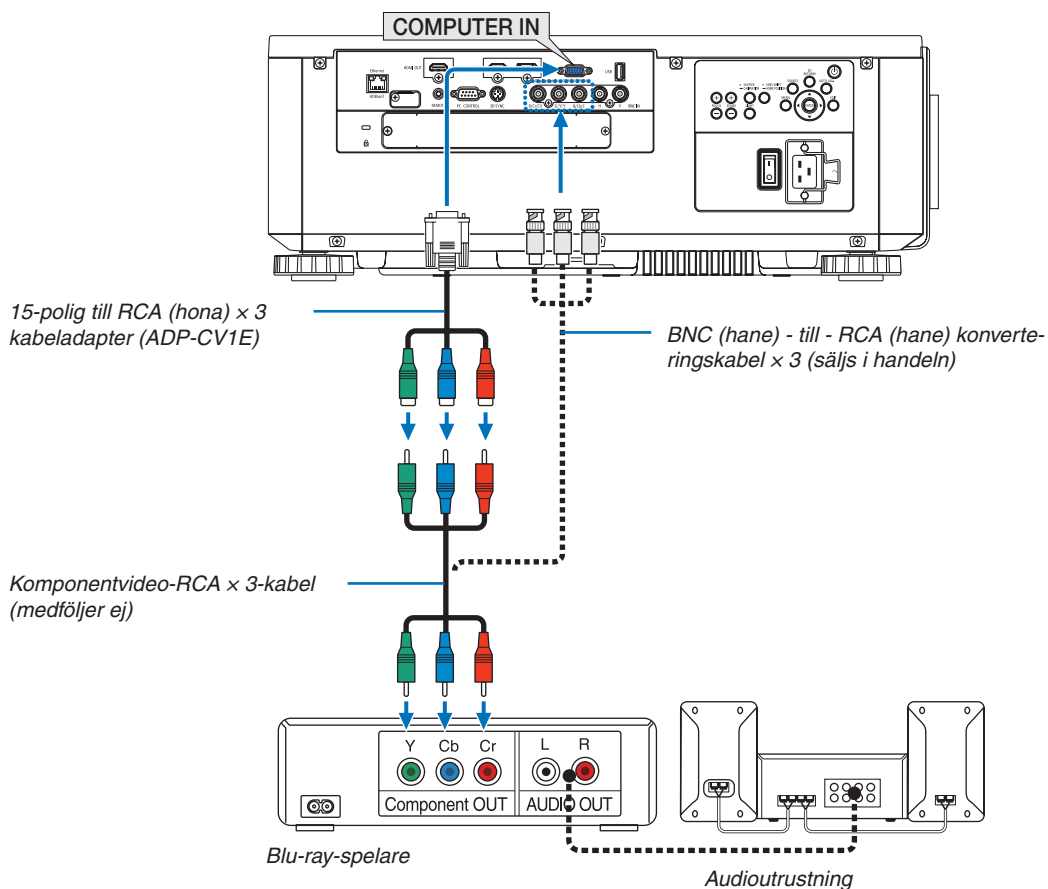

- Välj källans namn för lämplig ingång efter att projektorn slagits på.

Ingång	SOURCE-knappen på projektorhöljet	Knapp på fjärrkontrollen
COMPUTER IN	DATOR	COMPUTER 1
BNC	×5 BNC	COMPUTER 2

#### OBSERVERA:

- När signalformatet är inställt på [AUTO] (standard fabriksinställning vid leveransen) upptäcks och växlas datorsignalen och komponentsignalen automatiskt. Om signalerna inte kan urskiljas, välj [KOMPLEMENT] under [JUSTERA] → [VIDEO] → [SIGNALTYP] i projektorns skärmen.
- För att ansluta till en videoenhet med D-kontakt, använd en separat såld D-anslutningskonverteringsadapter (modell ADP-DT1E).

### Ansluta HDMI-ingången

Du kan ansluta HDMI-utsignalen från din Blu-ray-spelare, hårdiskspelare eller bärbara dator till HDMI IN-kontakten på din projektor.

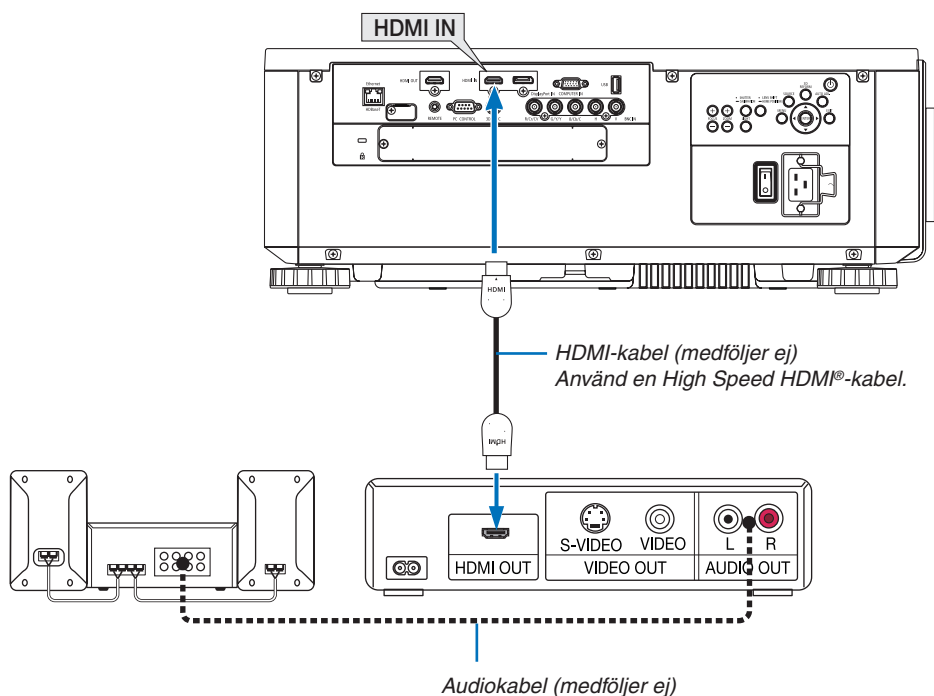

Ingång	SOURCE-knappen på projektorhöljet	Knapp på fjärrkontrollen
HDMI IN	 HDMI	HDMI

**TIPS:** För användare av videoutrustning med en HDMI-kontakt:

Välj "Förstärkt" hellre än "Normal" om HDMI-utgången går att växla mellan "Förstärkt" och "Normal".

Detta ger bättre bildkontrast och mer detaljerade mörka områden.

För mer information om inställningar, se instruktionshandboken till den audio-/videoutrustning som ska anslutas.

- När projektorns HDMI IN-kontakt ansluts till en Blu-ray-spelare kan projektorns videonivå ställas in enligt Blu-ray-spelarens videonivå. I menyn, välj [JUSTERA] → [VIDEO] → [VIDEONIVÅ] och gör de nödvändiga inställningarna.

### Ansluta en dokumentkamera

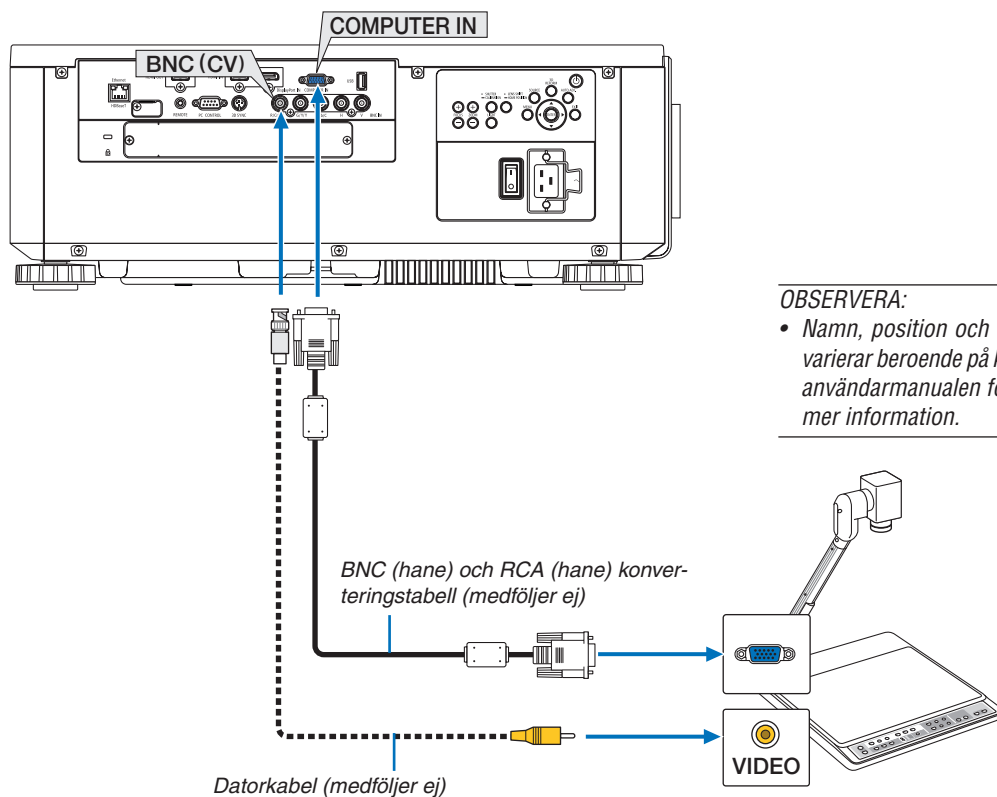

Du kan ansluta en dokumentkamera och projicera utskrivna dokument, etc.



#### OBSERVERA:

- Namn, position och uttagens riktning varierar beroende på kameramodell. Se användarmanualen för din kamera för mer information.

- Välj källans namn för lämplig ingång efter att projektorn slagits på.

Ingång	SOURCE-knappen på projektorhöljet	Knapp på fjärrkontrollen
COMPUTER IN	 DATOR	COMPUTER 1
BNC(CV)	 BNC(CV)	VIDEO



### Ansluta till ett trådbundet nätverk

Projektorn har som standard en Ethernet/HDBaseT-port (RJ-45) som används för nätverksanslutning med en nätverkskabel.

För att använda en nätverksanslutning måste du ställa in nätverket på projektorns meny. Välj [INSTÄLLN] → [NÄTVERKSINSTÄLLNINGAR] → [TRÅDBUNDET NÄTVERK]. (→ sida 127).

### Exempel på nätverksanslutning

Exempel på trådbunden nätverksanslutning

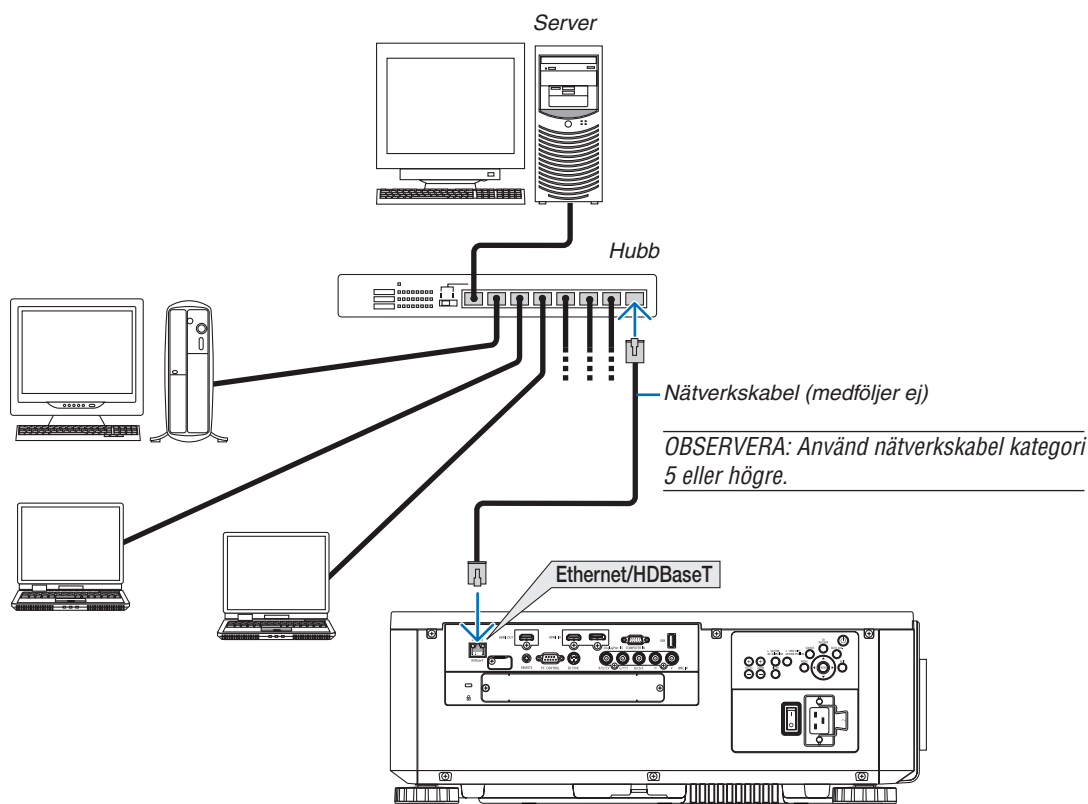

### Ansluta till en HDBaseT-sändarenhet (säljs i handeln)

HDBaseT är en anslutningsstandard för hemmautrustning som skapats av HDBaseT Alliance.

Använd en kommersiellt tillgänglig nätverkskabel för att ansluta Ethernet/HDBaseT-porten på projektorn (RJ-45) till HDBaseT-sändarenheten (säljs i handeln).

Ethernet/HDBaseT-porten på projektorn stödjer HDMI-signaler (HDCP) från sändarenheter, styrsignaler från externa enheter (seriell, LAN) och fjärrstyrningssignaler (IR-kommandon).

### Anslutningsexempel

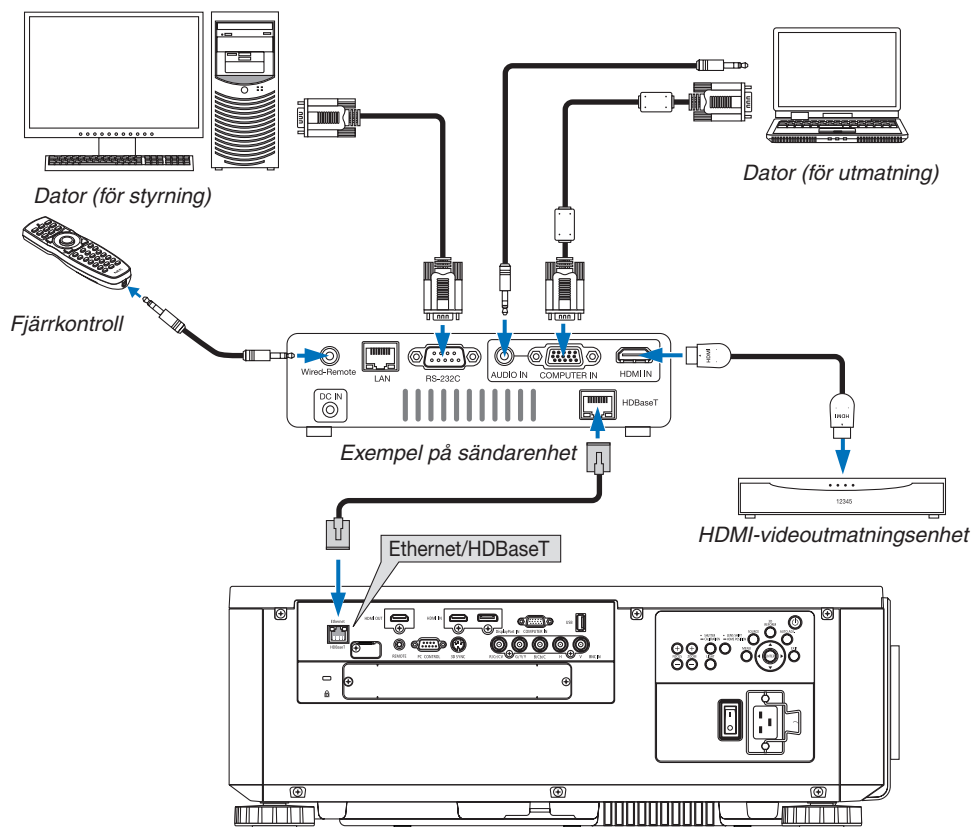

#### OBSERVERA:

- Använd en skärmd partvinnad kabel (STP) av Kategori 5e eller högre som nätverkskabel (säljs i handeln).
- Det maximala överföringsavståndet över nätverkskablar är 100 m (det maximala avståndet är 70 m för en 4K-signal)
- Använd inte annan sändarutrustning mellan projektorn och sändarenheten. Det kan försämrå bildkvaliteten.
- Vi kan inte garantera att projektorn fungerar med alla HDBaseT-sändarenheter som säljs i handeln.

### Stående projicering (vertikal placering)

Denna projektor kan monteras vertikalt för att visa datorbilder i stående orientering.

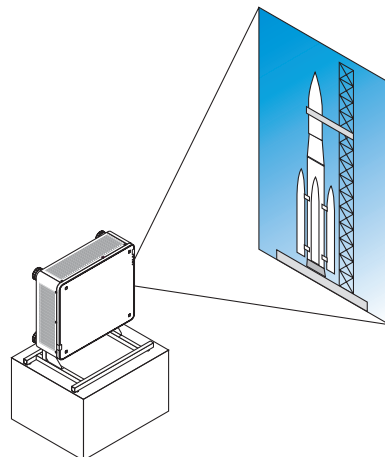

#### Försiktighetsåtgärder vid installation

- Installera inte projektorn i vertikal orientering direkt på golvet eller ett bord. Om detta inte följs kan projektorn falla, och orsaka skador eller fel.
- Ett stativ för att stödja projektorn behövs för detta ändamål för att hålla ett stadigt insugslufflöde och förhindra att projektorn välter. Stativet måste konstrueras så att projektorns tyngdpunkt ligger långt innanför stativets ben. Annars kan projektorn falla, och orsaka skador eller fel.
- Om projektorn installeras med ventilationsinlopp riktat nedåt kan livslängden för den optiska delen komma att förkortas.

### Konstruktion och tillverkning av stativet

Anlita en installationsserviceleverantör (mot avgift) för att konstruera och tillverka ett anpassat stativ som ska användas för stående projicering. Se till att konstruktionen uppfyller följande villkor:

- Det finns 3 ventilationshål längst ned på projektorn. Dessa hål får inte blockeras.
- Använd de 6 skruvhålen bak på projektorn för att fästa den på stativet.  
Skruvhålens centrummått:  $300 \times 300$  (stigning = 150) mm  
Skruvhålens mått på projektorn: M4 med maximalt djup 16 mm  
4 av benen kan skruvas loss och tas bort.
- Horisontell justeringsmekanism (till exempel, bultar och muttrar på 4 platser)
- Konstruera stativet så att det är svårt att tippa.

### Referensritningar

\* Ritningen som visar måttkraven är inte en faktisk konstruktionsritning för ett stativ.

(Enhet: mm)

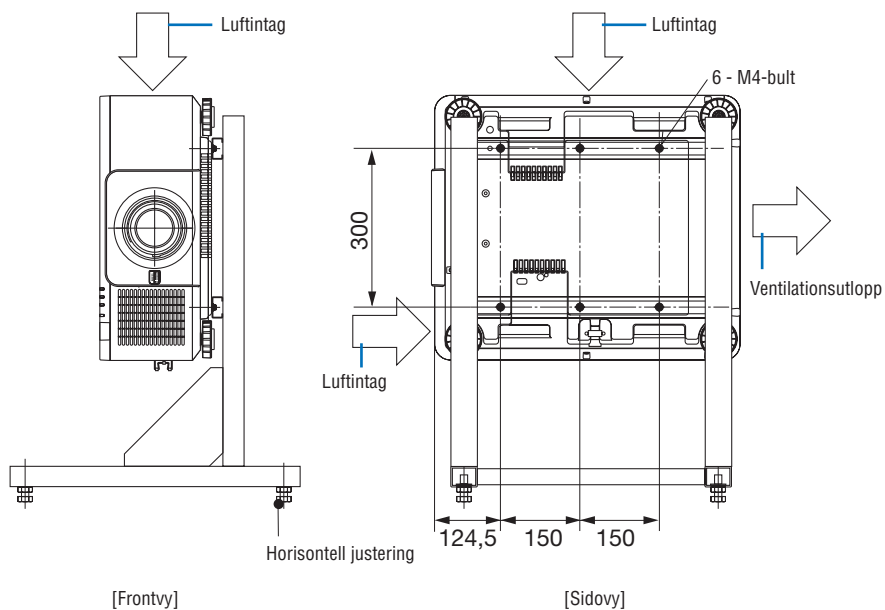

### Stapla projektorer

Den projicerade bildens ljusstyrka kan fördubblas genom att stapla upp till två projektorer utan externt stöd. Detta kallas "staplad projicering".

2 projektorer kan staplas på varandra för en "staplingsuppsättning".

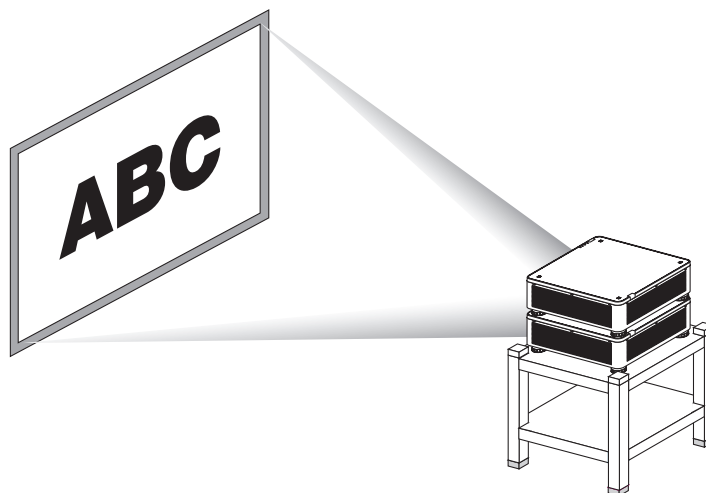

#### **FÖRSIKTIGT:**

Minst två personer krävs för att bära projektorn. Annars kan projektorn tippa eller falla och orsaka personsador.

#### **OBSERVERA:**

- Projektorer med olika modellnummer kan inte staplas på varandra.  
*Extra objektiv med samma modellnummer måste användas för staplad projicering.*
- För att stapla projektorer, fäst de fyra medföljande staplingshållarna överst på den undre projektorn. (→ [nästa sida](#))
- Den stöder inte passningsnoggrannhet på staplade projektorer. Precisa bilder som små texter och detaljerad grafik kan inte läsas eller uppfattas tydligt.
- Använd en kommersiellt tillgänglig distributionsförstärkare för både den primära (övre) och sekundära (undre) projektorn för att distribuera signalen till de två utmatningarna från de två projektorerna.
- Anmärkningar vid stapling
  - Be din servicepersonal sätta upp och justera projektorerna.
  - Ställ upp projektorerna på en plats eller struktur med tillräcklig hållfasthet för att bära den sammanlagda vikten av de två projektorerna. En enda projektor med objektiv väger upp till ungefär 31 kg.
  - För att förhindra att projektorerna faller, fäst dem på ett jordbävningssäkert sätt.
  - Dubbelstapling höjer temperaturen i rummet. Ventilera rummet väl.
  - Försök inte stapla projektorer i taket. Stapling får inte göras i taket.
  - Värm upp projektorerna i en timme för att erhålla önskad projicering.
  - Se till att den övre projektorns position inte ligger utanför specifikationerna. När två projektorer ställs upp läggs det justerbara höjdintervallet för lutningsfoten på den övre projektorn till det totala justeringsintervallet.
  - Ställ upp projektorerna så att den projicerade bilden har så liten geometrisk förvrängning som möjligt. Objektivet skiljer sig när det gäller geometrisk förvrängning mellan vidvinkel (+) och tele (-) för zoom.
  - Justera den horisontella objektivförskjutningen till objektivets linscentrum.

### Montera staplingshållare

Montera tre staplingshållare på tre platser uppe på den nedre projektorn.

#### Förberedelse:

De verktyg som behövs är en Phillips stjärnskruvmejsel och fyra staplingshållare som medföljer projektorn. Lossa lutningsfötterna (fyra platser) på projektorn.

#### 1. Ta bort gummihylsorna och skruvarna på fyra platser.

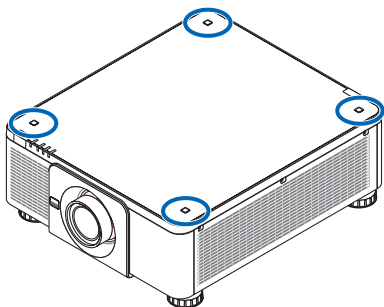

(1) Använd en pincett eller en spik för att nypa tag i och dra upp gummihylsorna.

(2) Ta bort skruven från det fyrkantiga hålet.

(1)



(2)

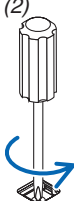

#### 2. Fäst de tre staplingshållarna på fyra platser.

(1) Placera en staplingshållare i det fyrkantiga hålet.

(2) Använd skruven som togs bort i steg 1 för att fästa staplingshållaren i det fyrkantiga hålet.

(3) Sätt tillbaka gummihylsan som togs bort i steg 1 i det fyrkantiga hålet.

- Snäpp fast flikarna på båda sidorna av gummihylsorna i springorna på båda sidorna av det fyrkantiga hålet.

(1)



(2)

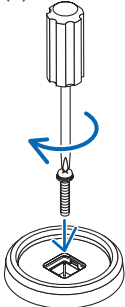

(3)

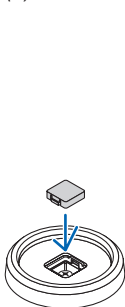

### 3. Ställ en andra projektor på den första projektorn.

Placera den övre projektorns lutningsfötter på staplingshållarna (fyra platser).

- Det finns en gummibit på varje lutningsfot. Placera varje lutningsfots gummi på staplingshållarna (fyra platser).

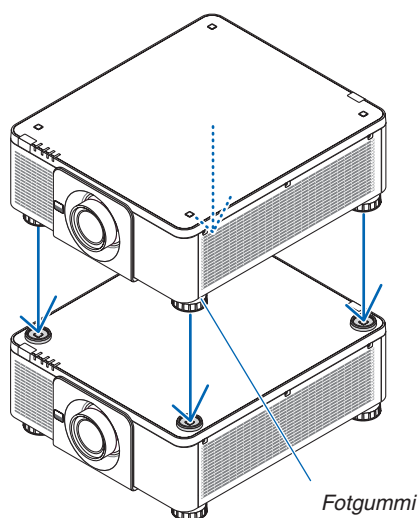

#### TIPS:

- För att ta bort staplingshållarna, utför ovanstående steg i omvänd ordning.

# 7. Underhåll

## 1 Rengöra objektivlinsen

- Stäng av projektorn innan rengöringen.
- Använd en fläkt eller linspapper för att rengöra linsen, och var försiktig så att du inte repar eller fördärvar objektivets lins.

### VARNING

- Använd inte spray som innehåller lättantändlig gas för att ta bort damm på linsen, etc. Det kan orsaka brand.
- Titta inte in i linsen när projektorn är på. Det kan orsaka allvarliga ögonskador.

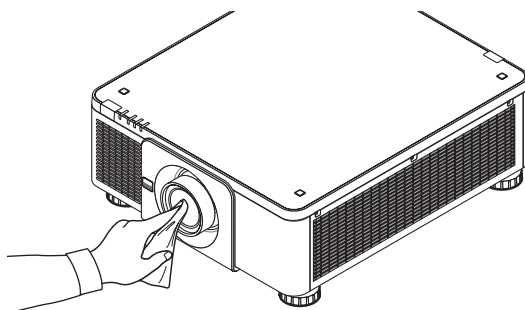

## 2 Rengöra höljet

Slå av och koppla ur projektorn innan rengöring.

- Använd en torr, mjuk trasa för att torka av damm från höljet.  
Använd ett mildt rengöringsmedel om det är kraftigt nedsmutsat.
- Använd aldrig starka rengöringsmedel eller lösningsmedel såsom alkohol eller thinner.
- Om du använder en dammsugare vid rengöring av ventilationsspringorna eller högtalaren, tvinga inte in dammsugarborsten i springorna på höljet.

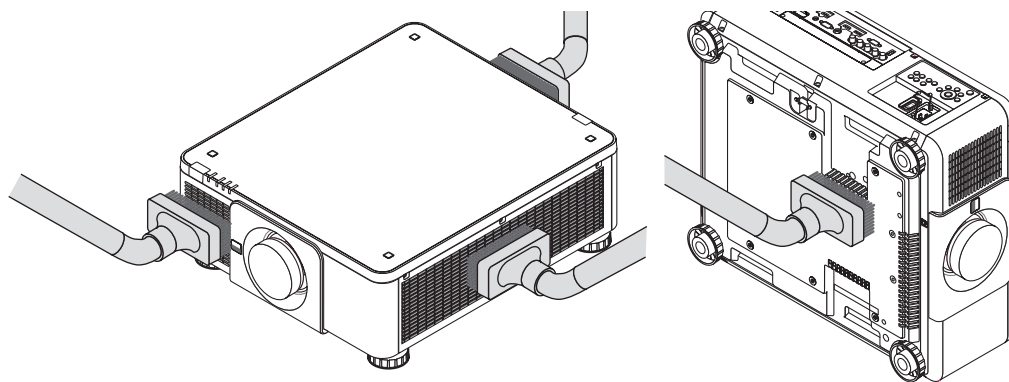

*Dammsug av dammet från ventilationsspringorna.*

- Dålig ventilation orsakad av ansamlad damm i ventilationsöppningarna (även längst ned i projektorn) kan leda till överhettning och fel. Dessa områden bör rengöras regelbundet.
- Skrapa eller slå inte på höljet med fingrarna eller några hårda föremål
- Kontakta din återförsäljare för rengöring av projektorns insida.

*OBSERVERA: Använd inte flyktiga ämnen såsom insektsgift på höljet, objektivet eller skärmen. Lämna inte en gummi- eller vinylprodukt i långvarig kontakt med den. Om detta inte följs kan ytfinishen försvinna eller beläggningen skalas bort.*



## 8. Supportprogram för användare

### ① Användningsmiljö för programvaran som medföljer på cd-skivan

#### Namn och funktioner för den paketerade programvaran

Programnamn	Funktioner
Virtual Remote Tool (Endast Windows)	När datorn och projektorn är anslutna via ett nätverk (trådbundet nätverk) kan åtgärder som att slå på och av strömmen till projektorn och växling av signalen utföras. Det är också möjligt att skicka en bild till projektorn och registrera den som bakgrundslogotyp. När bilden är registrerad kan den låsas för att förhindra att logotypen skrivs över.
PC Control Utility Pro 4 PC Control Utility Pro 5 (för Mac OS)	Denna programvara används för att styra projektorn från datorn när datorn och projektorn är anslutna via ett nätverk. (→ sida 152) <ul style="list-style-type: none"><li>• PC Control Utility Pro 4 kan användas med en seriell anslutning.</li></ul>

#### OBSERVERA:

- För att ansluta projektorn till nätverket med *Virtual Remote Tool*, *PC Control Utility Pro 4* eller *PC Control Utility Pro 5*, konfigurera inställningarna i [INSTÄLLN] → [NÄTVERKSINSTÄLLNINGAR] på skärmenyn (→ sida 127).

#### Nedladdningstjänst

Besök vår webbplats för att få uppdaterad information om dessa program och deras systemkrav.

URL: <http://www.nec-display.com/dl/en/index.html>

### ② Installera programvara

#### Installation för Windows-programvara

Alla programvaror förutom PC Control Utility Pro 5 stödjer Windows 8.1, Windows 8, Windows 7, Windows Vista och Windows XP.

#### OBSERVERA:

- För att installera eller avinstallera varje programvara måste Windows-användarkontot ha "Administratör"-rättigheter (Windows 8.1, Windows 8, Windows 7, Windows Vista) eller "Datoradministratör"-rättigheter (Windows XP).
- Avsluta alla program som körs före installationen. Om andra program körs kanske installationen inte slutförs.
- För att köra Virtual Remote Tool eller PC Control Utility Pro 4 på Windows 8.1, Windows 8, Windows XP Home Edition och Windows XP Professional krävs "Microsoft .NET Framework Version 2.0". Microsoft .NET Framework Version 2.0, 3.0 eller 3.5 finns tillgängligt på Microsofts webbplats. Ladda ner och installera det på din dator.

#### 1 Sätt i den medföljande cd-skivan NEC Projector i din cd-enhet.

Menyfönstret visas.



#### TIPS:

Pröva följande åtgärder om menyfönstret inte visas.

För Windows 7

1. Klicka på "start" i Windows.

2. Klicka på "Alla program" → "Tillbehör" → "Kör".

3. Skriv in enhetsnamnet på din cd-enhet (exempel: "Q:\") och "LAUNCHER.EXE" i "Namn". (exempel: Q:\LAUNCHER.EXE)

4. Klicka på "OK".

Menyfönstret visas.

### 2 Klicka på den programvara som du vill installera på menyfönstret.

Installationen startar.

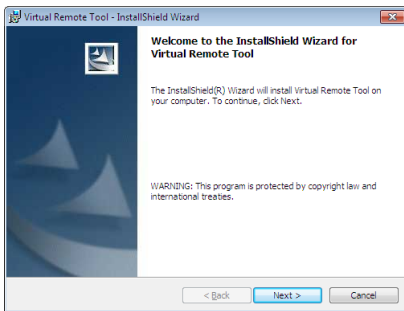

- Följ instruktionerna på installationskärmarna för att slutföra installationen.

TIPS:

---

### Avinstallera en programvara

#### Förberedelse:

Avsluta programvaran före avinstallation. För att avinstallera programvaran måste Windows-användarkontot ha "Administratör"-rättigheter (Windows 8.1, Windows 8, Windows 7 och Windows Vista) eller "Datoradministratör"-rättigheter (Windows XP).

- För Windows 8.1/Windows 8/Windows 7/Windows Vista

- 1 Klicka på "Start" och sedan "Kontrollpanelen".

Kontrollpanelfönstret visas.

- 2 Klicka på "Avinstallera ett program" under "Program"

Fönstret "Program och funktioner" visas.

- 3 Välj program och klicka på det.

- 4 Klicka på "Avinstallera/Ändra" eller "Avinstallera".

- Om fönstret "Kontroll av användarkonto" visas, klicka på "Fortsätt".

Följ instruktionerna i fönstret för att slutföra avinstallationen.

- För Windows XP

- 1 Klicka på "Start" och sedan "Kontrollpanelen".

Kontrollpanelfönstret visas.

- 2 Dubbelklicka på "Lägg till eller ta bort program".

Fönstret "Lägg till eller ta bort program" visas.

- 3 Klicka på programmet i listan och klicka på "Ta bort".

Följ instruktionerna i fönstret för att slutföra avinstallationen.

---

### Användning på Mac OS

#### Steg 1: Installera PC Control Utility Pro 5 på datorn.

- 1. Sätt i den medföljande cd-skivan NEC Projector i din Mac:s cd-enhet.**  
*Cd-skivans ikon visas på skrivbordet.*
- 2. Dubbelklicka på cd-skivans ikon.**  
*Cd-fönstret visas.*
- 3. Dubbelklicka på "Mac OS X"-mappen.**
- 4. Dubbelklicka på "PC Control Utility Pro 5.pkg".**  
*Installationsprogrammet startar.*
- 5. Klicka på "Nästa".**  
*Skärmen "END USER LICENSE AGREEMENT" visas.*
- 6. Läs "END USER LICENSE AGREEMENT" och klicka på "Nästa".**  
*Bekräftelsefönstret visas.*
- 7. Klicka på "I accept the terms in the license agreement".**  
*Följ instruktionerna på installationsskärmarna för att slutföra installationen.*

#### TIPS:

---

#### • Avinstallera en programvara

- 1. Dra mappen "PC Control Utility Pro 5" till papperskorgsikon.**
  - 2. Dra konfigurationsfilen för PC Control Utility Pro 5 till papperskorgsikon.**
    - Konfigurationsfilen för PC Control Utility Pro 5 finns i `~/Users/<ditt användarnamn>/Application Data/NEC Projector User Supportware/PC Control Utility Pro 5`.
-

### 3 Styra projektorn via nätverket (Virtual Remote Tool)

Detta låter dig utföra åtgärder som att slå på och av strömmen till projektorn och välja signal via nätverksanslutning. Det används också för att skicka en bild till projektorn och registrera den som projektorns logotypdata. Efter att du registrerat den kan du låsa logotypen för att förhindra att den ändras.

#### Kontrollfunktioner

Ström av/på, signalval, bildfrysning, bildsläckning, ljuddämpning, logotypöverföring till projektorn och fjärrkontrollanvändning på din dator.

Virtual Remote-skärmen



Fjärrkontrollfönster

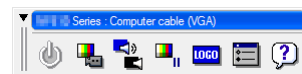

Verktygsfält

Detta avsnitt ger en översikt över förberedelserna för att använda Virtual Remote Tool.

För information om att använda Virtual Remote Tool, se hjälpfunktionen för Virtual Remote Tool. (→ sida 166)

#### OBSERVERA:

- Logotypdata (grafik) som kan sändas till projektorn med Virtual Remote Tool har följande restriktioner: (endast via seriell anslutning eller nätverksanslutning)
  - \* Filstorlek: Inom 256 kilobyte
  - \* Bildstorlek: Inom projektorns upplösning
  - \* Filformat: PNG (Fullständig färg)
- Logotypdata (bild) som sänds med Virtual Remote Tool visas i mitten med omgivande område i svart.
- För att återställa standardlogotypen "NEC logo" som bakgrundslogotyp måste du registrera den som bakgrundslogotyp med bildfilen (\Logo\NEC\_logo2015\_1920x1200.png) som finns på den medföljande cd-skivan NEC Projector.

### Anslut projektorn till ett nätverk.

Anslut projektorn till ett nätverk genom att följa instruktionerna i "Ansluta till ett trådbundet nätverk" (→ sida 152) och "10. Kontrollera projektorn med en HTTP-webbläsare" (→ sida 52)

### Starta Virtual Remote Tool

#### Starta med genvägsikonen

- **Dubbeltklicka på genvägsikonen  på skrivbordet i Windows.**

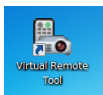

#### Starta från startmenyn

- **Klicka på [Start] → [Alla program] eller [Program] → [NEC Projector User Supportware] → [Virtual Remote Tool] → [Virtual Remote Tool].**

Ett "Easy Setup"-fönster visas när Virtual Remote Tool startas första gången.

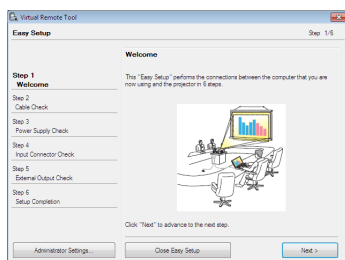

Funktionen "Easy Setup" är inte tillgänglig på denna modell. Klicka på "Close Easy Setup".

När fönstret "Easy Setup" stängs visas "Projector List"-fönstret.

Välj den projektor du vill ansluta. Detta visar Virtual Remote-skärmen.



---

#### OBSERVERA:

- När [NORMAL] har valts för [STANDBY-LÄGE] från menyn kan projektorn inte slås på via nätverksanslutningen.
- 

#### TIPS:

- Skärmen (eller verktygsfältet) för Virtual Remote Tool kan visas utan att "Easy Setup"-fönstret visas. För att göra detta, klicka för att placera en kryssmarkering för " Do not use Easy Setup next time" på skärmen.

### Avsluta Virtual Remote Tool

1 **Klicka på ikonen Virtual Remote Tool**  i Aktivitetsfältet.

Rullgardinsmenyn visas.

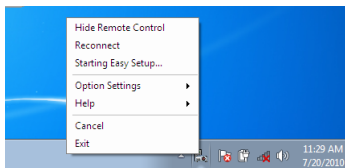

2 **Klicka på "Exit"**.

Virtual Remote Tool avslutas.

### Visa hjälpfilen för Virtual Remote Tool

• **Visa hjälpfilen från Aktivitetsfältet**

1 **Klicka på ikonen Virtual Remote Tool**  i Aktivitetsfältet när Virtual Remote Tool körs.

Rullgardinsmenyn visas.

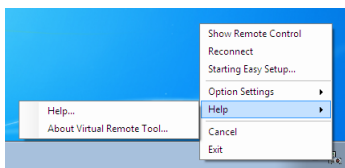

2. **Klicka på "Help"**.

Hjälpskärmen visas.

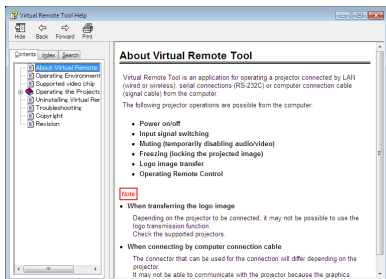

• **Visa hjälpfilen med Startmenyn.**

1. **Klicka på "Start". "Alla program" eller "Program". "NEC Projector User Supportware". "Virtual Remote Tool" och sedan "Virtual Remote Tool Hjälp", i den ordningen.**

Hjälpskärmen visas.

### 4 Styra projektorn över ett nätverk (PC Control Utility Pro 4/Pro 5)

Med programvaran "PC Control Utility Pro 4" eller "PC Control Utility Pro 5" som finns på den medföljande cd-skivan NEC Projector kan projektorn styras från en dator över ett nätverk.

Programmet PC Control Utility Pro 4 är Windows-kompatibelt. (→ denna sida)

Programmet PC Control Utility Pro 5 är Mac OS-kompatibelt. (→ sida 170)

#### Kontrollfunktioner

Ström av/på, signalval, bildfrysning, bildsläckning, ljuddämpning, justering, felmeddelande, händelseschemaläggning.

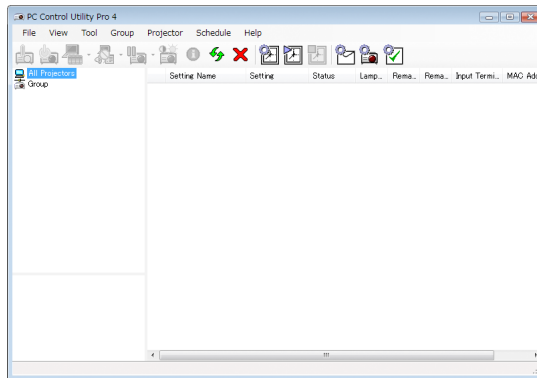

PC Control Utility Pro 4-skärm

Detta avsnitt ger en översikt över förberedelserna för att använda PC Control Utility Pro 4/ Pro 5. För mer information om hur du använder PC Control Utility Pro 4/Pro 5, se Hjälpen i PC Control Utility Pro 4/Pro 5. (→ sida 169, 170)

Steg 1: Installera PC Control Utility Pro 4/Pro 5 på datorn.

Steg 2: Anslut projektorn till ett nätverk.

Steg 3: Starta PC Control Utility Pro 4/Pro 5.

#### TIPS:

- PC Control Utility Pro 4 kan användas med en seriell anslutning.

### Använda med Windows

#### Steg 1: Installera PC Control Utility Pro 4 på datorn.

##### OBSERVERA:

- För att installera eller avinstallera programmet måste Windows-användarkontot ha [Administratör]-rättigheter (Windows 8.1, Windows 8, Windows 7, Windows Vista och Windows XP)
- Avsluta alla program som körs före installationen. Om andra program körs kanske installationen inte slutförs.

#### 1 Sätt i den medföljande cd-skivan NEC Projector i din cd-enhet.

Menyfönstret visas.



### TIPS:

Pröva följande åtgärder om menyfönstret inte visas.

För Windows 7:

1. **Klicka på "start" i Windows.**

2. **Klicka på "Alla program" → "Tillbehör" → "Kör".**

3. **Skriv in enhetsnamnet på din cd-enhet (exempel: "Q:\") och "LAUNCHER.EXE" i "Namn". (exempel: Q:\LAUNCHER.EXE)**

4. **Klicka på "OK".**

menyfönstret visas.

2 **Klicka på "PC Control Utility Pro 4" i menyfönstret.**

Installationen startar.

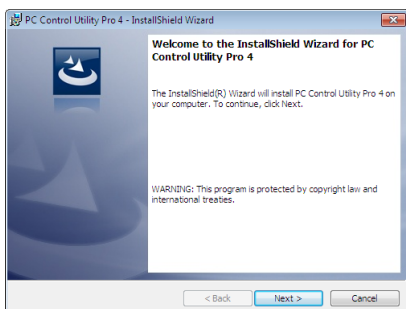

När installation är slutförd visas välkomstfönstret.

3 **Klicka på "Nästa".**

Skärmen "END USER LICENSE AGREEMENT" visas.

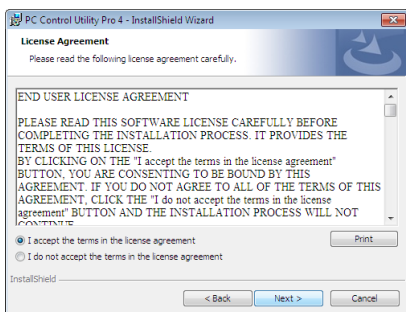

Läs "END USER LICENSE AGREEMENT" noggrant.

4 **Om du accepterar, klicka på "I accept the terms in the license agreement" och klicka sedan på "Nästa".**

- Följ instruktionerna på installationsskärmarna för att slutföra installationen.
- När installationen är slutförd återgår du till menyfönstret.

### TIPS:

• Avinstallera PC Control Utility Pro 4

För att avinstallera PC Control Utility Pro 4, utför samma procedurer som beskrivs i "Avinstallera en programvara". (→ sida 162, 163)

### Steg 2: Anslut projektorn till ett nätverk.

Anslut projektorn till ett nätverk genom att följa instruktionerna i "Ansluta till ett trådbundet nätverk" (→ sida 152) och "10. Kontrollera projektorn med en HTTP-webbläsare" (→ sida 52)

### Steg 3: Starta PC Control Utility Pro 4

Klicka på "Start" → "Alla program" eller "Program" → "NEC Projector User Supportware" → "PC Control Utility Pro 4" → "PC Control Utility Pro 4".

---

#### OBSERVERA:

- För att schemafunktionen för PC Control utility Pro 4 ska fungera måste datorn vara påslagen och inte stå i vänteviloläge. Välj "Energialternativ" från "Kontrollpanelen" i Windows och inaktivera dess vänteviloläge innan du kör schemaläggaren.

[Exempel] för Windows 7:

Välj "Kontrollpanelen" → "System och säkerhet" → "Energialternativ" → "Ändra datorinställningarna för viloläge" → "Försätt datorn i viloläge efter" → "Aldrig".

#### OBSERVERA:

- När [NORMAL] har valts för [STANDBY-LÄGE] från menyn kan projektorn inte slås på via nätverksanslutningen (trådbundet nätverk).
- 

#### TIPS:

---

### Visa Hjälp för PC Control Utility Pro 4

- **Visa hjälpfilen för PC Control Utility Pro 4 medan programmet körs.**

Klicka på "Help (H)" → "Help (H) ..." i PC Control Utility Pro 4-fönstret, i den ordningen.

Rullgardinsmenyn visas.

- **Visa hjälpfilen med Startmenyn.**

Klicka på "Start" → "Alla program" eller "Program" → "NEC Projector User Supportware" → "PC Control Utility Pro 4" → "PC Control Utility Pro 4 Help".

Hjälpskärmen visas.

---

### Användning på Mac OS

#### Steg 1: Installera PC Control Utility Pro 5 på datorn.

**1. Sätt i den medföljande cd-skivan NEC Projector i din Mac:s cd-enhet.**

*Cd-skivans ikon visas på skrivbordet.*

**2. Dubbelklicka på cd-skivans ikon.**

*Cd-fönstret visas.*

**3. Dubbelklicka på "Mac OS X"-mappen.**

**4. Dubbelklicka på "PC Control Utility Pro 5.pkg".**

*Installationsprogrammet startar.*

**5. Klicka på "Nästa".**

*Skärmen "END USER LICENSE AGREEMENT" visas.*

**6. Läs "END USER LICENSE AGREEMENT" och klicka på "Nästa".**

*Bekräftelsefönstret visas.*

**7. Klicka på "I accept the terms in the license agreement".**

*Följ instruktionerna på installationsskärmarna för att slutföra installationen.*

#### Steg 2: Anslut projektorn till ett nätverk

Anslut projektorn till ett nätverk genom att följa instruktionerna i "Ansluta till ett trådbundet nätverk" (→ sida 152) och "10. Kontrollera projektorn med en HTTP-webbläsare" (→ sida 52)

#### Steg 3: Starta PC Control Utility Pro 5

**1. Öppna Applications-mappen i Mac OS.**

**2. Klicka på mappen "PC Control Utility Pro 5".**

**3. Klicka på ikonen "PC Control Utility Pro 5".**

*PC Control Utility Pro 5 startar.*

---

#### OBSERVERA:

- För att schemafunktionen för PC Control utility Pro 5 ska fungera måste datorn vara påslagen och inte stå i vilo-läge. Välj "Energy Saver" från "System Preferences" i Mac och inaktivera dess vilo-läge innan du kör schemaläggaren.
- När [NORMAL] har valts för [STANDBY-LÄGE] från menyn kan projektorn inte slås på via nätverksanslutningen (trådbundet nätverk).

---

#### TIPS:

#### Visa Hjälp för PC Control Utility Pro 5

• Visa hjälpfilen för PC Control Utility Pro 5 medan programmet körs.

- I menyfältet, klicka på "Help" → "Help" i denna ordning.

*Hjälpskärm visas.*

• Visa hjälpen med dockan

**1. Öppna "Application Folder" i Mac OS.**

**2. Klicka på mappen "PC Control Utility Pro 5".**

**3. Klicka på ikonen "PC Control Utility Pro 5 Help".**

*Hjälpskärm visas.*

---

## 9. Bilaga

### 1 Projiceringsavstånd och skärmstorlek

Denna projektor kan användas med 8 typer av extra objektiv (säljs separat). Se informationen på denna sida och använd ett objektiv som passar installationsmiljön (dukstorlek och projiceringsavstånd). För instruktioner om montering av objektivet, se sida 141.

#### Objektivtyper och projiceringsavstånd

Tillämpligt objektiv: NP16FL/NP17ZL/NP18ZL/NP19ZL/NP20ZL/NP21ZL/NP31ZL

Skärmstorlek tum	Objektivets modellnamn						
	NP16FL	NP31ZL	NP17ZL	NP18ZL	NP19ZL	NP20ZL	NP21ZL
40		0,6 - 0,8					
50	0,8	0,8 - 1,0	1,3 - 1,9	1,8 - 2,4	2,4 - 4,0	3,8 - 5,8	5,6 - 8,9
60	1,0	1,0 - 1,2	1,6 - 2,3	2,2 - 2,9	2,8 - 4,8	4,6 - 7,0	6,8 - 10,7
80	1,3	1,3 - 1,6	2,2 - 3,1	3,0 - 3,9	3,8 - 6,4	6,2 - 9,3	9,1 - 14,4
100	1,7	1,6 - 2,0	2,7 - 3,9	3,7 - 4,9	4,8 - 8,0	7,7 - 11,7	11,5 - 18,1
120	2,0	2,0 - 2,5	3,3 - 4,7	4,5 - 5,9	5,8 - 9,6	9,3 - 14,1	13,8 - 21,7
150	2,5	2,5 - 3,1	4,1 - 5,8	5,6 - 7,4	7,2 - 12,0	11,7 - 17,6	17,4 - 27,3
200	3,4	3,3 - 4,1	5,5 - 7,8	7,5 - 9,9	9,7 - 16,1	15,6 - 23,5	23,3 - 36,4
240	4,1	4,0 - 5,0	6,6 - 9,4	9,1 - 11,9	11,6 - 19,3	18,8 - 28,3	28,0 - 43,8
300	5,1	5,0 - 6,2	8,2 - 11,7	11,3 - 14,9	14,5 - 24,1	23,5 - 35,4	35,0 - 54,8
350		5,8 - 7,3					
400		6,6 - 8,3					
450		7,5 - 9,4					
500		8,3 - 10,4					

#### TIPS

Beräkning av projiceringsavståndet från skärmstorleken

NP16FL-objektivets projiceringsavstånd (m) =  $H \times 0,8$ : 0,8 m (min.) till 5,1 m (max.)

NP17ZL-objektivets projiceringsavstånd (m) =  $H \times 1,3$  till  $H \times 1,8$ : 1,3 m (min.) till 11,7 m (max.)

NP18ZL-objektivets projiceringsavstånd (m) =  $H \times 1,7$  till  $H \times 2,3$ : 1,8 m (min.) till 14,9 m (max.)

NP19ZL-objektivets projiceringsavstånd (m) =  $H \times 2,2$  till  $H \times 3,7$ : 2,4 m (min.) till 24,1 m (max.)

NP20ZL-objektivets projiceringsavstånd (m) =  $H \times 3,6$  till  $H \times 5,4$ : 3,8 m (min.) till 35,4 m (max.)

NP21ZL-objektivets projiceringsavstånd (m) =  $H \times 5,3$  till  $H \times 8,3$ : 5,6 m (min.) till 54,8 m (max.)

NP31ZL-objektivets projiceringsavstånd (m) =  $H \times 0,8$  till  $H \times 0,9$ : 0,6 m (min.) till 10,4 m (max.)

"H" (Horisontell) refererar till skärmens bredd.

\* Siffrorna skiljer sig med flera procent från tabellen ovan då beräkningen är ungefärlig.

Exempel: Projiceringsavstånd vid projicering på en 150-tums skärm med objektivet NP18ZL:

I enlighet med tabellen "Skärmstorlek (som referens)" (→ sida 173), H (skärmbredd) = 323,1 cm.

Projiceringsavståndet är  $323,1 \text{ cm} \times 1,7$  till  $323,1 \text{ cm} \times 2,3 = 549,3 \text{ cm}$  till  $743,13 \text{ cm}$  (på grund av zoomobjektivet).

## Projiceringsområde för olika objektiv

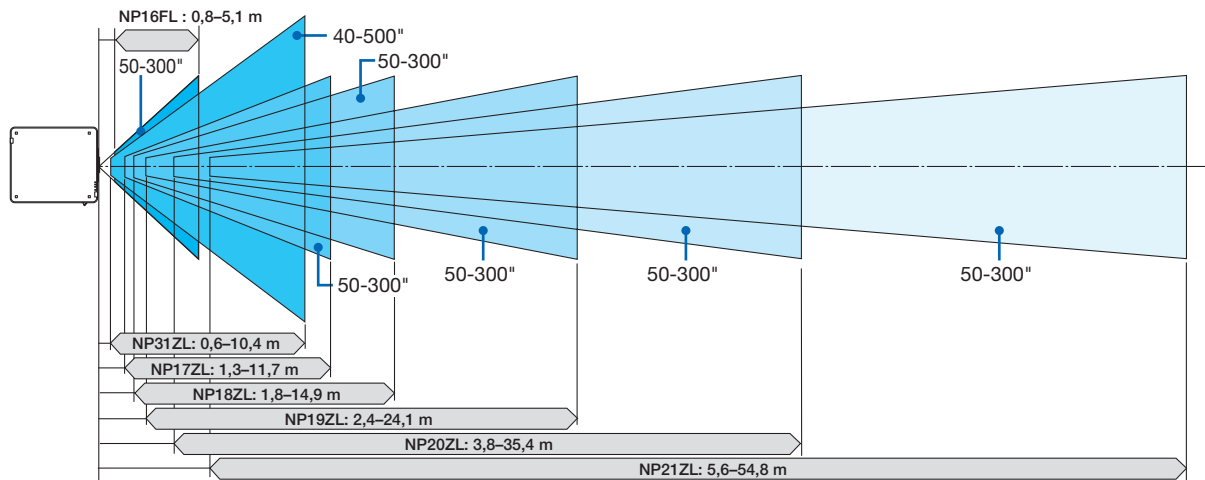

### Tillämpligt objektiv: NP39ML

Skärmstorlek (tum)	Projiceringsavstånd L1 (m)	L2 (m)	H1 (m)	H2 (m)
100	0,82	-0,024	2,05	0,71
120	0,97	0,13	2,43	0,81
150	1,20	0,35	3,00	0,98
200	1,57	0,73	3,95	1,26
250	1,95	1,11	4,90	1,54
300	2,33	1,49	5,85	1,81
350	2,71	1,87	6,81	2,09

#### TIPS

Beräkning av projiceringsavståndet från skärmstorleken  
 NP39ML-objektivets projiceringsavstånd (m) =  $H \times 0,38$ : 0,8 m (min.) till 2,7 m (max.)

"H" (Horisontell) refererar till skärmens bredd.

\* Siffrorna skiljer sig med flera procent från tabellen ovan då beräkningen är ungefärlig.

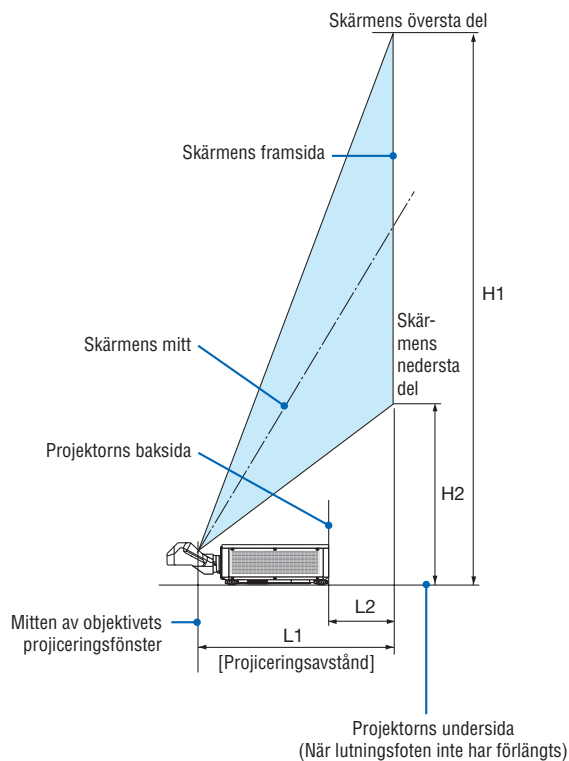

### Tabell över skärmstorlekar och mått

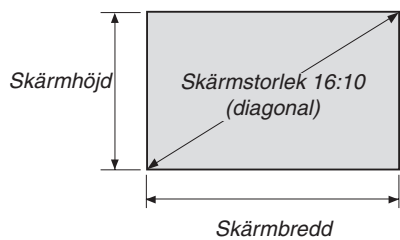

Storlek (tum)	Skärmbredd		Skärmhöjd	
	(tum)	(cm)	(tum)	(cm)
40	33,9	86,2	21,2	53,8
60	50,9	129,2	31,8	80,8
80	67,8	172,3	42,4	107,7
100	84,8	215,4	53,0	134,6
120	101,8	258,5	63,6	161,5
150	127,2	323,1	79,5	201,9
200	169,6	430,8	106,0	269,2
240	203,5	516,9	127,2	323,1
300	254,4	646,2	159,0	403,9
400	339,2	861,6	212,0	538,5
500	424,0	1077,0	265,0	673,1

## Objektivförskjutningsområde

Denna projektor är utrustad med en objektivförskjutningsfunktion för att justera positionen för den projicerade bilden genom att använda LENS SHIFT-knapparna (→ sida 23). Objektivet kan förskjutas inom området som visas nedan.

### OBSERVERA:

- Använd inte objektivförskjutningsfunktionen med stående projicering. Använd funktionen med objektivet i mitten när en av objektivenheterna NP16FL, NP17ZL, NP18ZL, NP19ZL, NP20ZL, NP21ZL eller NP31ZL har monterats. Vid användning av objektivet NP39ML, välj [TYP] för [LINSPOSITION] i [INSTALLATION(2)] i [INSTÄLLN] på den skärmmenyn för att flytta objektivet till rätt position.

Teckenförklaring: V "Vertikal" refererar till skärmhöjden och H "Horisontell" refererar till skärmbredden. Objektivförskjutningsområdet uttrycks som ett förhållande av höjd respektive bredd.

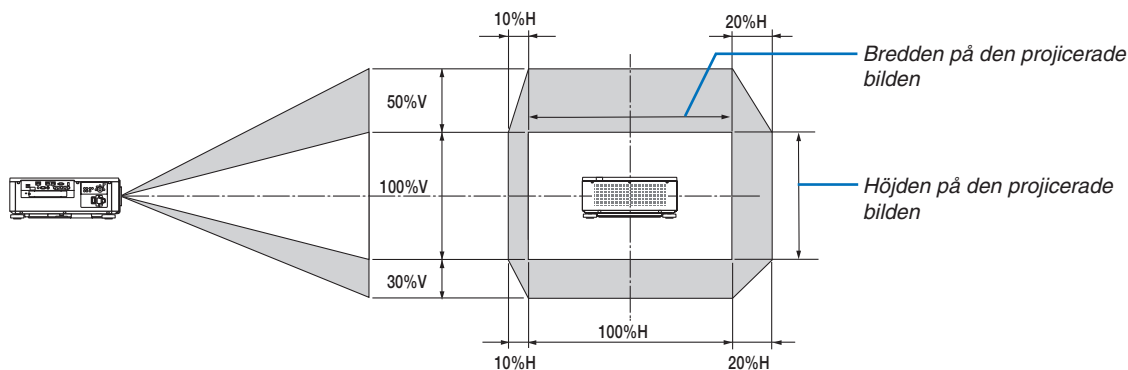

\* Objektivförskjutningsområdet är samma för takinstallation.

(Exempel) Vid användning för projicering på en 150-tums skärm

Enligt "Tabell över skärmstorlekar och mått" (→ sida 173),  $H = 323,1$  cm,  $V = 201,9$  cm.

Justeringsområde i vertikal riktning: den projicerade bilden kan flyttas uppåt  $0,5 \times 201,9$  cm  $\approx 101$  cm, nedåt ungefär 101 cm (när objektivet är i mittenpositionen). Justeringsområde i horisontell riktning: den projicerade bilden kan flyttas åt vänster  $0,15 \times 323,1$  cm  $\approx 48$  cm, till höger ungefär 48 cm.

\* Siffrorna skiljer sig med flera % då beräkningen är ungefärlig.

## 2 Montera det extra kortet (säljs separat)

### FÖRSIKTIGT

Innan du monterar eller tar bort det extra kortet, se till att stänga av projektorn, vänta tills fläktarna stannat och stäng av huvudströmbrytaren.

Verktyg som behövs: Stjärnskruvmejsel

### 1. Stäng av huvudströmbrytaren på projektorn.

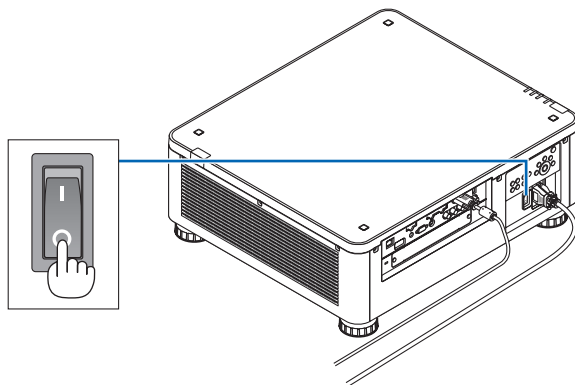

### 2. Lossa de två skruvarna på fackets (SLOT) lock på kontakterna.

Ta bort de två skruvarna och fackets lock.

#### OBSERVERA:

- Spara de två skruvarna och fackets lock.

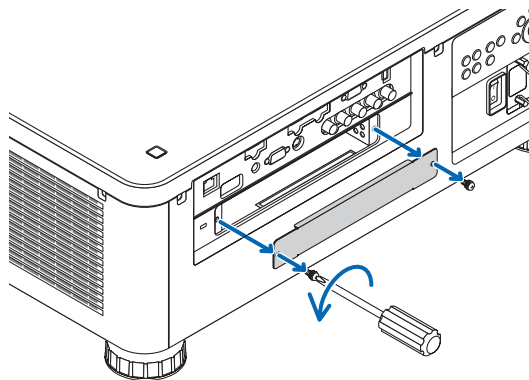

### 3. Sätt in det extra kortet i facket.

Se till att kortet sätts i facket åt rätt håll.

Felaktig placering kan orsaka felkommunikation mellan det extra kortet och projektorn.

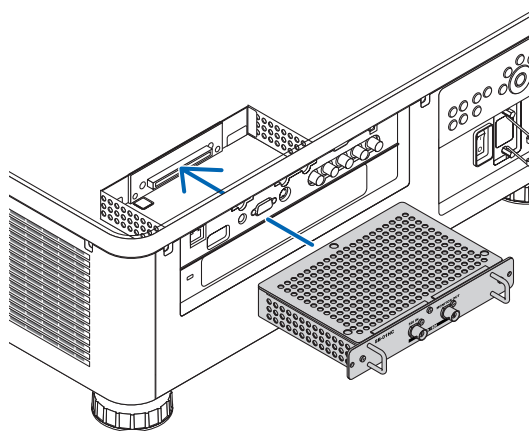



**4. Dra åt de två skruvarna på båda sidor av facket.**

- Dra åt skruvarna ordentligt.

Monteringen av det extra kortet är nu slutförd.

För att välja det extra kortets källa, välj SLOT som in-signal.

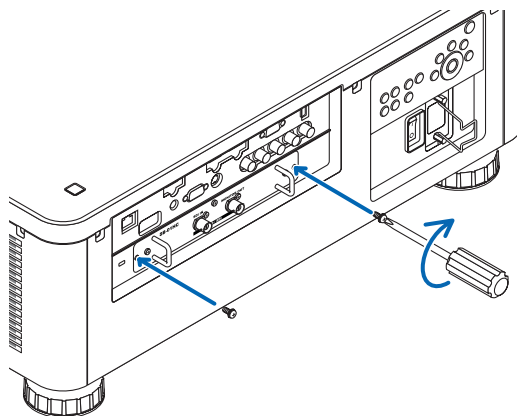
**OBSERVERA:**

- När ett extra kort monteras kanske fläktarna körs i standby-läge för att ge kylning, beroende på det extra kortet. Fläkthastigheten kanske också ökar så att projektorn kyls ordentligt. Båda dessa fall är normala och det är inget fel på projektorn.

### 3 Lista över kompatibla insignaler

#### Analog datorsignal

Signal	Upplösning (punkter)	Bildförhållande	Uppdateringsfrekvens (Hz)
VGA	640 × 480	4 : 3	60/72/75/85/iMac
SVGA	800 × 600	4 : 3	56/60/72/75/85/iMac
XGA	1024 × 768	4 : 3	60/70/75/85/iMac
XGA+	1152 × 864	4 : 3	60/70/75/85
WXGA	1280 × 768	15 : 9	60
	1280 × 800	16 : 10	60
	1360 × 768 *1	16 : 9	60
	1366 × 768 *1	16 : 9	60
Quad-VGA	1280 × 960	4 : 3	60/75/85
SXGA	1280 × 1024	5 : 4	60/75/85
SXGA+	1400 × 1050	4 : 3	60/75
WXGA+	1440 × 900	16 : 10	60
WXGA++	1600 × 900	16 : 9	60
UXGA	1600 × 1200 *2	4 : 3	60/65/70/75
WSXGA+	1680 × 1050	16 : 10	60
WUXGA	1920 × 1200 *2	16 : 10	60 (Reducerad blankning)
2K	2048 × 1080	17 : 9	60
Full HD	1920 × 1080 *2	16 : 9	60
MAC 13"	640 × 480	4 : 3	67
MAC 16"	832 × 624	4 : 3	75
MAC 19"	1024 × 768	4 : 3	75
MAC 21"	1152 × 870 *3	4 : 3	75
MAC 23"	1280 × 1024	5 : 4	65

#### Komponent

Signal	Upplösning (punkter)	Bildförhållande	Uppdateringsfrekvens (Hz)
HDTV (1080p)	1920 × 1080	16 : 9	50/60
HDTV (1080i)	1920 × 1080	16 : 9	50/60
HDTV (720p)	1280 × 720	16 : 9	50/60
SDTV (480p)	720 × 480	4:3 / 16:9	60
SDTV (576p)	720 × 576	4:3 / 16:9	50
SDTV (480i)	720 × 480	4:3 / 16:9	60
SDTV (576i)	720 × 576	4:3 / 16:9	50

#### Kompositvideo/S-Video

Signal	Bildförhållande	Uppdateringsfrekvens (Hz)
NTSC	4 : 3	60
PAL	4 : 3	50
PAL60	4 : 3	60
SECAM	4 : 3	50

## HDMI

Signal	Upplösning (punkter)	Bildförhållande	Uppdateringsfrekvens (Hz)
VGA	640 × 480	4 : 3	60
SVGA	800 × 600	4 : 3	60
XGA	1024 × 768	4 : 3	60
HD	1280 × 720	16 : 9	60
WXGA	1280 × 768	15 : 9	60
	1280 × 800	16 : 10	60
	1366 × 768 *1	16 : 9	60
Quad-VGA	1280 × 960	4 : 3	60
SXGA	1280 × 1024	5 : 4	60
SXGA+	1400 × 1050	4 : 3	60
WXGA+	1440 × 900	16 : 10	60
WXGA++	1600 × 900	16 : 9	60
WSXGA+	1680 × 1050	16 : 10	60
UXGA	1600 × 1200 *2	4 : 3	60
Full HD	1920 × 1080 *2	16 : 9	60
WUXGA	1920 × 1200 *2	16 : 10	60 (Reducerad blankning)
2K	2048 × 1080	17 : 9	60
WQHD iMac 27"	2560 × 1440	16 : 9	60
WQXGA	2560 × 1600	16 : 10	60 (Reducerad blankning)
4K	3840 × 2160	16 : 9	23,98/24/25/29,97/30
	4096 × 2160	17 : 9	24
HDTV (1080p)	1920 × 1080	16 : 9	50/60
HDTV (1080i)	1920 × 1080	16 : 9	50/60
HDTV (720p)	1280 × 720	16 : 9	50/60
SDTV (480i/p)	720/1440 × 480	4:3 / 16:9	60
SDTV (576i/p)	720/1440 × 576	4:3 / 16:9	50

## HDMI 3D

Signalupplösning (punkter)	Uppdateringsfrekvens (Hz)	Bildförhållande	3D-format
1920 × 1080p	23,98/24	16 : 9	Frame packing
	50		Upp och ned
	59,94/60		Sida vid sida
1920 × 1080i	50		Sida vid sida
	59,94/60		Sida vid sida
	1280 × 720p		50
59,94/60		Frame packing	
		Sida vid sida	
		Upp och ned	
59,94/60		Frame packing	
		Sida vid sida	
	Upp och ned		

## DisplayPort

Signal	Upplösning (punkter)	Bildförhållande	Uppdateringsfrekvens (Hz)
VGA	640 × 480	4 : 3	60
SVGA	800 × 600	4 : 3	60
XGA	1024 × 768	4 : 3	60
HD	1280 × 720	16 : 9	60
WXGA	1280 × 768	15 : 9	60
	1280 × 800	16 : 10	60
	1366 × 768 *1	16 : 9	60
Quad-VGA	1280 × 960	4 : 3	60
SXGA	1280 × 1024	5 : 4	60
SXGA+	1400 × 1050	4 : 3	60
WXGA+	1440 × 900	16 : 10	60
WXGA++	1600 × 900	16 : 9	60
WSXGA+	1680 × 1050	16 : 10	60
UXGA	1600 × 1200 *2	4 : 3	60
Full HD	1920 × 1080 *2	16 : 9	60
WUXGA	1920 × 1200 *2	16 : 10	60 (Reducerad blankning)
2K	2048 × 1080	17 : 9	60
WQHD iMac 27"	2560 × 1440	16 : 9	60
WQXGA	2560 × 1600	16 : 10	60 (Reducerad blankning)
4K	3840 × 2160	16 : 9	23,98/24/25/29,97/30
	4096 × 2160	17 : 9	24
HDTV (1080p)	1920 × 1080	16 : 9	50/60
HDTV (1080i)	1920 × 1080	16 : 9	50/60
HDTV (720p)	1280 × 720	16 : 9	50/60
SDTV (480i/p)	720/1440 × 480	4:3 / 16:9	60
SDTV (576i/p)	720/1440 × 576	4:3 / 16:9	50

## DisplayPort 3D

Signalupplösning (punkter)	Uppdateringsfrekvens (Hz)	Bildförhållande	3D-FORMAT
1920 × 1080p	23,98/24	16 : 9	Sida vid sida
	25		Upp och ned
			Sida vid sida
	50		Upp och ned
Sida vid sida			
59,94/60	Upp och ned		
	Sida vid sida		
	Upp och ned		
	Sida vid sida		
1920 × 1080i	50	Upp och ned	
	59,94/60	Sida vid sida	
		Upp och ned	
	Sida vid sida		
1280 × 720p	50	Sida vid sida	
	59,94/60	Upp och ned	
		Frame packing	
	Sida vid sida		
Upp och ned			

\*1 Projektorn kanske inte kan visa dessa signaler korrekt när [AUTO] har valts för [BILDFÖRHÅLLANDE] i skärmenyn. Fabriksinställningen är [AUTO] för [BILDFÖRHÅLLANDE]. För att signalerna ska visas, välj [16:9] för [BILDFÖRHÅLLANDE].

\*2 Äkta upplösning

\*3 Projektorn kanske inte kan visa dessa signaler korrekt när [AUTO] har valts för [BILDFÖRHÅLLANDE] i skärmenyn. Fabriksinställningen är [AUTO] för [BILDFÖRHÅLLANDE]. För att signalerna ska visas, välj [4:3] för [BILDFÖRHÅLLANDE].

- Signaler som överskrider projektorns upplösning hanteras med Advanced AccuBlend.
- Med Advanced AccuBlend kan teckenstorleken och raka linjer bli ojämna och färgen kan bli suddig.
- Vid leveransen är projektorn inställd för signaler med standardskärmapplösningar och frekvenser, men justeringar kan krävas beroende på typen av dator.

## 4 Specifikationer

Modellnamn		PX803UL-WH/PX803UL-BK
Metod		Ett DLP®-chip
Specifikationer för huvudkomponenter		
DMD-panel	Storlek	0,67 tum (bildförhållande: 16:10)
	Pixlar <sup>(*)</sup>	2 304 000 (1920 punkter×1200 linjer)
	Projiceringsobjektiv	Se specifikationerna för extra objektiv (→ sida 182)
	Ljuskälla	Laserdiod
Optisk enhet		Optisk isolering med dikroisk spegel, i kombination med dikroisk prisma
Ljusstyrka <sup>(*)</sup> <sup>(*)</sup>		8000 lm
Kontrastförhållande <sup>(*)</sup> (helt vitt/helt svart)		10 000:1 med dynamisk kontrast
Skärmstorlek (projiceringsavstånd)		Se specifikationerna för extra objektiv (→ sida 182)
Färgåtergivning		10-bitars färgbehandling (cirka 1,07 miljarder färger)
Avsökningsfrekvens	Horisontal	Analog: 15 kHz, 24 till 100 kHz (24 kHz eller mer för RGB-insignaler), uppfyller VESA-standarder Digital: 15 kHz, 24 till 153 kHz, uppfyller VESA-standarder
	Vertikal	Analog: 48 Hz, 50 till 85 Hz, 100, 120 Hz uppfyller VESA-standarder Digital: 24, 25, 30, 48 Hz, 50 till 85 Hz, 100, 120 Hz uppfyller VESA-standarder
Huvudjusteringsfunktioner		Motorzoom, motorfokus, motorstyrd objektivförskjutning, växling av ingångssignal (HDMI/DisplayPort/BNC/BNC(CV)/BNC(Y/C)/COMPUTER/HDBaseT/SLOT), automatisk bildjustering, bildförstoring, avstängning (video), ström på/standby, skärmeny/ skärmval, etc.
Max. skärmapplösning (horisontell × vertikal)		Analog: 1920×1200 (hanteras med Advanced AccuBlend) Digital: 4096×2160 (hanteras med Advanced AccuBlend)
Ingångssignaler		
R,G,B,H,V		RGB: 0,7 Vp-p/75Ω Y: 1,0 Vp-p/75Ω (med negativ polaritetssynk) Cb, Cr (Pb, Pr): 0,7 Vp-p/75Ω H/V Synk: 4,0Vp-p/TTL Kompositssynk 4,0Vp-p/TTL Synk på G: 1,0 Vp-p/75Ω (med synk)
Kompositvideo		1,0 Vp-p/75Ω
S-video		Y: 1,0 Vp-p/75Ω C: 286 Vp-p/75Ω
Komponent		Y: 1,0 Vp-p/75Ω (med synk) Cb, Cr (Pb, Pr): 0,7 Vp-p/75Ω DTV: 480i, 480p, 720p, 1080i, 1080p (60Hz) 576i, 576p, 720p, 1080i, 1080p (50Hz) DVD: Progressiv signal (50/60 Hz)
Ingångar/utgångar		
Dator/komponent	Videoingång	Mini D-Sub 15-polig × 1, BNC-anslutning × 5
HDMI	Videoingång	HDMI®-anslutning typ A × 1 Deep Color (färgdjup): Kompatibel med 8/10/12 bitar Kolorimetri: RGB-, YcbCr444- och YcbCr422-kompatibel LipSync-kompatibel, HDCP-kompatibel <sup>(*)</sup> , Stödjer 4K och 3D
	Videoutgång	Repeater
	Audioingång	HDMI: Samplingsfrekvens – 32/44,1/48 kHz, Samplingsbitar – 16/20/24 bitar
HDBaseT	Videoingång	Deep Color (färgdjup): Stödjer 8/10/12 bitar Kolorimetri: Stödjer RGB, YCbCr444 och YCbCr422 Stödjer LipSync, HDCP <sup>(*)</sup> , 4K, 3D
	Audioingång	Samplingsfrekvens: 32/44,1/48 kHz Samplingsbit: 16/20/24 bitar
DisplayPort	Videoingång	DisplayPort × 1 Datahastighet: 2,7 Gbps/1,62 Gbps Antal lanes: 1 lane/2 lanes/4 lanes Färgdjup: 6 bitar, 8 bitar, 10 bitar Kolorimetri: RGB-, YcbCr444- och YcbCr422-kompatibel HDCP-kompatibel <sup>(*)</sup>
	Audioingång	DisplayPort: Samplingsfrekvens – 32/44,1/48 kHz, Samplingsbitar – 16/20/24 bitar
BNC (CV)	Videoingång	BNC × 1
BNC (Y/C)	Videoingång	BNC × 2
PC-kontrollanslutning		D-Sub 9-polig × 1
USB-port		USB typ A×1, USB Typ B×1 (endast för service)
Ethernet/HDBaseT-port		RJ-45 × 1, stödjer BASE-TX
Fjärranslutning		Stereo-minikontakt × 1
3D SYNC-utgång		5 V/10 mA, synkroniserad signalutgång för 3D-användning

Modellnamn		PX803UL-WH/PX803UL-BK	
Användningsförhållanden <sup>(*)5</sup>		Arbetstemperatur: 5 till 40 °C	
		Arbetsluftfuktighet: 20 till 80 % (ingen kondensation)	
		Förvaringstemperatur: -10 till 60 °C	
		Förvaringsfuktighet: 20 till 80 % (ingen kondensation)	
Driftshöjd: 0 till 3000 m			
Strömförsörjning		100-240 V AC, 50/60 Hz	
Strömförbrukning	BELYSNINGSLÄGE	NORMAL	874 W (100–130 V)/850 W (200–240 V)
		EKO1	695 W (100–130 V)/680 W (200–240 V)
	STANDBY-LÄGE	EKO2	456 W (100–130 V)/446 W (200–240 V)
		NORMAL	0,18 W (100–130 V)/0,27 W (200–240 V)
	NÄTVERKS-STANDBY	4,3 W (100–130 V)/4,4 W (200–240 V)	
Märkström		9,6 A–4,0 A	
Yttermått		500 (bredd) × 211 (höjd) × 577 (djup) mm (exklusive utstickande delar)	
		500 (bredd) × 216 (höjd) × 583 (djup) mm (inklusive utstickande delar)	
Vikt		28 kg (exklusive objektiv)	

\*1 Effektiva pixlar är fler än 99,99 %.

\*2 Detta är belysningseffektens värde som gäller när [BELYSNINGSLÄGE] ställs in på [NORMAL] och [FÖRINSTÄLLNING] ställs in på [HÖGT-LJUST] när ett objektiv NP18ZL används (säljs separat).

Ljusets output-värde är lägre när [BELYSNINGSLÄGE] ställs in på [EKO1] eller [EKO2]. ([EKO1]: ungefär 80 %, [EKO2]: ungefär 50 %). Om något annat läge är valt som [FÖRINSTÄLLNING] kan belysningseffektens värde minska något.

\*3 I enlighet med ISO21118-2012

\*4 HDMI® (Deep Color, Lip Sync) med HDCP

Vad är HDCP/HDCP-teknik?

HDCP är en förkortning för High-bandwidth Digital Content Protection. High bandwidth Digital Content Protection (HDCP) är ett system för att förhindra illegal kopiering av videodata som skickas över High-Definition Multimedia Interface (HDMI).

Om du inte kan visa material via HDMI-ingången betyder det inte nödvändigtvis att projektorn inte fungerar korrekt. Med implementeringen av HDCP kan det finnas fall där visat innehåll är skyddat med HDCP och kanske inte visas beroende på beslut/avsikter hos HDCP-samfundet (Digital Content Protection, LLC).

Video: Deep Color; 8/10/12 bitar, LipSync

Audio: LPCM; upp till 2 kanaler, samplingshastighet 32/44,1/48 KHz, samplingsbitar; 16/20/24 bitar

\*5 Beroende på höjd och temperatur försätts projektorn i "Tvingat EKO-läge".

- Dessa specifikationer och produktens design kan ändras utan föregående meddelande.

För ytterligare information kan du besöka:

USA: <http://www.necdisplay.com/>

Europa: <http://www.nec-display-solutions.com/>

Globalt: <http://www.nec-display.com/global/index.html>

För information om extra tillbehör kan du besöka vår webbsajt eller läsa vår broschyr.

## Extra objektiv (säljs separat)

NP16FL	Motorfokus
	throw ratio 0,76:1, F 1,85, f = 11,6 mm
	Bildstorlek (diagonal): 1,27–7,62 m
NP17ZL	Projektionsavstånd (min. – max.): 0,81–5,08 m
	Motorstyrd zoom och fokus
	throw ratio 1,25–1,79:1, F 1,85–2,5, f=18,7–26,5 mm
NP18ZL	Bildstorlek (diagonal): 1,27–7,62 m
	Projektionsavstånd (min. – max.): 1,33–11,74 m
	Motorstyrd zoom och fokus
NP19ZL	throw ratio 1,73–2,27:1, F 1,64–1,86, f=25,7–33,7 mm
	Bildstorlek (diagonal): 1,27–7,62 m
	Projektionsavstånd (min. – max.): 1,83–14,88 m
NP20ZL	Motorstyrd zoom och fokus
	throw ratio 2,22–3,67:1, F 1,86–2,48, f=32,91–54,23 mm
	Bildstorlek (diagonal): 1,27–7,62 m
NP21ZL	Projektionsavstånd (min. – max.): 2,36–24,13 m
	Motorstyrd zoom och fokus
	throw ratio 3,6–5,4:1, F 1,85–2,41, f=52,8–79,1 mm
NP31ZL	Bildstorlek (diagonal): 1,27–7,62 m
	Projektionsavstånd (min. – max.): 3,80–35,36 m
	Motorstyrd zoom och fokus
NP39ML	throw ratio 5,3–8,3:1, F 1,85–2,48, f=78,5–121,9 mm
	Skärmstorlek (diagonal): 1,27–7,62 m
	Projektionsavstånd (min. – max.): 5,60–54,81 m
NP31ZL	Motorstyrd zoom och fokus
	throw ratio 0,75–0,93:1, F 1,96–2,3, f=11,3–14,1 mm
	Skärmstorlek (diagonal): 1,02–12,7 m
NP39ML	Projektionsavstånd (min. – max.): 0,62–10,41 m
	Motorfokus
	Throw ratio 0,38:1, F 2,0, f = 5,64 mm
NP39ML	Skärmstorlek (diagonal): 2,54–8,89 m
	Projektionsavstånd (min. – max.): 0,82–2,7 m

## Nätkabel

Om den medföljande nätkabeln inte kan användas eller om spänningen är annorlunda i ditt område jämfört med den medföljande nätkabeln, använd en nätkabel som är lämplig för elspecifikationerna, typ av strömkabel samt bestämmelserna i landet för installationen, enligt tabellerna nedan. Kontakta din återförsäljare för mer information.

### Elspecifikationer för nätkabel

Strömförsörjning	Elspecifikationer för nätkabel
AC 100–130 V	125 V 15 A eller högre 250 V 16 A eller högre
AC 200–240 V	250 V 16 A eller högre

### Typ av nätkabel

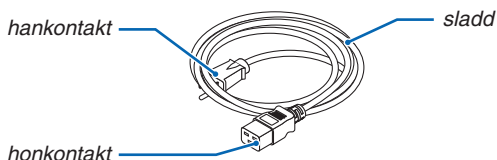

### Stickkontakt och kabel

Stickkontakten måste uppfylla ditt lands gällande säkerhetskrav och typ av vägguttag.

### Honkontakt

Måtten för nätkabelns kontakt visas nedan

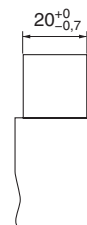
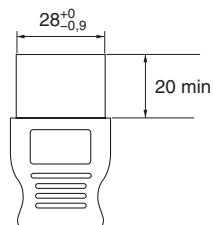
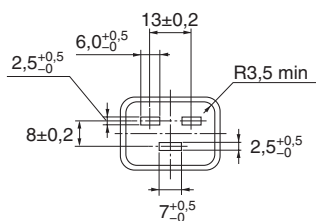

Enhet: mm



## 5 Höljets mått

Enhet: mm (tum)

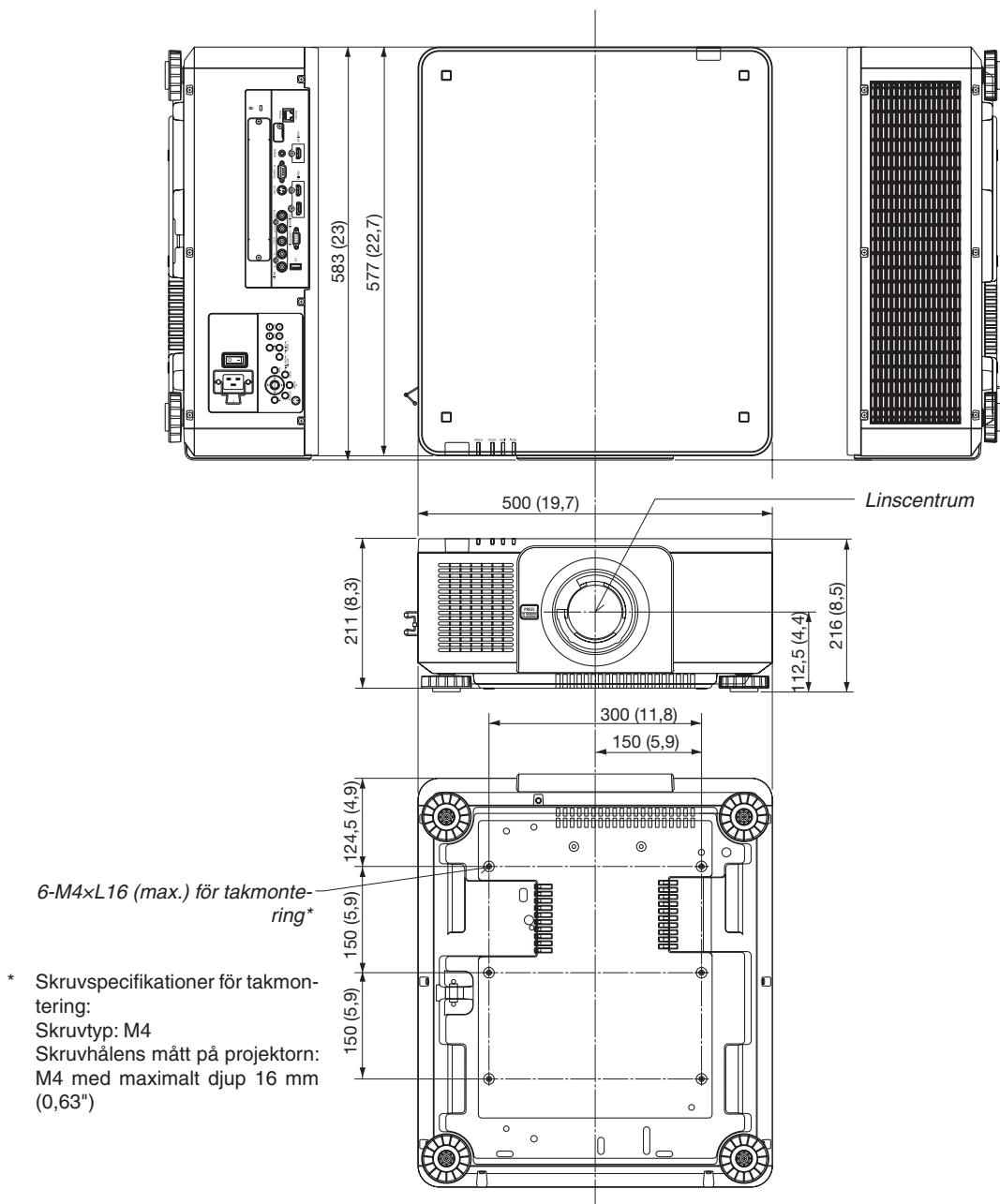

- \* Skruvspecifikationer för takmontering:  
 Skruvtyp: M4  
 Skruvhålens mått på projektorn: M4 med maximalt djup 16 mm (0,63")

### FÖRSIKTIGT:

Försök inte att själv montera projektorn i taket.

För att säkerställa korrekt funktion och minska risken för personskador ska projektorn installeras av en kvalificerad tekniker.

Taket måste dessutom vara tillräckligt starkt för att kunna hålla projektorn samtidigt som installationen måste uppfylla lokala byggnadsbestämmelser. Kontakta din återförsäljare för närmare information.

## 6 Stiftplacering och signalnamn på huvudkontaktarna

### COMPUTER IN/ Komponentingång (Mini D-Sub 15 stift)

Anslutning och signalnivå på varje stift

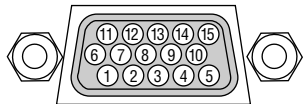

#### Signalnivå

Videosignal: 0,7 Vp-p (analog)

Synksignal: TTL-nivå

Stiftnr.	RGB-signal (analog)	YCbCr-signal
1	Röd	Cr
2	Grön eller synk på grönt	Y
3	Blå	Cb
4	Jord	
5	Jord	
6	Röd jord	Cr jord
7	Grön jord	Y jord
8	Blå jord	Cb jord
9	Ansluts ej	
10	Synksignaljord	
11	Ansluts ej	
12	Dubbelriktad DATA (SDA)	
13	Horisontell synk eller kompositsynk	
14	Vertikalsynk	
15	Datalocka	

### HDMI IN-kontakt (Typ A)

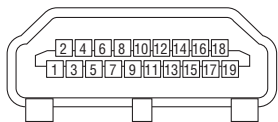

Stiftnr.	Signal	Stiftnr.	Signal
1	TMDS Data 2+	11	TMDS Klockskärm
2	TMDS Data 2 skärm	12	TMDS Klocka -
3	TMDS Data 2-	13	CEC
4	TMDS Data 1+	14	Frånkoppling
5	TMDS Data 1 skärm	15	SCL
6	TMDS Data 1-	16	SDA
7	TMDS Data 0+	17	DDC/CEC jord
8	TMDS Data 0 skärm	18	+5 V strömförsörjning
9	TMDS Data 0-	19	Hot plug-detektering
10	TMDS Klocka +		

### DisplayPort IN-anlutning

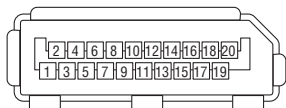

Stiftnr.	Signal	Stiftnr.	Signal
1	Huvudlänklinje 3-	11	Jordning 0
2	Jordning 3	12	Huvudlänklinje 0+
3	Huvudlänklinje 3+	13	Konfiguration 1
4	Huvudlänklinje 2-	14	Konfiguration 2
5	Jordning 2	15	Kompletterande kanal +
6	Huvudlänklinje 2+	16	Jordning 4
7	Huvudlänklinje 1-	17	Kompletterande kanal -
8	Jordning 1	18	Hot plug-detektering
9	Huvudlänklinje 1+	19	Återgå
10	Huvudlänklinje 0-	20	+3,3 V strömförsörjning

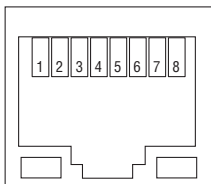
**Ethernet/HDBaseT-port (RJ-45)**

Stiftnr.	Signal
1	TxD+/HDBT0+
2	TxD-/HDBT0-
3	RxD+/HDBT1+
4	Frånkoppling/HDBT2+
5	Frånkoppling/HDBT2-
6	RxD-/HDBT1-
7	Frånkoppling/HDBT3+
8	Frånkoppling/HDBT3-

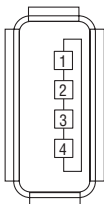
**USB-port (Typ A)**

Stiftnr.	Signal
1	V <sub>BUS</sub>
2	D-
3	D+
4	Jordning

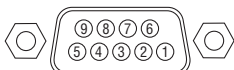
**PC CONTROL-port (D-Sub 9 stift)****Kommunikationsprotokoll**

Stiftnr.	Signal
1	Oanvänd
2	RxD mottagna data
3	TxD sända data
4	Oanvänd
5	Jordning
6	Oanvänd
7	RTS sändningsbegäran
8	CTS sändning tillåten
9	Oanvänd

## 7 Felsökning

I det här avsnittet beskrivs hur du åtgärdar problem som kan uppkomma under installation och användning av projektorn.

### Indikatormeddelanden

#### POWER-indikator

Indikatordisplay		Projektorstatus	Procedur
Av		Strömmen är av.	–
Blinkar	Blå (korta blinkningar)	Förbereder att slå på strömmen	Vänta en stund.
	Blå (långa blinkningar)	Avstängningstimer (aktiverad) Programtimer (av-tid aktiverat)	–
	Orange (korta blinkningar)	Projektor kylning	Vänta en stund.
	Orange (långa blinkningar)	Programtimer (på-tid aktiverat)	–
Fast sken	Blå	Ström på	–
	Röd	Standby-läge (NORMAL)	–
	Orange	Standby-läge (NÄTVERKS-STANDBY)	–

#### STATUS-indikator

Indikatordisplay		Projektorstatus	Procedur
Av		Inget problem, eller STANDBY-LÄGE - "NÄTVERKS-STANDBY"	–
Blinkar	Röd (en gång per cykel)	Objektivet är inte fastsatt.	Kontrollera infästning av objektivet.
	Röd (fyra gånger per cykel)	Fläktproblem	Kylfläkten har slutat gå. Kontakta ett NEC-projektor kund-center för reparation.
	Orange	Nätverkskonflikt	Det är inte möjligt att ansluta projektorns inbyggda nätverk och det trådlösa nätverket samtidigt till samma nätverk. För att ansluta projektorns inbyggda nätverk och trådlösa nätverk samtidigt, anslut dem till olika nätverk.
Fast sken	Grön	STANDBY-LÄGE i viloläge*	–
	Orange	En knapp har tryckts in medan projektorn är i nyckellåsläge	Projektorns tangenter är låsta. Inställningen måste avbrytas för att projektorn ska kunna användas. (→ sida 124)
		Projektorns ID och fjärrkontrollens ID överensstämmer inte	Kontrollera alla kontroll-ID. (→ sida 125)

\* Viloläge hänvisar till läget där de funktionella restriktionerna på grund av inställningarna i standby-läge är borttagna.

**LJUS-indikator**

Indikatordisplay		Projektorstatus	Procedur
Av		Ljusmodulen är avslagen.	–
Blinkar	Röd (sex gånger per cykel)	Ljuskällan slås inte på.	Vänta i minst 1 minut och försök att slå på projektorn igen. Om problemet kvarstår, kontakta ett NEC-projektorkundcenter.
Fast sken	Grön	Ljusmodulen är tänd	–

**TEMP. -indikator**

Indikatordisplay		Projektorstatus	Procedur
Av		Inga problem	
Blinkar	Röd (cykler om 2)	Temperaturproblem	Temperaturskyddet är aktiverat. Flytta projektorn till en svalare plats om rummets temperatur är hög. Om problemet kvarstår, kontakta ett NEC-projektorkundcenter.
Fast sken	Orange	Hög omgivande temperatur (tvingat EKO-läge)	Omgivningstemperaturen är hög. Sänk rumstemperaturen.

**Om temperaturskyddet är aktiverat**

Om projektorns interna temperatur stiger onormalt så slocknar ljusmodulen och temperaturindikatorn blinkar (två blinkningar per cykel).

Det kan hända att projektorns temperaturskydd samtidigt aktiveras och att strömmen till projektorn stängs av.

Om detta inträffar, gör följande:

- Dra ur nätkabeln från strömuttaget.
- Flytta projektorn till en svalare plats om omgivningstemperaturen är hög.
- Rengör ventilationsöppningarna om de har dammat igen. (→ sida 159)
- Vänta cirka 1 timme tills projektorn har kylts ner tillräckligt.

## Vanliga problem & lösningar

(→ ”STRÖM/STATUS/BELYSNING/TEMP. Indikator ” på sidan 186, 187.)

Problem	Kontrollera följande punkter
Slås inte på eller stängs av	<ul style="list-style-type: none"> <li>Kontrollera att nätsladden är ansluten och att strömbrytaren på projektorn eller fjärrkontrollen är påslagen. (→ sida 14, 15)</li> <li>Kontrollera om projektorn är överhettad. Om ventilationen kring projektorn är otillräcklig eller om rummet där du utför presentationen är särskilt varmt, flytta projektorn till en svalare plats.</li> <li>Ljusmodulen kanske inte tänds. Vänta en hel minut och slå på strömmen igen.</li> <li>Om det är svårt att tänka sig att problemet inte beror någon av de ovannämnda förhållandena, dra ut nätkabeln från vägguttaget. Vänta 5 minuter innan du kopplar in den igen. (→ sida 34)</li> </ul>
Stängs av	<ul style="list-style-type: none"> <li>Kontrollera att [AVSTÄGNINGSTIMER], [AUTO STRÖM AV] och [PROGRAMTIMER] är av. (→ sida 120, 135)</li> </ul>
Ingen bild	<ul style="list-style-type: none"> <li>Kontrollera att lämplig insignal har valts. (→ sida 20) Om en bild fortfarande inte visas, tryck på SOURCE-knappen eller någon av source-knapparna igen.</li> <li>Kontrollera att kablarna är rätt anslutna.</li> <li>Använd menyerna för att justera ljusstyrka och kontrast. (→ sida 93)</li> <li>Kontrollera att knapparna SHUTTER (linsslutare) eller AV MUTE (bild av) inte är intryckta.</li> <li>Kontrollera att [STRÖM PÅ SLUTARE] i skärmmenyn inte är inställd till [STÅNGD].</li> <li>Återställ inställningarna eller justeringarna till de fabriksinställda värdena genom att välja [RESET] i menyn. (→ sida 136)</li> <li>Skriv in ditt registrerade nyckelord om säkerhetsfunktionen är aktiverad. (→ sida 45)</li> <li>Försök med följande om HDMI IN- eller DisplayPort IN-signalen inte kan visas. <ul style="list-style-type: none"> <li>Installera om drivrutinen för grafikkortet i din dator, eller använd en uppdaterad drivrutin.</li> <li>Vid ominstallation eller uppdatering av drivrutinen, se användarinstruktionerna som medföljde datorn eller grafikkortet, eller kontakta supportcentret hos din datortillverkare.</li> <li>Installera den uppdaterade drivrutinen eller operativsystemet på ditt eget ansvar.</li> <li>Vi kan inte hållas ansvariga för eventuella problem eller felfunktioner orsakade av denna installation.</li> </ul> </li> <li>Signaler kanske inte stöds, beroende på HDBaseT-sändarenheten. IR och RS232C kan inte heller användas i vissa fall.</li> <li>Se till att ansluta projektorn och den bärbara datorn med projektorn i standby-läge och innan strömmen till datorn slås på. I de flesta fall slås inte utsignalen från den bärbara datorn på om datorn inte är ansluten till projektorn innan den slås på. <ul style="list-style-type: none"> <li>* Om skärmen blir blank när du använder fjärrkontrollen kan det bero på datorns skärmläckare eller energisparfunktioner.</li> </ul> </li> <li>Se även sida 190.</li> </ul>
Bilden blir plötsligt mörk	<ul style="list-style-type: none"> <li>Kontrollera om projektorn är i tvingat Eko-läge p.g.a. för hög omgivande temperatur.</li> </ul>
Färgtonen eller färgrenheten är onormal	<ul style="list-style-type: none"> <li>Kontrollera om en lämplig färg valts i [VÄGGFÄRG]. Om så är fallet, välj ett lämpligt alternativ. (→ sida 115)</li> <li>Justera [FÄRGRENHET] i [BILDJUSTERING]. (→ sida 93)</li> </ul>
Bilden är inte fyrkantig på skärmen	<ul style="list-style-type: none"> <li>Flytta projektorn för att få en bättre vinkel mot skärmen. (→ sida 22)</li> <li>Använd Keystone-funktionen för att korrigera den trapetsformade förvrängningen. (→ sida 42)</li> </ul>
Bilden är oskarp	<ul style="list-style-type: none"> <li>Justera fokus. (→ sida 26)</li> <li>Flytta projektorn för att få en bättre vinkel mot skärmen. (→ sida 22)</li> <li>Kontrollera att avståndet mellan projektorn och skärmen ligger inom objektivetvets justeringsområde. (→ sida 171)</li> <li>Har objektivetv justerats med mer än det garanterade området? (→ sida 174)</li> <li>Det kan bildas kondens på projektorns objektivlins om projektorn är kall, förs till en varm plats och slås på. Om detta inträffar, låt projektorn stå tills kondensen på linsen försvinner.</li> </ul>
Bilden rullar i höjdd, sidled eller bådadera	<ul style="list-style-type: none"> <li>Kontrollera datorns upplösning och frekvens. Kontrollera att den upplösning du försöker visa stöds av projektorn. (→ sida 177)</li> <li>Justera datorbilden manuellt med funktionen Horisontell/Vertikal i [BILDALTERNATIV]. (→ sida 94)</li> </ul>
Fjärrkontrollen fungerar inte	<ul style="list-style-type: none"> <li>Installera nya batterier. (→ sida 11)</li> <li>Se till att det inte finns några hinder mellan dig och projektorn.</li> <li>Stå inom 7 m från projektorn. (→ sida 12)</li> </ul>
Indikatorn lyser eller blinkar	<ul style="list-style-type: none"> <li>Se STRÖM-/STATUS-/BELYSNINGS-indikatorn. Indikator. (→ sida 186, 187)</li> </ul>

Problem	Kontrollera följande punkter
Överlappande färger i RGB-läge	<ul style="list-style-type: none"><li>• Tryck på AUTO ADJ.-knappen på projektorhöljet eller fjärrkontrollen. (→ sida 33)</li><li>• Justera datorns bild manuellt med [KLOCKA]/[FAS] i [BILDALTERNATIV] på menyn. (→ sida 94)</li></ul>

Kontakta din återförsäljare för mer information.

## Om ingen bild visas, eller om den inte visas korrekt.

- Påslagning av strömmen för projektorn och datorn.

Se till att ansluta projektorn och den bärbara datorn med projektorn i standby-läge och innan strömmen till datorn slås på.

I de flesta fall slås inte utsignalen från den bärbara datorn på om datorn inte är ansluten till projektorn innan den slås på.

*OBSERVERA: Du kan kontrollera den aktuella signalens horisontella frekvens på projektorns meny under Information. Om det står "0 kHz" innebär det att ingen signal skickas från datorn. (→ sida 137 eller gå till nästa steg)*

- Aktivera datorns externa display.

När en bild visas på den bärbara datorns skärm innebär det nödvändigtvis inte att den sänder ut en signal till projektorn. Om du använder en PC-kompatibel bärbar dator så aktiverar/inaktiverar du den externa displayen med en kombination av funktionstangenter. Vanligtvis slår du på eller stänger av den externa displayen med en kombination av "Fn" och en av de 12 funktionstangenterna. På t.ex. NEC-datorer använder man Fn + F3, medan Dell-datorer använder Fn + F8 för att växla mellan valen för den externa displayen.

- Utsignalen från datorn är inte av standardtyp

Om utsignalen från en bärbar dator inte är en standardsignal kanske den projicerade bilden inte visas korrekt. Om detta skulle inträffa, inaktivera datorns LCD-skärm när projektordisplayen används. Alla bärbara PC har olika sätt att för att inaktivera/omaktivera den lokala LCD-skärmen, vilket nämndes i det föregående steget. Se dokumentationen som tillhör din dator för närmare anvisningar.

- Bilden som visas är felaktig när en Mac-dator används

Om du använder en Mac-dator med projektorn, ställ in Mac-adaptorns DIP-switch (medföljer inte projektorn) i enlighet med upplösningen. Efter inställningen, starta om din Mac-dator för att ändringarna ska aktiveras.

Om du ställer in andra display-lägen än de som stöds av din Mac-dator och projektorn kan en ändring av DIP-switchen på en Mac-adapter göra att bilden studsar något eller inte visas alls. Om detta skulle inträffa, ställ in DIP-switchen på 13" fixed-läge och starta sedan om datorn. Efter detta, återställ DIP-switcharna till ett läge som kan visas och starta om datorn igen.

*OBSERVERA: Till en MacBook som inte har en 15-polig mini D-Sub-kontakt behövs en videoadapterkabel från Apple Computer.*

- Spegling på en MacBook

\* Om du använder projektorn med en MacBook kan utsignalen inte ställas in på 1024 x 768 om inte "spegling" är avstängt på din MacBook. Se bruksanvisningen till din Mac-dator för information om "spegling".

- Mapper eller ikoner är dolda på Mac-skärmen

Det kan hända att du inte kan se mapper eller ikoner på skärmen. Om detta skulle inträffa, välj [Visa] → [Ordna] i Apple-menyn och ordna ikonerna.



## 8 PC Control-koder och kabelanslutning

### PC Control-koder

Funktion	Koddata							
STRÖM PÅ	02H	00H	00H	00H	00H	02H		
STRÖM AV	02H	01H	00H	00H	00H	03H		
VÄLJ INSIGNAL, HDMI	02H	03H	00H	00H	02H	01H	A1H	A9H
VÄLJ INSIGNAL, DisplayPort	02H	03H	00H	00H	02H	01H	A6H	AEH
VÄLJ INSIGNAL, BNC	02H	03H	00H	00H	02H	01H	02H	0AH
VÄLJ INSIGNAL, BNC(CV)	02H	03H	00H	00H	02H	01H	06H	0EH
VÄLJ INSIGNAL, BNC(Y/C)	02H	03H	00H	00H	02H	01H	0BH	13H
VÄLJ INSIGNAL, DATOR	02H	03H	00H	00H	02H	01H	01H	09H
VÄLJ INSIGNAL, HDBaseT	02H	03H	00H	00H	02H	01H	20H	28H
VÄLJ INSIGNAL, SLOT	02H	03H	00H	00H	02H	01H	ABH	B3H
BILDSLÄCKNING PÅ	02H	10H	00H	00H	00H	12H		
BILDSLÄCKNING AV	02H	11H	00H	00H	00H	13H		

*OBSERVERA: Vid behov kan du kontakta din återförsäljare för en komplett förteckning över PC Control-koder.*

### Kabelanslutning

#### Kommunikationsprotokoll

Baudhastighet.....38400bps  
 Datalängd .....8 bitar  
 Paritet .....Ingen paritet  
 Stoppbit.....En bit  
 X på/av.....Nej  
 Kommunikationsprocedur .....Full duplex

*OBSERVERA: Beroende på utrustningen kan en lägre baudhastighet vara lämplig för långa kablar.*

### PC-Control-kontakt (D-SUB 9P)

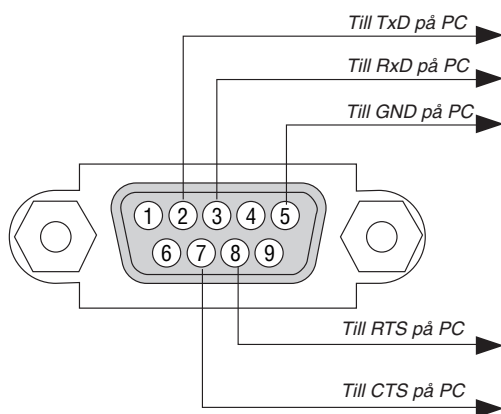

*OBSERVERA 1: Stift 1, 4, 6 och 9 används ej.*

*OBSERVERA 2: Bygla "Request to Send" och "Clear to Send" tillsammans i kabelns båda ändar för att förenkla kabelanslutningen.*

*OBSERVERA 3: Om du använder långa kablar rekommenderas det att ställa in kommunikationshastigheten i projektorns menyer till 9600bps.*

## 9 Checklista för felsökning

Innan du kontaktar din återförsäljare eller servicepersonal, kontrollera följande lista för att försäkra dig om att reparationen verkligen är nödvändig. Se även avsnittet "Felsökning" i din bruksanvisning. Checklistan nedan hjälper oss lösa ditt problem mer effektivt.

\* Skriv ut denna och nästa sida för din kontroll.

Hur ofta inträffar det  alltid  ibland (Hur ofta? \_\_\_\_\_)  annat (\_\_\_\_\_)

### Ström

- Ingen ström (POWER-indikatorn lyser inte blått). Se även "Status-indikator (STATUS)".
  - Nätkabelns kontakt är helt isatt i vägguttaget.
  - Ingen ström, även när du håller POWER-knappen intryckt.
  - Huvudströmbrytaren är i läge "PÅ (I)".
- Avstängning under pågående användning.
  - Nätkabelns kontakt är helt isatt i vägguttaget.
  - [AUTO STRÖM AV] är avstängd (endast modeller med [AUTO STRÖM AV]-funktionen).
  - [AVSTÄNGNINGSTIMER] är avstängd (endast modeller med [AVSTÄNGNINGSTIMER]-funktionen).

### Video och ljud

- Ingen bild visas från datorn eller videoutrustning till projektorn.
  - Fortfarande ingen bild efter att du anslutit projektorn till datorn först, och sedan startat datorn.
  - Aktivera utsignalen från din bärbara dator till projektorn.
    - *En kombination av funktionstangenter aktiverar/inaktiverar den externa displayen. Vanligtvis slår du på eller stänger av den externa displayen med en kombination av "Fn"-tangenter och en av de 12 funktionstangenterna.*
  - Ingen bild (blå eller svart bakgrund, ingen skärmbild).
  - Fortfarande ingen bild, även när du trycker på AUTOKALIBRERING-knappen.
  - Fortfarande ingen bild, även om du utför [RESET] i projektorns meny.
  - Signalkabelns kontakt är helt införd i ingångskontakten
  - Ett meddelande visas på skärmen.  
(\_\_\_\_\_)
  - Källan som anslutits till projektorn är aktiverad och tillgänglig.
  - Fortfarande ingen bild, även när du justerar ljusstyrka och/eller kontrasten.
  - Ingångskällans upplösning och frekvens stöds av projektorn.
- Bilden är för mörk.
  - Bilden oförändrad, trots att du justerat ljusstyrka och/eller kontrast.
- Bilden är förvrängd.
  - Bilden är trapetsformad (ändras inte även när du utför [KEYSTONE]-justering).
- Delar av bilden försvinner.
  - Ingen skillnad, trots att du trycker på AUTOKALIBRERING-knappen.
  - Ingen skillnad, även om du utför [RESET] i projektorns meny.
- Bilden är förskjuten i vertikal eller horisontell riktning.
  - Positionen i höjd- och sidled är korrekt justerad för datorsignalen.
  - Ingångskällans upplösning och frekvens stöds av projektorn.
  - Vissa bildpunkter förloras.
- Bilden flimrar.
  - Ingen skillnad, trots att du trycker på AUTOKALIBRERING-knappen.
  - Ingen skillnad, även om du utför [RESET] i projektorns meny.
  - Bilden flimrar eller uppvisar en färgavvikelse för en datorsignal.
  - Ändras ej trots att du ändrar [FLÄKTLÄGE] från [HÖG] till [AUTO].
- Bilden verkar suddig eller oskarp.
  - Ingen skillnad, trots att du kontrollerat signalens upplösning på datorn och ändrat den till projektorns äkta upplösning.
  - Ingen skillnad, trots att du justerat fokus.

### Övrigt

- Fjärrkontrollen fungerar inte.
  - Inga hinder mellan projektorns sensor och fjärrkontrollen.
  - Projektorn är placerad i närheten av ett fluorescerande ljus som kan störa den infraröda fjärrstyrningen.
  - Batterierna är nya och vända i rätt riktning.
- Knapparna på projektorhöljet fungerar inte (endast modeller med [KONTROLLPANELSLÅS]-funktionen)
  - [KONTROLLPANELSLÅS] är inte på eller är inaktiverat i menyn.
  - Ingen skillnad, trots att du hållit SOURCE-knappen intryckt i minst 10 sekunder.

Beskriv ditt problem i detalj i utrymmet nedan.

### Information om tillämpning och miljö där du tänker använda din projektor

#### Projektor

Modellnummer:

Seriern.:

Inköpsdatum:

Ljusmodulens drifttid (timmar):

EKO-läge:  AV  PÅ

Information om insignal:

Horisontell synkfrekvens [ ] kHz

Vertikal synkfrekvens [ ] Hz

Synkplaritet H  (+)  (-)

V  (+)  (-)

Synktyp

Separat  Komposit

Synk på grönt

STATUS-indikator:

Fast sken  Orange  Grönt

Blinkande ljus [ ] cykler

Fjärrkontrollens modellnummer:

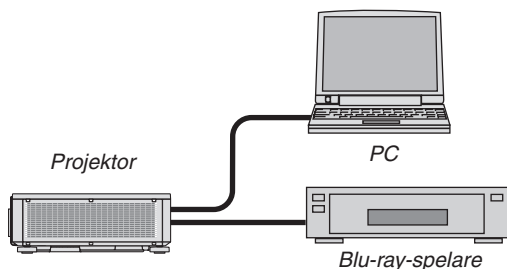

#### Signalkabel

NEC-standard eller kabel från annan tillverkare?

Modellnummer:                      Längd:                      tum/m

Distributionsförstärkare

Modellnummer:

Switch

Modellnummer:

Adapter

Modellnummer:

#### Installationsmiljö

Skärmstorlek:                      tum

Skärmtyp:  Vit matt  Pärlor  Polarisation  
 Vidvinkel  Hög kontrast

Projiceringsavstånd:                      fot/tum/m

Placering:  Takmonterad  Skrivbord

Strömanslutning:

Ansluten direkt till vägguttaget

Ansluten via förlängningssladd eller liknande (antal anslutna enheter \_\_\_\_\_)

Ansluten via en kabelrulle eller liknande (antal anslutna enheter \_\_\_\_\_)

#### Dator

Tillverkare:

Modellnummer:

Bärbar dator  / Stationär

Äkta upplösning:

Uppdateringsfrekvens:

Videoadapter:

Övrigt:

#### Videoutrustning

Videobandspelare, Blu-ray-spelare, videokamera, TV-spel eller annat

Tillverkare:

Modellnummer:

**NEC**