

Proiettore

***UM351W/UM301W/
UM361X/UM301X***

Manuale dell'utente

I modelli UM301W e UM301X non sono venduti in Nord America.

Modello n.
NP-UM351W, NP-UM301W, NP-UM361X, NP-UM301X

- Apple, Mac, Mac OS, OS X, MacBook e iMac sono marchi di Apple Inc. registrati negli USA e in altri Paesi.
- iOS è un marchio di fabbrica o un marchio di fabbrica registrato di Cisco negli Stati Uniti e in altri Paesi e viene usato sotto licenza.
- APP Store è un marchio di servizio di Apple Inc.
- Microsoft, Windows, Windows Vista, Internet Explorer, .NET Framework e PowerPoint sono marchi registrati o marchi di fabbrica di Microsoft Corporation negli Stati Uniti e/o in altri Paesi.
- MicroSaver è un marchio di fabbrica registrato di Kensington Computer Products Group, una divisione di ACCO Brands negli Stati Uniti e in altri Paesi.
- Virtual Remote Tool utilizza la libreria WinI2C/DDC, © Nicomsoft Ltd.
- I termini HDMI e HDMI High-Definition Multimedia Interface e il logo HDMI sono marchi di fabbrica o marchi di fabbrica registrati di HDMI Licensing LLC negli Stati Uniti e in altri Paesi.



- MHL, Mobile High-Definition Link e il logo MHL sono marchi di fabbrica o marchi di fabbrica registrati di MHL, LLC.



- Il marchio commerciale PJLink è un marchio commerciale applicato diritti di marchio commerciale in Giappone, Stati Uniti d'America e altri paesi e aree.
- Wi-Fi®, Wi-Fi Alliance® e Wi-Fi Protected Access (WPA, WPA2)® sono marchi registrati da Wi-Fi Alliance.
- Blu-ray è un marchio della Blu-ray Disc Association
- CRESTRON e ROOMVIEW sono marchi registrati di Crestron Electronics Inc. negli Stati Uniti e in altri paesi.
- Ethernet è sia un marchio registrato che un marchio di Fuji Xerox Co., Ltd.
- Android e Google Play sono marchi di Google Inc.
- Gli altri nomi di prodotti e i loghi menzionati in questo manuale utente possono essere marchi di fabbrica o marchi di fabbrica registrati dei rispettivi proprietari.
- Licenze software GPL/LGPL

Il prodotto include software rilasciato sotto licenza GNU General Public License (GPL), licenza GNU Lesser General Public License (LGPL) ed altre licenze.

Per ulteriori informazioni su ciascun software, si veda il file "readme.pdf" nella cartella "about GPL&LGPL" presente nel CD-ROM fornito.

NOTE

- (1) La ristampa totale o parziale dei contenuti di questa guida non è consentita senza previa autorizzazione.
- (2) I contenuti della guida sono soggetti a cambiamenti senza preavviso.
- (3) Il presente manuale è stato elaborato con grande cura. Nonostante ciò, vi saremmo grati per comunicazioni riguardanti eventuali punti controversi, errori o omissioni.
- (4) Nonostante quanto stabilito nell'articolo (3), NEC declina qualsiasi responsabilità relativa a richieste di indennizzo per guadagni mancati o altre questioni considerate risultanti dall'utilizzo del proiettore.

Informazioni importanti

Precauzioni di sicurezza

Precauzioni

Leggete attentamente il manuale prima di utilizzare il proiettore NEC, e tenetelo a portata di mano per poterlo consultare in caso di necessità.

ATTENZIONE



Per spegnere l'alimentazione, accertatevi di scollegare la spina dalla presa di alimentazione. La presa di alimentazione deve essere installata il più vicino possibile all'apparecchiatura, in una posizione facilmente accessibile.

ATTENZIONE



PER EVITARE SCOSSE ELETTRICHE, NON APRITE L'INVOLUCRO. ALL'INTERNO SI TROVANO DEI COMPONENTI AD ALTA TENSIONE. PER OGNI RIPARAZIONE, RIVOLGERSI A PERSONALE QUALIFICATO.



Questo simbolo avverte l'utente che la tensione non isolata all'interno dell'unità può essere sufficiente per causare una scossa elettrica. Perciò è pericoloso entrare in contatto con le parti all'interno dell'unità.



Questo simbolo avverte l'utente di importanti informazioni che sono state fornite in relazione al funzionamento e alla manutenzione dell'unità.

Queste informazioni devono essere lette attentamente per evitare eventuali problemi.

AVVERTENZE: PER EVITARE INCENDI O SCOSSE ELETTRICHE, NON ESPORRE L'UNITÀ ALLA PIOGGIA O ALL'UMIDITÀ.

NON UTILIZZATE L'UNITÀ CON UNA PROLUNGA OPPURE NON INSERIRLA IN UNA PRESA SE I DUE CONNETTORI NON POSSONO ESSERE INSERITI A FONDO.

ATTENZIONE



Evitate di visualizzare immagini fisse per un periodo di tempo prolungato. Ciò può comportare la sospensione temporanea delle immagini sulla superficie del pannello LCD. Se ciò avviene, continuate a utilizzare il proiettore: l'immagine statica rimasta impressa sullo sfondo scomparirà.

Smaltimento del prodotto usato



La legislazione EU applicata in ogni Stato membro prevede che i prodotti elettrici ed elettronici recanti questo simbolo (a sinistra) debbano essere smaltiti separatamente dai normali rifiuti domestici. Questo include i proiettori e relativi accessori elettrici o lampade. Per lo smaltimento, seguire le indicazioni delle autorità locali e/o rivolgersi al proprio rivenditore.

I prodotti utilizzati e raccolti vengono debitamente riciclati. Ciò contribuisce a ridurre al minimo la quantità di rifiuti nonché l'impatto negativo che elementi quali il mercurio contenuto nella lampada possono avere sulla salute umana e sull'ambiente. Il simbolo sui prodotti elettrici ed elettronici si riferisce soltanto agli attuali Stati membri dell'Unione europea.



UE: Il simbolo del cestino barrato implica che le batterie usate non debbano essere smaltite con i normali rifiuti. È previsto un sistema di raccolta separato per le batterie usate, che consente il trattamento e il riciclaggio corretto in base alla legislazione in vigore.

La direttiva UE 2006/66/EC prevede che le batterie debbano essere smaltite in modo corretto. Le batterie devono essere mantenute separate dai normali rifiuti e raccolte dal servizio di smaltimento locale.

Misure speciali importanti

Le istruzioni di sicurezza servono per garantire la lunga durata del proiettore e per evitare incendi e scosse elettriche. Leggetele attentamente e prestate attenzione a tutte le avvertenze.

Installazione

- Non posizionate il proiettore:
 - su un carrello, un sostegno o un tavolo instabili.
 - in prossimità di acqua, bagni o locali umidi.
 - soggetto a luce solare diretta, in prossimità di riscaldatori o apparecchiature che sprigionino calore.
 - in un ambiente polveroso, con fumo o vapore.
 - su un foglio di carta, un panno o un tappeto.
- Se si desidera installare il proiettore nel soffitto:
 - Non installare il proiettore da soli.
 - Il proiettore deve essere installato da tecnici qualificati per assicurare un funzionamento corretto e per ridurre il rischio di lesioni personali.
 - Inoltre, il soffitto deve essere sufficientemente forte da sostenere il proiettore e l'installazione deve essere conforme alle norme locali.
 - Consultate il vostro rivenditore per ulteriori informazioni.
- Non installare il proiettore e conservarlo nelle seguenti situazioni. La mancata osservanza di questa precauzione potrebbe provocare un malfunzionamento.
 - In presenza di forti campi magnetici
 - In ambienti con presenza di gas corrosivi
 - All'aperto

AVVERTENZE:

- Non posizionare oggetti facilmente riscaldabili di fronte alla finestra di proiezione. Così facendo l'oggetto potrebbe sciogliersi a causa del calore emesso dalla luce.



- Non utilizzare uno spray contenente gas infiammabili per rimuovere la polvere e lo sporco accumulati sui filtri e sulla finestra di proiezione. Potrebbe provocare un incendio.

Collocare il proiettore in posizione orizzontale

L'angolo di inclinazione non deve superare i 10 gradi e il proiettore deve essere installato solo sulla scrivania o al soffitto, altrimenti la durata della lampada verrà notevolmente ridotta.

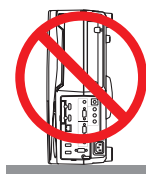
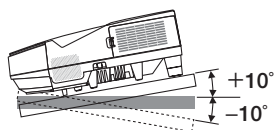

Precauzioni per evitare incendi e scosse elettriche

- Assicuratevi che la ventilazione sia sufficiente e che i fori di ventilazione non siano bloccati per prevenire l'accumulo di calore all'interno del proiettore. Lasciate uno spazio di almeno 10 cm tra il proiettore e la parete.
- Non toccare la presa di ventilazione poiché può surriscaldarsi quando il proiettore viene acceso o immediatamente dopo lo spegnimento. Parti del proiettore possono riscaldarsi momentaneamente se il proiettore viene spento dal tast POWER o se l'alimentazione CA viene disconnessa durante il normale funzionamento del proiettore. Fare attenzione quando si solleva il proiettore.



- Evitate che oggetti estranei, quali graffette e pezzi di carta penetrino all'interno del proiettore. Non recuperate oggetti penetrati all'interno del proiettore. Non inserite oggetti di metallo, ad esempio un filo o un cacciavite, all'interno del proiettore. Se qualche oggetto dovesse penetrare all'interno del proiettore, scollegate immediatamente il proiettore e fate rimuovere l'oggetto da un tecnico del servizio di assistenza qualificato.
- Stellen Sie keinerlei Gegenstände auf dem Projektor.
- Non toccate la spina di alimentazione durante i temporali, poiché possono verificarsi scosse elettriche o incendi.
- Il proiettore è stato ideato per funzionare con un'alimentazione di 100-240V CA 50/60 Hz. Assicuratevi che l'alimentazione sia conforme a questi requisiti prima di utilizzare il proiettore.
- Non guardare nella finestra di proiezione quando il proiettore è acceso. In tal modo si possono causare lesioni gravi agli occhi.



- Tenere oggetti quali lenti di ingrandimento, lontano dalla luce emessa dal proiettore. La luce emessa dalla finestra di proiezione è notevole, pertanto qualsiasi tipo di oggetto in grado di deviare la luce emessa dalla finestra di proiezione può causare risultati imprevedibili, come incendi o lesioni agli occhi.
- Non appoggiate mai di fronte all'apertura di ventilazione oggetti suscettibili al calore. Il calore emesso dal proiettore potrebbe fondere gli oggetti o provocarvi ustioni alle mani.
- Non spruzzare acqua sul proiettore. Ciò potrebbe causare scosse elettriche o incendi. Se il proiettore si dovesse bagnare, spegnerlo, scollegare il cavo di alimentazione e contattare il personale di assistenza qualificato per effettuare il servizio di manutenzione.
- Maneggiate il cavo di alimentazione con cura. Un cavo di alimentazione danneggiato o consumato può causare scosse elettriche o incendi.
 - Non utilizzate cavi di alimentazione diversi da quello in dotazione.
 - Non piegate o tirate eccessivamente il cavo.
 - Non posizionate il cavo di alimentazione sotto il proiettore o altri oggetti pesanti.
 - Non coprite il cavo di alimentazione con altri materiali morbidi quali ad esempio tappeti.
 - Non riscaldate il cavo di alimentazione.
 - Non maneggiate la spina con mani bagnate.
- Spegnete il proiettore, scollegate il cavo di alimentazione e contattate il personale di assistenza qualificato per effettuare il servizio di manutenzione nei seguenti casi:
 - Quando il cavo di alimentazione o la spina sono danneggiati o consumati.
 - Se del liquido è stato rovesciato sul proiettore o se quest'ultimo è stato esposto a pioggia o acqua.
 - Se il proiettore non funziona normalmente nonostante siano state seguite le istruzioni descritte nel presente manuale dell'utente.
 - Se il proiettore è caduto oppure l'unità è stata danneggiata.
 - Se il proiettore mostra un cambio sensibile nelle prestazioni, indicando necessità di manutenzione.
- Scollegate il cavo di alimentazione e qualsiasi altro cavo prima di trasportare il proiettore.
- Spegnete il proiettore e scollegate il cavo di alimentazione prima di eseguire la pulizia dell'unità o la sostituzione della lampada.
- Spegnete il proiettore e scollegate il cavo di alimentazione se prevedete di non utilizzare il proiettore per un periodo di tempo prolungato.
- Quando utilizzate un cavo LAN (solo modelli con porta RJ-45 LAN):

Per ragioni di sicurezza non collegate il connettore al cablaggio periferico di un apparecchio che potrebbe avere un voltaggio eccessivo.

ATTENZIONE

- Assicurarsi di serrare le viti dopo aver fissato il copricavi. In caso contrario, il copricavi potrebbe fuoriuscire e cadere, causando lesioni o danni al copricavi.
- Non inserire cavi attorcigliati nel copricavi. Così facendo si può danneggiare il cavo di alimentazione, causando un incendio.
- Non sorreggere il cavo di alimentazione mentre si sposta il proiettore o non esercitare troppa forza sul cavo di alimentazione. Così facendo si può danneggiare il cavo di alimentazione, causando delle lesioni.
- Non usare i piedini per scopi diversi da quelli originariamente previsti. Un uso improprio dei piedini di inclinazione, come fissarli o appenderli alla parete, può causare danni al proiettore.
- Non inviare il proiettore nella custodia morbida mediante corriere. Il proiettore all'interno della custodia morbida potrebbe danneggiarsi.
- Selezionate [ALTO] nel modo ventola se il proiettore viene utilizzato per molti giorni consecutivi. (Dal menu selezionate [IMPOST.] → [OPZIONI(1)] → [MODO VENTILATORE] → [ALTO]).
- Non spegnere l'alimentazione CA per 60 secondi dopo l'accensione della lampada e mentre l'indicatore POWER lampeggia in blu. Farlo potrebbe causare un malfunzionamento precoce della lampada.

Precauzioni relative al telecomando

- Maneggiate il telecomando con cura.
- Se il telecomando si dovesse bagnare, asciugatelo immediatamente.
- Evitate eccessi di calore e umidità.
- Non mettere in corto, riscaldare o smontare le batterie.
- Non gettare le batterie nel fuoco.
- Se avete intenzione di non utilizzare il telecomando per un lungo periodo di tempo, rimuovete le batterie.
- Controllate che la polarità delle batterie (+/-) sia allineata correttamente.
- Non usate batterie nuove e usate insieme o tipi diversi di batterie.
- Attenetevi alle norme locali su come disporre delle batterie esaurite.

Sostituzione della lampada

- Usare la lampada specificata per ragioni di sicurezza e per ottenere le migliori prestazioni.
- Per sostituire la lampada, seguite tutte le istruzioni fornite a pagina 125.
- Assicuratevi di sostituire la lampada e il filtro quando appare il messaggio **[LA LAMPADA È ARRIVATA A FINE VITA. PER FAVORE SOSTITUIRE LA LAMPADA E IL FILTRO.]**. Se continuate ad usare la lampada dopo che ha raggiunto la fine della sua durata utile, la lampadina può scoppiare e i pezzi di vetro si possono spargere nel portalampada. Non toccare questi pezzi di vetro, poiché potrebbero verificarsi infortuni.

In tal caso, rivolgetevi al vostro rivenditore per la sostituzione della lampada.

Caratteristiche della lampada

La sorgente di luce del proiettore è costituita da una lampada a scarica per usi speciali.

In base alle sue caratteristiche, la luminosità della lampada diminuisce gradualmente con il tempo. Ripetute accensioni e spegnimenti della lampada aumenteranno altresì la possibilità di una ridotta luminosità.

Il ciclo di vita effettivo della lampada può variare a seconda della lampada, delle condizioni ambientali e dell'uso.

AVVERTENZA:

- **NON TOCCATE LA LAMPADA** immediatamente dopo l'uso. Diventa estremamente calda. Spegnete il proiettore e scollegate il cavo d'alimentazione. Lasciate la lampada raffreddare per almeno un'ora prima di maneggiarla.
- Alla rimozione della lampada da un proiettore montato sul soffitto, assicurarsi che nessuno si trovi al di sotto di questo. Dei frammenti di vetro potrebbero cadere se la lampada è bruciata.

Informazioni relative al modo **Altitudine elevata**

- Impostare [MODO VENTILATORE] su [ALTITUDINE ELEVATA] quando il proiettore viene utilizzato ad altitudini pari o superiori a circa 1.700 metri.
Se il proiettore viene utilizzato ad altitudini di circa 1.700 metri senza impostare [ALTITUDINE ELEVATA], il proiettore potrebbe surriscaldarsi, quindi spegnersi automaticamente. In questo caso, attendere qualche minuto, quindi accendere il proiettore.
- Se il proiettore viene utilizzato ad altitudini inferiori a circa 1.700 metri impostando [ALTITUDINE ELEVATA], la lampada potrebbe raffreddarsi eccessivamente, provocando lo sfarfallio delle immagini. Impostare [MODO VENTILATORE] su [AUTO].
- L'utilizzo del proiettore ad altitudini pari o superiori a circa 1.700 metri può ridurre la durata di esercizio di componenti ottici quali la lampada.

Copyright delle immagini proiettate:

L'uso del proiettore per scopi commerciali oppure per visioni pubbliche, ad esempio in bar o in hotel, e l'uso delle funzioni di compressione o espansione dell'immagine con le seguenti funzioni possono comportare la violazione della legge sui diritti d'autore.

[RAPPORTO ASPETTO], [TRAPEZIO], Comandi di ingrandimento o simili.

Funzione di gestione alimentazione

Il proiettore è dotato di funzioni di gestione dell'alimentazione. Al fine di ridurre il consumo di energia, le funzioni di gestione dell'alimentazione (1 e 2) sono preimpostate in fabbrica come mostrato di seguito. Per controllare il proiettore da un dispositivo esterno tramite una connessione LAN o via cavo seriale, utilizzare il menu sullo schermo per modificare le impostazioni per 1 e 2.

1. MODO DI ATTESA (Preimpostazione di fabbrica: NORMALE)

Per controllare il proiettore da un dispositivo esterno, selezionare [ATTESA DI RETE] per [MODO DI ATTESA].

NOTA:

- Quando è selezionato [NORMALE] per [MODO DI ATTESA], i seguenti connettori e funzioni non funzioneranno: Connettore USCITA MONITOR, connettore USCITA AUDIO, porta USB(PC), funzioni LAN, funzione di Avviso Posta, DDC/CI (Virtual Remote Tool). Fare riferimento a pagina 96 per i dettagli.

2. SPEGNIM. AUTOM. ATT. (Preimpostazione di fabbrica: 1 ora)

Per controllare il proiettore da un dispositivo esterno, selezionare [SPENTO] per [SPEGNIM. AUTOM. ATT.].

NOTA:

- Quando è selezionato [1:00] per [SPEGNIM. AUTOM. ATT.], è possibile attivare lo spegnimento automatico del proiettore dopo 60 minuti in cui non si abbiano segnali in arrivo da alcun ingresso e non vengano effettuate operazioni.

Informazioni importanti	i
1. Introduzione	1
1 Cosa contiene la scatola?	1
2 Introduzione al proiettore	2
Caratteristiche che apprezzerete:	2
Informazioni sul presente manuale dell'utente.....	3
3 Denominazione delle parti del proiettore	4
Lato superiore e lato dello schermo del proiettore.....	4
Lato pannello posteriore del proiettore	4
Rimozione e fissaggio del copricavi.....	5
Caratteristiche principali	7
Caratteristiche del pannello dei terminali.....	8
4 Denominazione delle parti del telecomando	9
Installazione della batteria	10
Precauzioni relative al telecomando	10
Campo operativo per il telecomando senza fili	10
5 Software incluso nel CD-ROM.....	11
2. Proiezione di un'immagine (operazione di base)	12
1 Flusso di proiezione di un'immagine	12
2 Collegamento del computer / del cavo di alimentazione	13
3 Accensione del proiettore	14
Nota sullo schermo Avvio (schermo di selezione lingua del menu).....	15
4 Selezione di una fonte	16
Selezione del computer o della fonte video	16
5 Regolazione delle dimensioni e della posizione dell'immagine	17
Regolazione della posizione orizzontale/verticale	18
Regolazione della messa a fuoco (Anello di messa a fuoco)	18
Regolazione dell'inclinazione (Piedino di inclinazione).....	19
Regolazione delle dimensioni [Zoom digitale].....	20
6 Correzione della distorsione trapezio [TRAPEZIO]	21
7 Ottimizzazione automatica del Segnale del computer.....	23
Regolazione dell'immagine utilizzando la funzione di regolazione automatica.....	23
8 Aumento o diminuzione del volume	23
9 Spegnimento del proiettore	24
10 Spostare il proiettore	25
3. Funzioni utili	26
1 Disattivazione dell'immagine e del suono.....	26
2 Fermo immagine.....	26
3 Ingrandimento di un'immagine	26
4 Cambio Modo ecologico / Controllo del risparmio energetico.....	27
Utilizzo dello modo ecologico [MODO ECOLOGICO].....	27
Controllo dell'effetto del risparmio energetico [ANALIZZATORE DI CO2]	28
5 Utilizzo dell'angolo 4-point per correggere la distorsione trapezoidale [CORREZIONE ANGOLARE].....	29

Correzione angolare	29
Cuscinetto	31
6 Come evitare l'utilizzo non autorizzato del proiettore [SICUREZZA].....	33
7 Uso del cavo per computer (VGA) per utilizzare il proiettore (Virtual Remote Tool)....	36
8 Utilizzo delle funzioni del mouse del computer dal telecomando del proiettore tramite il cavo USB (funzione mouse remoto)	42
9 Proiezione dell'immagine sullo schermo del computer dal proiettore tramite il cavo USB (Display USB)	43
10 Controllo del proiettore tramite un browser HTTP	45
11 Controllo del proiettore da una LAN (PC Control Utility Pro 4/Pro 5).....	52
12 Proiezione dell'immagine dello schermo del computer dal proiettore su una rete LAN (Image Express Utility Lite)	56
Avvio di Image Express Utility Lite da memoria USB o scheda SD	59
13 Proiezione di un'immagine da un angolo (Geometric Correction Tool in Image Express Utility Lite)	61
Cosa è possibile realizzare con GCT.....	61
Proiezione di un'immagine da un angolo (GCT)	61
14 Collegamento del microfono.....	63
15 Proiezione di foto o documenti salvati sullo smartphone tramite una connessione LAN senza fili (Wireless Image Utility)	64
16 Proiettare simultaneamente immagini ricevute da più terminali	65
 4. Utilizzo del Viewer	 66
1 Cosa potete fare con il Viewer	66
2 Proiezione di immagini contenute in un dispositivo di memoria USB.....	68
 5. Utilizzo del menu sullo schermo	 74
1 Utilizzo dei menu	74
2 Menu Elements.....	75
3 Elenco delle voci dei menu.....	76
4 Descrizioni e funzioni del menu [FONTE].....	79
COMPUTER	79
HDMI1/MHL e HDMI2	79
VIDEO.....	79
USB-A.....	79
LAN	79
USB-B.....	79
5 Descrizioni e funzioni del menu [REGOLAZ.].....	80
[REGOLAZIONE IMMAGINE].....	80
[OPZIONI IMMAGINE]	83
[AUDIO].....	87
6 Descrizioni e funzioni del menu [IMPOST.]	88
[GENERALE]	88
[MENÙ]	90
[INSTALLAZIONE]	92
[OPZIONI(1)].....	94
[OPZIONI(2)].....	96
Impostazione del proiettore per una connessione LAN cablata [LAN CABLATA] ..	99

Impostazione del proiettore per una connessione wireless LAN (con l'unità wireless LAN USB montata) [LAN SENZA FILI]	100
7 Descrizioni del menu e delle funzioni [INFO].....	102
[TEMPO DI UTILIZZO].....	102
[FONTE(1)]	103
[FONTE(2)]	103
[LAN CABLATA]	103
[LAN SENZA FILI].....	104
[VERSION].....	104
[ALTRI]	104
8 Descrizione del menu e delle funzioni [AZZERA].....	105
Per ritornare ai valori di fabbrica [AZZERA].....	105
 6. Installazione e collegamenti	 106
1 Impostazione dello schermo e del proiettore.....	106
2 Esecuzione dei collegamenti.....	109
Collegamento del computer	109
Collegamento di un monitor esterno.....	111
Collegamento lettore DVD o altro dispositivo AV	112
Collegamento ingresso componente	113
Collegamento ingresso HDMI	114
Collegamento di un terminale smartphone e tablet	115
Collegamento della propria document camera	116
Proiezione da tavolo	116
Collegamento a LAN cablata	117
Collegamento a LAN wireless (opzionale: serie NP05LM)	118
 7. Manutenzione	 121
1 Pulizia dei filtri	121
2 Pulizia della finestra di proiezione	124
3 Pulizia dell'involucro	124
4 Sostituzione della lampada e dei filtri	125
 8. Appendice	 131
1 Risoluzione dei problemi	131
Messaggi dell'indicatore.....	131
Problemi comuni e soluzioni	132
Se non è presente alcuna immagine o se l'immagine non è visualizzata correttamente.....	133
2 Specifiche	134
3 Dimensioni del proiettore.....	136
4 Assegnazione pin del connettore di ingresso COMPUTER D-Sub.....	137
5 Elenco dei segnali d'ingresso compatibili	138
6 Codici di controllo del PC e collegamenti dei cavi	139
7 Elenco di controllo per la risoluzione dei problemi	140
8 Certificazione TCO	142
9 REGISTRATE IL VOSTRO PROIETTORE! (per i residenti di Stati Uniti, Canada e Messico).....	143

1. Introduzione

1 Cosa contiene la scatola?

Assicuratevi che la scatola contenga tutti gli oggetti indicati. Se mancano dei componenti, rivolgetevi al vostro rivenditore.

Conservare la scatola originale e i materiali di imballaggio in caso, in futuro, sia necessario spedire il proiettore.

Proiettore

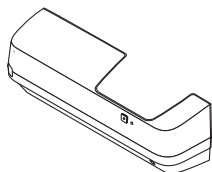
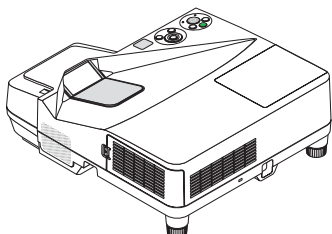

Copricavi (24FU2001)
(fissato al proiettore al momento della consegna → pagina 5)

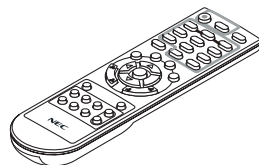

Telecomando
(7N901052)

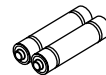

Batterie (AAA x 2)

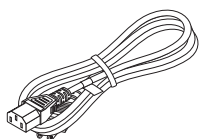

Cavo di alimentazione
(USA: 7N080240/7N080243)
(UE: 7N080027/7N080029)

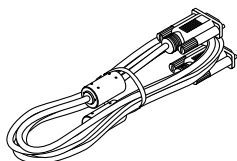

Cavo per computer (VGA)
(7N520089)

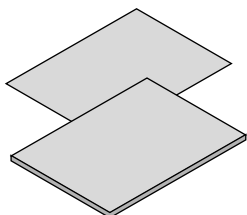

- Informazioni importanti (Per il Nord America: 7N8N5233) (Per altri Paesi al di fuori del Nord America: 7N8N5233 e 7N8N5243)
- Guida di configurazione rapida (7N8N5252)/(7N8N5262)

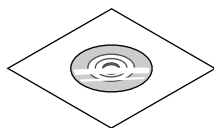

NEC Projector CD-ROM
Manuale dell'utente (PDF) e software dell'utility
(7N952073)

Solo per gli Usa
Garanzia limitata
Per i clienti europei:
Le condizioni di garanzia sono disponibili sul nostro sito Web:
www.nec-display-solutions.com

Salvo diversa indicazione, il proiettore illustrato nei disegni è il modello UM351W.

2 Introduzione al proiettore

In questa sezione viene descritto il nuovo proiettore nonché le funzioni e i comandi.

Caratteristiche che apprezzerete:

- **Distanze di proiezione estremamente corte**

Obiettivi focali estremamente brevi forniscono un'immagine più grande utilizzando una distanza di proiezione più corta rispetto ai tipici obiettivi del proiettore.

UM361X/UM301X: Max 116,6" (UM351W/UM301W: Max 110"), distanza di proiezione: 51 cm/20 pollici

(Per distanza di proiezione si intende la distanza tra lo schermo e il lato dello schermo del proiettore)

- **Avvio rapido (6 secondi*1), Spegnimento rapido, Spegnimento diretto**

6 secondi*1 dopo l'accensione, il proiettore è pronto per la visualizzazione di immagini video o da PC.

Il proiettore può essere riposto subito dopo lo spegnimento. Non è richiesto un tempo di raffreddamento dopo che il proiettore viene spento tramite il telecomando o il pannello di controllo.

Il proiettore dispone di una funzione denominata "Spegnimento diretto". Questa caratteristica permette al proiettore di spegnersi (anche durante la proiezione di un'immagine) usando l'interruttore principale o scollegando l'alimentatore CA.

Per spegnere l'alimentazione CA quando il proiettore è fornito di corrente, usare una ciabatta dotata di un interruttore.

*1 Il tempo di accensione rapido è attivo solo quando [MODO DI ATTESA] è impostato su [ATTESA DI RETE] nel messaggio sullo schermo.

- **0,22W(100-130 V CA)/0,39W (200-240 V CA) in condizione di stand-by con tecnologia a risparmio energetico**

Selezionando [NORMALE] per [MODO DI ATTESA] dal menu, è possibile impostare il proiettore nel modo di risparmio energia, che consuma solo 0,22W(100-130 V CA)/0,39W (200-240 V CA).

- **Analizzatore di CO2**

Questa funzione mostra l'effetto del risparmio energetico in termini di riduzione delle emissioni di CO₂ (kg) quando il [MODO ECOLOGICO] del proiettore è impostato su [AUTO ECO], [NORMALE] o [ECO].

La quantità di riduzione delle emissioni di CO₂ sarà visualizzata nel messaggio di conferma durante lo spegnimento e nelle INFO del menu sullo schermo.

- **La durata della lampada si estende a 8000 ore*2**

L'utilizzo in modalità Eco (ECO) permette di prolungare la durata della lampada del proiettore fino a 8000 ore (fino a 4000 in modalità MODO ECOLOGICO SPENTO).

*2 UM351W/UM361X: 6000 ore (fino a 3800 ore in modalità MODO ECOLOGICO SPENTO).

- **Due porte di ingresso HDMI supportano il segnale digitale**

I due ingressi HDMI forniscono segnali digitali compatibili con HDCP. L'ingresso HDMI supporta anche il segnale audio.

- **Proiettare l'immagine su uno smartphone e un tablet**

Poiché il proiettore supporta MHL (Mobile High-Definition Link), è in grado di proiettare video e foto su uno smartphone e un terminale tablet tramite collegamento ed emettere il loro suono dall'altoparlante integrato.

- **Altoparlante 20 W incorporato per una soluzione audio integrata**

Il potente altoparlante a 20 watt fornisce il volume di suono necessario ad ambienti di grandi dimensioni.

- **Ingresso MIC in dotazione**

Un jack per l'ingresso MIC per i microfoni dinamici disponibili in commercio è utile per le vostre presentazioni in una sala conferenze o per le vostre lezioni in aula.

- **Il kit opzionale lavagna interattiva (NP04Wi, venduto separatamente) e il proiettore possono essere utilizzati per convertire la lavagna in un touchscreen virtuale.**

Tramite la penna stilo opzionale, è in grado di scrivere direttamente dentro l'immagine proiettata rendendo più efficace la presentazione e la lezione.

- **Si adatta a varie installazioni**

Oltre all'installazione sulla parete, può adattarsi a varie installazioni come la proiezione immagine sul soffitto, sulla tavola, sul pavimento, ecc.

- **Il telecomando in dotazione permette di assegnare un CONTROL ID al proiettore**

È possibile mettere in funzione separatamente e indipendentemente l'uno dall'altro più proiettori con il medesimo unico telecomando assegnando un numero ID a ciascuno di essi.

- **Display USB**

Utilizzando un cavo USB (compatibile con le specifiche USB 2.0) per collegare il computer al proiettore è possibile inviare l'immagine sullo schermo del pc al proiettore, senza la necessità di un cavo tradizionale per computer (VGA).

- **Connettore RJ-45 integrato con funzionalità di rete sia cablata che wireless**

Il connettore RJ-45 è standard. Per la connessione wireless LAN è necessaria un'unità wireless LAN USB.

- **Programmi software (User Supportware) contenuti nel CD-ROM in dotazione**

Il proiettore NEC in dotazione include tre programmi: Virtual Remote Tool, Image Express Utility Lite (per Windows/ Mac OS) e PC Control Utility Pro 4 (per Windows)/5 (per Mac OS).

Image Express Utility Lite (per Windows) può essere avviato da una memoria USB disponibile in commercio o da una scheda SD senza che sia necessario installarlo sul vostro computer.

- **Opzioni ACCENSIONE AUTOMATICA ATTIVATA e SPEGNIM. AUTOM. ATT. (spegnimento automatico)**

Le opzioni ACC. DIR. ATT., ACC. AUT. ATT., SPEGNIM. AUTOM. ATT. e AUTO SPEGNIMENTO eliminano la necessità di utilizzare sempre il tasto POWER sul telecomando o sul proiettore.

- **Come evitare l'utilizzo non autorizzato del proiettore**

Potenziamento delle impostazioni di sicurezza SMART per autenticazione tramite password, blocco del pannello di controllo sul corpo del proiettore, slot di sicurezza e apertura per inserimento cavetto di sicurezza per impedire l'accesso non autorizzato, modifiche delle impostazioni e come antifurto.

- **Alta risoluzione fino a WUXGA*3**

Visualizzazione ad alta risoluzione – risoluzione originale XGA (UM361X/UM301X)/WXGA (UM351W/UM301W) compatibile fino a WUXGA.

*3 Quando il modo WXGA è impostato su ACCESO.

- **Compatibilità con CRESTRON ROOMVIEW**

Il proiettore supporta CRESTRON ROOMVIEW, consentendo la gestione e il controllo di più dispositivi collegati in rete da parte di un computer o controller.

Informazioni sul presente manuale dell'utente

Il modo più rapido per iniziare ad utilizzare l'unità, è fare le cose con calma e nel modo corretto fin dall'inizio. Prendetevi il tempo necessario per sfogliare il manuale dell'utente. Questo serve per risparmiare tempo successivamente. All'inizio di ciascuna sezione del manuale vi è una panoramica. Se la sezione non è rilevante per il momento, la si può saltare.

3 Denominazione delle parti del proiettore

Lato superiore e lato dello schermo del proiettore

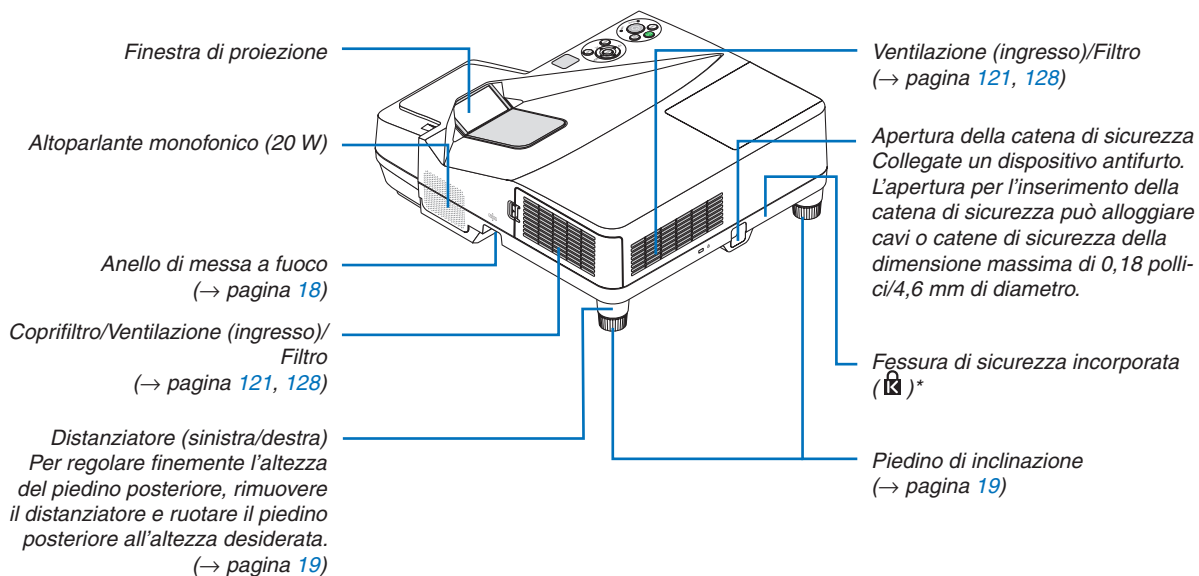

* Questa fessura di sicurezza supporta il sistema di sicurezza MicroSaver®.

Lato pannello posteriore del proiettore

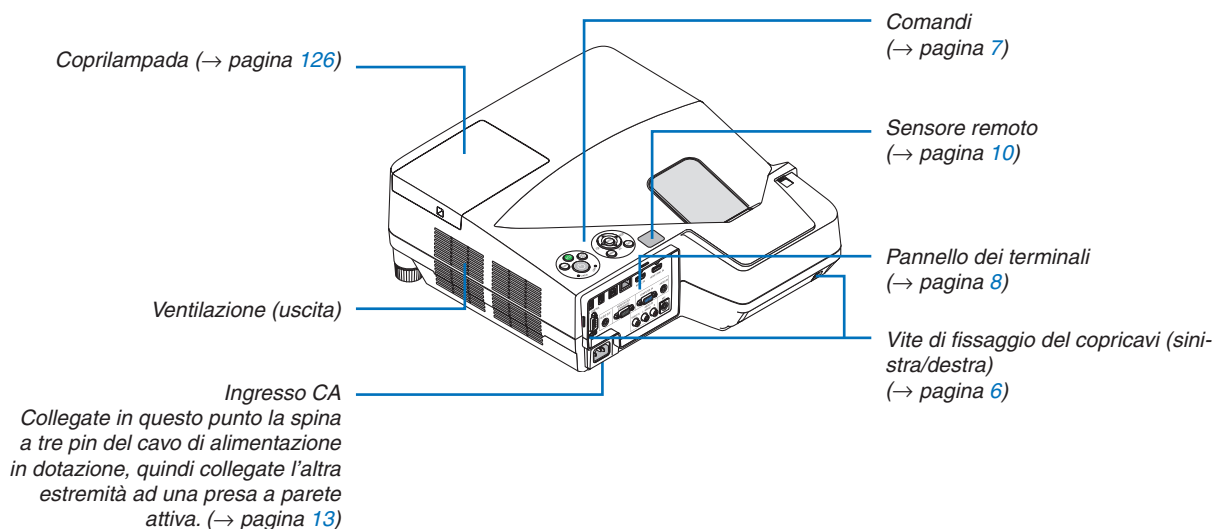

Rimozione e fissaggio del copricavi

Una volta terminati i collegamenti, fissare il copricavi fornito in dotazione per nascondere i cavi in modo corretto.

ATTENZIONE:

- Assicurarsi di serrare le viti dopo aver fissato il copricavi. In caso contrario, il copricavi potrebbe fuoriuscire e cadere, causando lesioni o danni al copricavi.
- Non inserire cavi attorcigliati nel copricavi. Così facendo si può danneggiare il cavo di alimentazione, causando un incendio.
- Non sorreggere il cavo di alimentazione mentre si sposta il proiettore o non esercitare troppa forza sul cavo di alimentazione. Così facendo si può danneggiare il cavo di alimentazione, causando delle lesioni.

Rimozione del copricavi

Utensili necessari:

- Cacciavite a croce (con testa) lungo circa 9 cm/4 pollici

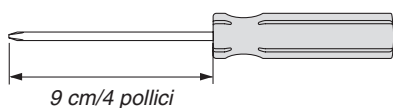

1. Allentare le viti di fissaggio del copricavi fin quando il cacciavite a croce gira senza difficoltà

- Queste viti sono permanenti.

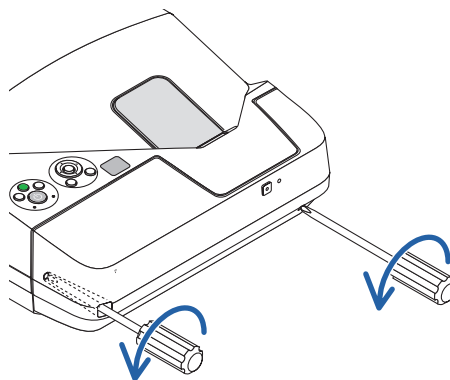

2. Rimuovere il copricavi.

- 1 Sollevare leggermente il copricavi e ruotare per rimuoverlo.
- 2 Sollevare il copricavi mentre si tiene premuta la parte indicata dalla freccia

Se si riscontrano delle difficoltà nel rimuovere il copricavi, provare a sorreggerlo leggermente verso l'alto.

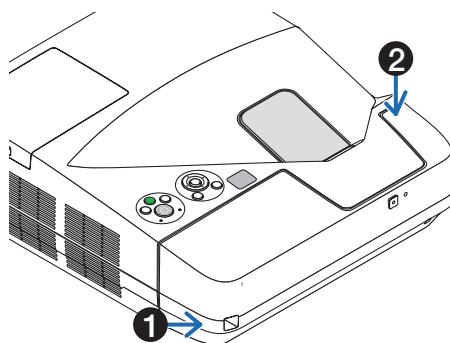

Fissaggio del copricavi

- 1. Allineare le quattro linguette del copricavi con le scanalature del proiettore e premere il copricavi fin quando non si sente un clic.**

NOTA:

- Prestare attenzione a non far rimanere incastrati i cavi tra il portacavi ed il proiettore.

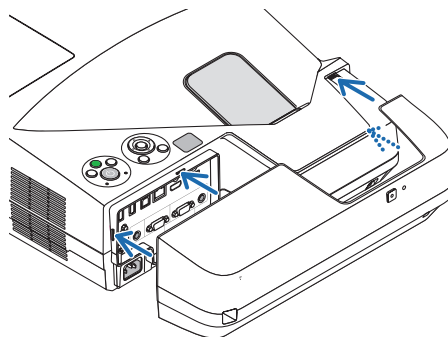





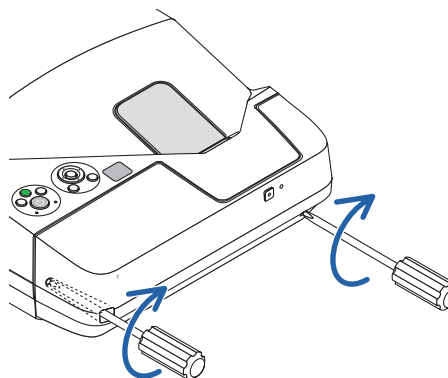

- 2. Serrare le viti di fissaggio del copricavi.**

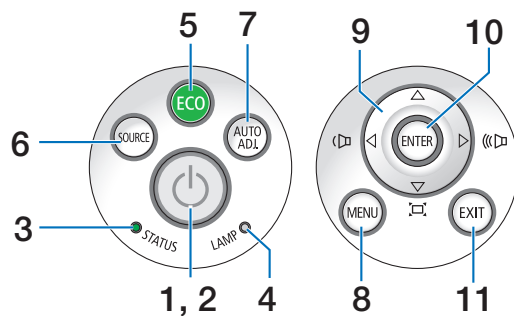
- Assicurarsi di fissare bene le viti.



Caratteristiche principali



1. **Tasto  (POWER)** (→ pagina 14, 24)
2. **Indicatore di accensione (POWER)**
(→ pagina 13, 14, 24, 131)
3. **Indicatore della stato (STATUS)** (→ pagina 131)
4. **Indicatore della lampada (LAMP)**
(→ pagina 125, 131)
5. **Tasto ECO** (→ pagina 27)
6. **Tasto SOURCE** (→ pagina 16)
7. **Tasto AUTO ADJ.** (→ pagina 23)
8. **Tasto MENU** (→ pagina 74)
9. **Tasti    / Volume   / Tasti correzione trapezoidale** (→ pagina 15, 21, 23, 74)
10. **Tasto ENTER** (→ pagina 74)
11. **Tasto EXIT** (→ pagina 74)

Caratteristiche del pannello dei terminali

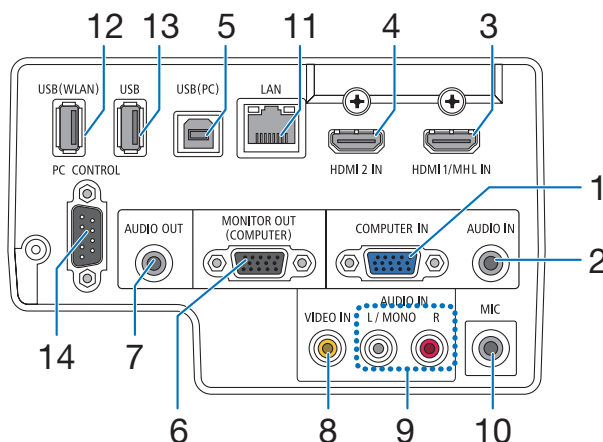

1. **COMPUTER IN/ Connettore di ingresso composito (Mini D-Sub a 15 spinotti)**
(→ pagina [109](#), [113](#), [116](#))
2. **Mini Jack COMPUTER AUDIO IN (Stereo Mini)** (→ pagine [109](#), [110](#), [113](#))
3. **Connettore HDMI 1/MHL IN (Tipo A)**
(→ pagine [109](#), [110](#), [114](#), [115](#))
4. **Connettore HDMI 2 IN (Tipo A)**
(→ pagine [109](#), [110](#), [114](#))
5. **Porta USB (PC) (Tipo B)**
(→ pagine [42](#), [43](#), [109](#))
6. **Connettore MONITOR OUT (COMPUTER) (Mini D-Sub a 15 spinotti)** (→ pagina [111](#))
7. **Mini jack AUDIO OUT (mini stereo)**
(→ pagina [111](#))
8. **Connettore VIDEO IN (RCA)** (→ pagina [112](#), [116](#))
9. **VIDEO/S-VIDEO AUDIO IN L/MONO, R (RCA)**
(→ pagina [112](#))
10. **Jack ingresso MIC (mini monoaurale)**
(→ pagine [63](#))
11. **Porta LAN (RJ-45)** (→ pagina [117](#))
12. **Porta USB (LAN wireless)**
(→ pagina [118](#))
13. **Porta USB (Tipo A)**
(→ pagine [68](#))
14. **Porta PC CONTROL [PC CONTROL] (D-Sub a 9 Pin)** (→ pagina [139](#))
Utilizzate questa porta per collegare il PC o il sistema di controllo. In questo modo, potete controllare il proiettore utilizzando il protocollo di comunicazione seriale. Se state scrivendo un programma, utilizzate i codici di controllo PC tipici riportati alla pagina [139](#).

4 Denominazione delle parti del telecomando

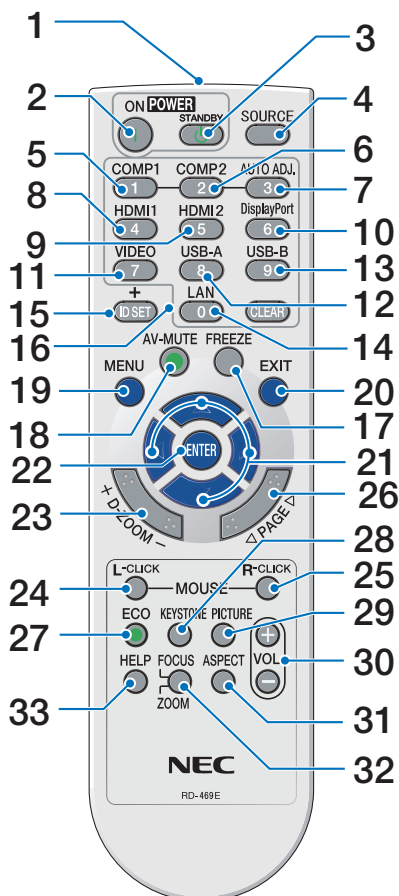

1. Trasmettitore a infrarossi

(→ pagina 10)

2. Tasto POWER ON

(→ pagina 14)

3. Tasto POWER STANDBY

(→ pagina 24)

4. Tasto SOURCE

(→ pagina 16)

5. Tasto COMPUTER 1

(→ pagina 16)

6. Tasto COMPUTER 2

(Questo tasto non funziona con questa serie di proiettori)

7. Tasto AUTO ADJ.

(→ pagina 23)

8. Tasto HDMI 1/MHL

(→ pagina 16)

9. Tasto HDMI 2

(→ pagina 16)

* I tasti MOUSE L-CLICK e MOUSE R-CLICK funzionano solo se al computer è collegato un cavo USB.

10. Tasto DisplayPort

(Questo tasto non funziona con questa serie di proiettori)

11. Tasto VIDEO (→ pagina 16)

12. Tasto USB-A (→ pagina 16, 68, 70)

13. Tasto USB-B (→ pagina 16, 109)

14. Tasto LAN (→ pagina 16)

15. Tasto ID SET

(→ pagina 93)

16. Tasto tastiera numerica/Tasto CLEAR

(→ pagina 93)

17. Tasto FREEZE

(→ pagina 26)

18. Tasto AV-MUTE

(→ pagina 26)

19. Tasto MENU

(→ pagina 74)

20. Tasto EXIT (→ pagina 74)

21. Tasto ▲▼◀▶ (→ pagina 74)

22. Tasto ENTER (→ pagina 74)

23. Tasto D-ZOOM (+)(-) (→ pagina 26, 27)

24. Tasto MOUSE L-CLICK*

(→ pagina 42)

25. Tasto MOUSE R-CLICK*

(→ pagina 42)

26. Tasto PAGE ▽/△ (→ pagina 42)

27. Tasto ECO (→ pagina 27)

28. Tasto KEYSTONE (→ pagina 29)

29. Tasto PICTURE (→ pagina 80, 82)

30. Tasto VOL. (+)(-) (→ pagina 23)

31. Tasto ASPECT (→ pagina 85)

32. Tasto FOCUS/ZOOM

Il tasto ZOOM visualizza la barra ZOOM DIGITALE.

(→ pagina 20, 88) Il tasto FOCUS non funziona con proiettori di questa serie.

33. Tasto HELP (→ pagina 102)

Installazione della batteria

- 1** Premete con fermezza e fate scorrere il coperchio del vano batteria.
- 2** Installate le nuove batterie (AAA). Controllate che la polarità delle batterie (+/-) sia allineata correttamente.
- 3** Fate scorrere il coperchio della batteria finché non scatta in posizione. Non utilizzate contemporaneamente batterie nuove e usate o tipi diversi di batterie.

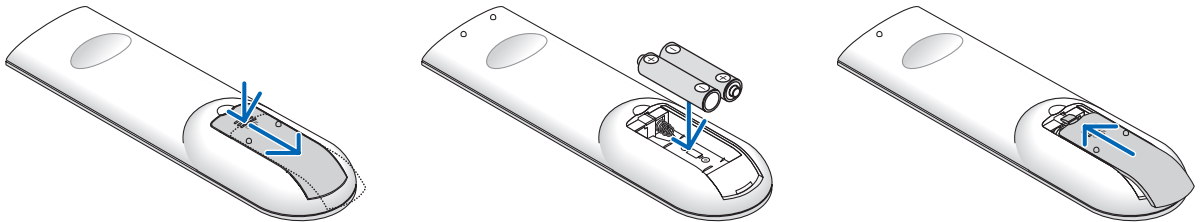

Precauzioni relative al telecomando

- Maneggiate il telecomando con cura.
- Se il telecomando si dovesse bagnare, asciugatelo immediatamente.
- Evitate eccessi di calore e umidità.
- Non mettere in corto, riscaldare o smontare le batterie.
- Non gettare le batterie nel fuoco.
- Se avete intenzione di non utilizzare il telecomando per un lungo periodo di tempo, rimuovete le batterie.
- Controllate che la polarità delle batterie (+/-) sia allineata correttamente.
- Non usate batterie nuove e usate insieme o tipi diversi di batterie.
- Attenetevi alle norme locali su come disporre delle batterie esaurite.

Campo operativo per il telecomando senza fili

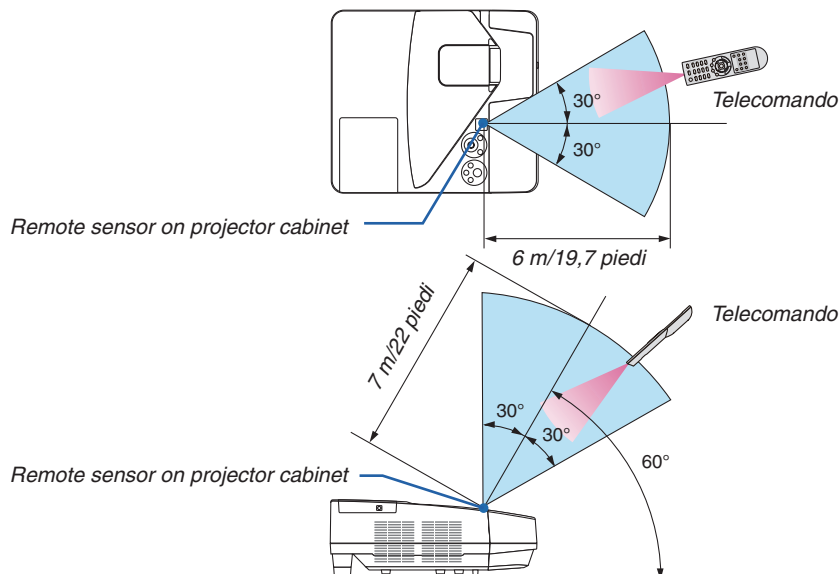

- Il segnale a infrarossi ha una portata di circa 22 piedi/7 metri entro un'angolazione di 60 gradi dal sensore sul proiettore.
- Il proiettore non funziona se sono presenti oggetti tra il telecomando e il sensore oppure se una forte luce viene emessa sul sensore. Batterie scariche impediscono l'utilizzo corretto del proiettore mediante il telecomando.

5 Software incluso nel CD-ROM

Nomi e funzioni dei software in bundle

Nome del programma software	Caratteristiche
Virtual Remote Tool (Solo Windows)	Questo è un software utilizzato per accendere/spegnere l'alimentazione e selezionare la fonte del proiettore dal computer tramite il cavo VGA in dotazione e altro. (→ pagina 36)

Nome del programma software	Caratteristiche
Image Express Utility Lite Image Express Utility Lite per Mac OS	<ul style="list-style-type: none"> • Questo è un software utilizzato per proiettare lo schermo del computer tramite il cavo USB o la rete cablata/wireless. Il cavo per computer VGA non è necessario. (→ pagina 56, 60) • Questo software può essere utilizzato per accendere/spegnere l'alimentazione e selezionare la fonte del proiettore dal computer. • La funzione Geometric Correction Tool (GCT) consente di correggere la distorsione delle immagini proiettate su un muro curvo. (→ pagina 61) * Le funzioni "Display USB" e "GCT" non sono supportate dai Mac.

Nome del programma software	Caratteristiche
PC Control Utility Pro 4 PC Control Utility Pro 5 (per Mac OS)	Questo è un software preposto al funzionamento del proiettore dal computer quando entrambi sono collegati con una rete LAN (cablata o wireless) o un cavo seriale. (→ pagina 52)

NOTA:

- *Image Express Utility Lite non supporta "Meeting Mode" in Image Express Utility 2.0 in dotazione con altri nostri modelli.*

Servizio di download e ambiente operativo

Visitare il nostro sito web per informazioni su ambiente operativo e servizio di download per ciascun software:

Visitare l'URL: <http://www.nec-display.com/dl/en/index.html>

Download - Proiettore → Software e Driver

2. Proiezione di un'immagine (operazione di base)

In questa sezione viene descritto come accendere il proiettore e proiettare l'immagine sullo schermo.

1 Flusso di proiezione di un'immagine

Passaggio 1

- Collegamento del computer / del cavo di alimentazione (→ pagina 13)



Passaggio 2

- Accensione del proiettore (→ pagina 14)



Passaggio 3

- Selezione di una fonte (→ pagina 16)



Passaggio 4

- Regolazione delle dimensioni e della posizione dell'immagine (→ pagina 17)
- Correzione della distorsione trapezoidale [TRAPEZIO] (→ pagina 21)



Passaggio 5

- Regolazione di immagine e audio
 - Ottimizzazione automatica di un segnale del computer (→ pagina 23)
 - Aumento o diminuzione del volume (→ pagina 23)



Passaggio 6

- Creazione di una presentazione



Passaggio 7

- Spegnimento del proiettore (→ pagina 24)



Passaggio 8

- Spostare il proiettore (→ pagina 25)

2 Collegamento del computer / del cavo di alimentazione

1. Collegare il computer al proiettore.

Questa sezione illustrerà un semplice collegamento al computer. Per informazioni su altri collegamenti, vedere "6. Installazione e connessioni" a pagina 109.

Collegare il cavo VGA tra il connettore COMPUTER IN del proiettore e la porta del computer (mini D-Sub 15 pin). Girare le due viti dei connettori per fissare il cavo del computer (VGA).

2. Collegare il cavo di alimentazione al proiettore.

Collegate prima la spina a tre pin del cavo di alimentazione in dotazione all'ingresso CA del proiettore, quindi collegate l'altra spina del cavo alla presa a muro.

L'indicatore di alimentazione del proiettore lampeggia per alcuni secondi e poi si illumina in rosso* (modo di attesa).

* Ciò vale per entrambi gli indicatori quando si seleziona [NORMALE] per il [MODO DI ATTESA]. Vedere la sezione Indicatore di alimentazione. (→ pagina 131)

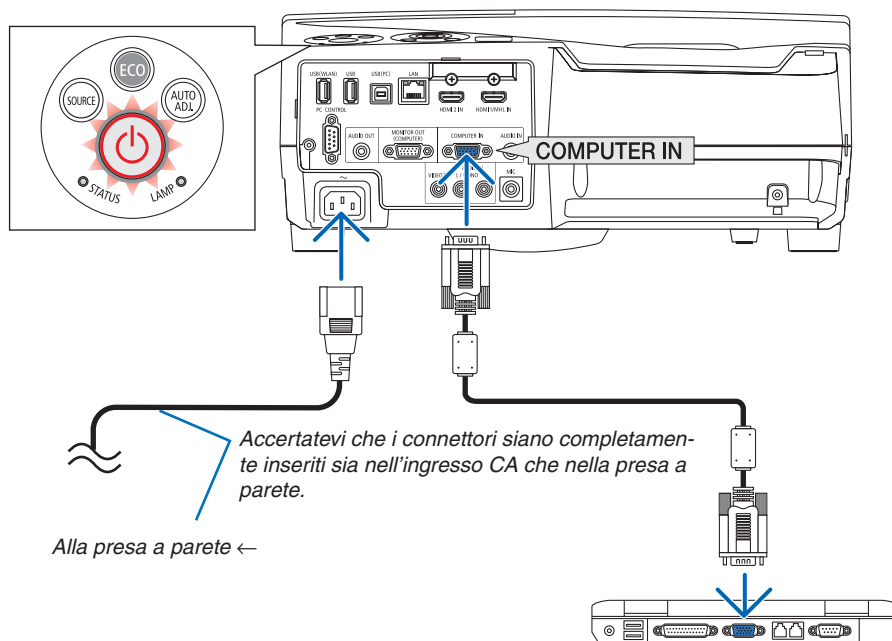

⚠ ATTENZIONE:

Parti del proiettore possono riscaldarsi momentaneamente se il proiettore viene spento dal tast POWER o se l'alimentazione CA viene disconnessa durante il normale funzionamento del proiettore.

Fare attenzione nel maneggiare il proiettore.

3 Accensione del proiettore

- Premere il tasto  (POWER) sul proiettore o POWER ON sul telecomando.

L'indicatore POWER lampeggia e il proiettore è pronto per l'uso.

SUGGERIMENTO:

- Quando viene visualizzato il messaggio "Proiettore bloccato! Inserire la password." significa che è attiva la funzione [SICUREZZA]. (→ pagina 33)

Dopo aver acceso il proiettore, assicurarsi che il computer o la fonte video siano accesi.

NOTA: quando non è presente alcun segnale in ingresso, viene visualizzata la guida nessun-segnale (impostazione del menu di fabbrica).

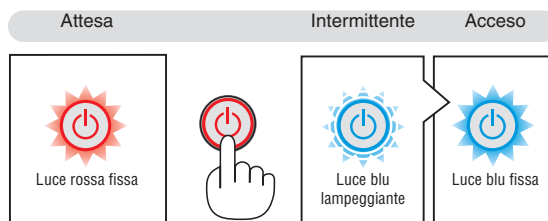
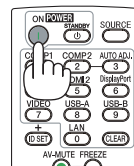
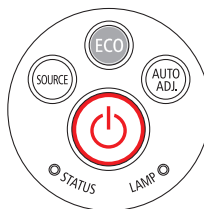

(→ pagina 131)

2. Proiezione di un'immagine (operazione di base)

Nota sullo schermo Avvio (schermo di selezione lingua del menu)

Quando accendete il proiettore per la prima volta, verrà visualizzato il menu di avvio. In questo menu potete selezionare una delle 30 lingue del menu.

Procedete come segue per selezionare una lingua per il menu:

1. Utilizzate il tasto ▲, ▼, ◀ o ▶ per selezionare una delle 30 lingue del menu.

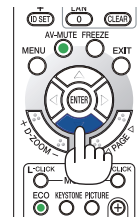
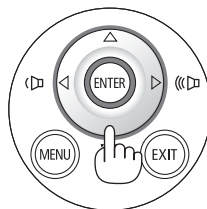

2. Premete il tasto ENTER per eseguire la selezione.

Al termine, potete utilizzare il menu.

Se desiderate, potete selezionare la lingua del menu in un momento successivo.

(→ [LINGUA] alla pagine 76 e 90)

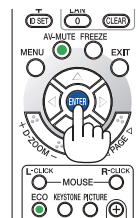
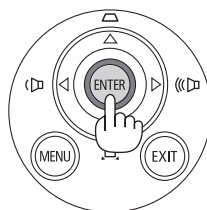

NOTA:

- Se il proiettore viene disattivato tramite lo **SPEGNIMENTO DIRETTO** (con l'estrazione del cavo di alimentazione) durante la proiezione, attendere per almeno 1 secondo per ricollegare il cavo di alimentazione per accendere il proiettore. In caso contrario il proiettore potrebbe non ricevere corrente. (Non vi sarà un LED di attesa)
Se questo dovesse accadere, scollegare il cavo di alimentazione e collegarlo nuovamente. Accendere l'alimentazione principale.
- Se si verifica una delle seguenti situazioni, il proiettore non si accenderà.
 - Se la temperatura interna del proiettore è troppo alta, viene rilevata una temperatura alta anomala. In tale condizione, il proiettore non si accende per proteggere il sistema interno. In tal caso, attendete che i componenti interni del proiettore si raffreddino.
 - Quando la lampada raggiunge il termine della propria durata, il proiettore non si accenderà. In tal caso, sostituite la lampada.
 - Se l'indicatore di STATUS è di colore arancione e il pulsante di accensione è premuto, ciò significa che il [BLOCCO PANN. CONTR.] è attivo. Sbloccare spegnendolo. (→ pagina 92)
 - Se la lampada non si illumina e l'indicatore STATUS lampeggia in cicli di sei volte, attendete qualche istante, quindi accendete la corrente.
- Quando l'indicatore POWER lampeggia in blu a cicli brevi, non è possibile spegnere l'alimentazione tramite il pulsante di accensione.
- immediatamente dopo aver acceso il proiettore, può essere presente uno sfarfallio dello schermo. Questo è normale. Attendete da 3 a 5 minuti fino a quando non si è stabilizzata la lampada.
- Quando il proiettore viene acceso, potrebbero essere necessari alcuni istanti prima che la lampada raggiunga la massima luminosità.
- Se si accende il proiettore immediatamente dopo che la lampada si è spenta o quando la temperatura della lampada è alta, le ventole girano senza visualizzare immagini per un po' di tempo e poi il proiettore visualizzerà l'immagine.

4 Selezione di una fonte

Selezione del computer o della fonte video

NOTA: accendete il computer o il videoregistratore collegato al proiettore.

Rilevazione automatica del segnale

Premere una volta il tasto FONTE. Il proiettore cercherà e visualizzerà la fonte di ingresso disponibile. La fonte di ingresso cambia come segue:

COMPUTER → HDMI1/MHL → HDMI2 → VIDEO → USB-A → LAN → USB-B → ...

- Quando è visualizzata la schermata FONTE, è possibile premere il tasto SOURCE ripetutamente per selezionare una fonte in ingresso.

SUGGERIMENTO: Se non è presente alcun segnale di ingresso, l'ingresso verrà saltato.

Utilizzo del telecomando

Premere un tasto qualsiasi tra COMPUTER 1, HDMI1/MHL, HDMI2, VIDEO, USB-A, LAN e USB-B.

Selezione della fonte predefinita

È possibile, in modo che venga visualizzata ogni volta che il proiettore viene acceso.

1. Premere il tasto MENU.

È visualizzato il menu.

2. Premere due volte il pulsante ► per selezionare [IMPOST.] e il pulsante ▼ o il pulsante ENTER per selezionare [GENERALE].

3. Premere il tasto ► quattro volte per selezionare [OPZIONI(2)].

4. Premere il tasto ▼ cinque volte per selezionare [SELEZIONE FONTE DEFAULT] e premere il tasto ENTER.

Verrà visualizzata la schermata [SELEZIONE FONTE DEFAULT].

(→ pagina 97)

5. Selezionate una fonte come fonte predefinita, quindi premete il tasto ENTER.

6. Premete il tasto EXIT diverse volte per chiudere il menu.

7. Riavviate il proiettore.

La fonte che avete selezionato al passaggio 5 verrà proiettata.

SUGGERIMENTO:

- Quando il proiettore è in modo standby, applicando un segnale del computer da un computer collegato all'ingresso del COMPUTER IN si accenderà il proiettore e contemporaneamente verrà proiettata l'immagine del computer. ([ACC. AUT. ATT.]→ pagina 97)
- In Windows 7 la combinazione dei tasti Windows e P consente di impostare il monitor esterno in modo facile e rapido.

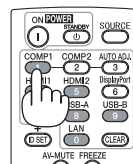
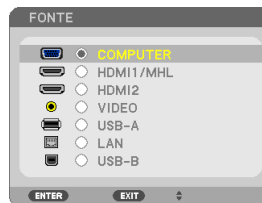
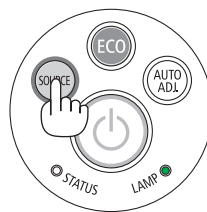

5 Regolazione delle dimensioni e della posizione dell'immagine

Utilizzate il piedino di regolazione dell'inclinazione, lo zoom o l'anello di messa a fuoco per impostare la dimensione e la posizione dell'immagine.

In questo capitolo sono stati omissi disegni e cavi.

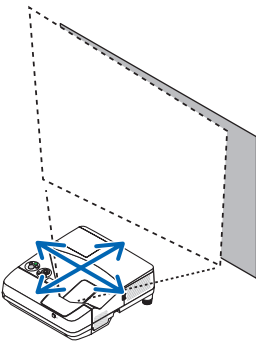
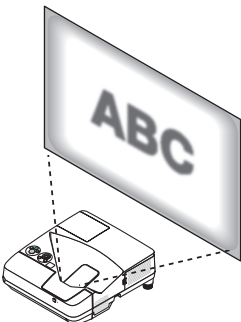
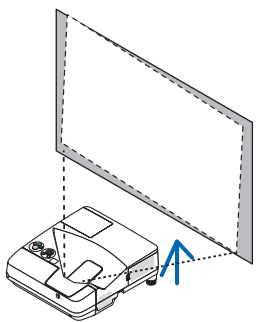
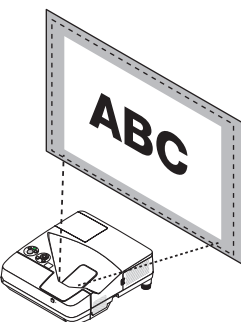
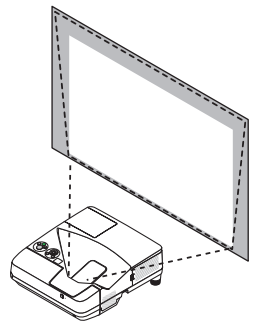
<p>Regolazione della posizione orizzontale/verticale (→ pagina 18)</p> 	<p>Regolazione della messa a fuoco [Anello di messa a fuoco] (→ pagina 18)</p> 
<p>Regolazione fine dell'inclinazione a sinistra e destra [Piedino di inclinazione] (→ pagina 19)</p> 	<p>Regolazione delle dimensioni [Zoom digitale] (→ pagina 20)</p> 
<p>Correzione della distorsione trapezoidale [Trapezio]* (→ pagina 21)</p> 	

* Per eseguire la correzione trapezoidale manualmente, vedere "6 Correzione della distorsione trapezio [TRAPEZIO]" a pagina 21.

2. Proiezione di un'immagine (operazione di base)

Regolazione della posizione orizzontale/verticale

La distanza di proiezione può influire sulle dimensioni e sull'altezza dell'immagine proiettata. Prima di installare il proiettore, stabilire la distanza di proiezione in base a "Impostazione dello schermo e del proiettore" (→ pagina 106, 107). È consigliato visualizzare il modello di prova quando si regola l'immagine. (→ pagina 94)

1. Muovere il proiettore indietro e in avanti, a sinistra e a destra in modo che l'immagine si adatti alla larghezza dello schermo.

È possibile ridurre la dimensione dell'immagine fino al 70% tramite [ZOOM DIGITALE] dal menu.

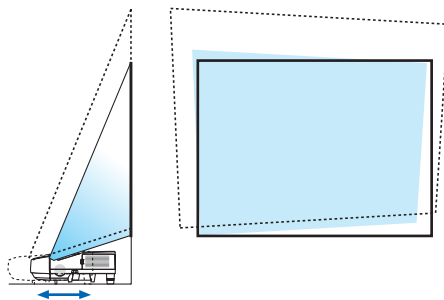

2. Posizionare il proiettore in modo che sia parallelo allo schermo.

Se la parte superiore dell'immagine non è parallela alla parte inferiore, ruotare leggermente il proiettore per regolare. Se la parte dell'immagine è visualizzata fuori dallo schermo, spostarla verso la linea centrale dello schermo.

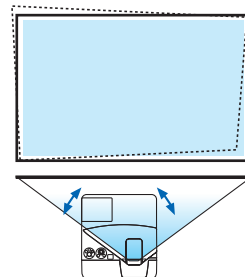

Regolazione della messa a fuoco (Anello di messa a fuoco)

- Ruotare l'anello di messa a fuoco fino ad ottenere una messa a fuoco ottimale.

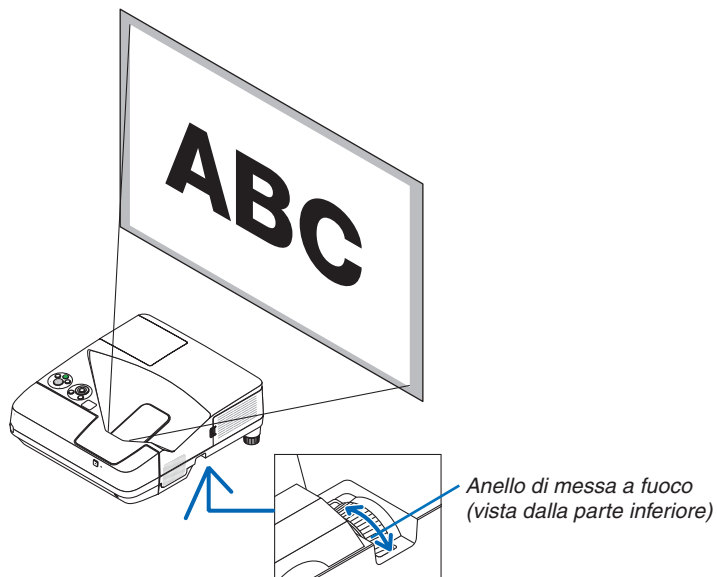

2. Proiezione di un'immagine (operazione di base)

Regolazione dell'inclinazione (Piedino di inclinazione)

Regolazione dell'inclinazione a sinistra e destra

1. Ruotare il piedino di inclinazione per regolare l'inclinazione a sinistra e a destra.

Il piedino di inclinazione è in dotazione in basso sul lato anteriore destro e sinistro del proiettore.

Se l'immagine proiettata è inclinata, ruotare uno dei piedini di inclinazione per regolare l'angolo per la proiezione.

Se la distorsione trapezio viene visualizzata, regolarla con il pulsante V sull'involucro o con il pulsante trapezio sul telecomando

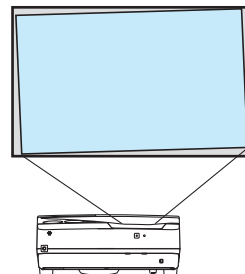

NOTA:

- Non prolungare il piedino di inclinazione oltre l'altezza limite (18 mm/0,7 pollici). Così facendo si può causare la fuoriuscita del piedino di inclinazione dal proiettore.
- Non usare i piedini di inclinazione per scopi diversi da quelli originariamente previsti.
Un uso improprio dei piedini di inclinazione, come ad esempio trasportare o sorreggere (dalla parete o dal soffitto) il proiettore, può causare danni al proiettore.

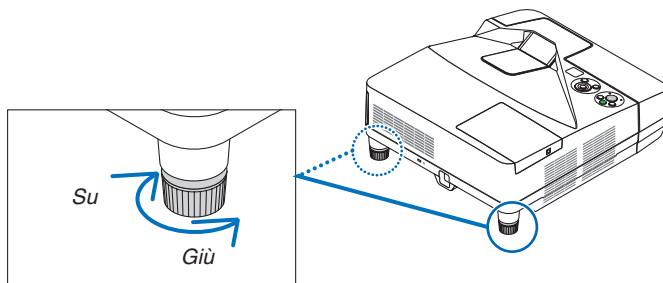

2. Proiezione di un'immagine (operazione di base)

Regolazione delle dimensioni [Zoom digitale]

Utilizzare il telecomando per regolare finemente le dimensioni dell'immagine.

1. Premere il tasto FOCUS/ZOOM sul telecomando.

Viene visualizzata la barra ZOOM DIGITALE.

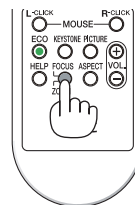

2. Premere il tasto ◀ o ▶ per effettuare uno zoom preciso in avanti o indietro.

3. Al termine della regolazione, premere il tasto ENTER.

La barra ZOOM DIGITALE viene chiusa.

NOTA:

- Questa funzione consente di regolare finemente in modo elettronico la dimensione dell'immagine sullo schermo
- Questa funzione non può essere utilizzata quando USB-A, LAN o USB-B è selezionato come terminale di ingresso.

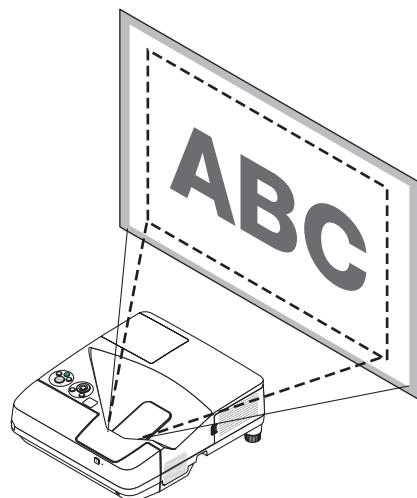

6 Correzione della distorsione trapezio [TRAPEZIO]

Quando il proiettore non è esattamente perpendicolare allo schermo, ha luogo la distorsione trapezio. Per correggere la distorsione, si può usare la funzione "Trapezio", una tecnologia digitale che può correggere la distorsione tipo-trapezio, generando un'immagine nitida, quadrata.

La procedura seguente spiega come usare la schermata [TRAPEZIO] dal menu per correggere le distorsioni trapezoidali quando il proiettore è posto diagonalmente rispetto allo schermo.

- Prima di eseguire la correzione TRAPEZIO

La correzione TRAPEZIO ha quattro caratteristiche, TRAPEZIO VERTICALE, TRAPEZIO ORIZZONTALE, EFFETTO CUSCINO e CORREZIONE ANGOLARE. Se CORREZIONE ANGOLARE o EFFETTO CUSCINO viene regolata, le opzioni TRAPEZIO VERTICALE e TRAPEZIO ORIZZONTALE diventano non disponibili. In questo caso, AZZERARE i valori corretti e riavviare per correggere la distorsione.

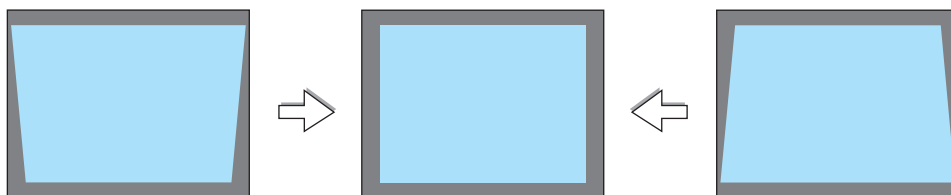

1. Premere il tasto ▼ sull'involucro del proiettore.

Sullo schermo viene visualizzata la schermata Keystone.

- Premere il tasto TRAPEZIO quando si usa il telecomando.
- Vedere pagina per CUSCINETTO.
- Vedere pagina per CORREZIONE ANGOLARE.
- Vedere pagina per AZZERA.

2. Premete il tasto ▼ per selezionare [VERTICALE], quindi usate il tasto ◀ o ▶ in modo che i lati destro e sinistro dell'immagine proiettata siano paralleli.

* Regolate la distorsione trapezio verticale.

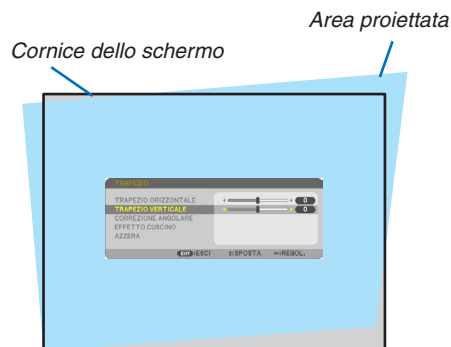

3. Align the left (or right) side of the screen with the left (or right) side of the projected image.

- Use the shorter side of the projected image as the base.
- In the right example, use the left side as the base.

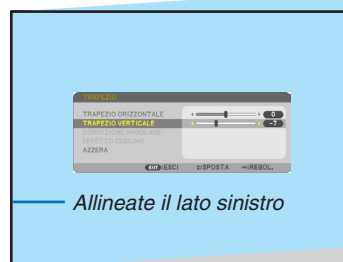

2. Proiezione di un'immagine (operazione di base)

4. Premete il tasto ▲ per selezionare [ORIZZONTALE], quindi utilizzate il tasto ◀ o ▶ in modo che i lati superiore e inferiore dell'immagine proiettata siano paralleli.

- Regolate la distorsione trapezio orizzontale.

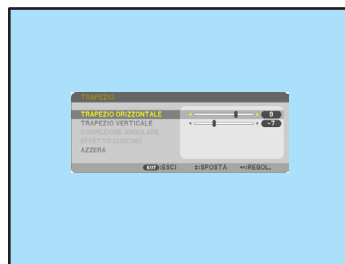

5. Ripetete i passaggi 2 e 4 per correggere la distorsione trapezoidale.

6. Dopo aver completato la correzione trapezoidale, premete il tasto EXIT.

La schermata trapezio scompare.

- Per eseguire nuovamente la correzione trapezoidale, premete il tasto ▼ per visualizzare la schermata trapezio e ripetete i suddetti passaggi da 1 a 6.



Per ripristinare le impostazioni predefinite del trapezio:

1. Premere il tasto ▼ per selezionare [AZZERATA], quindi premere il tasto ENTER.



2. Premere i tasti ◀ o ▶ per selezionare [SÌ], quindi premere il tasto ENTER.

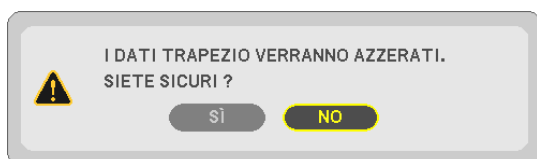

Le impostazioni saranno ripristinate.

Tutte le impostazioni per tutte le cinque voci verranno ripristinate allo stesso tempo.

- La funzione TRAPEZIO può comportare un leggero sfocamento dell'immagine poiché la correzione viene eseguita elettronicamente.

7 Ottimizzazione automatica del Segnale del computer

Regolazione dell'immagine utilizzando la funzione di regolazione automatica

Ottimizzazione automatica dell'immagine del computer. (COMPUTER)

Premete il tasto AUTO ADJ. per ottimizzare automaticamente l'immagine del computer.

Questa regolazione può essere necessaria quando si collega il computer per la prima volta.

[Immagine mediocre]

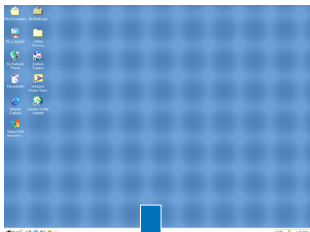

[Immagine normale]

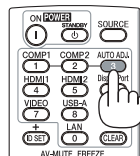
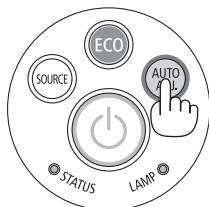
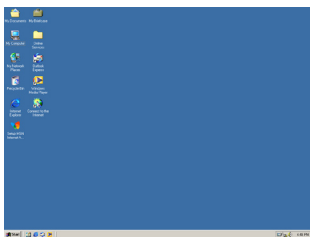

NOTA:

Alcuni segnali richiedono più tempo prima della visualizzazione o possono non essere visualizzati correttamente.

- Se la funzione di regolazione automatica non ottimizza il segnale del computer, provate a regolarlo manualmente [ORIZZONTALE], [VERTICALE], [OROLOGIO], e [FASE]. (→ pagina 83, 84)

8 Aumento o diminuzione del volume

È possibile regolare il livello del suono dell'altoparlante o l'uscita audio.

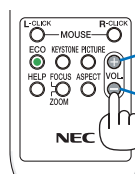
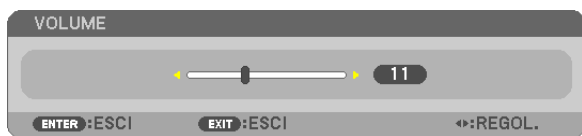

Aumento del volume

Diminuzione del volume

SUGGERIMENTO: quando non è visualizzato un menù, i tasti ◀ e ▶ sull'involucro del proiettore funzionano come controlli del volume.

NOTA:

- Il controllo del volume non è disponibile con il pulsante ◀ o ▶ quando un'immagine viene ingrandita usando il pulsante D-ZOOM (+) o quando viene visualizzato il menu.
- Il controllo del volume non è disponibile con il tasto ◀ o ▶ quando VIEWER è in uso.

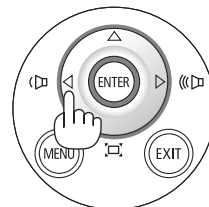

SUGGERIMENTO: Il volume del suono della funzione [TONO TASTI] non può essere regolato. Per disattivare il suono della funzione [TONO TASTI], dal menu selezionate [IMPOST.] → [OPZIONI(1)] → [TONO TASTI] → [SPENTO].

9 Spegnimento del proiettore

Per spegnere il proiettore:

1. **Premete innanzitutto il tasto  (POWER) sul proiettore oppure il tasto POWER STANDBY sul telecomando.**

Viene visualizzato il messaggio di conferma.

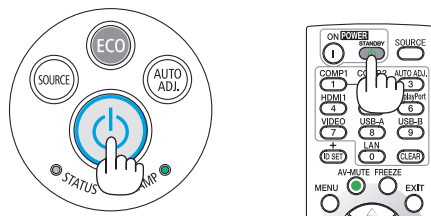
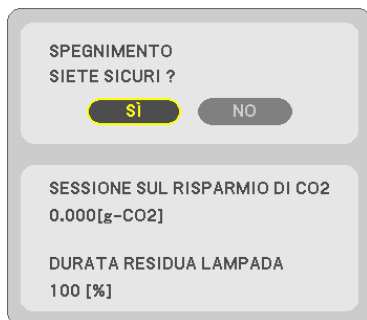

2. **Premete quindi il tasto ENTER oppure premete nuovamente il tasto  (POWER) o POWER STANDBY.**

La lampada si spegne e il proiettore entra nel modo di attesa. Quando si trova nel modo di attesa, l'indicatore POWER si illumina in rosso e l'indicatore STATUS si spegne quando viene selezionato [NORMALE] per [MODO DI ATTESA].

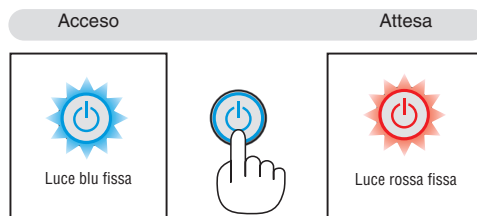

ATTENZIONE:

Parti del proiettore possono riscaldarsi momentaneamente se il proiettore viene spento dal tasto POWER o se l'alimentazione CA viene disconnessa durante il normale funzionamento del proiettore. Fare attenzione quando si solleva il proiettore.

NOTA:

- Quando l'indicatore POWER lampeggia in blu a cicli brevi, non è possibile spegnere l'alimentazione.
- Non è possibile spegnere prima che siano trascorsi 60 secondi dall'accensione e dalla visualizzazione di un'immagine.
- Non disconnettete l'alimentazione CA dal proiettore nei 10 secondi successivi ad una regolazione o un'operazione di modifica e alla chiusura del menu. In caso contrario, le regolazioni e le impostazioni andranno perse.

10 Spostare il proiettore

Preparazione: Assicurarsi che il proiettore sia spento.

1. Rimuovere il copricavi.

(→ pagina 5)

2. Scollegate il cavo di alimentazione.

3. Scollegate tutti gli altri cavi.

- Rimuovere la memoria USB o l'unità wireless LAN se inserite nel proiettore.

(→ pagina 68, 119)

3. Funzioni utili

1 Disattivazione dell'immagine e del suono

Premete il tasto AV-MUTE per disattivare l'immagine e il suono brevemente. Premetelo nuovamente per riattivare immagine e suono.

La funzione di risparmio energia del proiettore entra in funzione 10 secondi dopo la disattivazione dell'immagine.

Come risultato, la potenza della lampada viene ridotta.

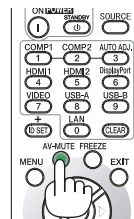

NOTA:

- Anche se l'immagine viene disattivata, il menu rimane visualizzato sullo schermo.
- È possibile disattivare il suono dal jack AUDIO OUT (mini stereo).
- Anche quando la funzione di risparmio energia è in funzione, la potenza della lampada può essere portata temporaneamente al suo livello originale.
- Per ripristinare l'immagine, anche se viene premuto il tasto AV-MUTE subito dopo l'attivazione della funzione di risparmio energia, la luminosità della lampada potrebbe non arrivare al suo livello originale.

2 Fermo immagine

Premete il tasto FREEZE per bloccare un'immagine. Premetelo nuovamente per ritornare alle immagini mobili.

NOTA: l'immagine è bloccata, ma la riproduzione del video originale continua.

- Questa funzione non può essere utilizzata quando USB-A è selezionato come terminale di ingresso.

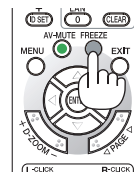

3 Ingrandimento di un'immagine

L'immagine può essere ingrandita fino a 4 volte.

NOTA:

- l'ingrandimento massimo può essere inferiore a 4 volte a seconda del segnale.
- Questa funzione non può essere utilizzata quando LAN e USB-B viene selezionato come terminale di ingresso.

Per eseguire questa operazione:

1. Premete il pulsante D-ZOOM (+) per ingrandire l'immagine.

Per spostare l'immagine ingrandita, utilizzate il tasto ▲, ▼, ◀, ▶.

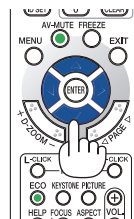
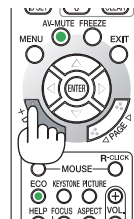
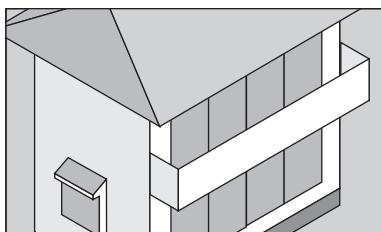
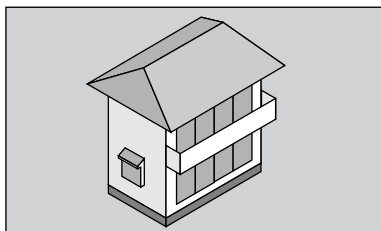

2. Premete il tasto ▲▼◀▶.

L'area dell'immagine ingrandita verrà spostata

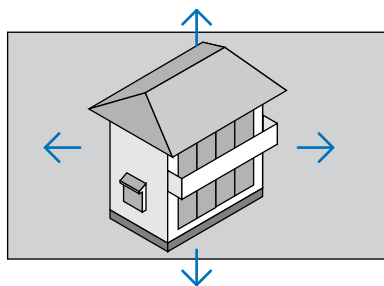

3. Premete il tasto D-ZOOM (-).

Ogni volta che premete il tasto D-ZOOM (-), l'immagine viene ridotta.

NOTA:

- L'immagine verrà ingrandita o ridotta al centro dello schermo.
- La visualizzazione del menu cancellerà l'ingrandimento in atto.

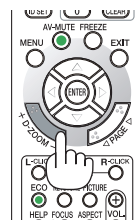

4 Cambio Modo ecologico / Controllo del risparmio energetico

Utilizzo dello modo ecologico [MODO ECOLOGICO]

Il MODO ECOLOGICO ([NORMALE] e [ECO]) aumenta la durata della lampada, riducendo al contempo il consumo di energia e limitando le emissioni di CO₂.

È possibile selezionare quattro modi di luminosità: [SPENTO], [AUTO ECO], [NORMALE] e [ECO].

[MODO ECOLOGICO]	Descrizione	Stato dell'indicatore LAMP	
[SPENTO]	La luminosità della spia è del 100%.		Spento
[AUTO ECO]	Il consumo energetico della lampada passerà da [SPENTO] a [NORMALE] e viceversa automaticamente in base al livello di immagine <i>NOTA: una gradazione di luminosità potrebbe essere meno visibile in base all'immagine.</i>		
[NORMALE]	Consumo energetico della lampada: ca. 80% di luminosità. La durata della lampada si estende riducendone l'alimentazione.		Accesso fisso in verde
[ECO]	Consumo energetico della lampada (ca. 60% di luminosità). La durata della lampada si estende oltre quella della lampada in modo NORMALE controllandone l'alimentazione appropriata. La potenza massima diventa equivalente a quella di NORMALE.		

Per attivare il [MODO ECOLOGICO], procedete come segue:

1. Premete il tasto ECO per sul telecomando visualizzare la schermata [MODO ECOLOGICO].

2. Premere nuovamente il tasto ECO per selezionare la modalità desiderata.

- Ogni volta che viene premuto il tasto ECO, le scelte cambiano:
SPENTO → AUTO ECO → NORMALE → ECO → SPENTO

SUGGERIMENTO:

- Il simbolo della foglia nella parte inferiore del menu mostra l'attuale selezione del Modo Ecologico.



NOTA:

- Il [MODO ECOLOGICO] può essere cambiato utilizzando il menu. Selezionate [IMPOST.] → [GENERALE] → [MODO ECOLOGICO].
- La durata rimanente della lampada e le ore di utilizzo possono essere controllate in [TEMPO DI UTILIZZO]. Selezionate [INFO] → [TEMPO DI UTILIZZO].
- Il proiettore è sempre in [NORMALE] per 90 secondi dopo l'accensione della lampada e mentre l'indicatore POWER lampeggia in blu. La condizione della lampada non sarà intaccata sebbene [MODO ECOLOGICO] venga modificato in questo periodo.
- Quando il proiettore visualizza una schermata blu, nera o un logo per 1 minuto o più, [MODO ECOLOGICO] passerà automaticamente ad [ECO]. Il proiettore torna alla sua impostazione originale quando il segnale è stato accettato.
- Se il proiettore è surriscaldato nel modo [SPENTO], il [MODO ECOLOGICO] può cambiare automaticamente in modo [NORMALE] per proteggere il proiettore. Quando il proiettore è nel modo [NORMALE], la luminosità dell'immagine diminuisce. Quando il proiettore torna alla sua temperatura normale, il [MODO ECOLOGICO] torna alla sua impostazione originale. Il simbolo del termometro [] indica che il [MODO ECOLOGICO] è automaticamente impostato sul modo [NORMALE] perché la temperatura interna è troppo alta.
- Subito dopo che [MODO ECOLOGICO] passa da [ECO] ad uno tra [SPENTO], [AUTO ECO] o [NORMALE], la luminosità della lampada potrebbe diminuire temporaneamente. Ciò non indica un malfunzionamento.

Controllo dell'effetto del risparmio energetico [ANALIZZATORE DI CO₂]

Questa funzione indicherà l'energia risparmiata in termini di riduzione delle emissioni di CO₂ (kg) quando il [MODO ECOLOGICO] del proiettore è impostato su [AUTO ECO], [NORMALE] o [ECO]. Questa funzione è chiamata [ANALIZZATORE DI CO₂]. Questa funzione è chiamata [ANALIZZATORE DI CO₂].

Vi sono due messaggi: [RISPARMIO TOTALE DI CO₂] e [SESSIONE SUL RISPARMIO DI CO₂]. Il messaggio [RISPARMIO TOTALE DI CO₂] mostra la quantità totale di riduzione delle emissioni di CO₂ dal momento dell'invio ad ora. Potete controllare queste informazioni su [TEMPO DI UTILIZZO] da [INFO] del menu. (→ pagina 102)

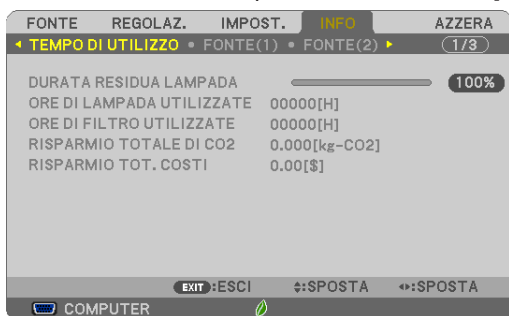

Il messaggio [SESSIONE SUL RISPARMIO DI CO₂] mostra la quantità di riduzione delle emissioni di CO₂ dal momento del passaggio al MODO ECOLOGICO immediatamente dopo l'accensione al momento dello spegnimento. Il messaggio [SESSIONE SUL RISPARMIO DI CO₂] sarà visualizzato nel messaggio [SPEGNIMENTO / SIETE SICURI ?] al momento dello spegnimento.

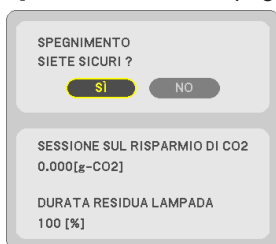

SUGGERIMENTO:

- Per calcolare la quantità di riduzione delle emissioni di CO₂ viene utilizzata la seguente formula.

$$\text{Quantità di riduzione delle emissioni di CO}_2 = (\text{consumo energetico su SPENTO per MODO ECOLOGICO} - \text{consumo energetico su AUTO ECO/NORMALE/ECO per MODO ECOLOGICO}) \times \text{fattore di conversione CO}_2$$
 * Quando si disattiva l'immagine con il tasto AV-MUTE, anche la quantità di riduzione delle emissioni CO₂ aumenta.
 * Il calcolo della quantità di riduzione delle emissioni di CO₂ si basa su una pubblicazione dell'OCSE, "CO₂ Emissions from Fuel Combustion, 2008 Edition (Emissioni di CO₂ da combustione di combustibile, edizione del 2008)".
- Il [RISPARMIO TOTALE DI CO₂] è calcolato sul risparmio rilevato a intervalli di 15 minuti.
- Questa formula non tiene conto del consumo di alimentazione che rimane invariato a prescindere dall'attivazione o disattivazione del [MODO ECOLOGICO].

5 Utilizzo dell'angolo 4-point per correggere la distorsione trapezoidale [CORREZIONE ANGOLARE]

Utilizzare le funzioni [CORREZIONE ANGOLARE] e [CUSCINETTO] per correggere la distorsione del trapezio (trapezoidale) per rendere i lati superiore o inferiore e sinistro o destro dello schermo più lunghi o più corti, in modo che l'immagine proiettata sia rettangolare.

Correzione angolare

1. Premere il tasto **KEYSTONE** senza menu visualizzato.



La schermata **TRAPEZIO** verrà visualizzata.

- Premere il tasto **KEYSTONE** quando si usa il telecomando.
- Vedere pagina per **CUSCINETTO**.

2. Premere il tasto **▼** per selezionare [CORREZIONE ANGOLARE], quindi premere il tasto **ENTER**.



Il disegno mostra l'icona in alto a sinistra (▼) selezionata.

La schermata **CORREZIONE ANGOLARE** verrà visualizzata.

3. Proiettate un'immagine in modo che lo schermo sia più piccolo dell'area della griglia.

4. Selezionate uno degli angoli e allineate l'angolo dell'immagine a un angolo dello schermo.



Immagine proiettata

Il disegno mostra l'angolo in alto a destra.

SUGGERIMENTO: Se **CORREZIONE ANGOLARE** o **EFFETTO CUSCINO** viene regolata, le opzioni **TRAPEZIO VERTICALE** e **TRAPEZIO ORIZZONTALE** diventano non disponibili. In questo caso, **AZZERARE** i valori corretti e riavviare per correggere la distorsione.

5. Utilizzate il tasto **▲▼◀▶** per selezionare un'icona (▲) che punta nella direzione verso la quale si desidera spostare la cornice dell'immagine proiettata.

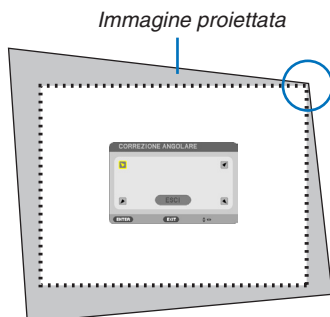
6. Premete il tasto **ENTER**.

7. Utilizzate il tasto ▲▼◀▶ per spostare la cornice dell'immagine proiettata come mostrato nell'esempio.

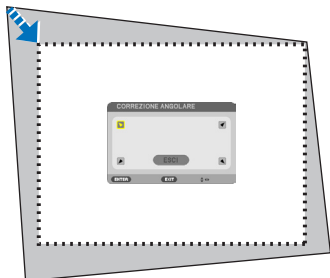

8. Premete il tasto ENTER.

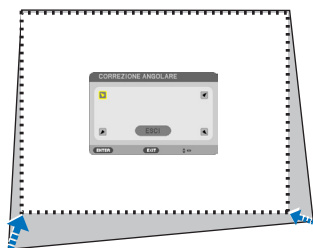

9. Utilizzate il tasto ▲▼◀▶ per selezionare un'altra icona che punti nella direzione.

Nella schermata di correzione angolare, selezionate [ESCI] o premete il tasto EXIT sul telecomando.



Viene visualizzata la schermata di conferma.



10. Premete il tasto ◀ o ▶ per evidenziare [OK], quindi premete il tasto ENTER.

Questo completa la correzione angolare.

Selezionando [CANCELLA] si ritorna alla schermata di regolazione senza salvare le modifiche (passo 3).

Selezionando [AZZERA] si torna alle impostazioni predefinite di fabbrica.

Selezionando [DISFARE] si esce senza salvare le modifiche.

Cuscinetto

Tramite questa caratteristica, consente di regolare ciascun lato (sopra, sotto, a sinistra e a destra) in modo indipendente per correggere la distorsione cuscinetto.

1. Premere il tasto **TRAPEZIO** quando non è visualizzato il menu.

La schermata **TRAPEZIO** verrà visualizzata.



- Premere il tasto **TRAPEZIO** quando si usa il telecomando.

2. Premere il tasto ▼ per selezionare **[EFFETTO CUSCINO]**, quindi premere il tasto **ENTER**.



3. Premere il tasto ▲ o ▼ per selezionare uno tra alto, basso, sinistra, destra, quindi premere il tasto ◀ o ▶ per correggere la distorsione cuscinetto.

NOTA:

- Quando è stata effettuata la correzione di un lato, ciò disabilita la correzione dei tre lati rimanenti.
- Per cambiare il lato da correggere, impostare di nuovo il valore di correzione del lato da correggere a "0".

4. Utilizzare i tasti ▲ o ▼ e selezionare il punto di riferimento, quindi spostare il punto di picco del lato curvo per la correzione utilizzando i tasti ◀ o ▶.

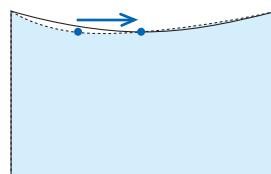
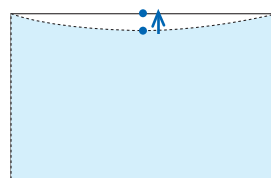

5. Premere il tasto **EXIT** quando la regolazione **CUSCINETTO** è completa.

NOTA:

- Anche quando il proiettore viene acceso, vengono applicati i valori di correzione utilizzati l'ultima volta.
- Le correzioni **[EFFETTO CUSCINO]** e **[CORREZIONE ANGOLARE]** possono comportare la visualizzazione di un'immagine leggermente sfocata poiché la correzione viene eseguita elettronicamente.

Azzerare la regolazione trapezio e cuscinetto al valore iniziale

1. Premere il tasto **TRAPEZIO** quando non è visualizzato il menu.

Sul menu **TRAPEZIO** visualizzato, impostare il cursore su **AZZERA** utilizzando il tasto ▼ e premere il tasto **ENTER**.



- Viene visualizzato un messaggio di conferma.

2. Spostare il cursore su **Sì** utilizzando il tasto ◀ o ▶, quindi premere **ENTER**.

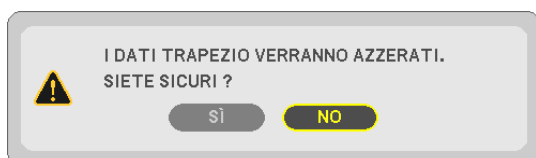

NOTA:

- Tutti i valori regolati impostati nella regolazione **TRAPEZIO** sono azzerati ai valori iniziali

SUGGERIMENTO:

Gamma regolabile del **TRAPEZIO** e della **CORREZIONE ANGOLARE**:

	Direzione orizzontale	Direzione verticale
CORREZIONE ANGOLARE	Circa $\pm 10^\circ$ (Max)	Circa $\pm 10^\circ$ (Max)
TRAPEZIO		

La gamma regolabile potrebbe essere ridotta a seconda del segnale di ingresso.

6 Come evitare l'utilizzo non autorizzato del proiettore [SICUREZZA]

Per evitare l'utilizzo non autorizzato del menu, potete impostare una parola chiave per il proiettore. Se è impostata una parola chiave, all'avviamento del proiettore viene visualizzata la schermata di inserimento della Parola chiave. Se non viene inserita la parola chiave corretta, il proiettore non funziona.

- Non è possibile annullare l'impostazione [SICUREZZA] utilizzando [AZZERA] dal menu.

Per abilitare la funzione Sicurezza:

1. Premete il tasto MENU.

Il menù appare sul display.

2. Premere due volte il tasto ► per selezionare [IMPOST.], quindi premere il tasto ▼ o il tasto ENTER per selezionare [GENERALE].

3. Premere il tasto ► per selezionare [INSTALLAZIONE].

4. Premere tre volte il tasto ▼ per selezionare [SICUREZZA], quindi premere il tasto ENTER.



Verrà visualizzato il menu SPENTO/ACCESO.

5. Premere il tasto ▼ per selezionare [ACCESO], quindi premere il tasto ENTER.



Viene visualizzata la schermata [PAROLA CHIAVE DI SICUREZZA].

6. Immettere una combinazione dei quattro tasti ▲▼◀▶ e premete il tasto ENTER.

NOTA: la parola chiave deve avere una lunghezza compresa tra quattro e 10 cifre.



Viene visualizzata la schermata [CONFERMA PAROLA CHIAVE].

7. **Immettere la stessa combinazione dei tasti ▲▼◀▶ e premere il tasto ENTER.**



Viene visualizzata la schermata di conferma.

8. **Selezionate [Sì] e premere il tasto ENTER.**

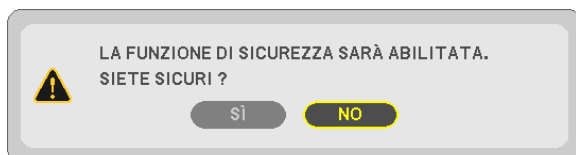

La funzione SICUREZZA è stata abilitata.

Per attivare il proiettore quando è abilitata la funzione [SICUREZZA]:

1. **Premete il tasto POWER.**

Il proiettore si accenderà e visualizzerà un messaggio indicante che il proiettore è bloccato.

2. **Premete il tasto MENU.**



3. **Inserite la parola chiave corretta e premere il tasto ENTER . Il proiettore visualizzerà un'immagine.**



NOTA: la modalità di disabilitazione di sicurezza rimane fino allo spegnimento della corrente o allo scollegamento del cavo d'alimentazione.

Per disabilitare la funzione SICUREZZA:

1. Premete il tasto MENU.

Il menù appare sul display.

2. Selezionate [IMPOST.] → [INSTALLAZIONE] → [SICUREZZA] e premete il tasto ENTER.



Verrà visualizzato il menu SPENTO/ACCESO.

3. Selezionate [SPENTO] e premete il tasto ENTER.



É visualizzata la schermata PAROLA CHIAVE DI SICUREZZA.



4. Inserite la parola chiave e premete il tasto ENTER .

Inserendo la parola chiave corretta, la funzione SICUREZZA verrà disabilitata.

NOTA: Se avete dimenticato la parola chiave, rivolgetevi al vostro rivenditore. Il vostro rivenditore vi fornirà la parola chiave in cambio del codice di richiesta. Il codice di richiesta è visualizzato nella schermata di conferma della parola chiave. In questo esempio, [NB52-YGK8-2VD6-K585-JNE6-EYA8] rappresenta un codice di richiesta.

7 Uso del cavo per computer (VGA) per utilizzare il proiettore (Virtual Remote Tool)

Utilizzando il software dell'utility "Virtual Remote Tool" in dotazione nel CD-ROM fornito con il proiettore NEC, è possibile visualizzare la schermata (o la barra degli strumenti) Virtual Remote sullo schermo del computer.

Questa sezione ti aiuterà a eseguire operazioni come l'accensione/spengimento del proiettore e la selezione del segnale tramite il cavo del computer (VGA), il cavo seriale o la connessione LAN. Solo per via seriale e per connessione LAN, si utilizza anche per mandare un'immagine al proiettore e registrarla come logo del proiettore. Dopo averlo memorizzato, è possibile bloccare il logo per evitare che cambi.

Funzioni di controllo

Accensione/spengimento, selezione segnale, fermo immagine, silenziamento audio/video, trasferimento del Logo al proiettore e operazioni con telecomando dal proprio PC.



Schermata Virtual Remote

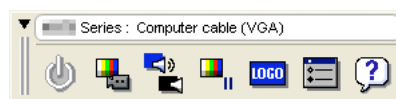

Barra degli strumenti

Questa sezione fornisce informazioni generali sulla preparazione per l'uso di Virtual Remote Tool.

Per informazioni su come utilizzare Virtual Remote Tool, vedere la Guida a Virtual Remote Tool. (→ pagina 41)

Passaggio 1: Installate Virtual Remote Tool sul computer. (→ pagina 37)

Passaggio 2: Collegate il proiettore al computer. (→ pagina 39)

Passaggio 3: Avviate Virtual Remote Tool. (→ pagina 40)

SUGGERIMENTO:

- *Virtual Remote Tool può essere usato con una LAN ed un collegamento seriale. La connessione USB non è supportata da Virtual Remote Tool.*
- *Per informazioni sugli aggiornamenti riguardanti Virtual Remote Tool, visitate il nostro sito internet: <http://www.nec-display.com/dl/en/index.html>*

NOTA:

- Quando viene scelto [COMPUTER] dalla selezione del dispositivo sorgente, la schermata Virtual Remote o la barra degli strumenti saranno visualizzate, oltre allo schermo del vostro computer.
- Utilizzare il cavo VGA in dotazione per collegare il connettore COMPUTER IN direttamente al connettore di uscita del monitor del pc per utilizzare il Virtual Remote Tool.
L'utilizzo di un commutatore o di cavi diversi da quello per computer (VGA) in dotazione può causare errori nella comunicazione del segnale.
Connettore del cavo VGA:
I pin 12 e 15 sono richiesti per DDC/CI.
- Virtual Remote Tool potrebbe non funzionare a seconda delle specifiche del computer e della versione degli adattatori o dei driver grafici.
- Per eseguire Virtual Remote Tool su Windows 8.1, Windows 8 e Windows XP, è necessario "Microsoft .NET Framework Version 2.0". Microsoft .NET Framework Version 2.0, 3.0 o 3.5 è disponibile sulla pagina web di Microsoft. Scaricarlo e installarlo sul proprio computer.
- I dati logo (informazioni grafiche) che possono essere inviati al proiettore con il Virtual Remote Tool hanno le seguenti restrizioni:
(Solo per via seriale o connessione LAN)
 - Dimensione di file: meno di 1 MB
 - Dimensione immagine (risoluzione):
UM361X/UM301X: in orizzontale 1024 × in verticale 768 punti al massimo
UM351W/UM301W: in orizzontale 1280 × in verticale 800 punti al massimo
 - Numero di colori: al massimo 256 colori
- Per reimpostare il "logo NEC" come logo di sfondo predefinito, è necessario registrarlo come logo di sfondo utilizzando il file di immagine (UM351W/UM301W: /Logo/necpj_bbwx.bmp, UM361X/UM301X: /Logo/necpj_bb_x.bmp) incluso nel CD-ROM del proiettore NEC in dotazione.

SUGGERIMENTO:

- Il connettore COMPUTER IN del proiettore supporta DDC/CI (Display Data Channel Command Interface). DDC/CI è un'interfaccia standard per la comunicazione bidirezionale tra display/proiettore e computer.

Passaggio 1: Installate Virtual Remote Tool sul computer

NOTA:

- Per installare Virtual Remote Tool, l'account utente Windows deve avere privilegi di "Amministratore" (Windows 8.1, Windows 8, Windows 7 e Windows Vista) o privilegi di "Amministratore del computer" (Windows XP).
- Chiudere tutti i programmi in esecuzione prima di installare il Virtual Remote Tool. Se un altro programma è in esecuzione, l'installazione non può essere completata.

1 Inserite il CD-ROM in dotazione con il proiettore NEC nell'unità CD-ROM.

Viene visualizzata la finestra dei menu.

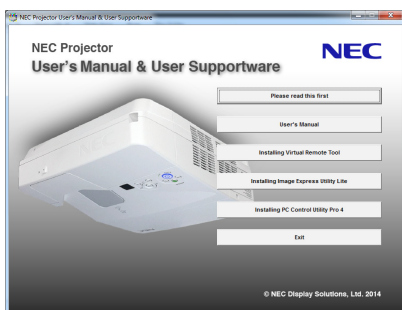

SUGGERIMENTO:

Se la finestra dei menu non viene visualizzata, provare la seguente procedura.

Per Windows 7

1. Fare clic su “Start” di Windows.

2. Fare clic su “Tutti i programmi” → “Accessori” → “Esegui”.

3. Digitare il nome dell’unità CD-ROM (esempio: “Q: \”) e “LAUNCHER.EXE” in “Nome”. (esempio: Q:\LAUNCHER.EXE)

4. Fare clic su “OK”.

Viene visualizzata la finestra dei menu.

2 Fare clic su “Install Virtual Remote Tool” sulla finestra dei menu.

L’installazione verrà avviata.

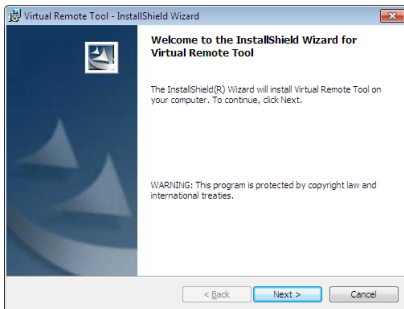

A installazione completa, verrà visualizzata la finestra di benvenuto.

3 Fate clic su “Next”.

Viene visualizzata la schermata del contratto “END USER LICENSE AGREEMENT”.

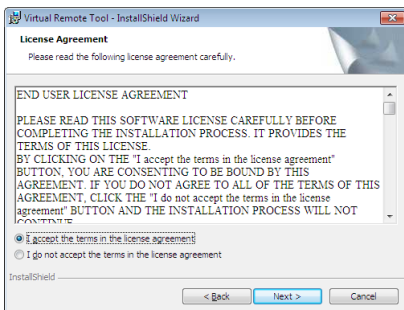

Leggete attentamente il contratto “END USER LICENSE AGREEMENT”.

4 Se accettate, fate clic su “I accept the terms in the license agreement”, quindi fate clic su “Next”.

- Seguite le istruzioni sulle schermate del programma di installazione per completare l’installazione.
- A installazione completa, si torna alla finestra dei menu.

SUGGERIMENTO:

Disinstallazione di Virtual Remote Tool

Preparazione:

Chiudete Virtual Remote Tool prima di disinstallarlo. Per disinstallare Virtual Remote Tool, l'account utente Windows deve avere privilegi di "Amministratore" (Windows 8.1, Windows 8, Windows 7 e Windows Vista) o privilegi di "Amministratore del computer" (Windows XP).

• Per Windows 8.1, Windows 8, Windows 7 e Windows Vista

1 Fate clic su "Start", quindi su "Pannello di controllo".

Sarà visualizzata la schermata del pannello di controllo.

2 Fate clic su "Disinstalla programma" su "Programmi".

Sarà visualizzata la finestra "Programmi e funzionalità".

3 Selezionate Virtual Remote Tool e fate clic sullo stesso.

4 Fate clic su "Disinstalla/Modifica" o "Disinstalla".

• Alla visualizzazione della finestra di conferma "Controllo dell'account utente", fate clic su "Continua".

Seguite le istruzioni sulle schermate per completare la disinstallazione.

• Per Windows XP

1 Fate clic su "Start", quindi su "Pannello di controllo".

Sarà visualizzata la schermata del pannello di controllo.

2 Fate doppio clic su "Installazione applicazioni".

Sarà visualizzata la finestra "Installazione applicazioni".

3 Fate clic su Virtual Remote Tool nell'elenco, quindi fate clic su "Rimuovi".

Seguite le istruzioni sulle schermate per completare la disinstallazione.

Passaggio 2: Collegate il proiettore al computer

1 Utilizzare il cavo VGA in dotazione per collegare il connettore COMPUTER IN del proiettore direttamente al connettore di uscita del monitor del pc.

2 Collegare il cavo di alimentazione fornito all'ingresso AC IN del proiettore e alla presa a muro.

Il proiettore è nel modo di attesa.

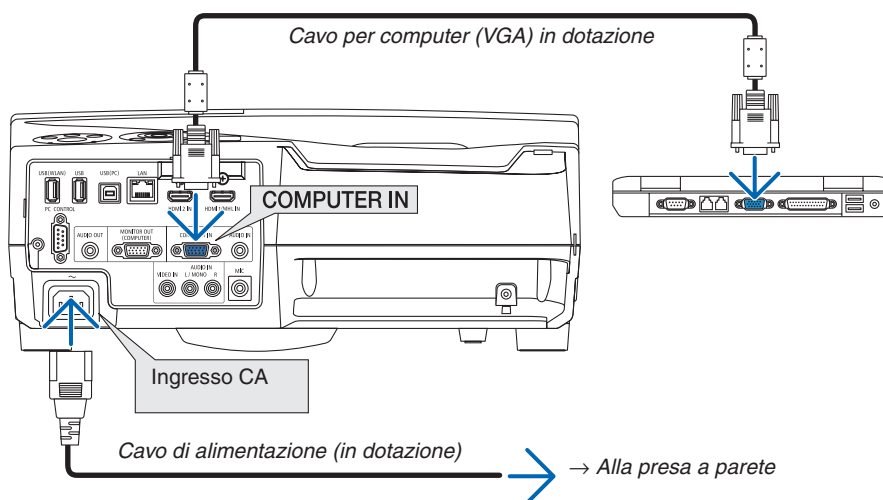

SUGGERIMENTO:

- Quando Virtual Remote Tool viene avviato per la prima volta, sarà visualizzata la finestra di "Easy Setup" che vi guiderà durante i collegamenti.

Passaggio 3: Avviate Virtual Remote Tool

Iniziare ad utilizzare l'icona di scelta rapida

- Fate doppio clic sull'icona del collegamento  sul desktop di Windows.

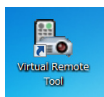

Iniziare dal menu Start

- Fare clic su [Start] → [Tutti i programmi] o [Programmi] → [NEC Projector User Supportware] → [Virtual Remote Tool] → [Virtual Remote Tool].

Quando Virtual Remote Tool viene avviato per la prima volta, sarà visualizzata la finestra di "Easy Setup".

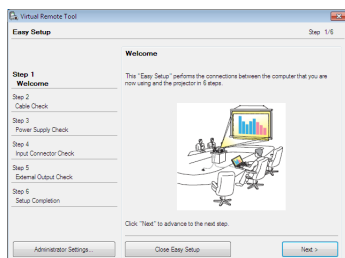

Seguite le istruzioni sulle schermate

Dopo il completamento di "Easy Setup", sarà visualizzata la schermata di Virtual Remote Tool.



NOTA:

- Quando è selezionato [NORMALE] per [MODO DI ATTESA] dal menu, il proiettore non può essere acceso mediante il cavo computer (VGA) o la connessione di rete (LAN cablata o wireless).

SUGGERIMENTO:

- È possibile visualizzare la schermata (o la barra degli strumenti) di Virtual Remote Tool senza dover visualizzare la finestra di "Easy Setup".

Per farlo, fate clic per contrassegnare con un segno di spunta la casella " Do not use Easy Setup next time" sulla schermata al passaggio 6 di "Easy Setup".

Chiusura di Virtual Remote Tool

- 1 **Fate clic sull'icona di Virtual Remote Tool**  *sulla barra delle applicazioni. Sarà visualizzato il menu a comparsa.*

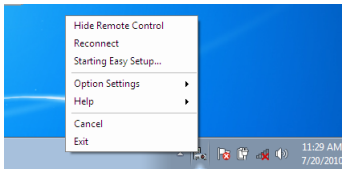

- 2 **Fate clic su “Exit”.**

Virtual Remote Tool sarà chiuso.

Visualizzazione del file guida di Virtual Remote Tool

- Visualizzazione del file guida utilizzando la barra delle applicazioni

- 1 **Fate clic sull'icona di Virtual Remote Tool**  *sulla barra delle applicazioni quando Virtual Remote Tool è in esecuzione.*

Sarà visualizzato il menu a comparsa.

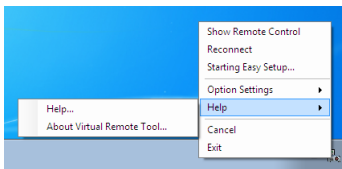

2. **Fate clic su “Help”.**

Sarà visualizzata la schermata Help.

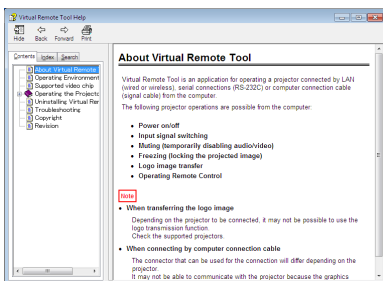

- Visualizzazione del file guida utilizzando il menu Start.

1. **Fate clic su “Start”** → **“Tutti i programmi”** o **“Programmi”** → **“NEC Projector User Supportware”** → **“Virtual Remote Tool”** → **quindi “Virtual Remote Tool Help”, nel suddetto ordine.**

Sarà visualizzata la schermata Help.

8 Utilizzo delle funzioni del mouse del computer dal telecomando del proiettore tramite il cavo USB (funzione mouse remoto)

La funzione integrata di mouse remoto consente di utilizzare le funzioni del mouse del computer dal telecomando fornito in dotazione quando il proiettore è collegato ad un computer tramite un normale cavo USB (compatibile con le specifiche USB 2.0).

Premere il pulsante USB-B sul telecomando, oppure selezionare [USB-B] per la sorgente del menu sullo schermo.

- Utilizzando il cavo USB per collegare il proiettore al computer verrà avviata anche la funzione di Display USB.
- Quando si collega il computer e il proiettore tramite un cavo USB per la prima volta, il computer viene letto nel software. Sono necessari alcuni minuti per avviare il display USB.

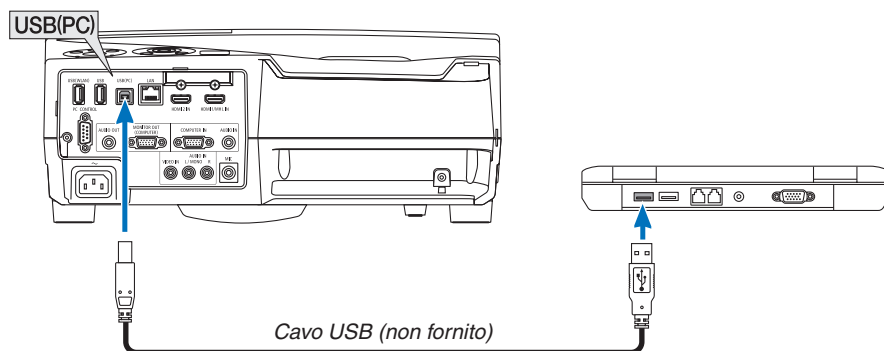

NOTA:

- Il cavo USB deve supportare le specifiche USB 2.0.
- La funzione mouse può essere utilizzata con i seguenti sistemi operativi: Windows 7, Windows XP o Windows Vista
- Attendere almeno 5 secondi dopo aver staccato il cavo USB prima di ricollegarlo e viceversa. Il computer può non individuare il cavo USB se questo è collegato e scollegato ripetutamente ad intervalli rapidi.
- Collegare il proiettore al computer tramite un cavo USB dopo avere avviato il computer. In caso contrario il computer potrebbe non avviarsi.

Utilizzo del mouse del computer dal telecomando

Potete utilizzare il mouse del computer dal telecomando.

Tasto PAGE ▽/△per scorrere l'area di visualizzazione della finestra o passare alla dispositiva successiva o precedente in PowerPoint sul computer.

Tasti ▲▼◀▶per spostare il cursore del mouse sul computer.

Tasto MOUSE L-CLICK/ENTER.....funziona come il tasto sinistro del mouse.

Tasto MOUSE R-CLICKfunziona come il tasto destro del mouse.

NOTA:

- quando usate il computer usando il tasto ▲▼◀ o ▶ con il menù visualizzato, sia il menù che il puntatore del mouse saranno influenzati. Chiudete il menù e effettuate l'operazione del mouse.

SUGGERIMENTO: potete modificare la velocità del puntatore sulla finestra di dialogo delle proprietà del mouse in Windows. Per ulteriori informazioni, fate riferimento alla documentazione dell'utente o alla Guida in linea acclusa al computer.

9 Proiezione dell'immagine sullo schermo del computer dal proiettore tramite il cavo USB (Display USB)

Utilizzando un cavo USB (compatibile con le specifiche USB 2.0) per collegare il computer al proiettore è possibile inviare l'immagine sullo schermo del pc al proiettore per la visualizzazione. È possibile accendere/spengere l'alimentazione e selezionare la fonte del proiettore dal computer senza collegare il cavo VGA.

NOTA:

- Per rendere disponibile USB-B su Windows XP, l'account utente di Windows deve possedere la prerogativa di "Amministratore".
- Display USB usa funzioni di Image Express Utility Lite contenuto sul CD-ROM NEC Projector (→ pagina 56). L'avvio di Display USB, tuttavia, non installa Image Express Utility Lite sul computer. Ciò avviene poiché Display USB esegue unicamente il programma del proiettore.
- Display USB non funziona nel modo [NORMALE] per [MODO DI ATTESA]. (→ pagina 96)

1. Avviare il computer.

2. Collegare il cavo di alimentazione del proiettore alla presa a muro e mettere il proiettore in modo di attesa.

3. Utilizzare il cavo USB per collegare il computer al proiettore.

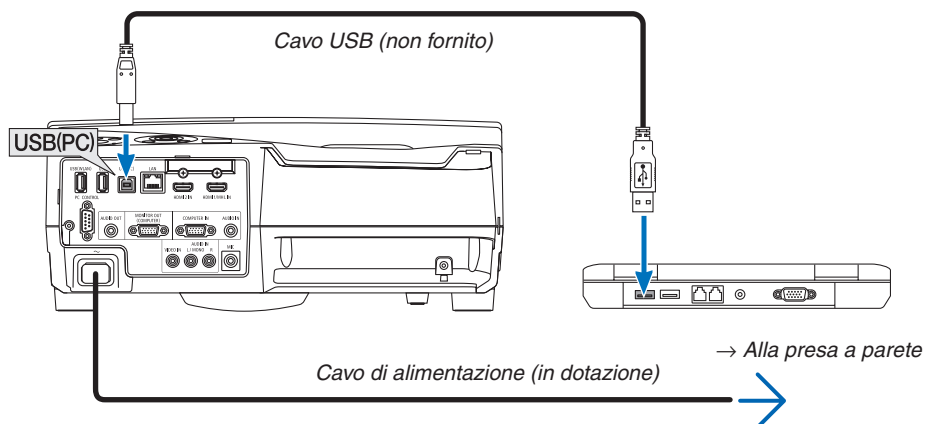

Viene visualizzato il messaggio "Il proiettore è in modalità di attesa. Collegarlo?" viene visualizzato sullo schermo del computer.

- La finestra di controllo di Image Express Utility Lite sarà visualizzata sulla parte superiore dello schermo.

NOTA: a seconda delle impostazioni del computer, la finestra "AutoPlay" può essere visualizzata quando esso rileva la connessione al proiettore. Se ciò dovesse accadere, fate clic sulla finestra "Start USB Display".

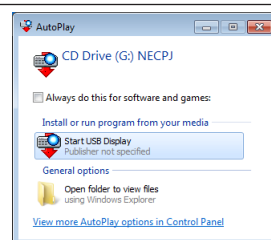





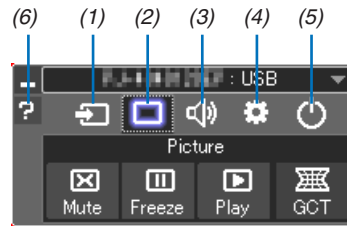

4. Fare clic su "Sì".

Il proiettore si accende e il messaggio "Il proiettore si sta preparando. Si prega di attendere." viene visualizzato sullo schermo del computer. Il messaggio scomparirà in pochi secondi.

5. Utilizzo della finestra di controllo.



- (1)  (Fonte)..... Seleziona una fonte di ingresso del proiettore.
- (2)  (Immagine) Attiva o disattiva AV-MUTE (disattivazione immagine), attiva o disattiva FREEZE (fermo immagine).
- (3)  (Audio) Attiva o disattiva AV-MUTE (audio muto), riproduce il suono e aumenta/diminuisce il volume.
- (4)  (Altri) Utilizza “Aggiorna”, “Server HTTP”*, “Impostazioni” e “Informazioni”.
 - * Non è possibile selezionare il server HTTP se è collegato un cavo USB.
- (5)  (Esci) Chiude Image Express Utility Lite. È anche possibile spegnere il proiettore allo stesso tempo.
- (6)  (Guida)..... Visualizza la guida di Image Express Utility Lite.

10 Controllo del proiettore tramite un browser HTTP

Panoramica

La funzione Server HTTP fornisce impostazioni ed operazioni per:

1. Impostazione rete cablata/wireless (NETWORK SETTINGS)

Per la connessione wireless LAN è necessaria un'unità wireless LAN USB. (→ pagina 118)

Per usare la connessione LAN cablata/wireless, collegare il proiettore al computer tramite un cavo LAN disponibile in commercio. (→ pagina 117)

2. Impostazione avviso posta (ALERT MAIL)

Quando il proiettore è collegato ad una rete cablata/wireless, il tempo di sostituzione della lampada e i messaggi di errore verranno inviati via e-mail.

3. Funzionamento del proiettore

Sono possibili l'accensione, lo spegnimento, la selezione dell'ingresso, il controllo del volume e la regolazione immagine.

4. Impostazione di PJLink PASSWORD e AMX BEACON

Questo dispositivo utilizza "JavaScript" e "cookies" e il browser dovrebbe essere impostato per accettare queste funzioni. Il metodo di impostazione varia a seconda della versione del browser. Si prega di fare riferimento ai file della guida e alle altre informazioni fornite nel software.

Sono disponibili due modi di accesso alla funzione di server HTTP:

- **Avviare il browser web del computer attraverso la rete collegata al proiettore e immettere l'URL seguente:**

`http://<indirizzo IP del proiettore> /index.html`

- **Utilizzare Image Express Utility Lite nel CD-ROM del proiettore NEC in dotazione.**

SUGGERIMENTO: L'indirizzo IP predefinito è [DHCP ACCESO].

NOTA:

- *Per usare il proiettore in una rete, consultate il vostro amministratore di rete a proposito delle impostazioni di rete.*
 - *La risposta del display o dei tasti può essere rallentata oppure può non essere possibile eseguire determinate operazioni a seconda delle impostazioni di rete. In tal caso, rivolgetevi all'amministratore di rete.*
Il proiettore potrebbe non rispondere se i tasti vengono premuti ripetutamente in intervalli rapidi. In tal caso, attendete qualche istante e ripetete l'operazione. Se non si ottiene ancora alcuna risposta, spegnete e riaccendete il proiettore.
 - *Se la schermata PROJECTOR NETWORK SETTINGS (Impostazioni di rete del proiettore) non appare nel browser web, premere i tasti Ctrl+F5 per aggiornare il browser web (o svuotare la cache).*
-

Preparazione prima dell'uso

Prima di iniziare le operazioni sul browser, connettere il proiettore ad un comune cavo LAN reperibile in commercio. (→ pagina 117)

Potrebbe non essere possibile eseguire operazioni con un browser che utilizza un server proxy, a seconda del tipo di server proxy e del metodo di impostazione utilizzato. Sebbene il tipo di server proxy sia un fattore importante, è possibile che alcune voci impostate non vengano visualizzate a causa dell'efficacia della memoria cache e dei contenuti impostati dal browser possono non essere riflessi nell'operazione. Si consiglia di non utilizzare un server proxy finché è possibile evitarlo.

Gestione dell'indirizzo per l'utilizzo tramite un browser

Per quanto riguarda l'indirizzo reale immesso per l'indirizzo oppure inserito nella colonna dell'URL quando il proiettore viene utilizzato tramite un browser, l'host name può essere utilizzato così com'è quando l'host name corrispondente all'indirizzo IP del proiettore è stato registrato nel server del nome dominio da un amministratore di rete oppure l'host name corrispondente all'indirizzo IP del proiettore è stato impostato nel file "HOSTS" del computer in uso.

Example 1: Quando il nome dell'host del proiettore viene impostato su "pj.nec.co.jp", si ottiene l'accesso all'impostazione di rete specificando
<http://pj.nec.co.jp/index.html>
 come indirizzo o nella colonna dell'URL.

Example 2: Quando l'indirizzo IP del proiettore è "192.168.73.1", si ottiene l'accesso all'impostazione di rete specificando
<http://192.168.73.1/index.html>
 come indirizzo o nella colonna dell'URL.

PROJECTOR ADJUSTMENT

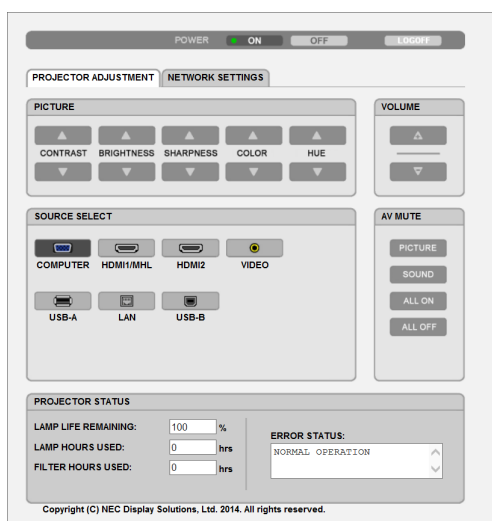

POWER: controlla l'alimentazione del proiettore.
 ON (ACCESO) L'alimentazione è accesa.
 OFF (SPENTO) L'alimentazione è spenta.

VOLUME: controlla il volume del proiettore.
 ▲ Aumenta il valore di regolazione del volume.
 ▼ Riduce il valore di regolazione del volume.

AV-MUTE: controlla la funzione mute del proiettore.
 PICTURE ON (IMMAGINE ACCESA) Disattiva il video.
 PICTURE OFF (IMMAGINE SPENTA) Annulla la disattivazione del video.
 SOUND ON (SUONO ACCESO) Disattiva l'audio.
 SOUND OFF (SUONO SPENTO) Annulla la disattivazione dell'audio.
 ALL ON (TUTTO ACCESO) Disattiva le funzioni video e audio.
 ALL OFF (TUTTO SPENTO) Annulla la disattivazione delle funzioni video e audio.

PICTURE (IMMAGINE): Controlla la regolazione video del proiettore.

CONTRAST (CONTRASTO) ▲ Aumenta il valore di regolazione del contrasto.

CONTRAST (CONTRASTO) ▼ Riduce il valore di regolazione del contrasto.

BRIGHTNESS (LUMINOSITÀ) ▲ Aumenta il valore di regolazione della luminosità.

BRIGHTNESS (LUMINOSITÀ) ▼ Riduce il valore di regolazione della luminosità.

SHARPNESS (INTENSITÀ) ▲ Aumenta il valore di regolazione dell'intensità.

SHARPNESS (INTENSITÀ) ▼ Riduce il valore di regolazione dell'intensità.

COLOR (COLORE) ▲ Aumenta il valore di regolazione del colore.

COLOR (COLORE) ▼ Riduce il valore di regolazione del colore.

HUE (TONALITÀ) ▲ Aumenta il valore di regolazione della tonalità.

HUE (TONALITÀ) ▼ Riduce il valore di regolazione della tonalità.

- Le funzioni controllabili variano in base al segnale immesso nel proiettore. (→ pagina 82)

SOURCE SELECT (SELEZIONA FONTE): Commuta il connettore di ingresso del proiettore.

COMPUTER Commuta al connettore COMPUTER IN.

HDMI1/MHL Commuta al connettore HDMI1/MHL IN.

HDMI2 Commuta al connettore HDMI 2 IN.

VIDEO Commuta al connettore VIDEO IN.

USB-A Passaggio ai dati sul dispositivo di memoria USB.

LAN Commuta al segnale LAN.

USB-B Passa alla porta USB (PC).

PROJECTOR STATUS (STATO PROIETTORE): Visualizza la condizione del proiettore.

LAMP LIFE REMAINING

(DURATA RESIDUA DELLA LAMPADA) Visualizza la durata residua della lampada in percentuale.

LAMP HOURS USED

(ORE DI LAMPADA UTILIZZATE) Visualizza il numero di ore di utilizzo della lampada.

FILTER HOURS USED

(ORE DI FILTRO UTILIZZATE) Visualizza il numero di ore di utilizzo del filtro.

ERROR STATUS

(STATO ERRORI) Visualizza lo stato degli errori che si verificano all'interno del proiettore.

LOG OFF: disconnette il proiettore e ritorna alla schermata di autenticazione (schermata di login).

IMPOSTAZIONI DI RETE

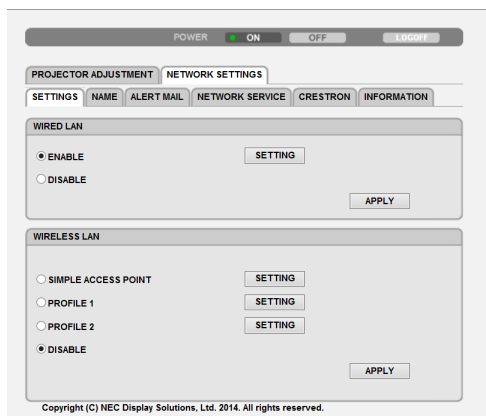

• SETTINGS

WIRED o WIRELESS

SETTING	Impostare per LAN cablata o wireless.
APPLY	Applicare le impostazioni alla rete LAN cablata o wireless.
DHCP ON	Assegnare automaticamente al proiettore indirizzo IP, subnet mask e gateway dal server DHCP.
DHCP OFF	Impostare al proiettore indirizzo IP, subnet mask e gateway assegnati dall'amministratore di rete.
IP ADDRESS	Impostare l'indirizzo IP della rete collegata al proiettore.
SUBNET MASK	Impostare il numero di subnet mask della rete collegata al proiettore.
GATEWAY	Impostare il gateway predefinito della rete collegata al proiettore.
AUTO DNS ON	Il server DHCP assegnerà automaticamente l'indirizzo IP del server DNS collegato al proiettore.
AUTO DNS OFF	Impostare l'indirizzo IP del server DNS collegato al proiettore.

Impostazione per WIRED LAN

ENABLE	Attiva la connessione LAN cablata
DISABLE	Disattiva la connessione LAN cablata

Impostazione per connessione WIRELESS LAN (in presenza dell'unità wireless LAN USB)

SIMPLE ACCESS POINT	Impostazione come punto di accesso.
MODE	I canali disponibili variano a seconda del Paese e della regione. Quando si seleziona [INFRASTRUCTURE], assicurarsi che il proiettore e il punto di accesso siano sullo stesso canale.
CHANNEL	I canali disponibili variano a seconda del Paese e della regione. Quando si seleziona [INFRASTRUCTURE], il punto di accesso coincidente con la LAN wireless viene selezionato automaticamente.
PROFILE 1/PROFILE 2	È possibile definire due impostazioni per la connessione LAN wireless. Selezionare PROFILE 1 o PROFILE 2.
SSID	Inserire un identificatore (SSID) per LAN wireless. La comunicazione è possibile solo se l'SSID del dispositivo corrisponde all'SSID della rete LAN wireless.

SITE SURVEY	Visualizza un elenco di SSID disponibili per la LAN wireless in loco. Selezionare un SSID cui si può accedere.		
SECURITY TYPE	Attivare o disattivare la modalità di crittografia per la trasmissione sicura. Quando si attiva la modalità di crittografia, impostare la chiave WEP o criptata.		
	DISABLE	Se non si attiva la funzionalità di crittografia. La comunicazione può essere controllata da qualcuno.	
	WEP 64 bit	Utilizzare la lunghezza dei dati a 64 bit per la trasmissione sicura.	
	WEP 128 bit	Utilizzare la lunghezza dei dati a 128 bit per la trasmissione sicura. Questa opzione consente di aumentare la privacy e la sicurezza rispetto all'uso di crittografia con lunghezza dei dati a 64 bit.	
	WPA PSK-TKIP/ WPA PSK-AES/ WPA2 PSK-TKIP/ WPA2 PSK-AES	Queste opzioni offrono una sicurezza maggiore rispetto a WEP.	
<p><i>NOTA:</i></p> <ul style="list-style-type: none"> • Le impostazioni WEP devono essere le stesse dei dispositivi di comunicazione come il PC o il punto di accesso alla rete wireless. • Quando si utilizza WEP, la velocità di trasmissione delle immagini rallenterà. 			
INDEX	Selezionare la chiave di crittografia al momento della selezione di [WEP 64 bit] o [WEP 128 bit] in [SECURITY TYPE]. La chiave WEP è fissata a "1" sia che venga selezionato WEP64bit o WEP128bit come SECURITY TYPE.		
KEY	Quando si seleziona [WEP 64 bit] o [WEP 128 bit] in [SECURITY TYPE]: Inserire la chiave WEP.		
	Selezionare	Caratteri (ASCII)	Cifra esadecimale (HEX)
	WEP 64 bit	Fino a 5 caratteri	Fino a 10 caratteri
	WEP 128 bit	Fino a 13 caratteri	Fino a 26 caratteri
	Quando si seleziona [WPA PSK-TKIP], [WPA PSK-AES], [WPA2 PSK-TKIP] o [WPA2 PSK-AES]: Inserire la chiave di crittografia. La lunghezza della chiave deve essere compresa tra 8 e 63.		

• NAME

PROJECTOR NAME	Inserire un nome per il proiettore in modo che il computer sia in grado di identificarlo. Il nome del proiettore deve essere composto da un massimo di 16 caratteri. SUGGERIMENTO: Il nome del proiettore non è pregiudicato quando si seleziona [RESET] dal menu.
HOST NAME	Inserire il nome host della rete collegata al proiettore. Il nome host deve essere composto da un massimo di 15 caratteri.
DOMAIN NAME	Inserire il nome dominio della rete collegata al proiettore. Il nome del dominio deve essere composto da un massimo di 60 caratteri.

• ALERT MAIL

ALERT MAIL (solo in inglese)	Questa opzione consente di notificare al computer il tempo di sostituzione della lampada o i messaggi di errore via e-mail quando si utilizza la rete LAN wireless o cablata. Mettendo un segno di spunta si attiva la funzionalità di Avviso via mail. Togliendo il segno di spunta la funzionalità di Avviso via mail viene disattivata. Esempio di un messaggio da inviare dal proiettore: La lampada e i filtri sono alla fine della loro durata di utilizzo. Sostituire la lampada e i filtri. Nome proiettore: Proiettore NEC Ore di utilizzo della lampada: 100 [H]
SENDER'S ADDRESS	Inserire l'indirizzo del mittente.
SMTP SERVER NAME	Inserire il nome del server SMTP da collegare al proiettore.
RECIPIENT'S ADDRESS 1,2,3	Inserire l'indirizzo del destinatario. È possibile inserire fino a tre indirizzi.
TEST MAIL	Inviare una mail di prova per verificare se le impostazioni sono corrette <i>NOTA:</i> <ul style="list-style-type: none"> • Se si esegue un test, potrebbe non essere possibile ricevere un avviso via mail. Se ciò dovesse accadere, verificate che le impostazioni di rete siano corrette. • Se si è inserito un indirizzo errato, non si può ricevere un avviso via mail. Se ciò dovesse accadere, verificare che l'indirizzo del destinatario sia corretto.
SAVE	Fare clic su questo tasto per riflettere le impostazioni precedenti.

• NETWORK SERVICE

PJLink PASSWORD	Impostare una password per PJLink*. La password deve essere composta da un massimo di 32 caratteri. Non dimenticate la password. Tuttavia, se avete dimenticato la password, consultate il rivenditore
HTTP PASSWORD	Impostare una password per il server HTTP. La password deve essere composta da un massimo di 10 caratteri.
AMX BEACON	Attivare o disattivare la rilevazione da AMX Device Discovery durante la connessione alla rete supportata dal sistema di controllo NetLinx di AMX. <i>SUGGERIMENTO:</i> Quando si utilizza un dispositivo che supporta AMX Device Discovery, l'intero sistema di controllo NetLinx di AMX lo riconoscerà e scaricherà il modulo Device Discovery appropriato da un server AMX. Mettendo un segno di spunta si attiva l'individuazione del proiettore da AMX Device Discovery. Togliendo il segno di spunta l'individuazione del proiettore da AMX Device Discovery viene disattivata.

*Cos'è PJLink?

PJLink è una standardizzazione di protocollo usata per controllare i proiettori di diversi produttori. Questo protocollo standard è stato stabilito dalla Japan Business Machine and Information System Industries Association (JBMA) nel 2005.

Il proiettore supporta tutti i comandi di PJLink Classe 1.

L'impostazione di PJLink non sarà modificata neppure utilizzando [AZZERA] dal menu.

Compatibilità CRESTRON ROOMVIEW

Il proiettore supporta CRESTRON ROOMVIEW, consentendo la gestione e il controllo di più dispositivi collegati in rete da parte di un computer o un controller.

Per ulteriori informazioni, visitate <http://www.crestron.com>

<Procedura d'impostazione>

Accedete alla funzione di server HTTP ed eseguite le impostazioni necessarie per [CRESTRON] in [IMPOSTAZIONI DI RETE].

• ROOMVIEW per la gestione dal computer.

DISABLE	Disabilita ROOMVIEW.
ENABLE	Abilita ROOMVIEW.

• CRESTRON CONTROL per la gestione dal controller.

DISABLE	Disabilita CRESTRON CONTROL.
ENABLE	Abilita CRESTRON CONTROL.
IP ADDRESS	Per impostare l'indirizzo IP del CRESTRON SERVER.
IP ID	Per impostare l'ID dell'IP sul CRESTRON SERVER.

*SUGGERIMENTO: le impostazioni CRESTRON sono necessarie solo in caso di utilizzo di CRESTRON ROOMVIEW.
Per ulteriori informazioni, visitate <http://www.crestron.com>*

• INFORMATION

WIRED LAN	Mostra un elenco delle impostazioni della connessione LAN cablata.
WIRELESS LAN	Mostra un elenco delle impostazioni della connessione LAN wireless.
UPDATE	Riflette le impostazioni una volta cambiate.

11 Controllo del proiettore da una LAN (PC Control Utility Pro 4/ Pro 5)

Utilizzando gli utility software “PC Control Utility Pro 4” e “PC Control Utility Pro 5” inclusi nel NEC Projector CD-ROM di accompagnamento, è possibile controllare il proiettore tramite un computer collegato ad una LAN.

PC Control Utility Pro 4 è un programma compatibile con Windows. (→ questa pagina)

PC Control Utility Pro 5 è un programma compatibile con Mac OS. (→ pagina 55)

Funzioni di controllo

Accensione/spengimento, selezione del segnale, fermo immagine, silenziamento video, silenziamento audio, regolazione, notifica di messaggio di errore, programma evento..

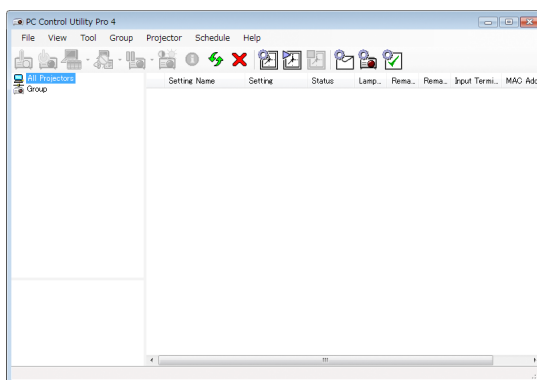

Schermata di PC Control Utility Pro 4

Questa sezione fornisce una preparazione all'uso di PC Control Utility Pro 4/Pro 5. Per informazioni su come utilizzare PC Control Utility Pro 4/Pro 5, vedere la guida di PC Control Utility Pro 4/Pro 5. (→ pagina 54, 55)

Passaggio 1: installare PC Control Utility Pro 4/Pro 5 sul computer.

Passaggio 2: collegare il proiettore alla LAN.

Passaggio 3: avviare PC Control Utility Pro 4/Pro 5.

- Per eseguire PC Control Utility Pro 4 su Windows 8.1, Windows 8 e Windows XP, è necessario “Microsoft .NET Framework Version 2.0”. Microsoft .NET Framework Version 2.0, 3.0 o 3.5 è disponibile sulla pagina web di Microsoft. Scaricarlo e installarlo sul proprio computer.

SUGGERIMENTO:

- PC Control Utility Pro 4 può essere utilizzata anche con un collegamento seriale.

Uso su Windows

Passaggio 1: installazione di PC Control Utility Pro 4 sul computer

NOTA:

- Per installare o disinstallare il programma, l'account utente Windows deve avere i privilegi di [Amministratore] (Windows 8.1, Windows 8, Windows 7 e Windows Vista) o privilegi di [Amministratore del computer] (Windows XP).
- Chiudere tutti i programmi in esecuzione prima dell'installazione. Se un altro programma è in esecuzione, l'installazione non può essere completata.

1 Inserire il CD-ROM del proiettore NEC nell'unità CD-ROM.

Viene visualizzata la finestra dei menu.

SUGGERIMENTO:

Se la finestra dei menu non viene visualizzata, provare la seguente procedura.

Per Windows 7:

1. Fare clic su “Start” di Windows.

2. Fare clic su “Tutti i programmi” → “Accessori” → “Esegui”.

3. Digitare il nome dell’unità CD-ROM (esempio: “Q: \”) e “LAUNCHER.EXE” in “Nome”. (esempio: Q:\LAUNCHER.EXE)

4. Fare clic su “OK”.

Viene visualizzata la finestra dei menu.

2 Fare clic su “PC Control Utility Pro 4” sulla finestra dei menu.

L’installazione verrà avviata.

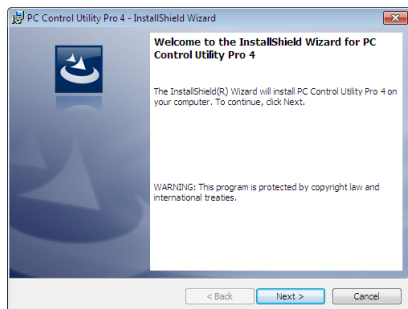

A installazione completa, verrà visualizzata la finestra di benvenuto.

3 Fare clic su “Next”.

“Viene visualizzata la schermata “END USER LICENSE AGREEMENT”.

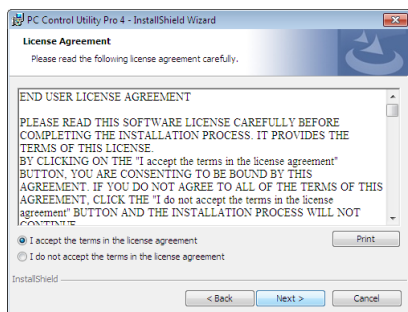

Leggere con attenzione l’“END USER LICENSE AGREEMENT”.

4 Se si è d’accordo, fare clic su “I accept the terms in the license agreement” e fare clic su “Next”.

- Seguire le istruzioni sulle schermate di installazione per completare l’installazione.
- A installazione completa, si torna alla finestra dei menu.

SUGGERIMENTO:

• Disinstallazione di PC Control Utility Pro 4

Per disinstallare PC Control Utility Pro 4, seguire le stesse procedure descritte in “Disinstallazione di Virtual Remote Tool”. Leggere “Virtual Remote Tool” come “PC Control Utility Pro 4” (→ pagina 39)

Passaggio 2: Collegare il proiettore ad una rete LAN.

Collegare il proiettore ad una rete LAN seguendo le istruzioni in “Collegamento a LAN cablata” (→ pagina 117), “Collegamento a LAN wireless (opzionale: serie NP05LM)” (→ pagina 118) e “**10** Controllo del proiettore tramite un browser HTTP” (→ pagina 45)

Passaggio 3: avviare PC Control Utility Pro 4

Fare clic su “Start” → “Tutti i programmi” o “Programmi” → “NEC Projector User Supportware” → “PC Control Utility Pro 4” → “PC Control Utility Pro 4”.

NOTA:

- Per utilizzare la funzione *Schedule* del PC Control utility Pro 4, è necessario che il computer sia in funzione e non in modalità *standby/sospendi*. Dal “Pannello di controllo” di Windows, selezionare “Opzioni risparmio energia” e disattivare la modalità *standby/sospendi* prima di attivare lo scheduler.

[Esempio] Per Windows 7:

Selezionare “Pannello di controllo” → “Sistema e sicurezza” → “Opzioni risparmio energia” → “Modifica impostazioni di sospensione del computer” → “Sospensione computer” → “Mai”.

NOTA:

- Quando è selezionato [NORMALE] per [MODO DI ATTESA] dal menu, il proiettore non può essere acceso mediante la connessione di rete (LAN cablata o wireless).
-

SUGGERIMENTO:

Visualizzare la guida in linea di PC Control Utility Pro 4

- **Visualizzare la guida in linea di PC Control Utility Pro 4 mentre questo è in uso.**

Fare clic su “Help (H)” → “Help (H) ...” nella finestra PC Control Utility Pro 4 in questo ordine.

Verrà visualizzato un menu *pop-up*.

- **Visualizzare la guida in linea utilizzando il menu Start.**

Fare clic su “Start” → “Tutti i programmi” o “Programmi” → “NEC Projector User Supportware” → “PC Control Utility Pro 4” → “PC Control Utility Pro 4 Help”.

Verrà visualizzata la guida in linea.

Uso su Mac OS

Passaggio 1: installazione di PC Control Utility Pro 5 sul computer

1. Inserire il NEC Projector CD-ROM nell'unità CD-ROM del vostro Mac.

L'icona del CD-ROM viene visualizzata sul desktop.

2. Fare doppio clic sull'icona del CD-ROM.

Viene visualizzata la finestra del CD-ROM.

3. Fare doppio clic sulla cartella "Mac OS X".

4. Fare doppio clic su "PC Control Utility Pro 5.pkg".

L'installazione verrà avviata.

5. Fare clic su "Next".

Viene visualizzata la schermata del contratto "END USER LICENSE AGREEMENT".

6. Leggere il contratto "END USER LICENSE AGREEMENT" e fare clic su "Next".

Viene visualizzata la finestra di conferma

7. Fare clic su "I accept the terms in the license agreement".

Seguire le istruzioni sulle schermate del programma di installazione per completare l'installazione.

Passaggio 2: collegare il proiettore ad una rete LAN

Collegare il proiettore ad una rete LAN seguendo le istruzioni in "Collegamento a LAN cablata" (→ 117), "Collegamento a LAN wireless (opzionale: serie NP05LM)" (→ pagina 118) e "Controllo del proiettore tramite un browser HTTP" (→ pagina 45)

Passaggio 3: avviare PC Control Utility Pro 5

1. Aprire la cartella delle Applicazioni in Mac OS.

2. Fare clic sulla cartella "PC Control Utility Pro 5".

3. Fare clic sull'icona "PC Control Utility Pro 5".

PC Control Utility Pro 5 verrà avviato.

NOTA:

- Per far sì che la funzione Programma di PC Control utility Pro 5 funzioni, è necessario che il computer sia in esecuzione e non in modalità sospensione. Selezionare "Risparmio energia" da "Preferenze di sistema" nei Mac e disattivare la modalità sospensione prima di avviare il programma.
- Quando [NORMALE] viene selezionato per [MODO DI ATTESA] dal menu, il proiettore non può essere acceso tramite la connessione di rete (LAN cablata/LAN wireless).

SUGGERIMENTO:

Visualizzare la Guida di PC Control Utility Pro 5

• Visualizzare la Guida di PC Control Utility Pro 5 mentre è in esecuzione.

• Dalla barra menu, cliccare su "Help" → "Help" in questo ordine.

Viene visualizzata la schermata della Guida.

• Visualizzare la Guida tramite Dock

1. Per Mac OS, aprire "Cartella applicazioni".

2. Fare clic sulla cartella "PC Control Utility Pro 5".

3. Fare clic sull'icona "PC Control Utility Pro 5 Help".

Viene visualizzata la schermata della Guida.

12 Proiezione dell'immagine dello schermo del computer dal proiettore su una rete LAN (Image Express Utility Lite)

Il software Image Express Utility Lite presente nel CD-ROM del proiettore NEC consente di inviare l'immagine sullo schermo del computer al proiettore tramite un cavo USB o una connessione LAN cablata o senza fili.

Image Express Utility Lite è un programma compatibile con Windows.

Image Express Utility Lite per Mac OS è un programma compatibile con Mac OS. (→ pagina 60)

Questa sezione vi mostrerà una panoramica su come collegare il proiettore a una rete LAN ed utilizzare Image Express Utility Lite. Per il funzionamento di Image Express Utility Lite, vedere la rispettiva guida.

Passaggio 1: installazione di Image Express Utility Lite sul computer.

Passaggio 2: Collegare il proiettore ad una rete LAN.

Passaggio 3: Avviare Image Express Utility Lite.

SUGGERIMENTO:

- *Image Express Utility Lite (per Windows) può essere avviato con la maggior parte dei supporti rimovibili disponibili in commercio come memorie USB o schede SD senza che sia necessario installarlo sul vostro computer. (→ pagina 59)*

Che cosa si può fare con Image Express Utility Lite

• Trasmissione dell'immagine (per Windows e Mac OS)

- La schermata del computer può essere inviata al proiettore tramite una rete cablata o wireless senza cavo VGA.
- La schermata del computer può essere inviata a un massimo di quattro proiettori allo stesso tempo.

• Capacità di trasferimento audio (solo per Windows)

- Image Express Utility Lite consente di inviare la schermata e l'audio del computer al proiettore tramite una rete LAN cablata/wireless o una connessione USB.
- La capacità di trasferimento audio è disponibile soltanto quando il computer si connette al proiettore in una rete peer-to-peer.

• Display USB (solo per Windows)

- L'immagine sulla schermata del computer può essere proiettata tramite un cavo USB, senza dover collegare un cavo VGA.
- Basta collegare il computer e il proiettore attraverso un cavo USB per rendere disponibile la funzione di Display USB (Plug & Play), anche senza installare Image Express Utility Lite sul computer. (→ pagina 43)

• Geometric Correction Tool [GCT] (solo per Windows)

Vedere "13 Proiezione di un'immagine da un angolo (Geometric Correction Tool in Image Express Utility Lite)". (→ pagina 61)

Uso su Windows

Passaggio 1: installazione di Image Express Utility Lite sul computer.

NOTA:

- *Per installare o disinstallare il programma, l'account utente Windows deve avere privilegi di amministratore (Windows 8.1, Windows 8, Windows 7, Windows Vista e Windows XP).*
- *Chiudere tutti i programmi in esecuzione prima dell'installazione. Se un altro programma è in esecuzione, l'installazione non può essere completata.*
- *Image Express Utility Lite verrà installato sul drive di sistema del computer. Se viene visualizzato un messaggio del tipo "Spazio libero insufficiente sulla destinazione", liberate abbastanza spazio (circa 100 MB) per poter effettuare l'installazione del programma.*

1. Inserire il CD-ROM del proiettore NEC nell'unità CD-ROM.

Viene visualizzata la finestra dei menu.

SUGGERIMENTO:

Se la finestra dei menu non viene visualizzata, provare la seguente procedura.

Per Windows 7:

1. Fare clic su “Start” di Windows.

2. Fare clic su “Tutti i programmi” → “Accessori” → “Esegui”.

3. Digitare il nome dell’unità CD-ROM (esempio: “Q: \”) e “LAUNCHER.EXE” in “Nome”. (esempio: Q:\LAUNCHER.EXE)

4. Fare clic su “OK”.

Viene visualizzata la finestra dei menu.

2. Fare clic su “Installing Image Express Utility Lite” sulla finestra dei menu.

L’installazione verrà avviata.

“Viene visualizzata la schermata “END USER LICENSE AGREEMENT”.

Leggere con attenzione l’“END USER LICENSE AGREEMENT”

3. Se si è accordi, fare clic su “I agree” e fare clic su “Next”.

• Seguire le istruzioni sulle schermate di installazione per completare l’installazione.

• A installazione completa, si torna alla finestra dei menu.

A installazione completa, verrà visualizzato un messaggio di completamento.

4. Fare clic su “OK”.

L’installazione è completa.

SUGGERIMENTO:

• Disinstallazione di Image Express Utility Lite

Per disinstallare Image Express Utility Lite, seguire le stesse procedure descritte in “Disinstallazione di Virtual Remote Tool”. Leggere “Virtual Remote Tool” come “Image Express Utility Lite” (→ pagina 39)

Passaggio 2: Collegare il proiettore ad una rete LAN.

Collegare il proiettore ad una rete LAN seguendo le istruzioni in “Collegamento a LAN cablata” (→ pagina 117), “Collegamento a LAN wireless (opzionale: serie NP05LM)” (→ pagina 118) e “**10** Controllo del proiettore tramite un browser HTTP” (→ pagina 45)

Passaggio 3: Avviare Image Express Utility Lite.

1. In Windows, fare clic su “Start” → “Tutti i programmi” → “NEC Projector User Supportware” → “Image Express Utility Lite” → “Image Express Utility Lite”.

Image Express Utility Lite verrà avviato.

Viene visualizzata la finestra di selezione per la connessione di rete

2. Selezionare la Rete e fare clic su “OK”.

La finestra di selezione per la destinazione mostra un elenco dei proiettori collegabili.

• Per collegare il computer direttamente al proiettore “uno a uno”, si consiglia la “PUNTO DI ACCESSO”.

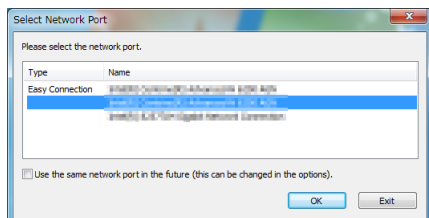

• Per controllare la rete disponibile per i proiettori collegati, dal menu, selezionate [INFO] → [LAN SENZA FILI] → [SSID].

3. Mettete una spunta sui proiettori da collegare, quindi fate clic su “Connect”.

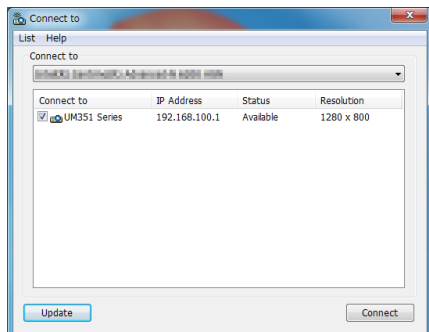

- Quando vengono visualizzati uno o più proiettori, dal menu sul proiettore, selezionate [INFO] → [LAN SENZA FILI] → [INDIRIZZO IP].

Quando è stabilita una connessione con il proiettore, è possibile usare la finestra di controllo per controllare il proiettore. (→ pagina 44)

NOTA:

- Quando è selezionato [NORMALE] per [MODO DI ATTESA] dal menu, il proiettore che viene spento non verrà visualizzato come destinazione nella finestra di selezione.

SUGGERIMENTO:

Visualizzazione del file “Help” di Image Express Utility Lite

- **Visualizzazione del file della Guida di Image Express Utility Lite mentre è in esecuzione.**
Fare clic sull'icona [?] (guida) nella finestra di controllo.
Viene visualizzata la schermata della Guida.
- **Visualizzazione del file della Guida GCT mentre è in esecuzione.**
Cliccare su “Help” → “Help” nella finestra di modifica.
Viene visualizzata la schermata della Guida.
- **Visualizzazione del file della guida tramite menu Start.**
Fare clic su “Start” → “Tutti i programmi” o “Programmi” → “NEC Projector User Supportware” → “Image Express Utility Lite” → “Image Express Utility Lite Help”.
Viene visualizzata la schermata della Guida.

Avvio di Image Express Utility Lite da memoria USB o scheda SD

Image Express Utility Lite, se precedentemente copiato, può essere avviato con la maggior parte dei supporti rimovibili disponibili in commercio come memorie USB o schede SD. Ciò elimina la necessità di installare Image Express Utility Lite sul computer.

1. Copiare Image Express Utility Lite su un supporto rimovibile.

Copiare tutti i file e le cartelle (dimensione totale ca. 6MB) dalla cartella "IEU_Lite (removable media)" del NEC Projector CD-ROM nella directory root del supporto rimovibile.

2. Inserire il supporto rimovibile nel computer.

La schermata "AutoPlay" verrà visualizzata sul computer.

SUGGERIMENTO:

- *Se la schermata "AutoPlay" non viene visualizzata, aprire la cartella da "Computer" ("Risorse del Computer" per Windows XP).*

3. Fare clic su "Aprire la cartella per visualizzare i file"

Verranno visualizzati IEU_Lite.exe e altri file e cartelle.

4. Fare doppio clic sull'icona "IEU_Lite.exe" ().

Image Express Utility verrà avviato.

Uso su Mac OS

Passaggio 1: installare Image Express Utility Lite per Mac OS sul computer

1. Inserire il NEC Projector CD-ROM nell'unità CD-ROM del vostro Mac.

L'icona del CD-ROM viene visualizzata sul desktop.

2. Fare doppio clic sull'icona del CD-ROM.

Viene visualizzata la finestra del CD-ROM.

3. Fare doppio clic sulla cartella "Mac OS X".

4. Fare doppio clic su "Image Express Utility Lite.dmg".

Verrà visualizzata la finestra "Image Express Utility Lite".

5. Trascinare e rilasciare la cartella "Image Express Utility Lite" nella cartella Applicazioni in Mac OS.

Passaggio 2: Collegare il proiettore ad una rete LAN

Collegare il proiettore ad una rete LAN seguendo le istruzioni in "Collegamento a LAN cablata" (→ pagina 117), "Collegamento a LAN wireless (opzionale: serie NP05LM)" (→ pagina 118) e "10 Controllo del proiettore tramite un browser HTTP" (→ pagina 45)

Passaggio 3: avviare Image Express Utility Lite per Mac OS

1. Aprire la cartella delle Applicazioni in Mac OS.

2. Fare doppio clic sulla cartella "Image Express Utility Lite".

3. Fare doppio clic sull'icona "Image Express Utility Lite".

Quando Image Express Utility Lite per Mac OS si avvia, viene visualizzata la finestra di selezione per la destinazione.

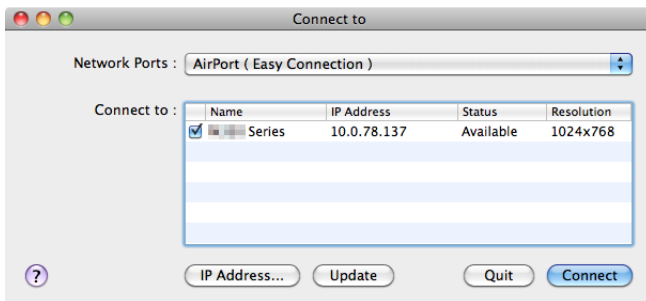

- Al primo avvio, prima della finestra di selezione per la destinazione, viene visualizzata la schermata, "END USER LICENSE AGREEMENT".

Leggere il contratto "END USER LICENSE AGREEMENT", selezionare "I accept the terms in the license agreement" e fare clic su "OK".

4. Selezionare un proiettore da collegare, quindi fare clic su "Connect".

La schermata del desktop verrà visualizzata sul proiettore.

SUGGERIMENTO:

Visualizzare la Guida di Express Utility Lite per Mac OS

- Dalla barra menu, cliccare su "Help" → "Image Express Utility Lite Help" mentre Image Express Utility è in esecuzione.

Viene visualizzata la schermata della Guida

13 Proiezione di un'immagine da un angolo (Geometric Correction Tool in Image Express Utility Lite)

La Geometric Correction Tool (GCT) consente di correggere anche la distorsione delle immagini proiettate da un angolo.

Cosa è possibile realizzare con GCT

- Lo strumento GCT include le tre seguenti funzioni
 - 4-point Correction:** È possibile proiettare facilmente un'immagine entro i bordi della schermata facendone combaciare i quattro angoli.
 - Multi-point Correction:** È possibile correggere un'immagine distorta sull'angolo di una parete o su una schermata dalla forma irregolare utilizzando diversi schermi separati. In questo modo l'immagine viene corretta come con la 4-point Correction.
 - Parameters Correction:** È possibile correggere un'immagine distorta utilizzando una combinazione di norme di conversione preparate in anticipo.

Questa sezione mostra un esempio per l'uso della 4-point Correction.

Per informazioni su "Multi-point Correction" e "Parameters Correction", fare riferimento al file della guida di Image Express Utility Lite. (→ pagina 58, 60)

- I dati di correzione possono essere memorizzati nel proiettore o sul computer e possono essere recuperati secondo necessità.
- La funzione GCT è disponibile con un cavo USB, una connessione LAN cablata o senza fili e un cavo video.

Proiezione di un'immagine da un angolo (GCT)

Questa sezione mostra un esempio di uso con Display USB (utilizzando un cavo USB da collegare al computer e al proiettore).

- La funzione USB display visualizza automaticamente la finestra di controllo
- Per il cavo video o la connessione LAN, dapprima installare sul computer e avviare Image Express Utility Lite. (→ pagina 56)

Preparazione: regolare la posizione del proiettore o lo zoom cosicché l'immagine proiettata possa coprire l'intera area dello schermo.

- Fare clic sul "icona "  "(Picture) e quindi sul pulsante "  ".



Viene visualizzata la schermata "4-point Correction".

- Fare clic sul pulsante "Start Correction" e poi sul pulsante "Start 4-point Correction".

Vengono visualizzati una cornice verde e un puntatore mouse ().

- Appaiono quattro [●] segnali ai quattro angoli della cornice verde

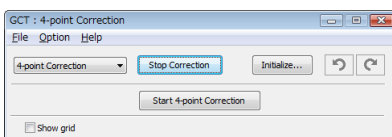
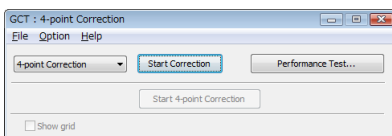

3. Utilizzare il mouse per fare clic sul [●] segnale dell'angolo che si vuole spostare.

Il segnale [●] selezionato diventa rosso.



(Nell'esempio sopra descritto, sono state omesse per chiarezza le schermate di Windows).

4. Trascinare il segnale [●] selezionato fino al punto che si vuole correggere e rilasciare.

- Quando si fa clic in un punto qualsiasi all'interno dell'area dell'immagine proiettata, il segnale [●] più vicino si sposta nella posizione del cursore del mouse.

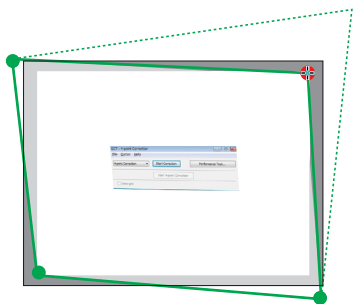

5. Ripetere i Passi 3 e 4 per correggere la distorsione dell'immagine proiettata.

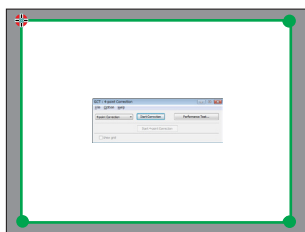

6. Dopo il completamento, fare clic col tasto destro del mouse.

La cornice verde e il puntatore del mouse scompaiono dall'area dell'immagine proiettata. Ciò completerà la correzione.

7. Fare clic sul pulsante "X" (chiudi) nella schermata "4-point Correction".

La schermata "4-point Correction" scompare e la 4-point correction viene realizzata.

8. Fare clic sul pulsante "🔌" nella finestra di controllo per uscire da GCT.

SUGGERIMENTO:

- Dopo l'esecuzione della 4-point correction, è possibile salvare i dati della 4-point correction facendo clic su "File" → "Export to the projector..." nella schermata "4-point correction".
- Fare riferimento alla Guida di Image Express Utility Lite per utilizzare la schermata della "4-point correction" e funzioni diverse da GCT. (→ pagina 58, 60)

14 Collegamento del microfono

Il collegamento di un microfono dinamico o a condensatore disponibile in commercio al jack di ingresso MIC consente di riprodurre il suono del microfono tramite l'altoparlante integrato.

L'ingresso audio da tutti i terminali di ingresso compresi LAN, USB-A, e USB-B saranno udibili dall'altoparlante insieme alla propria voce del microfono.

La sensibilità del microfono può essere regolata. Dal menu, selezionare [IMPOST.] → [INSTALLAZIONE] → [GUADAGNO MIC]. (→ pagina 94)

NOTA:

- A seconda della condizione di ingresso del segnale HDMI1/MHL o HDMI2, questo è un caso in cui l'audio potrebbe non essere emesso.
- Non collegare un segnale audio al jack di ingresso MIC. In caso contrario, potrebbero essere emessi suoni a un volume eccessivamente elevato, provocando danni all'altoparlante.

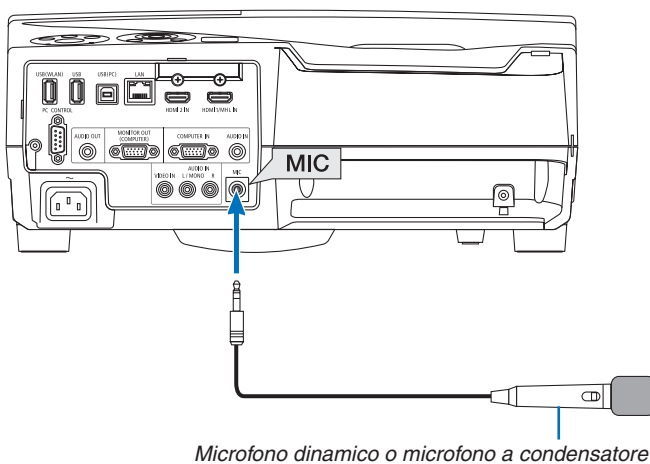

15 Proiezione di foto o documenti salvati sullo smartphone tramite una connessione LAN senza fili (Wireless Image Utility)

Utilizzando la Wireless Image Utility, è possibile trasferire le foto e i documenti salvati su terminali come uno smartphone o un tablet al proiettore attraverso la LAN senza fili e proiettarli.

Ci sono due tipi di software Wireless Image Utility, uno per Android e un altro per iOS, che possono essere scaricati da Google Play o App Store.

Per Android

http://www.nec-display.com/dl/en/pj_android/wiu_for-android.html

Per iOS

http://www.nec-display.com/dl/en/pj_ios/wiu_for-ios.html

16 Proiettare simultaneamente immagini ricevute da più terminali

Il proiettore riceve le immagini trasferite da più terminali (max. 16 unità) e le proietta sullo schermo suddividendole (max. 4 × 4) allo stesso tempo.

- Se vari terminali, ad esempio un computer, uno smartphone e un tablet sono collegati con il proiettore nella rete, consente di trasferire le immagini salvate su ciascun terminale al proiettore e di proiettarle.
- È possibile collegare contemporaneamente i terminali in più sistemi operativi (Windows, Mac OS, Android e iOS) con il proiettore.

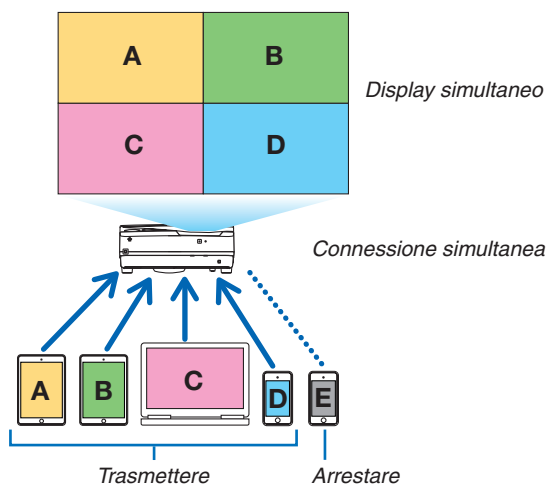

- Installare sul computer l'applicazione software "Image Express Utility Lite" inclusa nel CD-ROM in dotazione con il proiettore. (→ pagina 56)
- Per smartphone e tablet, scaricare l'applicazione "Wireless Image Utility" dal nostro sito web e installarla su questi dispositivi. (→ pagina 64)

Per prima cosa collegare il proiettore alla rete, quindi avviare Image Express Utility Lite.

- Ogni volta che si preme il pulsante ▲ o ▼ sul telecomando, la schermata visualizzata commuta tra visualizzazione a schermo intero/visualizzazione a schermo diviso.
- Se il pulsante ◀ o ▶ sul telecomando viene premuto quando il proiettore è in visualizzazione a schermo intero, è possibile cambiare il terminale da visualizzare.

Per informazioni dettagliate su Image Express Utility Lite, consultare il file HELP.

NOTA:

- Questo proiettore supporta solo la [modalità LIBERO] e non supporta la [modalità GESTITO].
 - Questo proiettore non supporta l'indicazione del nome utente.
-

4. Utilizzo del Viewer

① Cosa potete fare con il Viewer

Il Viewer ha le seguenti caratteristiche.

- Quando una memoria USB disponibile in commercio, contenente immagini, viene inserita nella porta USB (Tipo A) del proiettore, il Viewer consente la possibilità di vedere i file immagine contenuti nella memoria USB. Anche se non è disponibile un computer, si possono effettuare le presentazioni in maniera semplice con il proiettore.
- Viene supportato il formato grafico JPEG.
- Il Visualizzatore mostra l'anteprima (solo JPEG Exif) su cui è possibile saltare da un'immagine specifica che si desidera proiettare.
- Ci sono due modalità di visualizzazione per le diapositive. visualizzazione manuale e visualizzazione automatica. Il tempo di intervallo può essere modificato nella riproduzione automatica.
- L'ordine di visualizzazione delle immagini può essere impostato in base al nome, data o grandezza. Si può scegliere un ordinamento ascendente o discendente.
- Le immagini possono essere ruotate di 90 gradi nel corso della visualizzazione.

NOTA:

- La porta USB del proiettore non supporta hub USB.
- Le seguenti operazioni per mezzo dei pulsanti sul proiettore non sono possibili quando è visualizzato il VIEWER nella schermata delle diapositive oppure in quella delle anteprime.

Pulsanti sull'involucro

- Correzione trapezoidale utilizzando il pulsante ▲/▼.
- Correzione Automatica utilizzando il pulsante AUTO ADJ.
- Controllo del volume tramite il tasto ◀ o ▶
Per eseguire la correzione trapezoidale o la selezione Fonte nel corso della visualizzazione del Viewer, premere due volte il pulsante MENU per visualizzare il menu e porre in funzione il Viewer dal menu.

Telecomando

- Pulsante di regolazione automatica
- Pulsante freeze
- Eseguendo [AZZERA] → [TUTTI I DATI] dal menu vengono ripristinate le impostazioni predefinite della barra del Visualizzatore.
- Memoria USB
 - Assicurarsi di utilizzare un dispositivo di memoria USB formattato con file system FAT32 o FAT16.
Il proiettore non supporta dispositivi di memoria USB formattati con NTFS.
Se il proiettore non riconosce il dispositivo di memoria USB, controllare se il suo tipo di formattazione è supportato.
Per formattare il dispositivo di memoria USB sul computer, fare riferimento al manuale o alla guida in linea di Windows.
 - Non è possibile fornire garanzie sulla capacità della porta USB del proiettore di supportare tutti i dispositivi di memoria USB presenti sul mercato.
- Immagini supportate
 - I formati di file supportati dal Viewer sono i seguenti.
Non si garantisce che tutte le immagini siano supportate dal Viewer.
Immagini diverse da quelle citate nella tabella potrebbero non essere supportate.

Tipo di immagine	Estensione	Descrizione
JPEG	JPG/JPEG	Baseline/Exif sono supportati

- Le presentazioni, gli effetti e gli effetti sonori impostati con PowerPoint non possono essere riprodotti.
- Le immagini possono essere visualizzate con una risoluzione fino a 10.000 × 10.000 pixel.
- Anche se le immagini soddisfano le condizioni sopra riportate, alcune di esse possono non essere riprodotte.
- In una anteprima non è possibile visualizzare più di 200 icone (numero totale di icone di file e cartelle).
- I nomi di file/cartelle lunghi sono limitati a una lunghezza specifica. Essa viene mostrata fra parentesi.
- Se una cartella contiene molti file, ci vorrà del tempo per la riproduzione.
- Se una singola cartella contiene troppi file, la commutazione fra le immagini richiede un po' di tempo. Per accelerare la commutazione fra immagini, ridurre il numero di immagini contenute nella cartella.

SUGGERIMENTO:

- Il formato di file immagine scambiabile (EXIF) è un formato standard di file di immagine utilizzato dalle fotocamere digitali con l'aggiunta di specifici dati di scatto.
- Viewer PPT Converter 3.0 è un software per convertire il file PowerPoint nel file JPEG.
È possibile scaricarlo dal nostro sito web:
URL: <http://www.nec-display.com/dl/en/index.html>

② Proiezione di immagini contenute in un dispositivo di memoria USB

Questa sezione illustra le operazioni di base del Viewer.

La spiegazione illustra la procedura operativa quando la barra Visualizzatore (→ pagina 71) è alle impostazioni predefinite.

- Avvio del Viewerquesta pagina
- Rimozione del dispositivo di memoria USB dal proiettore pagina 70
- Uscita dal Viewer..... pagina 70

Preparazione: Prima di avviare il Viewer, immagazzinare le immagini nella memoria USB tramite computer.

Avvio del viewer

1. Accendere il proiettore. (→ pagina 14)

2. Inserire il dispositivo di memoria USB nella porta USB del proiettore.

- Non rimuovere la memoria USB dal proiettore quando il LED lampeggia. Ciò può danneggiare i dati.

3. Premete il tasto SOURCE sul proiettore.

Viene visualizzata la schermata di avvio del Visualizzatore.

- Premete il tasto USB-A sul telecomando.

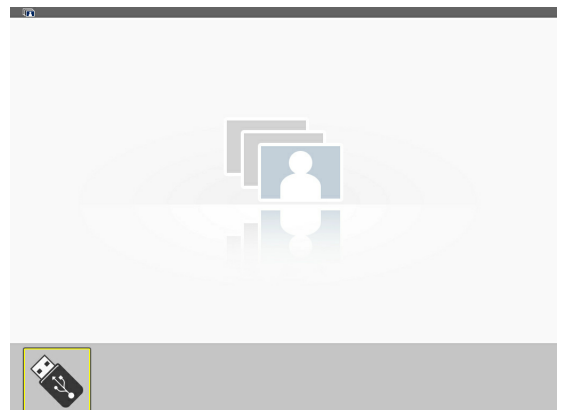
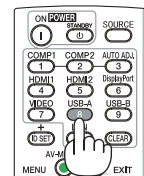
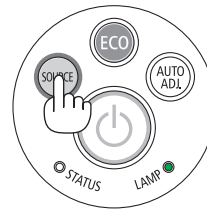
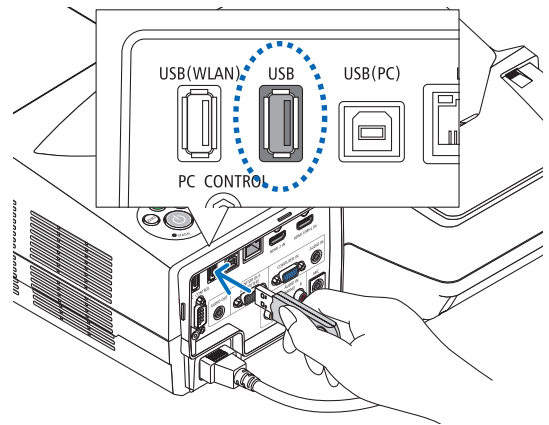

4. Premere il tasto ENTER.

Viene visualizzata la schermata di anteprima. (→ pagina 72)

5. Usare il tasto ▲▼◀▶ per selezionare un'icona.

- Il simbolo → (freccia) a destra indica che vi sono più pagine. Premendo il tasto PAGE ▾ (pagina giù) viene mostrata la pagina successiva: premendo il tasto PAGE ▴ (page su) viene mostrata la pagina precedente.

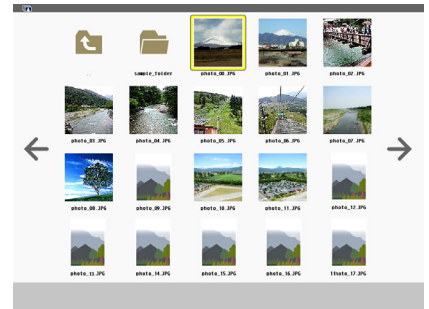
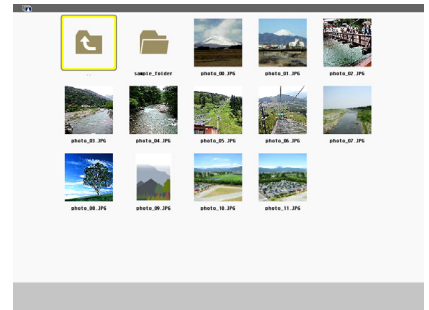

6. Premere il tasto ENTER.

Viene visualizzata la diapositiva selezionata.

- Quando si seleziona una cartella, vengono visualizzate le icone in essa contenute.



7. Premere il tasto ▶ per selezionare la diapositiva successiva.

Viene visualizzata la diapositiva a destra.

- È possibile usare il tasto ◀ o ▶ per selezionare la diapositiva successiva (destra) o quella precedente (sinistra) nella schermata di anteprima.
- Premendo il tasto MENU durante la visualizzazione della schermata di anteprima, di diapositiva o di presentazione, viene visualizzata la barra degli strumenti. La barra degli strumenti serve a selezionare o ruotare una diapositiva. (→ pagina 73)



8. Premere il tasto EXIT quando la barra degli strumenti non è visualizzata.

Viene visualizzata la schermata di anteprima.

- In alternativa, per visualizzare la schermata di anteprima è possibile premere il tasto ENTER.
- Per chiudere la barra degli strumenti, premere il tasto MENU per tornare all'elenco SOURCE e nuovamente il tasto MENU per chiudere l'elenco SOURCE.

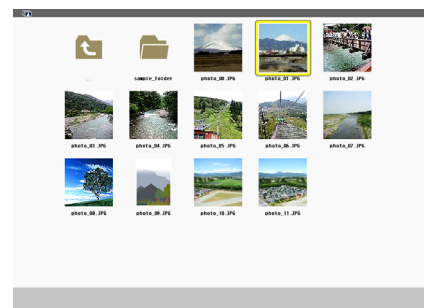

Rimozione del dispositivo di memoria USB dal proiettore

1. Selezionate la schermata di avvio del VIEWER.

Premete il tasto EXIT quando non vi sono menu visualizzati.

2 Rimuovere il dispositivo di memoria USB dal proiettore.

Prima di rimuovere la memoria USB assicurarsi che il LED non sia lampeggiante.

NOTA: Se si rimuove la memoria USB dal proiettore mentre viene visualizzata una diapositiva, il proiettore può non funzionare correttamente. Se ciò accade, spegnere il proiettore e staccare il cavo di alimentazione. Attendere 3 minuti, poi ricollegare il cavo di alimentazione e riaccendere il proiettore.

Chiusura del Viewer

1. Premere il pulsante MENU quando è visualizzata la schermata delle diapositive o quella delle anteprime.

Viene visualizzata la barra di controllo o il menù pop-up.

2. Premere nuovamente il pulsante MENU.

Viene visualizzato il menu sullo schermo.

3. Selezionare una fonte diversa da [USB-A] e premere il pulsante ENTER.

Il Viewer si chiude.

SUGGERIMENTO: Per uscire dal Viewer utilizzando il telecomando, selezionare una fonte diversa da [USB-A].

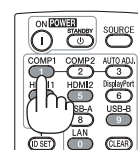
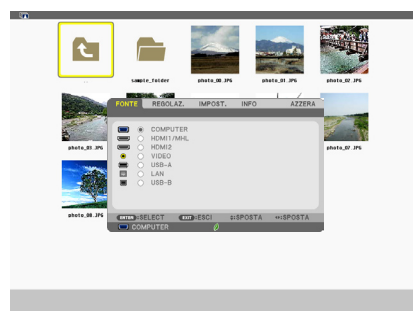
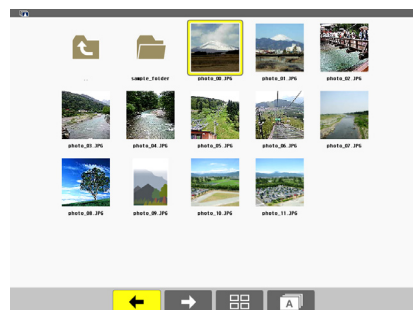
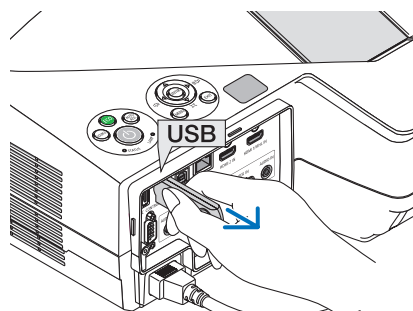
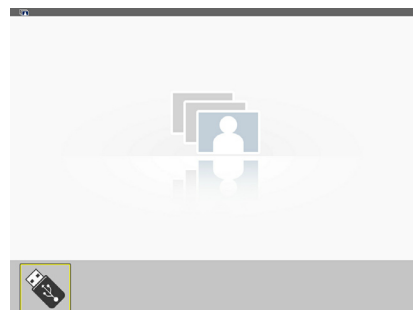

Parti di ogni schermata

Il Visualizzatore ha quattro schermate.

(1) Schermata di avvio del Visualizzatore

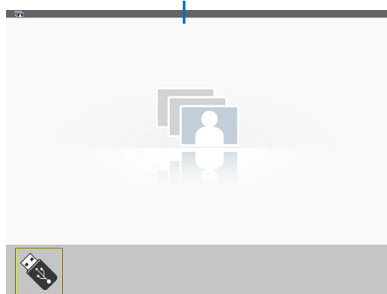

(2)

(3) Schermata di anteprima

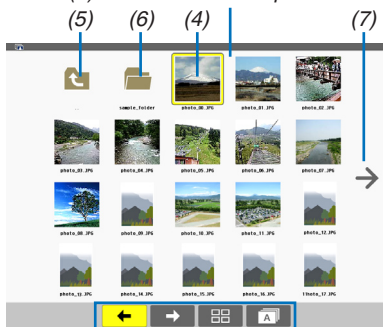

(8)

(9) Schermata di diapositiva/
(11) Schermata di presentazione

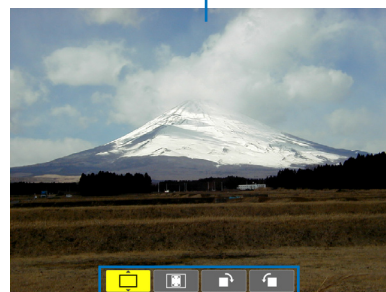

(10) (12)

Nome	Descrizione
(1) Schermata di avvio del Visualizzatore	Questa schermata verrà visualizzata per prima quando si seleziona il Visualizzatore.
(2) Icona USB	Questa icona indica che la memoria USB è inserita nel proiettore.
(3) Schermata di anteprima	Questa schermata mostra un elenco delle cartelle e dei file di immagine memorizzati nella memoria USB. I file Exif JPEG saranno visualizzati solo nella schermata di anteprima. <ul style="list-style-type: none"> Il numero massimo di file di immagine o di cartelle all'interno di una pagina varia a seconda del modello. <ul style="list-style-type: none"> Su UM361X e UM301X sono 5 per 4 Su UM351W e UM301W sono 6 per 4
(4) Cursore	Il cursore è utilizzato per selezionare (evidenziare) la cartella o il file di immagine tramite il tasto ▲▼◀▶.
(5) Icona Indietro	Questa icona è utilizzata per tornare alla cartella superiore (parent).
(6) Icona cartella	Questa icona indica che la memoria USB contiene cartelle.
(7) Icona Pagina su (Pagina giù)	Questa icona indica che sono disponibili ulteriori cartelle o file di immagine nella pagina successiva (precedente). Utilizzare il tasto ► per andare alla riga successiva (precedente). PAGE ▼ o PAGE ▲ sul telecomando viene usato per andare direttamente alla pagina successiva o precedente.
(8) Barra degli strumenti dell'anteprima	Questa barra degli strumenti è utilizzata nella schermata di anteprima. Premendo il tasto MENU viene visualizzata la barra degli strumenti. (→ pagina 72)
(9) Schermata di diapositiva	Questa schermata è utilizzata per la riproduzione manuale. L'immagine selezionata verrà visualizzata a schermo intero.
(10) Barra degli strumenti della diapositiva	Questa barra degli strumenti è utilizzata nella schermata di slide. Premendo il tasto MENU viene visualizzata la barra degli strumenti. (→ pagina 73)
(11) Schermata di presentazione	Questa schermata è utilizzata per la riproduzione automatica. Le slide verranno cambiate automaticamente.
(12) Barra degli strumenti di presentazione	Questa barra degli strumenti è utilizzata nella schermata di presentazione. Premendo il tasto MENU viene visualizzata la barra degli strumenti. (→ pagina 73)

Utilizzo della barra degli strumenti

1. Premere il tasto MENU.

Viene visualizzata la barra degli strumenti.

Viene visualizzato FONTE come schermata di connessione del Visualizzatore.

2. Usare il tasto ◀ o ▶ per selezionare una voce e ▲ o ▼ per sceglierne l'opzione disponibile.

Quando vi si posiziona sopra il cursore, la voce selezionata diventa di colore giallo.

▲ o ▼ mostra le altre scelte disponibili.

3. Premere il tasto INVIO.







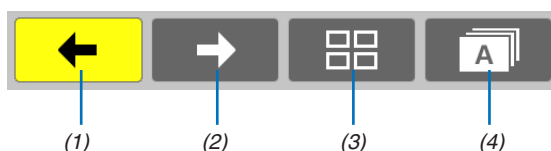

Viene visualizzata la voce selezionata.

4. Premere due volte il tasto MENU.

Viene chiusa la barra degli strumenti e visualizzato l'elenco FONTE. Premere nuovamente il tasto MENU per chiudere l'elenco FONTE.

Barra degli strumenti dell'anteprima



Menu	Opzioni	Descrizione
(1) Indietro		Ritorna all'immagine precedente. Quando il cursore raggiunge l'angolo in alto a sinistra dello schermo, esso va alla pagina precedente.
(2) Avanti		Va all'immagine successiva. Quando il cursore raggiunge l'angolo in basso a destra dello schermo, esso va alla pagina successiva.
(3) Display		Chiude il menu e ritorna alla schermata di anteprima.
		Chiude il menu e inizia la presentazione dalla voce evidenziata.
		Chiude il menu e visualizza la schermata di slide.
(4) Ordina		Visualizza le icone in ordine alfabetico per nome. (i numeri precedono le lettere)
		Visualizza le icone in ordine decrescente per grandezza file.
		Visualizza le icone in ordine di data di creazione

Barra degli strumenti della diapositiva

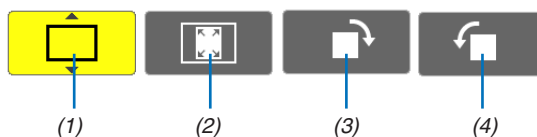

Menu	Opzioni	Descrizione	
(1) Display		Chiude il menu e passa alla schermata delle diapositive.	
		Chiude il menu e visualizza la schermata di anteprima.	
		Chiude il menu e inizia la presentazione dalla voce evidenziata.	
(2) Visualizzazione immagine		Chiude il menu e visualizza l'immagine nelle sue dimensioni reali.	
		Chiude il menu e visualizza l'immagine alla massima risoluzione del proiettore.	
(3) Ruota in senso orario		—	Chiude il menu e ruota l'immagine di 90° in senso orario
(4) Ruota in senso antiorario		—	Chiude il menu e ruota l'immagine di 90° in senso antiorario

Barra degli strumenti della presentazione

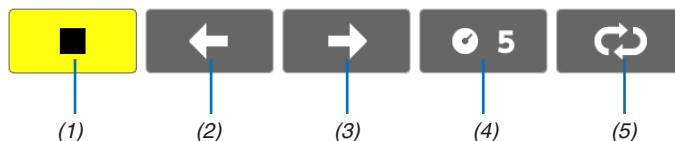

Menu	Opzioni	Descrizione	
(1) Stop		—	Chiude il menu e passa alla schermata di slide.
(2) Indietro		—	Ritorna all'immagine precedente.
(3) Avanti		—	Va all'immagine successiva.
(4) Intervallo			Specifica un intervallo di tempo durante la riproduzione delle slide.
(5) Ripeti			Ripete la riproduzione delle immagini nella cartella.
			Torna alla schermata di anteprima.

SUGGERIMENTO:

- Un'icona di immagine al centro della schermata indica che il file non può essere visualizzato nella schermata delle diapositive o di anteprima.
- Le impostazioni della barra degli strumenti per le diapositive vengono annullate se la cartella viene spostata.

5. Utilizzo del menu sullo schermo

① Utilizzo dei menu

NOTA: il menu sullo schermo può non essere visualizzato correttamente quando proiettate un'immagine video con movimenti interlacciati.

1. Premete il tasto **MENU** sul telecomando o sul proiettore per visualizzare il menu.



NOTA: I comandi come ENTER, EXIT, ▲▼, ◀▶ presenti nella parte inferiore mostrano i tasti disponibili per le vostre operazioni.

2. Premete i tasti ◀▶ sul telecomando o sul proiettore per visualizzare il sottomenu.
3. Premete il tasto ENTER sul telecomando o sul proiettore per evidenziare la voce superiore o la prima scheda.
4. Premete i tasti ▲▼ sul telecomando o sul proiettore per selezionare la voce da regolare o impostare. Potete utilizzare i tasti ◀▶ sul telecomando o sul proiettore per selezionare la scheda desiderata.
5. Premete il tasto ENTER sul telecomando o sul proiettore per visualizzare la finestra del sottomenu.
6. Regolate il livello oppure attivate/disattivate la voce selezionata con il tasto ▲▼◀▶ sul telecomando o sull'involucro del proiettore.
Le modifiche rimangono memorizzate fino alla regolazione successiva.
7. Ripetete i passaggi 2-6 per regolare una voce aggiuntiva o premete il tasto EXIT sul telecomando o sul proiettore per uscire dal display del menu.

NOTA: quando viene visualizzato un menu o un messaggio, alcune righe di informazioni possono andare perse, a seconda del segnale o delle impostazioni.

8. Premete il tasto **MENU** per chiudere il menu.
Per ritornare al menu precedente, premete il tasto **EXIT**.

2 Menu Elements

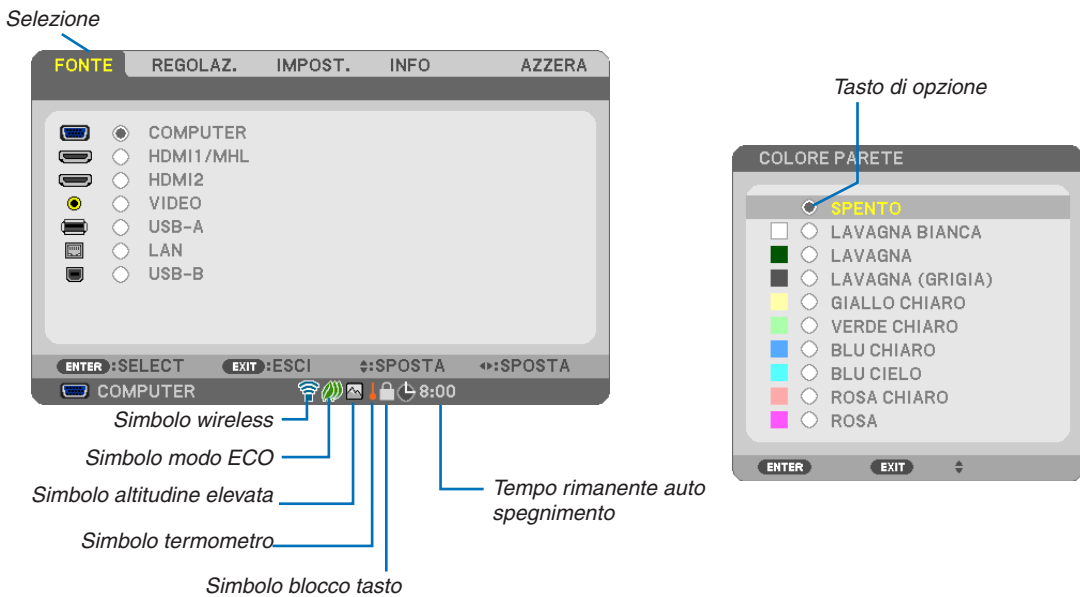
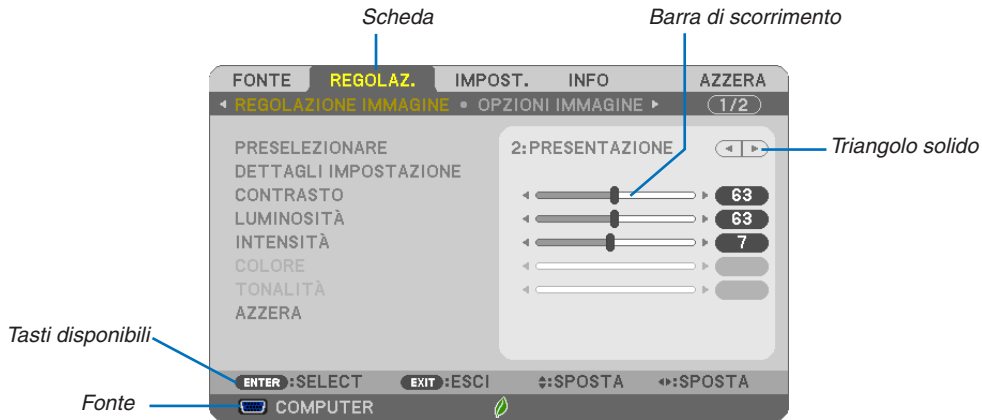

Le finestre dei menu o le finestre di dialogo contengono le seguenti voci:

- SelezioneIndica il menu o la voce selezionata.
- Triangolo solidoIndica che sono disponibili altre scelte. Un triangolo evidenziato indica che la voce è attiva.
- Scheda.....Indica un gruppo di funzioni in una finestra di dialogo. Selezionate una scheda per portare la relativa pagina in primo piano.
- Tasto di opzione..... Utilizzate questo tasto rotondo per selezionare un'opzione nella finestra di dialogo.
- Fonte.....Indica la fonte attualmente selezionata.
- Tempo rimanente auto spegnimento..... Indica il tempo rimanente nei casi in cui è impostato [AUTO SPEGNIMENTO].
- Barra di scorrimento.....Indica l'impostazione o la direzione della regolazione.
- Simbolo blocco tasto.....Indica che [BLOCCO PANN. CONTR.] è attivato.
- Simbolo modo ECOIndica che è impostato il MODO ECOLOGICO.
- Simbolo termometroIndica che il [MODO ECOLOGICO] è stato impostato automaticamente sul modo [NORMALE] poiché la temperatura interna è troppo elevata.
- Simbolo altitudine elevata.....Indica che il [MODO VENTILATORE] è impostato nella modalità [ALTITUDINE ELEVATA].
- Simbolo wirelessIndica che è attiva la connessione LAN senza fili.

3 Elenco delle voci dei menu

A secondo della fonte di ingresso, alcune opzioni dei menu non sono disponibili.

Menu	Voce	Default	Opzioni	
FONTE	COMPUTER	*		
	HDMI1/MHL	*		
	HDMI2	*		
	VIDEO	*		
	USB-A	*		
	LAN	*		
	USB-B	*		
REGOLAZ	REGOLAZIONE IMMAGINE	PRESELEZIONARE	* 1-7	
		DETTAGLI IMPOSTAZIONE	GENERALE	
			RIF.	* ALTA LUMIN., PRESENTAZIONE, VIDEO, FILM, GRAFICO, sRGB, DICOM SIM.
			CORREZIONI GAMMA	DINAMICO, NATURALEI, DETTAGLI NERI
			DIMENSIONI SCHERMO	* GRANDI, MEDIO, PICCOLE
			TEMPERATURA COLORE	* 5000, 6500, 7800, 8500, 9300, 10500
			CONTRASTO DINAMICO	* SPENTO, ACCESO
			MODO IMMAGINE	* FERMA, IN MOVIMENTO
			AUMENTO COLORE	* SPENTO, BASSO, MEDIO, ALTO
			BLANCIAMENTO BIANCO	0
			CONTRASTO R	0
	CONTRASTO G	0		
	CONTRASTO B	0		
	LUMINOSITÀ R	*3		
	LUMINOSITÀ G	*3		
	LUMINOSITÀ B	*3		
	CONTRASTO	63		
	LUMINOSITÀ	63		
	INTENSITÀ	7		
	COLORE	31		
	TONALITÀ	31		
	AZZERA			
	OPZIONI IMMAGINE	OROLOGIO	*	
		FASE	*	
		ORIZZONTALE	*	
		VERTICALE	*	
		SCANSIONE MAGGIORE	* AUTO, 0[%], 5[%], 10[%]	
		RAPPORTO ASPETTO	*	UM361X/UM301X: AUTO, 4:3, 16:9, 15:9, 16:10, ZOOM LARGO, ORIGINALE
			*	UM351W/UM301W: AUTO, 4:3, 16:9, 15:9, 16:10, LETTERBOX, ORIGINALE
		POSIZIONE (Non disponibile su UM351W/UM301W)	0	
	AUDIO			
	IMPOST.	GENERALE	VOLUME	
ZOOM DIGITALE			100 70 a 100	
TRAPEZIO			TRAPEZIO ORIZZONTALE	0
			TRAPEZIO VERTICALE	0
			CORREZIONE ANGOLARE	0
			EFFETTO CUSCINO	0
			AZZERA	
COLORE PARETE			SPENTO SPENTO, LAVAGNA BIANCA, LAVAGNA, LAVAGNA (GRIGIA), GIALLO CHIARO, VERDE CHIARO, BLU CHIARO, BLU CIELO, ROSA CHIARO, ROSA	
MODO ECOLOGICO			AUTO ECO SPENTO, AUTO ECO, NORMALE, ECO	
DIDASCALIE CHIUSE			SPENTO SPENTO, DIDASCALIA1, DIDASCALIA2, DIDASCALIA3, DIDASCALIA4, TESTO1, TESTO2, TESTO3, TESTO4	
AUTO SPEGNIMENTO			SPENTO SPENTO, 0:30, 1:00, 2:00, 4:00, 8:00, 12:00, 16:00	
LINGUA			ENGLISH	ENGLISH, DEUTSCH, FRANÇAIS, ITALIANO, ESPAÑOL, SVENSKA, 日本語
				DANSK, PORTUGUÊS, ČEŠTINA, MAGYAR, POLSKI, NEDERLANDS, SUOMI
		NORSK, TÜRKÇE, РУССКИЙ, عربي, Ελληνικά, 中文, 한국어, TIẾNG VIỆT		
			ROMANA, HRVATSKI, БЪЛГАРСКИ, INDONESIA, हिन्दी, ไทย, ئۇيغۇر, 繁體中文	

* L'asterisco (*) indica che l'impostazione default varia secondo il segnale.

5. Utilizzo del menu sullo schermo

Menu Voce		Default	Opzioni
IMPOST.	MENÙ	SELEZIONE COLORE	COLORE, MONOCROMATICO
		DISPLAY FONTE	ACCESO
		DISPLAY ID	ACCESO
		MESSAGGIO ECOLOGICO	SPENTO
		ORA DISPLAY	AUTO 45 SEC.
		SFONDO IMMAGINI	BLUE
		MESSAGGIO FILTRO	5000[H]
	INSTALLAZIONE	POSIZIONAMENTO	SCRIVANIA ANTERIORE
		BLOCCO PANN. CONTR.	SPENTO
		SICUREZZA	SPENTO
VELOCITÀ DI COMUNICAZ.		38400bps	
ID DI CONTROLLO		NUMERO ID CONTROLLO ID DI CONTROLLO	
		1	
		SPENTO	
OPZIONI(1)	MODO TEST		
	SELEZ. MICROFONO	MICROFONO DINAMICO	
	GUADAGNO MIC		
	AUTOALLINEAMENTO	NORMALE	
	COMMUTAZIONE INVISIBILE		
	MODO VENTILATORE	AUTO	
	SELEZIONA SEGNALE	COMPUTER RGB/ COMPONENT	
		VIDEO	
	MODO WXGA	UM361X/UM301X: SPENTO UM351W/ UM301W: ACCESO	
	DEINTERLACCIO	ACCESO	
	IMPOSTAZIONI HDMI	HDMI1/MHL	LIVELLO VIDEO
		HDMI2	LIVELLO VIDEO
	AUDIO SELECT	HDMI1/MHL	HDMI1/MHL
		HDMI2	HDMI2
		LAN	LAN
		USB-B	USB-B
	TONO TASTI	ACCESO	
	OPZIONI(2)	MODO DI ATTESA	NORMALE
		ACC. DIR. ATT.	SPENTO
		ACC. AUT. ATT.	SPENTO
SPEGNIM. AUTOM. ATT.		1:00	
SELEZIONE FONTE DEFAULT		ULTIMO	
CONVERSIONE CARBONE			
VALUTA			
CONVERSIONE VALUTA			
LAN CABLATA	LAN CABLATA	ABILITA	
	IMPOSTAZIONI	DHCP: ACCESO AUTO DNS: ACCESO	
	RICONNETTERE		
LAN SENZA FILI	PROFILO	DISABILITA	
	RICONNETTERE		

* L'asterisco (*) indica che l'impostazione default varia secondo il segnale.

5. Utilizzo del menu sullo schermo

Menu Voce		Default	Opzioni	
INFO	TEMPO DI UTILIZZO	DURATA RESIDUA LAMPADA		
		ORE DI LAMPADA UTILIZZATE		
		ORE DI FILTRO UTILIZZATE		
		RISPARMIO TOTALE DI CO2		
		TOTAL COST SAVINGS		
	FONTE(1)	NOME FONTE		
		INDICE SORGENTE		
		FREQUENZA ORIZZONTALE		
		FREQUENZA VERTICALE		
		TIPO SINCRONIZZAZIONE		SYNC SEPARATA, SYNC COMPOSITA, SYNC SU VERDE, SYNC SU VIDEO
	FONTE(2)	POLARITÀ SINCRONIZZ.		
		TIPO DI SCANSIONE		INTERLACCIO, NON INTERLACCIO
		TIPO SEGNALE		RGB, COMPONENT, VIDEO, HDTV
		TIPO VIDEO		NTSC, NTSC3.58, NTSC4.43, PAL, PAL-M, PAL-N, PAL60, SECAM
		PROFONDITÀ BIT		8[bits], 10[bits], 12[bits]
	LAN CABLATA	LIVELLO VIDEO		MIGLIORATO, PIENO
		SEGNALE MHL		SUPPORTO, NO SUPPORTO
		INDIRIZZO IP		
		SUBNET MASK		
		GATEWAY		
	LAN SENZA FILI	MAC ADDRESS		
		INDIRIZZO IP		
		SUBNET MASK		
		GATEWAY		
		MAC ADDRESS		
	VERSION	SSID		
		TIPO DI RETE		
		WEP/WPA		
		CANALE		
		LIVELLO SEGNALE		
	ALTRI	FIRMWARE		
		DATA		
NOME PROIETTORE				
MODEL NO.				
SERIAL NUMBER				
AZZERA	LAN UNIT TYPE			
	CONTROL ID (quando è impostato [ID DI CONTROLLO])			
	SEGNALE CORRENTE			
	TUTTI I DATI			
	AZZERA ORE LAMPADA			
	AZZERA ORE FILTRO			

* The asterisk (*) indicates that the default setting varies depending on the signal.

4 Descrizioni e funzioni del menu [FONTE]



COMPUTER

Seleziona il computer connesso al segnale del connettore di ingresso COMPUTER.

NOTA: Quando il segnale di ingresso del componente è collegato al connettore COMPUTER IN, selezionare [COMPUTER].

HDMI1/MHL e HDMI2

Seleziona l'attrezzatura compatibile con HDMI collegata al connettore HDMI 1/MHL o 2 IN.

VIDEO

Seleziona il dispositivo connesso al videoregistratore ingresso VIDEO, al lettore DVD o alla macchina per documenti.

USB-A

Questa caratteristica vi permette di creare presentazioni usando una memoria USB contenente le diapositive. (→ pagina 66 "4. Utilizzo del Viewer")

LAN

Seleziona un segnale dalla porta LAN (RJ-45) o l'unità wireless LAN USB (opzionale).

USB-B

Seleziona il computer collegato alla porta USB(PC) (tipo B) tramite un normale cavo USB. (→ pagina 42)

5 Descrizioni e funzioni del menu [REGOLAZ.]

[REGOLAZIONE IMMAGINE]



[PRESELEZIONARE]

Questa funzione consente di selezionare impostazioni ottimizzate per l'immagine proiettata.

È possibile regolare il tono neutro per giallo, ciano o magenta.

Sono disponibili sette preselezioni di fabbrica ottimizzate per i diversi tipi di immagini. È altresì possibile utilizzare [DETTAGLI IMPOSTAZIONE] per selezionare impostazioni regolabili dall'utente che consentono di personalizzare ciascuna gamma o colore.

Le impostazioni personalizzate possono essere memorizzate in [PRESELEZIONARE 1]-[PRESELEZIONARE 7].

ALTA LUMIN. Consigliato per l'uso in una stanza molto luminosa.

PRESENTAZIONE... Consigliato per fare una presentazione utilizzando un file Power Point.

VIDEO Consigliato per la visualizzazione di immagini normali, quali programmi televisivi.

FILM Consigliato per film.

GRAFICO..... Consigliato per grafica.

sRGB Valori di colore standard

DICOM SIM. Consigliato per il formato di simulazione DICOM.

NOTA:

- L'opzione [DICOM SIM.] serve soltanto come addestramento/riferimento e non dovrebbe essere utilizzata per una diagnosi effettiva.
- DICOM sta per Digital Imaging and Communications in Medicine. Si tratta di uno standard sviluppato dal Società americana di Radiologia (American College of Radiology, ACR) e dall'Associazione nazionale dei costruttori elettrici (National Electrical Manufacturers Association, NEMA).

Lo standard specifica come i dati delle immagini digitali possono essere spostati da sistema a sistema.

[DETTAGLI IMPOSTAZIONE]



[GENERALE]

Memorizzazione delle impostazioni personalizzate [RIF.]

Questa funzione consente di memorizzare le proprie impostazioni personalizzate in [PRESELEZIONARE 1]-[PRESELEZIONARE 7].

Per prima cosa, selezionare un modo di preselezione base da [RIF.] poi impostare [CORREZIONI GAMMA] e [TEMPERATURA COLORE].

- ALTA LUMIN... Consigliato per l'uso in una stanza molto luminosa.
- PRESENTAZIONE... Consigliato per creare una presentazione utilizzando un file PowerPoint.
- VIDEO..... Consigliato per immagini normali, quali programmi televisivi.
- FILM..... Consigliato per i film.
- GRAFICO..... Consigliato per la grafica.
- sRGB..... Valori dei colori standard.
- DICOM SIM. Consigliato per il formato di simulazione DICOM.

Selezione del modo di correzione gamma [CORREZIONI GAMMA]

Ciascun modo è consigliato per:

- DINAMICO..... Crea un'immagine con elevato contrasto.
- NATURALE..... Riproduzione naturale dell'immagine.
- DETTAGLI NERI..... Enfatizza le aree scure dell'immagine.

NOTA: questa funzione non è disponibile quando [DICOM SIM.] è selezionato per [DETTAGLI IMPOSTAZIONE].

Selezione delle dimensioni dello schermo per DICOM SIM. [DIMENSIONI SCHERMO]

Questa funzione effettua la correzione gamma adatta per le dimensioni dello schermo.

- GRANDI..... Per dimensioni dello schermo di 110"
- MEDIO..... Per dimensioni dello schermo di 90"
- PICCOLE..... Per dimensioni dello schermo di 70"

NOTA: questa funzione è disponibile solo se [DICOM SIM.] è selezionato per [DETTAGLI IMPOSTAZIONE].

Regolazione della temperatura del colore [TEMPERATURA COLORE]

Questa opzione consente di selezionare la temperatura del colore desiderata.

NOTA: Quando [PRESENTAZIONE] o [ALTA LUMIN.] è selezionato in [RIF.], questa funzione non è disponibile.

Regolazione di luminosità e contrasto [CONTRASTO DINAMICO]

Questa funzione consente di regolare otticamente il rapporto del contrasto utilizzando il diaframma a iride integrato. Per aumentare il rapporto del contrasto, selezionate [ACCESO].

Selezione del modo immagine o del modo filmato [MODO IMMAGINE]

Questa funzione consente di selezionare il modo immagine o il modo filmato.

- FERMA..... Questo modo è consigliato per immagini fisse.
- IN MOVIMENTO..... Questo modo è consigliato per filmati.

NOTA: Questa funzione è disponibile solo quando [ALTA LUMIN.] è selezionato per [RIF.].

Aumento del colore [AUMENTO COLORE]

Questo consente di regolare la densità del colore dell'immagine.

Il colore dell'immagine diventa più profondo nell'ordine di "BASSO", "MEDIO" e "ALTO" man mano che l'immagine visualizzata diventa più scura.

Con "SPENTO" selezionato, la funzione AUMENTO COLORE non funziona.

NOTA: Questa funzione è disponibile solo quando [PRESENTAZIONE] è selezionato [RIF.].

Regolazione del bilanciamento del bianco [BILANCIAMENTO BIANCO]

Questa funzione consente di regolare il bilanciamento del bianco. il contrasto di ciascun colore (RGB) viene utilizzato per regolare il livello di bianco dello schermo; La luminosità di ciascun colore (RGB) viene utilizzata per regolare il livello di nero dello schermo.

[CONTRASTO]

Regola l'intensità dell'immagine in base al segnale in ingresso.

[LUMINOSITÀ]

Regola il livello di luminosità o l'intensità del quadro posteriore.

[INTENSITÀ]

Controlla i dettagli dell'immagine.

[COLORE]

Aumenta o diminuisce il livello di saturazione dei colori.

[TONALITÀ]

Varia il livello del colore da +/- verde a +/- blu. Il livello rosso viene utilizzato come riferimento.

Segnale in ingresso	CONTRASTO	LUMINOSITÀ	INTENSITÀ	COLORE	TONALITÀ
COMPUTER/HDMI (RGB)	Sì	Sì	Sì	No	No
COMPUTER/HDMI (COMPONENT)	Sì	Sì	Sì	Sì	Sì
USB-B	Sì	Sì	Sì	No	No
VIDEO	Sì	Sì	Sì	Sì	Sì
USB-A/LAN	Sì	Sì	Sì	No	No

Si = Regolabile, No = Non regolabile

[AZZERA]

Per le impostazioni e le regolazioni per [REGOLAZIONE IMMAGINE] saranno ripristinati i valori predefiniti, ad eccezione dei numeri preselezionati e [RIF.] nella schermata [PRESELEZIONARE].

Le impostazioni e le regolazioni in [DETTAGLI IMPOSTAZIONE] della schermata [PRESELEZIONARE] non selezionati correntemente non saranno ripristinate.

[OPZIONI IMMAGINE]



Regolazione dell'orologio e della fase [OROLOGIO/FASE]

Questa funzione vi consente di regolare manualmente OROLOGIO e FASE.

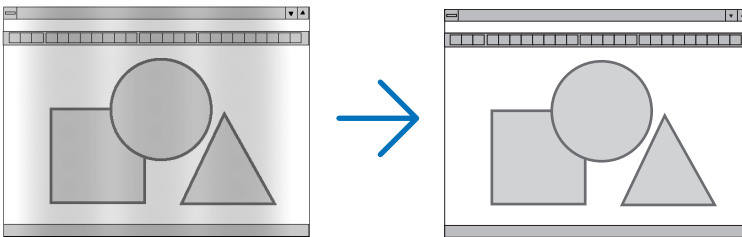

OROLOGIO Usate questa voce per la sintonizzazione di precisione dell'immagine del computer o per rimuovere bande verticali che possono apparire. Questa funzione consente di regolare le frequenze dell'orologio che eliminano le bande orizzontali nell'immagine.

Questa regolazione può essere necessaria quando si collega il computer per la prima volta.

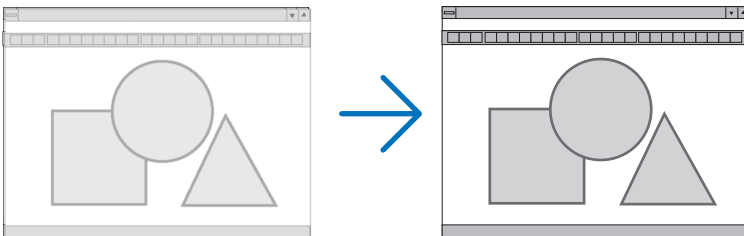

FASE Usate questa voce per regolare la fase dell'orologio o per ridurre il rumore video, le interferenze dei punti o il crosstalk. (Evidente quando una parte dell'immagine brilla).

Usate [FASE] solo dopo aver completato la regolazione [OROLOGIO].

Regolazione della posizione orizzontale/verticale [ORIZZONTALE/VERTICALE]

Consente di regolare la posizione dell'immagine in senso orizzontale o verticale.

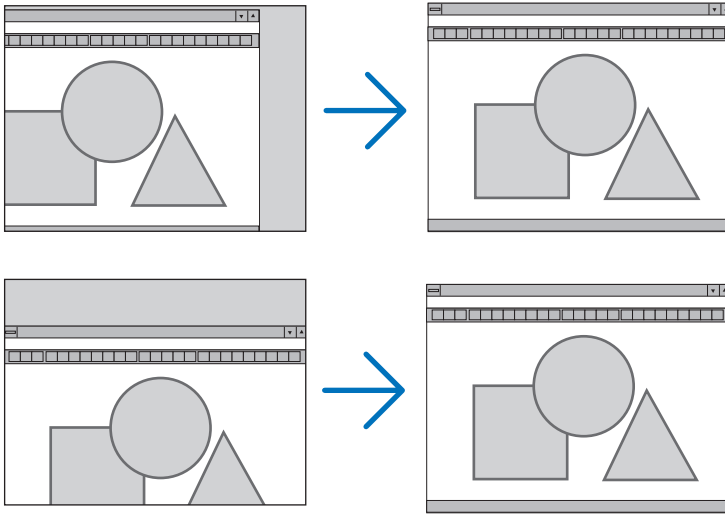

- L'immagine può risultare distorta durante la regolazione di [OROLOGIO] e [FASE]. Ciò non costituisce malfunzionamento.
- Le impostazioni di [OROLOGIO], [FASE], [ORIZZONTALE] e [VERTICALE] sono memorizzate per il segnale corrente. La volta successiva in cui è proiettato un segnale con la stessa risoluzione e la stessa frequenza orizzontale e verticale, le impostazioni sono richiamate ed applicate.
Per cancellare le impostazioni memorizzate, aprire il menu e selezionare [AZZERARE] → [SEGNALE CORRENTE] o [TUTTI I DATI] per ripristinare le impostazioni.

Selezione della percentuale di sovrascansione [SCANSIONE MAGGIORE]

Selezionate la percentuale di sovrascansione (AUTO, 0%, 5% e 10%) del segnale.

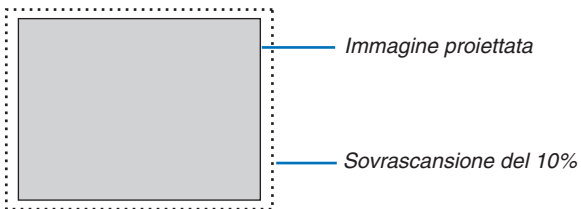

NOTA:

- Il [0[%]] non può essere selezionato quando viene usato il segnale VIDEO.
- La voce [SCANSIONE MAGGIORE] non è disponibile:
 - Se per [RAPPORTO ASPETTO] si seleziona [ORIGINALE].

Selezione del rapporto di aspetto [RAPPORTO ASPETTO]

Il termine “rapporto aspetto” si riferisce al rapporto tra l'ampiezza e l'altezza dell'immagine proiettata.

Il proiettore determina automaticamente il segnale di ingresso e lo visualizza nel rapporto di aspetto appropriato.

- La tabella mostra i tipici rapporti di aspetto e le risoluzioni supportati dalla maggioranza dei computer.

Risoluzione	Rapporto d'aspetto
VGA 640 × 480	4:3
SVGA 800 × 600	4:3
XGA 1024 × 768	4:3
WXGA 1280 × 768	15:9
WXGA 1280 × 800	16:10
WXGA+ 1440 × 900	16:10
SXGA 1280 × 1024	5:4
SXGA+ 1400 × 1050	4:3
UXGA 1600 × 1200	4:3
WUXGA 1920 × 1200	16:10

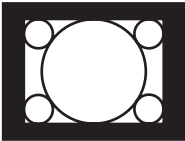
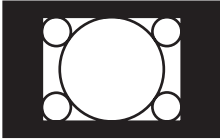
Opzioni	Funzione
AUTO	Il proiettore determina automaticamente il segnale d'ingresso e lo visualizza nel rapporto d'aspetto appropriato. (→ pagina successiva) Il proiettore può determinare il rapporto d'aspetto in maniera errata sulla base del segnale. In tal caso, selezionare il giusto rapporto d'aspetto da:
4:3	L'immagine è visualizzata in un rapporto d'aspetto 4:3.
16:9	L'immagine è visualizzata in un rapporto d'aspetto 16:9.
15:9	L'immagine è visualizzata in un rapporto d'aspetto 15:9.
16:10	L'immagine è visualizzata in un rapporto d'aspetto 16:10.
ZOOM LARGO (UM361X/UM301X)	L'immagine è allungata a destra e a sinistra. Parti dell'immagine sono tagliate in corrispondenza del margine sinistro e destro e pertanto non sono visibili.
LETTERBOX (UM351W/UM301W)	L'immagine di un segnale in formato letterbox è ugualmente allungata sia orizzontalmente che verticalmente per adattarsi alla dimensione dello schermo. Parti dell'immagine sono tagliate in corrispondenza del margine sinistro e destro e pertanto non sono visibili.
ORIGINALE	<p>Il proiettore visualizza l'immagine corrente nella sua reale risoluzione, quando il segnale in ingresso nel computer ha una risoluzione inferiore a quella originale del proiettore.</p> <p>[Esempio 1] Visualizzazione del segnale d'ingresso su UM361X/UM301X con la risoluzione di 800 × 600:</p>  <hr/> <p>[Esempio 2] Visualizzazione del segnale d'ingresso su UM351W/UM301W con la risoluzione di 800 × 600:</p>  <p>NOTA:</p> <ul style="list-style-type: none"> • Quando è visualizzato un segnale che non proviene dal computer, il formato [ORIGINALE] non è disponibile. • Quando è visualizzato un segnale con una risoluzione più alta di quella originale del proiettore il formato [ORIGINALE] non è disponibile.

Raffigurazione dello schermo quando è determinato automaticamente il rapporto d'aspetto appropriato

UM361X/UM301X

[Segnale del computer]

Rapporto d'aspetto del segnale d'ingresso	4:3	5:4	16:9	15:9	16:10
Raffigurazione dello schermo quando è determinato automaticamente il rapporto d'aspetto appropriato					

[Segnale video]

Rapporto d'aspetto del segnale d'ingresso	4:3	Letterbox	Squeeze
Raffigurazione dello schermo quando è determinato automaticamente il rapporto d'aspetto			
		<i>NOTA: Per visualizzare adeguatamente un segnale di tipo Squeeze selezionare [16:9] o [ZOOM LARGO].</i>	

UM351W/UM301W

[Segnale del computer]

Rapporto d'aspetto del segnale d'ingresso	4:3	5:4	16:9	15:9	16:10
Raffigurazione dello schermo quando è determinato automaticamente il rapporto d'aspetto appropriato					

[Segnale video]

Rapporto d'aspetto del segnale d'ingresso	4:3	Letterbox	Squeeze
Raffigurazione dello schermo quando è determinato automaticamente il rapporto d'aspetto			
		<i>NOTA: Per visualizzare adeguatamente un segnale del tipo Letterbox, selezionare [LETTERBOX].</i>	<i>NOTA: Per visualizzare adeguatamente un segnale del tipo Squeeze, selezionare [16:9].</i>

SUGGERIMENTO:

- La posizione dell'immagine non può essere regolata verticalmente utilizzando [POSIZIONE] quando sono selezionati i rapporti d'aspetto [16:9], [15:9], o [16:10].
- Il termine "letterbox" si riferisce a un'immagine più panoramica rispetto a quella in formato 4:3 che è il rapporto d'aspetto standard per una fonte video.
Il segnale letterbox ha la possibilità di stabilire un rapporto d'aspetto di "1.85:1" (panoramico) o "2.35:1" (cinemascope) per la visualizzazione di pellicole cinematografiche.
- Il termine "squeeze" si riferisce alla compressione dell'immagine il cui rapporto d'aspetto è convertito da 16:9 a 4:3.

Regolazione della posizione verticale dell'immagine [POSIZIONE] (non disponibile su UM351W/UM301W)

(solo quando si seleziona [16:9], [15:9], o [16:10] per [RAPPORTO ASPETTO])

Quando si seleziona [16:9], [15:9] o [16:10] in [RAPPORTO ASPETTO], l'immagine viene visualizzata con bordi neri in alto e in basso.

Potete regolare la posizione verticale dall'alto verso il basso sull'area nera.

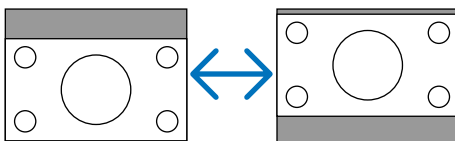

[AUDIO]



Aumento o diminuzione del volume

Regola il volume dell'altoparlante del proiettore e AUDIO OUT (minijack stereo).

SUGGERIMENTO:

- Quando non è visualizzato alcun menu, i tasti ◀ e ▶ sul proiettore e i tasti VOL. +/- del telecomando funzionano come controlli del volume. (→ pagina 23)
-

6 Descrizioni e funzioni del menu [IMPOST.]

[GENERALE]



Uso dello zoom digitale [ZOOM DIGITALE]

Questa funzione consente di regolare finemente in modo elettronico le dimensioni dell'immagine sullo schermo.

NOTA:

- Questa funzione non può essere utilizzata quando USB-A, LAN o USB-B è selezionato come terminale di ingresso.

TSUGGERIMENTO: Per regolare l'immagine proiettata in maniera approssimativa, allontanare o avvicinare il proiettore allo schermo. Per regolare finemente lo zoom, utilizzare la funzione [ZOOM DIGITALE]. (→ pagina 20)

Correggere manualmente la distorsione trapezoidale [TRAPEZIO]

È possibile correggere la distorsione trapezoidale orizzontale o verticale, il cuscinetto, o la correzione angolare manualmente.

NOTA:

- *CORREZIONE ANGOLARE* e *TRAPEZIO* possono essere regolate simultaneamente, tuttavia, se *CORREZIONE ANGOLARE* o *EFFETTO CUSCINO* vengono regolate, le opzioni *TRAPEZIO VERTICALE* e *TRAPEZIO ORIZZONTALE* diventano non disponibili. In questo caso, *AZZERARE* i valori corretti e riavviare per correggere la distorsione.
- Per cambiare da una voce all'altra, ripristinare la prima voce.
- I valori di regolazione saranno sovrascritti. Non verranno eliminati neppure quando il proiettore viene spento.
- L'utilizzo delle correzioni [TRAPEZIO], [CUSCINETTO] e [CORREZIONE ANGOLARE] possono comportare la visualizzazione dell'immagine leggermente sfocata poiché la correzione viene eseguita elettronicamente.

TRAPEZIO ORIZZONTALE... Corregge la distorsione trapezoidale orizzontale. (→ pagina 21)

TRAPEZIO VERTICALE..... Corregge la distorsione trapezoidale verticale. (→ pagina 21)

CORREZIONE ANGOLARE .. Adatta un'immagine proiettata all'interno dei bordi dello schermo facilmente allineandone i quattro angoli a quelli dello schermo. (→ pagina 29)

EFFETTO CUSCINO Corregge la distorsione cuscinetto sul lato superiore, inferiore, sinistro o destro. Spostando il punto di riferimento, si abilita lo spostamento della posizione superiore della curva di correzione.

AZZERA Ripristina tutte le voci suddette ai valori preimpostati in fabbrica.

SUGGERIMENTO:

- Gamma di regolazione angolare in direzione orizzontale e verticale nelle correzioni angolare e del trapezio: circa 10 gradi (Max)
- A seconda del segnale di ingresso, la gamma regolabile potrebbe essere ridotta.

Utilizzo della correzione del colore parete [COLORE PARETE]



Questa funzione consente di eseguire una correzione dei colori precisa in applicazioni in cui il materiale dello schermo non è bianco.

NOTA: Con la selezione di [LAVAGNA BIANCA] si riduce la luminosità della lampada.

Impostazione del modo ecologico [MODO ECOLOGICO]

Il MODO ECOLOGICO aumenta la durata della lampada, riducendo al contempo il consumo di energia e limitando le emissioni di CO₂.

È possibile selezionare quattro modi di luminosità: [SPENTO], [AUTO ECO], [NORMALE] e [ECO].

(→ pagina 27)

Impostare didascalie chiuse [DIDASCALIE CHIUSE]

Questa opzione imposta vari modi di didascalie chiuse che consentono di sovrapporre il testo sull'immagine proiettata Video o S-Video.

SPENTO..... Consente di uscire dalle didascalie chiuse.

DIDASCALIA 1-4.... Consente di sovrapporre il testo

TESTO 1-4 Il testo è visualizzato.

NOTA:

- La funzione didascalie chiuse non è disponibile nelle seguenti condizioni:
 - quando sono visualizzati menu o messaggi.
 - quando un'immagine è ingrandita, bloccata o attenuata.
- Le parti di testo in sovrapposizione o le didascalie possono essere troncate. Se ciò accade, provare a posizionare il testo o la didascalia all'interno della schermata.

Utilizzo dell'auto spegnimento [AUTO SPEGNIMENTO]

1. **Selezionate l'ora desiderata tra 30 minuti e 16 ore: SPENTO, 0:30, 1:00, 2:00, 4:00, 8:00, 12:00, 16:00.**

2. **Premete il tasto ENTER sul telecomando.**

3. **Ha inizio il conto alla rovescia del tempo rimanente.**

4. **Il proiettore si spegne al termine del conto alla rovescia.**

NOTA:

- Per cancellare l'ora impostata, impostate [SPENTO] per il tempo di preselezione o spegnete la corrente.
- Quando il tempo residuo raggiunge 3 minuti prima dello spegnimento del proiettore, sulla parte inferiore dello schermo verrà visualizzato il messaggio [MENO DI 3 MINUTI PER LO SPEGNIMENTO].

Selezionate la lingua del menu [LINGUA]

Potete scegliere tra 30 lingue per le istruzioni sullo schermo.

NOTA: l'impostazione selezionata non è modificata neppure utilizzando [AZZERA] dal menu.

[MENÙ]



Selezione del colore del menu [SELEZIONE COLORE]

È possibile scegliere tra due opzioni di colore del menu: COLORE e MONOCROMATICO.

Accensione/spegnimento del display fonte [DISPLAY FONTE]

Questa opzione attiva/disattiva la visualizzazione del nome dell'ingresso come COMPUTER, HDMI1/MHL, HDMI2, VIDEO, USB-A, LAN, USB-B da visualizzare in alto a destra sullo schermo.

Quando non è presente alcun segnale in ingresso, al centro dello schermo viene mostrata la guida nessun-segnale, permettendovi la scelta di un ingresso disponibile. Quando la voce [USB-A] o [LAN] è selezionata per [FONTE], la guida nessun-segnale non viene visualizzata.

Accendere/Spegnere il Controllo ID [DISPLAY ID]

DISPLAY ID Questa opzione attiva o disattiva il numero ID che viene visualizzato quando viene premuto il tasto ID SET sul telecomando.

Attivazione/disattivazione del messaggio ecologico [MESSAGGIO ECOLOGICO]

Questa opzione consente di attivare o disattivare i seguenti messaggi al momento dell'accensione del proiettore.

Il messaggio ecologico invita l'utente a risparmiare energia. Quando si seleziona [SPENTO] per [MODO ECOLOGICO], sarà visualizzato un messaggio che invita a selezionare [AUTO ECO], [NORMALE] o [ECO] per [MODO ECOLOGICO].

Quando è selezionato [AUTO ECO], [NORMALE] o [ECO] per [MODO ECOLOGICO]

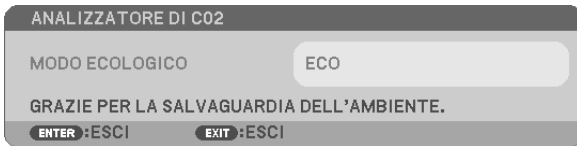

Per chiudere il messaggio, premete un tasto qualsiasi. Il messaggio sparisce dopo 30 secondi di inattività.

Quando si seleziona [SPENTO] per [MODO ECOLOGICO]

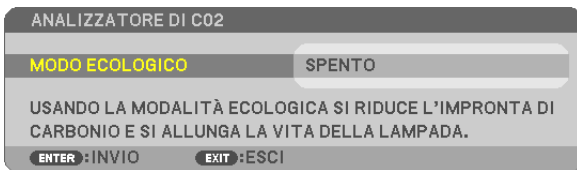

Premendo il tasto ENTER sarà visualizzata la schermata [MODO ECOLOGICO]. (→ pagina 27)

Premete il tasto EXIT per chiudere il messaggio.

Selezione del tempo di visualizzazione del menu [ORA DISPLAY]

Quest'opzione vi consente di selezionare il periodo di attesa del proiettore dopo aver sfiorato un tasto per chiudere il menu. Le opzioni predefinite sono [MANUALE], [AUTO 5 SEC.], [AUTO 15 SEC.] e [AUTO 45 SEC.]. L'opzione [AUTO 45 SEC.] è l'opzione predefinita in fabbrica.

Selezione di un colore o logo per lo sfondo [SFONDO IMMAGINI]

Usate questa funzione per visualizzare uno schermo blu/nero o un logo in mancanza di segnali. Lo sfondo predefinito è [BLUE].

NOTA:

- Se è selezionata la voce [LOGO] per [SFONDO IMMAGINI] con la fonte selezionata come [LAN] o [USB-B], la voce [BLUE] viene selezionata indipendentemente dalla sua effettiva selezione.
- Quando è attivato [DISPLAY FONTE], al centro dello schermo viene mostrata la guida nessun-segnale, permettendovi la scelta di un ingresso disponibile, indipendentemente dalla sua effettiva selezione.
- l'impostazione selezionata non è modificata neppure utilizzando [AZZERA] dal menu.

Selezione dell'intervallo di tempo per la visualizzazione del messaggio filtro [MESSAGGIO FILTRO]

Questa opzione permette di selezionare un intervallo di tempo per la visualizzazione del messaggio filtro. Quando viene visualizzato il messaggio "PREGASI PULIRE IL FILTRO", è necessario pulire il filtro (→ pagina 121).

Sono disponibili sei opzioni:

SPENTO, 100[H], 500[H], 1000[H], 2000[H], 5000[H]

NOTA: L'impostazione selezionata non sarà modificata neppure utilizzando [AZZERA] dal menu.

[INSTALLAZIONE]



Selezione dell'orientamento del proiettore [POSIZIONAMENTO]

Questo cambia l'orientamento dell'immagine per il tipo di proiezione in questione. Le opzioni possibili sono: scrivania anteriore, soffitto posteriore, scrivania posteriore e soffitto anteriore



Disabilitazione dei tasti dell'involucro [BLOCCO PANN. CONTR.]

Questa opzione consente di attivare e disattivare la funzione [BLOCCO PANN. CONTR.].

NOTA:

- La [BLOCCO PANN. CONTR.] non influisce sulle funzioni del telecomando.
- Quando il pannello di controllo è bloccato, tenete premuto il tasto EXIT sull'involucro del telecomando per circa 10 secondi per portare l'impostazione su [SPENTO].

SUGGERIMENTO: Quando [BLOCCO PANN. CONTR.] è attivato, è visualizzata un'icona di blocco tasto [🔒] in basso a destra nel menu.

Abilitazione sicurezza [SICUREZZA]

Questa funzione serve per accendere o spegnere la funzione SICUREZZA.

Se non inserite la password giusta, il proiettore non potrà proiettare un'immagine. (→ pagina 33)

NOTA: l'impostazione selezionata non è modificata neppure utilizzando [AZZERA] dal menu.

Selezione della velocità di comunicazione [VELOCITÀ DI COMUNICAZ.]

Questa funzione consente di impostare la velocità in baud della porta di controllo del PC (D-Sub 9P). Supporta una velocità dati da 4800 a 38400 bps. Il valore di default è 38400 bps. Selezionate la velocità in baud appropriata per il componente da collegare (a seconda del componente, può essere consigliabile utilizzare una velocità in baud inferiore per i cavi lunghi).

NOTA: La velocità di comunicazione selezionata non verrà alterata anche quando si seleziona [AZZERA] dal menu.

Impostazione ID nel proiettore [ID DI CONTROLLO]

È possibile azionare più proiettori separatamente e indipendentemente utilizzando lo stesso telecomando dotato della funzione ID DI CONTROLLO. Se si assegna lo stesso ID a tutti i proiettori, è possibile azionare facilmente tutti i proiettori utilizzando un solo telecomando. A tale scopo, è necessario assegnare un numero ID a ciascun proiettore.

NUMERO ID CONTROLLOSelezionate un numero compreso tra 1 e 254 da assegnare al proiettore.

ID DI CONTROLLO.....Selezionate [SPENTO] per disattivare l'impostazione ID DI CONTROLLO e [ACCESO] per attivare l'impostazione ID DI CONTROLLO.

NOTA:

- Quando [ACCESO] viene selezionato per [ID DI CONTROLLO], il proiettore non può essere azionato tramite l'utilizzo del telecomando che non supporta la funzione ID DI CONTROLLO (in questo caso possono essere utilizzati i pulsanti sul proiettore).
- L'impostazione selezionata non è modificabile neppure utilizzando [AZZERA] dal menu.
- Tenendo premuto il tasto ENTER sul cabinet del proiettore per 10 secondi si visualizzerà il menu d'annullamento dell'ID di controllo.

Assegnazione o modifica dell'ID DI CONTROLLO

1. Accendere il proiettore.

2. Premere il tasto ID SET sul telecomando.

È visualizzata la schermata ID DI CONTROLLO.

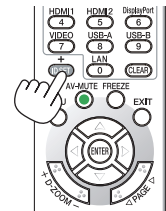

Se è possibile azionare il proiettore con l'ID DI CONTROLLO del telecomando corrente, è visualizzato [ATTIVO]. Se non è possibile azionare il proiettore con l'ID DI CONTROLLO del telecomando corrente, è visualizzato [INATTIVO]. Per azionare il proiettore inattivo, assegnare l'ID DI CONTROLLO utilizzato per il proiettore adottando la seguente procedura (passaggio 3).

3. Premere uno dei tasti della tastiera numerica mentre si tiene premuto il tasto ID SET sul telecomando.

Esempio:

Per assegnare "3", premere il tasto "3" sul telecomando.

Nessun ID significa che tutti i proiettori possono essere azionati insieme utilizzando un unico telecomando. Per impostare "Nessun ID", immettere "000" o premere il tasto CLEAR.

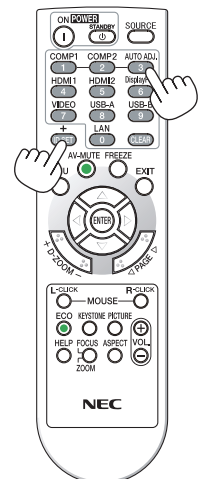

SUGGERIMENTO: il campo degli ID va da 1 a 254.

4. Rilasciare il tasto ID SET.

È visualizzata la schermata ID DI CONTROLLO aggiornata.

NOTA:

- è possibile cancellare gli ID qualche giorno dopo l'esaurimento o la rimozione delle batterie.
- La pressione accidentale di uno qualsiasi dei tasti del telecomando, se le batterie non sono inserite, azzererà gli ID attualmente impostati.

Utilizzo del Modo Test [MODO TEST]

Consente di visualizzare lo schema di prova per controllare la presenza di distorsione dell'immagine al momento dell'impostazione del proiettore. Premere il pulsante ENTER per visualizzare lo schema di prova; premere il pulsante EXIT per chiudere lo schema di prova e tornare al menu. Il funzionamento del menu e le correzioni trapezio, correzione angolare e cuscinetto non sono disponibili quando è visualizzato lo schema di prova.

Selezione del tipo di microfono [SELEZ. MICROFONO]

Questa funzione consente di selezionare un tipo di microfono dinamico o a condensatore.

Impostazione del guadagno MIC [GUADAGNO MIC]

Questa funzione consente di regolare la sensibilità del microfono quando questo è collegato al jack di ingresso MIC del proiettore. Il volume del microfono può essere regolato con il tasto VOL. (+) o (-) sul telecomando, oppure tramite ◀ o ▶ sul proiettore.

[OPZIONI(1)]



Impostare la regolazione automatica [AUTOALLINEAMENTO]

Questa funzione consente di impostare il modo di regolazione automatica affinché il rumore e la stabilità del segnale del computer possano essere regolati automaticamente o manualmente. Potete eseguire le regolazioni automatiche in due modi diversi: [NORMALE] e [FINE].

SPENTO..... Il segnale del computer non verrà regolato automaticamente. Potete ottimizzare il segnale del computer manualmente.

NORMALE..... Impostazione predefinita. Il segnale del computer verrà regolato automaticamente. In genere, selezionate questa opzione.

FINE..... Selezionate questa opzione se è necessaria la regolazione fine. Ci impiega più tempo per accendere la fonte rispetto al modo [NORMALE].

[COMMUTAZIONE INVISIBILE]

Quando il connettore d'ingresso è commutato, l'immagine visualizzata prima della commutazione viene mantenuta per commutare alla nuova immagine senza l'interruzione causata dall'assenza di segnale.

Selezione della modalità ventilatore [MODO VENTILATORE]

Questa opzione vi consente di selezionare tre modi per la velocità del ventilatore: auto, alta velocità e altitudine elevata.

AUTO Le ventole incorporate girano a una velocità variabile in base alla temperatura interna.

ALTO Le ventole incorporate girano a una velocità elevata.

ALTITUDINE ELEVATA.. Le ventole incorporate girano a una velocità elevata. Selezionate questa opzione quando utilizzate il proiettore ad altitudini dai 5.500 piedi / 1.700 metri in su.

Quando desiderate far diminuire la temperatura all'interno del proiettore rapidamente, selezionate [ALTO].

NOTA:

- Se utilizzate il proiettore senza interruzione per giorni consecutivamente si consiglia di selezionare il modo Alta velocità.
- Impostare [MODO VENTILATORE] su [ALTITUDINE ELEVATA] quando il proiettore viene utilizzato ad altitudini pari o superiori a circa 5.000 piedi / 1.700 metri.
- Se il proiettore viene utilizzato ad altitudini di circa 5.500 piedi / 1.700 metri senza impostare [ALTITUDINE ELEVATA], il proiet-

5. Utilizzo del menu sullo schermo

tores potrebbe surriscaldarsi, quindi spegnersi automaticamente. In questo caso, attendere qualche minuto, quindi accendere il proiettore.

- Se il proiettore viene utilizzato ad altitudini inferiori a circa 5.500 piedi / 1.700 metri impostando [ALTITUDINE ELEVATA], la lampada potrebbe raffreddarsi eccessivamente, provocando lo sfarfallio delle immagini. Impostare [MODO VENTILATORE] su [AUTO].
- L'utilizzo del proiettore ad altitudini pari o superiori a circa 5.500 piedi / 1.700 metri può ridurre la durata di esercizio di componenti ottici quali la lampada.
- L'impostazione non viene influenzata anche se selezionate la funzione [AZZERA] dal menu.

SUGGERIMENTO:

- Quando si seleziona [ALTITUDINE ELEVATA], viene visualizzata un'icona  in fondo al menu su schermo.

Selezione del formato dei segnali [SELEZIONA SEGNALE]

[COMPUTER]

Vi consente di scegliere, [COMPUTER] per una fonte RGB, quale un computer o [COMPONENT] per una fonte video composito, quale un lettore DVD. Normalmente selezionate [RGB/COMPONENT] e il proiettore rivela automaticamente un segnale in arrivo. Tuttavia, il proiettore può non essere in grado di rilevare dei segnali compositi. In tal caso, selezionate [COMPONENT].

[VIDEO e S-VIDEO]

Questa funzione consente di selezionare manualmente o automaticamente gli standard di video composito.

In genere, selezionare [AUTO] perché il proiettore rilevi automaticamente lo standard video.

Nel caso in cui il proiettore non sia in grado di rilevare lo standard video, selezionare lo standard video appropriato dal menu.

Questa operazione deve essere eseguita separatamente per gli ingressi Video e S-Video.

Abilitare o disabilitare il modo WXGA [MODO WXGA]

Selezionando [ACCESO] verrà data priorità ai segnali WXGA (1280 × 768)/WUXGA (1920 × 1200) in caso di riconoscimento di un segnale di ingresso.

Se [MODO WXGA] è impostato su [ACCESO], i segnali XGA (1024 × 768)/UXGA (1600 × 1200) potrebbero non essere riconosciuti dai modelli UM361X/UM301X. In questo caso, selezionare [SPENTO].

NOTA:

- Al momento della spedizione di UM361X/UM301X è selezionato [SPENTO].
- Al momento della spedizione di UM351W/UM301W è selezionato [ACCESO].

Abilitazione del modo di deinterlaccio [DEINTERLACCIO]

Consente di attivare o disattivare la funzione di deinterlacciamento per un segnale telecinetico.

SPENTO Selezionate questa opzione se sono presenti jitter o difetti nel video.

ACCESO Impostazione standard predefinita.

NOTA: questa funzione non è disponibile per segnali HDTV (progressivi) e da computer.

Impostazione delle [IMPOSTAZIONI HDMI] di HDMI1/MHL e HDMI2

Eseguire le impostazioni per ogni livello video quando si collegano dispositivi HDMI1/MHL come ad esempio un lettore DVD.

LIVELLO VIDEO Selezionare [AUTO] per rilevare automaticamente il livello video. Se il rilevamento automatico non dovesse funzionare correttamente, selezionare [NORMALE] per disabilitare la funzione [MIGLIORATO] del dispositivo HDMI o selezionare [MIGLIORATO] per migliorare il contrasto dell'immagine ed aumentare il dettaglio nelle zone scure.

Impostazioni audio [SELEZIONE AUDIO]

Eseguire le impostazioni per ciascun livello audio quando si collega un'apparecchiatura HDMI, la propria rete e il terminale USB (PC). Selezionare tra ciascuna apparecchiatura e computer.

HDMI1/MHL, HDMI2 Selezionare [HDMI1/MHL] o [HDMI2] per cambiare il segnale audio digitale HDMI1/MHL IN o HDMI 2 IN,

quindi selezionare [COMPUTER] per modificare il segnale audio in entrata del COMPUTER.

LAN..... Selezionare [LAN] o [COMPUTER] per cambiare la fonte connessa alla rete.

USB-B..... Selezionare [USB-B] o [COMPUTER] per cambiare la fonte connessa tramite cavo USB (USB-B).

Attivazione del tono tasti e del tono d'errore [TONO TASTI]

Questa funzione attiva o disattiva il suono dei pulsanti o dell'allarme quando si verifica un errore oppure quando vengono eseguite le operazioni di seguito.

- Visualizzazione del menu principale
- Commutazione di fonti
- Azzeramento di dati utilizzando [AZZERA]
- Pressione del tasto POWER ON o STANDBY

[OPZIONI(2)]



Selezione del risparmio energia in [MODO DI ATTESA]

Il proiettore dispone di due modi di attesa: [NORMALE] e [ATTESA DI RETE].

Il modo NORMALE è quello che consente di porre il proiettore nella modalità di risparmio energetico che ha un consumo inferiore a quello del modo ATTESA DI RETE.

NORMALE..... Spia POWER: luce rossa/Spia STATUS: spenta

Quando è selezionato [NORMALE], funzioneranno solo i seguenti pulsanti e funzioni:

Pulsanti POWER sull'involucro del proiettore e sul telecomando, e accensione mediante comando di controllo da PC.

ATTESA DI RETE.... Spia POWER: luce arancione/Spia STATUS: spenta

Quando è selezionato [ATTESA DI RETE], il proiettore potrà essere acceso mediante una connessione LAN cablata, e funzioneranno esclusivamente i seguenti pulsanti, porte e funzioni:

Pulsanti POWER sull'involucro del proiettore e sul telecomando, accensione dal comando di controllo PC, ACC. AUT. ATT., porta LAN, unità LAN wireless (opzionale), Virtual Remote Tool, controlli tramite Image Express Utility Lite, funzione LAN e funzione di avviso posta.

NOTA:

- Anche quando è selezionato [NORMALE] per [MODO DI ATTESA], l'accensione e lo spegnimento possono essere effettuati tramite la porta PC CONTROL.
- Il consumo energetico nel modo di attesa non è compreso nel calcolo della riduzione dell'emissione di CO₂.
- Anche selezionando [AZZERA] sul menu l'impostazione non sarà modificata.

Abilitazione dell'accensione automatica [ACC. DIR. ATT.]

Il proiettore si accende automaticamente quando il cavo di alimentazione viene inserito in una presa a parete. Ciò elimina la necessità di usare il tasto POWER sul telecomando o sul proiettore.

Accendere il proiettore applicando il segnale del computer [ACC. AUT. ATT.]

Quando il proiettore è in modalità standby, applicando un segnale del computer o un segnale HDMI da un computer collegato all'ingresso COMPUTER IN, l'ingresso HDMI1/MHL o HDMI2 accenderà il proiettore e contemporaneamente verrà proiettata l'immagine.

Questa funzione elimina la necessità di utilizzare sempre il tasto POWER sul telecomando o sull'involucro del proiettore per accendere il proiettore.

Per utilizzare questa funzione, collegare innanzitutto un computer al proiettore ed il proiettore ad un ingresso CA attivo.

NOTA:

- La disconnessione del computer non comporta lo spegnimento del proiettore. Si consiglia di utilizzare questa funzione combinata con la funzione SPEGNIM. AUTOM. ATT.
- Questa funzione non è disponibile nelle seguenti condizioni:
 - quando un segnale componente è inviato al connettore COMPUTER IN
 - quando un segnale RGB Sync-on-Green o un segnale Sync composito è applicato
 - quando il segnale MHL viene applicato al terminale HDMI1/MHL IN
- Per abilitare la ACC. AUT. ATT. dopo aver spento il proiettore attendere 5 secondi e immettere un segnale del computer o un segnale HDMI.
Se un segnale del computer o un segnale HDMI è presente al momento dello spegnimento del proiettore, la funzione ACC. AUT. ATT. non funzionerà e il proiettore rimarrà in modalità standby.

Abilitazione della gestione risparmio energia [SPEGNIM. AUTOM. ATT.]

Il proiettore è dotato di funzioni di gestione dell'alimentazione. Al fine di ridurre il consumo di energia, le funzioni di gestione dell'alimentazione (1 e 2) sono preimpostate in fabbrica come mostrato di seguito. Per controllare il proiettore da un dispositivo esterno tramite una connessione LAN o via cavo seriale, utilizzare il menu sullo schermo per modificare le impostazioni per 1 e 2.

1. MODO DI ATTESA (Preimpostazione di fabbrica: NORMALE)

Per controllare il proiettore da un dispositivo esterno, selezionare [ATTESA DI RETE] per [MODO DI ATTESA].

NOTA:

- Quando è selezionato [NORMALE] per [MODO DI ATTESA], i seguenti connettori e funzioni non funzioneranno: Connettore USCITA MONITOR, connettore USCITA AUDIO, porta USB(PC), funzioni LAN, funzione di Avviso Posta, DDC/CI (Virtual Remote Tool)

2. SPEGNIM. AUTOM. ATT. (Preimpostazione di fabbrica: 1 ora)

Per controllare il proiettore da un dispositivo esterno, selezionare [SPENTO] per [SPEGNIM. AUTOM. ATT.].

NOTA:

- Quando è selezionato [1:00] per [SPEGNIM. AUTOM. ATT.], è possibile attivare lo spegnimento automatico del proiettore dopo 60 minuti in cui non si abbiano segnali in arrivo da alcun ingresso e non vengano effettuate operazioni.

Selezione della fonte predefinita [SELEZIONE FONTE DEFAULT]

Potete impostare il proiettore in modo che uno qualsiasi dei suoi ingressi diventi quello predefinito ogni volta che il proiettore viene acceso.

- ULTIMOImposta il proiettore in modo che l'ultimo ingresso attivo o quello precedente siano predefiniti ogni volta che il proiettore viene acceso.
- AUTOConsente di cercare la fonte attiva nell'ordine COMPUTER → HDMI1/MHL → HDMI2 → VIDEO → USB-A → COMPUTER e di visualizzare la prima fonte disponibile.
- COMPUTER Visualizza la fonte RGB dal connettore COMPUTER IN ad ogni accensione del proiettore.
- HDMI1/MHL Visualizza la fonte digitale dal connettore HDMI 1/MHL IN ad ogni accensione del proiettore.
- HDMI2 Visualizza la fonte digitale dal connettore HDMI 2 IN ad ogni accensione del proiettore.
- VIDEO Visualizza la fonte video dal connettore VIDEO IN ad ogni accensione del proiettore.
- USB-A Visualizza le diapositive o riproduce file film dal dispositivo di memoria USB ad ogni accensione del proiettore.
- LAN Visualizza un segnale dalla porta LAN (RJ-45) o dall'unità wireless LAN USB.
- USB-B Visualizza il segnale del computer dalla porta USB(PC) del pc ogni volta che il proiettore viene acceso.
Il proiettore non ricerca segnale da USB-B in AUTO. Per la proiezione di immagini dalla porta USB-B, selezionare USB-B o ULTIMO.

Impostazione del fattore impronta di carbonio [CONVERSIONE CARBONE]

Regola il fattore impronta di carbonio nel calcolo del risparmio di anidride carbonica. L'impostazione iniziale è 0,505 [kg-CO₂/kWh] basata sul documento relativo alle emissioni di CO₂ date dalla combustione di carburanti (edizione 2008) edito da OECD.

Selezione della propria valuta [VALUTA]

Visualizza il prezzo dell'elettricità consumata (disponibile in 4 unità di valuta).

\$ Dollaro USA
€ Euro UE
JP¥ Yen giapponese
RMB¥ Yuan cinese

Modifica dell'impostazione di valuta e dell'impostazione di conversione valuta [CONVERSIONE VALUTA]

Cambia l'impostazione della valuta e l'impostazione della conversione valuta per il CONTATORE DI CO₂.
Le impostazioni iniziali sono le seguenti:

Dollaro USA 0,11 [\$/kWh]
Euro UE 0,19 [€/kWh]
Yen giapponese 20 [¥/kWh]
Yuan cinese 0,48 [¥/kWh]

Le impostazioni iniziali per il Dollaro USA, per l'Euro UE e per lo Yen giapponese sono basate sulla pubblicazione "Prezzi e tasse sull'energia (secondo quadrimestre 2010)" edita da OECD.

L'impostazione iniziale per lo Yuan cinese è basata sulla pubblicazione "Archivio di dati sulla Cina (2010)" edita da JETRO.

Impostazione del proiettore per una connessione LAN cablata [LAN CABLATA]



Importante

- Consultare l'amministratore di rete riguardo a queste impostazioni.
- Quando si utilizza una connessione LAN cablata, collegare un cavo LAN (Ethernet) alla porta LAN (RJ-45) del proiettore. (→ pagina 117)

SUGGERIMENTO: Le impostazioni di rete non sono pregiudicate quando si seleziona [AZZERA] dal menu.

[LAN CABLATA]	[DISABILITA]	La connessione LAN cablata verrà disattivata.
	[ABILITA]	La connessione LAN cablata verrà attivata.
[IMPOSTAZIONI]	[DHCP]	ACCESO L'indirizzo IP, il subnet mask e il gateway verranno assegnati automaticamente al proiettore dal server DHCP. SPENTO Specificare indirizzo IP, subnet mask e gateway assegnati dall'amministratore di rete.
	[INDIRIZZO IP]	Impostare l'indirizzo IP della rete collegata al proiettore.
	[SUBNET MASK]	Impostare il numero di subnet mask della rete collegata al proiettore.
	[GATEWAY]	Impostare il gateway predefinito della rete collegata al proiettore.
[RICONNETTERE]	[DNS AUTOMATICO]	ACCESO Il server DHCP assegnerà automaticamente l'indirizzo IP del server DNS collegato al proiettore. SPENTO Impostare l'indirizzo IP del server DNS collegato al proiettore.
	[PROFILO]	Riprovare a collegare il proiettore a una rete. Provare ciò se è stato cambiato il [PROFILO].

Impostazione del proiettore per una connessione wireless LAN (con l'unità wireless LAN USB montata) [LAN SENZA FILI]

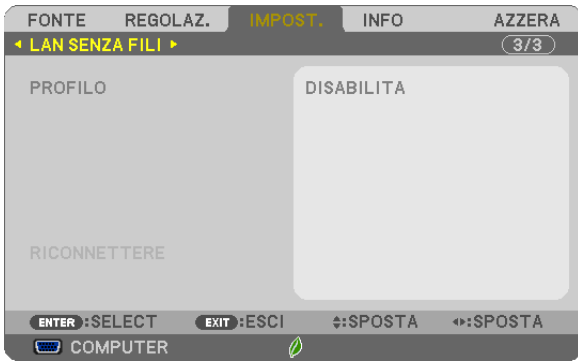

Importante

- Consultare l'amministratore di rete riguardo a queste impostazioni.
- Quando si utilizza una connessione LAN wireless, collegare la rete LAN wireless USB opzionale al proiettore. (→ pagina 118)

[PROFILO]	[DISABILITA]	La connessione LAN wireless verrà disattivata
	[PUNTO DI ACCESSO]	Imposta il proiettore per il punto di accesso semplice. Selezionando [SIMPLE ACCESS POINT], si consente al proiettore di creare una rete infrastruttura. L'indirizzo IP del proiettore viene impostato automaticamente. Selezionare "Ottieni automaticamente un indirizzo IP" per impostare l'indirizzo IP di un computer connesso.
	[PROFILO 1] [PROFILO 2]	È possibile memorizzare fino a due impostazioni per l'unità wireless LAN USB nella memoria del proiettore. (→ pagina 48) Per richiamare le impostazioni dalla memoria, selezionare [PROFILO 1] o [PROFILO 2] da [PROFILO].
[RICONNETTERE]	Riprovare a collegare il proiettore a una rete. Provare ciò se è stato cambiato il [PROFILO].	

Quando ci si collega al computer per salvare il profilo e si seleziona "Connetti automaticamente quando la rete si trova nel campo" dalla scheda Proprietà della Rete wireless in Windows per il profilo selezionato, si accederà alla rete LAN senza fili alle seguenti condizioni:

- quando si accende il computer o il proiettore
- quando il portatile si trova nel campo della rete LAN senza fili del proiettore, si può accedere a tale rete.

La trasmissione di dati fra la rete LAN senza fili e la rete LAN cablata non è possibile.

Quando si utilizza il modo [SIMPLE ACCESS POINT] per inviare immagini, si consiglia la connessione di un solo computer.

Suggerimenti su come impostare la connessione LAN

Per impostare il proiettore per una connessione LAN:

Accedere alla funzione del server HTTP per visualizzare il browser web (→ pagina 45) e selezionare [NETWORK SETTINGS] → [SETTINGS] → [WIRELESS LAN] → [PROFILE 1] o [PROFILE 2].

È possibile definire due impostazioni per l'unità wireless LAN USB.

Quindi selezionare [SETTINGS] per il profilo selezionato e impostare [ENABLE] o [DISABLE] per [DHCP], [IP ADDRESS], [SUBNET MASK] e [GATEWAY]. Infine fare clic su [SAVE]. Per riflettere i cambiamenti, cliccare sulla scheda [SETTING] e poi su [APPLY]. (→ pagina 48)

Per richiamare le impostazioni LAN memorizzate nel numero del profilo:

Utilizzare [PROFILE 1] o [PROFILE 2] impostato sul server HTTP, dal menu del proiettore selezionare [IMPOST.] → [LAN SENZA FILI] → [PROFILO] → [PROFILO 1] o [PROFILO 2]. Infine selezionare [YES] e premere il tasto ENTER. (→ pagina 100)

Per collegarsi a un server DHCP:

Dal menu del proiettore, selezionare [IMPOST.] → [LAN CABLATA] → [IMPOSTAZIONI] → [DHCP] → [ACCESO] e premere il tasto ENTER. Per specificare l'indirizzo IP senza utilizzare il server DHCP, utilizzare la funzione di server HTTP. (→ pagina 99)

Per impostare solo per LAN wireless (TIPO DI RETE e WEP / WPA):

Accedere alla funzione del server HTTP per visualizzare il browser web (→ pagina 45) e selezionare [NETWORK SETTINGS] → [SETTINGS] → [WIRELESS LAN] → [PROFILE 1] o [PROFILE 2].

Effettuare le impostazioni necessarie per [SETTINGS] e fare clic su [SAVE].

Dal menu del proiettore, selezionare [IMPOST.] → [LAN SENZA FILI] → [PROFILO] → [PROFILO 1] o [PROFILO 2].

Per selezionare un SSID:

Accedere alla funzione del server HTTP per visualizzare il browser web (→ pagina 45) e selezionare [IMPOSTAZIONI DI RETE] → [IMPOSTAZIONI] → [LAN WIRELESS] → [CONNESSIONE] → [RILEVAMENTO SITO] e selezionare l'ID.

Se non si utilizza [RILEVAMENTO SITO], digitare l'SSID in [CONNESSIONE]. (→ pagina 48)

Per ricevere i messaggi sui tempi di sostituzione della lampada o messaggi di errore via e-mail:

Accedere alla funzione di server HTTP per visualizzare il browser web (→ pagina 45), selezionare [NETWORK SETTINGS] → [ALERT MAIL], e impostare [SENDER'S ADDRESS], [SMTP SERVER NAME] e [RECIPIENT'S ADDRESS]. Infine fare clic su [SAVE]. (→ pagina 50)

7 Descrizioni del menu e delle funzioni [INFO]

Mostra lo stato del segnale attuale e l'uso della lampada. Questa voce ha sei pagine. Le informazioni incluse sono le seguenti:

SUGGERIMENTO: premendo il tasto HELP sul telecomando sono visualizzate le voci del menu [INFO].

[TEMPO DI UTILIZZO]

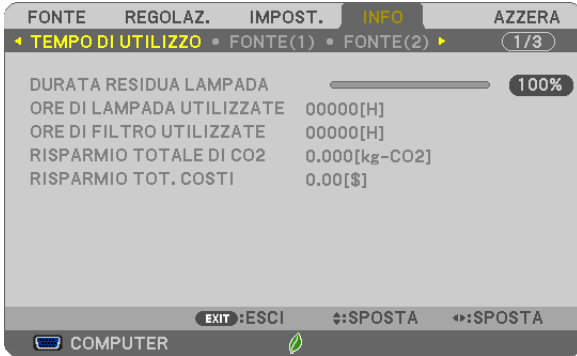

- [DURATA RESIDUA LAMPADA] (%)*
- [ORE DI LAMPADA UTILIZZATE] (H)
- [ORE DI FILTRO UTILIZZATE] (H)
- [RISPARMIO TOTALE DI CO2] (kg-CO2)
- [TOTAL SAVING COST]

- * L'indicatore progressivo mostra in percentuale la durata rimanente della lampada. Questo valore informa l'utente della quantità di utilizzo della lampada. Quando il tempo residuo della lampada raggiunge 0, l'indicatore della barra della DURATA RESIDUA LAMPADA passa da 0% a 100 ore e inizia il conto alla rovescia. Se il tempo rimanente della lampada raggiunge 0 ore, il proiettore non si accende.
- Il messaggio che indica la sostituzione della lampada o dei filtri verrà visualizzato per la durata di un minuto quando il proiettore è acceso e quando viene premuto il tasto POWER sul proiettore o sul telecomando. Per cancellare il messaggio, premere qualsiasi tasto sul proiettore o sul telecomando.

Durata della lampada (H)			Lampada di sostituzione	Modello
MODO ECOLOGICO				
SPENTO/AUTO ECO	NORMALE	ECO		
3800	5000	6000	NP33LP	UM351W/UM361X
4000	5000	8000	NP32LP	UM301W/UM301X

- [RISPARMIO TOTALE DI CO2]
Questo mostra una stima del risparmio di CO₂ in kg. Il fattore dell'impronta di CO₂ nel calcolo del risparmio di anidride carbonica si basa su un documento dell'OCSE (edizione 2008). (→ pagina 28)

[FONTE(1)]



[NOME FONTE]
 [FREQUENZA ORIZZONTALE]
 [TIPO SINCRONIZZAZIONE]
 [TIPO DI SCANSIONE]

[INDICE SORGENTE]
 [FREQUENZA VERTICALE]
 [POLARITÀ SINCRONIZZ.]

[FONTE(2)]



[TIPO SEGNALE]
 [PROFONDITÀ BIT]
 [SEGNALE MHL]

[TIPO VIDEO]
 [LIVELLO VIDEO]

[LAN CABLATA]



[INDIRIZZO IP]
 [GATEWAY]

[SUBNET MASK]
 [MAC ADDRESS]

[LAN SENZA FILI]



[INDIRIZZO IP]
 [GATEWAY]
 [SSID]
 [WEP/WPA]
 [LIVELLO SEGNALE]

[SUBNET MASK]
 [MAC ADDRESS]
 [TIPO DI RETE]
 [CANALE]

[VERSION]



[FIRMWARE] Version
 [DATA] Version

[ALTRI]



[NOME PROIETTORE]
 [MODEL NO.]
 [SERIAL NUMBER]
 [LAN UNIT TYPE]
 [CONTROL ID] (quando è impostato [ID DI CONTROLLO])

8 Descrizione del menu e delle funzioni [AZZERA]



Per ritornare ai valori di fabbrica [AZZERA]

La funzione AZZERA consente di ripristinare le regolazioni e le impostazioni predefinite per una (tutte le) fonte (i) ad eccezione delle seguenti:

[SEGNALE CORRENTE]

Ripristina le regolazioni dell'attuale segnale alle impostazioni predefinite.

Le voci che posso essere azzerate sono: [PRESELEZIONARE], [CONTRASTO], [LUMINOSITÀ], [COLORE], [TONALITÀ], [INTENSITÀ], [RAPPORTO ASPETTO], [ORIZZONTALE], [VERTICALE], [OROLOGIO], [FASE] e [SCANSIONE MAGGIORE].

[TUTTI DATI]

Azzerare tutte le regolazioni ed impostazioni di tutti i segnali riportando i valori di fabbrica.

È possibile azzerare tutte le voci **ECCEPTE** [LINGUA], [SFONDO IMMAGINI], [MESSAGGIO FILTRO], [SICUREZZA], [VELOCITÀ DI COMUNICAZ.], [ID DI CONTROLLO], [MODO DI ATTESA], [MODO VENTILATORE], [DURATA RESIDUA LAMPADA], [ORE DI LAMPADA UTILIZZATE], [ORE DI FILTRO UTILIZZATE], [RISPARMIO TOTALE DI CO2], [LAN CABLATA] e [LAN SENZA FILI].

Per ripristinare il tempo di utilizzo della lampada, fate riferimento alla sezione "Azzeramento del contatore della lampada [AZZERA ORE LAMPADA]".

Azzeramento del contatore della lampada [AZZERA ORE LAMPADA]

Azzerare il contatore della lampada. Alla selezione di questa opzione viene visualizzato il relativo sottomenu di conferma. Selezionate [Sì] e premete il tasto ENTER.

NOTA: il tempo trascorso di utilizzo della lampada non ne risentirà negativamente anche quando [AZZERA] viene eseguito dal menu.

NOTA: se si continua ad utilizzare il proiettore per altre 100 ore dopo l'esaurimento della lampada, il proiettore si spegne ed entra in modalità di attesa. In questa condizione, non è possibile azzerare il contatore della lampada sul menu. In tal caso, premere il tasto HELP sul telecomando e tenerlo premuto per 10 secondi per azzerare il contatore. Eseguire questa operazione solo dopo avere sostituito la lampada.

Azzeramento delle ore di utilizzo del filtro [AZZERA ORE FILTRO]

Questa funzione azzerare il conteggio relativo all'uso del filtro. Selezionando questa opzione verrà visualizzato il sottomenu di conferma. Selezionate [Sì] e premete il tasto ENTER.

NOTA: Il tempo trascorso di utilizzo del filtro non verrà alterato anche quando si seleziona [AZZERA] dal menu.

6. Installazione e collegamenti

1 Impostazione dello schermo e del proiettore

[UM361X/UM301X]

Più lontano si posiziona il proiettore dallo schermo o dalla parete, più grandi sono le immagini. La dimensione minima dell'immagine può essere 61,5" (1562 mm) misurata diagonalmente quando il proiettore è posizionato a 4 pollici (105 mm) tra il lato dello schermo del proiettore e la parete o lo schermo. La dimensione massima dell'immagine è 116,6" (2962 mm) quando il proiettore è posizionato a 20 pollici (510 mm) tra il lato dello schermo del proiettore e la parete o lo schermo.

[UM361X/UM301X]

Dimensioni dello schermo						H1		H2		L1		L2	
Diagonale		Larghezza		Altezza		pollici	mm	pollici	mm	Grandangolo			
pollici	mm	pollici	mm	pollici	mm					pollici	mm	pollici	mm
61,5	1562	49	1250	37	937	9	238	46	1175	4	105	18	448
70	1778	56	1422	42	1067	10	257	52	1324	7	168	20	511
80	2032	64	1626	48	1219	11	280	59	1499	9	241	23	585
90	2286	72	1829	54	1372	12	302	66	1674	12	315	26	658
100	2540	80	2032	60	1524	13	325	73	1849	15	388	29	732
110	2794	88	2235	66	1676	14	347	80	2023	18	462	32	805
116,6	2962	93	2369	70	1777	14	362	84	2139	20	510	34	854

NOTA:

• I valori contenuti nella tabella sopra sono approssimativi e possono variare.

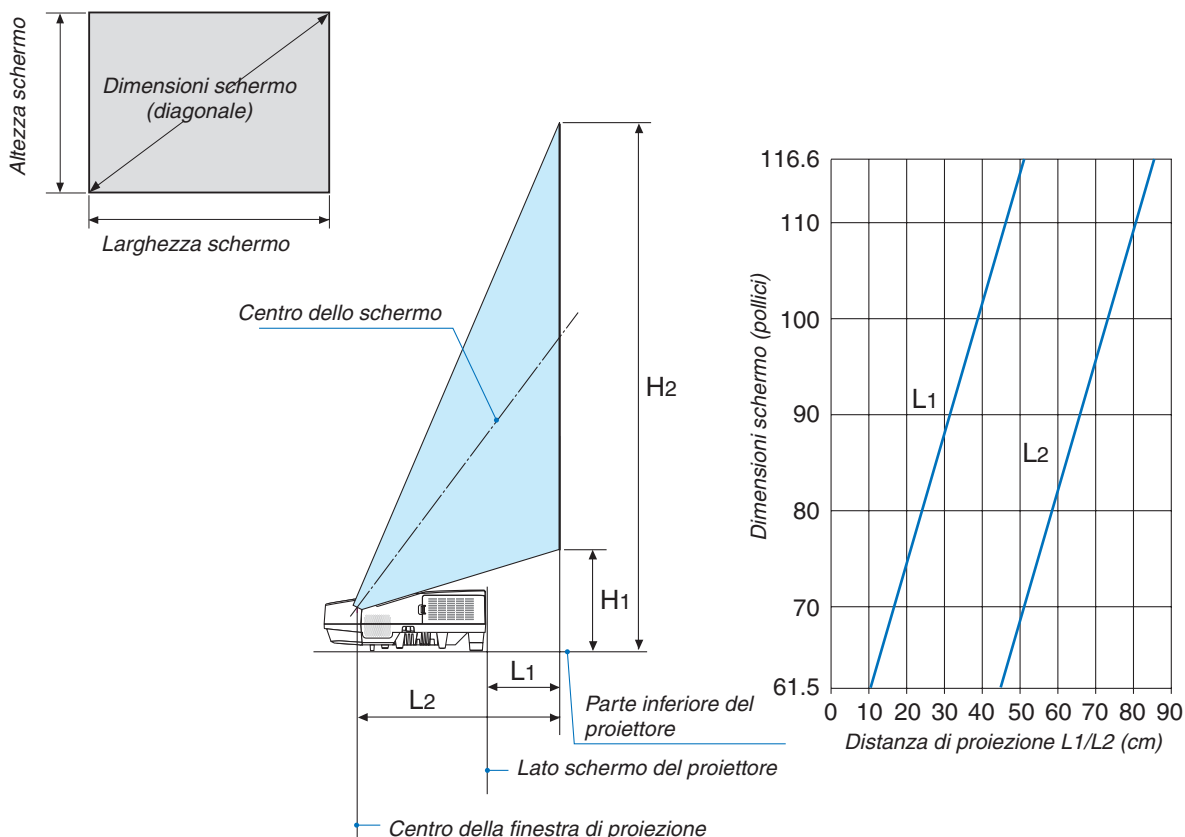

6. Installazione e collegamenti

[UM351W/UM301W]

Più lontano si posiziona il proiettore dallo schermo o dalla parete, più grandi sono le immagini. La dimensione minima dell'immagine può essere 58" (1473 mm) misurata diagonalmente quando il proiettore è posizionato a 4 pollici (105 mm) tra il lato dello schermo del proiettore e la parte o lo schermo. La dimensione massima dell'immagine è 110" (2794 mm) quando il proiettore è posizionato a 20 pollici (510 mm) tra il lato dello schermo del proiettore e la parete o lo schermo.

[UM351W/UM301W]

Dimensioni dello schermo						H1		H2		L1		L2	
Diagonale		Larghezza		Altezza						Grandangolo			
pollici	mm	pollici	mm	pollici	mm	pollici	mm	pollici	mm	pollici	mm	pollici	mm
58	1473	49	1249	31	781	9	239	40	1020	4	105	18	448
60	1524	51	1292	32	808	10	244	41	1051	5	120	18	464
70	1778	59	1508	37	942	11	267	48	1210	8	198	21	542
80	2032	68	1723	42	1077	11	291	54	1368	11	276	24	620
90	2286	76	1939	48	1212	12	315	60	1527	14	354	27	698
100	2540	85	2154	53	1346	13	339	66	1685	17	432	31	776
110	2794	93	2369	58	1481	14	363	73	1843	20	510	34	854

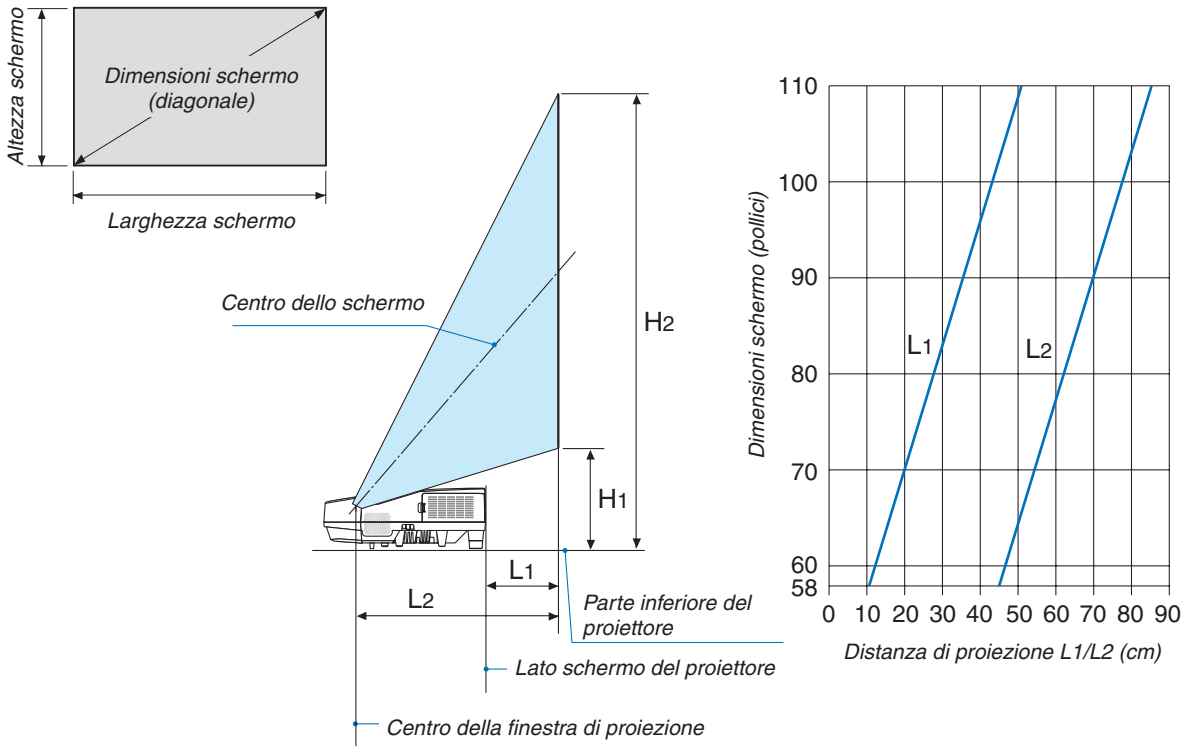

AVVERTENZE

- * L'installazione del proiettore al soffitto deve essere eseguita da un tecnico qualificato. Per ulteriori informazioni, rivolgetevi al vostro rivenditore NEC.
- * Non installate il proiettore da soli.
- Utilizzate il proiettore solo su una superficie solida e piana. Se il proiettore dovesse cadere, vi potete fare male e il proiettore si può danneggiare.
- Non utilizzate il proiettore in luoghi con notevole escursione termica. Il proiettore deve essere utilizzato a una temperatura compresa tra 41°F (5°C) e 104°F (40°C) (Il modo Eco viene selezionato automaticamente ad una temperatura compresa tra 35°C e 40°C).
- Non esponete il proiettore all'umidità, alla polvere o al fumo. Altrimenti l'immagine sullo schermo sarà compromessa.
- Controllate che la ventilazione intorno al proiettore sia adeguata affinché il calore si possa disperdere. Non coprite mai i fori di ventilazione laterali e quelli anteriori del proiettore.

Immagine riflessa

Usando uno specchio per riflettere l'immagine del proiettore, potete ottenere un'immagine molto più grande in uno spazio ridotto. Rivolgetevi al rivenditore NEC per richiedere un sistema speculare. Se utilizzate un sistema speculare e l'immagine è invertita, utilizzate i tasti MENU e ▲▼◀▶ sull'involucro del proiettore o sul telecomando per correggere l'orientamento. (→ pagina 92)

2 Esecuzione dei collegamenti

Collegamento del computer

I cavi del computer, HDMI e USB possono essere utilizzati per collegarsi a un computer. Il cavo di collegamento non è in dotazione con il proiettore. Preparare un cavo adatto per il collegamento.

NOTA: Segnali supportati dal Plug & Play (DDC2)

INPUT		
COMPUTER IN analogico	HDMI 1/MHL IN digitale	HDMI 2 IN digitale
Sì	Sì	Sì

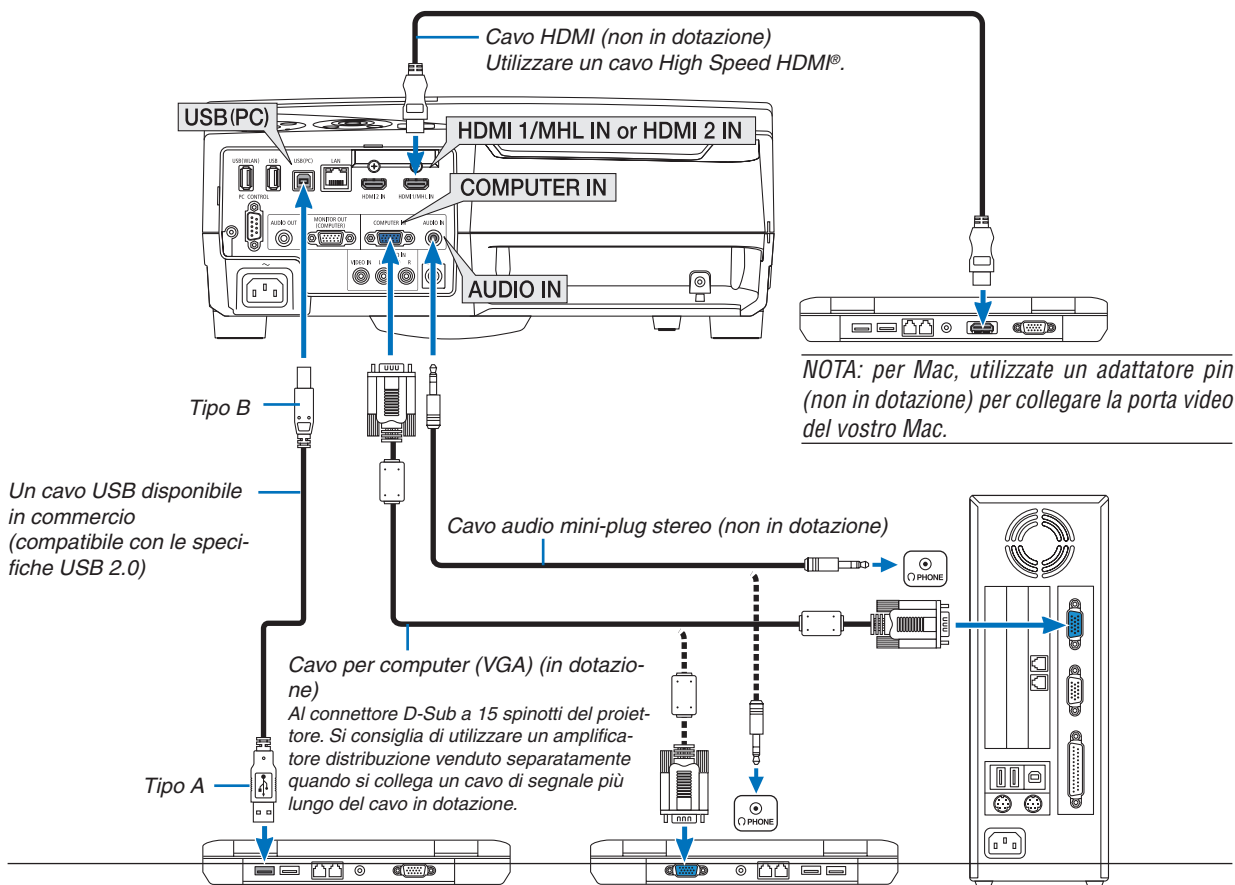

- Selezionare il nome della fonte per il connettore d'ingresso corrispondente dopo aver acceso il proiettore.

Connettore d'ingresso	Tasto FONTE sul proiettore	Tasto sul telecomando
COMPUTER IN	COMPUTER	(COMPUTER 1)
HDMI 1/MHL IN	HDMI1/MHL	(HDMI1/MHL*)
HDMI 2 IN	HDMI2	(HDMI2*)
USB (PC)	USB-B	(USB-B)

NOTA: il proiettore non è compatibile con le uscite video decodificate del commutatore NEC ISS-6020.

NOTA: Un'immagine potrebbe non essere visualizzata correttamente quando una sorgente video viene riprodotta tramite un convertitore a scansione disponibile in commercio.

Ciò accade perché, per predefinita predefinita, il proiettore elabora un segnale video come un segnale del computer. In tal caso, procedete come segue.

** Quando un'immagine viene visualizzata con la banda nera nella parte superiore e inferiore dello schermo o un'immagine nera non viene visualizzata correttamente:*

Proiettate un'immagine per riempire lo schermo e quindi premete il tasto AUTO ADJ. sul telecomando o sull'involucro del proiettore.

Attivazione del display esterno del computer

La visualizzazione di un'immagine sullo schermo del computer portatile non significa necessariamente che viene emesso un segnale al proiettore.

Quando si utilizza un computer portatile compatibile, una combinazione di tasti funzione consentirà di attivare/disattivare il display esterno.

In genere, la combinazione del tasto "Fn" insieme a uno dei 12 tasti funzione consente di attivare/disattivare il display esterno. Ad esempio, i computer portatili NEC utilizzano la combinazione di tasti Fn + F3, mentre i portatili Dell utilizzano Fn + F8 per attivare/disattivare le selezioni del display esterno.

Precauzioni quando si usa un segnale DVI

- Quando il computer dispone di un connettore uscita DVI, usare un cavo convertitore disponibile sul mercato per collegare il computer al connettore ingresso HDMI 1/MHL o HDMI 2 del proiettore (possono essere posti in ingresso solo segnali video digitali).

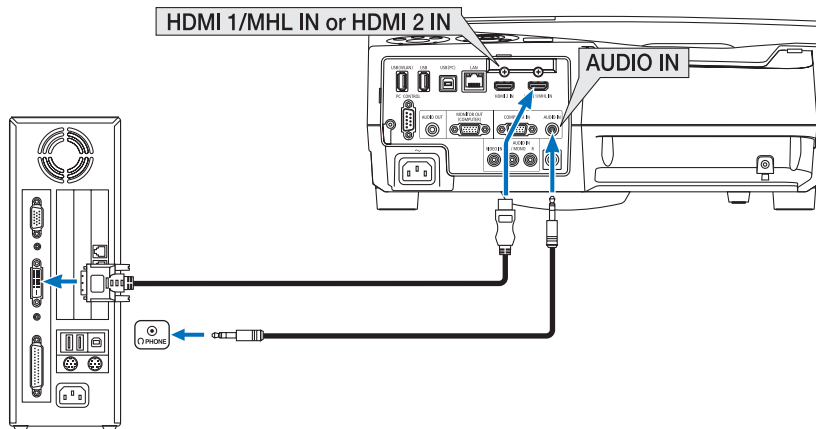

NOTA: Quando si visualizza un segnale digitale DVI

- *Spegnere l'alimentazione del computer e del proiettore prima della connessione.*
- *Quando una piattaforma video è collegata attraverso convertitore a scansione, ecc. il display potrebbe non essere corretto durante l'avanzamento e il riavvolgimento veloce.*
- *Utilizzare un cavo DVI-a-HDMI compatibile con lo standard di revisione 1.0 DDWG (Digital Display Working Group) DVI (Digital Visual Interface). Il cavo dovrebbe avere lunghezza pari o inferiore a 5 m/197".*
- *Spegnere il proiettore e il PC prima di collegare il cavo DVI-a-HDMI.*
- *Per proiettare un segnale digitale DVI: Collegare i cavi, accendere il proiettore, quindi selezionare l'ingresso HDMI. Infine, accendere il PC.*

In caso contrario, l'uscita digitale della scheda grafica può non attivarsi e l'immagine potrebbe non essere visualizzata. In tal caso, riavviare il PC.

- *Non scollegare il cavo DVI-a-HDMI quando il proiettore sta operando. Se il cavo del segnale è stato scollegato e poi ricollegato, l'immagine può non essere visualizzata correttamente. In tal caso, riavviare il PC.*
- *I connettori ingresso video COMPUTER supportano Windows Plug and Play.*
- *Un adattatore di segnale Mac (disponibile sul mercato) potrebbe essere necessario per collegare un computer Mac.*

Collegamento di un monitor esterno

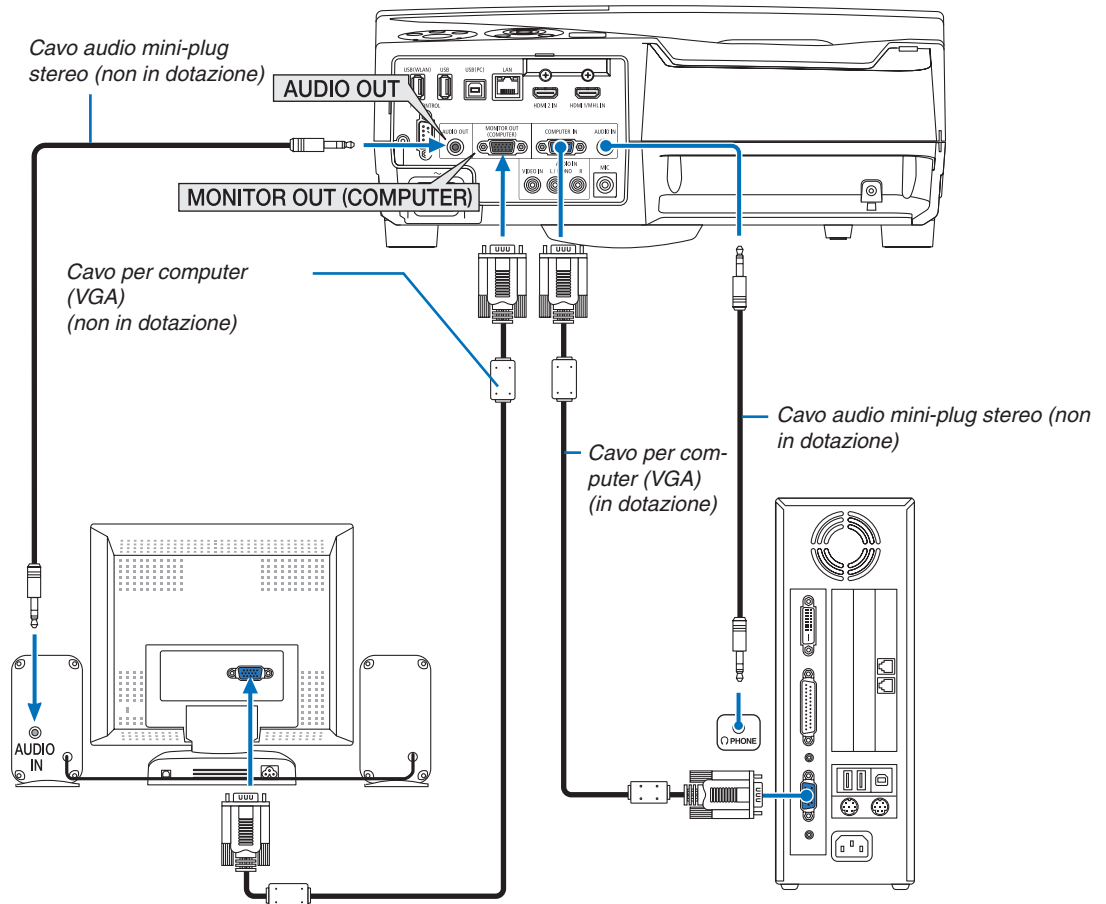

Potete collegare un monitor separato, esterno al proiettore per visualizzare contemporaneamente sul monitor l'immagine analogica del computer in fase di proiezione.

NOTA:

- Il jack AUDIO OUT non supporta il terminale per cuffie.
- Quando viene collegato un dispositivo audio, l'altoparlante del proiettore è disabilitato.
- L'uscita del segnale dal MONITOR OUT (COMP.) di questo proiettore serve per la proiezione di immagini su un unico display.
- Quando nessun segnale viene applicato per oltre 3 minuti nella condizione di attesa del proiettore quando ATTESA DI RETE è impostato nel modo di attesa, l'uscita dal terminale MONITOR OUT o AUDIO OUT viene interrotta. In tal caso, estrarre il cavo computer e risistemarlo nuovamente dopo aver immesso il segnale video

Monitor out e modo di sospensione:

- Il connettore MONITOR OUT (COMP.) non funziona quando è selezionato [NORMALE] per [MODULO DI ATTESA]. Il connettore MONITOR OUT (COMP.) funziona soltanto nel modo di sospensione.
L'applicazione di un segnale dal connettore COMPUTER IN pone il proiettore nel modo di sospensione, che consente di utilizzare il connettore MONITOR OUT (COMP.) e il mini jack AUDIO OUT. Il suono proveniente dal jack di ingresso MIC viene trasmesso al mini jack AUDIO OUT.
- Il modo di sospensione è uno dei modi di attesa. Il modo di sospensione non può essere selezionato dal menu.
- Nel modo attesa di rete, si udirà il suono per la sorgente computer o video utilizzata per ultima.
Il segnale convertito del terminale da BNC a COMPUTER IN non verrà emesso nel modo di attesa e nel modo di sospensione.

Collegamento lettore DVD o altro dispositivo AV

Collegamento ingresso Video

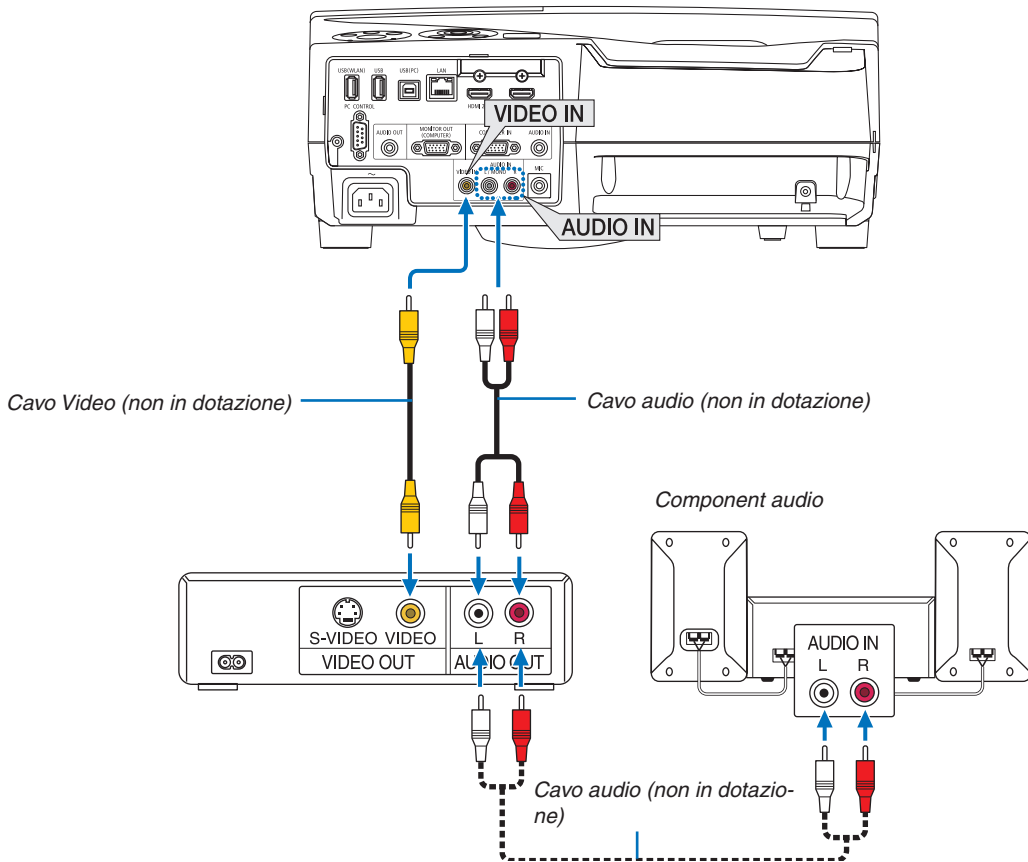

- Selezionare il nome della fonte per il connettore d'ingresso corrispondente dopo aver acceso il proiettore.

Connettore d'ingresso	Tasto FONTE sul proiettore	Tasto sul telecomando
VIDEO IN	 VIDEO	(VIDEO)

NOTA: Fate riferimento al manuale utente del vostro videoregistratore per ulteriori informazioni sui requisiti di uscita video del dispositivo.

NOTA: Un'immagine potrebbe non essere visualizzata correttamente quando una sorgente video viene fatta avanzare o riavvolgere velocemente tramite un convertitore a scansione.

Collegamento ingresso componente

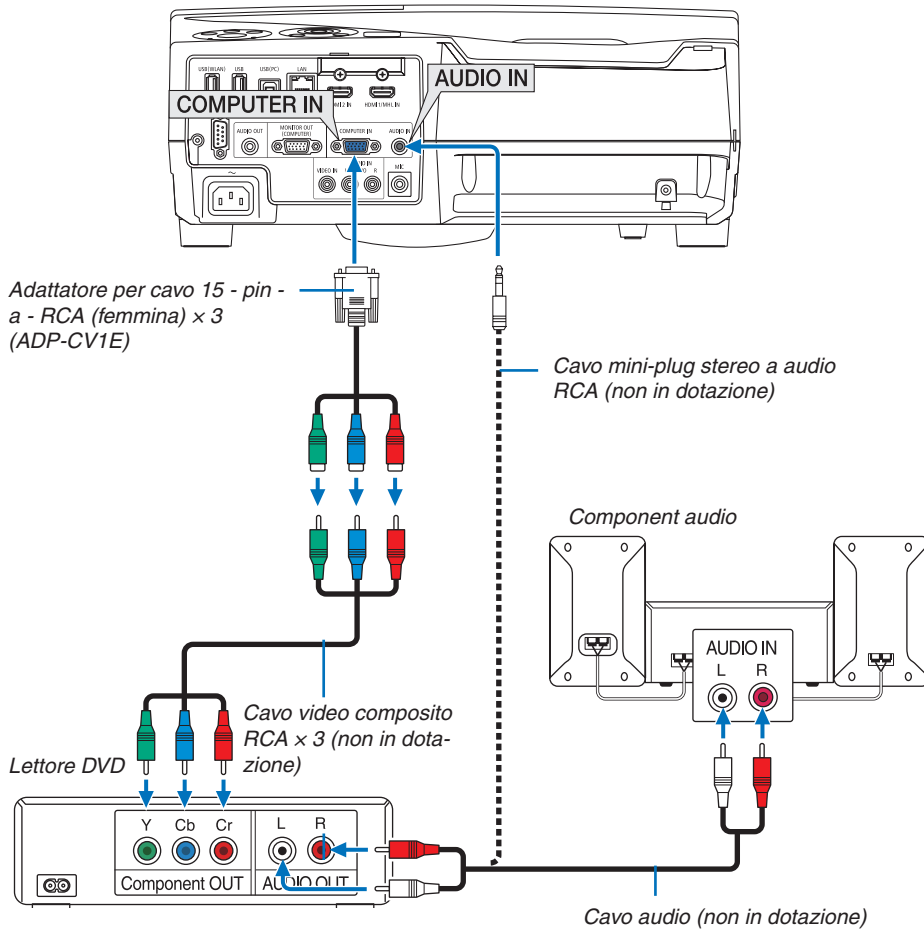

Un segnale composto verrà visualizzato automaticamente. In caso contrario, dal menu selezionate [IMPOST.] → [OPZIONI(1)] → [SELEZIONA SEGNALE] → [COMPUTER], quindi inserite un segno di spunta nel pulsante di opzione Component.

- Selezionare il nome della fonte per il connettore d'ingresso corrispondente dopo aver acceso il proiettore.

Connettore d'ingresso	Tasto FONTE sul proiettore	Tasto sul telecomando
COMPUTER IN	COMPUTER	(COMPUTER 1)



NOTA: fate riferimento al manuale delle istruzioni del lettore DVD per ulteriori informazioni sui requisiti di uscita video del lettore DVD.

Collegamento ingresso HDMI

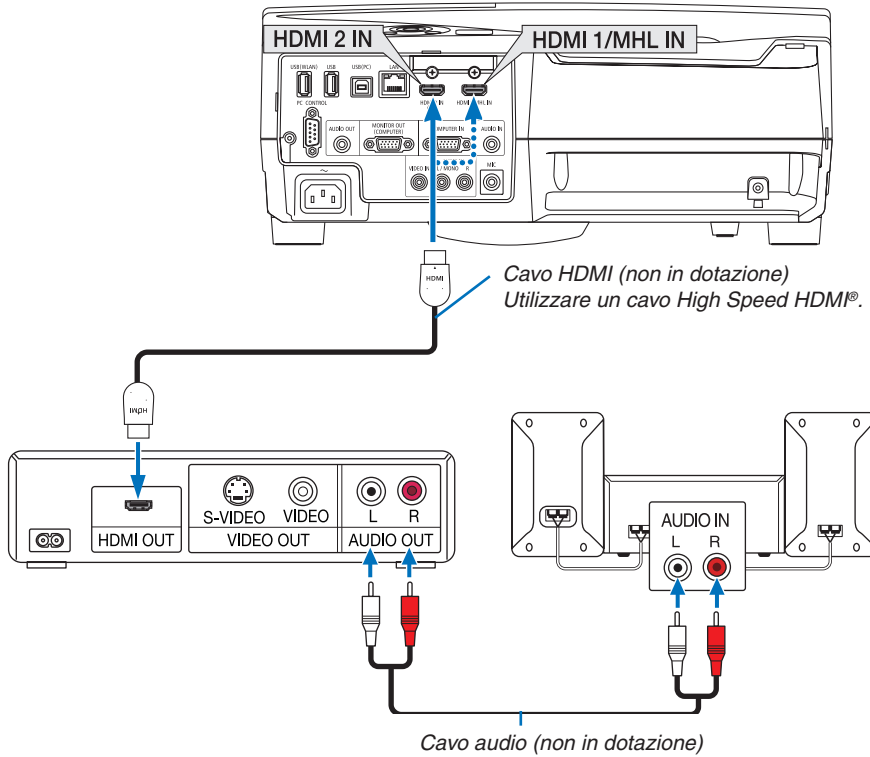
Potete collegare l'uscita HDMI del vostro lettore DVD, lettore del disco rigido, lettore Blu-ray o PC portatile al connettore HDMI IN del vostro proiettore.



- Selezionare il nome della fonte per il connettore d'ingresso corrispondente dopo aver acceso il proiettore.

Connettore ingresso	Tasto SOURCE sul proiettore	Tasto sul telecomando
HDMI 1/MHL IN	 HDMI1/MHL	(HDMI1/MHL*)
HDMI 2 IN	 HDMI2	(HDMI2*)

- Quando si collega il terminale HDMI1/MHL IN (o il terminale HDMI2) del proiettore al lettore DVD, il livello video del proiettore può essere impostato conformemente al livello video del lettore DVD. Nel menu selezionare [IMPOSTAZIONI HDMI] → [LIVELLO VIDEO] ed eseguire le impostazioni necessarie.
- Se il suono in ingresso HDMI non può essere udito, nel menu selezionare [SELEZIONE AUDIO] → [HDMI1/MHL] o [HDMI2]. (→ pagina 95)

Collegamento di un terminale smartphone e tablet

La funzione sotto citata è disponibile quando il proiettore è collegato con dispositivi supportati MHL come un terminale smartphone e tablet tramite un cavo MHL (non in dotazione)

- Proiezione di un'immagine e di un file sui dispositivi supportati MHL.
- Emettere il suono sui dispositivi supportati MHL dall'altoparlante integrato.
- Caricare i dispositivi supportati MHL.
- Azionare i dispositivi supportati MHL tramite il telecomando per il proiettore.
- Azionare il proiettore mediante i dispositivi supportati MHL

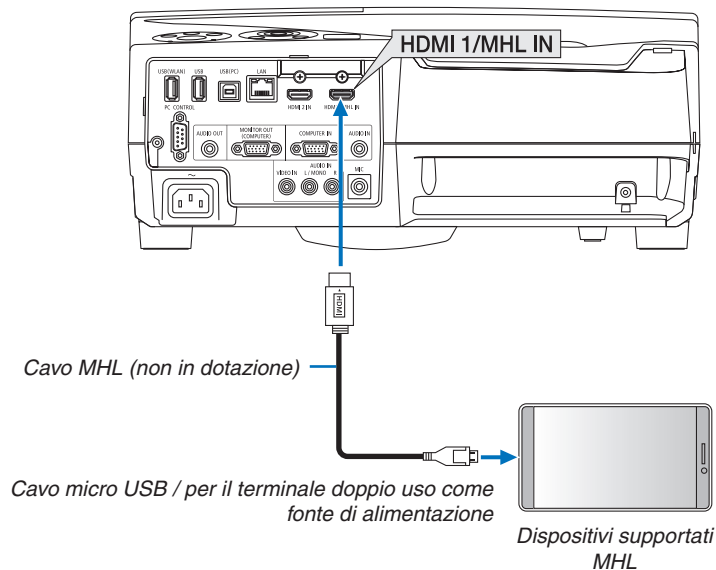

- Selezionare il nome della fonte per il connettore d'ingresso corrispondente dopo aver acceso il proiettore.

Connettore ingresso	Tasto SOURCE sul proiettore	Tasto sul telecomando
HDMI 1/MHL IN	 HDMI1/MHL	(HDMI1/MHL*)

NOTA:

- Utilizzare il cavo MHL (non in dotazione) che soddisfa lo standard.
Se si utilizza il cavo che non soddisfa lo standard, ciò potrebbe essere causa di incendio, lesioni o danni alle proprietà circostanti durante la ricarica dei dispositivi supportati MHL.
- Se viene utilizzato un adattatore MHL-HDMI, questo potrebbe disabilitare le funzioni di ricarica/azionamento dei dispositivi supportati MHL tramite il telecomando del proiettore.
- Se l'immagine non può essere proiettata correttamente, estrarre il cavo MHL una volta e inserirlo nuovamente.
- A seconda dei tipi e dell'impostazione di smartphone e tablet, l'immagine potrebbe non essere proiettata correttamente.

Informazioni

- Nelle condizioni sotto citate, i dispositivi supportati MHL non vengono caricati
 - Quando il proiettore è in modalità STANDBY
 - Quando i dispositivi supportati MHL sono scaricati completamente.
 - Quando la corrente alimentata è una corrente superiore a quella di consumo.

Collegamento della propria document camera

È possibile collegare la propria document camera e proiettare documenti stampati, ecc.

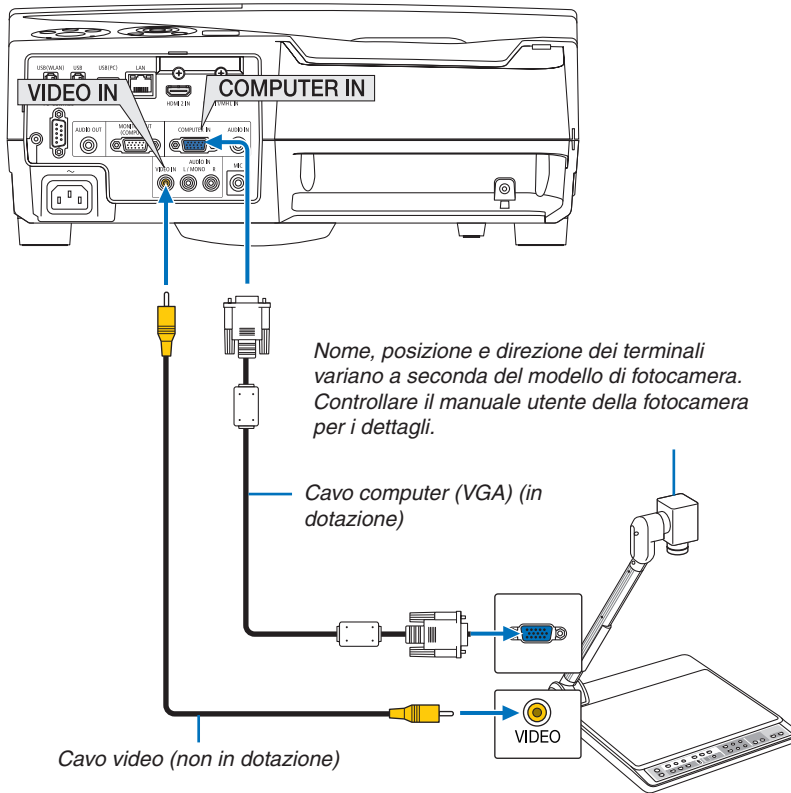

- Selezionare il nome della fonte per il connettore d'ingresso corrispondente dopo aver acceso il proiettore.

Connettore ingresso	Tasto SOURCE sul proiettore	Tasto sul telecomando
COMPUTER IN	COMPUTER	(COMPUTER 1)
VIDEO IN	VIDEO	(VIDEO)

Proiezione da tavolo

Installare il proiettore in posizione verticale, in grado di proiettare immagini sul soffitto, il tavolo e il pavimento. Assicurarsi di installare il proiettore con il supporto per proiezione da tavolo (NP01TK venduto separatamente).

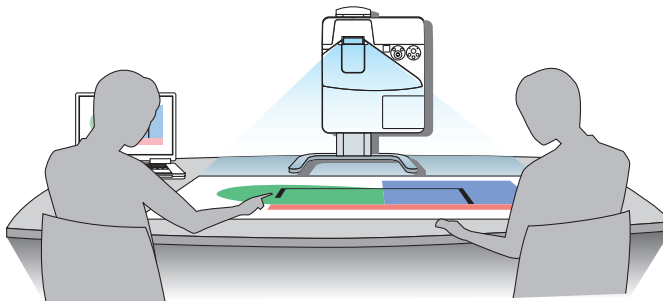

Collegamento a LAN cablata

Il proiettore è dotato di una porta LAN (RJ-45) che consente una connessione LAN attraverso un cavo LAN. Per utilizzare una connessione LAN, è necessario impostare la rete LAN sul menu del proiettore. Selezionare [IMPOST.] → [LAN CABLATA]. (→ pagina 99).

Esempio di connessione LAN

Esempio di connessione wired LAN

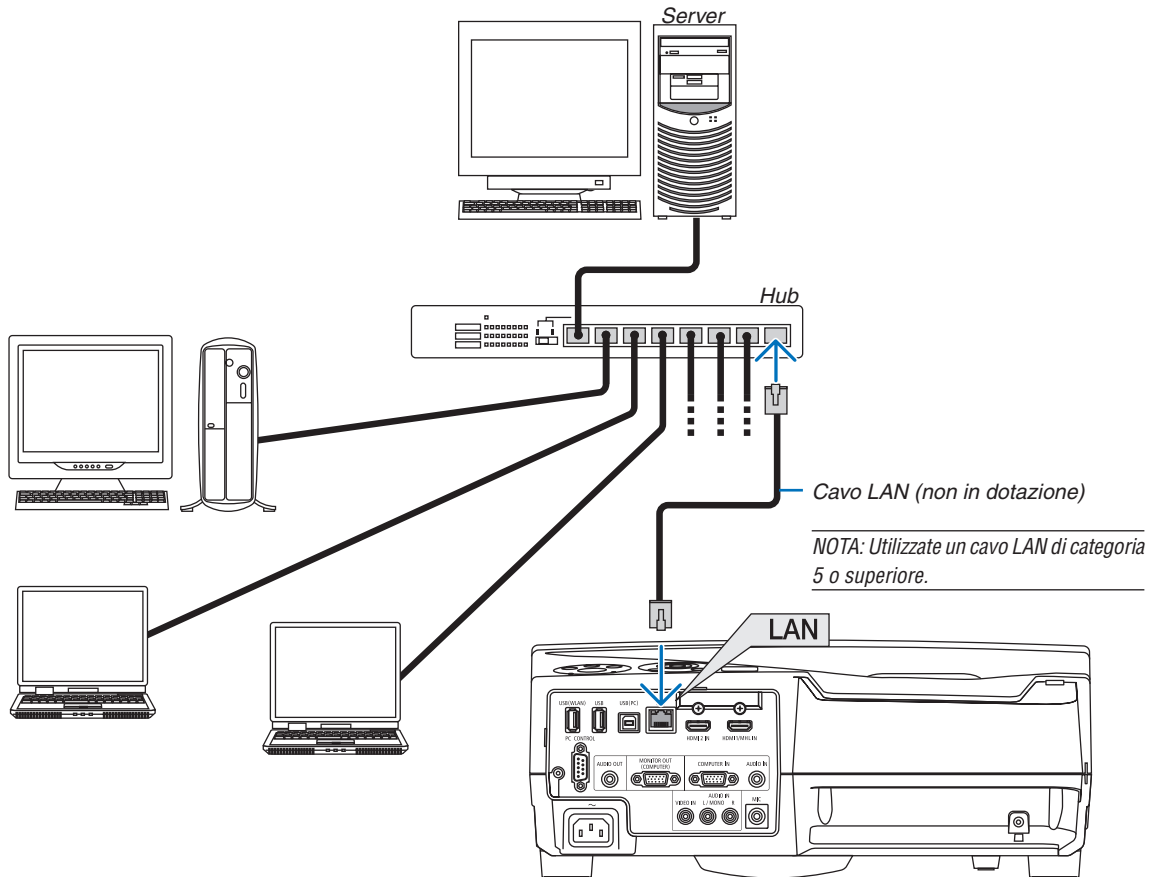

Collegamento a LAN wireless (opzionale: serie NP05LM)

L'unità wireless LAN USB offre anche una connessione LAN senza fili. Per utilizzare una connessione LAN wireless, è necessario assegnare un indirizzo IP al proiettore.

Importante:

- Se si utilizza il proiettore con l'unità wireless LAN USB in una zona in cui è vietato l'uso di dispositivi wireless LAN, rimuovere l'unità dal proiettore.
- Acquistare l'unità wireless LAN USB appropriata per il proprio paese o zona.

NOTA:

- Il LED verde sull'unità wireless LAN USB lampeggia per mostrare che questa è funzionante.
 - L'adattatore (o l'unità) wireless LAN del computer deve essere compatibile con lo standard Wi-Fi (IEEE802.11b/g/n).
-

Flusso di impostazione LAN senza fili

Passaggio 1: Attaccare l'unità wireless LAN USB al proiettore.

Passaggio 2: Collegare il computer al proiettore tramite una LAN cablata. (→ pagina 117)

Utilizzare il browser del computer per visualizzare il server HTTP del proiettore. (→ pagina 45)

Passaggio 3: Utilizza un server HTTP per impostare la rete LAN wireless. (→ pagina 48)

Accedere alla funzione di server HTTP per impostare [NETWORK SETTINGS] → [SETTINGS] → [WIRELESS] → [PUNTO DI ACCESSO], [PROFILE1] o [PROFILE2].

NOTA:

- Per utilizzare la funzione di server HTTP, il proiettore deve essere collegato a una rete. In primo luogo usare la LAN cablata per collegare il proiettore a una rete e quindi utilizzare il server HTTP per impostare la rete LAN wireless.
 - Dopo aver impostato la LAN senza fili utilizzando il server HTTP, impostare [NETWORK SETTINGS] → [SETTINGS] → [WIRED] → [DISABLE]
-

Quando si passa ad impostare il proiettore dopo la connessione alla LAN senza fili:

Utilizzare il menu per impostare la connessione wireless LAN per il proiettore.

(→ pagina 100)

Selezionare [DISABLE], [PUNTO DI ACCESSO], [PROFILE1] o [PROFILE2], impostando dal server HTTP.

Collegamento dell'unità wireless LAN USB

NOTA:

- L'unità wireless LAN USB deve essere inserita nella relativa porta nella direzione corretta. Non può essere inserita nella direzione opposta. Se l'unità wireless LAN USB viene inserita nella direzione opposta con eccessiva forza, la porta USB potrebbe rompersi.
 - Prima di toccare l'unità wireless LAN USB, toccare un oggetto metallico (come la maniglia di una porta o il telaio di una finestra in alluminio) per scaricare l'elettricità statica dal proprio corpo.
 - Inserire o rimuovere sempre l'unità wireless LAN USB quando l'alimentazione principale è spenta. In caso contrario si potrebbe causare un malfunzionamento del proiettore o danni all'unità. Se il proiettore non funziona correttamente, spegnerlo, scollegare il cavo di alimentazione, quindi ricollegarlo.
 - Non inserire altri dispositivi USB nella porta dell'unità wireless LAN USB. Non inserire l'unità wireless LAN USB nella porta USB del pc (tipo B).
-

6. Installazione e collegamenti

NOTA: quando il copricavi è fissato, rimuoverlo prima di inserire l'unità wireless LAN USB.

1. Premere il tasto POWER per spegnere il proiettore, metterlo in condizione di attesa e scollegare il cavo di alimentazione.

2. Inserire lentamente l'unità wireless LAN USB nella porta USB (WLAN).

Togliere il tappo dall'unità wireless LAN USB e inserirlo con la superficie (lato indicatore) verso l'esterno. Conservare il tappo per uso successivo.

NOTA: Non forzare l'inserimento dell'unità wireless LAN USB.

Per rimuovere l'unità wireless LAN USB, scollegare il cavo di alimentazione e utilizzare la procedura di cui sopra.

NOTA:

- Il LED verde sull'unità wireless LAN USB lampeggia per mostrare che questa è funzionante. Se l'unità wireless LAN USB è stata fissata male, il LED blu non lampeggia.
- Non premete il tasto presente sull'unità wireless LAN USB. Questo tasto non funziona con il presente modello.

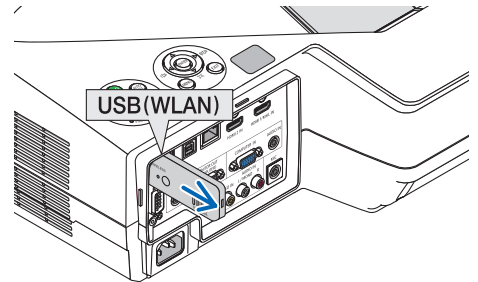
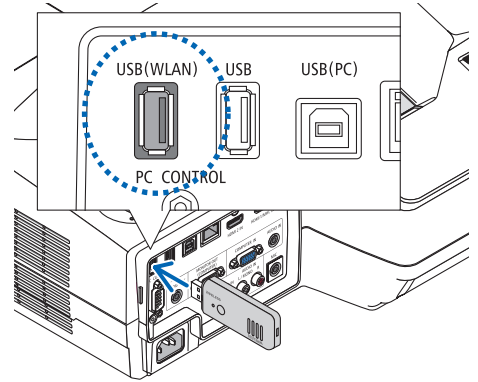

Esempio di connessione wireless LAN
(Tipo di rete → PROFILO 1 o PROFILO 2 LAN wireless)

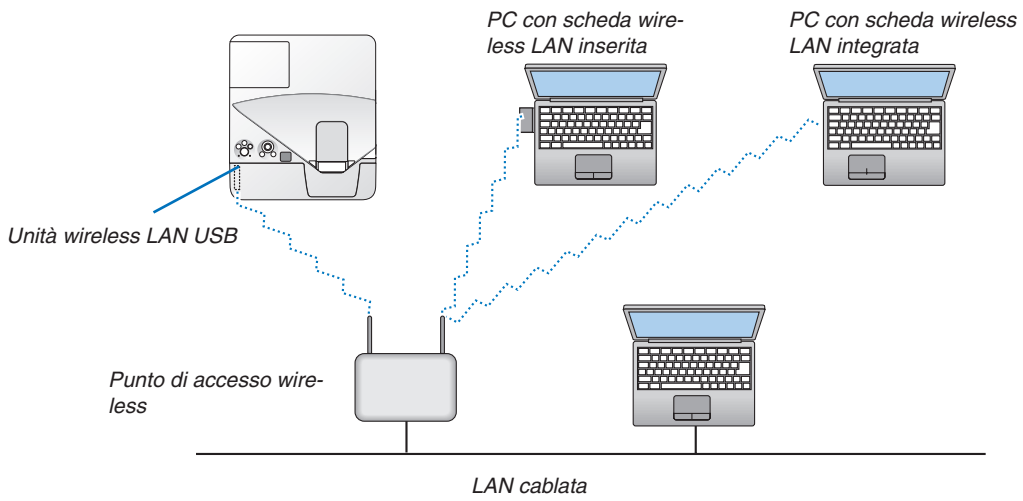

7. Manutenzione

In questa sezione vengono descritte le semplici procedure di manutenzione da seguire per pulire i filtri, la finestra di proiezione e la struttura esterna, oltre alle istruzioni per la sostituzione della lampada e dei filtri.

1 Pulizia dei filtri

La spugna del filtro dell'aria evita che polvere e sporcizia penetrino all'interno del proiettore; per questo, deve essere pulita frequentemente. In caso di filtro sporco o ostruito, il proiettore potrebbe surriscaldarsi.

⚠ AVVERTENZE

- Non utilizzare uno spray contenente gas infiammabili per rimuovere la polvere e lo sporco accumulati sui filtri. Potrebbe provocare un incendio.

NOTA: Il messaggio per la pulizia del filtro verrà visualizzato per un minuto dopo l'accensione o lo spegnimento del proiettore. Quando viene visualizzato il messaggio, pulire i filtri. Il tempo per pulire i filtri è impostato su [5000[H]] al momento della spedizione. Per cancellare il messaggio, premere un tasto qualsiasi sull'involucro del proiettore o sul telecomando.

Il filtro a due strati sul proiettore migliora le capacità di raffreddamento e anti polvere. I lati esterni (lato di ingresso) del primo e del secondo strato rimuovono la polvere. Per pulire il filtro, rimuovete l'unità filtro e il coperchio del filtro.

⚠ ATTENZIONE

- Prima di pulire i filtri, spegnete il proiettore, disconnettete il cavo di alimentazione, quindi lasciate raffreddare il proiettore. Una mancata osservanza di tali istruzioni può causare scosse elettriche o ferite da scottatura.

1. Premere il pulsante verso destra per rilasciare il coprifiltro ed estrarlo.

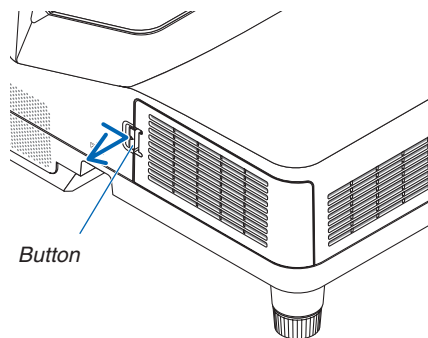

2. Rimuovere i due alloggiamenti filtro.

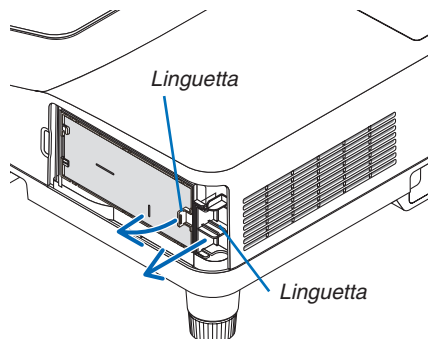
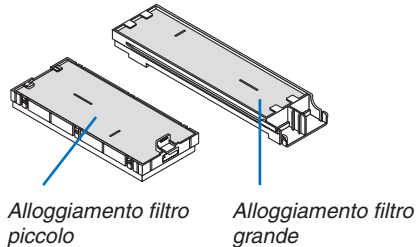

3. Rimuovere i quattro filtri ed utilizzare un aspiratore per pulire tutta la polvere presente all'interno ed all'esterno.

Rimuovere la polvere dal filtro a spugna

NOTA:

- Quando effettuate la pulizia del filtro, usate l'aspirapolvere con una bocchetta a spazzola morbida. Ciò previene danni al filtro.
- Non lavate il filtro con acqua. Ciò potrebbe causare occlusioni al filtro.

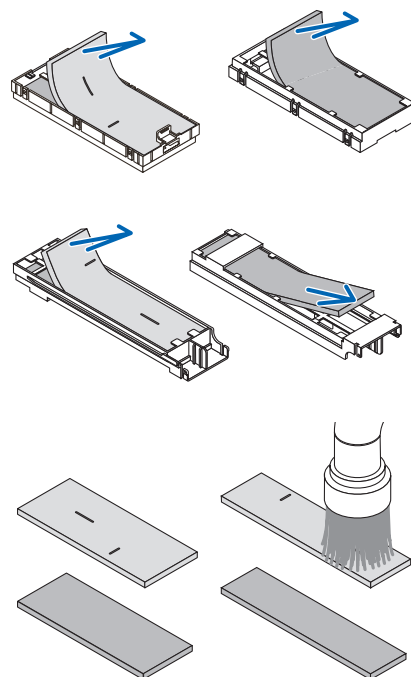

4. Rimuovere la polvere dal coprifiltro e dai due alloggiamenti filtro (piccolo e grande).

Pulire all'interno ed all'esterno.

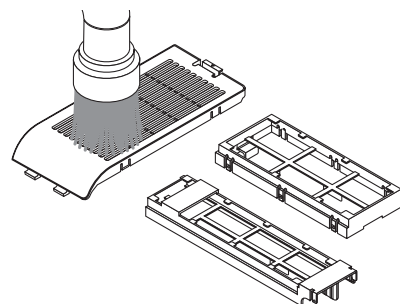

5. Inserire i quattro filtri nei due alloggiamenti (grande e piccolo).

- Fissare il filtro a spugna a maglia grossa all'esterno dell'alloggiamento filtro.

Il filtro a spugna a maglia grossa presenta delle fessure. Allineare queste fessure con le sporgenze dell'alloggiamento filtro.

- Fissare il filtro a spugna a maglia fine all'interno dell'alloggiamento filtro.

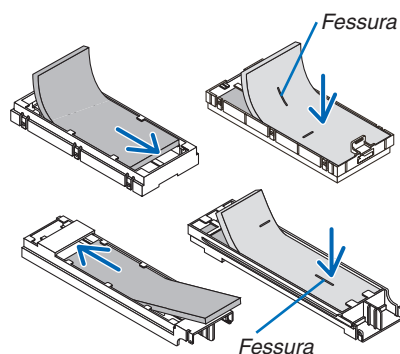

6. Inserire l'alloggiamento filtro grande nella struttura del proiettore.

Assicurarsi che l'alloggiamento filtro sia inserito nell'orientamento corretto.

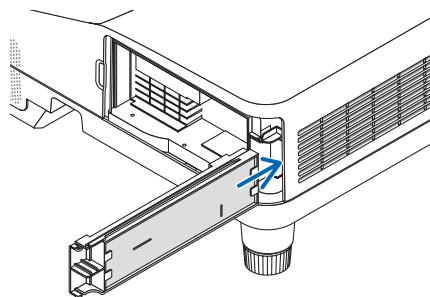

7. Inserire l'alloggiamento filtro piccolo nella struttura del proiettore.

Assicurarsi che l'alloggiamento filtro sia inserito nell'orientamento corretto.

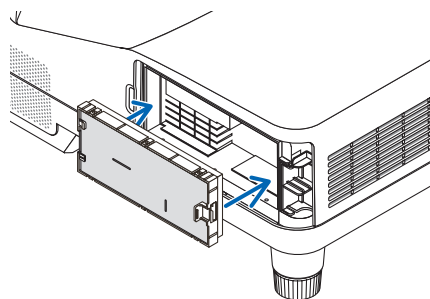

8. Inserire nuovamente il coprifiltro nella struttura del proiettore.

Inserire due ganci dell'estremità del coprifiltro nella scanalatura della struttura, quindi premere il tasto per chiudere il coprifiltro.

- Se si riscontrano delle difficoltà nel chiudere il coprifiltro, provare a spingere il gancio.

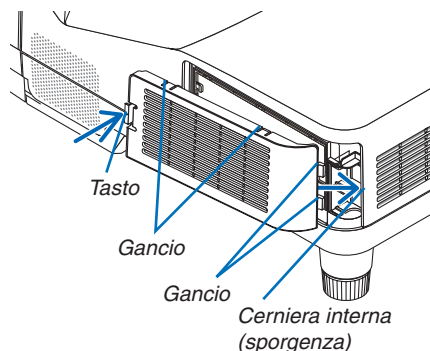

9. Azzerate le ore di utilizzo del filtro.

Collegate il cavo di alimentazione alla presa a muro, quindi accendete il proiettore.

Dal menu, selezionate [AZZERA] → [AZZERA ORE FILTRO]. (→ pagina 105)

L'intervallo di tempo per pulire i filtri è impostato a [SPENTO] al momento della spedizione. Quando si utilizza il proiettore senza effettuare modifiche, non è necessario resettare le ore di utilizzo del filtro.

2 Pulizia della finestra di proiezione

- Spegnete il proiettore prima di effettuare la pulizia.
- Non graffiare o rovinare la finestra di proiezione poiché è realizzata in vetro.
- Utilizzare un soffiatore o un panno per obiettivi per pulire la finestra di proiezione prestando attenzione a non graffiare o rovinare la superficie in vetro.

⚠ AVVERTIMENTO

- Non utilizzare uno spray contenente gas infiammabili per rimuovere la polvere e lo sporco accumulati sulla finestra di proiezione. Potrebbe provocare un incendio.

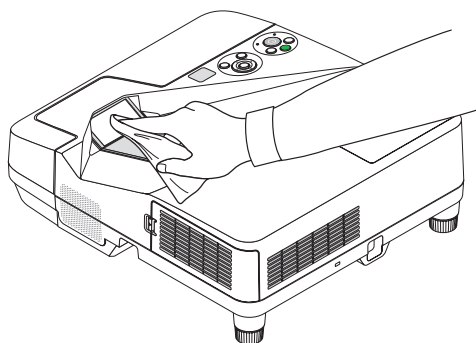

3 Pulizia dell'involucro

Spegnete e scollegate il proiettore prima di pulirlo.

- Usate un panno morbido asciutto per rimuovere la polvere dal proiettore. Se è molto sporco, usare un detergente delicato.
- Non usare mai detersivi aggressivi o solventi come alcool o diluenti.
- Quando effettuate la pulizia delle fessure di ventilazione o dell'altoparlante usando un aspirapolvere, non premete la spazzola dell'aspirapolvere all'interno delle fessure.

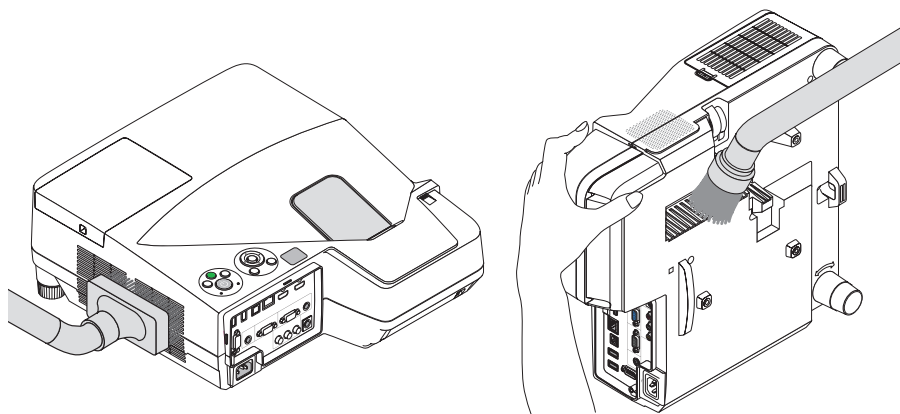

Eliminate la polvere nelle fessure di ventilazione.

- Fessure di ventilazione intasate possono causare un aumento della temperatura interna del proiettore, dando luogo a malfunzionamenti.
- Non raschiate e non colpite il proiettore con le dita o con oggetti solidi.
- Contattate il vostro fornitore per la pulizia dell'interno del proiettore.

NOTA: Non applicare sostanze pericolose come insetticida sulla struttura, sulla finestra di proiezione o sullo schermo. Non lasciate prodotti in gomma o in vinile a contatto diretto prolungato con il proiettore. In caso contrario la rifinitura della superficie si deteriorerà e la copertura potrebbe staccarsi.

4 Sostituzione della lampada e dei filtri

Quando la lampada esaurisce la sua durata, l'indicatore LAMP nel proiettore lampeggia in rosso ed appare il messaggio "LA LAMPADA È ARRIVATA A FINE VITA. PER FAVORE SOSTITUIRE LA LAMPADA E IL FILTRO." (*). Per mantenere la performance ottimale del proiettore, sostituite la lampadina anche se questa è ancora in funzione. Dopo avere sostituito la lampada, azzerate il contatore. (→ pagina 105)

ATTENZIONE

- NON TOCCARE LA LAMPADA immediatamente dopo il suo utilizzo. Sarà estremamente calda. Spegnere il proiettore e scollegare il cavo di alimentazione. Lasciare raffreddare la lampada per almeno un'ora prima di toccarla.

- Usare la lampada specificata per ragioni di sicurezza e per ottenere le migliori prestazioni.

Per ordinare la lampada di ricambio, specificare il tipo di lampada.

Lampada di sostituzione:

NP33LP: UM351W/UM361X

NP32LP: UM301W/UM301X

La lampada di ricambio è dotata di filtri. Mentre i filtri inclusi con il proiettore al momento dell'acquisto sono realizzati con materiale spugnoso scuro, i filtri in dotazione con la lampada opzionale sono realizzati con materiale bianco non tessile. Non c'è alcuna differenza nelle prestazioni di questi due tipi di filtri.

- NON RIMUOVETE NESSUNA VITE eccetto una vite del coperchio della lampada e due viti del portalampada. Potreste subire una scossa elettrica.
- Non rompete il vetro del portalampada.

Non lasciate impronte sulla superficie di vetro del portalampada. Le impronte digitali sulla superficie di vetro possono causare ombre indesiderate o compromettere la qualità dell'immagine.

- Se continuate ad usare il proiettore per altre 100 ore dopo che la lampadina è esaurita il proiettore si spegnerà e andrà in modalità stand by. In tal caso, sostituite la lampada. Se ciò dovesse accadere assicurarsi di sostituire la lampadina. Se continuate ad utilizzare la lampadina anche dopo il suo esaurimento, questa potrebbe distruggersi e i pezzi di vetro potrebbero spargersi nella scatola. Non toccate questi pezzi di vetro, altrimenti vi potete fare male. In tal caso, rivolgetevi al vostro rivenditore NEC per la sostituzione della lampada.

* NOTA: Questo messaggio verrà visualizzato nelle seguenti condizioni:

- per un minuto dopo l'accensione del proiettore
- quando vengono premuti il tasto  (POWER) sul proiettore o il tasto STANDBY sul telecomando

Per disattivare questo messaggio, premere un qualsiasi tasto sul proiettore o sul telecomando.

Lampada e strumenti opzionali necessari per la sostituzione:

- Cacciavite con testa a croce
- Lampada di sostituzione

Flusso di sostituzione della lampada e dei filtri

Passaggio 1. Sostituire la lampada

Passaggio 2. Sostituire i filtri (→ pagina 128)

Passaggio 3. Azzerare le ore di utilizzo della lampada e le ore di utilizzo del filtro (→ pagina 105)

Sostituzione della lampada

1. Rimuovete il coperchio della lampada.

- (1) Allentate la vite del coperchio della lampada.
 - La vite del coperchio della lampada non è rimovibile.
- (2) Premete e fate scorrere il coperchio della lampada.

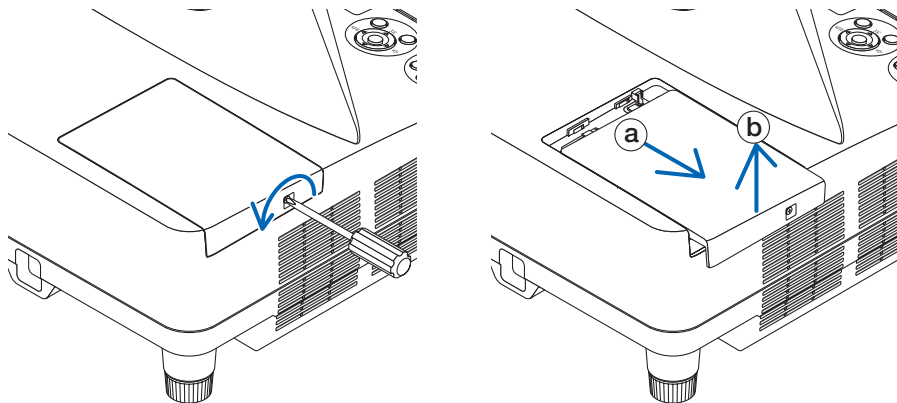

2. Rimuovete l'alloggiamento della lampada.

- (1) Allentare le due viti che fissano il portalamпада finché il cacciavite Phillips non è in grado di ruotare liberamente.
 - Le due viti non sono rimovibili.
 - Vi è una funzione di interbloccaggio in questa sezione per prevenire rischi di scosse elettriche. Non disabilitate questa funzione.
- (2) Afferrate il portalamпада e rimuovetelo.

⚠ ATTENZIONE:

Prima di rimuovere l'alloggiamento della lampada assicuratevi che non sia surriscaldato.

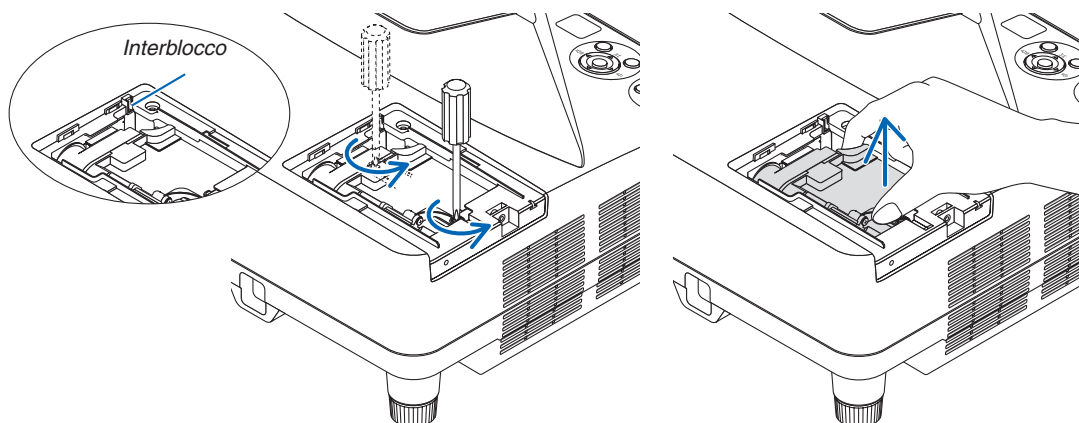

3. Installate un nuovo alloggiamento della lampada.

- (1) Inserite l'alloggiamento della nuova lampada finché non è inserito nella presa.
- (2) Premete al centro dell'alloggiamento della lampada per fissarla.
- (3) Assicuratevi di serrare le due viti.
 - Non dimenticate di serrare le viti.

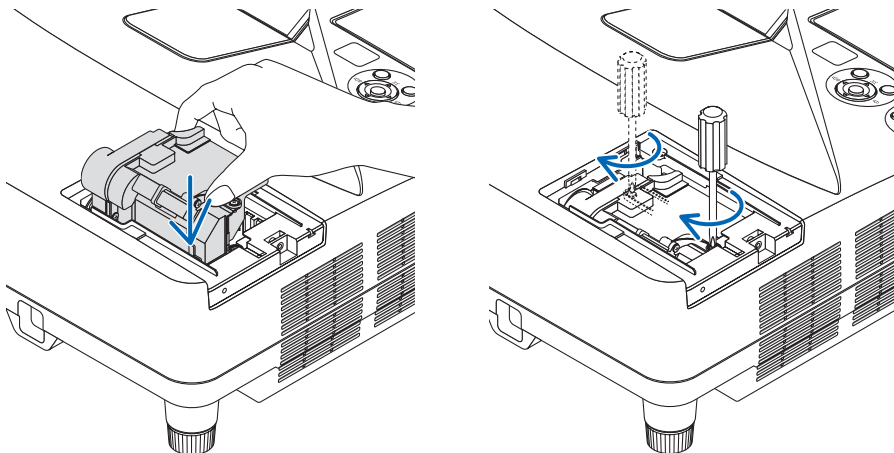

4. Reinstallate il coprilampada.

- (1) Fate scorrere il coperchio della lampada verso l'interno finché non scatta in posizione.
- (2) Avvitare la vite per fissare il coperchio della lampada.
 - Assicuratevi di serrare la vite.

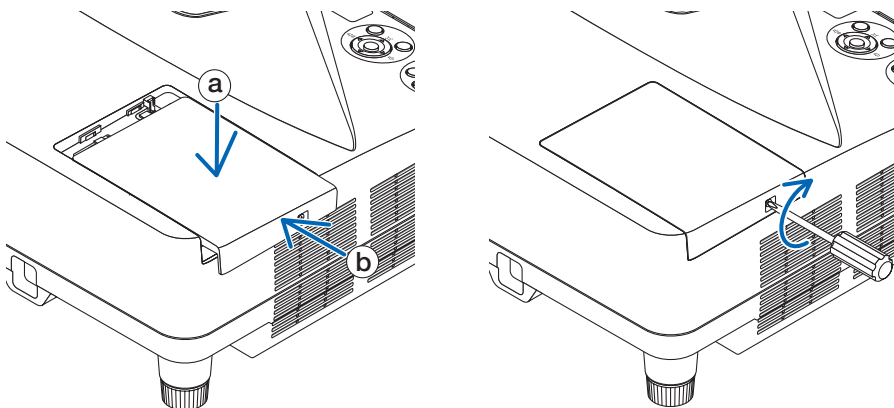

**Questo completa la sostituzione della lampada.
Proseguire con la sostituzione dei filtri.**

NOTA: Se continuate ad utilizzare il proiettore per altre 100 ore dopo l'esaurimento della lampadina, non sarà possibile avviare il proiettore e il menu non verrà visualizzato.

In tal caso, premete il tasto HELP sul telecomando, tenendolo premuto per 10 secondi per azzerare il contatore. Quando l'orologio durata lampada viene azzerato, l'indicatore LAMP (lampada) si spegne.

Per sostituire i filtri:

NOTA:

- Sostituire tutti e quattro i filtri allo stesso tempo.
- Prima di sostituire i filtri, togliere la polvere e lo sporco dal proiettore.
- Il proiettore è un apparecchio di precisione. Tenerlo lontano da polvere e sporco durante la sostituzione del filtro.
- Non lavare i filtri con acqua e sapone. Acqua e sapone danneggiano la membrana del filtro.
- Posizionare i filtri. Il fissaggio non corretto di un filtro può causare l'entrata di polvere e sporco all'interno del proiettore.

Prima di sostituire i filtri, cambiare la lampada. (→ pagina 125)

1. Premere il pulsante verso destra per rilasciare il coprifiltro ed estrarlo.

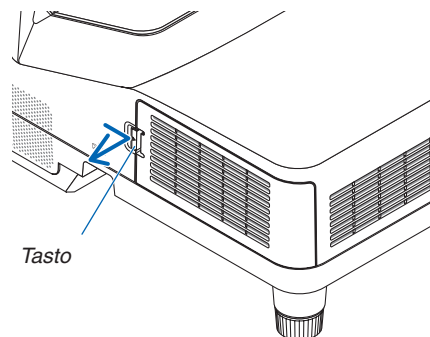

2. Rimuovere i due alloggiamenti filtro.

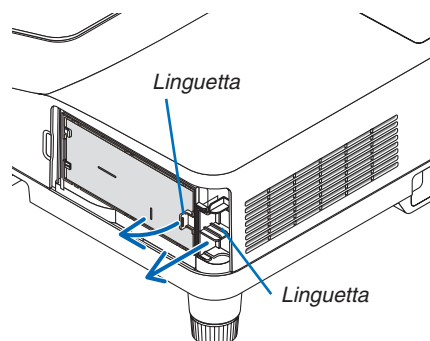
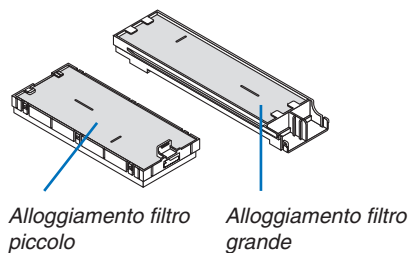

3. Rimuovere i quattro filtri ed utilizzare un aspiratore per pulire tutta la polvere presente all'interno ed all'esterno.

Rimuovere la polvere dal filtro a spugna

NOTA:

- Quando effettuate la pulizia del filtro, usate l'aspirapolvere con una bocchetta a spazzola morbida. Ciò previene danni al filtro.
- Non lavate il filtro con acqua. Ciò potrebbe causare occlusioni al filtro.

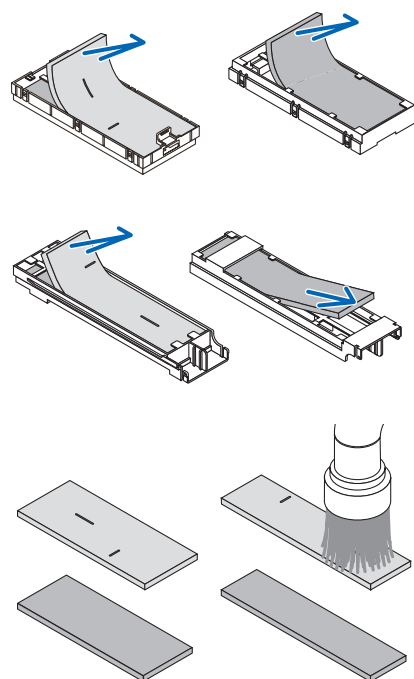

4. Rimuovere la polvere dal coprifiltro e dai due alloggiamenti filtro (piccolo e grande).

Pulire all'interno ed all'esterno.

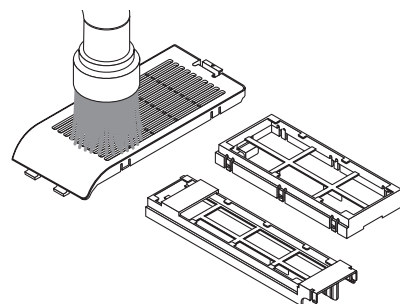

5. Inserire i quattro filtri nei due alloggiamenti (grande e piccolo).

- Fissare il filtro a spugna a maglia grossa all'esterno dell'alloggiamento filtro.

Il filtro a spugna a maglia grossa presenta delle fessure. Allineare queste fessure con le sporgenze dell'alloggiamento filtro.

- Fissare il filtro a spugna a maglia fine all'interno dell'alloggiamento filtro.

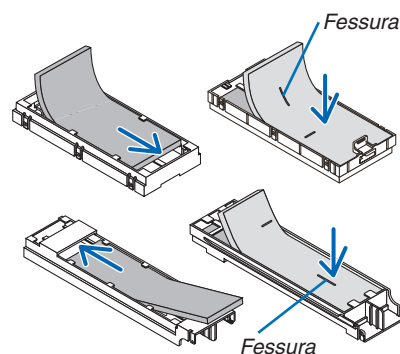

6. Inserire l'alloggiamento filtro grande nella struttura del proiettore.

Assicurarsi che l'alloggiamento filtro sia inserito nell'orientamento corretto.

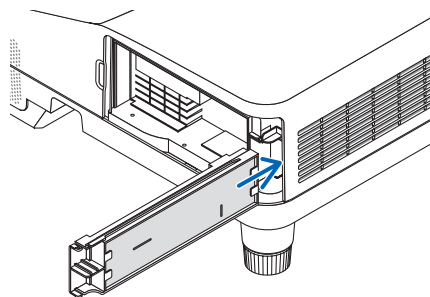

7. Inserire l'alloggiamento filtro piccolo nella struttura del proiettore.

Assicurarsi che l'alloggiamento filtro sia inserito nell'orientamento corretto.

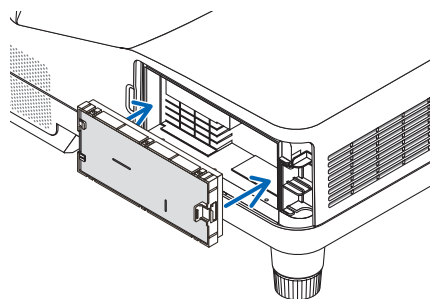

8. Inserire nuovamente il coprifiltro nella struttura del proiettore.

Inserire due ganci dell'estremità del coprifiltro nella scanalatura della struttura, quindi premere il tasto per chiudere il coprifiltro.

- Se si riscontrano delle difficoltà nel chiudere il coprifiltro, provare a spingere il gancio.

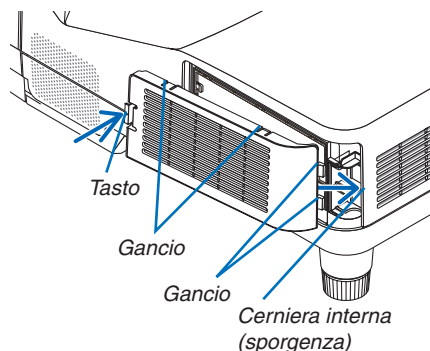

Questo completa la sostituzione del filtro.
Proseguire con la pulizia dei contaore di lampada e filtri.

Per azzerare le ore di utilizzo della lampada e le ore di utilizzo del filtro:

1. Posizionare il proiettore dove si intende utilizzarlo.
2. Collegare il cavo di alimentazione alla presa a muro, quindi accendere il proiettore.
3. Azzerare le ore di utilizzo della lampada e le ore di utilizzo del filtro.
 1. Dal menu selezionare [AZZERA] → [AZZERA ORE FILTRO] e azzerare il tempo di utilizzo della lampada.
 2. Selezionare [AZZERA ORE FILTRO] e azzerare le ore di utilizzo del filtro. (→ pagina 105)

8. Appendice

1 Risoluzione dei problemi

Questa sezione vi aiuta a risolvere eventuali problemi che sorgono durante l'impostazione o l'utilizzo del proiettore.

Messaggi dell'indicatore

Indicatore di alimentazione (POWER)

Condizione dell'indicatore		Condizione del proiettore	Nota
Spento		La corrente principale è spenta	–
Spia lampeggiante	Blu	0,5 sec Acceso, 0,5 sec Spento	Il proiettore è pronto per l'accensione. Attendere.
		2,5 sec Acceso, 0,5 sec Spento	Timer di spegnimento abilitato.
Arancione		Raffreddamento	Attendere.
Spia illuminata	Blu	Il proiettore è acceso.	–
	Arancione	In condizione di Attesa [ATTESA DI RETE] è selezionato per [MODO DI ATTESA]	–
	Rosso	In condizione di Attesa [NORMALE] è selezionato per [MODO DI ATTESA]	–

Indicatore dello stato (STATUS)

Condizione dell'indicatore		Condizione del proiettore	Nota
Spento		Normale o Standby	–
Spia lampeggiante	Rosso	1 ciclo (0,5 sec Acceso, 2,5 sec Spento)	Errore del coprilampada o del portalam-pada
		2 ciclo (0,5 sec Acceso, 0,5 sec Spento)	Errore della temperatura o del portalam-pada
		3 ciclo (0,5 sec Acceso, 0,5 sec Spento)	Errore di alimentazione.
		4 ciclo (0,5 sec Acceso, 0,5 sec Spento)	Errore del ventilatore
		6 ciclo (0,5 sec Acceso, 0,5 sec Spento)	Errore della lampada
	Arancione	1 ciclo (0,5 sec acceso, 2,5 sec spento)	Conflitto di rete
Verde		Riaccensione della lampada (Il proiettore è in fase di raffreddamento.)	Riaccensione del proiettore. Attendere.
Spia illuminata	Verde	Modalità Sleep	–
	Arancione	Il [BLOCCO PANN. CONTR.] è attivato.	Avete premuto il comando dell'armadietto quando il blocco del pannello di controllo è attivato.
		Errore ID CONTROLLO	L'ID di controllo del telecomando e l'ID del proiettore non corrispondono.

Indicatore della lampada (LAMP)

Condizione dell'indicatore		Condizione del proiettore	Nota
Spento		Normale	–
Spia lampeggiante	Rosso	La lampada ha raggiunto la fine della sua vita di servizio. Sul display viene visualizzato il messaggio di sostituzione della lampada.	Sostituite la lampada.
Spia illuminata	Rosso	La lampada è stata utilizzata oltre il limite consentito. Il proiettore non si accenderà fino alla sostituzione della lampada.	Sostituite la lampada.
	Verde	La [MODO ECOLOGICO] è impostata su [NORMALE], [ECO]	–

Dispositivo di protezione sovra-temperatura

Se la temperatura all'interno del proiettore aumenta troppo, il dispositivo di protezione dalla sovra-temperatura disattiva automaticamente la lampada e l'indicatore STATUS lampeggia (2 cicli di accensione e spegnimento).

In tal caso, procedete come segue:

- Scollegate il cavo di alimentazione quando le ventole di raffreddamento si arrestano.
- Spostate il proiettore in un luogo più fresco se la stampa in cui eseguite la presentazione è troppo calda.
- Pulite i fori di ventilazione se si ostruiscono con la polvere.
- Attendete circa 60 minuti affinché il proiettore non si raffredda sufficientemente.

Problemi comuni e soluzioni

(→ “Indicatore alimentazione/stato/lampada” a pagina 131.)

Problema	Controllate queste voci
Non si accende o non si spegne	<ul style="list-style-type: none"> Controllate che il cavo di alimentazione sia collegato e che il tasto d'accensione sull'involucro del proiettore o sul telecomando sia acceso. (→ pagine 13, 14) Accertatevi che il coprilampada sia installato correttamente. (→ pagina 127) Verificare che il proiettore non sia surriscaldato. Se la ventilazione intorno al proiettore non è sufficiente oppure la stanza in cui si esegue la presentazione è particolarmente calda, spostare il proiettore in un luogo più fresco. Controllate se state continuando ad utilizzare il proiettore per altre 100 ore successive all'esaurimento della lampada. In tal caso, sostituire la lampada. Una volta sostituita la lampada, azzerare le ore di utilizzo. (→ pagina 125) La lampada non si illumina. Attendete qualche istante, quindi riaccendete l'alimentazione. Impostare [MODO VENTILATORE] su [ALTITUDINE ELEVATA] quando il proiettore viene utilizzato ad altitudini pari o superiori a circa 1.700 metri. Se il proiettore viene utilizzato ad altitudini pari o superiori a circa 1.700 metri senza impostare [ALTITUDINE ELEVATA], il proiettore potrebbe surriscaldarsi, quindi spegnersi automaticamente. In questo caso, attendere qualche minuto, quindi accendere il proiettore. (→ pagina 94) <p>Se il proiettore viene acceso subito dopo lo spegnimento della lampada, le ventole girano senza che l'immagine venga visualizzata per un certo tempo. Trascorso questo tempo, il proiettore visualizzerà l'immagine. Attendere.</p>
Si spegne	<ul style="list-style-type: none"> Verificare che le funzioni [AUTO SPEGNIMENTO] e [SPEGNIM. AUTOM. ATT.] non siano attivate. (→ pagina 90, 97)
Nessuna immagine	<ul style="list-style-type: none"> Utilizzate il tasto COMPUTER1, HDMI1/MHL, HDMI2, VIDEO, USB-A, USB-B o LAN sul telecomando per selezionare la fonte (COMPUTER, HDMI1/MHL, HDMI2, VIDEO, USB-A, LAN o USB-B). (→ pagina 16) Se ancora non c'è immagine, premere il tasto di nuovo. Assicuratevi che i cavi siano collegati correttamente. Utilizzate i menu per regolare la luminosità e il contrasto. (→ pagina 82) Ripristinate le impostazioni o le regolazioni a livelli predefiniti utilizzando la funzione di [AZZERA] sul menu. (→ pagina 105) Immettete la vostra parola chiave registrata se la funzione Sicurezza viene attivata. Fate riferimento a pagina 33. Assicuratevi di collegare il proiettore ed il PC notebook mentre il proiettore si trova nella modalità d'attesa e prima di accendere il PC notebook. <p>Nella maggior parte dei casi, il segnale d'uscita proveniente dal PC notebook non si accende se non è collegato al proiettore prima dell'accensione della corrente.</p> <p>* Se lo schermo dovesse diventare bianco durante l'uso del telecomando, questo può essere dovuto alla funzione salvaschermo del computer o al software di risparmio energia.</p> <ul style="list-style-type: none"> Fate riferimento anche alla pagina successiva.
L'immagine diventa improvvisamente scura	<ul style="list-style-type: none"> Controllare se il proiettore è in modo ECO Forzato a causa di una temperatura ambiente troppo elevata. In tal caso, abbassare la temperatura interna del proiettore selezionando [ALTO] in [MODO VENTILATORE]. (→ pagina 94)
Il tono o la tonalità del colore è insolito	<ul style="list-style-type: none"> Verificate che sia stato selezionato il colore appropriato in [COLORE PARETE]. In tal caso, selezionate un'opzione appropriata. (→ pagina 89) Regolate [TONALITÀ] in [REGOLAZIONE IMMAGINE]. (→ pagina 82)
L'immagine non è quadrata rispetto allo schermo	<ul style="list-style-type: none"> Cambiate la posizione del proiettore per migliorare il suo angolo rispetto allo schermo. (→ pagina 17, 18) Utilizzate la funzione Trapezio per correggere la distorsione trapezoidale. (→ pagina 21)
L'immagine è sfuocata	<ul style="list-style-type: none"> Regolate il fuoco. (→ pagina 18) Cambiate la posizione del proiettore per migliorare il suo angolo rispetto allo schermo. (→ pagina 17, 18) Assicuratevi che la distanza tra il proiettore e lo schermo sia compresa nel campo di regolazione della finestra di proiezione. (→ pagina 106, 107) Si può formare della condensa sull'obiettivo se il proiettore freddo viene portato in un luogo riscaldato e poi acceso. In tal caso, lasciate che la condensa evapori dall'obiettivo del proiettore senza utilizzarlo.
Viene visualizzato uno sfarfallio sullo schermo	<ul style="list-style-type: none"> Impostare [MODO VENTILATORE] su un'impostazione diversa da [ALTITUDINE ELEVATA] quando il proiettore viene utilizzato ad altitudini inferiori a circa 1.700 metri. Se il proiettore viene utilizzato ad altitudini inferiori a circa 1.700 metri impostando [ALTITUDINE ELEVATA], la lampada potrebbe raffreddarsi eccessivamente, provocando lo sfarfallio delle immagini. Impostare [MODO VENTILATORE] su [AUTO]. (→ pagina 94)
L'immagine scorre verticalmente, orizzontalmente o in entrambe le direzioni	<ul style="list-style-type: none"> Verificate la risoluzione e la frequenza del computer. Assicuratevi che la risoluzione che si cerca di visualizzare sia supportata dal proiettore. (→ pagina 138) Regolate manualmente l'immagine del computer con Orizzontale/Verticale in [OPZIONI IMMAGINE]. (→ pagina 84)
Non funziona il telecomando	<ul style="list-style-type: none"> Installate nuove batterie. (→ pagina 10) Assicuratevi che non vi siano degli ostacoli tra voi e il proiettore. State a una distanza di 22 piedi (7 m) dal proiettore. (→ pagina 10)
L'indicatore è illuminato o lampeggia	<ul style="list-style-type: none"> Fate riferimento all'indicatore di POWER / STATUS / LAMP. (→ pagina 131)

Problema	Controllate queste voci
Colori trasversali nel modo RGB	<ul style="list-style-type: none"> • Premete il tasto AUTO ADJ sull'involucro del proiettore o sul telecomando. (→ pagina 23) • Regolare l'immagine del computer manualmente tramite le funzioni [OROLOGIO], [FASE] e [OPZIONI IMMAGINE]. (→ pagina 83)
Impossibile ascoltare il suono del microfono	<ul style="list-style-type: none"> • Controllare se il cavo del microfono è collegato correttamente al jack di ingresso MIC. • Controllare se la selezione del tipo di microfono nel menu di installazione è corretta.
Il suono del microfono è troppo alto o basso	<ul style="list-style-type: none"> • Regolare [GUADAGNO MIC] dal menu. (→ pagina 94)

Per ulteriori informazioni, rivolgetevi al rivenditore.

Se non è presente alcuna immagine o se l'immagine non è visualizzata correttamente.

- Processo alimentazione accesa per il proiettore e il PC.

Assicuratevi di collegare il proiettore ed il PC notebook mentre il proiettore si trova nella modalità d'attesa e prima di accendere il PC notebook.

Nella maggior parte dei casi, il segnale d'uscita proveniente dal PC notebook non si accende se non è collegato al proiettore prima dell'accensione della corrente.

NOTA: potete controllare la frequenza orizzontale del segnale corrente nel menu del proiettore in Informazioni. Se il valore è "0 kHz", non vi sono segnali emessi dal computer. Fate riferimento alla pagina 103 o passate al passaggio successivo.

- Attivazione del display esterno del computer

La visualizzazione di un'immagine sullo schermo del computer portatile non significa necessariamente che viene emesso un segnale al proiettore. Quando si utilizza un computer portatile compatibile, una combinazione di tasti funzioni consentiranno di attivare/disattivare il display esterno. In genere, la combinazione del tasto "Fn" insieme a uno dei 12 tasti funzione consente di attivare/disattivare il display esterno. Ad esempio, i computer portatili NEC utilizzano la combinazione di tasti Fn + F3, mentre i portatili Dell utilizzano Fn + F8 per attivare/disattivare le selezioni del display esterno.

- Nessun segnale standard emesso dal computer

Se il segnale emesso dal computer portatile non è conforme agli standard industriali, l'immagine proiettata può non essere visualizzata correttamente. In tal caso, disattivate lo schermo LCD del computer portatile quando è in uso il display del proiettore. Ciascun computer portatile disattiva/riattiva gli schermi LCD locali in modo diverso come descritto al passaggio precedente. Per ulteriori informazioni, fate riferimento alla documentazione del computer in uso.

- L'immagine è visualizzata in modo errato quando si utilizza un Mac

Quando utilizzate un Mac con il proiettore, impostate l'interruttore DIP dell'adattatore Mac (non in dotazione con il proiettore) in base alla risoluzione. Al termine dell'impostazione, riavviate il Mac per rendere attive le modifiche.

Per le modalità di visualizzazione delle impostazioni diverse da quelle supportate dal Mac e dal proiettore, se cambiate l'interruttore DIP sull'adattatore Mac, l'immagine può ripetersi o può non venire visualizzata. In tal caso, impostate l'interruttore DIP sul modo fisso a 13 pollici, quindi riavviate il Mac. Dopodiché ripristinate gli interruttori DIP a una modalità visualizzabile, quindi riavviate nuovamente il Mac.

NOTA: per un MacBook che non dispone di un connettore mini D-Sub a 15 spinotti, è necessario un cavo adattatore video prodotto a Apple Inc.

- Mirroring su un MacBook

* Quando utilizzate il proiettore con un MacBook, l'uscita può essere impostata su 1024 × 768 a meno che il "mirroring" è disattivato sul MacBook. Per ulteriori informazioni sul mirroring, fate riferimento al manuale dell'utente in dotazione con il computer Mac.

- Le cartelle e le icone sono nascoste sullo schermo Mac

Le cartelle e le icone possono non essere visualizzate sullo schermo Mac. In tal caso, selezionate [View] → [Arrange] dal menu Apple e ordinate le icone.

② Specifiche

Questa sezione fornisce delle informazioni tecniche sulle prestazioni del proiettore.

Sezione ottica

Numero modello	NP-UM361X	NP-UM301X	NP-UM351W	NP-UM301W
Pannello LCD	0,63" con matrice micro obiettivo (Rapporto d'aspetto 4:3)		0,59" con matrice micro obiettivo (proporzioni 16:10)	
Risoluzione	1024 × 768 pixels (XGA)		1280 × 800 pixels (WXGA)	
Obiettivo	Zoom digitale e messa a fuoco manuale Rapporto zoom digitale = 1,4 F = 1,8 f = 4,78 mm			
Lampada	255 W CA (200 W nel NORMALE) (160 W nel ECO)	235 W CA (170 W nel NORMALE) (140 W nel ECO)	255 W CA (200 W nel NORMALE) (160 W nel ECO)	235 W CA (170 W nel NORMALE) (140 W nel ECO)
Uscita luce*2*3	3600 lumens NORMAL: 80% NORMALE: 60%*4	3000 lumens NORMAL: 75%	3500 lumens NORMAL: 80%	3000 lumens NORMAL: 75%
Rapporto contrasto*3 (completamente bianco: completamente nero)	6000:1		4000:1	
Dimensioni immagine (diagonale)	61,5–116,6 pollici/1562 mm–2962 mm		58–110 pollici/1473 mm–2794 mm	
Distanza di proiezione	18–34 pollici/448–854 mm			
Angolo di proiezione (min.–max.)	53°		49°	

*1 I pixels effettivi sono più di 99,99%.

*2 Questo è il valore di uscita luce (lumens) quando la modalità [PRESELEZIONARE] è impostata su [ALTA LUMIN.]. Se viene impostata come [PRESELEZIONARE] una qualsiasi altra modalità il valore di uscita luce potrebbe diminuire leggermente.

*3 Conformità a ISO21118-2005

*4 La potenza massima diventa equivalente a quella in NORMALE (MODO ECOLOGICO).

Sezione elettrica

Numero modello	NP-UM361X	NP-UM301X	NP-UM351W	NP-UM301W
Ingressi	1 × RGB/Componente (D-Sub 15 P), 2 × HDMI tipo A (19P, connettore HDMI®) compatibile con HDCP*5, Solamente HDMI1 supporta segnali MHL,, 1 × Video (RCA), 1 × (L/R) RCA Audio, 1 × Stereo Mini Audio			
Uscite	1 × RGB (D-Sub 15 P), 1 × Stereo Mini Audio			
Controllo PC	1 × porta di controllo del PC (D-Sub 9 P)			
Porta LAN cablata	1 × RJ-45 (10BASE-T/100BASE-TX)			
Porta LAN senza fili (Opzionale)	IEEE 802.11 b/g/n (unità wireless LAN USB opzionale richiesta)			
Porta USB	1 × Tipo A, 1 × Tipo B			
Ingresso MIC	1 × mini audio monoaurale (Microfono dinamico e microfono a condensatore)			
Riproduzione dei colori	Trattamento del segnale a 10-bit (1,07 miliardi di colori) (HDMI, USB-A, LAN: Colori, 16,7 milioni di colori)			
Compatibilità dei segnali*6	Analogico: VGA/SVGA/XGA/WXGA/Quad-VGA/SXGA/SXGA+/WXGA+/WXGA++/UXGA/WSXGA+/HD/Full HD/WUXGA/Mac13", 16", 21", 23" Componente: 480i/480p/576i/576p/720p/1080i/1080p HDMI: VGA/SVGA/XGA/WXGA/Quad-VGA/SXGA/SXGA+/WXGA+/WXGA++/WSXGA+/480p/576p/720p/1080i/1080p			

*5 HDMI® (Deep Color, Lip Sync) con HDCP

Che cos'è la tecnologia HDCP/HDCP?

HDCP è l'acronimo di High-bandwidth Digital Content Protection (elevata protezione dei contenuti digitali su banda larga). High-bandwidth Digital Content Protection (HDCP), è un sistema per evitare la copia illegale di dati video inviati tramite High-Definition Multimedia Interface (HDMI) (interfaccia multimediale ad alta definizione).

Se non riuscite a visualizzare il materiale tramite l'ingresso HDMI, ciò non significa necessariamente che il proiettore non funzioni correttamente. Con l'implementazione del protocollo HDCP, può succedere che del contenuto sia protetto dall'HDCP e non venga visualizzato a causa della decisione/intenzione della comunità HDCP (Digital Content Protection, LLC).

Video: Deep Color; 8/10/12-bit, LipSync

Audio: LPCM; fino a 2 canali, frequenza di campionamento 32/44.1/48 KHz, bit di campionamento; 16/20/24-bit

*6 Un'immagine con una risoluzione superiore o inferiore a quella originaria del proiettore (UM351W/UM301W: 1024 × 768/UM361X/UM301X: 1280 × 800) sarà visualizzata con Advanced AccuBlend. (→ pagina 138)

Numero modello	NP-UM361X	NP-UM301X	NP-UM351W	NP-UM301W	
Risoluzione orizzontale	540 linee TV: NTSC/NTSC4.43/PAL/PAL-M/PAL-N/PAL60 300 linee TV: SECAM				
Velocità di scansione	Orizzontale: 15 kHz to 100 kHz (RGB: 24 kHz o superiore) Verticale: da 50 Hz a 120 Hz (HDMI: Da 50 Hz a 85 Hz)				
Compatibilità di sincronizzazione	Sync separata				
Altoparlanti incorporati	20 W (monofonico)				
Requisiti di alimentazione	100–240V CA, 50/60Hz				
Corrente di ingresso	3,8A/1,6A	3,5A/1,5A	3,8A/1,6A	3,5A/1,5A	
Consumo energetico	MODO	337 W (100-130 V)	297 W (100-130 V)	337 W (100-130 V)	297 W (100-130 V)
	ECOLOGICO SPENTO	324 W (200-240 V)	285 W (200-240 V)	324 W (200-240 V)	285 W (200-240 V)
	NORMALE	265 W (100-130 V) 257 W (200-240 V)	234 W (100-130 V) 227 W (200-240 V)	265 W (100-130 V) 257 W (200-240 V)	234 W (100-130 V) 227 W (200-240 V)
	ECO	221 W (100-130 V) 214 W (200-240 V)	196 W (100-130 V) 190 W (200-240 V)	221 W (100-130 V) 214 W (200-240 V)	196 W (100-130 V) 190 W (200-240 V)
	ATTESA (ATTESA DI RETE)	2,1W (100-130 V)/2,4W (200-240 V)			
	ATTESA (NORMALE)	0,22W (100-130 V)/0,39W (200-240 V)			

Sezione meccanica

Numero modello	NP-UM361X	NP-UM301X	NP-UM351W	NP-UM301W
Istallazione	Scrivania/anteriore, scrivania/posteriore, soffitto/anteriore, soffitto/posteriore			
Posizionamento				
Dimensioni	14,9" (L) × 4,4" (A) × 16,9" (P) / 378 mm (L) × 112 mm (A) × 428 mm (P) (escluse le parti sporgenti) 14,9" (L) × 6,3" (A) × 16,9" (P) / 378 mm (L) × 160 mm (A) × 428 mm (P) (comprese le parti sporgenti)			
Peso	NP-UM361X, NP-UM351W: 5,6 kg/12,4 libbre NP-UM301X, NP-UM301W: 5,5 kg/12,2 libbre			
Considerazioni ambientali	Temperature operative: da 41° a 104°F (da 5° a 40°C), (modalità ECO selezionata automaticamente da 95° a 104° F/da 35° a 40°C) Da 20% a 80% di umidità (assenza di condensa) Temperature di conservazione: da 14° a 122°F (da -10° a 50°C), Da 20% a 80% di umidità (assenza di condensa) Altitudine operativa: da 0 a 2.600 m (impostare [MODO VENTILATORE] su [ALTITUDINE ELEVATA] quando si utilizza il proiettore ad altezze di circa 1.700 m) o superiore.			
Disposizioni	Approvato UL/C-UL (UL 60950-1, CSA 60950-1) Per il Canada: Corrisponde ai requisiti DOC per la Classe B Corrisponde ai requisiti FCC per la Classe B Per l'Australia e la Nuova Zelanda: Corrisponde ai requisiti AS/NZS CISPR.22 per la Classe B Per l'Europa: corrisponde alla Direttiva EMC (EN55022, EN55024, EN61000-3-2, EN61000-3-3) Corrisponde alla direttiva sulla bassa tensione (EN60950-1, approvato TÜV GS)			
				

Per ulteriori informazioni, visitate i siti:

USA : <http://www.necdisplay.com/>

Europa : <http://www.nec-display-solutions.com/>

Globale : <http://www.nec-display.com/global/index.html>

Per informazioni riguardo gli accessori opzionali, visitate il nostro sito web o consultate la nostra brochure.

Le specifiche sono soggette a modifiche senza preavviso.

3 Dimensioni del proiettore

Unità: mm (pollici)

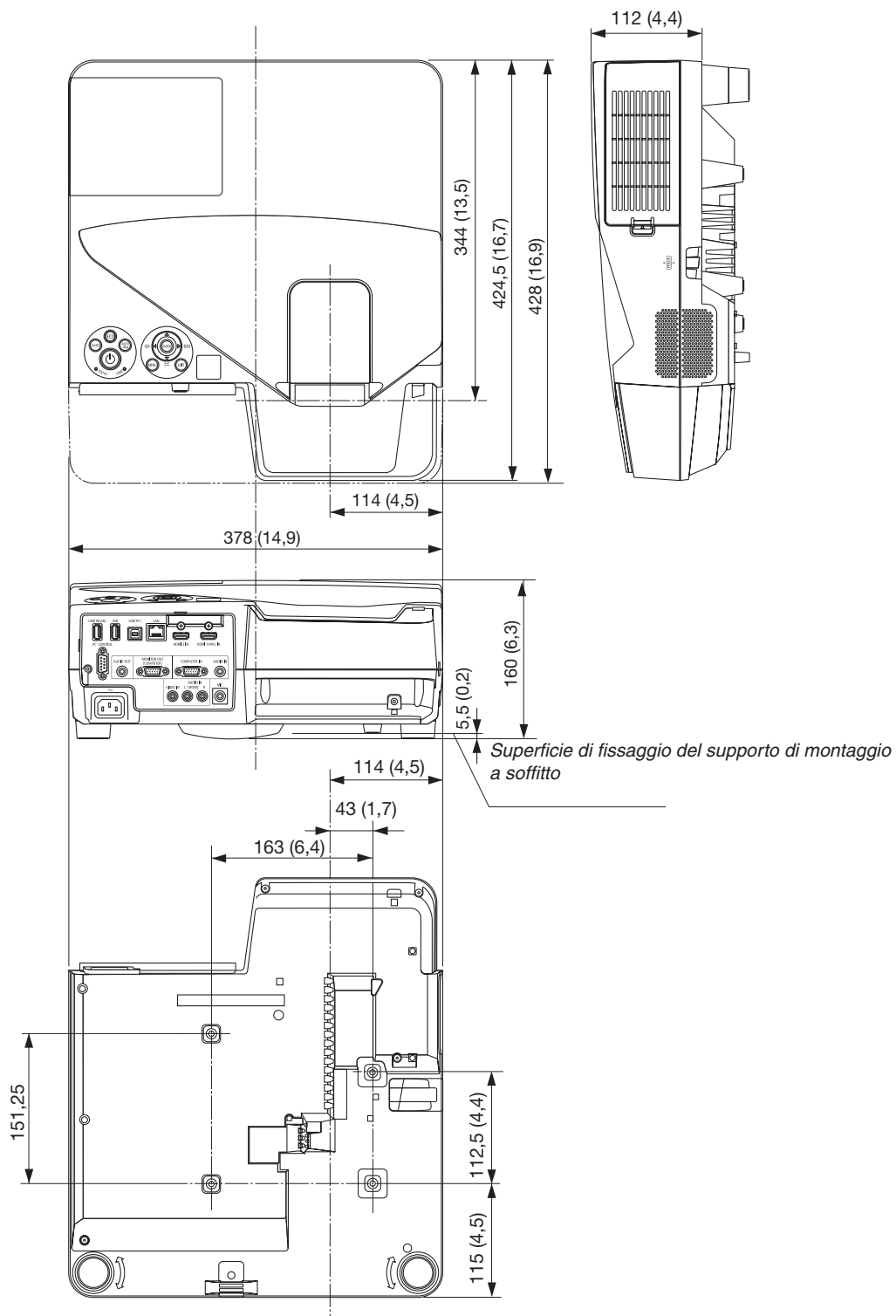

④ Assegnazione pin del connettore di ingresso COMPUTER D-Sub

Connettore mini D-Sub a 15 spinotti

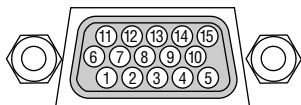

Livello dei segnali

Segnale video: 0,7 Vp-p (analogico)

Segnale di sincronizzazione: livello TTL

Pin No.	Segnale RGB (analogico)	Segnale YCbCr
1	Rosso	Cr
2	Verde o sincronizzazione sul verde	Y
3	Blu	Cb
4	Massa	
5	Massa	
6	Massa rossa	Massa Cr
7	Massa verde	Massa Y
8	Massa blu	Massa Cb
9	Collegamento a caldo	
10	Massa del segnale di sincronizzazione	
11	Nessun collegamento	
12	DATI bidirezionali (SDA)	
13	Sincronizzazione orizzontale o sincronizzazione composta	
14	Sincronizzazione verticale	
15	Orologio dei dati	

COMPUTER IN

NOTA: I pin 12 e 15 sono richiesti per DDC/CI.

5 Elenco dei segnali d'ingresso compatibili

RGB analogico

Segnale	Risoluzione (Punti)	Rapporto Aspetto	Velocità di ripristino (Hz)
VGA	640 × 480	4:3	60/72/75/85/iMac
SVGA	800 × 600	4:3	56/60/72/75/85/iMac
XGA	1024 × 768 *1	4:3	60/70/75/85/iMac
WXGA	1280 × 768 *2	15:9	60
	1280 × 800 *2	16:10	60
	1360 × 768 *3	16:9	60
	1366 × 768 *3	16:9	60
Quad-VGA	1280 × 960	4:3	60/75
SXGA	1280 × 1024	5:4	60/75
SXGA+	1400 × 1050	4:3	60
WXGA+	1440 × 900	16:10	60
WXGA++	1600 × 900 *3	16:9	60
UXGA	1600 × 1200 *4	4:3	60
WSXGA+	1680 × 1050	16:10	60
HD	1280 × 720	16:9	60
Full HD	1920 × 1080	16:9	60
WUXGA	1920 × 1200 *5	16:10	60
MAC 13"	640 × 480	4:3	67
MAC 16"	832 × 624	4:3	75
MAC 19"	1024 × 768	4:3	75
MAC 21"	1152 × 870	4:3	75
MAC 23"	1280 × 1024	5:4	65

Component

Segnale	Risoluzione (Punti)	Rapporto Aspetto	Velocità di ripristino (Hz)
HDTV (1080p)	1920 × 1080	16:9	50/60
HDTV (1080i)	1920 × 1080	16:9	50/60
HDTV (720p)	1280 × 720	16:9	50/60
SDTV (480p)	720 × 480	4:3/16:9	60
SDTV (576p)	720 × 576	4:3/16:9	50
SDTV (480i)	720 × 480	4:3/16:9	60
SDTV (576i)	720 × 576	4:3/16:9	50

MHL

Segnale	Risoluzione (Punti)	Rapporto Aspetto	Velocità di ripristino (Hz)
VGA	640 × 480	4:3	60
HDTV(1080p)	1920 × 1080	16:9	50/60
HDTV(1080i)	1920 × 1080	16:9	50/60
HDTV(720p)	1280 × 720	16:9	50/60
SDTV(480p)	720 × 480	4:3/16:9	60
SDTV(576p)	720 × 576	4:3/16:9	50
SDTV(480i)	720 × 480	4:3/16:9	60
SDTV(576i)	720 × 576	4:3/16:9	50

Composito Video/S-Video

Segnale	Rapporto Aspetto	Velocità di ripristino (Hz)
NTSC	4:3	60
PAL	4:3	50
PAL60	4:3	60
SECAM	4:3	50

HDMI

Segnale	Risoluzione (Punti)	Rapporto Aspetto	Velocità di ripristino (Hz)
VGA	640 × 480	4:3	60
SVGA	800 × 600	4:3	60
XGA	1024 × 768 *1	4:3	60
WXGA	1280 × 768 *2	15:9	60
	1280 × 800 *2	16:10	60
	1366 × 768	16:9	60
Quad-VGA	1280 × 960	4:3	60
SXGA	1280 × 1024	5:4	60
SXGA+	1400 × 1050	4:3	60
WXGA+	1440 × 900	16:10	60
WXGA++	1600 × 900	16:9	60
WSXGA+	1680 × 1050	16:10	60
WUXGA	1920 × 1200	16:10	60*6
HDTV (1080p)	1920 × 1080	16:9	50/60
HDTV (1080i)	1920 × 1080	16:9	50/60
HDTV (720p)	1280 × 720	16:9	50/60
SDTV (480p)	720 × 480	4:3/16:9	60
SDTV (576p)	720 × 576	4:3/16:9	50
SDTV(480i)	720 × 480	4:3/16:9	60
SDTV(576i)	720 × 576	4:3/16:9	50

*1 Risoluzione originale sul modello XGA (UM361X/UM301X)

*2 Risoluzione originale sul modello WXGA (UM351W/UM301W)

*3 Il proiettore potrebbe non riuscire a visualizzare correttamente questi segnali quando è selezionato [AUTO] per [RAPPORTO ASPETTO] nel menu su schermo.

L'impostazione predefinita di fabbrica è [AUTO] per [RAPPORTO ASPETTO]. Per visualizzare questi segnali, selezionare [16:9] per [RAPPORTO ASPETTO].

*4 MODO WXGA: SPENTO

*5 MODO WXGA: ACCESO

*6 RB (Reduced blanking signal) è attivo fino a 154 MHz.

NOTA:

- Un'immagine con una risoluzione più alta o più bassa di quella originale del proiettore (UM361X/UM301X: 1024 × 768 / UM351W/UM301W: 1280 × 800) sarà visualizzata con Advanced Accublend.
- I segnali sync on green e composite sync non sono supportati.
- I segnali diversi da quelli specificati nella tabella sopra possono non essere visualizzati correttamente. In tal caso, cambiate la velocità di ripristino o di risoluzione del PC. Fate riferimento alle Proprietà del display del vostro PC per ulteriori informazioni sulle procedure.

6 Codici di controllo del PC e collegamenti dei cavi

Codici di controllo del PC

Funzione	Dati del codice							
ACCENSIONE	02H	00H	00H	00H	00H	02H		
SPEGNIMENTO	02H	01H	00H	00H	00H	03H		
SELEZIONE INGRESSO COMPUTER	02H	03H	00H	00H	02H	01H	01H	09H
SELEZIONE INGRESSO HDMI1/MHL	02H	03H	00H	00H	02H	01H	1AH	22H
SELEZIONE INGRESSO HDMI2	02H	03H	00H	00H	02H	01H	1BH	23H
SELEZIONE INGRESSO VIDEO	02H	03H	00H	00H	02H	01H	06H	0EH
SELEZIONE INGRESSO USB-A	02H	03H	00H	00H	02H	01H	1FH	27H
SELEZIONE INGRESSO LAN	02H	03H	00H	00H	02H	01H	20H	28H
SELEZIONE INGRESSO USB-B	02H	03H	00H	00H	02H	01H	22H	2AH
SILENZIAMENTO IMMAGINE ACCESO	02H	10H	00H	00H	00H	12H		
SILENZIAMENTO IMMAGINE SPENTO	02H	11H	00H	00H	00H	13H		
SILENZIAMENTO AUDIO ACCESO	02H	12H	00H	00H	00H	14H		
SILENZIAMENTO AUDIO SPENTO	02H	13H	00H	00H	00H	15H		

NOTA: rivolgetevi al rivenditore locale per richiedere un elenco completo dei codici di comando del PC, se necessario.

Collegamento del cavo

Protocollo di comunicazione

Velocità in baud38400 bps

Lunghezza dati.....8 bit

ParitàNessuna parità

Bit di stopUn bit

X attivato/disattivatoNessuno

Procedura di comunicazione.....Duplex completo

NOTA: a seconda dell'apparecchiatura, è consigliabile utilizzare una velocità in baud inferiore per i cavi lunghi.

Connettore di controllo PC (D-SUB-9P)

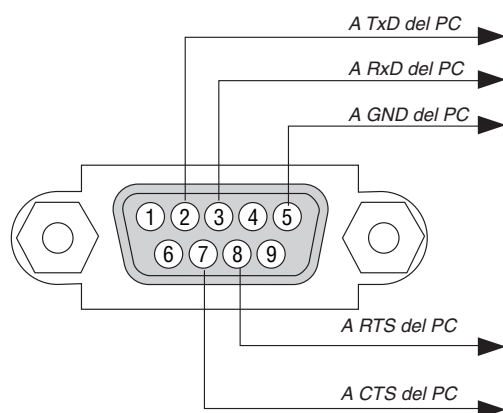

NOTA 1: Non sono usati i pin 1, 4, 6 e 9.

NOTA 2: I jumper "Request to Send" (Richiesta trasmissione) e "Clear to Send" (Pronta per la trasmissione) sono collegati alle estremità del cavo per semplificare il collegamento del cavo.

NOTA 3: per i cavi lunghi si consiglia di impostare la velocità di comunicazione su 9600 bps dal menu del proiettore.

7 Elenco di controllo per la risoluzione dei problemi

Prima di rivolgervi al rivenditore o al personale di assistenza, controllate il seguente elenco per accertarvi che è necessaria la riparazione, facendo inoltre riferimento alla sezione “Risoluzione dei problemi” del manuale dell’utente. L’elenco di controllo riportato di seguito contribuisce a risolvere i problemi in modo più efficace.

* Stampate questa pagina e la prossima per vostro riferimento.

Frequenza del problema sempre a volte (Quanto spesso? _____) altro (_____)

Alimentazione

- Nessuna alimentazione (l’indicatore POWER non si illumina in blu) Fate riferimento anche alla sezione “Indicatore stato (STATUS)”.
 - La spina dei cavi di alimentazione è completamente inserita nella presa a muro.
 - L’interruttore di alimentazione principale è premuto sulla posizione ACCESO.
 - Il coprilampada è installato correttamente.
 - Le ore di utilizzo della lampada (ore operative della lampada) sono state azzerate dopo la sostituzione della lampada.
 - Assenza di alimentazione anche quando si tiene premuto il tasto POWER.
- Spegnimento durante il funzionamento.
 - La spina dei cavi di alimentazione è completamente inserita nella presa a parete.
 - Il coprilampada è installato correttamente.
 - [SPEGNIM. AUTOM. ATT.] è spento (solo per i modelli con la funzione [SPEGNIM. AUTOM. ATT.]).
 - [AUTO SPEGNIMENTO] è spento (solo per i modelli con la funzione [AUTO SPEGNIMENTO]).

Video e Audio

- Nessuna immagine è visualizzata dal PC o dall’apparecchiatura video al proiettore.
 - Ancora nessuna immagine visualizzata anche se collegate prima il proiettore al PC e quindi avviate il PC.
 - Abilitazione dell’uscita del segnale del computer portatile al proiettore.
 - Una combinazione di tasti funzione attiverà/disattiverà il display esterno. In genere, la combinazione del tasto “Fn” insieme a uno dei 12 tasti funzione consente di attivare/disattivare il display esterno.
 - Nessuna immagine (sfondo blu o nero, nessuna visualizzazione).
 - Ancora nessuna immagine visualizzata anche quando premete il tasto AUTO ADJUST.
 - Ancora nessuna immagine visualizzata anche se eseguite il [AZZERA] nel menu del proiettore.
 - La spina dei cavi dei segnali è completamente inserita nel connettore di ingresso.
 - Sullo schermo viene visualizzato un messaggio.
(_____)
 - La fonte collegata la proiettore è attiva e disponibile.
 - Ancora nessuna immagine visualizzata anche se regolate la luminosità e/o il contrasto.
 - La risoluzione della fonte di ingresso e la frequenza sono supportate dal proiettore.
- L’immagine è troppo scura.
 - Rimane invariato anche se regolate la luminosità e/o il contrasto.
- L’immagine è distorta.
 - L’immagine è trapezoidale (invariata anche dopo avere eseguito la regolazione trapezoidale [TRAPEZIO]).
- Parti dell’immagine sono andate perdute.
 - Ancora nessuna modifica anche quando premete il tasto AUTO ADJUST.
 - Ancora nessuna modifica anche se eseguite il [AZZERA] nel menu del proiettore.
- L’immagine viene spostata in direzione verticale o orizzontale.
 - Le posizioni orizzontale e verticale sono regolate correttamente sul segnale del computer.
 - La risoluzione della fonte di ingresso e la frequenza sono supportate dal proiettore.
 - Alcuni pixel sono andati perduti.
- Sfarfallio dell’immagine.
 - Ancora nessuna modifica anche quando premete il tasto AUTO ADJUST.
 - Ancora nessuna modifica anche se eseguite il [AZZERA] nel menu del proiettore.
 - Sfarfallio dell’immagine o deviazione dei colori sul segnale del computer.
 - Situazione invariata, nonostante [MODO VENTILATORE] sia stato commutato da [ALTITUDINE ELEVATA] a [AUTO].
- L’immagine è sfocata o fuori fuoco.
 - Ancora nessuna modifica anche dopo avere controllato la risoluzione del segnale sul PC e averla modificata nella risoluzione originale del proiettore.
 - Ancora nessuna modifica anche dopo avere regolato la messa a fuoco.
- Nessun suono.
 - Il cavo audio è collegato correttamente all’ingresso audio del proiettore.
 - Ancora nessuna modifica anche dopo avere regolato il livello del volume.
 - AUDIO OUT è collegato all’apparecchiatura audio (solo modelli con connettore AUDIO OUT).

Altro

- Non funziona il telecomando
 - Nessun ostacolo tra il sensore del proiettore e il telecomando.
 - Il proiettore è posizionato vicino a una luce fluorescente che può disturbare i comandi remoti a infrarossi.
 - Le batterie sono nuove e non sono invertite per l’installazione.
- I tasti sul proiettore non funzionano (solo per i modelli con la funzione [BLOCCO PANN. CONTR.]).
 - [BLOCCO PANN. CONTR.] non è acceso oppure è disabilitato nel menu.
 - Ancora invariato anche quando tenete premuto il tasto EXIT per un minimo di 10 secondi.

Descrivete il problema in dettaglio nello spazio di seguito.

Le informazioni sull'applicazione e l'ambiente in cui è utilizzato il proiettore

Proiettore

Numero modello:

N. di serie:

Data d'acquisto :

Tempo di servizio lampada (ore):

Modo ecologico: SPENTO AUTO ECO
 NORMALE ECO

Informazioni sul segnale di ingresso:

Frequenza sincronizzazione orizzontale [] kHz

Frequenza sincronizzazione verticale [] Hz

Polarità sincronizzazione H (+) (-)

V (+) (-)

Tipo sincronizzazione Separata Composita
 Sincronizzazione sul verde

Indicatore STATUS

Luce fissa Arancione Verde

Luce lampeggiante [] cicli

Numero modello telecomando:

Ambiente di installazione

Formato dello schermo: _____ pollici

Tipo di schermo: Bianco patinato Perline Polarizzazione
 Grandangolo Contrasto elevato

Distanza di proiezione: _____ piedi/pollici/m

Posizionamento: Installazione sul soffitto Da tavolo

Collegamento presa di alimentazione:

- Collegato direttamente alla presa a muro
- Collegato all'espansore del cavo di alimentazione o altro (il numero di apparecchiature collegate _____)
- Collegato alla bobina del cavo di alimentazione o altro (il numero di apparecchiature collegate _____)

Computer

Produttore:

Numero modello:

PC portatile / Desktop

Risoluzione originale:

Velocità di ripristino

Adattatore video:

Altro:

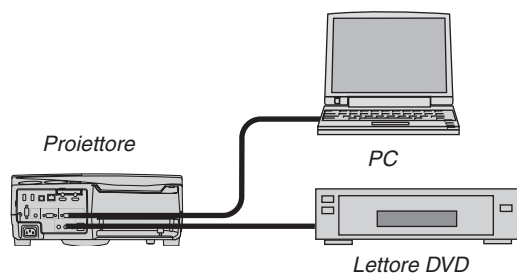

Cavo dei segnali

Cavo standard NEC o di altro produttore?

Numero modello: Lunghezza: pollici/m

Amplificatore distribuzione

Numero modello:

Commutatore

Numero modello:

Adattatore

Numero modello:

Apparecchiatura video

Videoregistratore, lettore DVD, videocamera, videogioco o altro

Produttore:

Numero modello:

8 Certificazione TCO

Alcuni modelli della presente famiglia di prodotti sono dotati di certificazione TCO. Tutti i modelli certificati TCO hanno il marchio TCO sulla targhetta (sul lato inferiore del prodotto). Per un elenco dei nostri proiettori certificati TCO e per visionarne la certificazione TCO (solo in inglese), si prega di visitare il nostro sito web all'indirizzo http://www.nec-display.com/ap/en_projector/tco/index.html.

La certificazione TCO, definita da TCO Development, è uno standard internazionale riguardante l'impatto ambientale e l'ergonomia delle apparecchiature informatiche.

In alcuni casi è possibile trovare pubblicato sul sito un elenco di modelli certificati TCO, prima che il marchio TCO sia effettivamente posto sul prodotto. Questa discrepanza è dovuta alla data di ricezione della certificazione, che può differire da quella di produzione dei proiettori.

9 REGISTRATE IL VOSTRO PROIETTORE! (per i residenti di Stati Uniti, Canada e Messico)

Approfittatene e registrate il vostro nuovo proiettore. Questo attiverà la garanzia limitata sui pezzi e sul lavoro nonché il programma di manutenzione InstaCare.

Visitate il nostro sito web all'indirizzo www.necdisplay.com, fate clic su centro di supporto/registra il prodotto e inviate il vostro modulo compilato on-line.

Una volta ricevuto, invieremo una lettera di conferma con tutti i dettagli di cui avrete bisogno per trarre tutti i vantaggi di una garanzia rapida e affidabile nonché dei programmi di manutenzione forniti dal leader del settore, NEC Display Solutions of America, Inc.

NEC