

Projektor

UM351W/UM301W/ UM361X/UM301X

Podręcznik użytkownika

Produkty UM301W i UM301X nie są rozpowszechniane na terenie Ameryki Północnej.

Model nr
NP-UM351W, NP-UM301W, NP-UM361X, NP-UM301X

- Apple, Mac, Mac OS, OS X, MacBook i iMac są znakami towarowymi firmy Apple Inc. zarejestrowanymi w Stanach Zjednoczonych i innych krajach.
- iOS jest znakiem towarowym lub zastrzeżonym znakiem towarowymi firmy Cisco w Stanach Zjednoczonych i innych krajach, i jest wykorzystywany na podstawie licencji.
- APP Store jest znakiem usługowym firmy Apple Inc.
- Microsoft, Windows, Windows Vista, Internet Explorer, .NET Framework i PowerPoint są zastrzeżonymi znakami towarowymi lub znakami towarowymi firmy Microsoft w Stanach Zjednoczonych i/lub innych krajach.
- MicroSaver to zastrzeżony znak towarowy firmy Kensington Computer Products Group, oddziału firmy ACCO Brands w Stanach Zjednoczonych oraz innych krajach.
- W aplikacji Virtual Remote Tool wykorzystano bibliotekę WinI2C/DDC, © Nicomsoft Ltd.
- Terminy HDMI, HDMI High-Definition Multimedia Interface oraz logo HDMI są znakami towarowymi lub zastrzeżonymi znakami towarowymi firmy HDMI Licensing LLC w Stanach Zjednoczonych i innych krajach.



- MHL, Mobile High-Definition Link i logo MHL są znakami towarowymi lub zastrzeżonymi znakami towarowymi MHL, LLC.



- Trademark PJLink to znak towarowy stosowany do praw o znakach towarowych w Japonii, Stanach Zjednoczonych oraz w innych krajach i obszarach.
- Wi-Fi®, Wi-Fi Alliance® i Wi-Fi Protected Access (WPA, WPA2)® to zastrzeżone znaki towarowe stowarzyszenia Wi-Fi Alliance.
- Blu-ray to znak towarowy stowarzyszenia Blu-ray Disc Association.
- CRESTON i ROOMVIEW to znaki towarowe firmy Crestron Electronics, Inc. zastrzeżone w Stanach Zjednoczonych i/lub innych krajach.
- Ethernet jest zarejestrowanym znakiem towarowym lub znakiem towarowym Fuji Xerox Co., Ltd.
- Android i Google Play są znakami towarowymi firmy Google Inc.
- Pozostałe nazwy produktów lub logo wymienione w niniejszym podręczniku użytkownika mogą być znakami towarowymi lub zastrzeżonymi znakami towarowymi odpowiednich właścicieli.
- Licencje GPL/LGPL na oprogramowanie

Ten produkt zawiera oprogramowanie objęte licencją GPL (ang. General Public License) GNU, LGPL (ang. Lesser General Public License) GNU oraz innymi licencjami.

Dalsze informacje dotyczące różnych aplikacji zawiera plik „readme.pdf” w folderze „about GPL&LGPL” na dostarczonej płycie CD-ROM.

UWAGI

- (1) Nie wolno przedrukowywać całej niniejszej instrukcji obsługi lub jej części bez uzyskania pozwolenia.
- (2) Zawartość tej instrukcji obsługi może ulec zmianie bez powiadomienia.
- (3) Niniejszą instrukcję obsługi przygotowano z najwyższą starannością, lecz w razie odnalezienia jakichkolwiek wątpliwych informacji, błędów lub braków prosimy o kontakt.
- (4) Pomimo artykułu (3) firma NEC nie będzie odpowiadać za roszczenia związane z utratą zysków oraz innymi kwestiami wynikającymi z używania projektora.

Ważne informacje

Przestrogi dotyczące bezpieczeństwa

Środki ostrożności

Przed użyciem projektora firmy NEC należy dokładnie przeczytać tę instrukcję i zachować ją w dostępnym miejscu do przyszłego wykorzystania.

PRZESTROGA



Aby wyłączyć zasilanie, należy odłączyć wtyczkę z gniazda zasilania sieciowego. Gniazdo zasilania sieciowego powinno się znajdować jak najbliżej urządzenia i musi być łatwo dostępne.

PRZESTROGA



NIE WOLNO OTWIERAĆ OBUDOWY, ABY NIE DOSZŁO DO PORAŻENIA PRĄDEM ELEKTRYCZNYM. WEWNĄTRZ URZĄDZENIA ZNAJDUJĄ SIĘ ELEMENTY DZIAŁAJĄCE POD WYSOKIM NAPIĘCIEM. WSZELKIE PRACE SERWISOWE MOŻE WYKONYWAĆ JEDYNIIE WYKWALIFIKOWANY PERSONEL.



Ten symbol ostrzega użytkownika, że niez izolowane elementy wewnątrz urządzenia znajdują się pod tak dużym napięciem, że może ono spowodować porażenie prądem elektrycznym. Bezpośredni kontakt z dowolnym elementem wewnątrz obudowy jest niebezpieczny.



Ten symbol ostrzega użytkownika, że istotne informacje dotyczące pracy i obsługi urządzenia znajdują się w załączonej dokumentacji.

Należy się z nimi szczegółowo zapoznać w celu uniknięcia problemów.

OSTRZEŻENIE: ABY UNIKNĄĆ POŻARU LUB PORAŻENIA PRĄDEM, NIE NALEŻY WYSTAWIAĆ MONITORA NA DESZCZ ANI NA DZIAŁANIE WILGOCI.

NIE WOLNO UŻYWAĆ PRZEDŁUŻACZY ANI PODŁĄCZAĆ WTYCZKI URZĄDZENIA DO GNIAZDA, DO KTÓREGO NIE PASUJĄ WSZYSTKIE WTYKI.

PRZESTROGA



Należy unikać wyświetlania nieruchomych obrazów przez długi czas.

W przeciwnym razie może dojść do tymczasowego zatrzymywania się takich obrazów na powierzchni panelu ciekłokrystalicznego.

W takiej sytuacji należy kontynuować użytkowanie projektora. Statyczne tło z poprzednich obrazów w końcu zniknie.

Utylizacja zużytego produktu



Przepisy unijne wprowadzone w każdym państwie członkowskim Unii Europejskiej wymagają, aby zużyte urządzenia elektryczne i elektroniczne, opatrzone znakiem umieszczonym z lewej strony, były utylizowane oddzielnie od zwykłych odpadów gospodarczych. Dotyczy to projektorów oraz akcesoriów elektrycznych i lamp.

Przy utylizacji takich produktów należy postępować zgodnie z wytycznymi lokalnych urzędów i/lub zapytać o sposób postępowania w sklepie, gdzie nabyto produkt.

Po zebraniu zużytych produktów zostają one w odpowiedni sposób ponownie wykorzystane i poddane recyklingowi. Takie postępowanie pozwala naszej firmie ograniczyć ilość odpadów oraz ograniczyć do minimum negatywny wpływ na środowisko i zdrowie ludzkie związany na przykład z rtęcią zawartą w lampie.

Wyżej wymienione oznaczenie produktów elektrycznych i elektronicznych odnosi się tylko do aktualnych Państw Członkowskich Unii Europejskiej.



Dotyczy UE: Przekreślony pojemnik na odpady oznacza, że zużytych baterii nie należy wyrzucać do pojemników z odpadami domowymi! Istnieje oddzielny system zbiórki zużytych baterii, który zapewnia ich prawidłowe przetwarzanie i odzysk zgodnie z obowiązującym prawem.

Zgodnie z dyrektywą UE 2006/66/WE bateria nie może być utylizowana niezgodnie z procedurami. Baterię należy przekazać do odpowiednich służb lokalnych.

OSTRZEŻENIE DLA MIESZKAŃCÓW STANU KALIFORNIA:

Dotykanie kabli dostarczanych z tym produktem naraża na kontakt z ołowiem, który ma potwierdzone działanie toksyczne dla płodów i dla funkcji rozrodczych u ludzi. PO UŻYCIU ZAWSZE NALEŻY MYĆ RĘCE.

Zakłócenia odbiorników RTV (tylko Stany Zjednoczone)**OSTRZEŻENIE**

Federalna Komisja ds. Komunikacji FCC nie zezwala na jakiegokolwiek modyfikację i przeróbkę tego urządzenia Z WYJĄTKIEM opisanych w niniejszym podręczniku przez firmę NEC Display Solutions of America, Inc. Naruszenie tego przepisu może skutkować utratą prawa do korzystania z urządzenia. To urządzenie pomyślnie przeszło testy zgodności z normami określonymi dla urządzeń cyfrowych klasy B w rozumieniu części 15 przepisów FCC. Komisja przygotowała zalecenia w celu zapewnienia prawidłowej ochrony przed szkodliwymi zakłóceniami w instalacjach domowych. To urządzenie generuje i może emitować promieniowanie elektromagnetyczne o częstotliwościach radiowych i w razie montażu i użycia niezgodnego z zaleceniami może powodować zakłócenia w komunikacji radiowej. Zakłócenia mogą jednak występować w określonych miejscach nawet w przypadku prawidłowej instalacji i eksploatacji urządzenia.

Jeśli to urządzenie zakłóca pracę odbiorników radiowych lub telewizyjnych, co można stwierdzić przez wyłączenie i włączenie urządzenia, użytkownik może wypróbować dowolne z poniższych metod w celu wyeliminowania zakłóceń:

- Zmiana orientacji lub przestawienie anteny odbiorczej.
- Zwiększenie odległości między urządzeniem a odbiornikiem.
- Podłączenie urządzenia do gniazda elektrycznego w innym obwodzie niż odbiornik.
- Zasięgnięcie porady wykwalifikowanego serwisanta RTV.

Tylko Wielka Brytania: W Wielkiej Brytanii należy stosować kabel zasilający z atestem BS i z odlewaną wtyczką, wyposażony w czarny bezpiecznik pięćoamperowy. Jeśli do urządzenia nie był dołączony kabel zasilający, należy zgłosić ten fakt sprzedawcy.

Ważne zalecenia dotyczące bezpieczeństwa

Te instrukcje dotyczące bezpieczeństwa mają zapewnić długi okres eksploatacji projektora oraz zapobiegać porażeniu prądem i pożarowi. Należy je dokładnie przeczytać i przestrzegać wszystkich ostrzeżeń.

 Instalacja

- Projektora nie wolno instalować w następujących warunkach:
 - na niestabilnym wózku, podstawce lub stole;
 - w pobliżu wody, wanny i wilgotnych pomieszczeń;
 - w miejscach narażonych na bezpośrednie działanie światła słonecznego, w pobliżu grzejników i urządzeń emitujących ciepło;
 - w środowisku pełnym dymu, kurzu lub pary;
 - na arkuszach papieru, szmatkach, dywanach i kocach.
- W razie instalacji projektora pod sufitem:
 - Nie wolno próbować własnoręcznie instalować projektora.
 - Aby zapewnić prawidłowe działanie i zmniejszyć ryzyko obrażeń ciała, projektor muszą zainstalować wykwalifikowani technicy.
 - Ponadto sufit musi być wystarczająco wytrzymały, aby móc podwiesić projektor, a cała instalacja musi spełniać wymagania lokalnych przepisów budowlanych.
 - W celu uzyskania dalszych informacji należy się skontaktować ze sprzedawcą.
- Nie wolno instalować ani przechowywać projektora w poniższych warunkach. W przeciwnym wypadku może wystąpić usterka.
 - W obrębie silnych pól magnetycznych
 - W miejscu narażonym na działanie żrących gazów
 - Na zewnątrz

OSTRZEŻENIE

- Bezpośrednio przed projektorem nie wolno umieszczać żadnych przedmiotów wrażliwych na ciepło. Takie postępowanie może doprowadzić do stopienia takiego przedmiotu pod działaniem ciepła lampy.



- Nie należy rozpylać łatwopalnego gazu w celu usunięcia kurzu i brudu z filtrów oraz soczewki projekcyjnej. Może to spowodować pożar.

Projektor należy ustawiać w pozycji poziomej.

Kąt pochylenia projektora nie może przekraczać 10 stopni. Ponadto projektora nie wolno instalować w sposób inny niż na biurku lub na wsporniku sufitowym, ponieważ w przeciwnym razie nastąpi znaczne skrócenie okresu eksploatacji lampy.

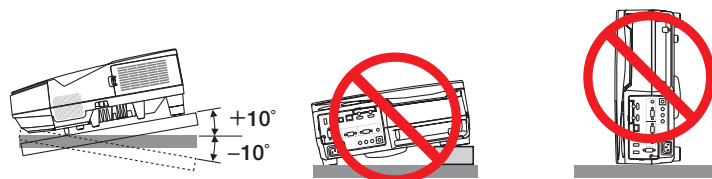

⚠ Środki ostrożności dotyczące pożaru i porażenia prądem elektrycznym ⚠

- Aby zapobiec nagromadzeniu się ciepła wewnątrz projektora, należy zadbać o wystarczającą wentylację oraz o to, by odpowietrzniki nie były niczym zasłonięte. Należy pozostawić co najmniej 10 cm (4 cale) przestrzeni między projektorem i ścianami.
- Nie wolno dotykać wylotu wentylacyjnego, ponieważ dochodzi do jego rozgrzania po włączeniu i bezpośrednio po wyłączeniu projektora. Elementy projektora mogą się tymczasowo nagrzewać w razie wyłączenia projektora za pomocą przycisku POWER (Zasilanie) lub odłączenia zasilacza sieciowego podczas normalnej pracy projektora. Podczas podnoszenia projektora należy zachować ostrożność.



- Nie wolno pozwolić na wpadanie ciał obcych (takich jak spinacze do papieru i skrawki papieru) do wnętrza projektora. Nie wolno próbować wyjmować przedmiotów, które wpadły do wnętrza projektora. Do wnętrza projektora nie wolno wkładać metalowych przedmiotów, takich jak drut czy śrubokręt. W razie dostania się jakiegokolwiek przedmiotu do wnętrza projektora należy natychmiast odłączyć go od zasilania i zlecić usunięcie takiego przedmiotu wykwalifikowanemu pracownikowi serwisu.
- Na górnej powierzchni projektora nie wolno kłaść żadnych przedmiotów.
- Nie wolno dotykać wtyczki przewodu zasilającego podczas burzy z piorunami. Może to spowodować pożar lub porażenie prądem.
- Projektor jest przeznaczony do pracy z zasilaniem 100–240 V prądu zmiennego o częstotliwości 50/60 Hz. Przed pierwszym uruchomieniem projektora należy się upewnić, że używane źródło zasilania ma odpowiednie parametry.
- Nie wolno patrzeć do wnętrza okna projekcji, gdy projektor jest włączony. Może to spowodować poważne uszkodzenie wzroku.



- Wszystkie przedmioty takie, jak szkło powiększające, należy utrzymywać z dala od toru promieni świetlnych projektora. Światło emitowane przez projektor jest intensywne i w związku z tym każdy nietypowy przedmiot, który może przekierować światło emitowane przez projektora, może również powodować nieprzewidywalne skutki, takie jak pożar lub uszkodzenie wzroku.
- Z przodu odpowietrzników wylotowych projektora nie wolno umieszczać żadnych przedmiotów wrażliwych na ciepło. W przeciwnym razie może dojść do stopienia takiego przedmiotu lub oparzenia dłoni ciepłem emitowanym przez wylot.
- Nie przyskać wodą na projektor. Może to spowodować pożar lub porażenie prądem. Jeśli projektor się zamoczy, należy go

- wyłączyć, odłączyć kabel zasilający i zlecić jego sprawdzenie wykwalifikowanemu pracownikowi serwisu.
- Kabel zasilający należy traktować z zachowaniem szczególnej ostrożności. Uszkodzony lub wystrzępiony kabel zasilający może być przyczyną porażenia prądem elektrycznym lub pożaru.
 - Nie wolno używać innych kabli zasilających poza dostarczanym z projektorem.
 - Nie wolno nadmiernie zginać i szarpać kabla zasilającego.
 - Kabla zasilającego nie wolno umieszczać pod projektorem oraz innymi ciężkimi przedmiotami.
 - Kabla zasilającego nie wolno zakrywać miękkimi materiałami, takimi jak dywany.
 - Nie wolno rozgrzewać kabla zasilającego.
 - Wtyczki kabla zasilającego nie wolno dotykać mokrymi rękami.
- W następujących sytuacjach projektor należy wyłączyć, odłączyć kabel zasilający i zlecić jego sprawdzenie wykwalifikowanemu pracownikowi serwisu:
 - Kabel zasilający lub jego wtyczka są uszkodzone lub przetarte.
 - Doszło do rozlania płynu na projektor lub był on narażony na działanie deszczu lub wody.
 - Projektor nie działa w standardowy sposób przy przestrzeganiu wytycznych opisanych w tej instrukcji obsługi.
 - Doszło do upuszczenia projektora lub uszkodzenia obudowy.
 - Wystąpiła znacząca zmiana w działaniu projektora, sygnalizująca konieczność dokonania przeglądu serwisowego.
- Przed przeniesieniem projektora należy odłączyć kabel zasilający oraz wszystkie inne kable.
- Przed umyciem obudowy lub wymianą lampy należy wyłączyć projektor i odłączyć kabel zasilający.
- Jeżeli projektor nie będzie używany przez dłuższy czas, należy go wyłączyć i odłączyć kabel zasilający.
- Podczas używania kabla sieci LAN (dotyczy wyłącznie modeli z portem RJ-45 LAN):
Ze względu na bezpieczeństwo nie wolno podłączać do złącza urządzeń peryferyjnych, których napięcie zasilania może być zbyt wysokie.

PRZESTROGA

- Pamiętaj, aby po założeniu pokrywy przewodów dokręcić śruby. W przeciwnym razie pokrywa może odpaść i spowodować obrażenia lub spowodować uszkodzenia.
- Nie wkładaj dołączonych kabli do pokrywy. Takie postępowanie może doprowadzić do uszkodzenia kabla zasilającego i w następstwie do pożaru.
- Nie wolno dociskać pokrywy kabli zbyt mocno ani trzymać za nią podczas przenoszenia projektora. Może to doprowadzić do uszkodzenia kabla zasilającego i w następstwie do obrażeń.
- Stopki nie wolno używać do celów niezgodnych z jej przeznaczeniem. Nieprawidłowe użytkowanie, na przykład chwytanie za stopkę lub wieszanie projektora na ścianie przy użyciu stopki, może spowodować uszkodzenie urządzenia.
- Projektora nie wolno transportować w miękkim futerał (przy transporcie przez kuriera lub jako ładunek towarowy). Może dojść do uszkodzenia projektora wewnątrz miękkiego futerału.
- W przypadku używania projektora przez kilka kolejnych dni należy wybrać ustawienie [WYSOKI] opcji Tryb wentylatora. (Z menu wybierz kolejno pozycje [USTAW.] → [OPCJE(1)] → [TRYB WENTYLATORA] → [WYSOKI]).
- Zasilania sieciowego nie wolno wyłączać przez 60 sekund po włączeniu lampy oraz kiedy wskaźnik POWER (Zasilanie) miga na niebiesko. Może to spowodować przedwczesne uszkodzenie lampy.

Środki ostrożności dotyczące pilota zdalnego sterowania

- Z pilotem zdalnego sterowania należy obchodzić się ostrożnie.
- W razie zamoczenia pilota zdalnego sterowania należy go natychmiast wytrzeć do sucha.
- Unikać nadmiernego ciepła i wilgoci.
- Baterii nie wolno podgrzewać, demontować oraz powodować zwarcia.
- Baterii nie wolno wyrzucać do ognia.
- Jeśli pilot zdalnego sterowania nie będzie używany przez długi czas, należy wyjąć z niego baterie.
- Upewnić się, czy prawidłowo ustawiono bieguny baterii (+/-).
- Nie wolno mieszać starych i nowych baterii lub baterii różnego typu.
- Zużyte baterie należy utylizować zgodnie z lokalnymi przepisami.

Informacja dla mieszkańców Stanów Zjednoczonych

Lampa zastosowana w tym urządzeniu zawiera rtęć. Utylizować zgodnie z przepisami lokalnymi, stanowymi i krajowymi.

Wymiana lampy

- Ze względu na bezpieczeństwo i wydajność należy używać lampy wymienionej w specyfikacji.
 - W celu wymiany lampy należy wykonać wszystkie instrukcje opisane na stronie 125.
 - Lampę i filtr należy wymienić po wyświetleniu komunikatu **[LAMPA DOBIEGŁA KRESU ŻYWOTNOŚCI. NALEŻY WYMIENIĆ LAMPĘ I FILTR.]**. Dalsze korzystanie z lampy po osiągnięciu przez nią kresu żywotności może spowodować pęknięcie żarówki i rozprysnięcie odłamków szkła wewnątrz obudowy lampy. Nie wolno ich dotykać, ponieważ odłamki szkła mogą spowodować obrażenia ciała.
- W razie wystąpienia takiej sytuacji należy się skontaktować ze sprzedawcą w celu zlecenia wymiany lampy.

Charakterystyka lampy

Projektor jest wyposażony w lampę wyładowczą do celów specjalnych, która jest wykorzystywana jako źródło światła. Cechą charakterystyczną tej lampy jest fakt, że jej jasność stopniowo obniża się wraz z wiekiem. Ponadto wielokrotne włączanie i wyłączanie lampy zwiększa prawdopodobieństwo obniżenia jasności. Rzeczywisty czas pracy lampy może być inny w zależności od rodzaju, warunków środowiskowych i sposobu używania lampy.



PRZESTROGA:

- **NIE WOLNO DOTYKAĆ LAMPY** bezpośrednio po jej użyciu. Jest ona wtedy niezwykle gorąca. Należy wyłączyć projektor i odłączyć kabel zasilający. Przed obsługą lampy należy odczekać przynajmniej jedną godzinę do jej ostygnięcia.
- Przy wyjmowaniu lampy z projektora zamontowanego podsufitowo należy się upewnić, że nikt nie stoi pod projektorem. Jeżeli doszło do przepalenia lampy, mogą wypaść fragmenty szkła.

Informacje o trybie Duża wysokość

- Przy używaniu projektora na wysokości przekraczającej 1700 metrów (5500 stóp) należy ustawić opcję [DUŻA WYSOKOŚĆ] parametru [TRYB WENTYLATORA].
Używanie projektora na wysokości 1700 metrów (5500 stóp) i wyższych bez ustawienia opcji [DUŻA WYSOKOŚĆ] może spowodować przegrzanie i wyłączenie projektora. W takiej sytuacji należy odczekać kilka minut i ponownie włączyć projektor.
- Używanie projektora na wysokości mniejszej niż 1700 metrów (5500 stóp) i ustawienie opcji [DUŻA WYSOKOŚĆ] może spowodować nadmierne schłodzenie lampy i migotanie obrazu. W takich warunkach należy wybrać opcję [AUTO] parametru [TRYB WENTYLATORA].
- Używanie projektora na wysokości 1700 metrów (5500 stóp) i większej może skrócić okres eksploatacji elementów optycznych urządzenia, takich jak lampa.

Informacje dotyczące praw autorskich do wyświetlanych obrazów:

Należy pamiętać, że używanie tego projektora w celu osiągania zysków lub przyciągania uwagi publiczności w takich miejscach, jak kawiarnie lub hotele, oraz stosowanie kompresji lub rozszerzania obrazu z wykorzystaniem funkcji podanych w dalszej części może zostać uznane za naruszenie praw autorskich, które są chronione międzynarodowymi przepisami. Funkcja [WSP. KSZTAŁTU OBRAZU], [ZNIEKSZTAŁC. TRAPEZ.], powiększanie oraz inne podobne funkcje.

Informacje dotyczące tureckiej normy RoHS mające zastosowanie do rynku tureckiego

EEE Yonetmeliğine Uygundur.

To urządzenie nie powinno się znajdować w bezpośrednim polu widzenia w miejscu pracy. Aby uniknąć narażenia na silne promienie świetlne w miejscu pracy, tego urządzenia nie należy ustawiać w bezpośrednim polu widzenia.

Funkcja zarządzania energią

Projektor posiada funkcje zarządzania energią. Aby zmniejszyć zużycie energii, funkcje zarządzania energią (1 i 2) są ustawione fabrycznie zgodnie z ilustracją poniżej. W celu obsługi projektora z urządzenia zewnętrznego, poprzez połączenie kablem LAN lub kablem szeregowym, należy skorzystać z ekranu menu, aby zmienić ustawienia dla 1 i 2.

1. TRYB GOTOWOŚCI (Ustawienie fabryczne: NORMALNY)

W celu obsługi projektora z urządzenia zewnętrznego, wybierz [GOTOWOŚĆ TRANSMISJI] dla [TRYB GOTOWOŚCI].

UWAGA:

- Gdy opcja [NORMALNY] jest wybrana dla [TRYB GOTOWOŚCI], następujące złącza i funkcje nie będą działać: złącze MONITOR OUT, złącze AUDIO OUT, port USB(PC), funkcje LAN, funkcja Mail Alert, DDC/CI (Virtual Remote Tool). Szczegółowe informacje można znaleźć na stronie [96](#).

2. AUTO. WYŁĄCZ. (Ustawienie fabryczne: 1 godz.)

W celu obsługi projektora z urządzenia zewnętrznego, wybierz [WYŁĄCZ.] dla [AUTO. WYŁĄCZ.].

UWAGA:

- Gdy opcja [1:00] jest wybrana dla [AUTO. WYŁĄCZ.], można ustawić by projektor wyłączył się automatycznie po 60 minutach jeśli nie ma sygnału przez wejście lub jeśli nie zostanie wykonana żadna czynność.

Spis treści

Ważne informacje	i
1. Wprowadzenie	1
1 Zawartość opakowania	1
2 Informacje wprowadzające dotyczące projektora	2
Cechy, które już wkrótce niezwykle docenisz:.....	2
Informacje dotyczące niniejszej instrukcji obsługi.....	3
3 Nazwy części projektora	4
Górna i przednia strona projektora.....	4
Strona projektora zawierająca złącza	4
Zakładanie i zdejmowanie osłony kabli	5
Najważniejsze funkcje.....	7
Cechy panelu złączy	8
4 Nazwy części pilota zdalnego sterowania.....	9
Zakładanie baterii.....	10
Środki ostrożności dotyczące pilota zdalnego sterowania	10
Zakres pracy bezprzewodowego pilota zdalnego sterowania	10
5 Oprogramowanie dostarczone na dysku CD-ROM.....	11
2. Wyświetlanie obrazu (podstawowe działanie)	12
1 Procedura wyświetlania obrazu.....	12
2 Podłączenie komputera/ przewodu zasilającego.....	13
3 Włączanie projektora	14
Uwaga na ekranie rozruchowym (ekran wyboru języka menu).....	15
4 Wybieranie źródła	16
Wybieranie komputera lub źródła obrazu.....	16
5 Regulowanie wymiarów i położenia obrazu	17
Regulacja pozycji w pionie/poziomie	18
Regulacja ostrości (pierścień ostrości)	18
Regulacja nachylenia (stopka nachylenia)	19
Regulacja rozmiaru [powiększenie cyfrowe]	20
6 Korekcja zniekształceń trapezowych [ZNIEKSZTAŁC. TRAPEZ.]	21
7 Automatyczna optymalizacja jakości sygnału komputerowego	23
Regulacja obrazu za pomocą funkcji automatycznej regulacji	23
8 Zwiększanie lub zmniejszanie głośności	23
9 Wyłączanie projektora	24
10 Podczas przenoszenia projektora.....	25
3. Przydatne funkcje	26
1 Wyłączanie obrazu i dźwięku	26
2 Zamrażanie obrazu	26
3 Powiększanie obrazu.....	26
4 Zmiana trybu ekologicznego/sprawdzenie działania energooszczędnego	27
Używanie trybu ekologicznego [TRYB EKOLOGICZNY].....	27
Sprawdzanie wpływu trybu energooszczędnego [LICZNIK WĘGLA].....	28
5 Korzystanie z kwadratu do korekcji zniekształcenia trapezowego [CORNERSTONE]	29
Korekcja geometryczna (Cornerstone).....	29
Zniekształcenie poduszkowate	31
6 Zapobieganie nieautoryzowanemu używaniu projektora [BEZPIECZEŃSTWO].....	33

7	Używanie przewodu komputerowego (VGA) do obsługi projektora (Virtual Remote Tool)	36
8	Obsługa funkcji myszy komputera za pomocą pilota zdalnego sterowania projektora oraz przewodu USB (funkcja zdalnej myszy)	42
9	Wyświetlanie ekranu komputera za pomocą projektora podłączonego przewodem USB (funkcja wyświetlacza na USB)	43
10	Sterowanie projektorem za pomocą przeglądarki HTTP	45
11	Sterowanie projektorem za pośrednictwem sieci LAN (program PC Control Utility Pro 4 / Pro 5)	52
12	Wyświetlanie ekranu komputera za pomocą projektora podłączonego za pomocą sieci LAN (Image Express Utility Lite)	56
	Uruchamianie programu Image Express Utility Lite z karty pamięci USB lub SD	59
13	Wyświetlanie obrazu pod kątem (narzędzie korekcji geometrycznej GCT w programie Image Express Utility Lite)	61
	Możliwości narzędzia GCT	61
	Wyświetlanie obrazu pod kątem (GCT)	61
14	Podłączanie mikrofonu	63
15	Wyświetlanie zdjęć lub dokumentów zapisanych na smartfonie za pomocą sieci bezprzewodowej LAN (Wireless Image Utility)	64
16	Jednocześnie można wyświetlać obrazy otrzymywane z wielu urządzeń	65
4. Korzystanie z funkcji Viewer		66
1	Możliwości funkcji Viewer	66
2	Wyświetlanie obrazów zapisanych na dysku USB	68
5. Za pomocą menu ekranowego		74
1	Za pomocą menu	74
2	Elementy menu	75
3	Lista elementów menu	76
4	Opis menu i funkcji: [ŹRÓDŁO]	79
	KOMPUTER	79
	HDMI 1/MHL i 2	79
	VIDEO	79
	USB-A	79
	SIEĆ	79
	USB-B	79
5	Opis menu i funkcji: [SKORYGUJ]	80
	[OBRAZ]	80
	[OPCJE OBRAZU]	83
	[AUDIO]	87
6	Opis menu i funkcji: [USTAW.]	88
	[OGÓLNE]	88
	[MENU]	90
	[INSTALACJA]	92
	[OPCJE(1)]	94
	[OPCJE(2)]	96
	Konfigurowanie projektora pod kątem przewodowego połączenia z siecią LAN [KABLOWA SIEĆ LOKALNA]	99

Konfigurowanie projektora pod kątem bezprzewodowego połączenia z siecią LAN (za pomocą opcjonalnego urządzenia USB bezprzewodowej sieci LAN) [SIEĆ BEZPRZEWODOWA].....	100
7 Opis menu i funkcji: [INFORM.].....	102
[CZAS WYKORZYSTYWANIA]	102
[ŹRÓDŁO(1)].....	103
[ŹRÓDŁO(2)].....	103
[KABLOWA SIEĆ LOKALNA]	103
[SIEĆ BEZPRZEWODOWA].....	104
[VERSION]	104
[INNE]	104
8 Opis menu i funkcji: [WYZER.].....	105
Powrót do ustawień fabrycznych [WYZER.].....	105
6. Montaż i połączenia	106
1 Konfiguracje ekranu i projektora	106
2 Podłączanie kabli.....	109
Podłączanie komputera	109
Podłączanie monitora zewnętrznego	111
Podłączanie odtwarzacza DVD lub innego urządzenia audio-wideo.....	112
Podłączanie wejścia składowego sygnału obrazu	113
Podłączanie wejścia HDMI.....	114
Podłączanie złącza smartfona i tabletu	115
Podłączanie wizualizera	116
Wyświetlanie na stole	116
Podłączanie do przewodowej sieci LAN.....	117
Podłączanie bezprzewodowej sieci LAN (opcja: seria NP05LM).....	118
7. Konserwacja	121
1 Czyszczenie filtrów.....	121
2 Czyszczenie okna projekcji	124
3 Czyszczenie obudowy	124
4 Wymiana lampy i filtrów	125
8. Dodatek	131
1 Rozwiązywanie problemów	131
Komunikaty wskaźników	131
Często występujące problemy i ich rozwiązania	132
Brak obrazu lub nieprawidłowe wyświetlanie obrazu.	133
2 Dane techniczne.....	134
3 Wymiary obudowy.....	136
4 Rozmieszczenie pinów złącza wejściowego D-Sub COMPUTER	137
5 Lista kompatybilnych sygnałów wejściowych.....	138
6 Kody sterowania komputerem i połączenie przewodowe.....	139
7 Lista kontrolna rozwiązywania problemów	140
8 Poświadczenie TCO.....	142
9 ZAREJESTRUJ SWÓJ PROJEKTOR! (dla mieszkańców Stanów Zjednoczonych, Kanady i Meksyku).....	143

1. Wprowadzenie

1 Zawartość opakowania

Upewnij się, że w opakowaniu znajdują się wszystkie wymienione elementy. W przypadku braku jakichkolwiek elementów należy skontaktować się z dealerem.

Oryginalne opakowanie i materiały użyte do pakowania należy zachować, ponieważ będą one przydatne w razie konieczności wysyłki projektora.

Projektor

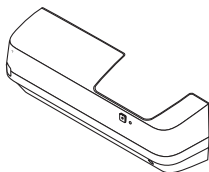
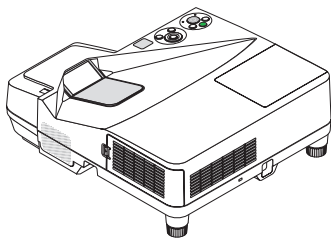

Pokrywa kabli (24FU2001)
(dołączona do projektora
podczas transportu → strona 5)

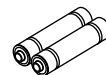
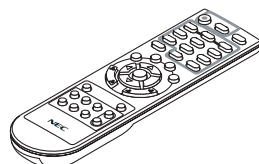

Pilot zdalnego sterowania (7N901052)
Baterie (AAA × 2)

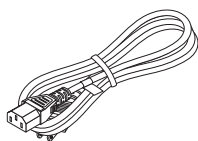

Przewód zasilający
(USA: 7N080240/7N080243)
(UE: 7N080027/7N080029)

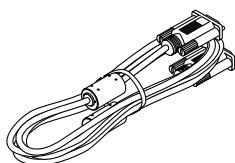

Przewód komputerowy (VGA)
(7N520089)

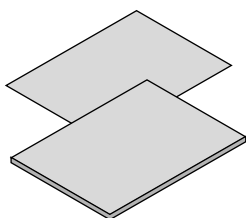

- Ważne informacje (Ameryka Północna: 7N8N5233) (Obszary inne niż Ameryka Północna: 7N8N5233 i 7N8N5243)
- Instrukcja szybkiej konfiguracji (7N8N5252)/(7N8N5262)

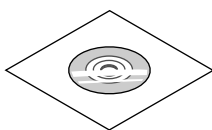

Płyta CD-ROM do projektora firmy NEC
Podręcznik użytkownika (PDF) i
oprogramowanie narzędziowe
(7N952073)

Wyłącznie w Ameryce Północnej

Ograniczona gwarancja

Klienci w Europie:

Nasza aktualna polityka
gwarancyjna jest dostępna w naszej
witrynie internetowej:

www.nec-display-solutions.com

Jeżeli nie zostanie to inaczej opisane w Podręczniku użytkownika, ilustracje obudowy projektora przedstawiają model UM351W.

② Informacje wprowadzające dotyczące projektora

W tym rozdziale zawarto wprowadzające informacje dotyczące nowego projektora oraz opis funkcji i elementów sterowania.

Cechy, które już wkrótce niezwykle docenisz:

- **Bardzo krótka odległość wyświetlania**

Obiektyw o bardzo krótkiej ogniskowej pozwala uzyskać większy obraz przy mniejszej odległości od ekranu w porównaniu z obiektywem standardowym.

UM361X/UM301X: Maks. 116,6" (UM351W/UM301W: maks. 110"), odległość wyświetlania: 51 cm/20 cali

(Odległość wyświetlania oznacza odległość między ekranem i przodem projektora).

- **Szybkie uruchamianie (6 sekundy*¹), szybkie wyłączenie zasilania, bezpośrednie wyłączenie zasilania**

6 sekundy*¹ po włączeniu zasilania, projektor będzie gotowy do wyświetlania obrazów wideo lub komputerowych.

Projektor można schować natychmiast po wyłączeniu zasilania. Po wyłączeniu projektora za pomocą pilota zdalnego sterowania lub przycisku na obudowie projektora nie ma potrzeby czekać na jego ochłodzenie.

Projektor jest wyposażony w funkcję nazywaną Bezpośrednim wyłączeniem zasilania. Za pomocą tej funkcji można wyłączać zasilanie projektora (nawet podczas wyświetlania obrazów) za pomocą głównego włącznika zasilania lub przez odłączenie zasilania sieciowego.

Aby móc odłączyć zasilanie sieciowe, kiedy projektor jest włączony, należy używać listwy zasilania wyposażonej w przełącznik i przerywacz.

*1 Czas szybkiego uruchamiania ma zastosowanie tylko po ustawieniu opcji [GOTOWOŚĆ TRANSMISJI] parametru [TRYB GOTOWOŚCI] w menu ekranowym.

- **0,22 W (100-130 V ~)/0,39 W (200-240 V ~) w trybie gotowości z technologią oszczędzania energii**

Wybranie opcji [NORMALNY] parametru [TRYB GOTOWOŚCI] w menu pozwala wprowadzać projektor w tryb oszczędzania energii, w którym zużywane jest tylko 0,22 W (100-130 V ~)/0,39 W (200-240 V ~).

- **Licznik węgla**

Ta funkcja pozwala wyświetlać wpływ oszczędzania energii na redukcję emisji CO₂ (kg), gdy tryb [TRYB EKOLOGICZNY] projektora zostanie ustawiony na [AUTO-EKOLOGICZNY], [NORMALNY] lub [EKOLOGICZNY].

Poziom redukcji emisji CO₂ będzie wyświetlany w komunikacie z potwierdzeniem w momencie wyłączenia zasilania oraz w opcji INFORM. menu ekranowego.

- **Okres eksploatacji lampy do 8 000 godzin*²**

Używanie trybu ekologicznego pozwala wydłużyć okres eksploatacji lampy do 8000 godzin (do 4000 godzin w trybie normalnym (gdy, tryb ekologiczny jest wyłączony).

*2 UM361X/UM351W: 6000 godzin (do 3800 godzin, gdy tryb ekologiczny jest wyłączony)

- **Dwa porty wejściowe HDMI obsługują sygnał cyfrowy**

Dwa wejścia HDMI przesyłają sygnały cyfrowe zgodne ze standardem HDCP. Wejście HDMI przesyła również sygnał audio.

- **Wyświetlanie obrazu na smartfonie i tablecie**

Ponieważ projektor obsługuje MHL (Mobile High-definition Link), możliwe jest wyświetlanie filmów i zdjęć na smartfonie i tablecie poprzez podłączenie ich i odtwarzanie dźwięku z wbudowanego głośnika.

- **Wbudowany głośnik o mocy 20 W zapewnia zintegrowaną możliwość odtwarzania dźwięków.**

Potężny głośnik monofoniczny o mocy 20 W zapewnia poziom głośności niezbędny nawet w dużych pomieszczeniach.

- **Dostępne wejście mikrofonowe MIC**

Wejście MIC, do którego można podłączyć mikrofon dynamiczny, jest wykorzystywane podczas prezentacji w salach konferencyjnych i podczas zajęć w klasach.

- **Opcjonalny zestaw tablicy multimedialnej (NP04Wi, dostępne w sprzedaży osobno) oraz projektor mogą być używane do konwersji tablicy w wirtualny ekran dotykowy.**

Dzięki opcjonalnemu rysikowi, możliwe jest bezpośrednie pisanie na wyświetlanym obrazie, co zapewnia efektywniejszą

prezentację i wykład.

- **Odpowiada różnym montażom**

Poza montażem na ścianie, może również odpowiadać różnym montażom jak wyświetlanie na suficie, na stole, na podłodze itp.

- **Za pomocą dostarczonego pilota zdalnego sterowania można przypisać projektorowi identyfikator sterowania.**

Za pomocą jednego pilota zdalnego sterowania można oddzielnie i niezależnie obsługiwać kilka projektorów przez przypisanie numeru identyfikacyjnego (ID) każdemu projektorowi.

- **Wyświetlacz na USB**

Za pomocą dostępnego w handlu przewodu USB (kompatybilnego ze specyfikacją USB 2.0) można połączyć komputer z projektorem, co pozwoli na przesyłanie obrazu ekranu komputera do projektora bez konieczności używania tradycyjnego przewodu komputerowego (VGA).

- **Zintegrowane złącze RJ-45 zapewnia możliwość podłączenia przewodowej sieci LAN oprócz sieci bezprzewodowej**

Złącze RJ-45 jest dostępne w standardzie. Do bezprzewodowego połączenia z siecią LAN potrzebne jest opcjonalne urządzenie USB bezprzewodowej sieci LAN.

- **Oprogramowanie (User Supportware) dostępne na dostarczonej płycie CD-ROM**

Do projektora NEC dołączone zostały następujące trzy programy: Virtual Remote Tool, Image Express Utility Lite (dotyczy systemów operacyjnych Windows/Mac OS) oraz PC Control Utility Pro 4 (dotyczy systemu Windows)/5 (dotyczy systemu Mac OS).

Program Image Express Utility Lite (na systemy Windows) można uruchamiać z dostępnych w sprzedaży kart pamięci USB lub SD, bez konieczności instalowania programu na komputerze.

- **Funkcje automatycznego włączania i wyłączania zasilania**

Funkcje BEZP. WŁ. ZASILANIA, AUTO. WŁĄCZ., AUTO. WYŁĄCZ. i REGUL. CZASOWY WYŁ. eliminują konieczność używania przycisku POWER (Zasilanie) na pilocie zdalnego sterowania lub obudowie projektora.

- **Zapobieganie nieautoryzowanemu używaniu projektora**

Usprawnione ustawienia inteligentnych zabezpieczeń takie, jak ochrona hasłem, blokada panelu sterowania obudowy projektora, gniazdo bezpieczeństwa i otwór na łańcuch zabezpieczający przed nieautoryzowanym dostępem, regulacją i kradzieżą.

- **Wysoka rozdzielczość aż do WUXGA*³**

Obrazy o wysokiej rozdzielczości — aż do rozdzielczości WUXGA, naturalna rozdzielczość XGA (UM361X/UM301X) / WXGA (UM351W/UM301W).

*³ Gdy tryb WXGA jest włączony.

- **Zgodność z oprogramowaniem CRESTRON ROOMVIEW**

Projektor obsługuje protokół CRESTRON ROOMVIEW, umożliwiający wspólne zarządzanie i sterowanie wieloma urządzeniami przez sieć za pośrednictwem komputera lub sterownika.

Informacje dotyczące niniejszej instrukcji obsługi

Najszybszym sposobem rozpoczęcia użytkowania projektora jest nie śpieszenie się i zrobienie wszystkiego w prawidłowy sposób za pierwszym razem. Poświęć teraz kilka minut na zapoznanie się z instrukcją obsługi. Może to zapewnić oszczędność czasu w przyszłości. Na początku każdego paragrafu tej instrukcji obsługi znajduje się streszczenie. Jeżeli dany paragraf nie dotyczy posiadanego modelu projektora, można go pominąć.

3 Nazwy części projektora

Górna i przednia strona projektora

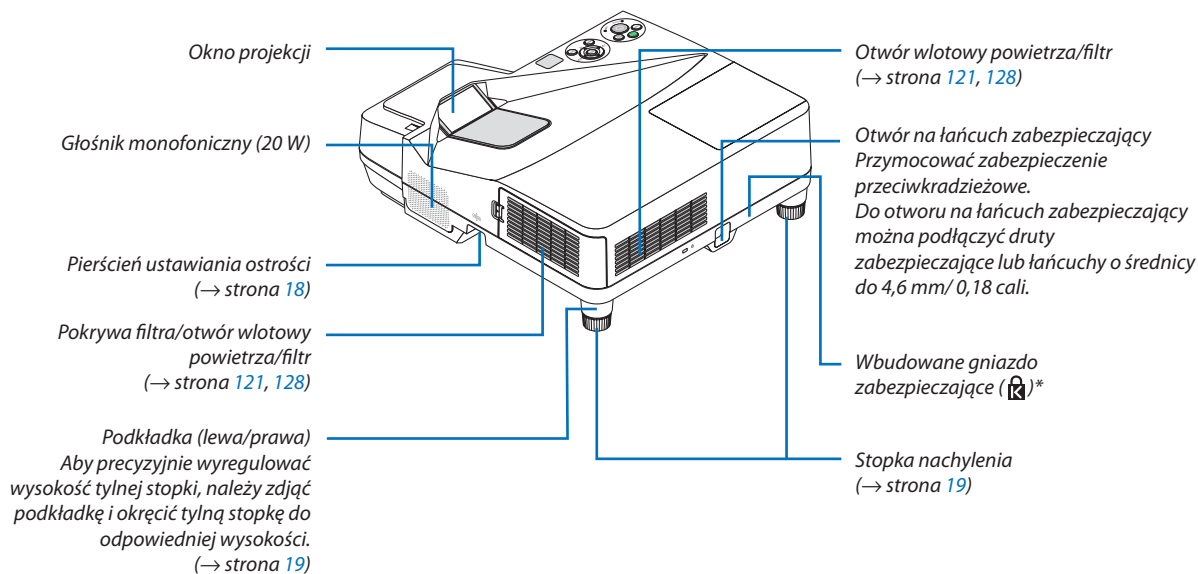

* To gniazdo bezpieczeństwa obsługuje system zabezpieczający MicroSaver®.

Strona projektora zawierająca złącza

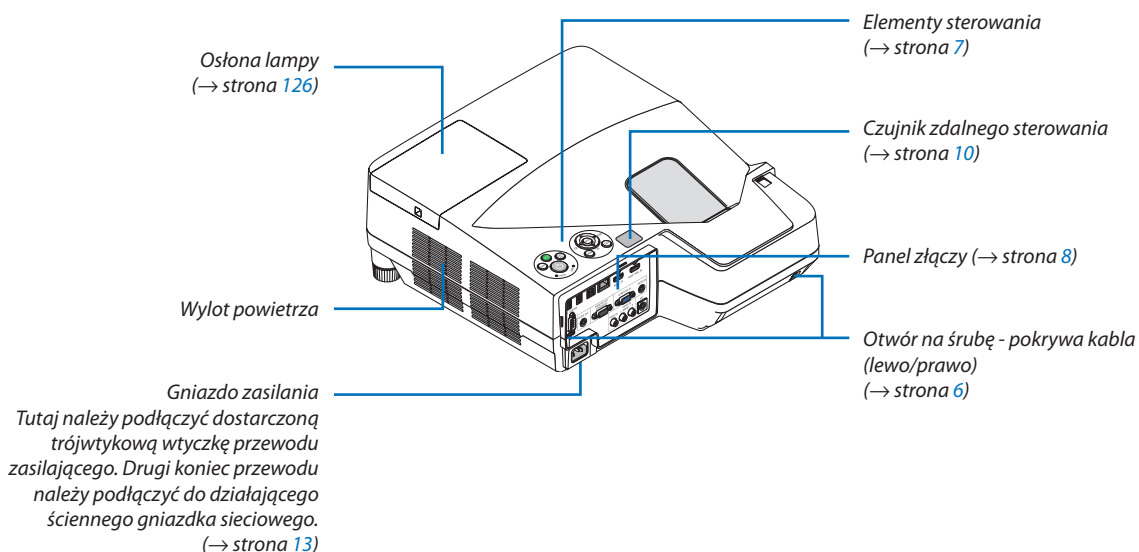

Zakładanie i zdejmowanie osłony kabli

Po wykonaniu połączeń należy przymocować dostarczoną osłonę kabli, aby prawidłowo zamaskować kable.

PRZESTROGA:

- Pamiętaj, aby po założeniu pokrywy przewodów dokręcić śruby. W przeciwnym razie pokrywa może odpaść i spowodować obrażenia lub spowodować uszkodzenia.
- Nie wkładaj dołączonych kabli do pokrywy. Takie postępowanie może doprowadzić do uszkodzenia kabla zasilającego i w następstwie do pożaru.
- Nie wolno dociskać pokrywy kabli zbyt mocno ani trzymać za nią podczas przenoszenia projektora. Może to doprowadzić do uszkodzenia kabla zasilającego i w następstwie do obrażeń.

Zdejmowanie osłony kabli.

Potrzebne narzędzie:

- Śrubokręt krzyżakowy o dł. ok 9 cm/4 cali

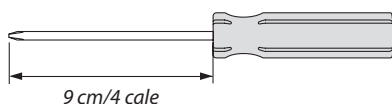

1. Poluźnij i wykręć śruby mocujące osłonę śrubokrętem krzyżakowym.

- Te śruby pozostają na miejscu.

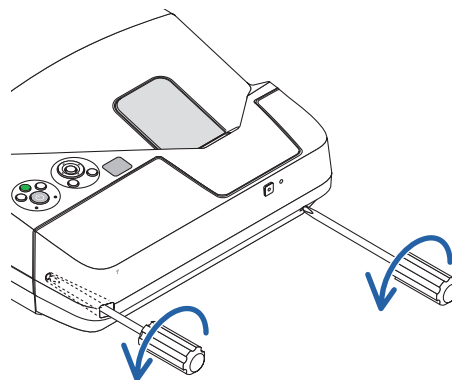

2. Zdejmij pokrywę kabli.

- 1 Lekko dociśnij osłonę kabli i obróć ją aż do odłączenia.
- 2 Pociągnij osłonę kabli, pociągając i trzymając część oznaczoną strzałką

Jeśli demontaż osłony sprawia trudności, należy ją unieść lekko w górę.

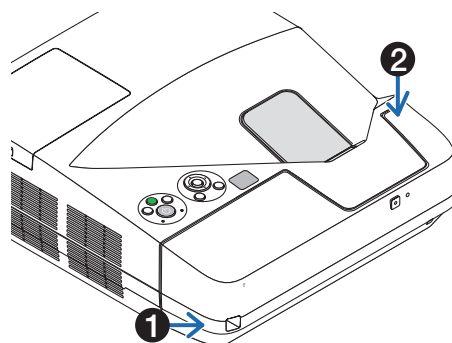

Zakładanie osłony kabli

- 1. Wyrównaj cztery wypustki na osłonie pokrywy z wrębami w projektorze i dociśnij osłonę do momentu kliknięcia.**

UWAGA:

- Uważaj, aby nie przytrzasnąć kabli między krawędzią pokrywy a projektorem.

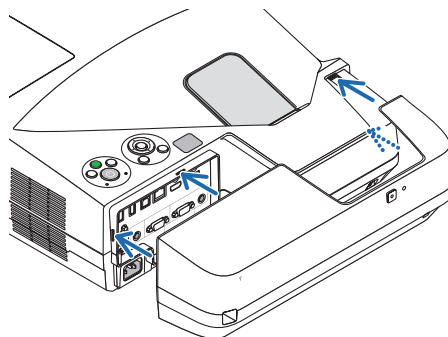

- 2. Przykręć śruby mocujące pokrywę.**

- Pamiętaj o dokręceniu śrub.

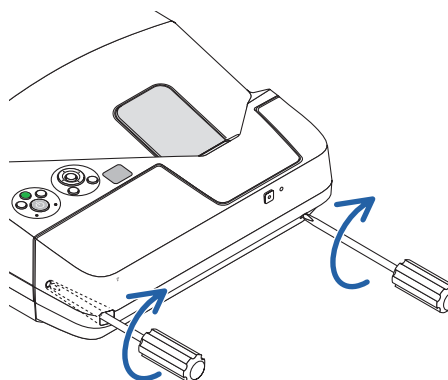

Najważniejsze funkcje

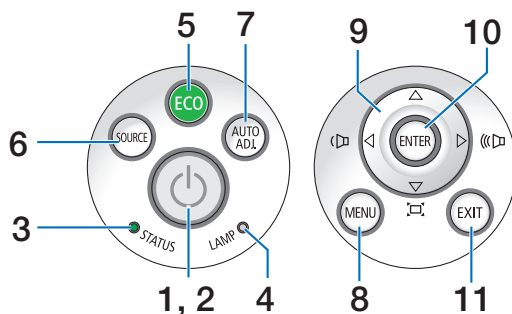

1. **Przycisk (POWER) (Zasilanie)** (→ strona 14, 24)
2. **Wskaźnik POWER (Zasilanie)** (→ strona 13, 14, 24, 131)
3. **Wskaźnik STATUS (Stan)** (→ strona 131)
4. **Wskaźnik LAMP (Lampa)** (→ strona 125, 131)
5. **Przycisk ECO (Ekologiczny)** (→ strona 27)
6. **Przycisk SOURCE (Źródło)** (→ strona 16)
7. **Przycisk AUTO ADJ. (Automatyczna regulacja)**
(→ strona 23)
8. **Przycisk MENU** (→ strona 74)
9. **Przyciski ▲▼◀▶ / regulacji głośności ◀▶ / korekcji zniekształceń trapezowych** (→ strona 15, 21, 23, 74)
10. **Przycisk ENTER** (→ strona 74)
11. **Przycisk EXIT (Zamknij)** (→ strona 74)

Cechy panelu złączy

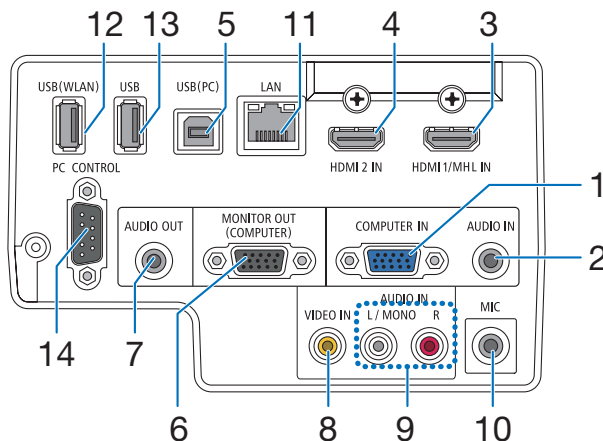

1. **COMPUTER IN/wejście sygnału komputerowego (Mini D-Sub 15 Pin)** (→ strona 109, 113, 116)
2. **Wejście COMPUTER AUDIO IN Mini Jack (Stereo Mini)** (→ strona 109, 110, 113)
3. **Złącze HDMI 1/MHL IN (Typ A)** (→ strona 109, 110, 114, 115)
4. **Złącze HDMI 2 IN (typ A)** (→ strona 109, 110, 114)
5. **Port USB (PC) (Typ B)** (→ strona 42, 43, 109)
6. **Wyjście MONITOR OUT (COMPUTER) (Mini D-Sub 15 Pin)** (→ strona 111)
7. **Wyjście AUDIO OUT Mini Jack (Stereo Mini)** (→ strona 111)
8. **Wejście VIDEO IN (RCA)** (→ strona 112, 116)
9. **Wejście VIDEO/S-VIDEO AUDIO IN L/MONO, R (RCA)** (→ strona 112)
10. **Wejście jack MIC (mono mini)** (→ strona 63)
11. **Port LAN (RJ-45)** (→ strona 117)
12. **Port USB (Bezprzewodowa sieć LAN)** (→ strona 118)
13. **Port USB (Typ A)** (→ strona 68)
14. **Port sterowania komputerem [PC CONTROL] Port (D-Sub 9 Pin)** (→ strona 139)

Tego portu używa się do podłączenia komputera lub systemu sterującego. Pozwala to sterować komputerem za pomocą protokołu komunikacji szeregowej. W razie pisania własnych programów typowe kody sterowania komputera przedstawiono na stronie 139.

4 Nazwy części pilota zdalnego sterowania

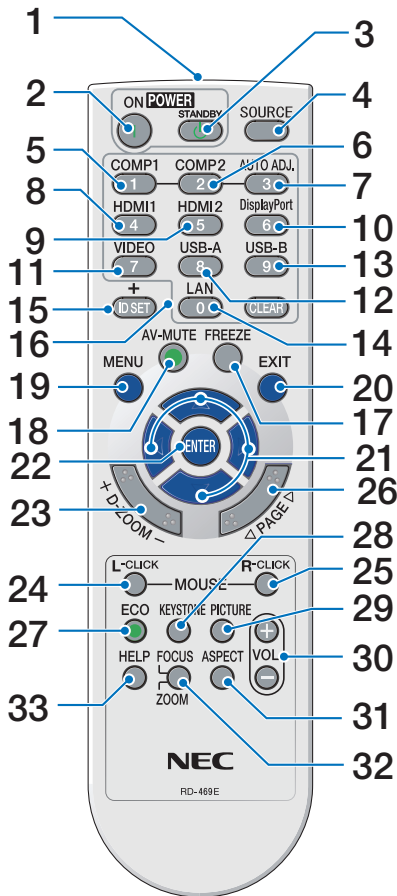

10. Przycisk DisplayPort

(Ten przycisk nie będzie działał przy projektorach tej serii)

11. Przycisk VIDEO (→ strona 16)

12. Przycisk USB-A (→ strona 16, 68, 70)

13. Przycisk USB-B (→ strona 16, 109)

14. Przycisk LAN (→ strona 16)

15. Przycisk ID SET

(→ strona 93)

16. Przyciski klawiatury numerycznej/ przycisk CLEAR

(→ strona 93)

17. Przycisk FREEZE

(→ strona 26)

18. Przycisk AV-MUTE

(→ strona 26)

19. Przycisk MENU

(→ strona 74)

20. Przycisk EXIT (→ strona 74)

21. Przycisk ▲▼◀▶ (→ strona 74)

22. Przycisk ENTER (→ strona 74)

23. Przycisk D-ZOOM (+)(-)

(→ strona 26, 27)

24. Przycisk MOUSE L-CLICK*

(→ strona 42)

25. Przycisk MOUSE R-CLICK*

(→ strona 42)

26. Przycisk PAGE ▽/△

(→ strona 42)

27. Przycisk ECO (→ strona 27)

28. Przycisk KEYSTONE

(→ strona 29)

29. Przycisk PICTURE

(→ strona 80, 82)

30. Przycisk VOL. (+)(-)

(→ strona 23)

31. Przycisk ASPECT

(→ strona 85)

32. Przycisk FOCUS/ZOOM

Przycisk ZOOM pozwala wyświetlić pasek ZOOM CYFROWY. (→ strona 20, 88) Przycisk FOCUS nie działa w tej serii projektorów.

33. Przycisk HELP

(→ strona 102)

1. Nadajnik podczerwieni

(→ strona 10)

2. Przycisk POWER ON

(→ strona 14)

3. Przycisk POWER STANDBY

(→ strona 24)

4. Przycisk SOURCE

(→ strona 16)

5. Przycisk COMPUTER 1

(→ strona 16)

6. Przycisk COMPUTER 2

(Ten przycisk nie będzie działał przy projektorach tej serii)

7. Przycisk AUTO ADJ.

(→ strona 23)

8. Przycisk HDMI 1/MHL

(→ strona 16)

9. Przycisk HDMI 2

(→ strona 16)

* Przyciski MOUSE L-CLICK (kliknięcie lewym przyciskiem myszy) i MOUSE R-CLICK (kliknięcie prawym przyciskiem myszy) działają tylko po połączeniu projektora z komputerem za pomocą przewodu USB.

Zakładanie baterii

- 1 Silnie naciśnij i zsuń osłonę baterii.
- 2 Załóż nowe baterie (AAA). Upewnij się, czy prawidłowo ustawiono bieguny baterii (+/-).
- 3 Wsuń osłonę nad baterie aż do jej zatrzaśnięcia. Nie wolno łączyć starych i nowych baterii lub różnych rodzajów baterii.

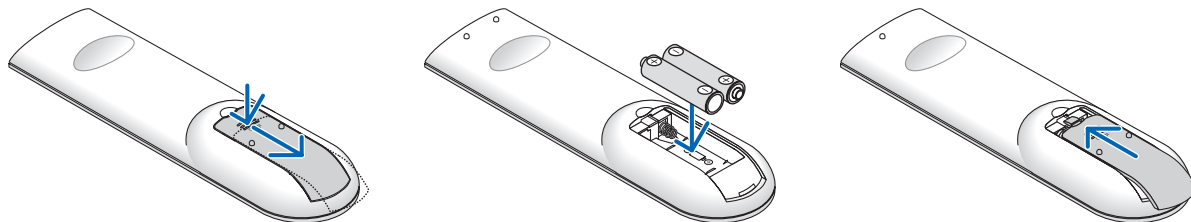

Środki ostrożności dotyczące pilota zdalnego sterowania

- Pilota zdalnego sterowania trzeba traktować z zachowaniem szczególnej ostrożności.
- W razie zamoczenia pilota zdalnego sterowania należy go natychmiast wytrzeć do sucha.
- Unikać nadmiernego ciepła i wilgoci.
- Baterii nie wolno podgrzewać, demontować oraz powodować zwarcia.
- Nie wolno wyrzucać baterii do ognia.
- Jeśli pilot zdalnego sterowania nie będzie używany przez długi czas, należy wyjąć baterie.
- Upewnij się, czy prawidłowo ustawiono bieguny baterii (+/-).
- Nie wolno mieszać starych i nowych baterii lub różnych rodzajów baterii.
- Zużyte baterie należy utylizować zgodnie z lokalnymi przepisami.

Zakres pracy bezprzewodowego pilota zdalnego sterowania

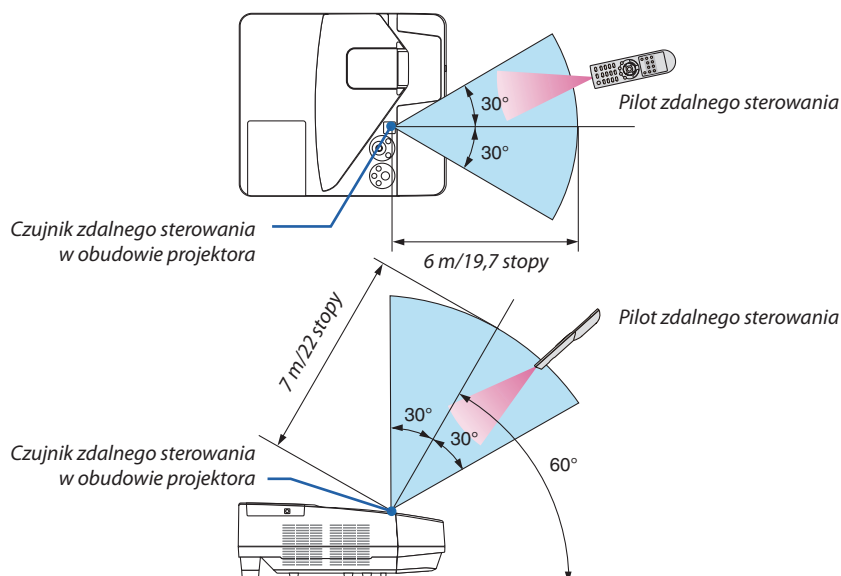

- Sygnał podczerwieni zależy od linii widzenia i sięga na odległość około 7 m (22 stóp) w obrębie 60-stopniowego kąta czujnika zdalnego sterowania w obudowie projektora.
- Projektor nie odpowie, jeżeli pomiędzy czujnikiem i pilotem zdalnego sterowania znajdują się przeszkody albo silne światło będzie padać na czujnik. Rozładowane baterie również utrudniają prawidłowe działanie pilota zdalnego sterowania.

5 Oprogramowanie dostarczone na dysku CD-ROM

Nazwy i funkcje programów dołączonych w pakiecie

Nazwa programu	Funkcje
Virtual Remote Tool (Tylko system Windows)	Jest to program używany do kontrolowania włączania/ wyłączenia zasilania oraz wyboru źródła projektora z poziomu komputera przy użyciu połączenia za pomocą dostarczonego przewodu komputerowego (VGA) oraz innych przewodów. (→ strona 36)

Nazwa programu	Funkcje
Image Express Utility Lite Image Express Utility Lite for Mac OS	<ul style="list-style-type: none"> • Jest to program używany do wyświetlania ekranu komputera za pośrednictwem przewodu USB albo sieci przewodowej lub bezprzewodowej. Nie ma potrzeby używania przewodu komputerowego (VGA). (→ strona 56, 60) • Tego programu można używać do kontrolowania włączania/ wyłączenia zasilania oraz wyboru źródła projektora z poziomu komputera. • Narzędzie korekcji geometrycznej Geometric Correction Tool (GCT) pozwala korygować zniekształcenia obrazów rzutowanych na zakrzywioną ścianę. (→ strona 61) * Funkcje „USB Display” (Wyświetlacz na USB) i „GCT” (Narzędzie korekcji geometrycznej) nie są obsługiwane przez komputery Mac.

Nazwa programu	Funkcje
PC Control Utility Pro 4 PC Control Utility Pro 5 (do systemów Mac OS)	Jest to program używany do obsługi projektora z poziomu komputera po połączeniu komputera i projektora za pomocą przewodu szeregowego albo przewodowej lub bezprzewodowej sieci LAN. (→ strona 52)

UWAGA:

- *Image Express Utility Lite nie obsługuje „Meeting Mode” w Image Express Utility 2.0 dołączonych do naszych innych modeli.*

Usługa pobierania danych i środowisko pracy

W celu uzyskania informacji na temat środowiska pracy i usługi pobierania danych dla każdego oprogramowania, należy odwiedzić naszą stronę internetową:

Należy odwiedzić stronę: <http://www.nec-display.com/dl/en/index.html>

Download - Projector → Software & Driver

2. Wyświetlanie obrazu (podstawowe działanie)

W tym rozdziale zawarto opis włączania projektora i wyświetlania obrazu na ekranie.

1 Procedura wyświetlania obrazu

Punkt 1

- *Podłączenie komputera/ przewodu zasilającego* (→ [strona 13](#))



Punkt 2

- *Włączenie projektora* (→ [strona 14](#))



Punkt 3

- *Wybranie źródła* (→ [strona 16](#))



Punkt 4

- *Regulacja wymiarów i położenia obrazu* (→ [strona 17](#))
- *Korekcja zniekształceń trapezowych [ZNIEKSZTAŁC. TRAPEZ.]* (→ [strona 21](#))



Punkt 5

- *Regulacja obrazu i dźwięku*
 - *Automatyczna optymalizacja sygnału komputerowego* (→ [strona 23](#))
 - *Zwiększanie lub zmniejszanie głośności* (→ [strona 23](#))



Punkt 6

- *Prezentacja*



Punkt 7

- *Wyłączenie projektora* (→ [strona 24](#))



Punkt 8

- *Podczas przenoszenia projektora* (→ [strona 25](#))

2 Podłączenie komputera/ przewodu zasilającego

1. Podłącz komputer do projektora.

W tym rozdziale przedstawiono informację dotyczące podstawowego podłączenia projektora do komputera. Informacje dotyczące innych połączeń zawiera rozdział „6. Montaż i połączenia” na stronie 109.

Podłącz przewód komputerowy (VGA) do wejścia COMPUTER IN projektora i portu komputera (mini D-Sub 15 styków). Obracając śruby radełkowane obu złączy, zamocuj przewód komputerowy (VGA).

2. Podłącz dostarczony przewód zasilający do projektora.

Najpierw podłącz dostarczoną trójwtykową wtyczkę przewodu zasilającego do wejścia AC IN projektora, a drugi koniec przewodu do działającego ściennego gniazdka sieciowego.

Wskaźnik zasilania projektora będzie migać przez kilka sekund, a następnie zaświeci się na czerwono* (tryb gotowości).

* Będzie to dotyczyć obu wskaźników po wybraniu opcji [NORMALNY] parametru [TRYB GOTOWOŚCI]. Patrz: sekcja Wskaźnik POWER (Zasilanie). (→ strona 131)

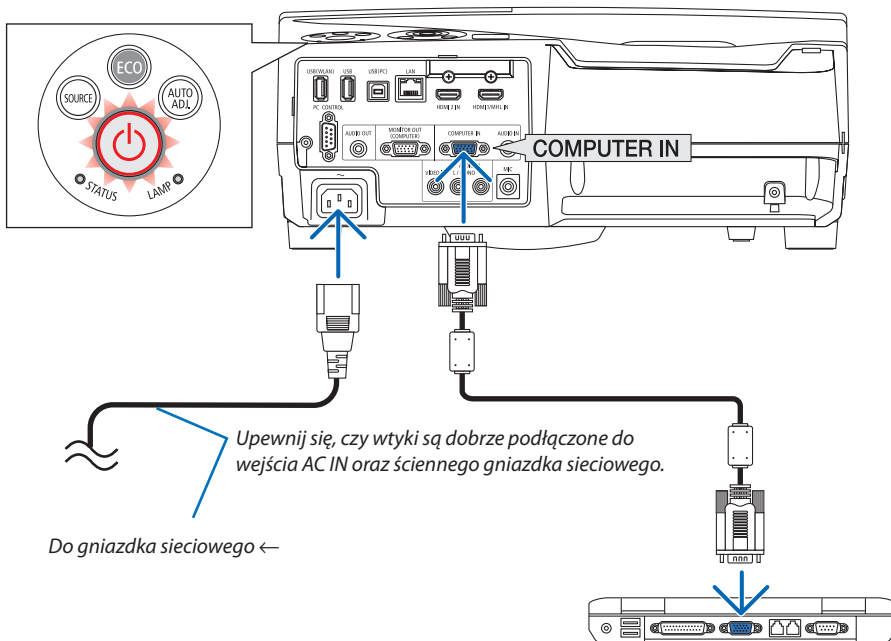

⚠ OSTRZEŻENIE:

Elementy projektora mogą się tymczasowo nagrzewać w razie wyłączenia projektora za pomocą przycisku POWER (Zasilanie) lub odłączenia zasilacza sieciowego podczas normalnej pracy projektora.

Przy przenoszeniu projektora, należy zachować ostrożność.

3 Włączanie projektora

- Naciśnij przycisk  (POWER, zasilanie) na obudowie projektora lub przycisku POWER ON (Włączenie zasilania) na pilocie zdalnego sterowania.

Wskaźnik POWER zamiga, a projektor stanie się gotowy do użytku.

WSKAZÓWKI:

- Wyświetlenie komunikatu „Projektor jest zamknięty! Wprowadź słowo kluczowe.” oznacza, że włączono funkcję [BEZPIECZEŃSTWO]. (→ strona 33)

Po włączeniu projektora upewnij się, czy włączono komputer lub źródło obrazu.

UWAGA: Przy braku sygnału wejściowego wyświetlana jest informacja o braku sygnału (ustawienie fabryczne).

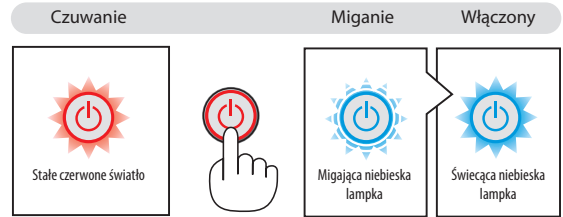
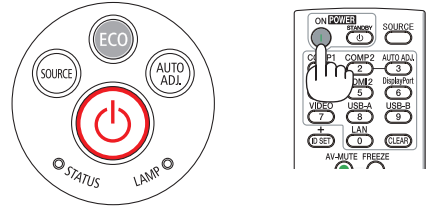

(→ strona 131)

2. Wyświetlanie obrazu (podstawowe działanie)

Uwaga na ekranie rozruchowym (ekran wyboru języka menu)

Po pierwszym włączeniu projektora pojawi się menu rozruchowe. Za pomocą tego menu można wybrać jeden z 30 języków menu.

Aby wybrać język menu, należy wykonać wymienione czynności.

1. Użyj przycisku ▲, ▼, ◀ lub ▶, aby wybrać jeden z 30 języków menu.

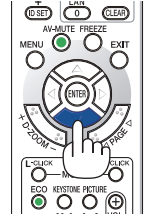
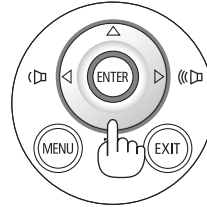

2. Naciśnij przycisk ENTER, aby zatwierdzić wybór.

Po wykonaniu tej procedury można przejść do obsługi menu. W razie potrzeby można później wybrać język menu. (→ [JĘZYK] na stronach 76 i 90)

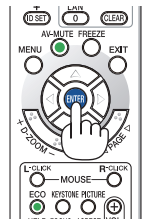
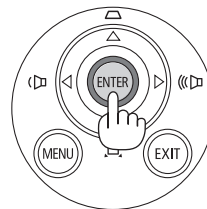

UWAGA:

- Jeśli jest wyłączony przez **BEZPOŚREDNIE WYŁĄCZENIE** (wyciągnięcie przewodu zasilającego) podczas projekcji, należy odczekać przynajmniej 1 sekundę przed ponownym podłączeniem przewodu zasilającego w celu włączenia projektora.
W przeciwnym wypadku projektor może nie otrzymać zasilania (diody LED trybu gotowości nie będzie się palić).
W takiej sytuacji należy odłączyć przewód zasilający i ponownie go podłączyć. Włącz główne zasilanie.
- W razie wystąpienia jednej z następujących sytuacji projektor nie zostanie włączony.
 - Kiedy temperatura wnętrza projektora jest za wysoka, projektor wykryje anormalnie wysoką temperaturę. W takim stanie projektor nie zostanie włączony, aby chronić podzespoły wewnętrzne. W takiej sytuacji należy odczekać do ochłodzenia podzespołów wewnętrznych projektora.
 - Po zakończeniu okresu eksploatacji lampy projektor nie zostanie włączony. W takim przypadku, należy wymienić lampę.
 - Zapalenie się wskaźnika STATUS (Stan) na kolor pomarańczowy po naciśnięciu przycisku zasilania oznacza włączenie funkcji [BLOKADA PANELU STER.]. Blokadę można anulować przez jej wyłączenie. (→ strona 92)
 - Jeżeli lampa się nie zaświeci, a wskaźnik STATUS (Stan) miga, włączając się i wyłączając sześć razy w cyklu, należy odczekać pełną minutę i następnie włączyć zasilanie.
- Kiedy wskaźnik POWER (Zasilanie) miga na niebiesko w krótkich cyklach, nie można wyłączyć zasilania za pomocą przycisku POWER (Zasilanie).
- Bezpośrednio po włączeniu projektora może występować miganie obrazu. Jest to normalne zjawisko. Odczekaj 3-5 minut do ustabilizowania świecenia lampy.
- Po włączeniu projektora osiągnięcie pełnej jasności lampy może trochę potrwać.
- W razie włączenia projektora natychmiast po wyłączeniu lampy lub kiedy temperatura lampy jest za wysoka, przez kilka minut wentylatory będą pracować bez wyświetlania obrazu, a dopiero później zostanie rozpoczęte wyświetlanie obrazu.

4 Wybieranie źródła

Wybieranie komputera lub źródła obrazu

UWAGA: Włącz komputer lub urządzenie źródła obrazu podłączone do projektora.

Automatyczne wykrywanie sygnału

Naciśnij raz przycisk SOURCE (Źródło). Projektor wyszuka dostępne źródło sygnału wejściowego i je wyświetli. Źródło sygnału wejściowego będzie zmieniane w następujący sposób:

KOMPUTER → HDMI 1/MHL → HDMI2 → VIDEO → USB-A → LAN → USB-B → ...

- Po wyświetleniu ekranu ŹRÓDŁO można kilkakrotnie nacisnąć przycisk SOURCE (Źródło), aby wybrać źródło sygnału wejściowego.

WSKAZÓWKA: Jeśli brak jest sygnału wyjściowego, dane wejście zostanie pominięte.

Korzystanie z bezprzewodowego pilota zdalnego sterowania

Naciśnij dowolny z przycisków COMPUTER1, HDMI1/MHL, HDMI2, VIDEO, USB-A, LAN lub USB-B.

Wybieranie źródła domyślnego

Można tak, że będzie wyświetlane zawsze po włączeniu projektora.

1. Naciśnij przycisk MENU.

Pojawi się menu.

2. Dwukrotnie naciśnij przycisk ►, aby wybrać [USTAW.], po czym naciśnij przycisk ▼ lub przycisk ENTER, aby wybrać opcję [OGÓLNE].

3. Naciśnij czterokrotnie przycisk ►, aby wybrać element [OPTIONS(2)] ([OPCJE(2)]).

4. Naciśnij pięciokrotnie przycisk ▼, aby wybrać element [DEFAULT SOURCE SELECT] ([WYBÓR DOM. ŹRÓDŁA]) i naciśnij przycisk ENTER.

Pojawi się ekran [WYBÓR DOM. ŹRÓDŁA]. (→ strona 97)

5. Wybierz źródło używane jako źródło domyślne i naciśnij przycisk ENTER.

6. Kilka razy naciśnij przycisk EXIT (Zamknij), aby zamknąć menu.

7. Ponownie uruchom projektor.

Nastąpi wyświetlenie źródła wybranego w punkcie 5.

WSKAZÓWKA:

- Po włączeniu trybu gotowości projektora zastosowanie sygnału komputerowego z komputera podłączonego do wejścia COMPUTER IN spowoduje włączenie zasilania projektora i rozpoczęcie wyświetlania obrazu z komputera.
(AUTO. WŁĄCZ. → strona 97)
- W systemie Windows 7 kombinacja klawisza Windows i P pozwala szybko i łatwo skonfigurować zewnętrzny wyświetlacz.

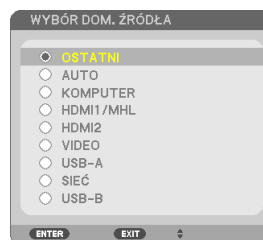
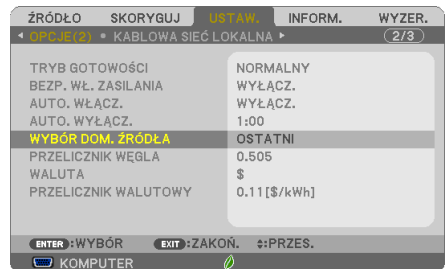
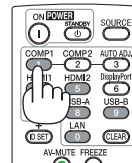
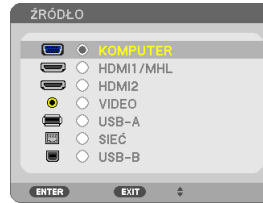
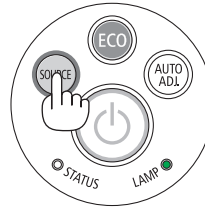

5 Regulowanie wymiarów i położenia obrazu

Za pomocą regulowanej stopki z możliwością pochylenia, funkcji powiększania lub pierścienia ustawiania ostrości można wyregulować położenie i wymiary obrazu.

W tym rozdziale pominięto schematy i przewody dla zapewnienia przejrzystości.

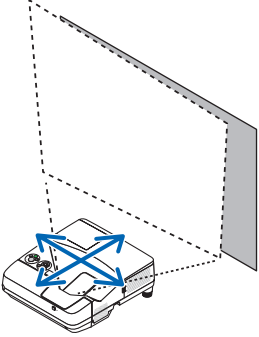
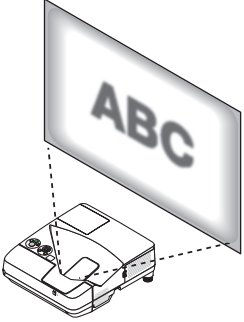
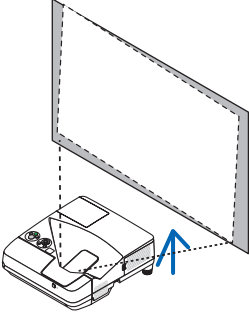
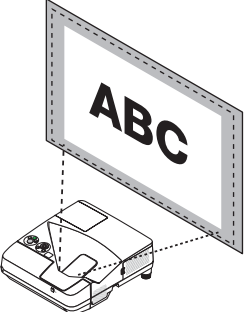
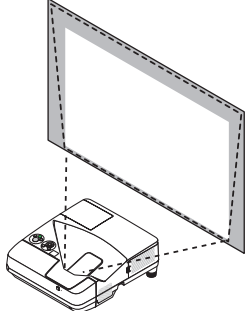
<p>Regulacja pozycji w pionie/poziomie (→ strona 18)</p> 	<p>Regulacja ostrości [obręcz ostrości] (→ strona 18)</p> 
<p>Regulowanie pochylenia obrazu w lewo i w prawo [stopka nachylenia] (→ strona 19)</p> 	<p>Regulacja rozmiaru [powiększenie cyfrowe] (→ strona 20)</p> 
<p>Regulacja zniekształcenia trapezowego [keystone]* (→ strona 21)</p> 	

* Informacje dotyczące ręcznej korekty zniekształceń trapezowych zawarto w rozdziale „6. Korekta zniekształceń trapezowych [ZNIEKSZTAŁC. TRAPEZ.]” na stronie 21.

Regulacja pozycji w pionie/poziomie

Odległość wyświetlania może wpływać na rozmiar i wysokość wyświetlanego obrazu. Przed zainstalowaniem projektora należy określić odległość wyświetlania zgodnie z opisem w rozdziale „Konfiguracja ekranu i projektora” (→ strona 106, 107) Podczas dostosowywania obrazu zaleca się wyświetlić wzorec testowy. (→ strona 94)

1. Projektor należy przesuwać we wszystkich kierunkach tak, aby dostosować obraz do szerokości ekranu.

Rozmiar ekranu można zmniejszyć do 70% za pomocą funkcji [ZOOM CYFROWY] dostępnej w menu.

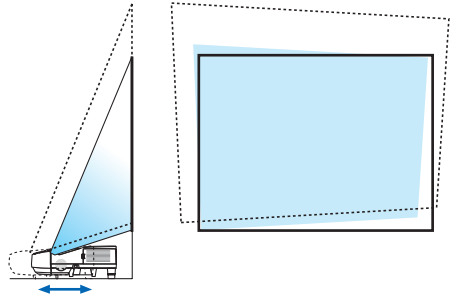

2. Projektor powinien być ustawiony równoległe do ekranu.

Jeśli górna strona obrazu nie jest ustawiona równoległe względem dolnej, należy odpowiednio przesunąć projektor. Jeśli boczna część obrazu znajduje się poza ekranem, urządzenie należy przesunąć tak, aby obraz był zrównany z linią środkową ekranu.

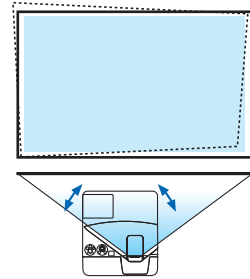

Regulacja ostrości (pierścień ostrości)

- **Przekręcaj pierścień ostrości do uzyskania żądanej ostrości.**

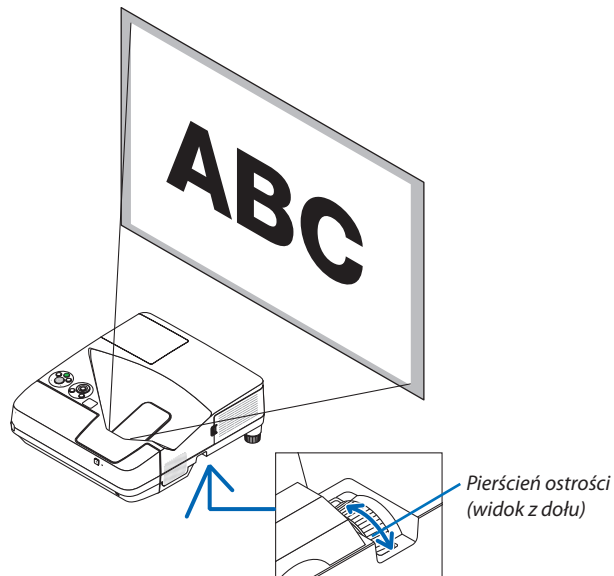

Regulacja nachylenia (stopka nachylenia)

Dostosowywanie lewej i prawej stopki.

1. Przekręć stopkę nachylenia, aby ustawić nachylenie w lewo lub prawo.

Stopka nachylenia znajduje się z przodu na dole po lewej i prawej stronie projektora.

Jeśli wyświetlany obraz jest przekrzywiony, należy obrócić jedną ze stopek, aby ustawić kąt wyświetlania.

Jeśli pojawi się zniekształcenie trapezowe, należy wyregulować je za pomocą przycisku V znajdującego się na obudowie lub przycisku zniekształcenia trapezowego znajdującego się na pilocie zdalnego sterowania

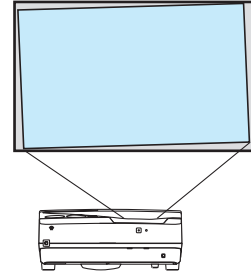

UWAGA:

- Nie wykręcaj zbyt mocno stopki (maks. 18 mm/0,7 cala). W przeciwnym wypadku tylna stopka może wypaść z projektora.
- Stopki pochylającej nie wolno używać do celów niezgodnych z jej przeznaczeniem. Nieprawidłowe użytkowanie, na przykład chwytanie za stopkę lub wieszanie projektora na ścianie przy użyciu stopki może spowodować uszkodzenie urządzenia.

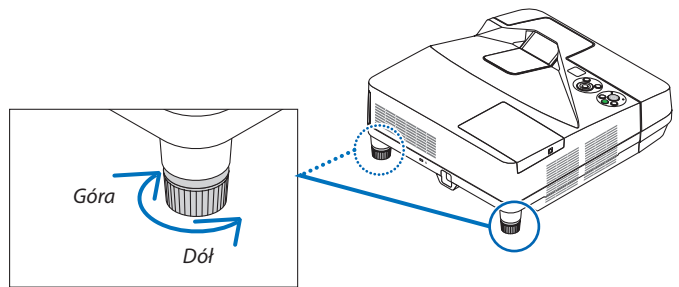

2. Wyświetlanie obrazu (podstawowe działanie)

Regulacja rozmiaru [powiększenie cyfrowe]

Dokładnie dostosuj wielkość obrazu za pomocą pilota.

1. Naciśnij przycisk FOCUS/ZOOM na pilocie.

Pojawi się pasek ZOOM CYFROWY.



2. Za pomocą przycisków ◀ lub ▶ powiększaj i pomniejszaj obraz.

3. Po zakończeniu naciśnij przycisk ENTER.

Pasek ZOOM CYFROWY zostanie zamknięty.

UWAGA:

- Ta funkcja umożliwia dokładnie, elektronicznie wyregulować rozmiar obrazu na ekranie
- Tej funkcji nie można użyć, jeśli jako źródło wejściowe zostanie wybrane USB-A, LAN lub USB-B.

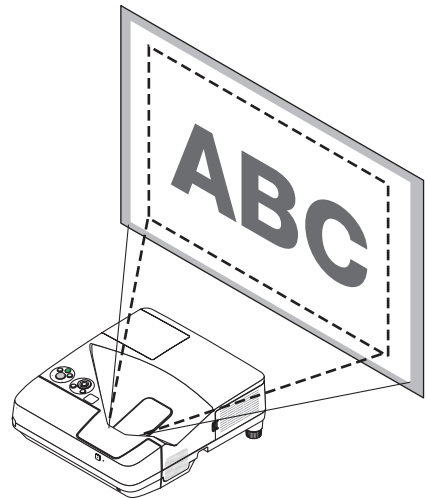

6 Korekcja zniekształceń trapezowych [ZNIEKSZTAŁC. TRAPEZ.]

Kiedy projektor nie jest ustawiony dokładnie prostopadłe do ekranu, w obrazie obserwowane są zniekształcenia trapezowe. Aby dokonać korekcji tego zniekształcenia, można skorzystać z funkcji korekcji zniekształceń trapezowych. Jest to cyfrowa metoda korekcji, usuwająca zniekształcenia trapezowe i dająca w efekcie klarowny, prostokątny obraz.

Poniżej opisano sposób użycia ekranu [ZNIEKSZTAŁC. TRAPEZ.] w menu, w celu korekcji zniekształceń trapezowych obrazu, gdy projektor jest ustawiony pod kątem do ekranu.

- Przed wykonaniem korekcji ZNIEKSZTAŁC. TRAPEZ.

Korekcja ZNIEKSZTAŁC. TRAPEZ. ma cztery funkcje: ZNIEKSZT.TRAPEZ PION, ZNIEKSZT.TRAPEZ POZIO, ZNIEKSZT.PODUSZKOWATE. i CORNERSTONE. Jeśli wartości CORNERSTONE lub ZNIEKSZT.PODUSZKOWATE. zostaną zmienione, opcje ZNIEKSZT.TRAPEZ PION i ZNIEKSZT.TRAPEZ POZIO staną się niedostępne. W takim przypadku należy wykonać WYZER. zmienionych wartości i uruchomić ponownie, aby dokonać korekcji zniekształceń.



1. Naciśnij przycisk ▼ na obudowie projektora.

Na ekranie pojawi się menu korekcji zniekształceń trapezowych.

- Naciśnij przycisk KEYSTONE, jeśli korzystasz z pilota.
- Patrz strona dotycząca funkcji DYST.PODUSZK..
- Patrz strona dotycząca funkcji CORNERSTONE.
- Patrz strona dotycząca funkcji WYZER..

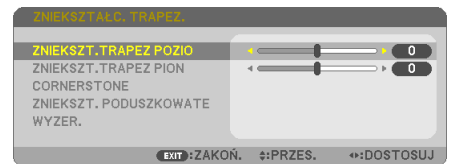

2. Naciśnij przycisk ▼, aby wybrać opcję [PIONOWE], a następnie za pomocą przycisków ◀ lub ▶ doprowadź lewą i prawą krawędź obrazu do ułożenia wzajemnie równoległego.

* Regulacja pionowego zniekształcenia trapezowego.

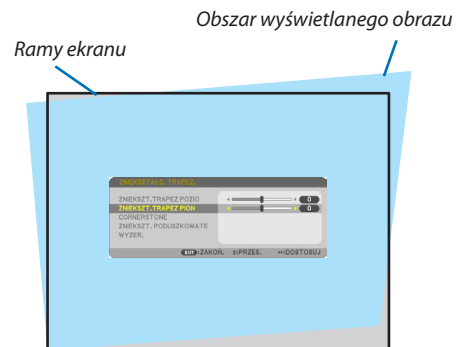

3. Wyrównaj lewy (lub prawy) bok ekranu z lewym (lub prawym) bokiem wyświetlanego obrazu.

- Jako punkt wyjścia przyjmij krótszy bok wyświetlanego obrazu.
- W przykładzie po prawej użyj lewego boku jako punktu wyjścia.

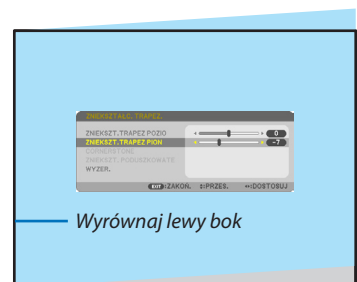

2. Wyświetlanie obrazu (podstawowe działanie)

4. **Naciśnij przycisk ▲, aby wybrać opcję [POZIOME], a następnie za pomocą przycisków ◀ lub ▶ doprowadź górną i dolną krawędź obrazu do ułożenia wzajemnie równoległego.**

- Wyreguluj poziome zniekształcenia trapezowe.

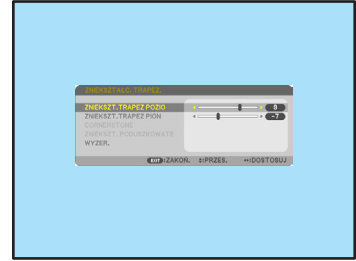

5. **Powtarzaj kroki 2 i 4, aby skorygować zniekształcenia trapezowe.**

6. **Po zakończeniu korekcji naciśnij przycisk EXIT.**

Ekran korekcji zniekształceń trapezowych zostanie zamknięty.

- Aby ponownie wykonać korekcję zniekształceń trapezowych, naciśnij przycisk ▼, aby przejść do odpowiedniego ekranu i powtórz opisane wyżej czynności od 1 do 6.



Aby przywrócić domyślne ustawienia regulacji korekcji zniekształcenia trapezowego:

1. **Naciśnij przycisk ▼, aby wybrać [WYZER.], a następnie naciśnij przycisk ENTER.**

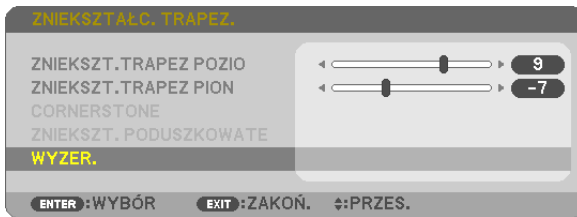

2. **Naciśnij przycisk ◀ lub ▶, aby wybrać [YES], a następnie naciśnij przycisk ENTER.**

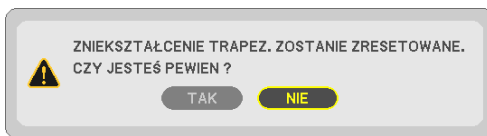

Ustawienia zostaną wyzerowane.

Wszystkie ustawienia dla wszystkich pięciu pozycji zostaną wyzerowane jednocześnie.

- Funkcja ZNIEKSZTAŁC. TRAPEZ. może powodować nieznaczne rozmycie obrazu, ponieważ korekcja jest przeprowadzana elektronicznie.

7 Automatyczna optymalizacja jakości sygnału komputerowego

Regulacja obrazu za pomocą funkcji automatycznej regulacji

Automatyczna optymalizacja obrazu komputerowego (KOMPUTER)

Naciśnij przycisk AUTO ADJ. (Automatyczne dostosowanie), aby automatycznie zoptymalizować obraz przesyłany z komputera. Ta regulacja może być niezbędna przy pierwszym podłączeniu komputera.

[Obraz o niskiej jakości]

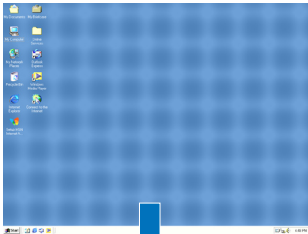

[Obraz normalny]

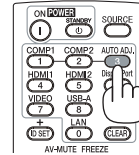
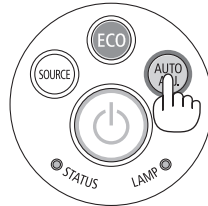
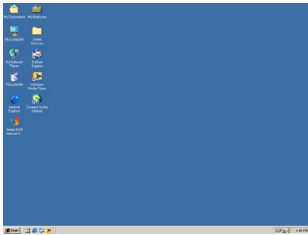

UWAGA:

Wyświetlenie niektórych sygnałów może potrwać dłuższy czas, a niektóre sygnały mogą nie być prawidłowo wyświetlane.

- Jeżeli funkcja automatycznej regulacji nie może zoptymalizować sygnału komputerowego, należy spróbować ręcznie wyregulować parametr [POZIOME], [PIONOWE], [ZEGAR] i [FAZA]. (→ strona 83, 84)

8 Zwiększanie lub zmniejszanie głośności

Poziom głośności głośnika lub wyjścia audio można regulować.

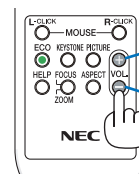
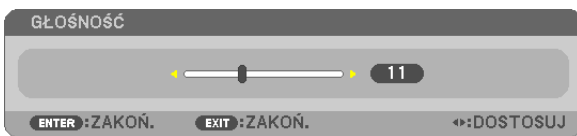

Zwiększa głośność

Zmniejsza głośność

WSKAZÓWKA: Kiedy nie widać żadnego menu, przyciski ◀ i ▶ projektora służą jako elementy sterowania poziomem głośności.

UWAGA:

- Sterowanie głośnością za pomocą przycisków ◀ lub ▶ nie jest możliwe, kiedy powiększono obraz za pomocą przycisku D-ZOOM (+) lub po wyświetleniu menu ekranowego.
- Sterowanie głośnością nie jest możliwe przy użyciu przycisku ◀ lub ▶, kiedy używany jest tryb VIEWER.

WSKAZÓWKA: Nie można dostosować poziomu głośności dźwięku funkcji [SYGNAŁ AKUSTYCZNY]. Aby wyłączyć dźwięk funkcji [SYGNAŁ AKUSTYCZNY], z menu wybierz kolejno [USTAW.] → [OPCJE(1)] → [SYGNAŁ AKUSTYCZNY] → [WYŁĄCZ.].

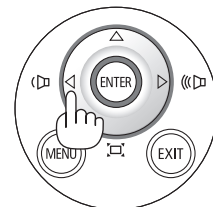

9 Wyłączanie projektora

Aby wyłączyć projektor:

1. **Najpierw naciśnij przycisk  (POWER, zasilanie) na obudowie projektora lub przycisku STANDBY na pilocie zdalnego sterowania.**

Zostanie wyświetlony komunikat potwierdzenia.

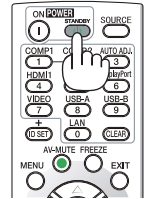
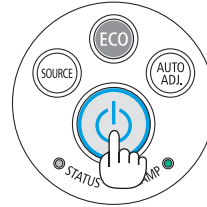
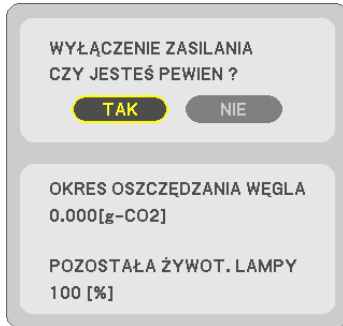

2. **Następnie ponownie naciśnij przycisk ENTER albo przycisk  (POWER, zasilanie) lub STANDBY.**

Lampa zostanie wyłączona, a projektor przejdzie w tryb gotowości. W trybie gotowości wskaźnik POWER świeci się na czerwono, a wskaźnik STATUS wyłączy się, gdy wybrana zostanie opcja [NORMALNY] dla parametru [TRYB GOTOWOŚCI].

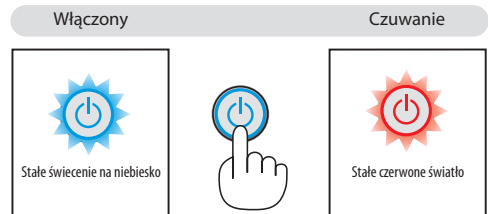

OSTRZEŻENIE:

Elementy projektora mogą się tymczasowo nagrzewać w razie wyłączenia projektora za pomocą przycisku POWER (Zasilanie) lub odłączenia zasilania sieciowego podczas normalnej pracy projektora. Podczas podnoszenia projektora należy zachować ostrożność.

UWAGA:

- Kiedy wskaźnik POWER (Zasilanie) miga na niebiesko w krótkich cyklach, nie można wyłączyć zasilania.
- Zasilania sieciowego nie można wyłączyć przez 60 sekund po włączeniu projektora i rozpoczęcia wyświetlania obrazu.
- Zasilania sieciowego nie wolno odłączać od projektora w ciągu 10 sekund od wprowadzenia zmiany lub skonfigurowania zmian i zamknięcia menu. Może to spowodować utratę zmian i konfiguracji.

10 Podczas przenoszenia projektora

Przygotowanie: Upewnij się, że projektor jest wyłączony.

1. Zdejmij pokrywę kabli.

(→ strona 5)

2. Odłącz przewód zasilający.

3. Odłącz inne przewody.

- Odłącz nośnik USB lub moduł bezprzewodowej sieci LAN, jeżeli podłączono go do projektora.

(→ strona 68, 119)

3. Przydatne funkcje

1 Wyłączanie obrazu i dźwięku

Za pomocą przycisku AV-MUTE (Wycisz audio/wideo) można wyłączyć na krótki czas obraz i dźwięk. Ponowne naciśnięcie tego przycisku przywróci odtwarzanie obrazu i dźwięku.

Funkcja oszczędzania energii projektora zacznie działać po 10 sekundach od wyłączenia obrazu.

Wiąże się to z ograniczeniem mocy lampy.

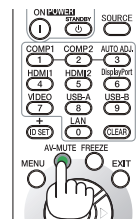

UWAGA:

- Nawet po wyłączeniu obrazu menu jest nadal wyświetlane na ekranie.
- Nie można wyłączyć odtwarzania dźwięku z wyjścia AUDIO OUT (Stereo mini).
- Nawet po włączeniu funkcji oszczędzania energii można tymczasowo przywrócić oryginalny poziom mocy lampy.
- Po przywróceniu obrazu, nawet w razie natychmiastowego naciśnięcia przycisku AV-MUTE (Wycisz audio/wideo) po uaktywnieniu funkcji oszczędzania energii, jasność lampy może nie zostać przywrócona do oryginalnego poziomu.

2 Zamrażanie obrazu

Naciśnij przycisk FREEZE (Zamroź), aby zamrozić obraz. Ponowne naciśnięcie przycisku spowoduje wznowienie odtwarzania.

UWAGA: Obraz jest zamrożony, lecz oryginalne video jest dalej odtwarzane.

- Tej funkcji nie można użyć, jeśli jako źródło wejściowe zostanie wybrane USB-A.

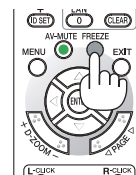

3 Powiększanie obrazu

Obraz można powiększyć maksymalnie czterokrotnie.

UWAGA:

- Maksymalne powiększenie może być mniejsze niż czterokrotne w zależności od używanego sygnału.
- Tej funkcji nie można użyć, jeśli jako źródło wejściowe zostanie wybrane SIEĆ i USB-B.

W tym celu należy wykonać następujące czynności:

1. Naciśnij przycisk D-ZOOM (+), aby powiększyć obraz.

Do przesuwania powiększonego obrazu można używać przycisków ▲, ▼, ◀ i ▶.

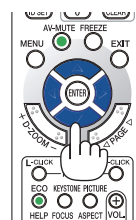
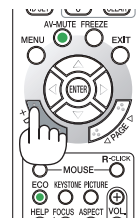
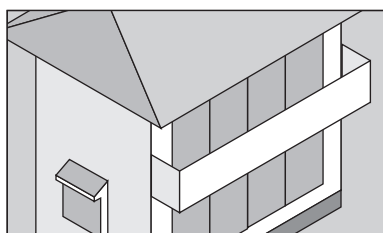
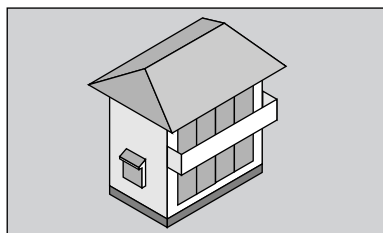

2. Naciśnij przycisk ▲▼◀▶.

Obszar powiększonego obrazu zostanie przesunięty.

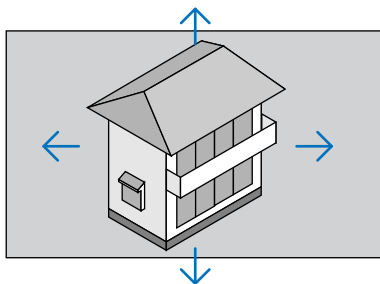

3. Naciśnij przycisk D-ZOOM (-).

Każde naciśnięcie przycisku D-ZOOM (-) powoduje pomniejszenie obrazu.

UWAGA:

- Obraz jest powiększany i pomniejszany w odniesieniu do środka ekranu.
- Wyświetlenie menu spowoduje anulowanie bieżącego powiększenia.

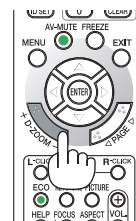

4 Zmiana trybu ekologicznego/sprawdzenie działania energooszczędnego

Używanie trybu ekologicznego [TRYB EKOLOGICZNY]

Tryb ECO MODE (TRYB EKOLOGICZNY) (NORMAL (NORMALNY) i ECO (EKOLOGICZNY)) wydłuża żywotność lampy przy jednoczesnym obniżeniu zużycia energii oraz zmniejszeniu emisji CO₂.

Można wybrać cztery tryby jasności lampy: [OFF] ([WYŁĄCZ.]), [AUTO ECO] ([AUTO-EKOLOGICZNY]), [NORMAL] ([NORMALNY]) i [ECO] ([EKOLOGICZNY]).

[TRYB EKOLOGICZNY]	Opis	Stan wskaźnika LAMP (Lampa)	
[OFF ([WYŁĄCZ.])	Poziom jasności lampy to 100%.		Wyłączony
[AUTO ECO] ([AUTO- EKOLOGICZNY])	Poziom zużycia energii przez lampę będzie automatycznie zmieniany z [OFF] ([WYŁĄCZ.]) na [NORMAL] ([NORMALNY]) i odwrotnie w zależności od poziomu obrazu <i>UWAGA: Jasne przejścia mogą być mniej widoczne w zależności od obrazu.</i>		Stałe zielone świecenie
[NORMAL] ([NORMALNY])	Zużycie energii przez lampę: ok. 80% jasności. Okres eksploatacji lampy może być dłuższy po obniżeniu jej mocy.		
[ECO] ([EKOLOGICZNY])	Zużycie energii przez lampę (około 60% jasności). Okres eksploatacji lampy może być dłuższy niż w trybie NORMAL (NORMALNY). Pozwala na to sterowanie energią odpowiednio do używanej lampy. Maksymalne zużycie energii będzie równoważne zużyciu przy ustawieniu NORMAL (NORMALNY).		

Aby włączyć funkcję [TRYB EKOLOGICZNY] należy wykonać następujące czynności:

1. Naciśnij przycisk ECO (Ekologiczny) na pilocie zdalnego sterowania, aby wyświetlić ekran [TRYB EKOLOGICZNY].

2. Ponownie naciśnij przycisk ECO (Ekologiczny), aby wybrać żądany tryb.

- Każde naciśnięcie przycisku ECO (Ekologiczny) powoduje zmianę trybu w następującym cyklu:

OFF (WYŁĄCZ.) → AUTO ECO (AUTO-EKOLOGICZNY) → NORMAL (NORMALNY) → ECO (EKOLOGICZNY) → OFF (WYŁĄCZ.)

WSKAZÓWKA:

- Symbol liścia u dołu menu przedstawia bieżący wybór trybu EKOLOGICZNY.



UWAGA:

- Funkcję [TRYB EKOLOGICZNY] można również zmieniać z poziomu menu projektora. Wybierz kolejno [USTAW.] → [OGÓLNE] → [TRYB EKOLOGICZNY].
- Pozostały czas pracy lampy oraz przepracowaną liczbę godzin lampy można sprawdzać za pomocą funkcji [CZAS WYKORZYSTYWANIA]. Wybierz element [INFORM.] → [CZAS WYKORZYSTYWANIA].
- Projektor zawsze pracuje w trybie [NORMAL] ([NORMALNY]) przez 90 sekund po włączeniu lampy oraz kiedy wskaźnik POWER (Zasilanie) miga na zielono. Zmiana ustawienia trybu [ECO MODE] ([TRYB EKOLOGICZNY]) nie będzie mieć żadnego wpływu na stan lampy.
- Po upływie 1 minuty od wyświetlenia informacji o braku sygnału, ekranu logo lub czarnego/niebieskiego tryb [ECO MODE] ([TRYB EKOLOGICZNY]) zostanie automatycznie przełączony na [ECO] ([EKOLOGICZNY]). Po zaakceptowaniu sygnału nastąpi powrót do opcji oryginalnej.
- W razie przegrzania projektora w trybie [WYŁĄCZ.] może dojść do automatycznego przełączenia opcji [TRYB EKOLOGICZNY] na tryb [NORMALNY] w celu ochrony projektora. Kiedy projektor pracuje w trybie [NORMALNY], jasność obrazu jest mniejsza. Gdy temperatura projektora wróci do normalnego poziomu, [TRYB EKOLOGICZNY] zostanie ponownie przełączony do ustawienia oryginalnego. Symbol termometru  wskazuje automatyczne włączenie trybu [NORMAL] ([NORMALNY]) funkcji [ECO MODE] ([TRYB EKOLOGICZNY]) z powodu zbyt wysokiej temperatury wewnętrznej.
- Po zmianie opcji [TRYB EKOLOGICZNY] z [EKO] na [WYŁĄCZ.], [AUTO-EKOLOGICZNY] lub [NORMALNY] jasność lampy jest tymczasowo obniżana. Nie jest to objaw awarii.

Sprawdzanie wpływu trybu energooszczędnego [LICZNIK WĘGLA]

Ta funkcja pozwala wyświetlać wpływ oszczędzania energii na redukcję emisji CO₂ (kg), gdy tryb [ECO MODE] ([TRYB EKOLOGICZNY]) projektora zostanie ustawiony na [AUTO ECO] ([AUTO-EKOLOGICZNY]), [NORMAL] ([NORMALNY]) lub [ECO] ([EKOLOGICZNY]). Ta funkcja nosi nazwę [CARBON METER] ([LICZNIK WĘGLA]).

Wyświetlane są dwa komunikaty: [CAŁK. OSZCZ. WĘGLA] i [OSZC. WĘGLA-SESJA]. Komunikat [CAŁK. OSZCZ. WĘGLA] przedstawia całkowitą ilość redukcji emisji CO₂ od momentu wysyłki do chwili bieżącej. Wartość parametru [CZAS WYKORZYSTYWANIA] można sprawdzić z poziomu funkcji [INFORM.] menu. (→ strona 102)



Komunikat [OSZCZ. WĘGLA-SESJA] przedstawia ilość redukcji emisji CO₂ od momentu przejścia na TRYB EKOLOGICZNY bezpośrednio po włączeniu zasilania i wyłączeniu zasilania. Komunikat [OSZCZ. WĘGLA-SESJA] będzie wyświetlany w komunikacie wyłączenia zasilania i potwierdzenia tej operacji w momencie wyłączenia zasilania.

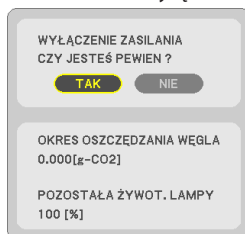

WSKAZÓWKA:

- W dalszej części przedstawiono wzór używany do wyliczenia poziomu redukcji emisji CO₂.

$$\text{Wielkość redukcji emisji CO}_2 = (\text{zużycie energii przy opcji OFF (WYŁĄCZ.) ustawionej dla funkcji ECO MODE (TRYB EKOLOGICZNY)} - \text{zużycie energii przy opcji AUTO ECO/NORMAL/ECO (AUTO-EKOLOGICZNY/NORMALNY/EKOLOGICZNY) ustawionej dla funkcji ECO MODE (TRYB EKOLOGICZNY)}) \times \text{przelicznik CO}_2$$
 * Po wyłączeniu obrazu za pomocą przycisku AV-MUTE (Wycisz audio/video) następuje dalsze obniżenie emisji CO₂.
 * Wyliczenie ilości redukcji emisji CO₂ jest wykonywane na podstawie publikacji OECD „CO₂ Emissions from Fuel Combustion, 2008 Edition” (Emisje CO₂ ze spalania paliwa, edycja 2008 r.).
- Wartość opcji [CAŁK. OSZCZ. WĘGLA] jest wyliczana na podstawie oszczędności rejestrowanych w 15-minutowych odstępach.
- Ten wzór nie ma zastosowania do zużycia energii, na które włączenie lub wyłączenie funkcji [TRYB EKOLOGICZNY] nie ma żadnego wpływu.

5 Korzystanie z kwadratu do korekcji zniekształcenia trapezowego [CORNERSTONE]

Użyj funkcji [CORNERSTONE] i [DYST.PODUSZK.] w celu skorygowania zniekształcenia trapezowego i uzyskania prostokątnego obrazu z projektora poprzez wydłużenie bądź skrócenie góry lub dołu obrazu, lub też jego prawej lub lewej strony.

Korekcja geometryczna (Cornerstone)

1. Naciśnij przycisk ZNIEKSZTAŁC. TRAPEZ., kiedy nie jest wyświetlane żadne menu.



Wyświetlony zostanie ekran ZNIEKSZTAŁC. TRAPEZ..

- Naciśnij przycisk KEYSTONE, jeśli korzystasz z pilota.
- Patrz strona dotycząca funkcji DYST.PODUSZK..

2. Naciśnij przycisk ▼, aby wybrać [CORNERSTONE], a następnie naciśnij przycisk ENTER.



Na rysunku wybrano lewy górny róg (▼).

Wyświetlony zostanie ekran CORNERSTONE.

3. Wyświetl obraz w taki sposób, aby był większy od ekranu.

4. Wybierz dowolny z narożników obrazu i wyrównaj go z narożnikiem ekranu.

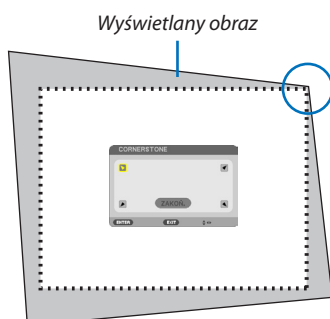

Na rysunku wybrano prawy górny róg.

WSKAZÓWKI: Jeśli wartości CORNERSTONE lub ZNIEKSZT. PODUSZKOWATE. zostaną zmienione, opcje ZNIEKSZT. TRAPEZ PION i ZNIEKSZT. TRAPEZ POZIO staną się niedostępne. W takim przypadku należy wykonać WYZER. zmienionych wartości i uruchomić ponownie, aby dokonać korekcji zniekształceń.

5. Za pomocą przycisku ▲▼◀▶ wybierz jedną ikonę (▲) wskazującą kierunek, w którym chcesz przesunąć ramy wyświetlanego obrazu.

6. Naciśnij przycisk ENTER.

7. Przyciskiem ▲▼◀▶ przesunij ramy wyświetlanego obrazu w sposób przedstawiony na ilustracji.

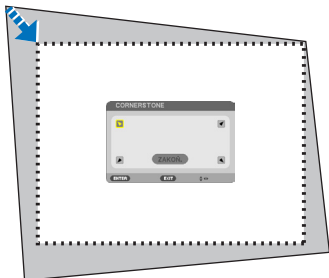

8. Naciśnij przycisk ENTER.

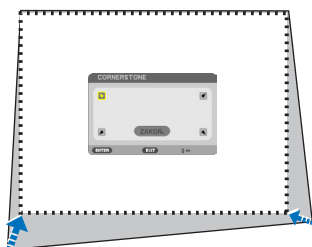

9. Za pomocą przycisku ▲▼◀▶ wybierz kolejną ikonę wskazującą kierunek.

Wybierz przycisk [EXIT] (Zakończ) na ekranie korekcji narożników lub naciśnij przycisk EXIT na pilocie.



Pojawi się ekran potwierdzenia.



10. Naciśnij przycisk ◀ lub ▶, aby wybrać przycisk [OK], i naciśnij przycisk ENTER.

Korekcja narożników zostaje zakończona.

Wybranie opcji [CANCEL] (Anuluj) spowoduje powrót do ekranu korekcji bez zapisywania zmian (krok 3).

Opcja [WYZER.] spowoduje powrót do ustawień fabrycznych.

Opcja [UNDO] (Cofnij) pozwala wyjść bez zapisywania zmian.

Zniekształcenie poduszkowate

Ta funkcja pozwala wyregulować każdą krawędź (górną, dolną, lewą i prawą) niezależnie dla korekcji dystorsji poduszkowej.

1. **Naciśnij przycisk ZNIEKSZTAŁC TRAPEZ., kiedy nie jest wyświetlane żadne menu.**

Wyświetlony zostanie ekran ZNIEKSZTAŁC. TRAPEZ..

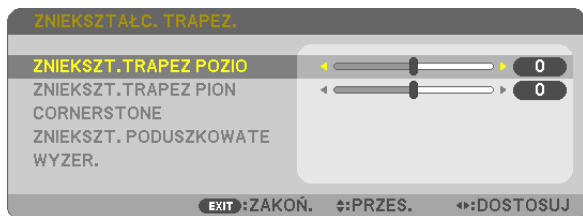

- Naciśnij przycisk KEYSTONE podczas używania pilota.

2. **Naciśnij przycisk ▼, aby wybrać [ZNIEKSZT. PODUSZKOWATE], a następnie naciśnij przycisk ENTER.**

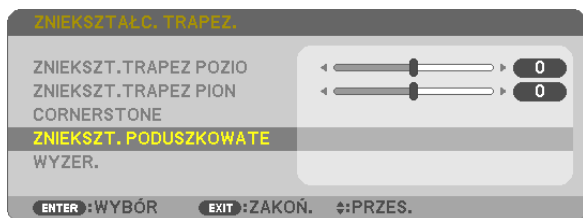

3. **Naciśnij przycisk ▲ lub ▼, aby wybrać do góry, na dół, lewo, prawo, a następnie naciśnij przycisk ◀ lub ▶, aby skorygować dystorsję poduszkową.**

UWAGA:

- Po skorygowaniu strony, korekcja pozostałych trzech boków jest wyłączona.
- Aby zmienić bok, który ma zostać skorygowany, należy ustawić z powrotem wartość boku na korygujące „0”.

4. **Za pomocą przycisków ▲ lub ▼ wybierz punkt odniesienia, a następnie przesunij najwyższy punkt zakrzywionego boku, aby skorygować za pomocą przycisków ◀ lub ▶.**

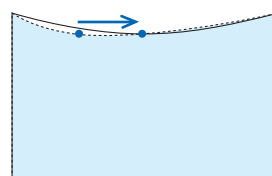
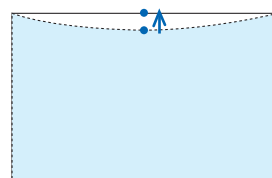

5. **Naciśnij EXIT, kiedy ustawianie DYST.PODUSZK. zostanie zakończone.**

UWAGA:

- Ostatnio wybrane ustawienia korekcji geometrycznej zostają zastosowane nawet po tym, jak projektor zostanie wyłączony i włączony ponownie.
- Używanie korekcji [ZNIEKSZT. PODUSZKOWATE] i [CORNERSTONE] może spowodować lekką utratę ostrości z powodu korekcji elektronicznej.

Przywracanie wartości początkowych ustawienia zniekształcenia trapezowego i dystorsji poduszkowej

1. Naciśnij przycisk KEYSTONE, kiedy nie jest wyświetlane żadne menu.

W wyświetlonym menu ZNIEKSZTAŁC. TRAPEZ., należy ustawić kursor na WYZER, za pomocą przycisku ▼, a następnie nacisnąć przycisk ENTER.

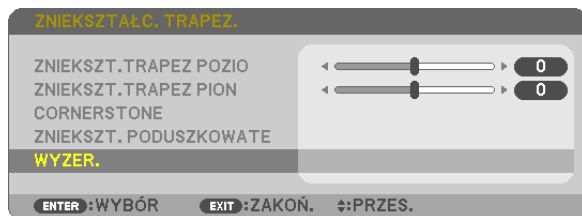

- Pojawi się ekran z prośbą o potwierdzenie.

2. Przesuń kursor na TAK za pomocą przycisków ◀ lub ▶, a następnie naciśnij ENTER.

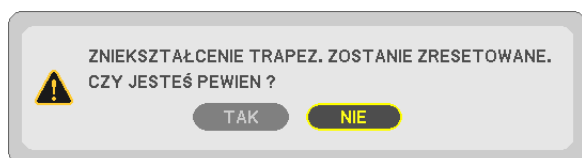

UWAGA:

- Wszystkie wartości ustawione w regulacji ZNIEKSZTAŁC. TRAPEZ. zostaną przywrócone do początkowych wartości.

WSKAZÓWKA:

Zakres regulacji ZNIEKSZTAŁC. TRAPEZ. i CORNERSTONE:

	Regulacja pozioma	Regulacja pionowa
CORNERSTONE	Okolo $\pm 10^\circ$ (maks.)	Okolo $\pm 10^\circ$ (maks.)
ZNIEKSZTAŁC. TRAPEZ.		

Zakres regulacji może być mniejszy w zależności od sygnału wejściowego.

6 Zapobieganie nieautoryzowanemu używaniu projektora [BEZPIECZEŃSTWO]

Za pomocą menu można ustawić hasło niezbędne do obsługi projektora, co uniemożliwi jego używanie przez nieautoryzowanych użytkowników. Po ustawieniu hasła i włączeniu projektora pojawi się ekran wprowadzenia hasła. Projektor nie będzie wyświetlać obrazów do momentu wprowadzenia prawidłowego hasła.

- Ustawienia funkcji [BEZPIECZEŃSTWO] nie ulegają zmianie nawet w przypadku użycia funkcji [WYZER.] dostępnej w menu.

Żeby włączyć funkcję BEZPIECZEŃSTWO:

1. Naciśnij przycisk MENU.

Pojawi się menu.

2. Dwukrotnie naciśnij przycisk ►, aby przejść do menu [USTAW.], po czym naciśnij przycisk ▼ lub ENTER, aby wybrać opcję [OGÓLNE].

3. Naciśnij przycisk ►, aby wybrać opcję [INSTALACJA].

4. Trzy razy naciśnij przycisk ▼, aby wybrać element [BEZPIECZEŃSTWO] i naciśnij przycisk ENTER.



Pojawi się menu WYŁĄCZ./WŁĄCZ.

5. Naciśnij przycisk ▼, aby wybrać element [WŁĄCZ.] i naciśnij przycisk ENTER.



Pojawi się ekran [SŁOWO KLUCZOWE BEZPIECZEŃSTWA].

6. Wprowadź kombinację czterech przycisków ▲▼◀► i naciśnij przycisk ENTER.

UWAGA: Hasło (słowo kluczowe) musi mieć długość od 4 do 10 znaków.

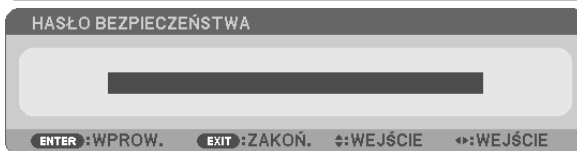

Pojawi się ekran [POTWIERDŹ SŁOWO KLUCZOWE].

7. Wprowadź tę samą kombinację przycisków ▲▼◀▶ i naciśnij przycisk ENTER.



Pojawi się ekran potwierdzenia.

8. Wybierz odpowiedź [TAK] i naciśnij przycisk ENTER.

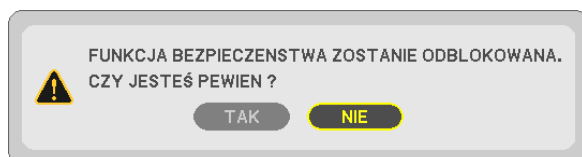

Funkcja BEZPIECZEŃSTWO została włączona.

Aby włączyć projektor przy włączonej funkcji BEZPIECZEŃSTWO:

1. Naciśnij przycisk POWER (zasilanie).

Projektor zostanie włączony i pojawi się informacja o jego zablokowaniu.

2. Naciśnij przycisk MENU.



3. Wprowadź prawidłowe hasło i naciśnij przycisk ENTER. Projektor rozpocznie wyświetlanie obrazu.



UWAGA: Tryb blokady bezpieczeństwa jest utrzymywany do momentu wyłączenia zasilania lub odłączenia przewodu zasilającego.

Żeby wyłączyć funkcję BEZPIECZEŃSTWO:

1. Naciśnij przycisk MENU.

Pojawi się menu.

2. Wybierz opcje [USTAW.] → [INSTALACJA] → [BEZPIECZEŃSTWO] i naciśnij przycisk ENTER.



Pojawi się menu WYŁĄCZ./WŁĄCZ.

3. Wybierz opcję [WYŁĄCZ.] i naciśnij przycisk ENTER.



Pojawi się ekran SŁOWO KLUCZOWE BEZPIECZEŃSTWA.



4. Wprowadź hasło i naciśnij przycisk ENTER.

Funkcja BEZPIECZEŃSTWO zostanie wyłączona po wprowadzeniu prawidłowego hasła.

UWAGA: W razie zapomnienia hasła należy skontaktować się z dealerem. Dealer będzie mógł podać hasło uniwersalne po uzyskaniu informacji o kodzie żądania. Kod żądania jest wyświetlany na ekranie potwierdzenia hasła. W tym przykładzie ciąg [NB52-YGK8-2VD6-K585-JNE6-EYA8] jest kodem żądania.

7 Używanie przewodu komputerowego (VGA) do obsługi projektora (Virtual Remote Tool)

Za pomocą programu „Virtual Remote Tool” zamieszczonego na płycie CD-ROM dołączonej do projektora firmy NEC na ekranie komputera można wyświetlać ekran (lub pasek narzędzi) wirtualnego pilota zdalnego sterowania.

Pomaga to w takich operacjach, jak włączanie i wyłączanie zasilania projektora oraz wybieranie sygnału przy połączeniu za pomocą kabla komputerowego (VGA), kabla szeregowego lub połączenia sieci LAN. Ponadto za pomocą połączenia szeregowego lub sieci lokalnej LAN można przesłać do projektora obraz i zarejestrować go jako logo projektora. Po zarejestrowaniu można zablokować logo, aby uniknąć jego zmiany.

Obsługiwane funkcje

Włączanie/ wyłączanie zasilania, wybieranie sygnału, zamrażanie obrazu, wyciszenie obrazu i dźwięku, przesyłanie logo do projektora oraz obsługa zdalna przez pilota z komputera.



Ekran Virtual Remote (Wirtualny pilot zdalnego sterowania)

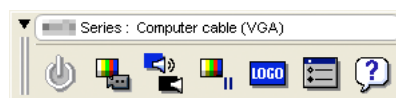

Pasek narzędzi

W tym rozdziale zawarto opis przygotowania programu Virtual Remote Tool do użycia.

Informacje dotyczące sposobu używania programu Virtual Remote Tool zawiera pomoc tego programu. (→ strona 41)

Etap 1: Zainstaluj program Virtual Remote Tool na komputerze. (→ strona 37)

Etap 2: Podłącz projektor do komputera. (→ strona 39)

Etap 3: Uruchom program Virtual Remote Tool. (→ strona 40)

WSKAZÓWKA:

- Programu Virtual Remote Tool można używać z siecią LAN i połączeniem szeregowym. Połączenie USB nie jest obsługiwane przez narzędzie Virtual Remote Tool.
- W celu uzyskania informacji dotyczących aktualizacji programu Virtual Remote Tool należy odwiedzić naszą witrynę internetową:
<http://www.nec-display.com/dl/en/index.html>

UWAGA:

- Po wybraniu opcji [KOMPUTER] jako źródła obrazu na ekranie komputera pojawi się również ekran lub pasek narzędzi programu Virtual Remote.
- Aby móc używać programu Virtual Remote Tool, należy użyć dostarczonego przewodu komputerowego (VGA), aby połączyć wejście COMPUTER IN bezpośrednio z wyjściem monitora komputera.

Używanie przełącznika lub przewodów innych od dostarczonego przewodu komputerowego (VGA) może spowodować błąd w przesyłaniu sygnału.

Złącze przewodu VGA:

Piny nr 12 i 15 są wymagane dla funkcji DDC/CI.

- Program Virtual Remote Tool może nie działać w zależności od specyfikacji komputera oraz wersji karty graficznej lub jej sterowników.
- Do uruchomienia Virtual Remote Tool pod Windows 8.1, Windows 8 oraz Windows XP, wymagany jest „Microsoft .NET Framework Version 2.0”. Microsoft .NET Framework Version 2.0, 3.0 lub 3.5 dostępne są na stronie internetowej firmy Microsoft. Pobierz to oprogramowanie i zainstaluj je na komputerze.
- Dane logo (grafika), które można wysłać na projektor za pomocą programu Virtual Remote Tool, podlegają poniższemu ograniczeniu: (Tylko przez połączenie szeregowe lub LAN)
 - Rozmiar pliku: mniej niż 1 MB
 - Rozmiar obrazu (rozdzielczość):
 - UM361X/UM301X: 1024 punkty w poziomie × 768 punktów w pionie lub mniej
 - UM351W/UM301W: 1280 punktów w poziomie × 800 punktów w pionie lub mniej
 - Liczba kolorów: 256 kolorów lub mniej
- Aby z powrotem ustawić logo firmy NEC jako tło, należy zarejestrować je jako logo tła używając pliku obrazu (UM351W/UM301W: /Logo/necpj_bbwx.bmp, UM361X/UM301X: /Logo/necpj_bb_x.bmp) znajdującego się na znajdującej się w zestawie płycie CD projektora NEC.

WSKAZÓWKA:

- Złącze COMPUTER IN projektora obsługuje standard DDC/CI (ang. Display Data Channel Command Interface). DDC/CI to standardowy interfejs komunikacji dwukierunkowej pomiędzy ekranem/projektorem i komputerem.

Punkt 1: Zainstaluj program Virtual Remote Tool na komputerze.

UWAGA:

- Aby zainstalować Wirtualny pilot zdalnego sterowania, konto użytkownika systemu Windows musi mieć uprawnienia „administratora” (Windows 8.1, Windows 8, Windows 7 oraz Windows Vista) lub „administratora komputera” (Windows XP).
- Przed rozpoczęciem instalacji programu Virtual Remote Tool należy zawsze zakończyć wszystkie działające programy. Instalacja może nie zostać zakończona, jeżeli działa inny program.

1 Włóż do napędu CD-ROM płytę CD-ROM dołączoną do projektora firmy NEC.

Pojawi się okno menu.

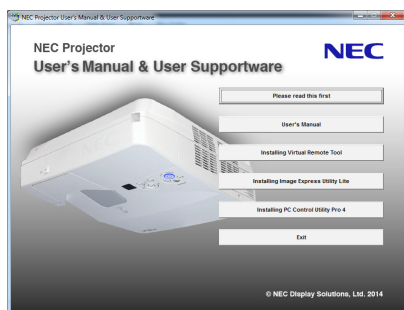

WSKAZÓWKA:

Jeżeli okno z menu się nie pojawia, należy wykonać następujące czynności:

W systemie Windows 7

1. Kliknij przycisk Start systemu Windows.

2. Kliknij menu Wszystkie programy → Akcesoria → Uruchom.

3. W polu Nazwa wprowadź nazwę stacji CD-ROM (przykład: „Q:\”) i LAUNCHER.EXE. (przykład: Q:\LAUNCHER.EXE)

4. Kliknij przycisk OK.

Pojawi się okno z menu.

2 Kliknij polecenie „Install Virtual Remote Tool” (Zainstaluj program Virtual Remote Tool).

Instalacja zostanie rozpoczęta.

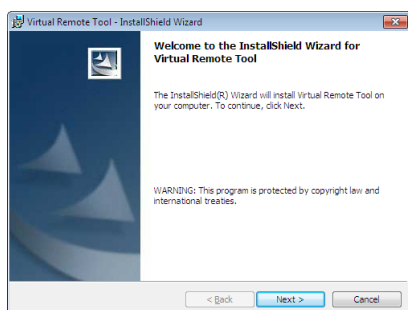

Po zakończeniu instalacji pojawi się okno Welcome (Witamy).

3 Kliknij polecenie Next (Dalej).

Pojawi się ekran „END USER LICENSE AGREEMENT” (Umowa licencyjna dla użytkownika końcowego).

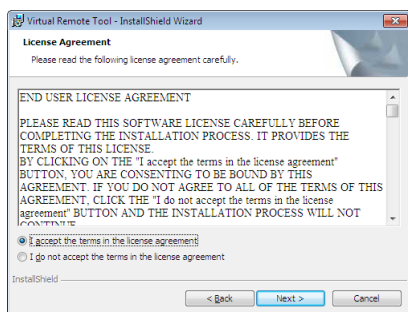

Dokładnie przeczytaj tę umowę.

4 Jeśli wyrażasz zgodę na jej warunki, wybierz opcję „I accept the terms in the license agreement” (Akceptuję warunki umowy licencyjnej).

- Aby ukończyć instalację, postępuj zgodnie z instrukcjami wyświetlanymi na ekranie.
- Po zakończeniu instalacji nastąpi powrót do okna menu.

WSKAZÓWKI:

Deinstalacja programu Virtual Remote Tool.**Przygotowanie:**

Zamknij program Virtual Remote Tool przed jego odinstalowaniem. Aby odinstalować program Virtual Remote Tool, konto użytkownika systemu Windows musi mieć uprawnienia administratora (Windows 8.1, Windows 8, Windows 7 i Windows Vista) lub administratora komputera (Windows XP).

• W systemie Windows 8.1, Windows 8, Windows 7 i Windows Vista**1 Kliknij przycisk Start i otwórz okno Panel sterowania.**

Pojawi się okno Panel sterowania.

2 W aplecie Programy kliknij polecenie Odinstaluj program.

Pojawi się okno Programy i funkcje.

3 Kliknij element „Virtual Remote Tool”.**4 Kliknij polecenie Odinstaluj/zmień lub Odinstaluj.**

• Po wyświetleniu okna kontroli konta użytkownika kliknij przycisk Kontynuuj.

Aby ukończyć deinstalację, postępuj zgodnie z instrukcjami wyświetlanymi na ekranie.

• W systemie Windows XP**1 Kliknij przycisk Start i otwórz okno Panel sterowania.**

Pojawi się okno Panel sterowania.

2 Dwukrotnie kliknij element Dodaj/usuń programy.

Pojawi się okno Dodaj/usuń programy.

3 Kliknij element „Virtual Remote Tool” na liście i wybierz polecenie Usuń.

Aby ukończyć deinstalację, postępuj zgodnie z instrukcjami wyświetlanymi na ekranie.

Punkt 2: Podłącz projektor do komputera.**1 Użyj dostarczonego przewodu komputerowego (VGA), aby połączyć wejście COMPUTER IN bezpośrednio z wyjściem monitora komputera.****2 Podłącz dostarczony przewód zasilający do wejścia AC IN projektora i gniazdka sieciowego.**

Projektor pracuje teraz w trybie gotowości.

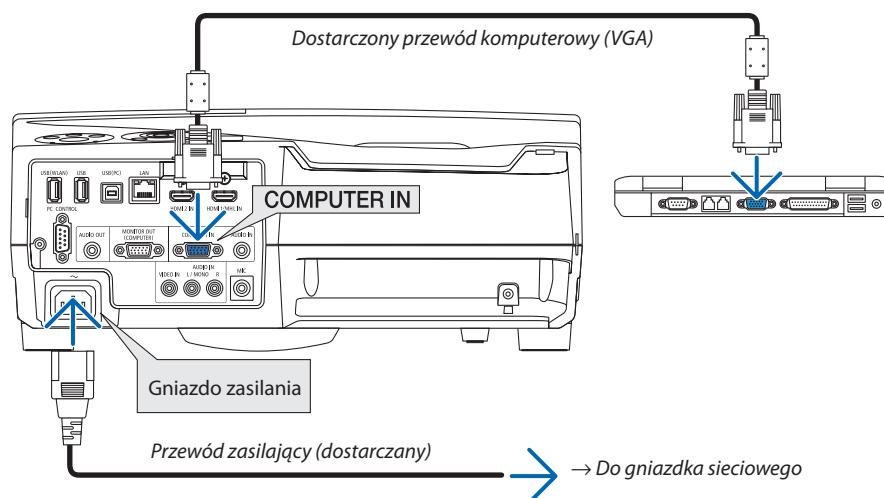

WSKAZÓWKI:

- Podczas pierwszego uruchomienia narzędzia Virtual Remote Tool pojawi się okno Easy Setup (Prosta konfiguracja) pomagające w nawigacji po połączeniach.

Punkt 3: Uruchom program Virtual Remote Tool.

Uruchomienie za pomocą ikony skrótu

- Dwukrotnie kliknij ikonę skrótu  na pulpicie systemu Windows.

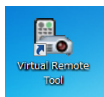

Uruchomienie za pomocą menu Start

- Kliknij kolejno elementy [Start] → [Wszystkie programy] lub [Programy] → [NEC Projector User Supportware] → [Virtual Remote Tool] → [Virtual Remote Tool].

Podczas pierwszego uruchomienia narzędzia Virtual Remote Tool pojawi się okno Easy Setup (Prosta konfiguracja).

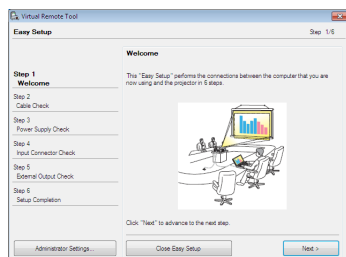

Postępuj zgodnie z poleceniami wyświetlanymi na ekranie.

Po zakończeniu prostej konfiguracji pojawi się ekran programu Virtual Remote Tool.



UWAGA:

- Wybranie opcji [NORMALNY] parametru [TRYB GOTOWOŚCI] w menu uniemożliwia włączenie projektora za pośrednictwem przewodu komputerowego (VGA) lub połączenia sieciowego (przewodowego lub bezprzewodowego).

WSKAZÓWKA:

- Ekran (lub pasek narzędzi) programu Virtual Remote Tool można wyświetlić bez wyświetlania okna Easy Setup (Prosta konfiguracja). W tym celu należy kliknąć pole wyboru „ Do not use Easy Setup next time” (Nie używaj następnym razem prostej konfiguracji) w punkcie 6 procedury prostej konfiguracji.

Zamykanie programu Virtual Remote Tool.

1 **Kliknij ikonę programu Virtual Remote Tool**  **na pasku zadań.**

Pojawi się menu podręczne.

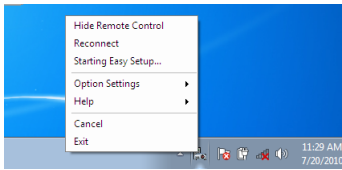

2 **Kliknij przycisk Exit (Zakończ).**

Program Virtual Remote Tool zostanie zamknięty.

Wyświetlanie pliku pomocy programu Virtual Remote Tool

• Wyświetlanie pliku pomocy za pomocą paska narzędzi

1 **Kliknij ikonę programu Virtual Remote Tool**  **na pasku zadań przy uruchomionym programie Virtual Remote Tool.**

Pojawi się menu podręczne.

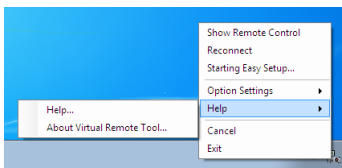

2. **Kliknij polecenie Pomoc.**

Pojawi się ekran pomocy.

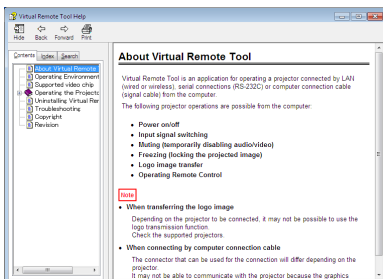

• Wyświetlanie pliku pomocy za pomocą menu Start.

1. **Kliknij kolejno „Start” → „Wszystkie programy” lub „Programy” → „NEC Projector User Supportware” → „Virtual Remote Tool”, → a następnie opcję „Virtual Remote Tool Help” (Pomoc programu Virtual Remote Tool).**

Pojawi się ekran pomocy.

8 Obsługa funkcji myszy komputera za pomocą pilota zdalnego sterowania projektora oraz przewodu USB (funkcja zdalnej myszy)

Wbudowana funkcja zdalnej myszy pozwala korzystać z funkcji myszy komputerowej za pomocą dostarczonego pilota zdalnego sterowania, kiedy komputer podłączono do projektora za pomocą dostępnego w sprzedaży przewodu USB (kompatybilnego ze specyfikacją USB 2.0).

Naciśnij przycisk USB-B na pilocie zdalnego sterowania lub na menu ekranowym wybierz [USB-B] jako źródło.

- Używanie przewodu USB do połączenia komputera i projektora uruchomi również funkcję Wyświetlacz na USB.
- Podłączając pierwszy raz swój komputer do projektora przy pomocy kabla USB, komputer wczyta oprogramowanie. Uruchomienie wyświetlacza USB potrwa kilka minut.

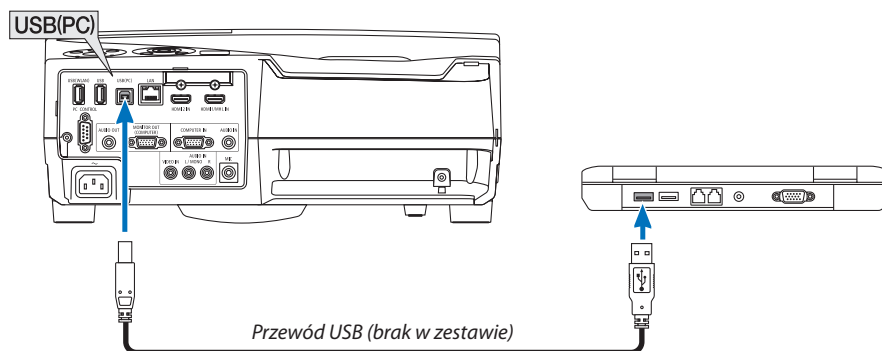

UWAGA:

- Przewód USB musi być zgodny ze specyfikacją standardu USB 2.0.
- Funkcji myszy można używać w następujących systemach operacyjnych:
Windows 7, Windows XP i Windows Vista
- Przed ponownym podłączeniem przewodu USB po jego odłączeniu (i na odwrót) należy odczekać przynajmniej 5 sekund. Komputer może nie zidentyfikować przewodu USB w razie jego wielokrotnego podłączania i odłączania w krótkich odstępach czasu.
- Podłącz projektor do komputera za pomocą przewodu USB po uruchomieniu komputera. Nieprzestrzeganie powyższego zalecenia może uniemożliwić uruchomienie komputera.

Obsługa myszy komputera za pomocą pilota zdalnego sterowania

Mysz komputera można obsługiwać za pomocą pilota zdalnego sterowania

Przycisk PAGE ▽/△ (Strona) przewija obszar wyświetlania okna lub przechodzi do poprzedniego albo następnego slajdu w programie PowerPoint.

Przyciski ▲▼◀▶ przesuwają wskaźnik myszy na komputerze.

Przycisk MOUSE L-CLICK (Kliknięcie lewym przyciskiem myszy)/ENTER działa, jak kliknięcie lewym przyciskiem myszy.

Przycisk MOUSE R-CLICK (Kliknięcie prawym przyciskiem myszy) działa, jak kliknięcie prawym przyciskiem myszy.

UWAGA:

- Przy obsłudze komputera za pomocą przycisku ▲▼◀▶ lub ▶ i przy włączonym menu, używanie przycisków będzie mieć wpływ na wskaźnik myszy oraz na menu. Zamknij menu i skorzystaj z myszy.

WSKAZÓWKA: Szybkość przesuwu wskaźnika można zmienić w oknie dialogowym Właściwości myszy systemu Windows. Dalsze informacje można znaleźć w dokumentacji lub pomocy elektronicznej dołączonej do komputera.

9 Wyświetlanie ekranu komputera za pomocą projektora podłączonego przewodem USB (funkcja wyświetlacz na USB)

Za pomocą dostępnego w sprzedaży przewodu USB (kompatybilnego ze specyfikacją USB 2.0) można połączyć komputer z projektorem, co pozwoli na przesyłanie obrazu ekranu komputera do projektora bez konieczności używania tradycyjnego przewodu komputerowego (VGA). Funkcje wyłączania/włączania zasilania oraz wybierania źródła sygnału projektora są dostępne z poziomu komputera bez konieczności podłączania przewodu komputerowego (VGA).

UWAGA:

- Aby udostępnić USB-B w systemie Windows XP, konto użytkownika w systemie Windows musi mieć uprawnienia administratora.
- Funkcja Wyświetlacz na USB korzysta z funkcji programu Image Express Utility Lite dostępnego na płycie CD-ROM dołączonej do projektora firmy NEC (→ strona 56). Uruchomienie funkcji Wyświetlacz na USB nie powoduje jednak zainstalowania programu Image Express Utility Lite na komputerze. Jest to spowodowane tym, że funkcja Wyświetlacz na USB powoduje tylko uruchomienie programu do obsługi projektora.
- Funkcja Wyświetlacz na USB nie działa po wybraniu opcji [NORMALNY] parametru [TRYB GOTOWOŚCI]. (→ strona 96)

1. Uruchom komputer.

2. Podłącz przewód zasilający projektora do gniazdka ściennego i poczekaj do uaktywnienia trybu gotowości urządzenia.

3. Użyj przewodu USB do połączenia komputera z projektorem.

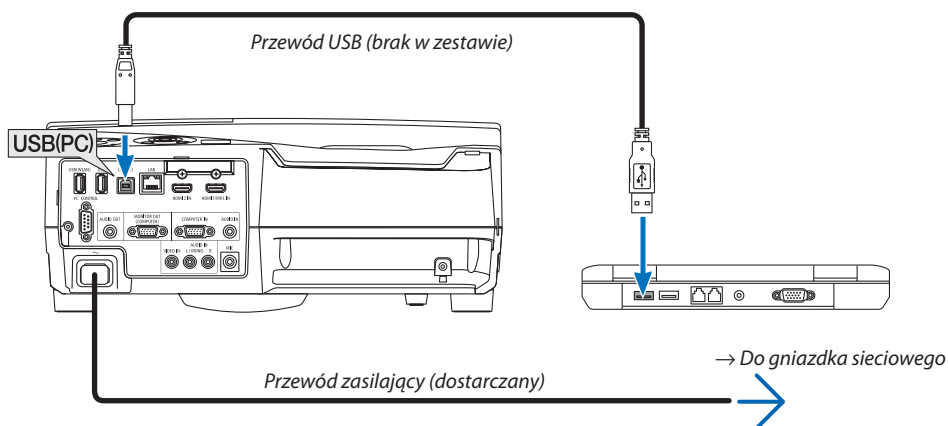

Na ekranie komputera pojawi się komunikat „The projector is in standby mode. Connect it?” (Projektor pracuje w trybie gotowości. Podłączyć go?).

- U góry ekranu pojawi się okno sterowania programu Image Express Utility Lite.

UWAGA: W zależności od ustawień komputera w momencie podłączenia projektora może pojawić się okno Autoodtworzenie. W takim przypadku należy kliknąć okno „Start USB Display” (Uruchom wyświetlacz na USB).

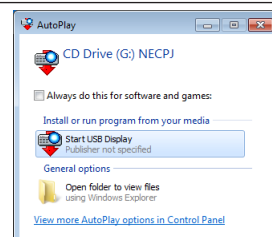

4. Kliknij odpowiedź Yes (Tak).

Projektor zostanie włączone, a na ekranie komputera pojawi się komunikat „The projector is getting ready. Please wait.” (Trwa przygotowywanie projektora. Proszę czekać.). Ten komunikat zniknie po kilku sekundach.

5. Skorzystaj z okna sterowania.

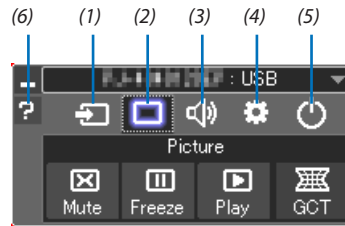

- (1) (Źródło)..... Wybranie źródła wejściowego projektora.
- (2) (Obraz)..... Włączenie lub wyłączenie funkcji AV-MUTE (Wyciszenie obrazu) i włączenie lub wyłączenie funkcji ZAMROŹ (Zamroź, zamrożenie obrazu).
- (3) (Dźwięk) Włączenie lub wyłączenie funkcji AV-MUTE (Wyciszenie dźwięku), odtwarzania dźwięków i zwiększenie lub zmniejszenie głośności.
- (4) (Inne)..... Opcje Update (Aktualizuj), HTTP Server (Serwer HTTP)*, Settings (Ustawienia) i Information (Informacje).
* Funkcji HTTP Server (Serwer HTTP) nie można wybrać bez podłączonego przewodu USB.
- (5) (Zakończ) Wyjście z programu Image Express Utility Lite. Można również jednocześnie wyłączyć projektor.
- (6) (Pomoc)..... Wyświetlenie pomocy do programu Image Express Utility Lite.

10 Sterowanie projektorem za pomocą przeglądarki HTTP

Przegląd

Funkcja serwera HTTP udostępnia ustawienia i operacje dla:

1. Konfiguracji sieci przewodowej/ bezprzewodowej (NETWORK SETTINGS, ustawienia sieci)

Do używania bezprzewodowego połączenia z siecią LAN należy podłączyć opcjonalne urządzenie USB bezprzewodowej sieci LAN do projektora. (→ strona 118)

Aby używać przewodowego/ bezprzewodowego połączenia LAN, należy podłączyć projektor do komputera za pomocą dostępnego w handlu przewodu ethernetowego (sieci LAN). (→ strona 117)

2. Konfiguracji powiadomień pocztowych (ALERT MAIL, alert pocztowy)

Po podłączeniu projektora do sieci przewodowej/ bezprzewodowej można wysyłać pocztą elektroniczną komunikaty o błędach i o konieczności wymianie lampy.

3. Obsługa projektora

Włączenie/ wyłączenie zasilania, wybranie wejścia, sterowanie głośnościami i regulacja obrazu.

4. Ustawienie hasła i AMX Beacon opcji PJLink

Urządzenie korzysta z funkcji JavaScript i Cookies – przeglądarka musi obsługiwać te funkcje). Metody konfiguracji różnią się w zależności od wersji przeglądarki. Dodatkowe informacje są dostępne w systemie pomocy przeglądarki oraz innych dokumentach dodawanych do oprogramowania).

Dostępne są dwie możliwości dostępu do funkcji serwera HTTP:

- **Uruchomienie przeglądarki internetowej za pośrednictwem sieci podłączonej do projektora i wprowadzenie następującego adresu URL:**
`http://<adres IP projektora> /index.html`
- **Użycie programu Image Express Utility Lite dostępnego na płycie CD-ROM dostarczanej razem z projektorem firmy NEC.**

WSKAZÓWKA: Fabrycznym ustawieniem adresu IP jest opcja [DHCP WŁĄCZ.].

UWAGA:

- Aby używać projektora w sieci należy skonsultować się z administratorem sieci w sprawie ustawień sieciowych.
 - Wyświetlanie lub odpowiedź na naciśnięcie klawiszy mogą być opóźnione lub niedostępne w zależności od ustawień sieciowych. W takiej sytuacji należy się skontaktować z administratorem sieci. Projektor może nie odpowiadać, jeśli przyciski monitora są naciskane zbyt szybko. W takiej sytuacji należy odczekać chwilę. Jeśli projektor nadal nie odpowiada, należy go wyłączyć i włączyć ponownie.
 - Jeśli w przeglądarce internetowej nie zostanie wyświetlony ekran PROJECTOR NETWORK SETTINGS (Ustawienia sieciowe projektora), należy nacisnąć klawisze Ctrl+F5, aby odświeżyć okno przeglądarki (lub wyczyścić pamięć podręczną).
-

Przygotowanie przed użytkowaniem

Przed zastosowaniem funkcji dostępnych z poziomu przeglądarki do projektora należy podłączyć przewód LAN. (→ strona 117) W przypadku używania serwera proxy funkcje mogą być niedostępne, jest to zależne od serwera proxy i ustawień. Jeśli przyczyną braku dostępu do funkcji jest serwer proxy, może wystąpić sytuacja, kiedy ustawienia zostaną wprowadzone, ale nie zostaną to wyświetlone; takie zachowanie jest zależne od pamięci ciche. Ustawienia wprowadzone z poziomu przeglądarki mogą nie mieć odzwierciedlenia w działaniu monitora. Zaleca się nieużywanie serwera proxy, o ile nie jest to niezbędne.

Obsługa adresów czynności za pomocą przeglądarki

W przypadku adresu wprowadzanego w polu adresu lub w kolumnie URL, gdy sterowanie projektorem odbywa się za pomocą przeglądarki internetowej, można użyć nazwy hosta odpowiadającej adresowi IP projektora zarejestrowanej w serwerze nazwy domeny przez administratora sieci lub nazwy hosta odpowiadającej adresowi IP projektora ustawionej w pliku HOSTS na używanym komputerze.

Przykład 1: Jeśli nazwa projektora to „pd.nec.co.jp”, dostęp można uzyskać poprzez wprowadzenie adresu <http://pd.nec.co.jp/index.html> w polu adresu lub w kolumnie URL.

Przykład 2: Jeśli adres projektora to 192.168.73.1, dostęp można uzyskać poprzez wprowadzenie adresu <http://192.168.73.1/index.html> w polu adresu lub w kolumnie URL.

PROJECTOR ADJUSTMENT (Regulacja projektora)



POWER (Zasilanie): Sterowanie zasilaniem projektora.

WŁĄCZ. Włączenie zasilania.

WYŁĄCZ. Wyłączenie zasilania.

VOLUME (głośność): Sterowanie głośnością projektora.

▲ Zwiększenie głośności.

▼ Zmniejszenie głośności.

AV-MUTE (Wycisz audio/video) Sterowanie funkcją wyciszenia projektora.

PICTURE ON (Wł. — obraz)..... Wyciszenie obrazu.

PICTURE OFF (Wył. — obraz)..... Anulowanie wyciszenia obrazu.

SOUND ON (Wł. — dźwięk) Wyciszenie dźwięku.

SOUND OFF (Wył. — dźwięk) Anulowanie wyciszenia dźwięku.

ALL ON (Wł. — wszystko) Wyciszenie wszystkich funkcji obrazu i dźwięku.

ALL OFF (Wył. — wszystko) Anulowanie wyciszenia wszystkich funkcji obrazu i dźwięku.

PICTURE (Obraz): Sterowanie funkcją regulacji obrazu projektora.

CONTRAST (Kontrast) ▲Zwiększenie kontrastu.

CONTRAST (Kontrast) ▼Zmniejszenie kontrastu.

BRIGHTNESS (Jasność) ▲Zwiększenie jasności.

BRIGHTNESS (Jasność) ▼Zmniejszenie jasności.

SHARPNESS (Ostrość) ▲Zwiększenie ostrości.

SHARPNESS (Ostrość) ▼Zmniejszenie ostrości.

COLOR (Kolor) ▲Zwiększenie kolorów.

COLOR (Kolor) ▼Zmniejszenie kolorów.

HUE (Barwa) ▲Zwiększenie barwy.

HUE (Barwa) ▼Zmniejszenie barwy.

- Funkcje dostępne regulacji zależą od sygnału wejściowego projektora. (→ strona 82)

SOURCE SELECT (Wybór źródła): Przełączanie złącza wejściowego projektora.

COMPUTERUaktywnienie złącza COMPUTER IN.

HDMI 1/MHLUaktywnienie złącza HDMI 1/MHL IN.

HDMI2Uaktywnienie złącza HDMI 2 IN.

VIDEOUaktywnienie złącza VIDEO IN.

USB-AUaktywnienie wyświetlania danych na dysku USB.

SIEĆUaktywnienie sygnału z sieci LAN.

USB-BUaktywnienie portu USB (PC).

PROJECTOR STATUS (Stan projektora): Wyświetlenie stanu projektora.

LAMP LIFE REMAINING (Pozostały czas pracy lampy) Wyświetlenie pozostałego okresu eksploatacji lampy jako wartości procentowej.

LAMP HOURS USED (Liczba godzin pracy lampy) Wyświetlenie liczby przepracowanych godzin lampy.

FILTER HOURS USED (Liczba godzin pracy filtrów) Wyświetlenie liczby przepracowanych godzin filtrów.

ERROR STATUS (Stan błędów) Wyświetlenie stanu błędów projektora.

LOG OFF (Wyloguj): Wylogowanie projektora i powrót do ekranu uwierzytelnienia (ekran LOGON (Zaloguj)).

NETWORK SETTINGS (Ustawienia sieciowe)

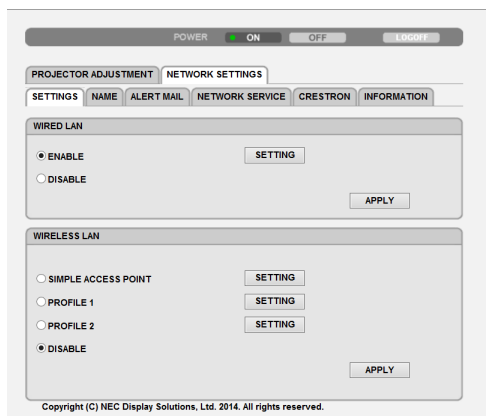

• SETTINGS (Ustawienia)

WIRED (Przewodowe) lub WIRELESS (Bezprzewodowe)

SETTING (Ustawienie)	Ustaw dla przewodowej lub bezprzewodowej sieci LAN.
APPLY (Zastosuj)	Zastosuj ustawienia do przewodowej lub bezprzewodowej sieci LAN.
DHCP ON (DHCP wł.)	Automatycznie przypisz projektorowi adres IP, maskę podsieci i bramę z serwera DHCP.
DHCP OFF (DHCP wył.)	Ustaw adres IP, maskę podsieci i bramę podane przez administratora sieci.
ADRES IP	Ustawienie adresu IP sieci podłączonej do projektora.
MASKA PODSIECI	Ustawienie numeru maski podsieci sieci podłączonej do projektora.
PRZEJŚCIE	Ustawienie domyślnej bramy sieci podłączonej do projektora.
AUTODNSON (Automatyczne wł. serwera DNS)	Serwer DHCP automatycznie przypisze adres IP serwera DNS podłączonego do projektora.
AUTODNSOFF (Automatyczne wył. serwera DNS)	Ustawienie adresu IP serwera DNS podłączonego do projektora.

Opcja parametru WIRED LAN (Przewodowa sieć LAN)

DOSTĘPNY	Włączenie przewodowej sieci LAN
DISABLE (Wył.)	Wyłączenie przewodowej sieci LAN

Opcja parametru WIRELESS LAN (Bezprzewodowa sieć LAN) (przy podłączonym opcjonalnym urządzeniu USB bezprzewodowej sieci LAN)

SIMPLE ACCESS POINT	Ustawianie jako tylko punktu dostępu.
MODE	Dostępne kanały są zależne od kraju i regionu. Przy wybraniu opcji [INFRASTRUCTURE], należy upewnić się, czy projektor i punkt dostępu znajdują się na tym samym kanale.
CHANNEL	Dostępne kanały są zależne od kraju i regionu. Jeśli wybrano [INFRASTRUCTURE], taki sam punkt dostępu jak sieć bezprzewodowa jest wybierany automatycznie.
PROFILE 1/PROFILE 2 (Profil 1/2)	Dla bezprzewodowego połączenia z siecią LAN można skonfigurować dwa profile ustawień. Wybierz opcję PROFILE 1 lub PROFIL 2 (Profil 1/2)
SSID	Wprowadź identyfikator (SSID) bezprzewodowej sieci LAN. Komunikacja jest możliwa wyłącznie z urządzeniem, którego SSID pasuje do SSID bezprzewodowej sieci LAN.
SITE SURVEY (Szukaj sieci)	Wyświetlenie listy dostępnych SSID bezprzewodowych sieci LAN w danym miejscu. Wybierz SSID sieci, z którą chcesz się połączyć.

SECURITY TYPE (Typ zabezpieczeń)	Włączenie lub wyłączenie trybu szyfrowania dla bezpiecznych transmisji. Po włączeniu trybu szyfrowania należy ustawić klucz WEP lub szyfrowany.		
	DISABLE (Wył.)	Funkcja szyfrowania nie zostanie włączona. Komunikacja może być monitorowana przez osoby trzecie.	
	WEP 64 bit	Wykorzystanie 64-bitowych kluczy dla bezpiecznych transmisji.	
	WEP 128 bit	Wykorzystanie 128-bitowych kluczy dla bezpiecznych transmisji. Ta opcja zwiększa prywatność i bezpieczeństwo w porównaniu do stosowania szyfrowania 64-bitowego.	
	WPA PSK-TKIP/ WPA PSK-AES/ WPA2 PSK-TKIP/ WPA2 PSK-AES	Te opcje zapewniają silniejsze szyfrowanie niż opcja WEP.	
<p><i>UWAGA:</i></p> <ul style="list-style-type: none"> • Ustawienie WEP urządzenia komunikacji musi być takie samo, jak komputera lub punktu dostępowego w sieci bezprzewodowej. • Przy używaniu szyfrowania WEP może dojść do obniżenia szybkości przesyłu obrazów. 			
INDEX (Indeks)	Wybierz klucz szyfrowania przy wybieraniu opcji [WEP 64 bit] lub [WEP 128 bit] parametru [SECURITY TYPE] (Typ zabezpieczeń). Klawisz WEP jest ustawiony dla „1” zarówno WEP64bit jak i WEP128bit są wybrane jako SECURITY TYPE.		
KLUCZ	Przy przy wybieraniu opcji [WEP 64 bit] lub [WEP 128 bit] parametru [SECURITY TYPE] (Typ zabezpieczeń). Wprowadź klucz WEP.		
	Wybierz	znaki (ASCII)	liczby szesnastkowe (HEX)
	WEP 64 bit	Do 5 znaków	Do 10 znaków
	WEP 128 bit	Do 13 znaków	Do 26 znaków
	Przy wybieraniu opcji [WPA PSK-TKIP], [WPA PSK-AES], [WPA2 PSK-TKIP] lub [WPA2 PSK-AES]: Wprowadź klucz szyfrowania. Klucz musi zawierać od 8 do 63 znaków.		

• NAME (Nazwa)

NAZWA PROJEKTORA	Wprowadź nazwę projektora, aby zapewnić możliwość jego identyfikacji przez komputer. Nazwa projektora może składać się maksymalnie z 16 znaków. WSKAZÓWKA: Ustawienia tej opcji nie ulega zmianie nawet w przypadku użycia funkcji [WYZER.] dostępnej w menu.
HOST NAME (Nazwa hosta)	Wprowadź nazwę hosta w sieci, do której podłączono projektor. Nazwa hosta może składać się maksymalnie z 15 znaków.
DOMAIN NAME (Nazwa domeny)	Wprowadź nazwę domeny sieci, do której podłączono projektor. Nazwa domeny może składać się maksymalnie z 60 znaków.

• **ALERT MAIL (Alert pocztowy)**

ALERT MAIL (alert pocztowy, wyłącznie w języku angielskim)	Ta opcja zapewnia wysyłanie komunikatów o błędach lub o konieczności wymiany lampy za pomocą poczty e-mail, kiedy używane jest przewodowe lub bezprzewodowe połączenie LAN. Zaznaczenie opcji wyboru włącza funkcję Alert Mail (Alert pocztowy). Usunięcie zaznaczenia opcji wyłącza funkcję Alert Mail (Alert pocztowy). Przykładowy komunikat wysyłany przez projektor. The lamp and filters are at the end of its usable life (Zbliża się koniec okresu eksploatacji lampy i filtrów). Please replace the lamp and filters (Wymień lampę i filtry). Projector Name (Nazwa projektora): NEC Projector Lamp Hours Used (Czas pracy lampy): 100 [H]
SENDER'S ADDRESS (Adres nadawcy)	Wprowadź adres nadawcy.
SMTP SERVER NAME (Nazwa serwera SMTP)	Wprowadź nazwę serwera SMTP, do którego podłączono projektor.
RECIPIENT'S ADDRESS 1,2 to 3 (Adresy odbiorców 1 do 3)	Wprowadź adresy odbiorców. Można wprowadzić maksymalnie trzy adresy.
TEST MAIL (Wiadomość testowa)	Wysłanie wiadomości testowej celem sprawdzenia poprawności ustawień <i>UWAGA:</i> <ul style="list-style-type: none"> • Jeśli zostanie wykonany test, wiadomość zawierająca alert pocztowy może nie zostać dostarczona. W takiej sytuacji należy sprawdzić, czy ustawienia sieciowe są prawidłowe. • Jeśli wprowadzony został nieprawidłowy adres, wiadomość zawierająca alert pocztowy może nie zostać dostarczona. W takiej sytuacji należy sprawdzić, czy wprowadzono prawidłowy adres odbiorcy.
SAVE (Zapisz)	Kliknij ten przycisk, aby wprowadzić powyższe ustawienia.

• **NETWORK SERVICE (Usługa sieciowa)**

PJLink PASSWORD (Hasło PJLink)	Ustaw hasło opcji PJLink*. Hasło może zawierać maksymalnie 32 znaki. Nie wolno zapomnieć hasła. W razie zapomnienia hasła należy skontaktować się z dealerem.
HTTP PASSWORD (Hasło serwera HTTP)	Ustaw hasło serwera HTTP. Hasło może zawierać maksymalnie 10 znaki.
AMX BEACON	Włącz lub wyłącz tę funkcję, aby uaktywnić (lub wyłączyć) funkcję wykrywania Device Discovery przy podłączaniu do sieci z obsługą systemu sterowania NetLinkx firmy AMX. <i>WSKAZÓWKA:</i> Przy używaniu urządzenia z obsługą AMX Device Discovery wszystkie systemy sterowania AMX NetLinx rozpoznają urządzenie i pobiorą odpowiedni moduł Device Discovery Modelu z serwera AMX. Zaznaczenie opcji wyboru włącza wykrywanie projektora w funkcji AMX Device Discovery. Usunięcie zaznaczenia opcji wyłącza wykrywanie projektora w funkcji AMX Device Discovery.

*Czym jest PJLink?

PJLink to standaryzowany protokół używany do sterowania projektorami różnych producentów. Ten standardowy protokół został stworzony przez stowarzyszenie Japan Business Machine and Information System Industries Association (JBMIA) w 2005 r.

Ten projektor obsługuje wszystkie polecenia klasy 1 protokołu PJLink.

Ustawienia tej opcji nie ulega zmianie nawet w przypadku użycia funkcji [WYZER.] dostępnej w menu.

Zgodność z oprogramowaniem CRESTRON ROOMVIEW

Projektor obsługuje protokół CRESTRON ROOMVIEW, umożliwiający wspólne zarządzanie i sterowanie wieloma urządzeniami przez sieć za pośrednictwem komputera lub sterownika.

Więcej informacji można znaleźć pod adresem <http://www.crestron.com>.

<Konfigurowanie ustawień>

Po uzyskaniu dostępu do funkcji serwera HTTP należy wprowadzić odpowiednie ustawienia opcji [CRESTRON] w obszarze [NETWORK SETTINGS] (Ustawienia sieciowe).

• ROOMVIEW — zarządzanie z poziomu komputera.

DISABLE (WYŁĄCZ)	Wyłącza opcję ROOMVIEW.
ENABLE (WŁĄCZ)	Włącza opcję ROOMVIEW.

• CRESTRON CONTROL — zarządzanie z poziomu sterownika.

DISABLE (WYŁĄCZ)	Wyłącza oprogramowanie CRESTRON CONTROL.
ENABLE (WŁĄCZ)	Włącza oprogramowanie CRESTRON CONTROL.
IP ADDRESS (ADRES IP)	Określenie adresu IP serwera CRESTRON.
IP ID (IDENTYFIKATOR IP)	Określenie identyfikatora IP serwera CRESTRON.

WSKAZÓWKA: Ustawienia CRESTRON są wymagane tylko w przypadku korzystania z rozwiązania CRESTRON ROOMVIEW. Więcej informacji można znaleźć pod adresem <http://www.crestron.com>.

• INFORMATION (Informacje)

KABLOWA SIEĆ LOKALNA	Wyświetlenie listy połączeń przewodowej sieci LAN.
SIEĆ BEZPRZEWODOWA	Wyświetlenie listy połączeń bezprzewodowej sieci LAN.
UPDATE (Aktualizacja)	Aktualizacja ustawień po ich zmianie.

11 Sterowanie projektorem za pośrednictwem sieci LAN (program PC Control Utility Pro 4 / Pro 5)

Za pomocą programu „PC Control Utility Pro 4” i „PC Control Utility Pro 5” zamieszczonego na płycie CD-ROM dołączonej do projektora firmy NEC można sterować projektorem za pośrednictwem komputera podłączonego do sieci LAN.

Program PC Control Utility Pro 4 jest zgodny z systemami Windows. (→ ta strona)
Program PC Control Utility Pro 5 jest zgodny z systemami Mac OS. (→ strona 55)

Funkcje sterowania

Włączanie/ wyłączenie zasilania, wybieranie sygnału, zamrażanie obrazu, wyciszanie obrazu i dźwięku, regulacje, powiadamianie o komunikatach błędów, harmonogram zdarzeń

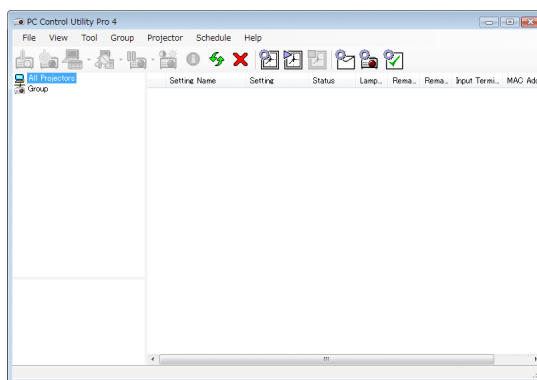

Ekran programu PC Control Utility Pro 4

W tym rozdziale omówiono przygotowanie do użycia programu PC Control Utility Pro 4 / Pro 5. Informacje na temat sposobu korzystania z programu PC Control Utility Pro 4 / Pro 5 zawiera pomoc do tego programu. (→ strona 54, 55)

Etap 1: Zainstaluj na komputerze program PC Control Utility Pro 4 / Pro 5.

Etap 2: Podłącz projektor do sieci LAN.

Etap 3: Uruchom program PC Control Utility Pro 4 / Pro 5.

- Do uruchomienia PC Control Utility Pro 4 pod Windows 8.1, Windows 8 oraz Windows XP wymagany jest „Microsoft .NET Framework Version 2.0”. Microsoft .NET Framework Version 2.0, 3.0 lub 3.5 dostępne są na stronie internetowej firmy Microsoft. Pobierz to oprogramowanie i zainstaluj je na komputerze.

WSKAZÓWKA:

- Programu PC Control Utility Pro 4 można używać przy połączeniu szeregowym.

Używanie w systemie Windows

Punkt 1: Zainstaluj program PC Control Utility Pro 4 na komputerze.

UWAGA:

- Aby móc zainstalować lub odinstalować program, konto użytkownika systemu Windows musi mieć uprawnienia [administratora] (Windows 8.1, Windows 8, Windows 7 i Windows Vista) lub [administratora komputera] (Windows XP).
- Przed rozpoczęciem instalacji programu należy zawsze zakończyć wszystkie działające programy. Instalacja może nie zostać zakończona, jeżeli działa inny program.

1 Włóż do napędu CD-ROM płytę CD-ROM dołączoną do projektora firmy NEC.

Pojawi się okno menu.

WSKAZÓWKA:

Jeżeli okno z menu się nie pojawia, należy wykonać następujące czynności:

W systemie Windows 7:

1. Kliknij przycisk Start systemu Windows.

2. Kliknij menu Wszystkie programy → Akcesoria → Uruchom.

3. W polu Nazwa wprowadź nazwę stacji CD-ROM (przykład: „Q:\”) i LAUNCHER.EXE. (przykład: Q:\LAUNCHER.EXE)

4. Kliknij przycisk OK.

Pojawi się okno z menu.

2 Kliknij polecenie „PC Control Utility Pro 4“

Instalacja zostanie rozpoczęta.

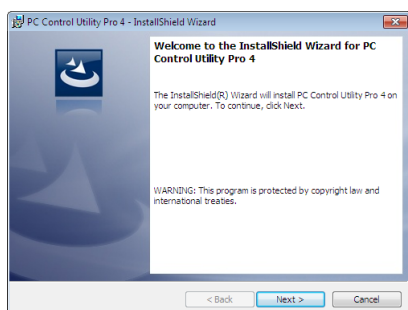

Po zakończeniu instalacji pojawi się okno Welcome (Witamy).

3 Kliknij polecenie Next (Dalej).

Pojawi się ekran „END USER LICENSE AGREEMENT” (Umowa licencyjna dla użytkownika końcowego).

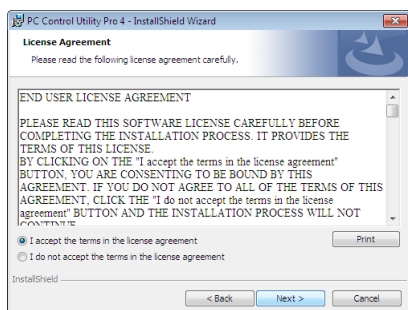

Dokładnie przeczytaj tę umowę.

4 Jeśli wyrażasz zgodę na jej warunki, wybierz opcję „I accept the terms in the license agreement” (Akceptuję warunki umowy licencyjnej).

- Aby ukończyć instalację, postępuj zgodnie z instrukcjami wyświetlanymi na ekranie.
- Po zakończeniu instalacji nastąpi powrót do okna menu.

WSKAZÓWKA:

- Dezinstalacja programu PC Control Utility Pro 4

Aby odinstalować program PC Control Utility Pro 4, należy wykonać te same czynności, jakie opisano w paragrafie „Dezinstalacja programu Virtual Remote Tool”. Wszędzie, gdzie jest mowa o programie Virtual Remote Tool, należy podstawić program PC Control Utility Pro 4 (→ strona 39)

Punkt 2: Podłącz projektor do sieci LAN.

Podłącz projektor do sieci LAN, wykonując instrukcje opisane w sekcji „Podłączanie do przewodowej sieci LAN” (→ strona 117), „Podłączanie do przewodowej sieci LAN (opcja: seria NP05LM)” (→ strona 118) i w rozdziale „ Sterowanie projektorem za pomocą przeglądarki HTTP” (→ strona 45)

Punkt 3: Uruchom program Start PC Control Utility Pro 4.

Kliknij kolejno elementy Start → Wszystkie programy lub Programy → NEC Projector User Supportware → PC Control Utility Pro 4 → PC Control Utility Pro 4.

UWAGA:

- Aby funkcja Schedule (Harmonogram) programu PC Control utility Pro 4 działała, komputer musi działać, a nie pracować w trybie gotowości/ uśpienia. Przed uruchomieniem programu planującego wybierz element Opcje zasilania w Panelu sterowania system Windows i wyłącz tryb gotowości/ uśpienia.

[Przykład] W systemie Windows 7:

Wybierz kolejno Panel sterowania → System i zabezpieczenia → Opcje zasilania → Zmień moment przejścia komputera w stan uśpienia → Przełącz komputer w stan uśpienia → Nigdy.

UWAGA:

- Wybranie opcji [NORMALNY] parametru [TRYB GOTOWOŚCI] w menu uniemożliwia włączenie projektora za pośrednictwem połączenia sieciowego (przewodowego lub bezprzewodowego).

WSKAZÓWKA:

Wyświetlanie pomocy programu PC Control Utility Pro 4

- **Wyświetlanie pomocy programu PC Control Utility Pro 4, kiedy jest on uruchomiony.**

Kliknij element Help (H) (Pomoc) → Help (H) ... (Pomoc) okna programu PC Control Utility Pro 4.

Pojawi się menu podręczne.

- **Wyświetlanie pliku pomocy za pomocą menu Start.**

Kliknij kolejno elementy Start → Wszystkie programy lub Programy → NEC Projector User Supportware → PC Control Utility Pro 4 → PC Control Utility Pro 4 Help.

Pojawi się ekran pomocy.

Używanie w systemie Mac OS

Etap 1: Instalacja programu PC Control Utility Pro 5 na komputerze

1. Włóż do napędu CD-ROM komputera Mac dysk CD-ROM dołączony do projektora firmy NEC.

Na pulpicie zostanie wyświetlona ikona stacji CD-ROM.

2. Dwukrotnie kliknij ikonę płyty CD-ROM.

Zostanie wyświetlone okno płyty CD-ROM.

3. Dwukrotnie kliknij folder Mac OS X.

4. Kliknij dwukrotnie „PC Control Utility Pro 5.pkg”.

Zostanie uruchomiony instalator.

5. Kliknij polecenie „Next” (Dalej).

Zostanie wyświetlony ekran „END USER LICENSE AGREEMENT” (Umowa licencyjna z użytkownikiem końcowym).

6. Dokładnie przeczytaj tę umowę i kliknij przycisk „Next” (Dalej).

Zostanie wyświetlone okno potwierdzenia.

7. Kliknij opcję „I accept the terms in the license agreement” (Akceptuję warunki umowy licencyjnej).

Aby ukończyć instalację, postępuj zgodnie z instrukcjami wyświetlanymi na ekranie.

Etap 2: Podłączenie projektora do sieci LAN

Podłącz projektor do sieci LAN, wykonując instrukcje opisane w temacie „Podłączanie do przewodowej sieci LAN” (→ strona 117), „Podłączanie do przewodowej sieci LAN (opcja: seria NP05LM)” (→ strona 118) i „ Sterowanie projektorem za pomocą przeglądarki HTTP” (→ strona 45)

Etap 3: Uruchomienie programu Start PC Control Utility Pro 5

1. Otwórz folder aplikacji w systemie Mac OS.

2. Kliknij folder „PC Control Utility Pro 5”.

3. Kliknij ikonę „PC Control Utility Pro 5”.

Program PC Control Utility Pro 5 zostanie uruchomiony.

UWAGA:

- Aby funkcja Schedule (Harmonogram) programu PC Control Utility Pro 5 działała, komputer musi być uruchomiony i nie może działać w trybie uśpienia. Wybierz opcję „Energy Saver” (Oszczędzanie energii) w oknie „System Preferences” (Preferencje systemu) na komputerze Mac i wyłącz tryb uśpienia przed użyciem harmonogramu.
- Wybranie z menu opcji [NORMALNY] dla ustawienia [TRYB GOTOWOŚCI] uniemożliwia włączenie projektora za pośrednictwem sieci (przewodowej lub bezprzewodowej sieci LAN).

WSKAZÓWKA:

Wyświetlanie pomocy programu PC Control Utility Pro 5

• Wyświetlanie pliku pomocy programu PC Control Utility Pro 5, kiedy jest on uruchomiony.

- Na pasku menu kliknij kolejno „Help” (Pomoc) → „Help” (Pomoc).

Wyświetli się ekran pomocy.

• Wyświetlanie pomocy za pomocą paska Dock (paska dokowania)

1. Otwórz „Application Folder” (Folder aplikacji) w systemie Mac OS.

2. Kliknij folder „PC Control Utility Pro 5”.

3. Kliknij ikonę „PC Control Utility Pro 5 Help” (Pomoc programu PC Control Utility Pro 5).

Wyświetli się ekran pomocy.

12 Wyświetlanie ekranu komputera za pomocą projektora podłączonego za pomocą sieci LAN (Image Express Utility Lite)

Za pomocą programu Image Express Utility Lite zamieszczonego na płycie CD-ROM dostarczanej razem z projektorem firmy NEC można wysyłać do projektora obraz ekranu komputera po połączeniu urządzeń przewodem USB lub przewodową/bezprzewodową siecią LAN.

Program Image Express Utility Lite jest zgodny z systemami Windows.

Program Image Express Utility Lite for Mac OS jest zgodny z systemami Mac OS. (→ strona 60)

W tym rozdziale zaprezentowano zarys informacji pozwalających podłączyć projektor do sieci LAN oraz używać programu Image Express Utility Lite. Informacje dotyczące obsługi programu Image Express Utility Lite zawiera pomoc tego programu.

Etap 1: Zainstaluj program Image Express Utility Lite na komputerze.

Etap 2: Podłącz projektor do sieci LAN.

Etap 3: Uruchom program Image Express Utility Lite.

WSKAZÓWKA:

- Program Image Express Utility Lite (do systemów Windows) można uruchamiać z dostępnych w sprzedaży nośników wymiennych, takich jak karty pamięci USB lub SD, bez konieczności instalowania programu na komputerze. (→ strona 59)

Co można zrobić za pomocą programu Image Express Utility Lite

• Przesyłanie obrazów (w systemach Windows i Mac OS)

- Ekran komputera można przesłać do projektora za pośrednictwem przewodowej i bezprzewodowej sieci LAN bez konieczności podłączania kabla komputerowego (VGA).
- Obraz z ekranu komputera można jednocześnie przysyłać do maksymalnie czterech projektorów.

• Możliwość przesyłania dźwięku (tylko w Windows)

- Program Image Express Utility Lite pozwala na przesyłanie obrazu i dźwięku z komputera do projektora za pośrednictwem przewodowej lub bezprzewodowej sieci LAN lub połączenia USB.
- Możliwość przesyłania dźwięku jest dostępna tylko wtedy, gdy komputer jest połączony z projektorem w sieci typu „każdy z każdym” (ang. peer-to-peer).

• Wyświetlanie przez USB (tylko w systemach Windows)

- Obraz ekranu komputera można wyświetlać za pomocą projektora i kabla USB bez konieczności podłączania kabla komputerowego (VGA).
- Wystarczy połączyć komputer i projektor kablem USB, aby uaktywnić funkcję wyświetlacza na USB (Plug & Play) — nawet bez instalacji programu Image Express Utility Lite na komputerze. (→ strona 43)

• Geometric Correction Tool (GCT) (Narzędzie korekcji geometrycznej) (tylko w systemach Windows)

Patrz „13 Wyświetlanie obrazu pod kątem (narzędzie korekcji geometrycznej GCT w programie Image Express Utility Lite)”. (→ strona 61)

Używanie w systemie Windows

Punkt 1: Zainstaluj program Image Express Utility Lite na komputerze.

UWAGA:

- Aby zainstalować lub odinstalować program, konto użytkownika systemu Windows musi mieć uprawnienia administratora (Windows 8.1, Windows 8, Windows 7, Windows Vista i Windows XP).
- Przed rozpoczęciem instalacji programu należy zawsze zakończyć wszystkie działające programy. Instalacja może nie zostać zakończona, jeżeli działa inny program.
- Program Image Express Utility Lite zostanie zainstalowany na dysku systemowym komputera.
Jeśli pojawi się komunikat „There is not enough free space on destination” (Zbyt mało wolnego miejsca na dysku docelowym), zwolnij odpowiednią ilość miejsca (około 100 MB), aby zainstalować program.

1. Włóż do napędu CD-ROM płytę CD-ROM dołączoną do projektora firmy NEC.

Zostanie wyświetlone okno menu.

WSKAZÓWKA:

Jeżeli okno z menu się nie pojawia, należy wykonać następujące czynności:

W systemie Windows 7:

1. Kliknij przycisk Start systemu Windows.

2. Kliknij menu Wszystkie programy → Akcesoria → Uruchom.

3. W polu Nazwa wprowadź nazwę stacji CD-ROM (przykład: „Q:\”) i LAUNCHER.EXE. (przykład: Q:\LAUNCHER.EXE)

4. Kliknij przycisk OK.

Pojawi się okno menu.

2. Kliknij opcję „Installing Image Express Utility Lite” (Instalacja programu Image Express Utility Lite) w oknie menu.

Instalacja zostanie rozpoczęta.

Pojawi się ekran „END USER LICENSE AGREEMENT” (Umowa licencyjna dla użytkownika końcowego).

Dokładnie przeczytaj tę umowę.

3. Jeśli wyrażasz zgodę na jej warunki, wybierz opcję „I agree” (Akceptuję warunki) i kliknij przycisk Next (Dalej).

• Aby ukończyć instalację, postępuj zgodnie z instrukcjami wyświetlanymi na ekranie.

• Po zakończeniu instalacji nastąpi powrót do okna menu.

Po zakończeniu instalacji pojawi się stosowny komunikat.

4. Kliknij przycisk OK.

Na tym instalacja została zakończona.

WSKAZÓWKA:

• Dezinstalacja programu Image Express Utility Lite

Aby odinstalować program Image Express Utility Lite, należy wykonać te same czynności, jakie opisano w paragrafie „Dezinstalacja programu Virtual Remote Tool”. Wszędzie, gdzie jest mowa o programie Virtual Remote Tool, należy podstawić program Image Express Utility Lite (→ strona 39)

Punkt 2: Podłącz projektor do sieci LAN.

Podłącz projektor do sieci LAN, wykonując instrukcje opisane w sekcji „Podłączanie do przewodowej sieci LAN” (→ strona 117), „Podłączanie do przewodowej sieci LAN (opcja: seria NP05LM)” (→ strona 118) i w rozdziale „**10** Sterowanie projektorem za pomocą przeglądarki HTTP” (→ strona 45)

Punkt 3: Uruchom program Image Express Utility Lite.

1. W systemie Windows kliknij kolejno elementy Start → Wszystkie programy → NEC Projector User Supportware → Image Express Utility Lite → Image Express Utility Lite.

Uruchomi się program Image Express Utility Lite.

Pojawi się okno wyboru połączenia sieciowego.

2. Wybierz sieć i kliknij przycisk OK.

W oknie wyboru miejsca docelowego będzie widać listę projektorów, jakie można podłączyć.

• Przy podłączaniu komputera bezpośrednio do projektora zaleca się skorzystać z funkcji TYLKO PUNKT DOSTĘPU.

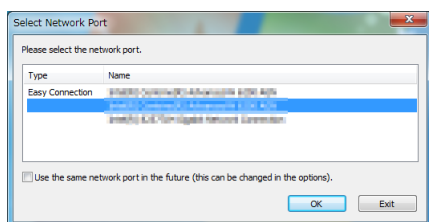

• Aby sprawdzić dostępne sieci dla podłączonych projektorów z poziomu menu, należy wybrać opcję [INFORM.] → [SIEĆ BEZPRZEWODOWA] → [SSID].

3. Umieść symbol zaznaczenia obok podłączanych projektorów i kliknij polecenie Connect (Podłącz).

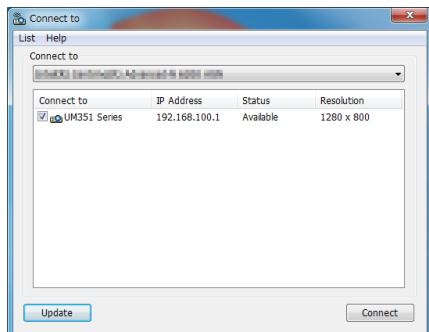

- Po wyświetleniu jednego lub większej liczby projektorów, z menu projektora wybierz opcję [INFORM.] → [SIEĆ BEZPRZEWODOWA] → [ADRES IP].

Po nawiązaniu połączenia z projektorem zostanie wyświetlone okno umożliwiające sterowanie projektorem. (→ strona 44)

UWAGA:

- Wybranie opcji [NORMALNY] parametru [TRYB GOTOWOŚCI] w menu spowoduje, że wyłączony projektor nie będzie wyświetlany w oknie wyboru urządzenia docelowego.

WSKAZÓWKA:

Wyświetlenie pliku pomocy programu Image Express Utility Lite

- **Wyświetlanie pomocy programu Image Express Utility Lite, kiedy jest on uruchomiony.**

Kliknij ikonę [?] (pomoc) w oknie sterowania.

Zostanie wyświetlony ekran pomocy.

- **Wyświetlanie pomocy funkcji GCT, kiedy jest ona uruchomiona.**

Kliknij „Help” (Pomoc) → „Help” (Pomoc) w oknie edycji.

Zostanie wyświetlony ekran pomocy.

- **Wyświetlanie pliku pomocy za pomocą menu Start.**

Kliknij kolejno elementy „Start” → „Wszystkie programy” lub „Programy” → „NEC Projector User Supportware” → „Image Express Utility Lite” → „Image Express Utility Lite Help”.

Zostanie wyświetlony ekran pomocy.

Uruchamianie programu Image Express Utility Lite z karty pamięci USB lub SD

Program Image Express Utility Lite można uruchamiać z dostępnych w sprzedaży nośników wymiennych, takich jak karty pamięci USB lub SD, jeśli zostanie on na nie wcześniej skopiowany. Taka możliwość eliminuje konieczność instalowania programu Image Express Utility Lite na komputerze.

1. Skopiuj program Image Express Utility Lite na nośnik wymienny.

Skopiuj do głównego katalogu nośnika wymiennego wszystkie foldery i pliki (łącznie rozmiar ok. 6 MB) z folderu „IEU_Lite (removable-media)” płyty CD-ROM dołączonej do projektora NEC.

2. Włóż nośnik wymienny do komputera.

Na komputerze zostanie wyświetlony ekran „Autoodtworzenie”.

WSKAZÓWKI:

- Jeśli ekran „Autoodtworzenie” nie jest wyświetlony, otwórz folder „Komputer” („Mój komputer” w systemie Windows XP).

3. Kliknij opcję „Otwórz folder, aby zobaczyć pliki”.

Zostanie wyświetlony plik IEU_Lite.exe, drugi folder oraz pliki.

4. Dwukrotnie kliknij ikonę pliku „IEU_Lite.exe” ().

Zostanie uruchomiony program Image Express Utility Lite.

Używanie w systemie Mac OS

Etap 1: Instalacja programu Image Express Utility Lite for Mac OS na komputerze

1. Włóż do napędu CD-ROM komputera Mac dysk CD-ROM dołączony do projektora firmy NEC.

Na pulpicie zostanie wyświetlona ikona stacji CD-ROM.

2. Dwukrotnie kliknij ikonę płyty CD-ROM.

Zostanie wyświetlone okno płyty CD-ROM.

3. Dwukrotnie kliknij folder Mac OS X.

4. Dwukrotnie kliknij plik „Image Express Utility Lite.dmg”.

Zostanie wyświetlone okno „Image Express Utility Lite”.

5. Przeciągnij i upuść folder „Image Express Utility Lite” w folderze aplikacji w systemie Mac OS.

Etap 2: Podłączenie projektora do sieci LAN

Podłącz projektor do sieci LAN, wykonując instrukcje opisane w temacie „Podłączanie do przewodowej sieci LAN” (→ strona 117), „Podłączanie do przewodowej sieci LAN (opcja: seria NP05LM)” (→ strona 118) i „ Sterowanie projektorem za pomocą przeglądarki HTTP” (→ strona 45)

Etap 3: Uruchomienie programu Image Express Utility Lite for Mac OS

1. Otwórz folder aplikacji w systemie Mac OS.

2. Dwukrotnie kliknij folder „Image Express Utility Lite”.

3. Dwukrotnie kliknij ikonę „Image Express Utility Lite”.

Po uruchomieniu programu Image Express Utility Lite for Mac OS zostanie wyświetlone okno wyboru urządzenia docelowego.

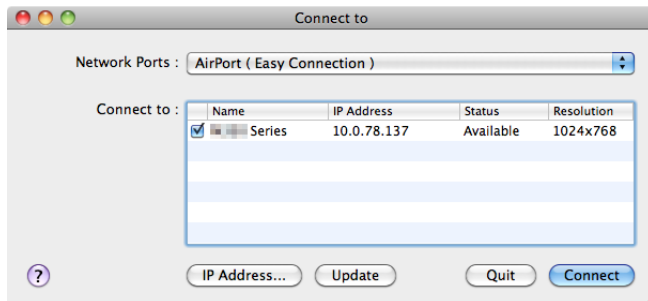

- Przy pierwszym uruchomieniu, przed ekranem wyboru urządzenia docelowego, zostanie wyświetlony ekran „END USER LICENSE AGREEMENT” (Umowa licencyjna z użytkownikiem końcowym).

Przeczytaj umowę i kliknij opcję „I accept the terms in the license agreement” (Akceptuję warunki umowy licencyjnej), a następnie kliknij przycisk „OK”.

4. Wybierz projektor, z którym chcesz się połączyć, i kliknij polecenie „Connect” (Połącz).

Na projektorze zostanie wyświetlony ekran pulpitu.

WSKAZÓWKA:

Wyświetlenie pomocy do programu Image Express Utility Lite dla systemu Mac OS

- Na pasku menu kliknij „Help” (Pomoc) → „Image Express Utility Lite Help” (Pomoc programu Image Express Utility Lite), gdy program Image Express Utility jest uruchomiony.

Wyświetli się ekran pomocy.

13 Wyświetlanie obrazu pod kątem (narzędzie korekcji geometrycznej GCT w programie Image Express Utility Lite)

Narzędzie korekcji geometrycznej (Geometric Correction Tool, GCT) pozwala korygować zniekształcenia obrazów, które są rzutowane również pod pewnym kątem.

Możliwości narzędzia GCT

- Narzędzie GCT oferuje poniższe trzy funkcje.
 - Korekcja 4-punktowa:** Rzutowany obraz można łatwo dopasować do granic ekranu, wyrównując cztery narożniki obrazu do narożników ekranu.
 - Korekcja wielopunktowa:** Obraz zniekształcony można skorygować przez wyświetlenie go w rogu ściany lub na ekranie o nieregularnym kształcie. Ekran dzieli się na szereg mniejszych ekranów i stosuje się na nich korekcję 4-punktową.
 - Korekcja parametryczna:** Zniekształcony obraz można skorygować, stosując szereg gotowych przekształceń geometrycznych.

W tym rozdziale przedstawiono przykład użycia korekcji 4-punktowej.

Informacje na temat korekcji wielopunktowej i korekcji parametrycznej zawiera plik pomocy programu Image Express Utility Lite. (→ strona 58, 60)

- Dane korekcji można zachować w pamięci projektora lub komputera i wczytać w razie potrzeby.
- Narzędzie GCT może działać za pośrednictwem kabla USB, łącza przewodowej lub bezprzewodowej sieci LAN lub przez kabel wideo.

Wyświetlanie obrazu pod kątem (GCT)

W tym rozdziale podano przykład użycia wyświetlacza przez USB (projektor podłączony do komputera kablem USB).

- Funkcja wyświetlania przez USB powoduje automatyczne wyświetlenie okna sterowania.
- W przypadku połączenia kablem wideo lub przez sieć LAN najpierw należy zainstalować i uruchomić na komputerze program Image Express Utility Lite. (→ strona 56)

Przygotowanie: Dopasuj pozycję projektora lub powiększenie obrazu, aby wyświetlany obraz pokrywał cały obszar ekranu.

- Kliknij ikonę „” (Obraz), a następnie przycisk „”.



Wyświetli się ekran korekcji 4-punktowej.

- Kliknij przycisk **Start Correction (Uruchom korekcję)**, a następnie przycisk **Start 4-point Correction (Uruchom korekcję 4-punktową)**.

Zostanie wyświetlona zielona ramka i wskaźnik myszy ().

- W czterech narożnikach zielonej ramki będą się znajdować cztery znaczniki [●].

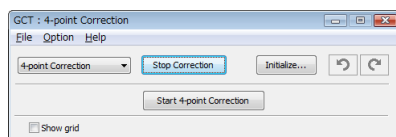
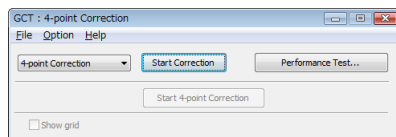

3. Kliknij myszą znacznik [●] tego narożnika, który chcesz przesunąć.

Obecnie wybrany znacznik [●] zmieni kolor na czerwony.

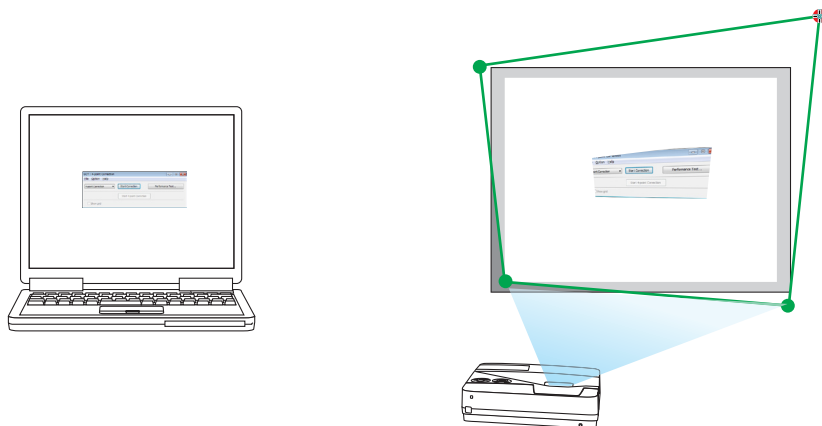

(W powyższym przykładzie ekrany systemu Windows zostały pominięto w celu zachowania przejrzystości).

4. Przeciągnij wybrany znacznik [●] do korygowanego punktu i upuść.

- Po kliknięciu dowolnego miejsca wyświetlanego obrazu najbliższy znacznik [●] zostanie przesunięty do pozycji wskaźnika myszy.

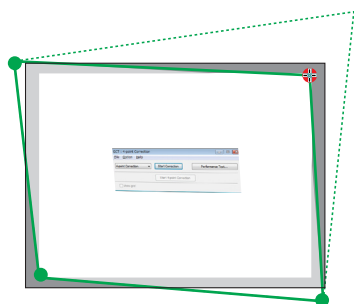

5. Powtarzaj czynności z punktów 3 i 4, aż do skorygowania zniekształceń obrazu.

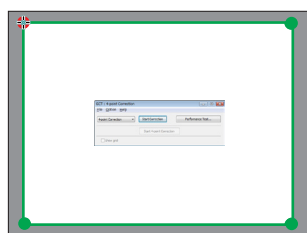

6. Po zakończeniu kliknij prawym przyciskiem myszy.

Zielona ramka i wskaźnik znikną z obrazu. Korekcja zostaje zakończona.

7. Kliknij przycisk ze znakiem „X” (Zamknij) w oknie „4-point Correction” (Korekcja 4-punktowa).

Okno korekcji 4-punktowej zostanie zamknięte i korekcja zostanie zastosowana.

8. Kliknij przycisk „” w oknie sterowania, aby zamknąć narzędzie GCT.

WSKAZÓWKA:

- Po wykonaniu korekcji 4-punktowej można zapisać jej dane w pamięci projektora, wybierając polecenia „File” (Plik) → „Export to the projector...” (Zapis w pamięci projektora) w oknie „4-point Correction” (Korekcja 4-punktowa).
- Dokładny opis korekcji 4-punktowej i funkcji innych niż GCT zawiera pomoc programu Image Express Utility Lite. (→ strona 58, 60)

14 Podłączanie mikrofonu

Podłączenie dostępnego w sprzedaży dynamicznego mikrofonu lub pojemnościowego mikrofonu do gniazda MIC Input (Wejście mikrofonu) pozwala na odtwarzanie dźwięku z mikrofonu przez wbudowany głośnik.

Dźwięk ze wszystkich złączy wejściowych, z uwzględnieniem złączy SIEĆ, USB-A i USB-B, będzie słyszalny z głośnika wraz z głosem mikrofonu.

Czułość mikrofonu można dostosować. W menu wybierz opcje [USTAW.] → [INSTALACJA] → [INSTALACJA]. (→ strona 94)

UWAGA:

- W zależności od stanu wysłanego sygnału HDMI1/MHL lub HDMI2, jest to przypadek, kiedy dźwięk może nie być odtwarzany.
- Nie należy podłączać sygnału audio do gniazda MIC. Może to spowodować nadmiernie głośny dźwięk, co może uszkodzić głośnik.

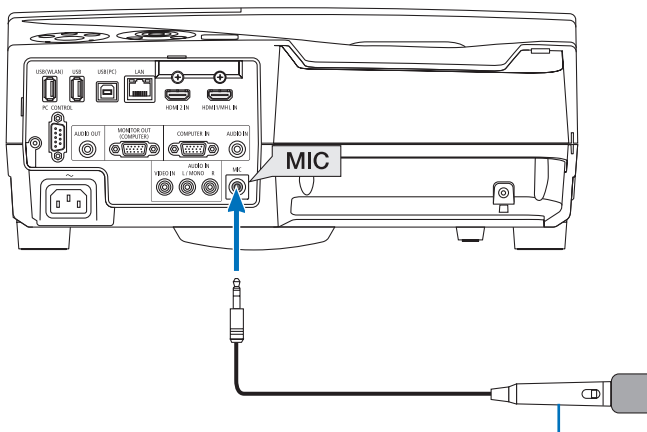

Mikrofon dynamiczny lub mikrofon pojemnościowy

15 Wyświetlanie zdjęć lub dokumentów zapisanych na smartfonie za pomocą sieci bezprzewodowej LAN (Wireless Image Utility)

Korzystanie z Wireless Image Utility umożliwia przesyłanie zdjęć i dokumentów, zapisanych na urządzeniach takich jak smartfon lub tablet, do projektora przez bezprzewodową sieć LAN i wyświetlanie ich.

Istnieją dwa rodzaje oprogramowania Wireless Image Utility, jedno dla systemu Android i drugie dla systemu iOS, które mogą być pobrane z Google Play lub App Store.

Dla systemu Android

http://www.nec-display.com/dl/en/pj_android/wiu_for-android.html

Dla systemu iOS

http://www.nec-display.com/dl/en/pj_ios/wiu_for-ios.html

16 Jednocześnie można wyświetlać obrazy otrzymywane z wielu urządzeń

Projektor odbiera obrazy przekazywane z wielu urządzeń (Maks. 16) i wyświetla je jednocześnie na ekranie, który zostaje podzielony (maks. 4×4).

- Jeśli różne urządzenia, takie jak komputer, smartfon i tablet są połączone z projektorem w sieci, to możliwe jest przesyłanie obrazów zapisanych na każdym urządzeniu do projektora i wyświetlanie ich.
- Do projektora można jednocześnie podłączać urządzenia z różnymi systemami operacyjnymi (Windows, Mac OS, Android i iOS).

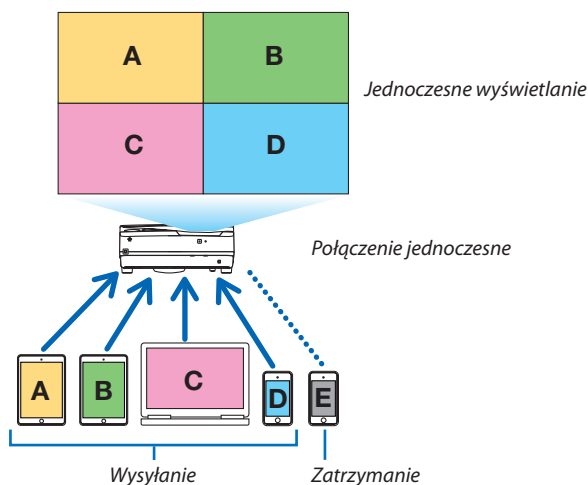

- Zainstaluj na komputerach oprogramowanie „Image Express Utility Lite” znajdujące się na płycie CD-ROM dołączonej do projektora. (→ strona 56)
- Dla smartfonów i tabletów pobierz aplikację „Wireless Image Utility” z naszej strony internetowej, a następnie ją na nich zainstaluj. (→ strona 64)

Najpierw połącz projektor z siecią, a następnie uruchom Image Express Utility Lite i rozpocznij pracę.

- Przy każdym naciśnięciu ▲ lub ▼ lub na pilocie zdalnego sterowania, wyświetlony ekran przełączy się z trybu pełnoekranowego na tryb podzielonego ekranu lub na odwrót.
- Jeśli przycisk ◀ lub ▶ na pilocie zdalnego sterowania zostanie naciśnięty podczas wyświetlania w trybie pełnoekranowym, umożliwi to zmianę wyświetlanego urządzenia.

Szczegółowe informacje na temat Image Express Utility Lite można znaleźć w pliku HELP.

UWAGA:

- Ten projektor obsługuje tylko [tryb WOLNY], a nie obsługuje [trybu MANAGED].
 - Niniejszy projektor nie obsługuje wskazywania nazwy użytkownika.
-

4. Korzystanie z funkcji Viewer

1 Możliwości funkcji Viewer

Funkcja Viewer ma następujące możliwości.

- Po podłączeniu do portu USB (typu A) projektora dostępnego w handlu dysku USB z plikami obrazowymi funkcja Viewer pozwala wyświetlić zapisane pliki.
Nawet jeżeli nie ma dostępnego komputera, prezentacje można wykonywać z poziomu samego projektora.
- Obsługiwany format plików graficznych to JPEG.
- Funkcja Viewer wyświetla ekran miniatur (wyłącznie pliki JPEG Exif), na którym można przejść do konkretnego obrazu do wyświetlenia.
- Dostępne są dwa sposoby wyświetlania pokazu slajdów: ręczne i automatyczne odtwarzanie. Można zmienić czas pauzy przy automatycznym odtwarzaniu.
- Obrazy można wyświetlać w kolejności według nazwy, daty lub rozmiaru. Można wybrać porządek rosnący lub malejący.
- Obrazy można obracać podczas odtwarzania o 90 stopni.

UWAGA

- Port USB projektora nie obsługuje koncentratorów USB.
- Następujące operacje wykonywane za pomocą przycisków projektora nie są możliwe po wyświetleniu ekranu funkcji VIEWER np. ekranu pokazu slajdów i ekranu miniatur.

Przyciski na obudowie

- Korekcja zniekształcenia trapezowego za pomocą przycisku ▲/▼
- Automatyczna regulacja za pomocą przycisku AUTO ADJ.
- Sterowanie głośnością za pomocą przycisku ◀ lub ▶
Aby wykonać korekcję zniekształceń trapezowych lub wybrać źródło podczas wyświetlania funkcji Viewer, należy dwukrotnie nacisnąć przycisk MENU, aby wyświetlić menu i uzyskać dostęp do obsługi funkcji Viewer z poziomu menu.

Pilota zdalnego sterowania

- Przycisk automatycznej regulacji
- Przycisk zatrzymania obrazu
- Użycie opcji [WYZER.] → [WSZYSTKIE DANE] z poziomu menu projektora spowoduje przywrócenie ustawień fabrycznych wszystkich ustawień paska narzędzi funkcji Viewer.
- Dysk USB
 - Należy zawsze używać dysku USB sformatowanego w systemie plików FAT32 lub FAT16.
Projektor nie obsługuje dysków USB sformatowanych w formacie NTFS.
Jeżeli projektor nie rozpozna dysku SUB, sprawdź czy jego format jest obsługiwany.
Aby sformatować dysk USB w komputerze, należy zapoznać się z dokumentacją lub plikiem pomocy systemu Windows.
 - Firma NEC nie gwarantuje, że port USB będzie obsługiwał wszystkie dyski USB dostępne na rynku.
- Obsługiwane obrazy
 - Obsługiwane formaty plików funkcji Viewer są następujące.
Firma NEC nie gwarantuje, że funkcja Viewer będzie obsługiwać wszystkie obrazy.
Obrazy niewymienione w tabeli mogą nie być obsługiwane.

Rodzaj obrazu	Rozszerzenie	Opis
JPEG	JPG/JPEG	Obsługiwane obrazy baseline/exif.

- Nie można odtwarzać pokazów slajdów, efektów graficznych i dźwiękowych ustawionych w programie PowerPoint.
- Obraz można wyświetlać z rozdzielczością maksymalną 10000 × 10000 pikseli.
- Nawet w przypadku obrazów spełniających wszystkie przedstawione wymagania mogą występować obrazy, których nie będzie można odtworzyć.
- Na ekranie miniatur można wyświetlić łącznie 200 ikon (łącznie liczba ikon plików obrazowych i ikon folderów).
- Długie nazwy plików/ folderów będą ograniczane do określonej długości. Będzie można to rozpoznać po dodanym nawiasie.
- Jeżeli jeden folder zawiera wiele plików, odtworzenie go może trochę potrwać.
- Jeżeli jeden folder zawiera za dużą liczbę plików, włączenie obrazów może trochę potrwać. Aby skrócić czas włączania, należy zmniejszyć liczbę plików zawartych w jednym folderze.

WSKAZÓWKI:

- Format wymiennego pliku obrazowego (EXIF) to standardowy format obrazu używany przez aparaty cyfrowe.
- Program Viewer PPT converter 3.0 jest oprogramowaniem, które służy do konwertowania pliku PowerPoint w plik JPEG.

Można go pobrać z naszej strony:

Adres URL: <http://www.nec-display.com/dl/en/index.html>

2 Wyświetlanie obrazów zapisanych na dysku USB

W tym rozdziale wyjaśniono podstawowe działania funkcji Viewer.

Objaśnienie opisuje procedurę obsługi paska narzędzi funkcji Viewer (→ strona 71) ustawionego zgodnie z domyślnymi ustawieniami fabrycznymi.

- Uruchamianie funkcji Viewer..... poniżej
- Odłączanie dysku USB od projektora strona 70
- Zamykanie funkcji Viewer..... strona 70

Przygotowanie: Przed uruchomieniem funkcji Viewer należy zapisać obrazy na dysku USB za pomocą komputera.

Uruchamianie funkcji Viewer

1. Włącz projektor. (→ strona 14)

2. Podłącz dysk USB do portu USB projektora.

- Nie wolno odłączać dysku USB od projektora, kiedy miga dioda LED. W przeciwnym wypadku może dojść do uszkodzenia danych.

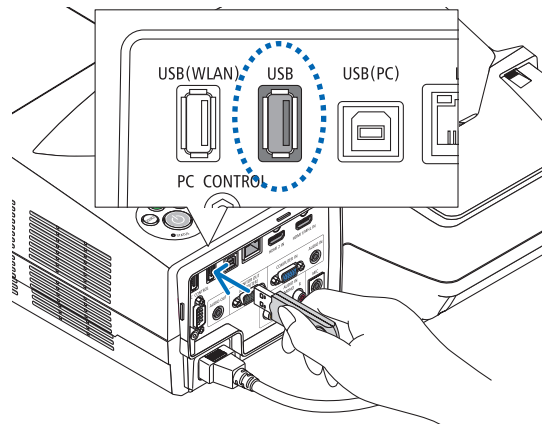

3. Naciśnij przycisk SOURCE (Źródło) na obudowie projektora

Pojawi się ekran uruchomienia funkcji Viewer.

- Naciśnij przycisk USB-A na pilocie zdalnego sterowania.

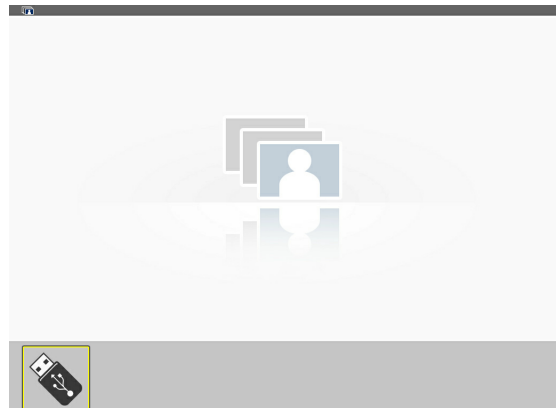
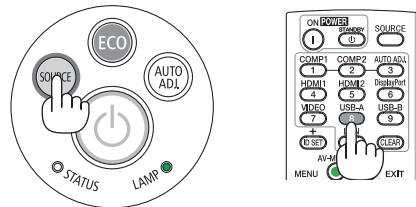

4. Naciśnij przycisk ENTER.

Pojawi się ekran miniatur. (→ strona 72)

5. Użyj przycisków ▲▼◀ lub ▶, aby wybrać ikonę.

- Symbol → (strzałki) z prawej strony oznacza występowanie większej liczby stron; naciśnięcie przycisku PAGE ▾ (strona w dół) spowoduje wyświetlenie następnego slajdu; naciśnięcie przycisku PAGE ▴ (strona w górę) spowoduje wyświetlenie poprzedniego slajdu.

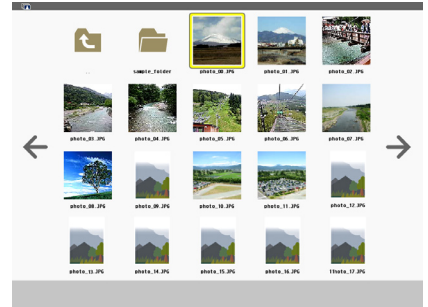
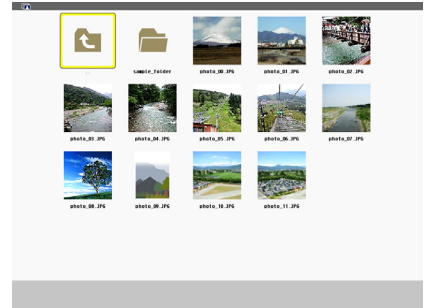

6. Naciśnij przycisk ENTER.

Pojawi się wybrany slajd.

- Po wybraniu ikony foldera następuje wyświetlenie ikon zawartych w danym folderze.



7. Naciśnij przycisk ▶, aby wybrać następnego slajd.

Z prawej strony pojawi się slajd.

- Przycisku ◀ lub ▶ można używać do wybierania następnego (prawego) lub poprzedniego (lewego) slajdu z ekranu miniatur.
- Naciśnięcie przycisku MENU podczas wyświetlania ekranu miniatur, ekranu slajdów lub ekranu pokazu slajdów spowoduje wyświetlenie paska narzędzi. Paska narzędzi używa się do wybierania i obracania slajdu. (→ strona 73)



8. Naciśnij przycisk EXIT (Zamknij), kiedy pasek narzędzi nie jest wyświetlany.

Pojawi się ekran miniatur.

- Innym sposobem na wyświetlenie ekranu miniatur jest naciśnięcie przycisku ENTER.
- Aby zamknąć pasek narzędzi, należy nacisnąć przycisk MENU i powrócić do listy źródeł, a następnie ponownie nacisnąć przycisk MENU, aby zamknąć listę źródeł.

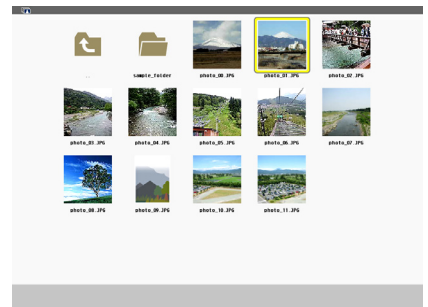

Odlączenie dysku USB od projektora

1. Wybierz ekran początkowy funkcji VIEWER.

Naciśnij przycisk EXIT (Zamknij), kiedy nie jest wyświetlane żadne menu.

2. Odlącz dysk USB od projektora.

Przed odłączeniem dysku USB upewnij się, czy nie miga jego dioda LED.

UWAGA: W razie odłączenia dysku USB od projektora przy wyświetlonym slajdzie projektor może nie działać prawidłowo. W takiej sytuacji należy wyłączyć projektor i odłączyć przewód zasilający. Poczekaj 3 minuty i podłącz przewód zasilający, a następnie włącz projektor.

Zamykanie funkcji Viewer

1. Naciśnij przycisk MENU przy wyświetlonym ekranie slajdu lub ekranie miniatur.

Pojawi się pasek sterowania lub menu podręczne.

2. Ponownie naciśnij przycisk MENU.

Pojawi się menu ekranowe.

3. Wybierz źródło inne niż [USB-A], a następnie naciśnij przycisk ENTER.

Nastąpi zamknięcie funkcji Viewer.

WSKAZÓWKA: Aby zamknąć funkcję Viewer za pomocą pilota zdalnego sterowania, należy wybrać źródło inne niż [USB-A].

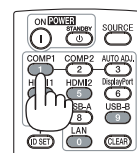
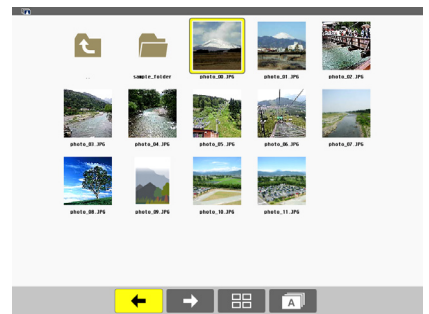
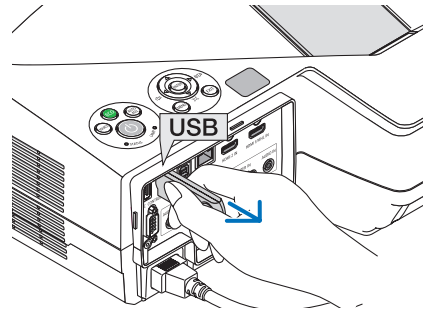
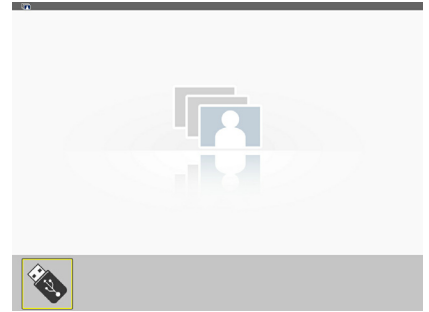

Elementy każdego ekranu

W funkcji Viewer dostępne są cztery ekrany.

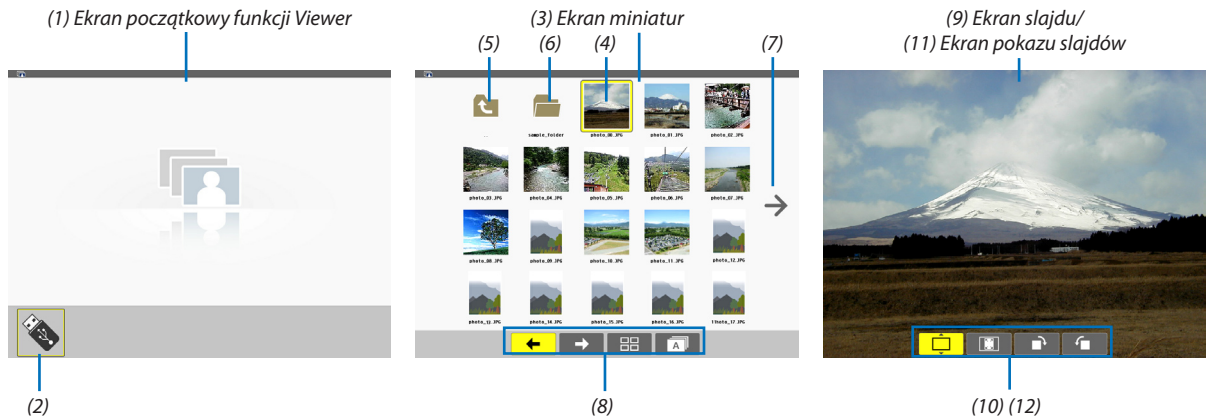

Nazwa	Opis
(1) Ekran początkowy funkcji Viewer	Ten ekran jest wyświetlany po pierwszym uruchomieniu funkcji Viewer.
(2) Ikona USB	Ta ikona sygnalizuje podłączenie do projektora dysku USB.
(3) Ekran miniatur	Na tym ekranie wyświetlana jest lista folderów i plików obrazowych zapisanych na dysku USB. Pliki JPEG Exif będą wyświetlane wyłącznie na ekranie miniatur. <ul style="list-style-type: none"> Maksymalna liczba plików obrazowych lub folderów dostępna na jednej stronie jest różna i zależy od modelu. <ul style="list-style-type: none"> Modele UM361X i UM301X mają macierz 5 na 4 Modele UM351W i UM301W mają macierz 6 na 4
(4) Kursor	Kursora używa się do wybierania (podświetlania) folderu lub pliku obrazowego za pomocą przycisku ▲▼◀▶.
(5) Ikona przejścia wstecz	Tej ikony używa się do powrotu do poprzedniego (nadrzędnego) folderu)
(6) Ikona folderu	Ta ikona sygnalizuje, że dysk USB zawiera foldery.
(7) Ikona strony w górę (lub w dół)	Ta ikona sygnalizuje, że na następnej (poprzedniej stronie) dostępne są dalsze foldery lub pliki obrazowe. Użyj przycisku ►, aby przejść do następnego (poprzedniego) wiersza. Przycisków PAGE (Strona) ▼ i PAGE (Strona) ▲ pilota zdalnego sterowania używa się do bezpośredniego przechodzenia do następnej lub poprzedniej strony.
(8) Pasek narzędzi miniatur	Tego paska narzędzi używa się na ekranie miniatur. Naciśnięcie przycisku MENU spowoduje wyświetlenie paska narzędzi. (→ strona 72)
(9) Ekran slajdu	Tego ekranu używa się do ręcznego odtwarzania. Wybrany obraz zostanie wyświetlony w trybie pełnoekranowym.
(10) Pasek narzędzi slajdu	Tego paska narzędzi używa się na ekranie slajdu. Naciśnięcie przycisku MENU spowoduje wyświetlenie paska narzędzi. (→ strona 73)
(11) Ekran pokazu slajdów	Tego ekranu używa się do automatycznego odtwarzania. Slajdy będą automatycznie zmieniane.
(12) Pasek narzędzi pokazu slajdów	Tego paska narzędzi używa się na ekranie pokazu slajdów. Naciśnięcie przycisku MENU spowoduje wyświetlenie paska narzędzi. (→ strona 73)

Używanie paska narzędzi

1. Naciśnij przycisk MENU.

Pojawi się pasek narzędzi.

Pojawi się ekran ŹRÓDŁO jako ekran łączenia funkcji Viewer.

2. Użyj przycisku ◀ lub ▶, aby wybrać element i przycisku ▲ lub ▼, aby wybrać dostępne opcje.

Po ustawieniu kursora w odpowiednim miejscu wybrany element zmieni kolor na żółty.

Po użyciu przycisku ▲ lub ▼ pojawią się dostępne opcje.

3. Naciśnij przycisk ENTER.

Pojawi się wybrany element.

4. Dwukrotnie naciśnij przycisk MENU.

Pasek narzędzi zostanie zamknięty i pojawi się lista źródeł. Ponownie naciśnij przycisk MENU, aby zamknąć listę źródeł.

Pasek narzędzi miniatur

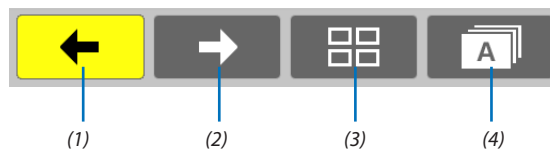

Menu	Opcje	Opis	
(1) Wstecz		—	Powrót do poprzedniego obrazu. Kiedy kursor osiągnie lewy górny róg ekranu, nastąpi powrót do poprzedniej strony.
(2) Do przodu		—	Przejdźcie do następnego obrazu. Kiedy kursor osiągnie prawy dolny róg ekranu, nastąpi przejście do następnej strony.
(3) Ekran		—	Zamknięcie menu i powrót do ekranu miniatur.
		—	Zamknięcie menu i rozpoczęcie pokazu slajdów od podświetlonego elementu.
		—	Zamknięcie menu i wyświetlenie ekranu slajdu.
(4) Kolejność		—	Wyświetlenie ikon w kolejności nazwy (alfabetycznie) (cyfry przed literami).
		—	Wyświetlenie ikon w malejącej kolejności rozmiarów pliku.
		—	Wyświetlenie ikon w kolejności daty utworzenia.

Pasek narzędzi slajdu

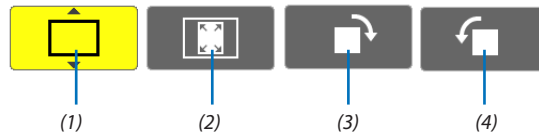

Menu	Opcje	Opis
(1) Ekran		Zamknięcie menu i przejście do ekranu slajdu.
		Zamknięcie menu i wyświetlenie ekranu miniatur
		Zamknięcie menu i rozpoczęcie pokazu slajdów od podświetlonego elementu.
(2) Regulacja obrazu		Zamknięcie menu i wyświetlenie obrazu w rzeczywistych wymiarach.
		Zamknięcie menu i wyświetlenie obrazu w maksymalnej rozdzielczości projektora.
(3) Obrót zgodnie z kierunkiem ruchu wskazówek zegara		—
(4) Obrót przeciwnie do kierunku ruchu wskazówek zegara		—

Pasek narzędzi pokazu slajdów

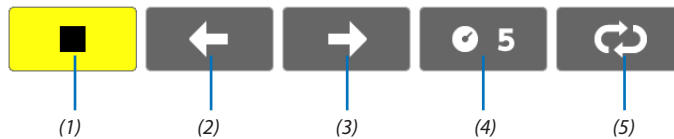

Menu	Opcje	Opis
(1) Stop		—
(2) Wstecz		—
(3) Do przodu		—
(4) Pauza		Ustalenie czasu pauzy przy odtwarzaniu slajdów.
(5) Powtórz		Powtórzenie odtwarzania obrazów w folderze.
		Powrót do ekranu miniatur.

WSKAZÓWKA:

- Ikona obrazu na środku ekranu wskazuje, że nie można wyświetlić pliku na ekranie slajdów lub ekranie miniatur.
- Ustawienie rotacji z poziomu paska narzędzi zostanie anulowane w razie przeniesienia folderu z jednego do drugiego miejsca.

5. Za pomocą menu ekranowego

1 Za pomocą menu

UWAGA: Menu ekranowe może nie zostać prawidłowo wyświetlone przy wyświetlaniu obrazu wideo z przeplotem.

1. Naciśnij przycisk MENU na pilocie zdalnego sterowania lub projektorze, aby wyświetlić menu.

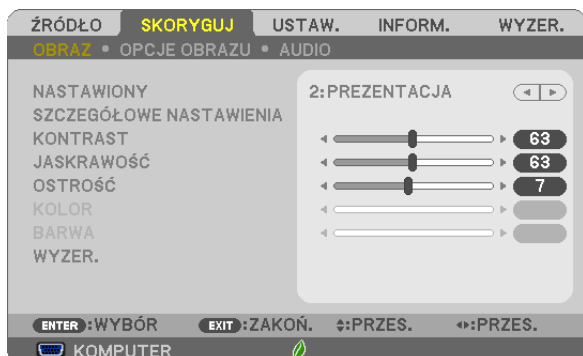

UWAGA: Polecenia takie, jak ENTER, EXIT, ▲▼, ◀▶ na dole przedstawiają dostępne przyciski do używania.

2. Naciśnij przyciski ◀▶ na pilocie zdalnego sterowania lub projektorze, aby wyświetlić podmenu.

3. Naciśnij przycisk ENTER na pilocie zdalnego sterowania lub projektorze, aby podświetlić najwyższy element lub pierwszą kartę.

4. Naciśnij przyciski ▲▼ na pilocie zdalnego sterowania lub projektorze, aby wybrać element, który ma zostać wyregulowany lub ustawiony.

Do wybierania żądanej karty można użyć przycisków ◀▶ na pilocie zdalnego sterowania lub projektorze.

5. Naciśnij przycisk ENTER na pilocie zdalnego sterowania lub projektorze, aby wyświetlić okno podmenu.

6. Dostosuj poziom lub włącz/wyłącz wybrany element za pomocą przycisków ▲▼◀▶ na pilocie zdalnego sterowania lub projektorze.

Zmiany zostaną zapisane aż do następnych regulacji.

7. Powtórz czynności z punktów 2-6, aby wyregulować kolejny element lub naciśnij przycisk EXIT (Zamknij) na pilocie zdalnego sterowania lub projektorze, aby zamknąć menu.

UWAGA: Po wyświetleniu menu lub komunikatu może nastąpić utrata kilku wierszy informacji w zależności od sygnału lub ustawień.

8. Naciśnij przycisk Menu, aby zamknąć menu.

Naciśnij przycisk EXIT (Zamknij), aby powrócić do poprzedniego menu.

2 Elementy menu

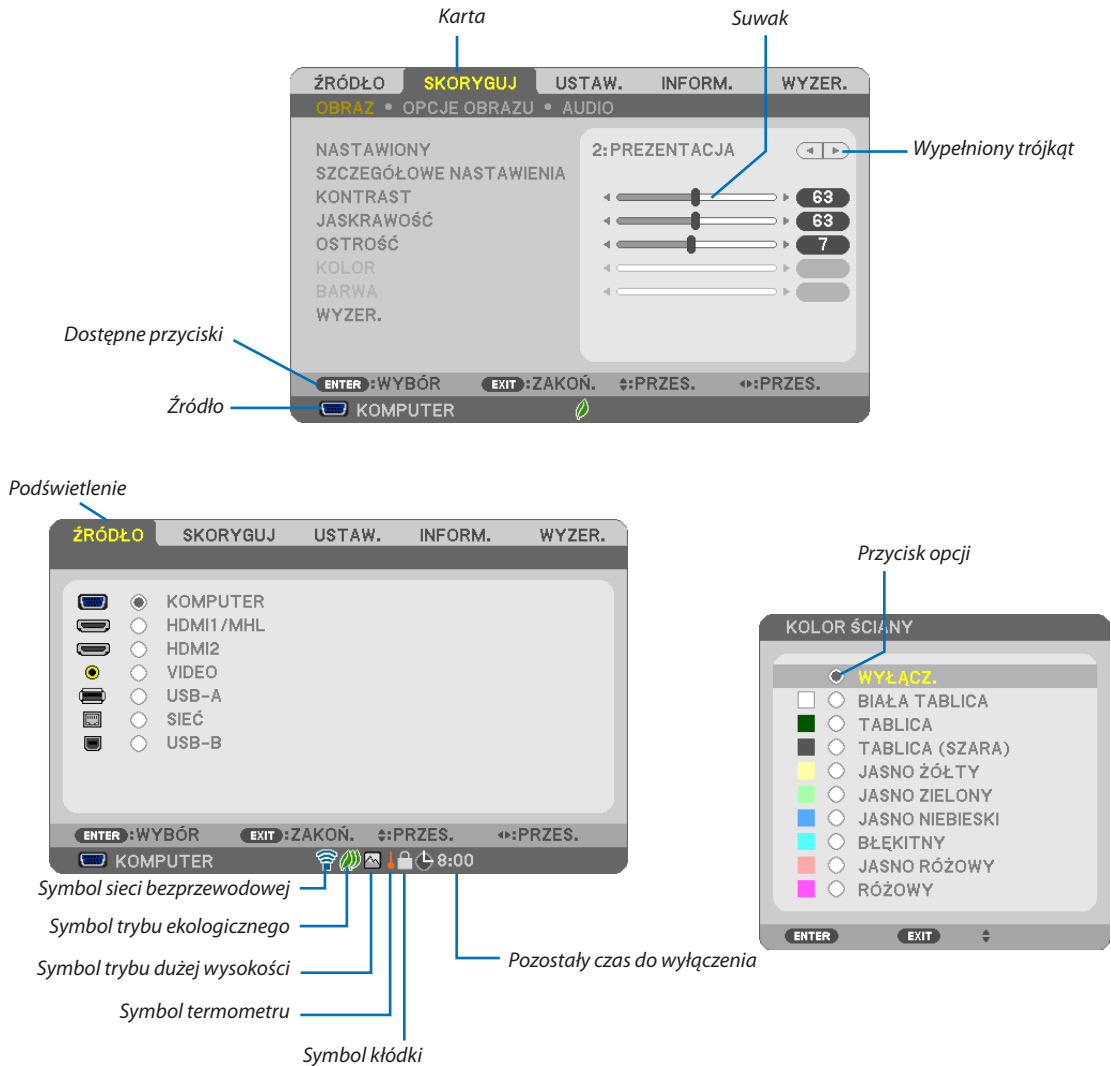

Okna menu i okna dialogowe na ogół mają następujące elementy:

- PodświetlenieWskazuje wybrane menu lub element.
- Wypełniony trójkątWskazuje możliwość dokonania dalszych wyborów. Podświetlony trójkąt oznacza aktywny element.
- KartaOznacza grupę funkcji w oknie dialogowym. Kliknięcie dowolnej karty powoduje przesunięcie jej strony na pierwszy plan.
- Przycisk opcjiTego okrągłego przycisku używa się do wybierania opcji w oknie dialogowym.
- ŹródłoWskazuje aktualnie wybrane źródło.
- Pozostały czas do wyłączeniaWskazuje pozostały czas do wyłączenia po włączeniu funkcji [REGUL. CZASOWY WYŁ.].
- SuwakWskazuje ustawienia lub kierunek regulacji.
- Symbol trybu ekologicznegoWskazuje ustawienie TRYBU EKOLOGICZNEGO.
- Symbol kłódkiWskazuje włączenie funkcji [BLOKADA PANELU STER.].
- Symbol termometruOznacza, że ustawienie opcji [TRYB EKOLOGICZNY] zostało wymuszone jako [NORMALNY], ponieważ temperatura jest zbyt wysoka.
- Symbol trybu dużej wysokościWskazuje ustawienie trybu [DUŻA WYSOKOŚĆ] parametru [TRYB WENTYLATORA].
- Symbol sieci bezprzewodowejWskazuje włączenie bezprzewodowego połączenia sieci LAN.

3 Lista elementów menu

Niektóre elementy menu nie są dostępne w zależności od źródła wejściowego.

Pozycja menu		Domyślne	Opcje		
ŹRÓDŁO	KOMPUTER		*		
	HDMI 1/MHL		*		
	HDMI2		*		
	VIDEO		*		
	USB-A		*		
	SIEĆ		*		
	USB-B		*		
SKORYGUJ	OBRAZ	NASTAWIONY	* 1-7		
		SZCZEGÓLNE NASTAWIENIA	OGÓLNE		
			ODNOŚNIK	*	WYS. JASN., PREZENTACJA, VIDEO, DYNAMICZY, GRAFIKA, sRGB, DICOM SIM.
			KOREKCJA GAMMA		DYNAMICZNY, NATURALNY, CZARNE DETALE
			ROZMIAR EKРАНU	*	MAŁY, ŚREDNI, DUŻY
			TEMP. BARWOWA	*	5000, 6500, 7800, 8500, 9300, 10500
			KONTRAST DYNAMICZNY	*	WYŁĄCZ., WŁĄCZ.
			TRYB OBRAZU	*	STATYCZNY, DYNAMICZY
			ULEPSZENIE KOLORÓW	*	WYŁĄCZ., NISKI, ŚREDNI, WYSOKI
			RÓWNOWAGA BIELI		
			KONTRAST R	0	
			KONTRAST G	0	
			KONTRAST B	0	
			JASNOŚĆ R	*3	
		JASNOŚĆ G	*3		
	JASNOŚĆ B	*3			
	KONTRAST	63			
	JASKRAWOŚĆ	63			
	OSTROŚĆ	7			
	KOLOR	31			
	BARWA	31			
	WYZER.				
	OPCJE OBRAZU	ZEGAR	*		
		FAZA	*		
		POZIOMY	*		
		PIONOWY	*		
		WYK. POW. DO WYŚW. OBR.	*	AUTO, 0[%], 5[%], 10[%]	
		WSP. KSZTAŁTU OBRAZU	*	UM361X/UM301X: AUTO, 4:3, 16:9, 15:9, 16:10, SZEROKI ZOOM, NATURALNY	
			*	UM351W/UM301W: AUTO, 4:3, 16:9, 15:9, 16:10, LETTERBOX, NATURALNY	
		POŁOŻENIE (nie dostępne w modelach UM351W/UM301W)	0		
		AUDIO	GŁOŚNOŚĆ		
		USTAW.	OGÓLNE	ZOOM CYFROWY	100 70 do 100
	ZNIEKSZTAŁC. TRAPEZ.			ZNIEKSZT.TRAPEZ POZIO	0
ZNIEKSZT.TRAPEZ PION				0	
CORNERSTONE				0	
ZNIEKSZT. PODUSZKOWATE				0	
WYZER.					
KOLOR ŚCIANY	WYŁĄCZ.		WYŁĄCZ., BIAŁA TABLICA, TABLICA, TABLICA (SZARA), JASNO ŻÓŁTY, JASNO ZIELONY, JASNO NIEBIESKI, BŁĘKITNY, JASNO RÓŻOWY, RÓŻOWY		
TRYB EKOLOGICZNY	AUTO ECO (AUTO-EKOLOGICZNY)		OFF (WYŁĄCZ.), AUTO ECO (AUTO-EKOLOGICZNY), NORMAL (NORMALNY), ECO (EKOLOGICZNY)		
ZAMKNIĘTY OPIS	WYŁĄCZ.		WYŁĄCZ., OPIS1, OPIS2, OPIS3, OPIS4, TEKST1, TEKST2, TEKST3, TEKST4		
REGUL. CZASOWY WYŁ.	WYŁĄCZ.		WYŁĄCZ., 0:30, 1:00, 2:00, 4:00, 8:00, 12:00, 16:00		
JĘZYK	ENGLISH		ENGLISH, DEUTSCH, FRANÇAIS, ITALIANO, ESPAÑOL, SVENSKA, 日本語 DANSK, PORTUGUÊS, ČEŠTINA, MAGYAR, POLSKI, NEDERLANDS, SUOMI NORSK, TÜRKÇE, РУССКИЙ, عربي, Ελληνικά, 中文, 한국어, TIENG VIỆT ROMÂNĂ, HRVATSKI, БЪЛГАРСКИ, INDONESIA, हिन्दी, తెలుగు, 繁體中文		

* Gwiazdka (*) oznacza, że domyślne ustawienie jest różne w zależności od sygnału.

5. Za pomocą menu ekranowego

Pozycja menu		Domyślne	Opcje		
MENU	WYBÓR KOLORU	KOLOR	KOLOR, MONOCHROMAT		
	WYŚWIETLANIE ŹRÓDŁA	WŁĄCZ.	WYŁĄCZ., WŁĄCZ.		
	ID WYŚWIETLACZ	WŁĄCZ.	WYŁĄCZ., WŁĄCZ.		
	KOMUNIKAT EKOLOGICZNY	WYŁĄCZ.	WYŁĄCZ., WŁĄCZ.		
	CZAS WYŚWIETLANIA	AUTO 45 SEC	RĘCZNIE, AUTO 5 SEC, AUTO 15 SEC, AUTO 45 SEC		
	TŁO	NIEBIESKIE	NIEBIESKIE, CZARNEGO, LOGO		
	FILTRUJ KOMUNIKAT	5000 (H)	WYŁĄCZ, 100[H], 500[H], 1000[H], 2000[H], 5000[H]		
	INSTALACJA	ORIENTACJA	PRZEDNI BIURKOWY	AUTO, PRZEDNI BIURKOWY, TYLNY SUFITOWY, TYLNY BIURKOWY, PRZEDNI SUFITOWY	
		BLOKADA PANELU STER.	WYŁĄCZ.	WYŁĄCZ., WŁĄCZ.	
		ZABEZPIECZENIA	WYŁĄCZ.	WYŁĄCZ., WŁĄCZ.	
SZYBKOŚĆ TRANSMISJI		38400bps	4800bps, 9600bps, 19200bps, 38400bps		
ID STEROWANIA		NUMER ID STEROWANIA	1	1-254	
		ID STEROWANIA	WYŁĄCZ.	WYŁĄCZ., WŁĄCZ.	
WZORZEC TESTOWY					
WYBOR MIKROFONU		MIKROFON DYNAMICZNY	MIKROFON DYNAMICZNY, MIKROFON POJEMNOSC.		
WZMOCNIENIE MIKROFONU					
OPCJE(1)	AUTO. REGULACJA	NORMALNY	WYŁĄCZ., NORMALNY, DOKŁADNY		
	PŁYNNA KOMUTACJA		WYŁĄCZ., WŁĄCZ.		
	TRYB WENTYLATORA	AUTO	AUTO, WYSOKI, DUŻA WYSOKOŚĆ		
	WYBÓR SYGNAŁU	KOMPUTER	RGB/COMPONENT	RGB/COMPONENT, RGB, COMPONENT	
		VIDEO	AUTO	AUTO, NTSC3.58, NTSC4.43, PAL, PAL-M, PAL-N, PAL60, SECAM	
	TRYB WXGA	UM361X/UM301X:	WYŁĄCZ	WYŁĄCZ., WŁĄCZ.	
		UM351W/ UM301W:	WŁĄCZ		
	PRZEPLÓT	WŁĄCZ.	WYŁĄCZ., WŁĄCZ.		
	USTAWIENIA HDMI	HDMI 1/ MHL	POZIOM WIDEO	AUTO	AUTO, NORMALNY, WZMOCNIONE
		HDMI2	POZIOM WIDEO	AUTO	AUTO, NORMALNY, WZMOCNIONE
	WYBÓR AUDIO	HDMI1/MHL	HDMI1/MHL	HDMI1/MHL, KOMPUTER	
		HDMI2	HDMI2	HDMI2, KOMPUTER	
		SIEĆ	SIEĆ	SIEĆ, KOMPUTER	
		USB-B	USB-B	USB-B, KOMPUTER	
	SYGNAŁ AKUSTYCZNY	WŁĄCZ.	WYŁĄCZ., WŁĄCZ.		
	OPCJE(2)	TRYB GOTOWOŚCI	NORMALNY	NORMALNY, GOTOWOŚĆ TRANSMISJI	
		BEZPOŚR. WŁ. ZASILANIA	WYŁĄCZ.	WYŁĄCZ., WŁĄCZ.	
AUTO. WŁĄCZ.		WYŁĄCZ.	WYŁĄCZ., WŁĄCZ.		
AUTO. WYŁĄCZ.		1:00	WYŁĄCZ., 0:05, 0:10, 0:20, 0:30, 1:00		
WYBÓR DOM. ŹRÓDŁA		OSTATNI	OSTATNI, AUTO, KOMPUTER, HDMI 1/MHL, HDMI2, VIDEO, USB-A, SIEĆ, USB-B		
PRZELICZNIK WĘGLA					
WALUTA			\$, €, JPY, RMB¥		
PRZELICZNIK WALUTOWY					
KABLOWA SIEĆ LOKALNA	KABLOWA SIEĆ LOKALNA	DOSTĘPNY	ZABLOKOWANY, DOSTĘPNY		
	USTAWIENIA	DHCP: WŁĄCZ. AUTO DNS: WŁĄCZ.	DHCP, ADRES IP, MASKA PODSIECI, PRZEJŚCIE, AUTO DNS, DNS		
	POŁĄCZ PONOWNIE				
SIEĆ BEZPRZEWODOWA	PROFIL	ZABLOKOWANY	ZABLOKOWANY, TYLKO PUNKT DOSTĘPU, PROFILU 1, PROFILU 2		
	POŁĄCZ PONOWNIE				

* Gwiazdka (*) oznacza, że domyślne ustawienie jest różne w zależności od sygnału.

5. Za pomocą menu ekranowego

Pozycja menu		Domyślne	Opcje	
INFORM.	CZAS WYKORZYSTYWANIA	POZOSTAŁA ŻYWOT. LAMPY		
		IŁOŚĆ GODZIN UŻYTK. LAMPY		
		IŁOŚĆ GODZ. UŻYTK. FILTRA		
		CAŁK. OSZCZ. WĘGLA		
		TOTAL COST SAVINGS		
	ŹRÓDŁO(1)	NAZWA ŹRÓDŁA		
		INDEKS ŹRÓDŁA		
		CZĘSTOTLIWOŚĆ POZIOMA		
		CZĘSTOTLIWOŚĆ PIONOWA		
		TYP SYNCHRONIZACJI		SYNCHR. ROZDZIEL., SYNCHR. COMPOSITE, SYNCHR. WDG. ZIELONEGO, SYNCHR. WDG. WIDEO
	ŹRÓDŁO(2)	BIEGUNOWOŚĆ SYNCHR		
		RODZAJ SKANU		PRZEPLÓT, BRAK PRZEPLÓTU
		TYP SYGNAŁU		RGB, COMPONENT, VIDEO, HDTV
		SYSTEM WIDEO		NTSC, NTSC3.58, NTSC4.43, PAL, PAL-M, PAL-N, PAL60, SECAM
		GŁĘBIA BITOWA		8[bits], 10[bits], 12[bits]
	KABŁOWA SIEĆ LOKALNA	POZIOM WIDEO		WZMOCNIONE, PEŁNY
		SYGNAŁ MHL		OBSŁUGIWANE, NIE OBSŁUGIWANE
		ADRES IP		
		MASKA PODSIECI		
		PRZEJŚCIE		
	SIEĆ BEZPRZEWODOWA	ADRES MAC		
		ADRES IP		
		MASKA PODSIECI		
		PRZEJŚCIE		
		ADRES MAC		
	WERSJA	SSID		
		TYP SIECI		
		WEP/WPA		
		KANAŁ		
		POZIOM SYGNAŁU		
INNE	FIRMWARE			
	DATA			
	NAZWA PROJEKTORA			
	MODEL NO.			
	SERIAL NUMBER			
WYZER.	LAN UNIT TYPE			
	CONTROL ID (po ustawieniu opcji [ID STEROWANIA])			
	BIEŻĄCY SYGNAŁ			
	WSZYSTKIE			
	KAS. GODZ. UŻYTK. LAMPY			
	KAS. GODZ. UŻYTK. FILTRA			

* Gwiazdka (*) oznacza, że domyślne ustawienie jest różne w zależności od sygnału.

4 Opis menu i funkcji: [ŹRÓDŁO]



KOMPUTER

Pozwala wybrać komputer podłączony do gniazda KOMPUTER.

UWAGA: Jeśli sygnał komponentowy jest doprowadzony do złącza COMPUTER IN, wybierz ustawienie [KOMPUTER].

HDMI 1/MHL i 2

Wybranie urządzenia z wyjściem HDMI podłączonego do złącza HDMI 1/MHL lub 2 IN.

VIDEO

Wybranie urządzenia podłączonego do złącza wejściowego VIDEO: magnetowid, odtwarzacz DVD lub kamera.

USB-A

Ta funkcja pozwala tworzyć prezentacje za pomocą dysku USB ze slajdami.

(→ strona 66 „4. Korzystanie z funkcji Viewer”)

SIEĆ

Wybranie sygnału z portu sieci LAN (RJ-45) lub zainstalowanego urządzenia USB bezprzewodowej sieci LAN (opcja).

USB-B

Wybranie komputera podłączonego do portu USB (PC) (typu B) za pośrednictwem dostępnych w handlu przewodów USB.

(→ strona 42)

5 Opis menu i funkcji: [SKORYGUJ]

[OBRAZ]

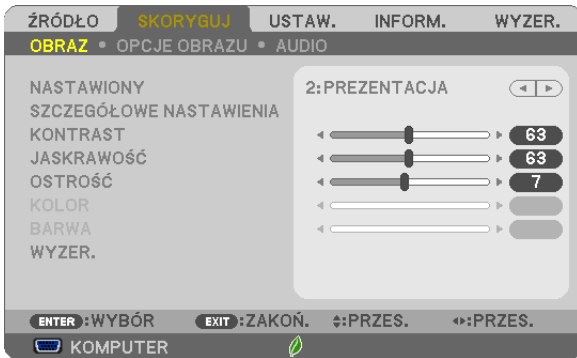

[NASTAWIONY]

Ta funkcja pozwala na wybranie zoptymalizowanych ustawień wyświetlanego obrazu.

Można dostosować zabarwienie neutralne dla koloru żółtego, błękitnego lub purpurowego.

Dostępnych jest siedem ustawień fabrycznych dla różnych rodzajów obrazów. Można również użyć opcji [SZCZEGÓŁOWE NASTAWIENIA], aby wprowadzić regulowane przez użytkownika ustawienia niestandardowe współczynnika gamma lub koloru.

Wprowadzone ustawienia zostają zapisane jako [NASTAWIONY 1] do [NASTAWIONY 7].

HIGH-BRIGHT (Wysoka jasność) Opcja zalecana do stosowania w jasno oświetlonych pomieszczeniach.

PREZENTACJA Opcja zalecana przy prezentacjach z pliku programu PowerPoint.

VIDEO Opcja zalecana dla oglądania typowego programu telewizyjnego.

DYNAMICZY Opcja zalecana dla oglądania filmów.

GRAFIKA Opcja zalecana dla wyświetlania elementów graficznych.

sRGB Standardowe wartości kolorów

DICOM SIM. Opcja zalecana dla formatu symulacji DICOM.

UWAGA:

- Opcja [DICOM SIM.] jest przeznaczona wyłącznie do celów szkoleniowych/referencyjnych i nie należy jej wykorzystywać do diagnostyki.
- DICOM — skrót od Digital Imaging and Communications in Medicine (Obrazowanie cyfrowe i komunikacja w medycynie). Jest to standard opracowany przez stowarzyszenie ACR (American College of Radiology) i NEMA (National Electrical Manufacturers Association). Określa on sposób przesyłania cyfrowych danych obrazowych z systemu do systemu.

[SZCZEGÓŁOWE NASTAWIENIA]

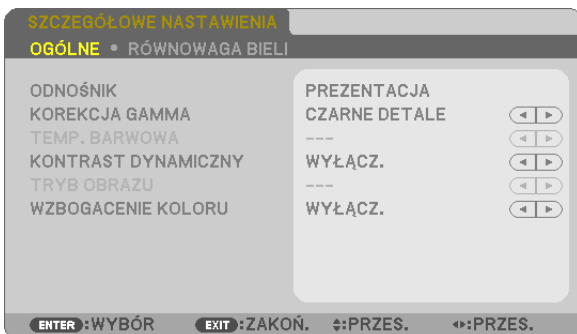

[OGÓLNE]

Zapisanie własnych ustawień niestandardowych [ODNOŚNIK]

Ta funkcja pozwala zapisać ustawienia niestandardowe jako [NASTAWIONY 1] do [NASTAWIONY 7].

Najpierw należy wybrać podstawowy tryb ustawień z opcji [ODNOŚNIK], a następnie ustawić wartość parametrów [KOREKCJA GAMMA] i [TEMP. BARWOWA].

HIGH-BRIGHT (Wysoka jasność) Opcja zalecana do stosowania w jasno oświetlonych pomieszczeniach.

PREZENTACJA Opcja zalecana przy prezentacjach z pliku programu PowerPoint.

VIDEO Opcja zalecana dla oglądania typowego programu telewizyjnego.

DYNAMICZNY Opcja zalecana dla oglądania filmów.

GRAFIKA Opcja zalecana dla wyświetlania elementów graficznych.

sRGB Standardowe wartości kolorów.

DICOM SIM Opcja zalecana dla formatu symulacji DICOM.

Wybranie trybu korekcji współczynnika gamma [KOREKCJA GAMMA]

Każdy tryb jest zalecany dla:

DYNAMICZNY Obraz o wysokim kontraście

NATURALNY Naturalne odwzorowanie obrazu.

CZARNE DETALE Podkreślenie szczegółów w ciemnych obszarach obrazu.

UWAGA: Ta funkcja nie jest dostępna po wybraniu opcji [DICOM SIM.] parametru [SZCZEGÓŁOWE NASTAWIENIA].

Wybranie rozmiarów ekranu dla opcji DICOM SIM [ROZMIAR EKRANU]

Ta funkcja pozwala skorygować współczynnik gamma w sposób odpowiedni do rozmiarów ekranu.

DUŻY Dla ekranu 110 cali

ŚREDNI Dla ekranu 90 cali

SMALL Dla ekranu 70 cali

UWAGA: Ta funkcja jest dostępna tylko po wybraniu opcji [DICOM SIM.] parametru [SZCZEGÓŁOWE NASTAWIENIA].

Dostosowywanie temperatury barw [TEMP. BARWOWA]

Ta opcja pozwala wybrać dowolną temperaturę barw.

UWAGA: Po wybraniu opcji [PREZENTACJA] lub [WYS. JASN.] parametru [ODNOŚNIK] ta funkcja nie jest dostępna.

Regulowanie jasności i kontrastu [KONTRAST DYNAMICZNY]

Za pomocą tej funkcji można dostosować optycznie współczynnik kontrastu za pomocą wbudowanej przesłony.

Aby zwiększyć współczynnik kontrastu, należy wybrać opcję [WŁĄCZ.].

Wybieranie trybu nieruchomego obrazu lub trybu filmu [TRYB OBRAZU]

Za pomocą tej funkcji można wybrać tryb nieruchomego obrazu lub tryb filmu.

STATYCZNY Tryb dla obrazów statycznych.

DYNAMICZNY Tryb dla filmów (obrazów dynamicznych).

UWAGA: Ta funkcja jest dostępna tylko po wybraniu opcji [WYS. JASN.] parametru [ODNOŚNIK].

Poprawa jakości kolorów [ULEPSZENIE KOLORÓW]

To pozwala na dostosowanie gęstości kolorów obrazu.

Głębina koloru obrazu będzie się zwiększać wraz z wyborem kolejno „NISKI”, „ŚREDNI” i „WYSOKI”, a obraz będzie coraz ciemniejszy.

W przypadku wybrania „WYŁĄCZ.”, funkcja WZBOGACENIE KOLORU nie będzie działać.

UWAGA: Ta funkcja jest dostępna tylko po wybraniu opcji [PREZENTACJA] parametru [ODNOŚNIK].

Regulacja balansu bieli [RÓWNOWAGA BIELI]

Za pomocą tej opcji można wyregulować balans bieli. Kontrast dla każdego koloru (RGB) celem regulacji poziomu bieli ekranu; Jasność dla każdego koloru (RGB) celem regulacji poziomu czerni ekranu.

[KONTRAST]

Dostosowanie natężenia obrazu zgodnie z sygnałem wejściowym.

[JASKRAWOŚĆ]

Dostosowanie poziomu jasności lub natężenia rastrów wstecznych.

[OSTROŚĆ]

Sterowanie szczegółami obrazu.

[KOLOR]

Zwiększenie lub zmniejszenie poziomu wysycenia kolorów.

[BARWA]

Zmiana koloru od +/- zielonego do +/- niebieskiego. Poziom czerwieni jest wykorzystywany jako odniesienie.

Sygnal wejściowy	KONTRAST	JASKRAWOŚĆ	OSTROŚĆ	KOLOR	BARWA
KOMPUTER/HDMI (RGB)	Tak	Tak	Tak	Nie	Nie
KOMPUTER/HDMI (COMPONENT)	Tak	Tak	Tak	Tak	Tak
USB-B	Tak	Tak	Tak	Nie	Nie
VIDEO	Tak	Tak	Tak	Tak	Tak
USB-A, SIEĆ	Tak	Tak	Tak	Nie	Nie

Tak = możliwość regulacji, Nie = brak możliwości regulacji

[WYZER.]

Nastąpi przywrócenie ustawień fabrycznych wszystkich ustawień i parametrów opcji [OBRAZ] za wyjątkiem następujących elementów: wstępnie ustawione wartości liczbowe oraz wartość parametru [ODNOŚNIK] na ekranie [NASTAWIONY].

Ustawienia i parametry opcji [SZCZEGÓŁOWE NASTAWIENIA] na ekranie [NASTAWIONY], które nie są aktualnie wybrane nie zostaną zresetowane.

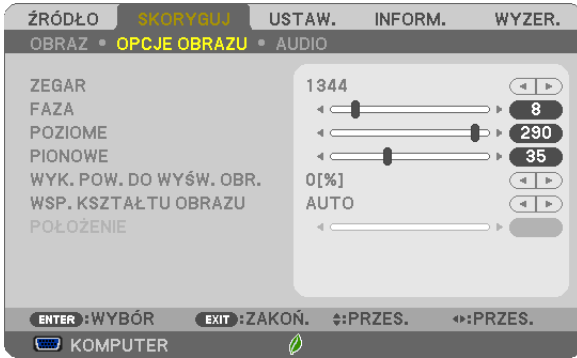
[OPCJE OBRAZU]**Regulowanie ustawień zegara i fazy [ZEGAR/FAZA]**

Ta opcja pozwala ręcznie regulować ustawienia zegara i fazy.

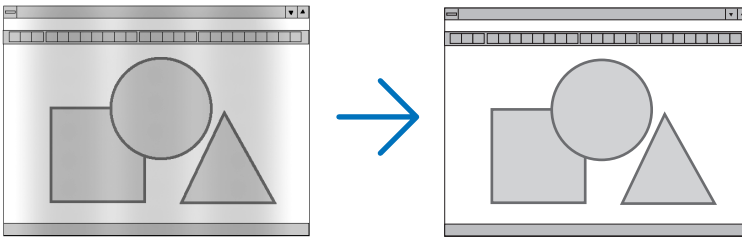

ZEGAR Tego elementu używa się do szczegółowego dostrojenia obrazu komputerowego lub usunięcia pionowych pasków. Za pomocą tej funkcji można dostosować częstotliwość zegara, co wyeliminuje poziome pasma na obrazie. Ta regulacja może być niezbędna przy pierwszym podłączeniu komputera.

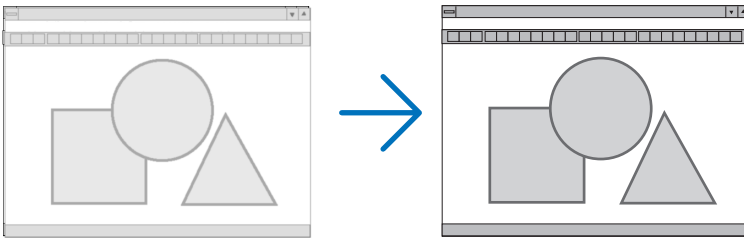

FAZA Tego elementu używa się do regulacji fazy zegara lub do redukcji szumów obrazu, interferencji punktowej lub przeplotu (ten problem jest sygnalizowany świeceniem części obrazu).
Opcji [FAZA] należy używać dopiero po ukończeniu konfiguracji opcji [ZEGAR].

Regulacja pozycji w pionie/ poziomie [POZIOME/PIONOWE]

Regulacja położenia obrazu w poziomie i w pionie.

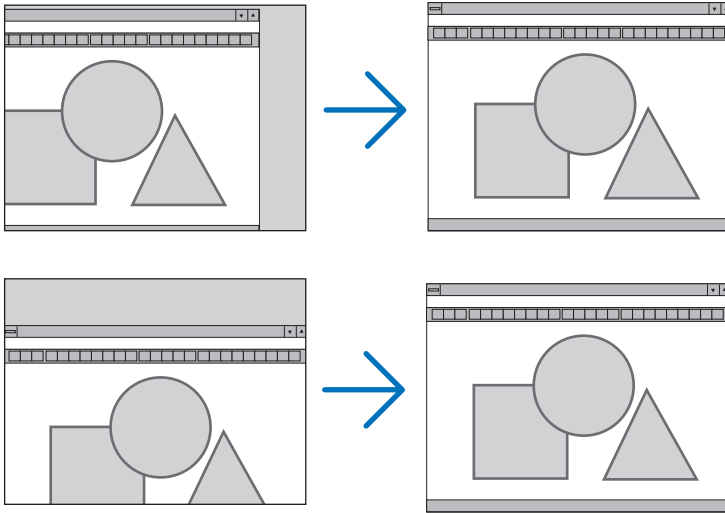

- Podczas regulacji elementów [ZEGAR] i [FAZA] obraz może być zniekształcony. Nie jest to objaw awarii.
- Ustawienia parametrów [ZEGAR], [FAZA], [POZIOME] i [PIONOWE] zostają zapisane w pamięci i przypisane do bieżącego sygnału. Przy następnym korzystaniu z danego sygnału do wyświetlania obrazu nastąpi ustawienie tej samej rozdzielczości, częstotliwości poziomej i pionowej oraz pozostałych parametrów.

Aby skasować zmiany zapisane w pamięci, należy wybrać z menu kolejno opcje [WYZER.] → [BIEŻĄCY SYGNAŁ] lub [WSZYSTKIE DANE]. Nastąpi skasowanie wszystkich zmian.

Wybieranie procentu przeskanowania [WYK. POW. DO WYŚW. OBR.]

Wybierz procent (AUTO, 0%, 5% lub 10%) przeskanowania sygnału.

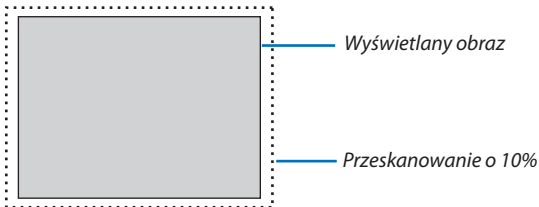

UWAGA:

- [0[%]] nie może zostać wybrane, gdy używany jest sygnał VIDEO.
- Opcja [WYK. POW. DO WYŚW. OBR.] nie jest dostępna:
 - po ustawieniu opcji [NATURALNY] parametru [WSP. KSZTAŁTU OBRAZU].

Wybieranie współczynnika kształtu obrazu [WSP. KSZTAŁTU OBRAZU]

Termin „współczynnik kształtu obrazu” dotyczy stosunku szerokości do wysokości wyświetlanego obrazu.

Projektor automatycznie ustala sygnał wejściowy i wyświetla go z wykorzystaniem odpowiedniego współczynnika kształtu obrazu.

• Kolejna tabela zawiera typowe rozdzielczości i współczynniki kształtu, obsługiwane przez większość komputerów.

	Rozdzielczość	Współczynnik proporcji obrazu
VGA	640 × 480	4:3
SVGA	800 × 600	4:3
XGA	1024 × 768	4:3
WXGA	1280 × 768	15:9
WXGA	1280 × 800	16:10
WXGA+	1440 × 900	16:10
SXGA	1280 × 1024	5:4
SXGA+	1400 × 1050	4:3
UXGA	1600 × 1200	4:3
WUXGA	1920 × 1200	16:10

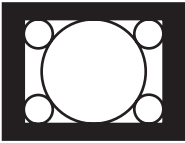
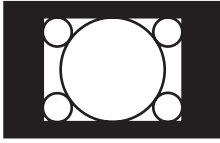
Opcje	Funkcja
AUTO	Projektor automatycznie ustala sygnał wejściowy i wyświetla go z wykorzystaniem odpowiedniego współczynnika kształtu obrazu. (→ następna strona) W zależności od sygnału projektor może błędnie określić współczynnik kształtu obrazu. W takiej sytuacji należy wybrać jeden z następujących współczynników kształtu.
4:3	Wyświetlanie obrazu z zastosowaniem współczynnika kształtu 4:3.
16:9	Wyświetlanie obrazu z zastosowaniem współczynnika kształtu 16:9.
15:9	Wyświetlanie obrazu z zastosowaniem współczynnika kształtu 15:9.
16:10	Wyświetlanie obrazu z zastosowaniem współczynnika kształtu 16:10.
SZEROKI ZOOM (UM361X/UM301X)	Rozciągnięcie obrazu na lewo i prawo. Części wyświetlonego obrazu zostają przycięte z lewej i prawej krawędzi (nie będą widoczne).
LETTERBOX (UM351W/UM301W)	Obraz sygnału nadawanego w standardzie letterbox zostaje rozciągnięty równomiernie w pionie i poziomie, celem uzyskania dopasowania do wymiarów ekranu. Części wyświetlonego obrazu zostają przycięte przy górnej i dolnej krawędzi (nie będą widoczne).
NATURALNY	Projektor wyświetla bieżący obraz w prawdziwej rozdzielczości, kiedy wejściowy sygnał komputera ma niższą rozdzielczość od natywnej rozdzielczości projektora. <div style="display: flex; justify-content: space-between;"> <div style="width: 60%;"> <p>[Przykład 1] Wyświetlanie sygnału wejściowego o rozdzielczości 800 × 600 za pomocą projektora UM361X/UM301X:</p> </div> <div style="width: 35%; text-align: center;">  </div> </div> <hr/> <div style="display: flex; justify-content: space-between;"> <div style="width: 60%;"> <p>[Przykład 2] Wyświetlanie sygnału wejściowego o rozdzielczości 800 × 600 za pomocą projektora UM351W/UM301W:</p> </div> <div style="width: 35%; text-align: center;">  </div> </div> <p><i>UWAGA:</i></p> <ul style="list-style-type: none"> • Przy wyświetlaniu sygnału pochodzącego z innych urządzeń niż komputer opcja [NATURALNY] nie jest dostępna. • Przy wyświetlaniu sygnału o wyższej rozdzielczości od rozdzielczości natywnej projektora opcja [NATURALNY] nie jest dostępna.

Przykładowy obraz z automatycznym ustaleniem odpowiedniego współczynnika kształtu obrazu.

UM361X/UM301X

[Sygnał z komputera]

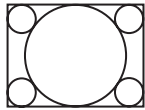
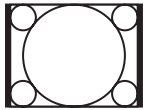
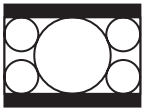
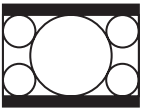
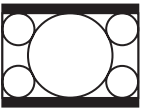
Współczynnik kształtu obrazu sygnału wejściowego	4:3	5:4	16:9	15:9	16:10
Przykładowy obraz z automatycznym ustaleniem odpowiedniego współczynnika kształtu obrazu.					

[Sygnał wideo]

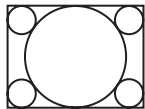
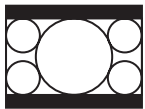
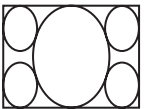
Współczynnik kształtu obrazu sygnału wejściowego	4:3	Letterbox	Ściskięcie
Przykładowy obraz z automatycznym ustaleniem współczynnika kształtu obrazu.			 <i>UWAGA: W celu prawidłowego wyświetlenia obrazu ze ściskiędciem należy wybrać opcję [16:9] lub [SZEROKI ZOOM].</i>

UM351W/UM301W

[Sygnał z komputera]

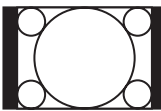
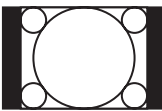
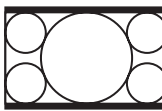
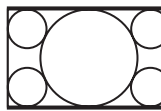
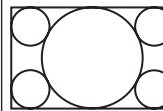
Współczynnik kształtu obrazu sygnału wejściowego	4:3	5:4	16:9	15:9	16:10
Przykładowy obraz z automatycznym ustaleniem odpowiedniego współczynnika kształtu obrazu.					

[Sygnał wideo]

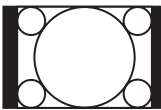
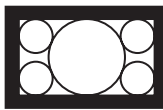
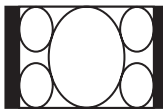
Współczynnik kształtu obrazu sygnału wejściowego	4:3	Letterbox	Ściskięcie
Przykładowy obraz z automatycznym ustaleniem współczynnika kształtu obrazu.		 <i>UWAGA: W celu prawidłowego wyświetlenia obrazu sygnału letterbox należy wybrać opcję [LETTERBOX].</i>	 <i>UWAGA: W celu prawidłowego wyświetlenia obrazu ze ściskiędciem należy wybrać opcję [16:9].</i>

WSKAZÓWKA:

- Po wybraniu współczynnika kształtu obrazu [16:9], [15:9] lub [16:10] można regulować w pionie położenie obrazu za pomocą opcji [POŁOŻENIE].
- Termin „letterbox” oznacza obraz o bardziej panoramicznych proporcjach w porównaniu z obrazem wideo o standardowym współczynniku proporcji wynoszącym 4:3. Sygnał letterbox ma współczynniki kształtu obrazu zapewniające obraz perspektywiczny 1,85:1 lub kinowy 2,35:1.
- Termin „ściskięcie” dotyczy skompresowanego obrazu, którego współczynnik kształtu został skonwertowany z wartości 16:9 na 4:3.

Regulacja pozycji pionowej obrazu [POŁOŻENIE] (opcja niedostępna w projektorze UM351W/UM301W)

(tylko po wybraniu opcji [16:9], [15:9] lub [16:10] parametru [WSP. KSZTAŁTU OBRAZU])

Po wybraniu opcji [16:9], [15:9] lub [16:10] parametru [WSP. KSZTAŁTU OBRAZU] obraz jest wyświetlany z czarnymi paskami na dole i na górze.

Można regulować położenie obrazu w pionie w zakresie od góry do dołu czarnego obszaru.

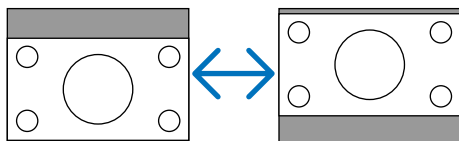

[AUDIO]

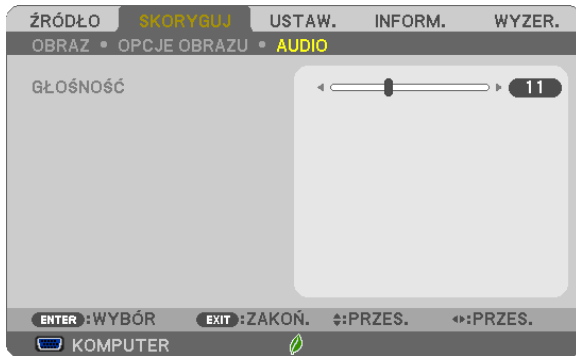

Zwiększanie lub zmniejszanie głośności

Pozwala regulować głośność głośników projektora i głośność sygnału na wyjściu AUDIO OUT (mini-jack stereo).

WSKAZÓWKA:

- Kiedy nie widać żadnego menu, przyciski ◀ i ▶ na obudowie projektora oraz przyciski VOL. +/- na pilocie służą do regulacji głośności. (→ strona 23)

6 Opis menu i funkcji: [USTAW.]

[OGÓLNE]

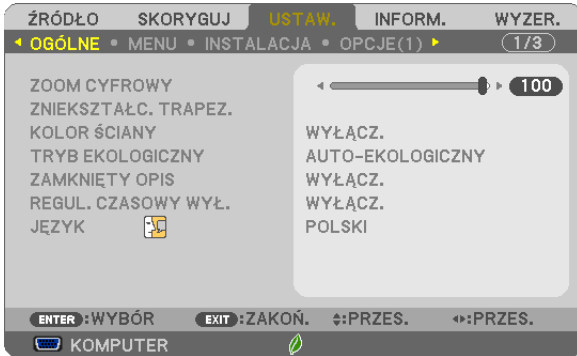

Korzystanie z powiększenia cyfrowego [ZOOM CYFROWY]

Ta funkcja pozwala elektronicznie wyregulować rozmiar obrazu na ekranie.

UWAGA:

- Tej funkcji nie można użyć, jeśli jako złącze wejściowe zostanie wybrane USB-A, LAN lub USB-B.

WSKAZÓWKA: Aby zgrubnie dopasować wielkość obrazu, można odsuwać i przybliżać projektor względem ekranu. Za pomocą funkcji [ZOOM CYFROWY] można wyregulować wielkość obrazu z dużą dokładnością. (→ strona 20)

Ręczna korekcja zniekształcenia trapezowego [ZNIEKSZTAŁC. TRAPEZ.]

Można ręcznie korygować poziome lub pionowe zniekształcenie trapezowe, zniekształcenie poduszkowate oraz zniekształcenie geometryczne.

UWAGA:

- *CORNERSTONE i ZNIEKSZTAŁC. TRAPEZ. można regulować jednocześnie, jeżeli jednak CORNERSTONE lub ZNIEKSZT. PODUSZKOWATE. zostaną wyregulowane, opcje ZNIEKSZT. TRAPEZ PION i ZNIEKSZT. TRAPEZ POZIO staną się niedostępne. W takim przypadku należy wykonać WYZER. zmienionych wartości i uruchomić ponownie, aby dokonać korekcji zniekształceń.*
- *Aby przełączyć z jednej pozycji na inną, wyzeruj pierwszą pozycję.*
- *Wartości regulacji zostaną nadpisane. Ustawienia nie zostaną usunięte nawet po wyłączeniu projektora.*
- *Używanie korekcji [ZNIEKSZTAŁC. TRAPEZ.], [DYST. PODUSZK.] i [CORNERSTONE] może spowodować lekką utratę ostrości z powodu korekcji elektronicznej.*

ZNIEKSZT. TRAPEZ POZIO.....	Korekcja poziomego zniekształcenia trapezowego. (→ strona 21)
ZNIEKSZT. TRAPEZ PION.....	Korekcja pionowego zniekształcenia trapezowego. (→ strona 21)
CORNERSTONE.....	Pozwala na łatwe dopasowanie obrazu z projektora do granic ekranu poprzez dopasowanie czterech rogów obrazu do czterech rogów na ekranie. (→ strona 29)
ZNIEKSZT. PODUSZKOWATE.....	Korekcja zniekształcenia poduszkowatego górnej, dolnej, lewej lub prawej krawędzi. Przesunięcie punktu odniesienia umożliwi przesunięcie górnego położenia krzywej korekcji.
WYZER.	Przywrócenie fabrycznych wartości wszystkich powyższych ustawień.

WSKAZÓWKA:

- *Zakres regulacji kąta w poziomie i pionie w przypadku korekcji cornerstone i zniekształc. trapez.: około 10 stopni (maks.)*
 - *W zależności od sygnału wejściowego, zakres regulacji może być węższy.*

Używanie funkcji korekcji koloru ściany [KOLOR ŚCIANY]

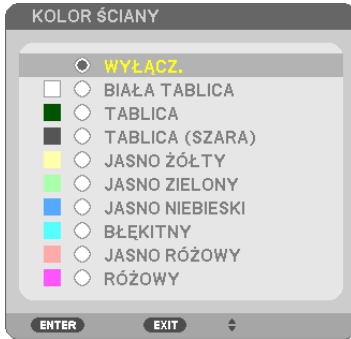

Za pomocą tej funkcji można zastosować szybką adaptatywną korekcję koloru w przypadku wyświetlania obrazu na tle, które nie jest białe.

UWAGA: Wybranie opcji [BIAŁA TABLICA] powoduje zmniejszenie jasności lampy.

Ustawianie trybu ekologicznego [TRYB EKOLOGICZNY]

Opcja TRYB EKOLOGICZNY wydłuża żywotność lampy przy jednoczesnym obniżeniu zużycia energii oraz emisji CO₂. Można wybrać cztery tryby jasności lampy: [OFF] ([WYŁĄCZ.]), [AUTO ECO] ([AUTO-EKOLOGICZNY]), [NORMAL] ([NORMALNY]) i [ECO] ([EKOLOGICZNY]).
(→ strona 27)

Ustawianie napisów [ZAMKNIĘTY OPIS]

Za pomocą tej opcji można ustawić jeden z kilku trybów napisów, pozwalających na nakładanie tekstu na wyświetlany obraz sygnału VIDEO lub S-VIDEO.

WYŁĄCZ. Wyłączenie trybu napisów.

OPIS 1-4 Tekst jest nakładany.

TEKST 1-4 Tekst jest wyświetlany.

UWAGA:

- Napisy nie są dostępne w następujących warunkach:
 - wyświetlane są komunikaty lub menu.
 - powiększono, zamrożono lub wyciszono obraz.
- Część nałożonego tekstu lub napisów może zostać przycięta. W takiej sytuacji należy spróbować umieścić nałożony tekst lub napisy w obrębie ekranu.

Używanie wyłącznika czasowego [REGUL. CZASOWY WYŁ.]

1. Wybierz żądany czas z zakresu od 30 minut do 16 godzin: WYŁĄCZ., 0:30, 1:00, 2:00, 4:00, 8:00, 12:00, 16:00.
2. Naciśnij przycisk ENTER na pilocie zdalnego sterowania.
3. Nastąpi rozpoczęcie odliczania pozostałego czasu.
4. Projektor zostanie wyłączony po zakończeniu odliczania.

UWAGA:

- Aby anulować zaprogramowany czas, należy wybrać opcję [WYŁĄCZ.] albo wyłączyć zasilanie.
- Po osiągnięciu 3 minut do wyłączenia projektora u dołu ekranu pojawi się stosowny komunikat z informacją o zbliżającym się wyłączeniu projektora.

Wybieranie języka menu [JĘZYK]

Menu ekranowe może być wyświetlane w jednym z 30 języków.

UWAGA: Ustawienia tej opcji nie ulega zmianie nawet w przypadku użycia funkcji [WYZER.] dostępnej w menu.

[MENU]

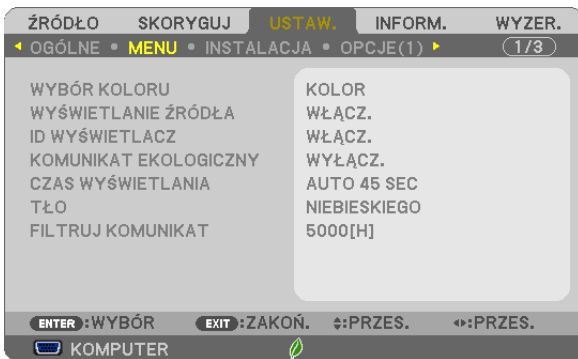

Wybieranie koloru menu [WYBÓR KOLORU]

Można wybrać jedną z dwóch opcji koloru menu: KOLOR lub MONOCHROMAT.

Włączanie/ wyłączenie wyświetlania źródła [WYŚWIETLANIE ŹRÓDŁA]

Za pomocą tej opcji można włączyć lub wyłączyć wyświetlanie w prawym górnym rogu ekranu nazwy sygnału wejściowego, np. KOMPUTER, HDMI 1/MHL, HDMI2, VIDEO, USB-A, SIEĆ, USB-B.

Kiedy nie ma dostępnego żadnego sygnału wejściowego, na środku ekranu pojawi się komunikat o braku sygnału z monitem o sprawdzenie i wyszukanie odpowiedniego sygnału wejściowego. Po wybraniu opcji [USB-A] lub [SIEĆ] parametru [ŹRÓDŁO] nie będzie wyświetlany komunikat o braku sygnału.

Włączanie/ wyłączenie ID sterowania [ID WYŚWIETLACZ]

ID WYŚWIETLACZ..... Za pomocą tej opcji można włączyć lub wyłączyć wyświetlanie numeru identyfikacyjnego po naciśnięciu przycisku ID SET (Ustaw ID) na pilocie zdalnego sterowania.

Włączanie/ wyłączenie komunikatu o trybie ekologicznym [KOMUNIKAT EKOLOGICZNY]

Za pomocą tej opcji można włączyć lub wyłączyć wyświetlanie następujących komunikatów po włączeniu projektora.

Komunikat ekologiczny przekazuje prośbę o oszczędzanie energii. Po wybraniu opcji [OFF] ([WYŁĄCZ.]) dla funkcji [ECO MODE] ([TRYB EKOLOGICZNY]) zostanie wyświetlony monit o wybranie opcji [AUTO ECO] ([AUTO-EKOLOGICZNY]), [NORMAL] ([NORMALNY]) lub [ECO] ([EKOLOGICZNY]) dla trybu [ECO MODE] ([TRYB EKOLOGICZNY]).

Gdy zostanie wybrana opcja [AUTO ECO] ([AUTO-EKOLOGICZNY]), [NORMAL] ([NORMALNY]) LUB [ECO] ([EKOLOGICZNY]) dla trybu [ECO MODE] ([TRYB EKOLOGICZNY])

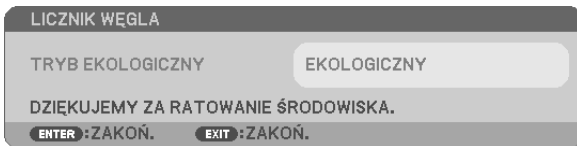

Aby usunąć ten komunikat, należy nacisnąć dowolny przycisk. Komunikat zniknie po 30 sekundach bez naciskania żadnego przycisku.

Po wybraniu opcji [WYŁĄCZ.] parametru [TRYB EKOLOGICZNY]

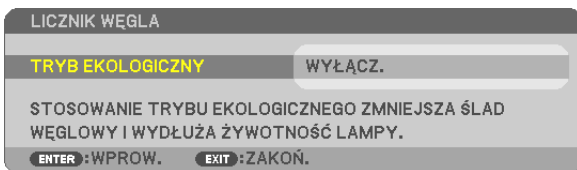

Naciśnięcie przycisku ENTER spowoduje wyświetlenie ekranu [TRYB EKOLOGICZNY]. (→ strona 27)

Aby usunąć ten komunikat, należy nacisnąć przycisk EXIT (Zamknij).

Wybieranie czasu wyświetlania menu [CZAS WYŚWIETLANIA]

Za pomocą tej opcji można określić jak długo od ostatniego przyciśnięcia przycisku menu ekranowe ma być wyświetlane na ekranie. Dostępne są następujące opcje: [RĘCZNIE], [AUTO 5 SEC], [AUTO 15 SEC] i [AUTO 45 SEC]. Opcja [AUTO 45 SEC] jest domyślną wartością fabryczną.

Wybieranie koloru lub logo tła [TŁO]

Za pomocą tej funkcji można wyświetlać niebieski/ czarny ekran lub logo, kiedy nie jest dostępny żaden sygnał obrazu. Domyślnie wybrana jest opcja [NIEBIESKI].

UWAGA:

- Po wybraniu opcji [LOGO] parametru [TŁO], kiedy wybrane jest źródło [SIEĆ] lub [USB-B], parametr [NIEBIESKI] będzie zawsze wybrany i aktywny.
- Po włączeniu opcji [WYŚWIETLANIE ŹRÓDŁA] kiedy nie ma dostępnego żadnego sygnału wejściowego, na środku ekranu pojawi się komunikat o braku sygnału z monitem o sprawdzenie i wyszukanie odpowiedniego sygnału wejściowego.
- Ustawienia tej opcji nie ulegają zmianie nawet w przypadku użycia funkcji [WYZER.] dostępnej w menu.

Wybieranie czasu pauzy dla komunikatu o filtrach [FILTRUJ KOMUNIKAT]

Za pomocą tej funkcji można wybrać czas pomiędzy wyświetleniami komunikatu o konieczności wyczyszczenia filtrów. Filtr należy wyczyścić po wyświetleniu komunikatu „PLEASE CLEAN THE FILTER” (NALEŻY OCZYŚCIĆ FILTR). (→ strona 121)

Jest dostępnych sześć opcji:

WYŁĄCZ, 100[H], 500[H], 1000[H], 2000[H], 5000[H]

UWAGA: Ustawienia tej opcji nie ulegają zmianie nawet w przypadku użycia funkcji [WYZER.] dostępnej w menu.

[INSTALACJA]**Wybieranie orientacji projektora [ORIENTACJA]**

Zmiana orientacji obrazu celem dostosowania go do rodzaju projekcji. Dostępne są następujące opcje projekcji: przedni biurkowy, tylny sufitowy, tylny biurkowy i przedni sufitowy.

**Wyłączenie przycisków na obudowie [BLOKADA PANELU STER.]**

Za pomocą tej opcji można włączyć lub wyłączyć funkcję BLOKADA PANELU STER.

UWAGA:

- Ta BLOKADA PANELU STER. nie ma wpływu na działanie pilota zdalnego sterowania.
- Po zablokowaniu panelu sterowania naciśnięcie i przytrzymanie przez ok. 10 sekund przycisku EXIT (Zamknij) spowoduje zmianę opcji tego ustawienia na [WYŁĄCZ.].

WSKAZÓWKĄ: Kiedy funkcja [BLOKADA PANELU STER.] jest włączona, w prawym dolnym rogu menu wyświetlana jest ikona kłódki [🔒].

Włączanie zabezpieczeń [BEZPIECZEŃSTWO]

Za pomocą tej opcji można włączyć lub wyłączyć funkcję BEZPIECZEŃSTWO.

Projektor nie będzie wyświetlać obrazów do momentu wprowadzenia prawidłowego hasła. (→ strona 33)

UWAGA: Ustawienia tej opcji nie ulegają zmianie nawet w przypadku użycia funkcji [WYZER.] dostępnej w menu.

Wybieranie szybkości transmisji [SZYBKOŚĆ TRANSMISJI]

Za pomocą tej funkcji można ustawić szybkość transmisji za pośrednictwem portu komputera (D-Sub 9P). Dostępne są wartości z zakresu od 4800 do 38400 bps. Wartością domyślną jest 38400 bps. Należy wybrać odpowiednią szybkość transmisji dla podłączanego urządzenia (w zależności od urządzenia może być zalecana niższa prędkość transmisji np. w przypadku długiego okablowania).

UWAGA: Ustawienia tej opcji nie ulegają zmianie nawet w przypadku użycia funkcji [WYZER.] dostępnej w menu.

Ustawianie identyfikatora projektora [ID STEROWANIA]

Za pomocą jednego pilota zdalnego sterowania z funkcją ID STEROWANIA można oddzielnie i niezależnie obsługiwać kilka projektorów. W razie przypisania tego samego identyfikatora wszystkim projektorom można wygodnie obsługiwać wszystkie projektory razem za pomocą jednego pilota zdalnego sterowania. W tym celu należy przypisać numer identyfikacyjny każdemu projektorowi.

NUMER ID STEROWANIAWybierz numer od 1 do 254, który chcesz przypisać projektorowi.

ID STEROWANIAWybierz opcję [WYŁĄCZ.], aby wyłączyć funkcję ID STEROWANIA lub [WŁĄCZ.], aby ją włączyć.

UWAGA:

- Po wybraniu opcji [WŁĄCZ.] parametru [ID STEROWANIA] projektora nie będzie można obsługiwać za pomocą pilota zdalnego sterowania bez funkcji ID STEROWANIA (w takim przypadku można używać przycisków na obudowie projektora).
- Ustawienia tej opcji nie ulegają zmianie nawet w przypadku użycia funkcji [WYZER.] dostępnej w menu.
- Naciśnięcie i przytrzymanie przez 10 sekund przycisku ENTER na obudowie projektora wyświetli menu anulowania funkcji ID STEROWANIA.

Przypisywanie lub zmienianie ID sterowania

1. Włącz projektor.

2. Naciśnij przycisk ID SET (Ustaw ID) na pilocie zdalnego sterowania.

Pojawi się ekran ID STEROWANIA.

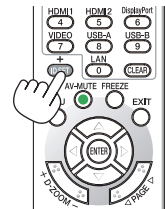

Jeżeli projektor można obsługiwać za pomocą bieżącego ID pilota zdalnego sterowania, pojawi się napis [AKTYWNE]. Jeżeli projektor nie można obsługiwać za pomocą bieżącego ID pilota zdalnego sterowania, pojawi się napis [NIEAKTYWNE]. W celu obsługi nieaktywnego projektora należy przypisać ID sterowania używane razem z projekтором przez wykonanie następującej procedury (punkt 3).

3. Naciśnij i przytrzymaj przycisk ID SET (Ustaw ID) na pilocie zdalnego sterowania, a następnie jeden z przycisków klawiatury numerycznej.

Przykład:

Aby przypisać ID o wartości 3, należy nacisnąć przycisk 3 na pilocie zdalnego sterowania.

Brak ID pozwala obsługiwać wszystkie projektory razem za pomocą jednego pilota zdalnego sterowania. W celu ustawienia braku identyfikatora należy wprowadzić ID o wartości 000 lub nacisnąć przycisk CLEAR (Wyczyść).

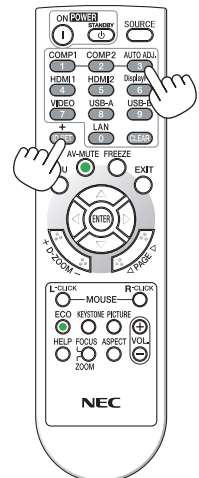

WSKAZÓWKA: Zakres identyfikatorów wynosi od 1 do 254.

4. Puść przycisk ID SET (Ustaw ID).

Pojawi się zaktualizowany ekran ID STEROWANIA.

UWAGA:

- Identyfikatory można kasować po zużyciu lub wymianie baterii.
- Przypadkowe naciśnięcie dowolnego z przycisków pilota zdalnego sterowania spowoduje skasowanie aktualnie określonego ID bez wyjmowania baterii.

Używanie obrazu testowego [OBRAZ TESTOWY]

Wyświetla obraz testowy, aby sprawdzić podczas konfiguracji projektora, czy nie doszło do zniekształcenia obrazu. Naciśnij przycisk ENTER, aby wyświetlić obraz testowy; naciśnij przycisk EXIT, aby wyłączyć obraz testowy i powrócić do menu. Obsługa menu i korekcja dla zniekształceń trapezowych, cornerstone i poduszkowych nie są dostępne, gdy włączony jest obraz testowy.

Wybór Typu Mikrofonu [WYBOR MIKROFONU]

Funkcja ta pozwala wybór typu mikrofonu między dynamicznym a pojemnościowym.

Ustawianie wzmocnienia mikrofonu [WZMOCNIENIE MIKROFONU]

Za pomocą tej funkcji można regulować czułość mikrofonu podłączonego do wejścia jack MIC w projektorze. Głośność mikrofonu można dostosować za pomocą przycisków VOL. (+) lub (-) na pilocie lub przycisków ◀ i ▶ na projektorze.

[OPCJE(1)]

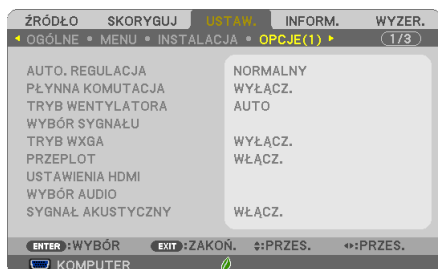

Ustawianie funkcji automatycznej regulacji [AUTO. REGULACJA]

Za pomocą tej funkcji można uaktywnić tryb automatycznej regulacji, pozwalający na automatyczne lub ręczne skompensowanie szumu i stabilności sygnału komputerowego. Zmiany można automatycznie wprowadzać za pomocą opcji: [NORMALNY] i [DOKŁADNY].

WYŁĄCZ. Sygnał komputerowy nie zostanie automatycznie dostosowany. Można ręcznie zoptymalizować sygnał z komputera.

NORMALNY Ustawienie domyślne. Sygnał komputerowy zostanie automatycznie dostosowany. Na ogół należy używać tej opcji.

DOKŁADNY Tę opcję należy wybrać w razie konieczności wprowadzenia precyzyjnych poprawek. Po wybraniu opcji [NORMALNY] przełączenie na źródło obrazu trwa trochę dłużej.

[PŁYNNA KOMUTACJA]

Po podłączeniu kabla do złącza wejściowego obraz wyświetlany bezpośrednio przed podłączeniem go zostaje zatrzymany, aby przełączenie na nowy obraz nastąpiło bez przerwy spowodowanej brakiem sygnału.

Wybieranie trybu pracy wentylatora [TRYB WENTYLATORA]

Za pomocą tej opcji można wybrać jeden z trzech trybów obrotów wentylatora: Auto, Wysoki i Duża wysokość.

AUTO Wbudowane wentylatory pracują ze zmienną prędkością regulowaną automatycznie w zależności od temperatury wewnątrz urządzenia.

WYSOKI Wbudowane wentylatory pracują na wysokich obrotach.

DUŻA WYSOKOŚĆ Wbudowane wentylatory pracują na wysokich obrotach. Tę opcję należy wybrać przy używaniu projektora na wysokości przekraczającej 1700 metrów (5.500 stóp).

Aby szybko obniżyć temperaturę wnętrza projektora, należy wybrać opcję [WYSOKI].

UWAGA:

- W przypadku używania projektora przez kilka kolejnych dni bez przerwy zaleca się wybranie opcji Wysoki
- Przy używaniu projektora na wysokości przekraczającej 1700 metrów (5500 stóp) należy ustawić opcję [DUŻA WYSOKOŚĆ] parametru [TRYB WENTYLATORA].
- Używanie projektora na wysokości 1700 metrów (5500 stóp) i wyższych bez ustawienia opcji [DUŻA WYSOKOŚĆ] może spowodować przegrzanie i wyłączenie projektora. W takiej sytuacji należy odczekać kilka minut i ponownie włączyć projektor.

- Używanie projektora na wysokości mniejszej niż 1700 metrów (5500 stóp) i ustawienie opcji [DUŻA WYSOKOŚĆ] może spowodować nadmierne schłodzenie lampy i migotanie obrazu. W takich warunkach należy wybrać opcję [AUTO] parametru [TRYB WENTYLATORA].
- Używanie projektora na wysokości 1700 metrów (5500 stóp) i większej może skrócić okres eksploatacji elementów optycznych urządzenia, takich jak lampa.
- Ustawienia tej opcji nie ulegają zmianie nawet w przypadku użycia funkcji [WYZER.] dostępnej w menu.

WSKAZÓWKI:

- Kiedy jako tryb wentylatora wybrano opcję [DUŻA WYSOKOŚĆ], w dolnej części menu będzie widoczna ikona .

Wybieranie formatu sygnału [WYBÓR SYGNAŁU]

[KOMPUTER]

Ta opcja zapewnia możliwość wybrania elementu [KOMPUTER] jako źródła sygnału RGB, takiego jak komputer, lub elementu [COMPONENT] dla składowego sygnału obrazu, takiego jak odtwarzacz DVD. Na ogół należy wybrać opcję [RGB/COMPONENT], a projektor automatycznie wykryje składowy sygnał obrazu. Mogą jednak występować takie składowe sygnały obrazu, których projektor nie będzie w stanie wykryć. W takim przypadku należy wybrać opcję [COMPONENT].

[Wybieranie systemu VIDEO i S-VIDEO]

Za pomocą tej funkcji można automatycznie lub ręcznie wybierać standardy dla całkowitego sygnału obrazu.

Na ogół należy wybrać opcję [AUTO], a projektor automatycznie wykryje standard obrazu.

W razie problemów z wykryciem standardu obrazu należy wybrać odpowiednią opcję z menu.

Trzeba to wykonać odpowiednio dla opcji VIDEO lub S-VIDEO.

Włączanie i wyłączanie trybu WXGA [TRYB WXGA]

Wybranie opcji [WŁĄCZ.] spowoduje przyznanie priorytetu sygnałom WXGA (1280 × 768) / WUXGA (1920 × 1200) w funkcji rozpoznawania sygnału wejściowego.

Po ustawieniu opcji [WŁĄCZ.] parametru [TRYB WXGA] projektory UM361X/UM301X mogą nie rozpoznać sygnałów XGA (1024 × 768) / UXGA (1600 × 1200). W takiej sytuacji należy wybrać opcję [WYŁĄCZ.].

UWAGA:

- Fabrycznie w projektorach UM361X/UM301X jest ustawiona opcja [WYŁĄCZ.].
- Fabrycznie w projektorach UM351W/UM301W jest ustawiona opcja [WŁĄCZ.].

Włączanie trybu bez przeplotu [PRZEPLÓT]

Umożliwia wyłączenie lub włączenie funkcji bez przeplotu dla sygnału telewizyjnego.

WYŁĄCZ. Tej opcji należy używać w razie występowania artefaktów lub wstrząsów obrazu.

WŁĄCZ. Domyślne ustawienie standardowe.

UWAGA: Ta funkcja nie jest dostępna w przypadku sygnału HDTV (progresywnego) i komputerowego.

Konfiguracja HDMI1/MHL & HDMI2 [USTAWIENIA HDMI]

Przeprowadź regulację ustawień wszystkich poziomów wideo, jeśli podłączone jest urządzenie obsługujące HDMI1/MHL, jak np. odtwarzacz DVD.

POZIOM WIDEO Wybranie opcji [AUTO] pozwala automatycznie wykrywać poziom obrazu. Jeżeli funkcja automatycznego wykrywania nie działa prawidłowo, należy wybrać opcję [NORMALNY], aby wyłączyć funkcję [WZMOCNIONE] urządzenia HDMI albo wybrać opcję [WZMOCNIONE], aby poprawić kontrast obrazu i uwydatnić szczegóły w ciemnych obszarach.

Regulacja dźwięku [WYBÓR AUDIO]

Przeprowadź regulację ustawień wszystkich poziomów dźwięku, jeśli korzystasz z połączenia HDMI, połączenia sieciowego lub złącza USB (PC). Dokonaj wyboru pomiędzy poszczególnymi urządzeniami a komputerem.

HDMI1/MHL, HDMI2 Wybierz [HDMI1/MHL] lub [HDMI2], aby przełączyć na cyfrowy sygnał audio HDMI 1/MHL IN lub HDMI 2 IN, a następnie wybierz [KOMPUTER], aby przełączyć na sygnał audio COMPUTER.

LAN Wybierz [LAN] lub [KOMPUTER], aby przełączyć źródło sygnału podłączone do sieci.

USB-B Wybierz [USB-B] lub [KOMPUTER], aby przełączyć źródło sygnału podłączone kablem USB (USB-B).

Włączanie dźwięku klawiszy i błędów [SYGNAŁ AKUSTYCZNY]

Za pomocą tej opcji można włączyć lub wyłączyć generowanie sygnału przycisków lub alarmów po wystąpieniu błędu albo wykonaniu jednej z następujących czynności:

- wyświetlenie głównego menu,
- przełączenie źródła obrazu,
- zresetowanie danych za pomocą funkcji [WYZER.],
- naciśnięcie przycisku POWER ON lub STANDBY

[OPCJE(2)]



Wybieranie trybu oszczędzania energii [TRYB GOTOWOŚCI]

Projektor ma dwa tryby gotowości: [NORMALNY] i [GOTOWOŚĆ TRANSMISJI].

Tryb NORMALNY pozwala wprowadzić projektor w stan oszczędzania energii elektrycznej, w którym zużywa on mniej prądu niż w trybie GOTOWOŚĆ TRANSMISJI.

NORMALNY Kontrolka POWER: czerwone światło/wskaźnik STATUS: wyłączony

Gdy wybrane jest [NORMALNY], działają tylko następujące przyciski i funkcje:

Przyciski POWER na obudowie projektora oraz pilocie, a także włączanie poprzez przesłanie polecenia z komputera.

GOTOWOŚĆ TRANSMISJI .. Kontrolka POWER: pomarańczowe światło/wskaźnik STATUS: wyłączony

Kiedy wybrane jest [GOTOWOŚĆ TRANSMISJI], projektor można włączać poprzez przewodowe połączenie sieci lokalnej LAN, a tylko następujące przyciski, złącza i funkcje działają:

Przyciski POWER na obudowie projektora i pilocie zdalnego sterowania, uruchamianie komendy Sterowania PC, AUTO. WŁĄCZ., port sieci LAN, moduł bezprzewodowej sieci LAN (opcjonalnie), Virtual Remote Tool, sterowanie poprzez Image Express Utility Lite, funkcja sieci LAN, oraz funkcja Alert Pocztowy.

UWAGA:

- Nawet po wybraniu opcji [NORMALNY] parametru [TRYB GOTOWOŚCI] zasilanie można włączyć i wyłączać za pomocą portu PC CONTROL.
- Pobór mocy w trybie gotowości nie jest uwzględniany w obliczeniach redukcji emisji CO₂.
- Ustawienia tej opcji nie ulegają zmianie nawet w przypadku użycia funkcji [WYZER.] dostępnej w menu.

Włączanie funkcji automatycznego włączania zasilania [AUTO. WŁĄCZ.]

Automatyczne włączenie projektora po podłączeniu przewodu zasilającego do działającego gniazdka sieciowego. Eliminuje to konieczność używania przycisku POWER (Zasilanie) na pilocie zdalnego sterowania lub obudowie projektora.

Włączanie projektora przez zastosowanie sygnału komputerowego [AUTO. WŁĄCZ.]

Po włączeniu trybu gotowości projektora pojawienie się sygnału komputerowego lub HDMI z komputera podłączonego do wejścia COMPUTER IN, HDMI1/MHL lub HDMI2 spowoduje włączenie zasilania projektora i rozpoczęcie jednoczesnego wyświetlania obrazu.

Ta funkcja eliminuje konieczność używania przycisku POWER (Zasilanie) na pilocie zdalnego sterowania lub obudowie projektora do włączania zasilania projektora.

Aby można było używać tej funkcji, należy najpierw podłączyć komputer do projektora, a projektor do działającego gniazdka sieciowego.

UWAGA:

- Odłączenie sygnału komputerowego od komputera nie spowoduje wyłączenia zasilania projektora. Zaleca się używanie tej funkcji w połączeniu z funkcją AUTO. WYŁĄCZ.
- Ta funkcja nie będzie dostępna w następujących warunkach:
 - po przyłączeniu sygnału składowego do złącza COMPUTER IN
 - po podłączeniu sygnału synchronizacji przy zieleni RGB lub całkowitego sygnału synchronizacji
 - kiedy sygnał MHL jest zastosowany dla złącza HDMI1/MHL IN
- Aby włączyć AUTO. WŁĄCZ. po wyłączeniu projektora, należy odczekać 5 sekundy, a następnie wysłać sygnał komputerowy lub HDMI. Jeśli sygnał komputerowy lub HDMI będzie wciąż wysyłany, kiedy projektor jest wyłączony, AUTO. WŁĄCZ. nie będzie prawidłowo działać, a projektor pozostanie w trybie gotowości.

Włączanie zarządzania zasilaniem [AUTO. WYŁĄCZ.]

Projektor posiada funkcje zarządzania energią. Aby zmniejszyć zużycie energii, funkcje zarządzania energią (1 i 2) są ustawione fabrycznie zgodnie z ilustracją poniżej. W celu obsługi projektora z urządzenia zewnętrznego, poprzez połączenie kablem LAN lub kablem szeregowym, należy skorzystać z ekranu menu, aby zmienić ustawienia dla 1 i 2.

1. TRYB GOTOWOŚCI (Ustawienie fabryczne: NORMALNY)

W celu obsługi projektora z urządzenia zewnętrznego, wybierz [GOTOWOŚĆ TRANSMISJI] dla [TRYB GOTOWOŚCI].

UWAGA:

- Gdy opcja [NORMALNY] jest wybrana dla [TRYB GOTOWOŚCI], następujące złącza i funkcje nie będą działać: złącze MONITOR OUT, złącze AUDIO OUT, port USB(PC), funkcje LAN, funkcja Mail Alert, DDC/CI (Virtual Remote Tool)

2. AUTO. WYŁĄCZ. (Ustawienie fabryczne: 1 godz.)

W celu obsługi projektora z urządzenia zewnętrznego, wybierz [WYŁĄCZ.] dla [AUTO. WYŁĄCZ.].

UWAGA:

- Gdy opcja [1:00] jest wybrana dla [AUTO. WYŁĄCZ.], można ustawić by projektor wyłączył się automatycznie po 60 minutach jeśli nie ma sygnału przez wejście lub jeśli nie zostanie wykonana żadna czynność.

Wybieranie domyślnego źródła [WYBÓR DOM. ŹRÓDŁA]

Można ustawić domyślnie używane źródło stosowane po każdym włączeniu projektora.

OSTATNI..... Po włączeniu projektora domyślnie będzie używane ostatnie aktywne wejście.

AUTO Wyszukiwanie aktywnego źródła w kolejności KOMPUTER → HDMI1/MHL → HDMI2 → VIDEO → USB-A → KOMPUTER i wyświetlenie pierwszego odnalezionego źródła.

KOMPUTER Wyświetlenie sygnału komputerowego ze złącza wejściowego COMPUTER IN przy każdym włączeniu projektora.

HDMI1/MHL Wyświetlenie sygnału komputerowego ze złącza wejściowego HDMI 1/MHL IN przy każdym włączeniu projektora.

HDMI2..... Wyświetlenie sygnału komputerowego ze złącza wejściowego HDMI 2 IN przy każdym włączeniu projektora.

VIDEO..... Wyświetlenie źródła obrazu ze złącza wejściowego VIDEO IN przy każdym włączeniu projektora.

USB-A Wyświetlenie slajdów lub odtwarzanie filmów z dysku USB przy każdym włączeniu projektora.

LAN Wyświetlenie sygnału z portu sieci LAN (RJ-45) lub zainstalowanego urządzenia USB bezprzewodowej sieci LAN.

USB-B Wyświetla sygnał komputerowy ze złącza USB (PC) przy każdym włączeniu projektora.

Projektor nie wyszukuje sygnału z USB-B w trybie AUTO. W celu wyświetlania obrazu z portu USB-B, wybierz USB-B lub OSTATNI.

Ustawianie czynnika emisji węgla dla funkcji [PRZELICZNIK WĘGLA]

Dostosowuje współczynnik węglowy wykorzystywany w obliczeniu oszczędności węgla. Ustawienie początkowe to 0,505 [kg-CO₂/kWh] w oparciu o „CO₂ Emissions from Fuel Combustion (edycja 2008)”, opublikowanym przez OECD.

Wybieranie waluty [WALUTA]

Wyświetlenie cen energii elektrycznej (dostępne w 4 walutach).

\$ dolary amerykańskie

€ Euro

JP¥ japoński jen

RMB¥ chiński yuan

Zmiana ustawień waluty i przeliczania waluty [przelicznik walutowy]

Zmienia ustawienia waluty i przeliczenia waluty dla LICZNIKA WĘGLA.

Ustawienia początkowe są następujące:

dolar amerykański 0,11 [\$/kWh]

Euro 0,19 [€/kWh]

japoński jen 20 [¥/kWh]

chiński yuan 0,48 [¥/kWh]

Wstępne ustawienia dla dolarów, euro i jenów są oparte na publikacji OECD „Energy Prices and Taxes (second quarter 2010)”.

Wstępne ustawienie dla yuanów jest oparte o publikację JETRO „Chinese Data File (2010)”.

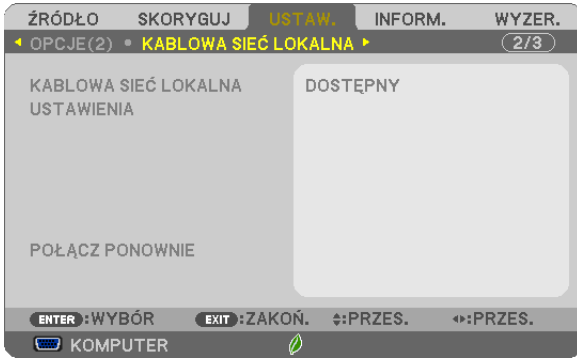
Konfigurowanie projektora pod kątem przewodowego połączenia z siecią LAN [KABLOWA SIEĆ LOKALNA]**Ważne**

- Należy skonsultować się z administratorem sieci w sprawie tych ustawień.
- Przy stosowaniu przewodowego połączenia z siecią LAN należy podłączyć przewód ethernetowy (sieci LAN) do portu sieci LAN (RJ-45) projektora. (→ strona 117)

WSKAZÓWKA: Ustawienia sieci nie ulegają zmianie, nawet w przypadku użycia funkcji [WYZER.] dostępnej w menu.

[KABLOWA SIEĆ LOKALNA]	[ZABLOKOWANY]	Wyłączenie opcji przewodowego połączenia z siecią LAN.
	[DOSTĘPNY]	Włączenie opcji przewodowego połączenia z siecią LAN.
[USTAWIENIA]	[DHCP]	<p>WŁĄCZ. Automatyczne przypisanie projektorowi adresu IP, maski podsieci i bramy z serwera DHCP.</p> <p>WYŁĄCZ. Konieczne będzie wprowadzenie adresu IP, maski podsieci i bramy podanego przez administratora sieci.</p>
	[ADRES IP]	Ustawienie adresu IP sieci podłączonej do projektora.
	[MASKA PODSIECI]	Ustawienie numeru maski podsieci sieci podłączonej do projektora.
	[PRZEJŚCIE]	Ustawienie domyślnej bramy sieci podłączonej do projektora.
	[AUTO DNS]	<p>WŁĄCZ. Serwer DHCP automatycznie przypisze adres IP serwera DNS podłączonego do projektora.</p> <p>WYŁĄCZ. Ustawienie adresu IP serwera DNS podłączonego do projektora.</p>
[POŁĄCZ PONOWNIE]	Ponowna próba podłączenia projektora do sieci.	

Konfigurowanie projektora pod kątem bezprzewodowego połączenia z siecią LAN (za pomocą opcjonalnego urządzenia USB bezprzewodowej sieci LAN) [SIEĆ BEZPRZEWODOWA]

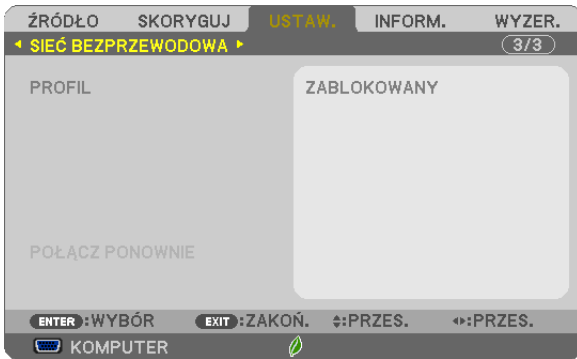

Ważne

- Należy skonsultować się z administratorem sieci w sprawie tych ustawień.
- Przy stosowaniu bezprzewodowego połączenia z siecią LAN należy podłączyć opcjonalne urządzenie USB bezprzewodowej sieci LAN do projektora. (→ strona 118)

[PROFIL]	[ZABLOKOWANY]	Wyłączenie opcji bezprzewodowego połączenia z siecią LAN.
	[TYLKO PUNKT DOSTĘPU]	Konfiguracja projektora pod kątem prostego punktu dostępowego. Wybranie opcji [SIMPLE ACCESS POINT] (Prosty punkt dostępu) umożliwi utworzenie sieci infrastrukturalnej za pomocą projektora. Adres IP projektora zostanie ustawiony automatycznie. Zaznacz opcję "Obtain an IP Address Automatically" (Uzyskaj adres IP automatycznie), aby określić adres IP podłączonego komputera.
	[PROFILU 1]	W pamięci projektora można zapisać maksymalnie 2 ustawienia urządzenia USB bezprzewodowej sieci LAN. (→ strona 48) Aby przywołać ustawienia z pamięci, należy wybrać opcję [PROFILU 1] lub [PROFILU 2] parametru [PROFIL].
	[PROFILU 2]	
[POŁĄCZ PONOWNIE]	Ponowna próba podłączenia projektora do sieci. Należy spróbować to zrobić po zmianie ustawień parametru [PROFIL].	

Jeśli na karcie właściwości sieci bezprzewodowej w Windows włączona jest opcja „Połącz automatycznie, gdy sieć jest w zasięgu”, przy nawiązywaniu połączenia z komputerem w celu zapisania profilu połączenie z siecią bezprzewodową nastąpi w następujących warunkach:

- w chwili włączenia komputera lub projektora;
- kiedy komputer przenośny znajdzie się w zasięgu sieci, do której projektor jest podłączony.

Przesyłanie danych między siecią bezprzewodową i siecią przewodową nie jest możliwe.

Kiedy do przesyłania obrazów używany jest tryb [PROSTY PUNKT DOSTĘPU], zalecane jest połączenie tylko z jednym komputerem.

Wskazówki dotyczące konfiguracji połączenia sieci LAN**Aby skonfigurować projektor pod kątem połączenia z siecią LAN:**

Uaktywnij funkcję serwera HTTP, aby wyświetlić przeglądarkę internetową (→ strona 45) i wybierz opcję [NETWORK SETTINGS] (Ustawienia sieci) → [SETTINGS] (Ustawienia) → [WIRELESS LAN] (Sieć bezprzewodowa) → [PROFILE 1] (Profil 1) lub [PROFILE 2] (Profil 2).

Można wybrać jedno z dwóch ustawień urządzenia USB bezprzewodowej sieci LAN.

Następnie należy wybrać [USTAWIENIA] wybranego profilu i ustawić opcję [DOSTĘPNY] lub [ZABLOKOWANY] parametru [DHCP], [ADRES IP], [MASKA PODSIECI] i [PRZEJŚCIE]. Na koniec kliknij przycisk [SAVE] (Zapisz). Aby wprowadzić zmiany, należy najpierw kliknąć kartę [USTAWIENIA] a następnie polecenie [ZASTOSUJ]. (→ strona 48)

Aby przywołać ustawienia sieci LAN zapisane pod numerem profilu:

Użyj opcji [PROFILE 1] (Profil 1) lub [PROFILE 2] (Profil 2) serwera HTTP, a następnie z poziomu menu projektora wybierz kolejno [USTAW.] → [SIEĆ BEZPRZEWODOWA] → [PROFIL] → [PROFILU 1] lub [PROFILU 2]. Wybierz odpowiedź [Tak] i naciśnij przycisk ENTER. (→ strona 100)

Aby podłączyć serwer DHCP:

Z poziomu menu projektora wybierz opcje [USTAW.] → [KABLOWA SIEĆ LOKALNA] → [USTAWIENIA] → [DHCP] → [WŁĄCZ.] i naciśnij przycisk ENTER. Aby określić adres IP bez używania serwera DHCP, należy skorzystać z funkcji serwera HTTP. (→ strona 99)

Aby skonfigurować urządzenie wyłącznie pod kątem bezprzewodowej sieci LAN (TYP SIECI i WEP/WPA):

Uaktywnij funkcję serwera HTTP, aby wyświetlić przeglądarkę internetową (→ strona 45) i wybierz opcję [NETWORK SETTINGS] (Ustawienia sieci) → [SETTINGS] (Ustawienia) → [WIRELESS LAN] (Sieć bezprzewodowa) → [PROFILE 1] (Profil 1) lub [PROFILE 2] (Profil 2).

Wprowadź odpowiednie ustawienia na ekranie [SETTINGS] (Ustawienia) i kliknij polecenie [SAVE] (Zapisz).

Z poziomu menu projektora, a następnie wybierz kolejno [USTAW.] → [SIEĆ BEZPRZEWODOWA] → [PROFIL] → [PROFILU 1] lub [PROFILU 2].

Aby wybrać identyfikator SSID:

Wejdź w funkcję serwera HTTP, aby wyświetlić przeglądarkę internetową (→ strona 45) i wybierz [USTAWIENIA SIECI] → [USTAWIENIA] → [SIEĆ BEZPRZEWODOWA] → [POŁĄCZENIE] → [SZUKANIE SIECI], a następnie wybierz ID.

Jeśli nie używasz [SZUKANIE SIECI], wpisz SSID w [POŁĄCZENIE]. (→ strona 48)

Aby móc odbierać komunikaty o błędach lub o konieczności wymiany lampy za pośrednictwem poczty elektronicznej:

Uaktywnij funkcję serwera HTTP, aby wyświetlić przeglądarkę internetową (→ strona 45) i wybierz opcję [NETWORK SETTINGS] (Ustawienia sieci) → [ALERT MAIL] (Powiadomienie pocztą), a następnie ustaw opcje [SENDER'S ADDRESS] (Adres nadawcy), [SMTP SERVER NAME] (Nazwa serwera SMTP) i [RECIPIENT'S ADDRESS] (Adres odbiorcy). Na koniec kliknij przycisk [SAVE] (Zapisz). (→ strona 50)

7 Opis menu i funkcji: [INFORM.]

Wyświetlanie stanu bieżącego sygnału oraz eksploatacji lampy. Ten element ma sześć stron. Zawiera następujące informacje:

WSKAZÓWKA: Naciśnięcie przycisku HELP (Pomoc) na pilocie zdalnego sterowania powoduje wyświetlenie elementów menu [INFORM.].

[CZAS WYKORZYSTYWANIA]

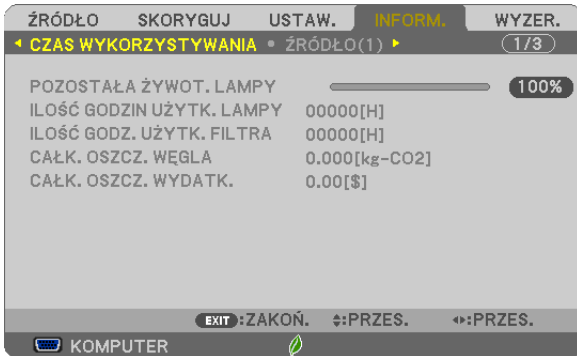

[POZOSTAŁA ŻYWOT. LAMPY] (%)*

[ILOŚĆ GODZIN UŻYTK. LAMPY] (H)

[ILOŚĆ GODZ. UŻYTK. FILTRA] (H)

[CAŁK. OSZCZ. WĘGLA] (kg-CO₂)

[TOTAL COST SAVINGS]

- * Wskaźnik postępu przedstawia procentową wartość pozostałej żywotności żarówki. Przedstawiona wartość informuje o liczbie godzin pracy lampy. Kiedy pozostały czas pracy lampy osiągnie 0, wskaźnik paskowy POZOSTAŁA ŻYWOT. LAMPY zmieni wartość z 0% na 100 godzin i rozpocznie się odliczanie. Kiedy pozostały czas pracy lampy osiągnie 0 godzin, projektora nie będzie można włączyć.
- Po włączeniu projektora oraz naciśnięciu przycisku POWER (Zasilanie) projektora lub pilota zdalnego sterowania zostanie wyświetlony komunikat o konieczności wymiany lampy lub filtrów. Aby skasować ten komunikat, należy nacisnąć dowolny przycisk na projektorze lub pilocie zdalnego sterowania.

Czas eksploatacji lampy (H)			Lampa zamienna	Model
TRYB EKOLOGICZNY				
OFF/AUTO ECO (WYŁĄCZ./ AUTO-EKOLOGICZNY)	NORMAL (NORMALNY)	ECO (EKOLOGICZNY)		
3800	5000	6000	NP33LP	UM361X/UM351W
4000	5000	8000	NP32LP	UM301X/UM301W

- [CAŁK. OSZCZ. WĘGLA]

Wyświetla szacowaną oszczędność węgla w kilogramach. Współczynnik węglowy wykorzystywany w obliczeniu oszczędności bazuje na OECD (edycja 2008). (→ strona 28)

[SIEĆ BEZPRZEWODOWA]

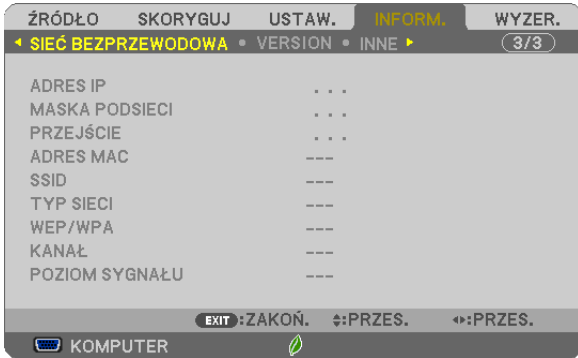

- [ADRES IP]
- [MASKA PODSIECI]
- [PRZEJŚCIE]
- [ADRES MAC]
- [SSID]
- [TYP SIECI]
- [WEP/WPA]
- [KANAŁ]
- [POZIOM SYGNAŁU]

[VERSION]

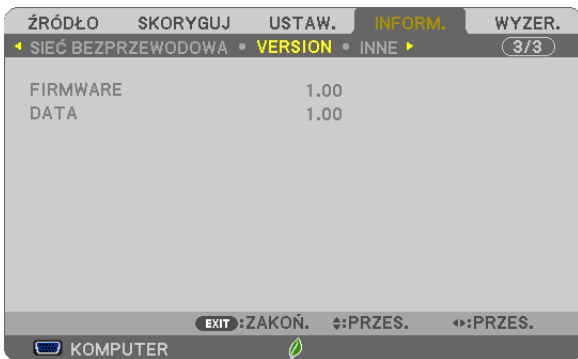

- Wersja [FIRMWARE]
- Wersja [DATA]

[INNE]

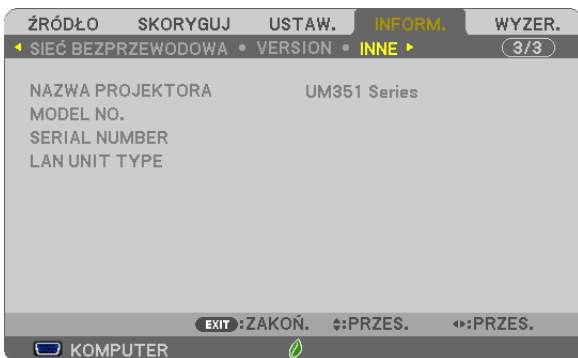

- [NAZWA PROJEKTORA]
- [MODEL NO.]
- [SERIAL NUMBER]
- [LAN UNIT TYPE]
- [CONTROL ID] (po ustawieniu opcji [ID STEROWANIA])

8 Opis menu i funkcji: [WYZER.]



Powrót do ustawień fabrycznych [WYZER.]

Za pomocą funkcji WYZER. można przywrócić ustawienia fabryczne wszystkich parametrów i opcji powiązane ze wszystkimi źródłami. Nie dotyczy to następujących opcji:

[BIEŻĄCY SYGNAŁ]

Przywrócenie ustawień fabrycznych dla bieżącego sygnału.

Nastąpi zresetowanie następujących parametrów: [NASTAWIONY], [KONTRAST], [JASKRAWOŚĆ], [KOLOR], [BARWA], [OSTROŚĆ], [WSP. KSZTAŁTU OBRAZU], [POZIOME], [PIONOWE], [ZEGAR], [FAZA] i [WYK. POW. DO WYŚW. OBR.].

[WSZYSTKIE DANE]

Przywrócenie ustawień fabrycznych wszystkich parametrów, wszystkich sygnałów.

Można zresetować wszystkie elementy **ZA WYJĄTKIEM NASTĘPUJĄCYCH**: [JĘZYK], [TŁO], [FILTRUJ KOMUNIKAT], [BEZPIECZEŃSTWO], [SZYBKOŚĆ TRANSMISJI], [ID STEROWANIA], [TRYB GOTOWOŚCI], [TRYB WENTYLATORA], [POZOSTAŁA ŻYWOT. LAMPY], [ILOŚĆ GODZIN UŻYTK. LAMPY], [ILOŚĆ GODZ. UŻYTK. FILTRA], [CAŁK. OSZCZ. WĘGLA], [KABLOWA SIEĆ LOKALNA] i [SIEĆ BEZPRZEWODOWA].

Informacje dotyczące resetowania czasu użytkowania lampy zawiera sekcja „Zerowanie licznika godzin pracy lampy [KAS. GODZ. UŻYTK. LAMPY]”.

Zerowanie licznika godzin pracy lampy [KAS. GODZ. UŻYTK. LAMPY]

Wyzerowanie zegara lampy. Wybranie tej opcji powoduje wyświetlenie podmenu celem potwierdzenia. Wybierz odpowiedź [TAK] i naciśnij przycisk ENTER.

UWAGA: Czas pracy lampy nie zostaje zmieniony nawet w przypadku użycia funkcji [WYZER.] dostępnej w menu.

UWAGA: Projektor zostanie wyłączony i przejdzie do trybu gotowości przy kontynuacji jego używania przez kolejnych 100 godzin od momentu zakończenia końca okresu przydatności lampy do użytku. W takim stanie nie można wyzerować czasu użytkowania lampy z poziomu menu. W takiej sytuacji należy nacisnąć i przytrzymać przez 10 sekund przycisk HELP (Pomoc) na pilocie zdalnego sterowania celem wyzerowania zegara lampy. Tę czynność można wykonać dopiero po wymianie lampy.

Zerowanie licznika godzin pracy filtra [KAS. GODZ. UŻYTK. FILTRA]

Wyzerowanie licznika godzin pracy filtra. Wybranie tej opcji powoduje wyświetlenie podmenu celem potwierdzenia. Wybierz odpowiedź [TAK] i naciśnij przycisk ENTER.

UWAGA: Czas pracy filtra nie zostaje zmieniony nawet w przypadku użycia funkcji [WYZER.] dostępnej w menu.

6. Montaż i połączenia

1 Konfiguracja ekranu i projektora

[UM361X/UM301X]

Im większa odległość projektora od ściany lub ekranu, tym większy będzie obraz. Minimalna przekątna obrazu to 61,5 cala (1562 mm), kiedy projektor jest oddalony od ściany lub ekranu o ok. 4 cale (105 mm). Maksymalna przekątna obrazu to 116,6 cala (2962 mm), kiedy projektor jest oddalony od ściany lub ekranu o ok. 20 cali (510 mm).

[UM361X/UM301X]

Rozmiar ekranu						H1		H2		L1		L2	
Przekątna		Szerokość		Wysokość						szerokokątny			
cali	mm	cali	mm	cali	mm	cali	mm	cali	mm	cali	mm	cali	mm
61,5	1562	49	1250	37	937	9	238	46	1175	4	105	18	448
70	1778	56	1422	42	1067	10	257	52	1324	7	168	20	511
80	2032	64	1626	48	1219	11	280	59	1499	9	241	23	585
90	2286	72	1829	54	1372	12	302	66	1674	12	315	26	658
100	2540	80	2032	60	1524	13	325	73	1849	15	388	29	732
110	2794	88	2235	66	1676	14	347	80	2023	18	462	32	805
116,6	2962	93	2369	70	1777	14	362	84	2139	20	510	34	854

UWAGA:

- Powyzsze wartosci stanowią wartosci projektowe i w rzeczywistości mogą być inne.

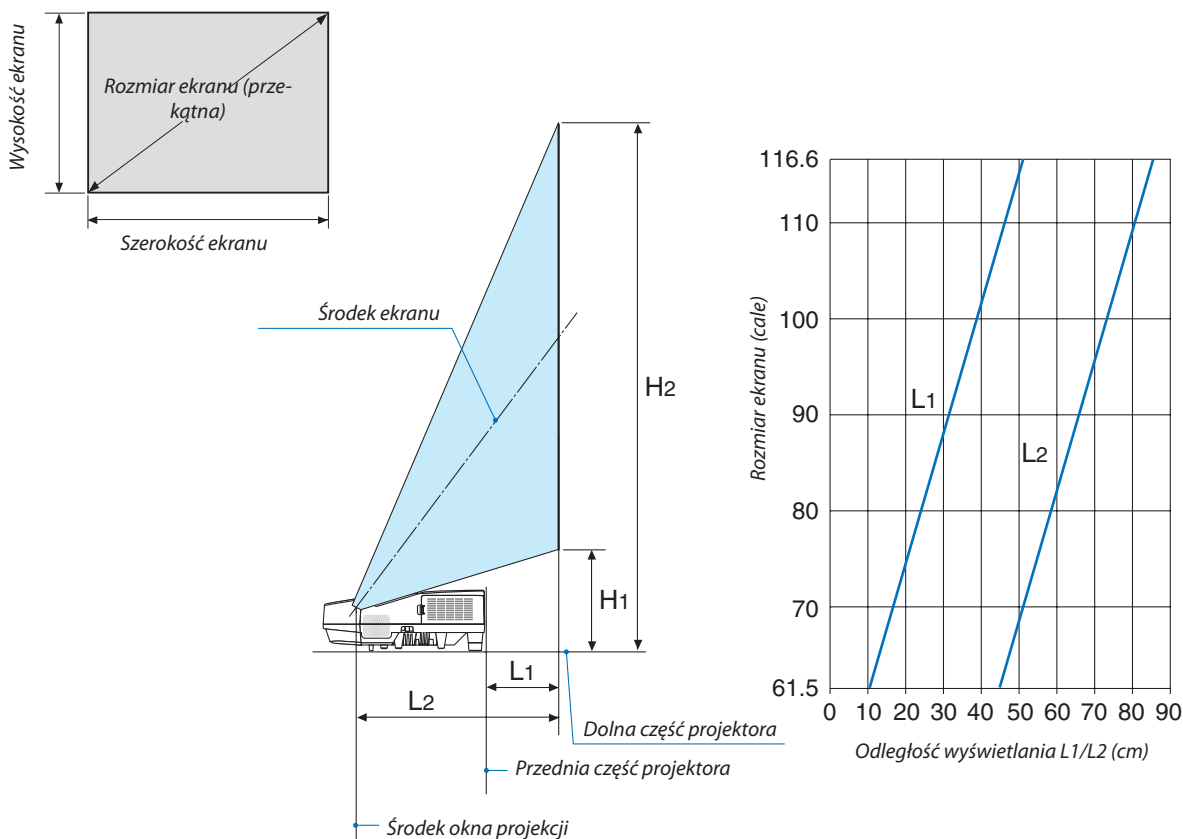

[UM351W/UM301W]

Im większa odległość projektora od ściany lub ekranu, tym większy będzie obraz. Minimalna przekątna obrazu to 58 cali (1473 mm), kiedy projektor jest oddalony od ściany lub ekranu o ok. 4 cale (105 mm). Maksymalna przekątna obrazu to 110 cali (2794 mm), kiedy projektor jest oddalony od ściany lub ekranu o ok. 20 cali (510 mm).

[UM351W/UM301W]

Przekątna		Rozmiar ekranu				H1		H2		L1		L2	
		Szerokość		Wysokość						szerokokątny		szerokokątny	
cali	mm	cali	mm	cali	mm	cali	mm	cali	mm	cali	mm	cali	mm
58	1473	49	1249	31	781	9	239	40	1020	4	105	18	448
60	1524	51	1292	32	808	10	244	41	1051	5	120	18	464
70	1778	59	1508	37	942	11	267	48	1210	8	198	21	542
80	2032	68	1723	42	1077	11	291	54	1368	11	276	24	620
90	2286	76	1939	48	1212	12	315	60	1527	14	354	27	698
100	2540	85	2154	53	1346	13	339	66	1685	17	432	31	776
110	2794	93	2369	58	1481	14	363	73	1843	20	510	34	854

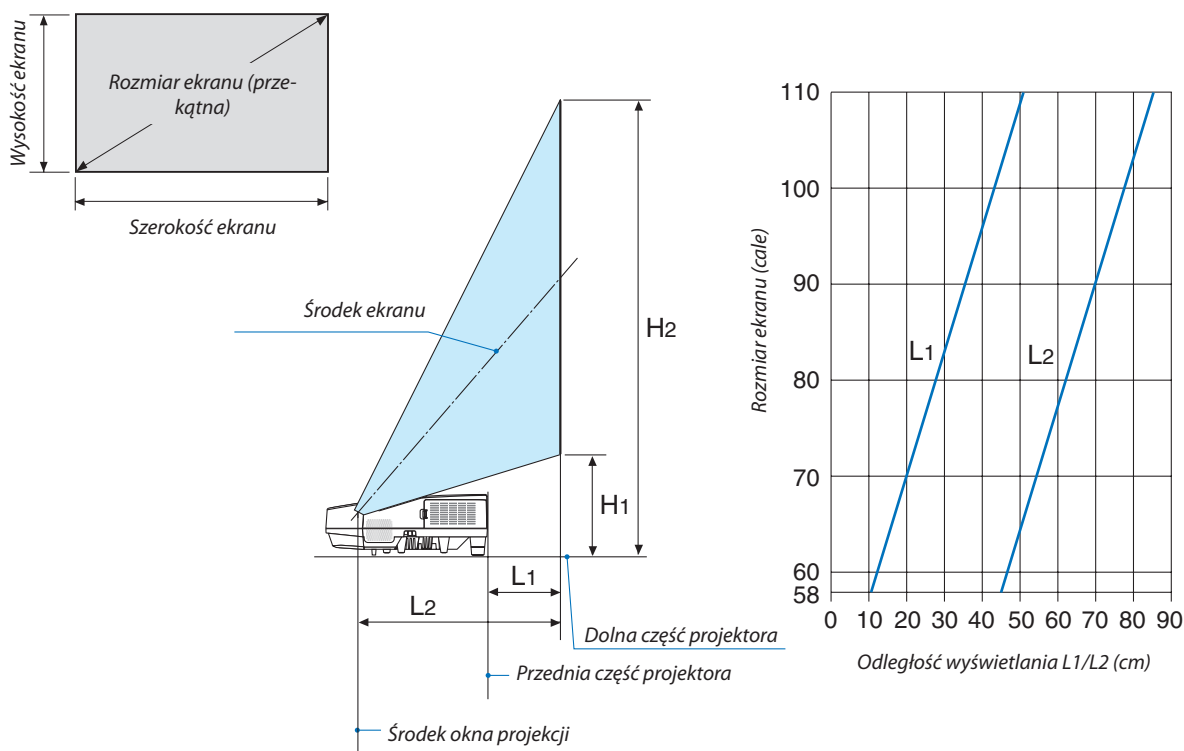

OSTRZEŻENIE

- * Instalacja projektora pod sufitem musi zostać przeprowadzona przez wykwalifikowanego technika. W celu uzyskania dalszych informacji należy skontaktować się z dealerem firmy NEC.
- * Nie wolno próbować własnoręcznie zainstalować projektora.
- Projektora można używać wyłącznie na poziomej i twardej powierzchni. W razie upadku projektora na ziemię może dojść do obrażeń ciała oraz poważnego uszkodzenia urządzenia.
- Projektora nie wolno używać w miejscach o dużej zmienności temperatur. Projektora można używać w zakresie temperatur od 5°C (41°F) do 40°C (104°F) (tryb ekologiczny uruchamiany automatycznie w zakresie temperatur od 35°C do 40°C/ 95°F do 104°F).
- Nie wolno wystawiać projektora na działanie wilgoci, pyłów i dymu. Takie warunki negatywnie wpływają na jakość wyświetlanego obrazu.
- Należy zapewnić wystarczającą wentylację wokół projektora w celu zapewnienia prawidłowego rozpraszania ciepła. Nie wolno zakrywać odpowietrzników z boku i z przodu projektora.

Odbijanie obrazu

Używanie lustra do odbicia obrazu projektora pozwala uzyskać znacznie większy obraz w mniejszych pomieszczeniach. W celu uzyskania dalszych informacji dotyczących systemu luster należy skontaktować się z dealerem firmy NEC. Jeżeli obraz jest odwrócony przy stosowaniu systemu luster, należy użyć menu i przycisków ▲▼◀▶ na obudowie projektora albo pilocie sterowania celem skorygowania orientacji obrazu. (→ strona 92)

2 Podłączanie kabli

Podłączanie komputera

Do komputera można podłączyć przewody komputerowe, HDMI i USB. Przewód połączeniowy nie znajduje się w zestawie z projekтором. Należy przygotować odpowiedni przewód do podłączenia.

UWAGA: Sygnały obsługiwane w standardzie Plug & Play (DDC2)

WEJŚCIE		
COMPUTER IN	HDMI 1/MHL IN	HDMI 2 IN
analogowe	cyfrowe	cyfrowe
Tak	Tak	Tak

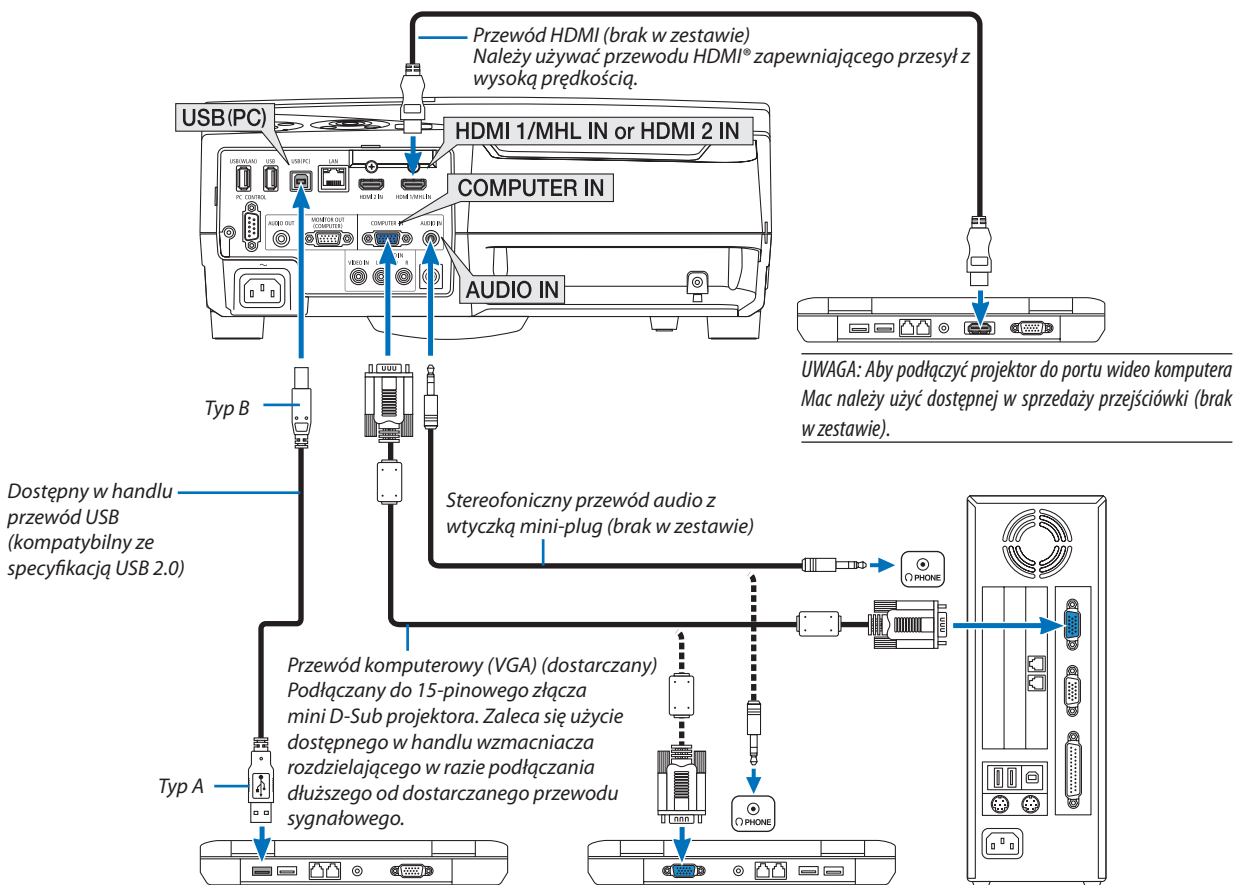

- Wybierz nazwę źródła dla odpowiedniego złącza wejściowego po włączeniu projektora.

Złącze wejściowe	Przycisk SOURCE (Źródło) na obudowie projektora	Przycisk na pilocie zdalnego sterowania
COMPUTER IN	KOMPUTER	(KOMPUTER 1)
HDMI 1/MHL IN	HDMI 1/MHL	(HDMI1/MHL*)
HDMI 2 IN	HDMI2	(HDMI2*)
USB (PC)	USB-B	(USB-B)

UWAGA: Projektor nie jest kompatybilny z dekodowanymi wyjściami wideo przełącznika ISS-6020 firmy NEC.

UWAGA: Obraz może nie być prawidłowo wyświetlany w trakcie odtwarzania źródła Video przez dostępne w handlu konwertery sygnałów wideo.

Wynika to z faktu, że domyślnie projektor przetwarza sygnał wideo jako sygnał komputerowy. W takiej sytuacji należy wykonać następujące czynności:

* Po wyświetleniu obrazu z zaczerpniętą dolną i górną częścią ekranu lub przy nieprawidłowym wyświetlaniu ciemnych obrazów:

Wyświetl obraz, który wypełni ekran i następnie naciśnij przycisk AUTO ADJ. (Automatyczna regulacja) na pilocie zdalnego sterowania lub obudowie projektora.

Włączanie zewnętrznego ekranu komputera

Wyświetlanie obrazu na ekranie komputera przenośnego nie musi oznaczać przesyłania sygnału do projektora.

Jeśli używany jest komputer przenośny zgodny ze standardem PC, odpowiednia kombinacja klawiszy pozwoli włączyć/wyłączyć ekran zewnętrzny.

Na ogół kombinacja klawisza „Fn” i jednego z 12 klawiszy funkcyjnych pozwala włączyć lub wyłączyć zewnętrzny ekran. Przykładowo w komputerach przenośnych firmy NEC do przełączania pomiędzy opcjami ekranów zewnętrznych wykorzystywana jest kombinacja klawisza Fn i klawisza F3, natomiast w komputerach firmy Dell — kombinacja klawisza Fn i klawisza F8.

Ostrzeżenia dotyczące korzystania z sygnału DVI

- Jeśli komputer jest wyposażony w gniazdo wyjściowe DVI, należy użyć dostępnego w sprzedaży kabla przejściowego, aby połączyć komputer z gniazdem wejściowym HDMI1/MHL lub HDMI2 projektora (możliwe przesyłanie tylko cyfrowego sygnału wideo).

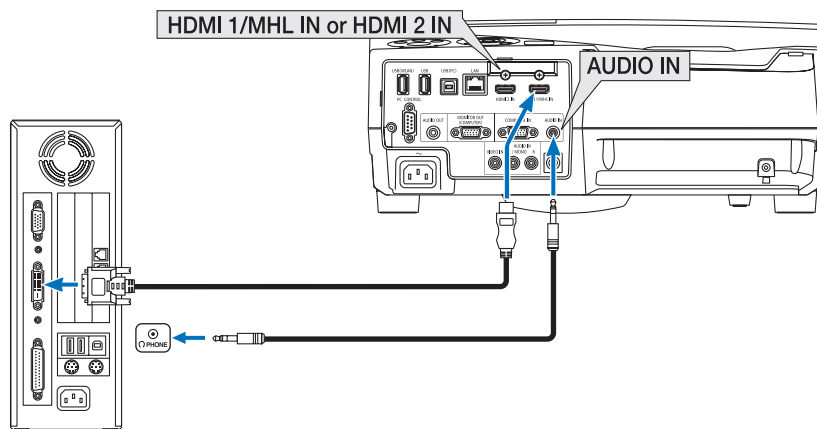

UWAGA: Przy odtwarzaniu z cyfrowego źródła DVI

- Przed podłączeniem kabla należy wyłączyć projektor i komputer.
- W przypadku podłączenia magnetowidu za pośrednictwem konwertera sygnału wyświetlany obraz może nie być prawidłowy podczas przewijania do przodu i do tyłu.
- Należy stosować kabel DVI-HDMI zgodny ze specyfikacją DDWG (Digital Display Working Group) DVI (Digital Visual Interface) wersja 1.0. Przewód nie powinien być dłuższy niż 5 m.
- Przed podłączeniem przewodu DVI-HDMI należy wyłączyć projektor i komputer.
- Aby wyświetlić sygnał z cyfrowego źródła DVI: Podłącz przewody, włącz projektor i wybierz wejście HDMI. Na końcu włącz komputer. Nieprzestrzeżenie tej procedury może spowodować, że cyfrowe wyjście karty graficznej nie zostanie włączone i nie pojawi się żaden obraz. W takiej sytuacji należy ponownie uruchomić komputer.
- Nie odłączaj przewodu DVI-HDMI, dopóki projektor pracuje. Jeśli przewód sygnałowy zostanie rozłączony i ponownie podłączony, obraz może nie zostać wyświetlony prawidłowo. W takiej sytuacji należy ponownie uruchomić komputer.
- Złącza wejściowe wideo KOMPUTER nie obsługują standardu Windows Plug and Play.
- W celu podłączenia komputera Mac może być konieczne użycie specjalnego adaptera sygnału (dostępny w sprzedaży).

Podłączanie monitora zewnętrznego

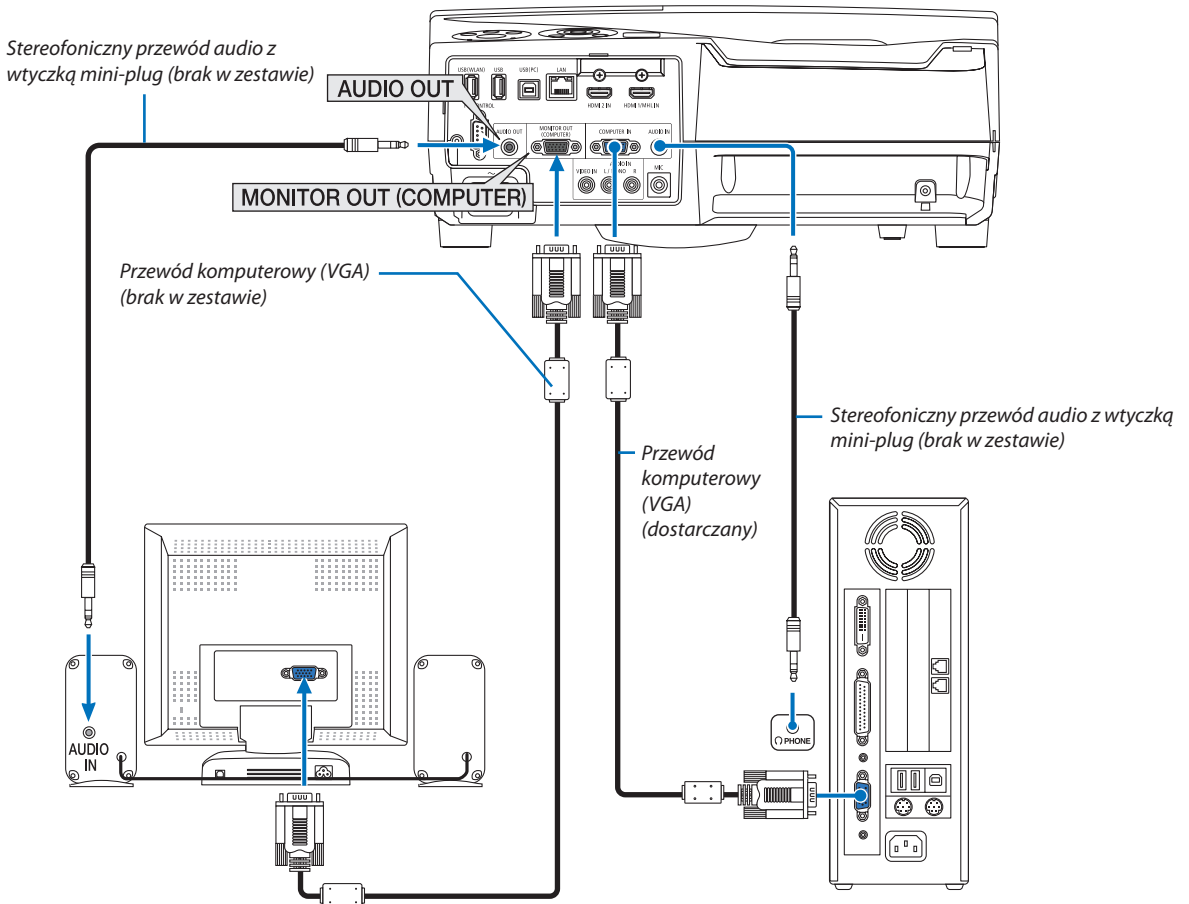

Do projektora można podłączyć oddzielny, zewnętrzny monitor celem jednoczesnego oglądania wyświetlanych analogowych obrazów na ekranie komputerowym.

UWAGA:

- Gniazdo AUDIO OUT nie obsługuje terminala słuchawkowego.
- Po podłączeniu urządzenia audio następuje wyłączenie głośnika projektora.
- Sygnał wysłany z MONITOR OUT (COMP) z tego projektora, jest przeznaczony do wyświetlania obrazu wyłącznie na jednym ekranie.
- Jeśli przez ponad 3 minuty nie wysłano żadnego sygnału, gdy projektor znajduje się w stanie gotowości, kiedy GOTOWOŚĆ TRANSMISJI jest ustawiona w trybie gotowości, wysyłanie przez złącze MONITOR OUT lub AUDIO OUT zostanie zatrzymane. W takim wypadku należy wyciągnąć przewód komputerowy i podłączyć go ponownie po wystaniu sygnału wideo

Wyjście monitora i tryb uśpienia:

- Złącze MONITOR OUT (COMP) nie działa, gdy [NORMALNY] jest wybrane dla [TRYB GOTOWOŚCI]. Złącze MONITOR OUT (COMP) działa tylko w trybie uśpienia. Przesłanie sygnału przez złącze COMPUTER IN przełączy projektor w tryb uśpienia, co pozwala na korzystanie ze złącza MONITOR OUT (COMP) i gniazda AUDIO OUT typu mini jack. Dźwięk z gniazda wejściowego mikrofonu MIC będzie przesyłany do gniazda AUDIO OUT typu mini jack. Tryb uśpienia to jeden z trybów gotowości. Trybu uśpienia nie można wybierać z menu.
- W trybie gotowości transmisji emitowany będzie dźwięk z ostatnio wyświetlanego komputera lub źródła wideo. Sygnał po konwersji ze złącza BNC do COMPUTER IN nie będzie przesyłany w trybie gotowości ani w trybie uśpienia.

Podłączanie odtwarzacza DVD lub innego urządzenia audio-wideo

Podłączanie wejścia Video

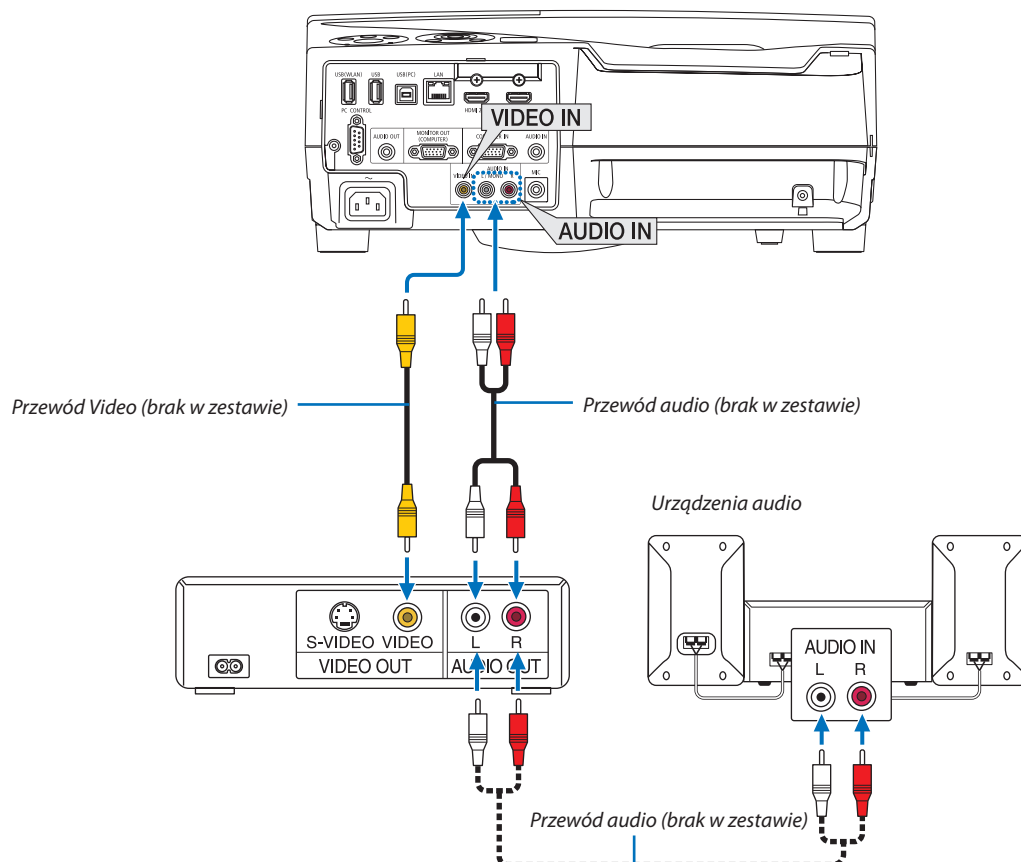

- Wybierz nazwę źródła dla odpowiedniego złącza wejściowego po włączeniu projektora.

Złącze wejściowe	Przycisk SOURCE (Źródło) na obudowie projektora	Przycisk na pilocie zdalnego sterowania
VIDEO IN	VIDEO	(VIDEO)

UWAGA: Aby uzyskać więcej informacji o wymaganiach dotyczących wyjścia wideo urządzenia należy zapoznać się z instrukcją obsługi magnetowidu.

UWAGA: Obraz może nie być prawidłowo wyświetlany w trakcie przewijania źródła Video do przodu lub tyłu przez dostępne w handlu konwertery sygnałów wideo.

Podłączanie wejścia składowego sygnału obrazu

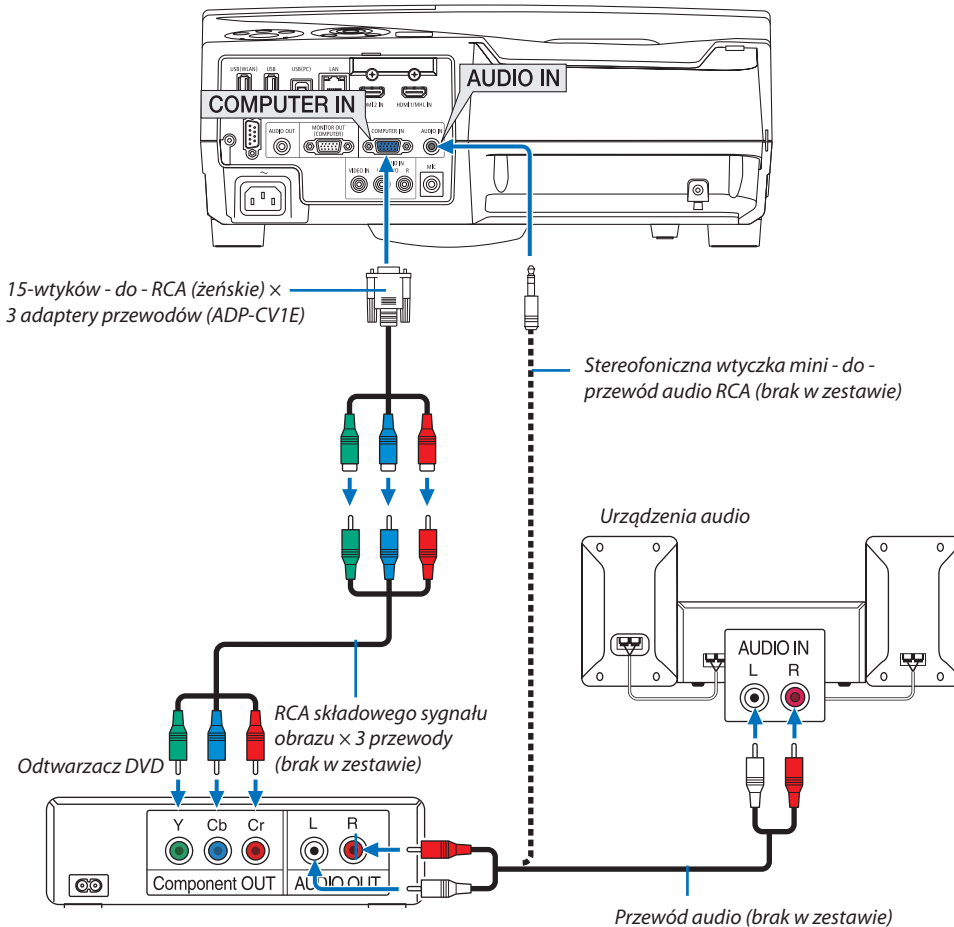

Komponentowy sygnał obrazu jest automatycznie wyświetlany po podłączeniu. Jeżeli tak się nie stanie, z menu wybierz kolejno [USTAW.] → [OPCJE(1)] → [WYBÓR SYGNAŁU] → [KOMPUTER], a następnie zaznacz przycisk opcji COMPONENT.

- Wybierz nazwę źródła dla odpowiedniego złącza wejściowego po włączeniu projektora.

Złącze wejściowe	Przycisk SOURCE (Źródło) na obudowie projektora	Przycisk na pilocie zdalnego sterowania
COMPUTER IN	KOMPUTER	(KOMPUTER 1)



UWAGA: Aby uzyskać więcej informacji o wymaganiach dotyczących wyjścia wideo odtwarzacza, należy zapoznać się z instrukcją obsługi odtwarzacza DVD.

Podłączanie wejścia HDMI

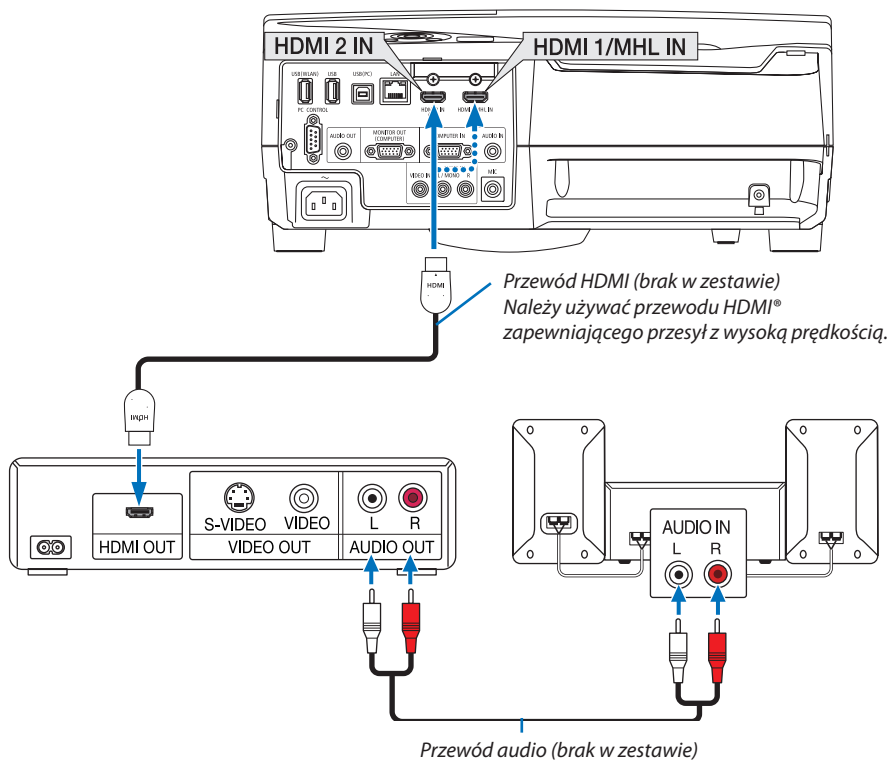
Do wejścia HDMI IN projektora można podłączać odtwarzacze DVD, odtwarzacze z twardym dyskiem, odtwarzacze Blu-ray lub komputer przenośny klasy PC z obsługą standardu HDMI.



- Wybierz nazwę źródła dla odpowiedniego złącza wejściowego po włączeniu projektora.

Złącze wejściowe	Przycisk SOURCE (Źródło) na obudowie projektora	Przycisk na pilocie zdalnego sterowania
HDMI 1/MHL IN	 HDMI 1/MHL	(HDMI1/MHL*)
HDMI 2 IN	 HDMI2	(HDMI2*)

- W przypadku podłączenia odtwarzacza DVD do złącza HDMI1/MHL IN (lub HDMI2) projektora, poziom wideo projektora można ustawić zgodnie z poziomem wideo odtwarzacza DVD. W menu wybierz opcję [USTAWIENIA HDMI] → [POZIOM WIDEO] i wprowadź odpowiednie zmiany.
- Jeśli nie słychać dźwięku z wejścia HDMI, w menu wybierz [WYBÓR AUDIO] → [HDMI1/MHL] lub [HDMI2]. (→ strona 95)

Podłączanie złącza smartfona i tabletu

Niżej wymienione funkcje są dostępne, gdy projektor jest podłączony do urządzeń obsługujących MHL, takich jak złącze smartfona i tabletu, za pomocą kabla MHL (dostępny osobno w sprzedaży)

- Wyświetlanie obrazu i pliku na urządzeniach obsługujących MHL.
- Odtwarzanie dźwięku na urządzeniach obsługujących MHL z wbudowanego głośnika.
- Naładuj urządzenia obsługujące MHL.
- Obsługuj urządzenia obsługujące MHL za pomocą pilota zdalnego sterowania projektora.
- Obsługuj projektor za pomocą urządzeń obsługujących MHL

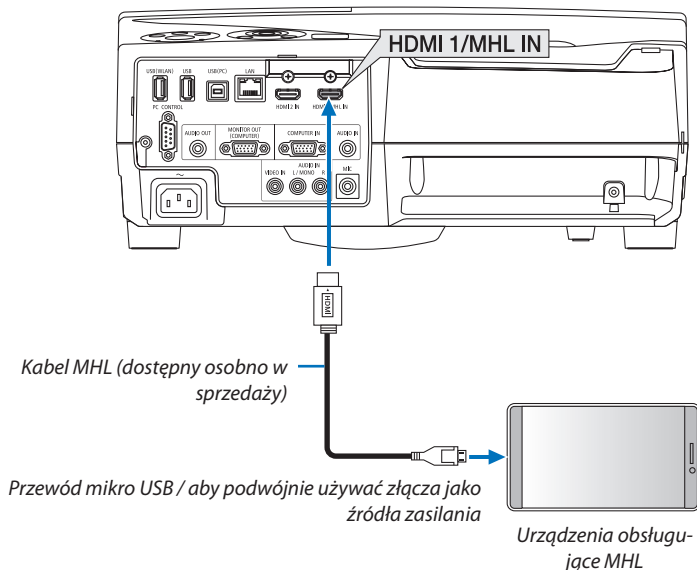

- Wybierz nazwę źródła dla odpowiedniego złącza wejściowego po włączeniu projektora.

Złącze wejściowe	Przycisk SOURCE (Źródło) na obudowie projektora	Przycisk na pilocie zdalnego sterowania
HDMI 1/MHL IN	 HDMI 1/MHL	(HDMI1/MHL*)

UWAGA:

- Należy używać kabla MHL (dostępny osobno w sprzedaży), który jest zgodny z normą. Jeśli użyty zostanie kabel niezgodny z normami, może to spowodować pożar, uszkodzenia ciała lub zniszczenie własności znajdującej się wokół podczas ładowania urządzeń obsługujących MHL.
- Jeśli użyto adaptora MHL-HDMI, może to uniemożliwić ładowanie/obsługę urządzeń obsługujących MHL za pomocą pilota zdalnego sterowania projektora.
- Jeśli nie można wyświetlić obrazu prawidłowo, należy wyciągnąć kabel MHL i ponownie go podłączyć.
- W zależności od rodzajów i ustawień smartfonów i tabletów, obraz może nie być wyświetlany poprawnie.

Informacje

- W poniżej wymienionych warunkach, urządzenia obsługujące MHL nie będą ładowane
 - Kiedy projektor znajduje się w trybie GOTOWOŚCI
 - Kiedy urządzenia obsługujące MHL są całkowicie rozładowane.
 - Kiedy prąd zasilający jest wyższy od pobieranego prądu.

Podłączanie wizualizera

Można podłączyć wizualizer i wyświetlać wydrukowane dokumenty itp.

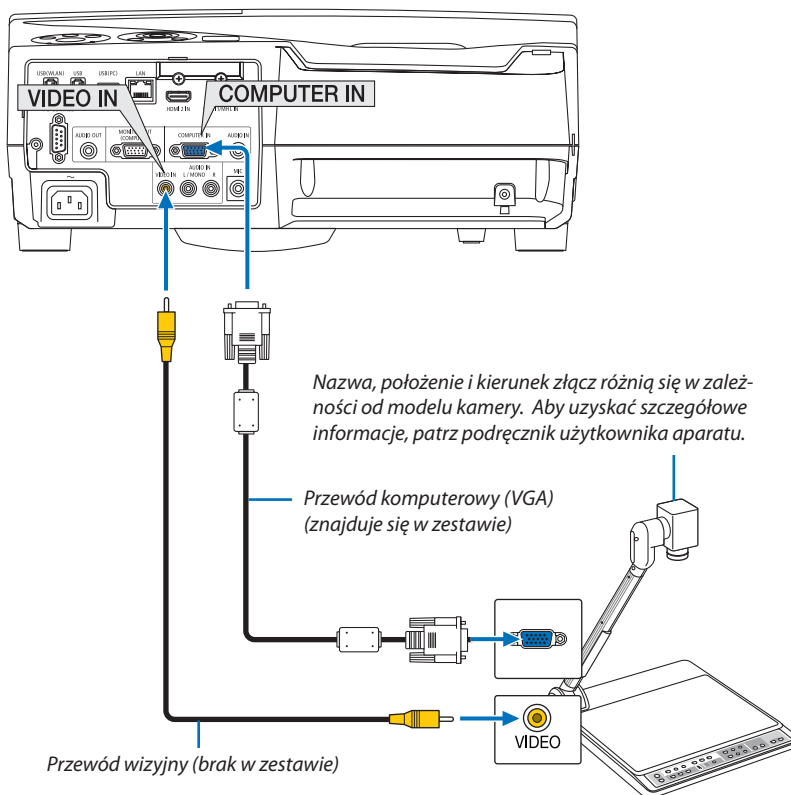

- Wybierz nazwę źródła dla odpowiedniego złącza wejściowego po włączeniu projektora.

Złącze wejściowe	Przycisk SOURCE (Źródło) na obudowie projektora	Przycisk na pilocie zdalnego sterowania
COMPUTER IN	COMPUTER	(COMPUTER 1)
VIDEO IN	VIDEO	(VIDEO)

Wyświetlanie na stole

Montując projektor w pozycji pionowej, możliwe jest wyświetlanie obrazów na suficie, stole lub podłodze.

Należy upewnić się, że projektor został zamontowany za pomocą mocowania do projekcji na stole (NP01TK dostępne oddzielnie w sprzedaży).

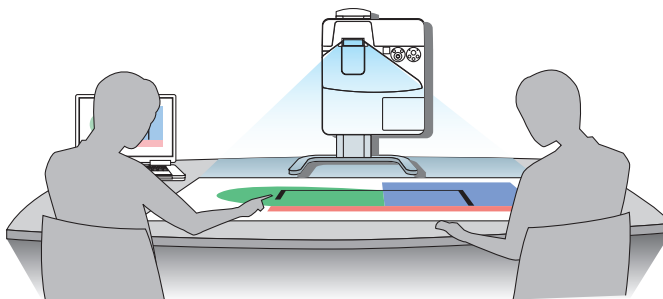

Podłączanie do przewodowej sieci LAN

Projektor jest wyposażony w standardowy port sieci LAN (RJ-45), do którego można podłączyć ethernetowy przewód sieciowy. Aby móc używać połączenia sieci LAN, trzeba skonfigurować sieć LAN w menu projektora. Wybierz opcję [USTAW.] → [KABLOWA SIEĆ LOKALNA]. (→ strona 99).

Przykład podłączenia sieci LAN

Przykład podłączenia przewodowej sieci LAN

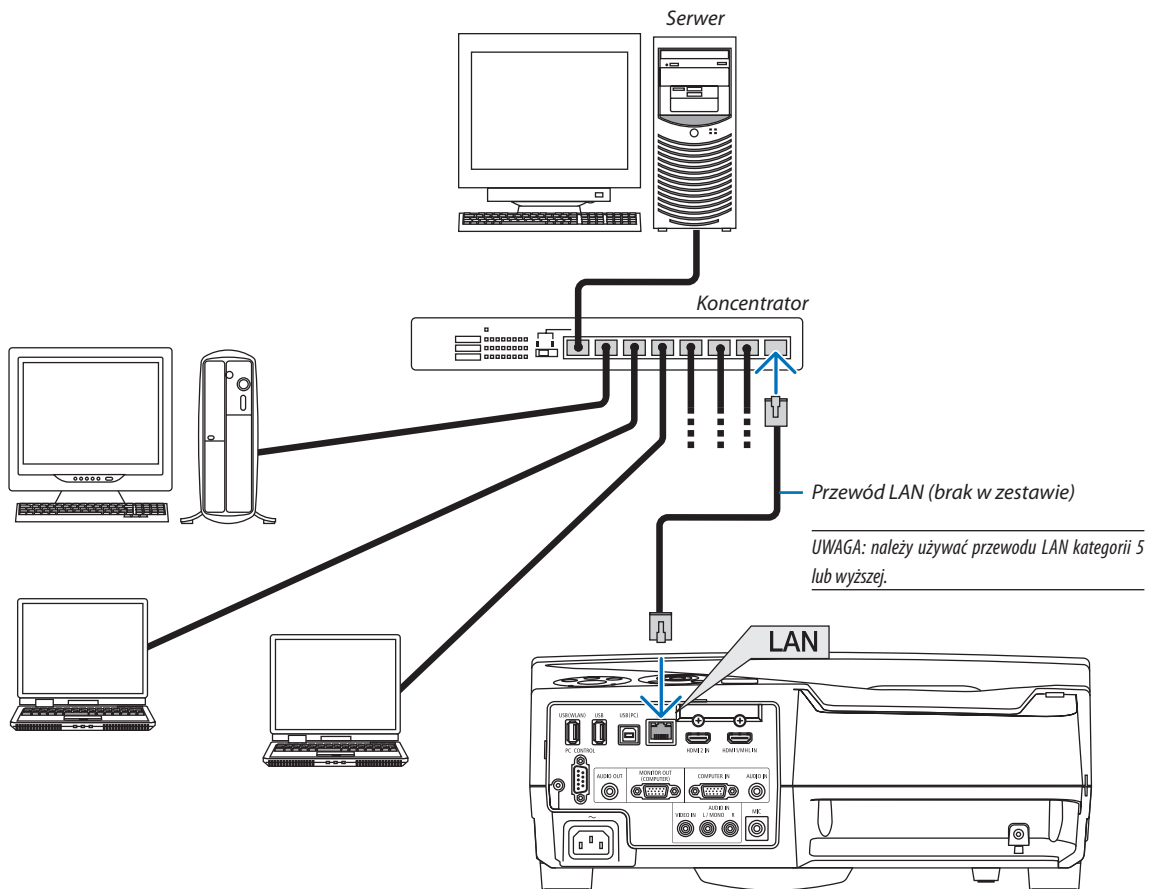

Podłączanie bezprzewodowej sieci LAN (opcja: seria NP05LM)

Urządzenie USB bezprzewodowej sieci LAN pozwala nawiązać bezprzewodowe połączenie z siecią LAN. Aby używać bezprzewodowego połączenia LAN, należy przypisać projektorowi adres IP.

Ważne:

- Przy używaniu projektora z urządzeniem USB bezprzewodowej sieci LAN w miejscach, gdzie zabrania się używania urządzeń bezprzewodowych sieci LAN, należy odłączyć urządzenie USB od projektora.
- Należy nabyć urządzenie USB bezprzewodowej sieci LAN odpowiednie do danego kraju i obszaru.

UWAGA:

- Zielona dioda LED na urządzeniu USB bezprzewodowej sieci LAN miga, sygnalizując działanie urządzenia.
- Adapter bezprzewodowej sieci LAN (lub karta sieciowa) musi być kompatybilny z normą Wi-Fi (IEEE802.11b/g/n).

Procedura konfiguracji bezprzewodowej sieci LAN

Etap 1: Podłącz urządzenie USB bezprzewodowej sieci LAN do projektora.

Etap 2: Podłącz komputer do projektora za pośrednictwem przewodowej sieci LAN. (→ strona 117)

Użyj przeglądarki komputera, aby wyświetlić serwer HTTP projektora. (→ strona 45)

Etap 3: Użyj serwera HTTP do skonfigurowania bezprzewodowej sieci LAN. (→ strona 48)

Uaktywń funkcję serwera HTTP i wybierz opcje [NETWORK SETTINGS] (Ustawienia sieci) → [SETTINGS] (Ustawienia) → [WIRELESS] (Sieć bezprzewodowa) → [SIMPLE ACCESS POINT] (TYLKO PUNKT DOSTĘPU), [PROFILE1] (Profil 1) lub [PROFILE2] (Profil 2).

UWAGA:

- Aby móc używać funkcji serwera HTTP, projektor musi być podłączony do sieci.
Najpierw należy użyć przewodowej sieci LAN do podłączenia projektora do sieci, a następnie użyć serwera HTTP do skonfigurowania bezprzewodowej sieci LAN.
- Po skonfigurowaniu bezprzewodowej sieci LAN za pomocą serwera HTTP należy ustawić opcje [NETWORK SETTINGS] (Połączenia sieciowe) → [SETTINGS] (Ustawienia) → [WIRED] (Sieć przewodowa) → [DISABLE] (Wyłącz)

Przy włączaniu projektora po podłączeniu do bezprzewodowej sieci LAN:

Użyj menu do skonfigurowania bezprzewodowej sieci LAN projektora.

(→ strona 100)

Z poziomu serwera HTTP wybierz opcje [DISABLE] (Wyłącz), [SIMPLE ACCESS POINT] (TYLKO PUNKT DOSTĘPU), [PROFILE1] (Profil 1) lub [PROFILE2] (Profil 2).

Podłączanie urządzenia USB bezprzewodowej sieci LAN

UWAGA:

- Urządzenie USB bezprzewodowej sieci LAN trzeba podłączyć do odpowiedniego portu projektora z zachowaniem prawidłowej orientacji. Nie można go włożyć do portu na odwrót. W razie włożenia urządzenia USB bezprzewodowej sieci LAN na odwrót i przyłożenia nadmiernej siły może dojść do uszkodzenia portu USB.
- Przed dotknięciem urządzenia USB bezprzewodowej sieci LAN należy dotknąć metalowego przedmiotu (np. klamki lub aluminiowej ramy okiennej), aby rozładować ładunki elektrostatyczne z ciała.
- Urządzenie USB bezprzewodowej sieci LAN należy zawsze podłączać i odłączać przy wyłączonym zasilaniu. Nieprzestrzeganie powyższego zalecenia może spowodować uszkodzenie projektora albo urządzenia USB bezprzewodowej sieci LAN. Jeżeli projektor nie działa prawidłowo, wyłącz go, odłącz przewód zasilający i podłącz go ponownie.
- Do portu przeznaczonego na urządzenia USB bezprzewodowej sieci LAN nie wolno podłączać innych urządzeń. Urządzenia USB bezprzewodowej sieci LAN nie wolno podłączać do portu USB (PC) (typu B).

UWAGA: Gdy zamontowana jest osłona kabli, przed podłączeniem urządzenia USB bezprzewodowej sieci LAN należy ją usunąć.

1. Naciśnij przycisk POWER (Zasilanie), aby wyłączyć projektor i wprowadzić go w tryb gotowości, a następnie odłącz przewód zasilający.

2. Powoli podłącz do portu USB (WLAN) urządzenie USB bezprzewodowej sieci LAN.

Zdejmij nasadkę z urządzenia USB bezprzewodowej sieci LAN i podłącz je w taki sposób, aby bok wskaźnikowy był skierowany na zewnątrz projektora. Nasadkę zachowaj do wykorzystania w przyszłości.

UWAGA: Urządzenia USB bezprzewodowej sieci LAN nie wolno podłączać z wykorzystaniem siły.

W celu odłączenia urządzenia USB bezprzewodowej sieci LAN należy najpierw odłączyć przewód zasilający i skorzystać z opisanej procedury.

UWAGA:

- Zielona dioda LED na urządzeniu USB bezprzewodowej sieci LAN miga, sygnalizując działanie urządzenia. W razie nieprawidłowego podłączenia urządzenie USB bezprzewodowej sieci LAN do projektora będzie migać niebieska dioda LED.
- Nie wolno naciskać przycisku na urządzeniu USB bezprzewodowej sieci LAN. Nie działa on z tym modelem.

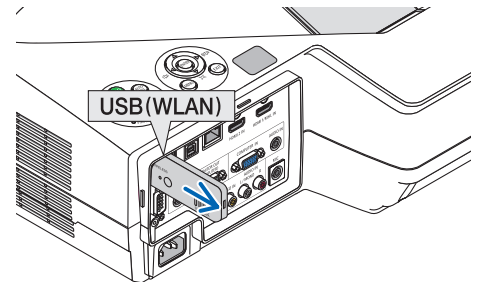
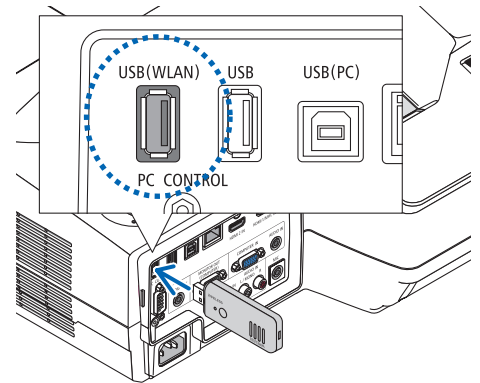

Przykład podłączenia bezprzewodowej sieci LAN
(Typ sieci → Sieć bezprzewodowa PROFIL 1 lub PROFIL 2)

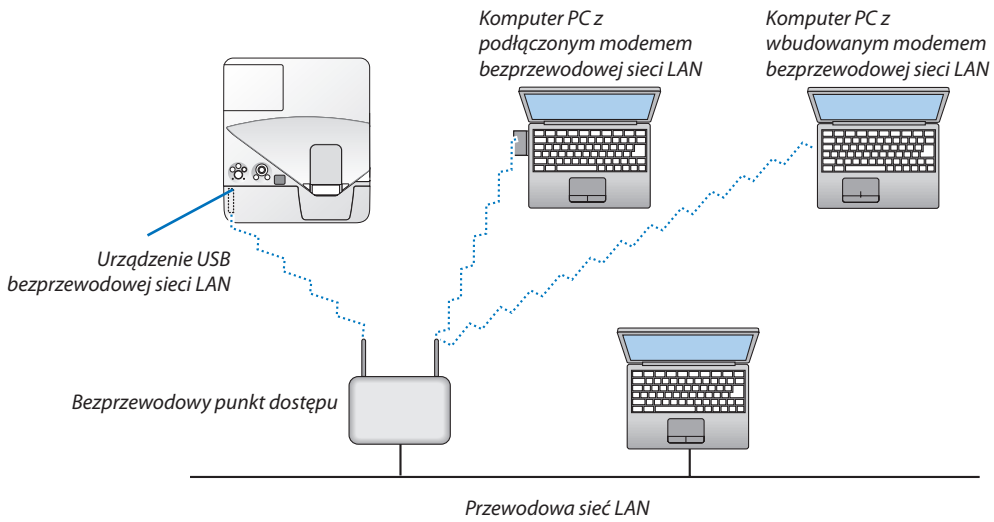

7. Konserwacja

W niniejszym rozdziale zawarto opis prostych procedur konserwacyjnych, które należy wykonywać celem oczyszczania filtrów, obiektywu, obudowy oraz przy wymianie lampy i filtrów.

1 Czyszczenie filtrów

Gąbka filtra powietrza nie pozwala na dostanie się kurzu i zabrudzeń do wnętrza projektora. Trzeba ją często czyścić. W razie zabrudzenia lub zatkania filtra może dochodzić do przegrzewania projektora.

OSTRZEŻENIE

- Nie należy rozpylać łatwopalnego gazu w celu usunięcia kurzu i brudu z filtrów. Może to spowodować pożar.

UWAGA: Komunikat o konieczności czyszczenia filtra będzie wyświetlany przez 1 minutę po włączeniu lub wyłączeniu projektora. Po wyświetleniu komunikatu należy oczyścić filtr. Parametr odpowiadający za czas czyszczenia filtrów fabrycznie ma ustawienie [5000[H]].

Aby skasować ten komunikat, należy nacisnąć dowolny przycisk na projektorze lub pilocie zdalnego sterowania.

Dwuwarstwowy filtr projektora usprawnia chłodzenie i zabezpiecza przed kurzem.

Zewnętrzne strony (wlot) pierwszej i drugiej warstwy usuwają kurz.

Aby oczyścić filtr, należy wymontować filtr i pokrywę filtra.

OSTRZEŻENIE

- Przed rozpoczęciem czyszczenia filtrów należy wyłączyć projektor, odłączyć przewód zasilający i odczekać do ostygnięcia obudowy. W przeciwnym wypadku może dojść do porażenia prądem lub oparzeń.

1. Naciśnij przycisk, aby odblokować pokrywę filtra, a następnie ją pociągnij.

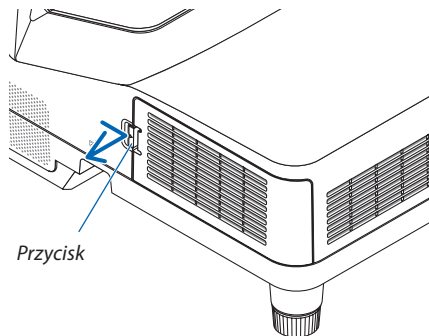

2. Wymij dwie obudowy filtrów.

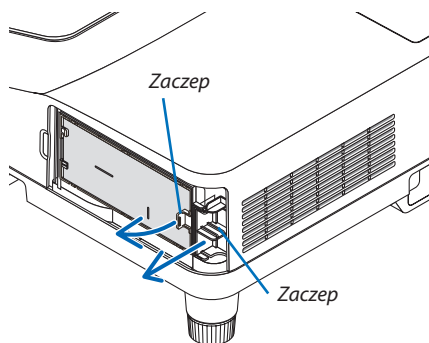
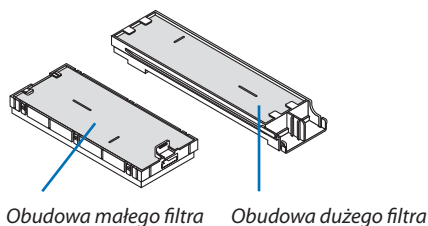

3. Wymij cztery filtry i użyj odkurzacza do usunięcia kurzu.

Usuń kurz z filtra gąbkowego.

UWAGA:

- Przy odkurzaniu filtra należy użyć nasadki z miękkim włosiem. Pozwoli to uniknąć uszkodzenia filtra.
- Nie wolno myć filtra w wodzie. Takie postępowanie może spowodować zatkanie filtra.

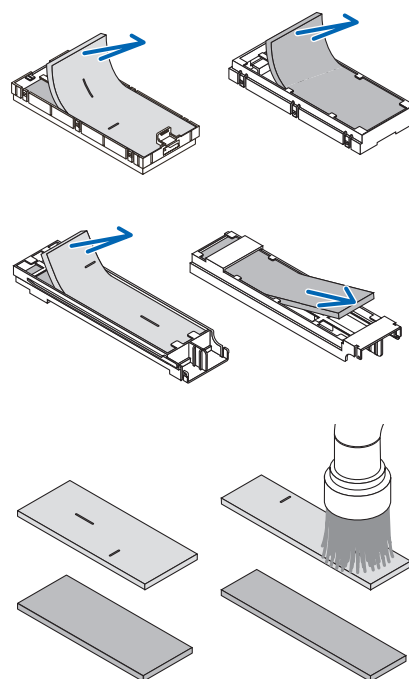
**4. Usuń kurz z osłony filtra i dwóch obudów filtrów (małego i dużego).**

Oczyść zewnętrzną i wewnętrzną powierzchnię.

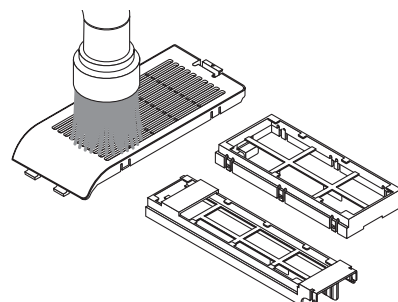
**5. Zamocuj ponownie cztery obudowy filtrów do jednostki (duże i małe).**

- Zamocuj gruboziarnisty chropowaty filtr gąbkowy na zewnętrznej części obudowy filtra.

Gruboziarnisty filtr gąbkowy zawiera szczeliny. Należy je wyrównać z występami obudowy filtra.

- Dołącz drobnoziarnisty filtr gąbkowy do wnętrza obudowy filtra.

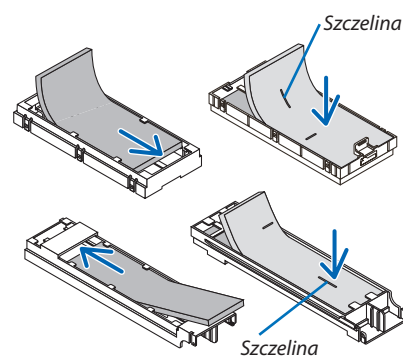

6. Umieść obudowę dużego filtra w projektorze.

Upewnij się, że obudowa jest włożona prawidłowo.

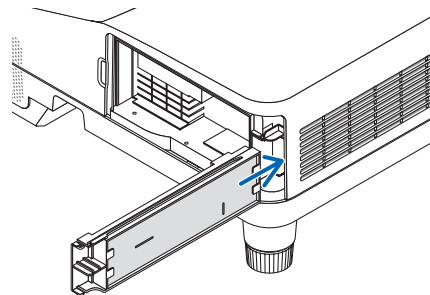
**7. Umieść obudowę małego filtra w projektorze.**

Upewnij się, że obudowa jest włożona prawidłowo.

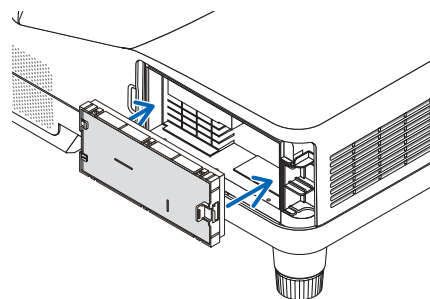
**8. Włóż pokrywę filtrów z powrotem do obudowy projektora.**

Wsuń dwie zapadki końca pokrywy filtra w rowek obudowy projektora i naciśnij przycisk, aby zamknąć pokrywę filtra.

- Jeśli zamknięcie pokrywy filtra będzie sprawiało trudność, spróbuj nacisnąć zaczepek.

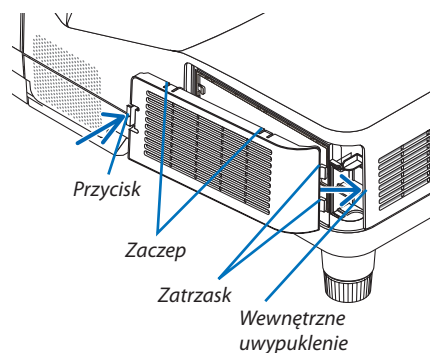
**9. Wyzeruj liczbę godzin pracy filtra.**

Podłącz przewód zasilający do gniazdka ściennego i włącz projektor.

W menu wybierz opcję [WYZER.] → [KAS. GODZ. UŻYTK. FILTRA]. (→ strona 105)

Parametr odpowiadający za czas czyszczenia filtrów jest ustawiony na [WYŁĄCZ.] w momencie wysyłki. Przy używaniu projektora w takim stanie nie ma potrzeby zerowania licznika godzin pracy filtra.

2 Czyszczenie okna projekcji

- Przed czyszczeniem wyłącz projektor.
- Nie zarysuj ani nie zabrudź szklanego okna projekcji.
- Do czyszczenia okna projekcji użyj dmuchawy lub papieru do obiektywów. Zachowaj ostrożność, aby nie zadrapać ani nie zabrudzić powierzchni szklanej.

⚠ OSTRZEŻENIE

- Nie należy rozpylać łatwopalnego gazu w celu usunięcia kurzu i brudu z soczewki projekcyjnej. Może to spowodować pożar.

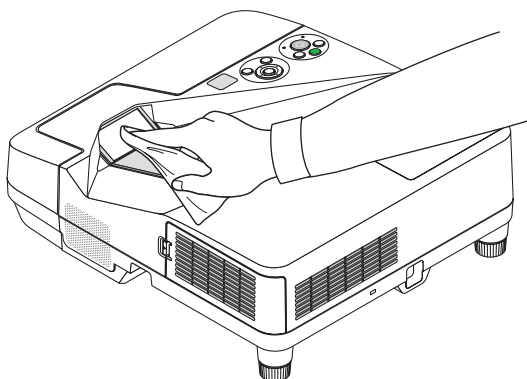

3 Czyszczenie obudowy

Przed czyszczeniem należy wyłączyć projektor i odłączyć przewód zasilający.

- Użyj miękkiej, suchej ściereczki do starcia kurzu z obudowy.
W przypadku dużego zabrudzenia należy użyć delikatnego detergentu.
- Nigdy nie wolno używać silnych detergentów i rozpuszczalników, takich jak alkohol i rozcieńczalniki.
- Podczas czyszczenia otworów wentylacyjnych lub głośnika za pomocą odkurzacza nie wolno wciskać szczotki odkurzacza do szczelin obudowy.

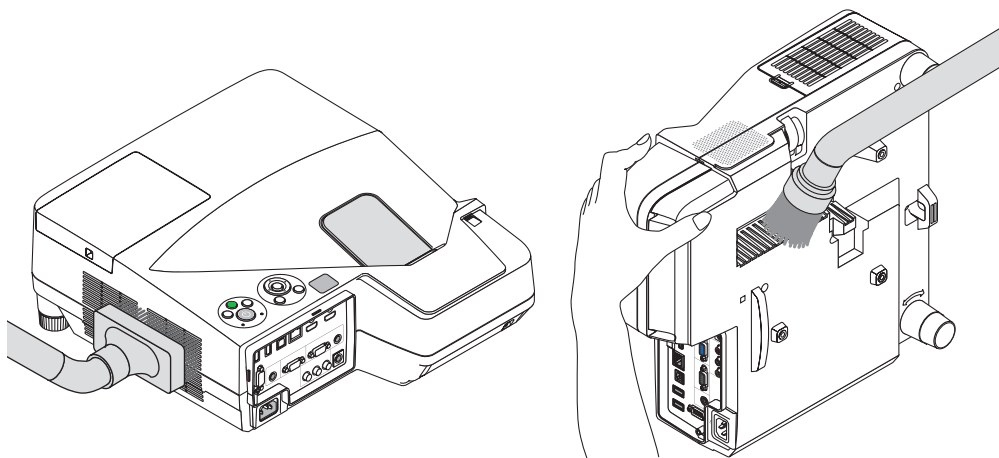

Usuń kurz ze szczelin wentylacyjnych.

- Zablockowane otwory wentylacyjne mogą podnosić temperaturę wewnątrz projektora, co z kolei może doprowadzić do awarii.
- Obudowy nie wolno uderzać i drapać palcami ani twardymi przedmiotami.
- Informacje dotyczące czyszczenia wnętrza projektora można uzyskać u dealera.

UWAGA: Obudowy, okna obiektywu ani ekranu nie wolno czyścić środkami lotnymi takimi, jak środki owadobójcze. Nie wolno dopuszczać do przedłużonego kontaktu elementów gumowych i winylowych z takimi środkami. Nieprzestrzeganie tego zalecenia może spowodować uszkodzenie wykończenia powierzchni lub złuszczenie powłoki.

4 Wymiana lampy i filtrów

Po zakończeniu okresu eksploatacji lampy zacznie migać czerwony wskaźnik LAMP (Lampa) na obudowie projektora oraz pojawi się komunikat „LAMPA DOBIEGŁA KRESU ŻYWOTNOŚCI. NALEŻY WYMIENIĆ LAMPĘ I FILTR.” (*). Chociaż sama lampa może jeszcze działać, należy ją wymienić, aby zachować optymalne działanie projektora. Po wymianie lampy należy pamiętać o wyzerowaniu licznika godzin pracy lampy. (→ strona 105)

OSTRZEŻENIE

- NIE WOLNO DOTYKAĆ LAMPY bezpośrednio po jej użyciu. Będzie ona niezwykle gorąca. Należy wyłączyć projektor i odłączyć przewód zasilający. Przed obsługą lampy należy odczekać przynajmniej jedną godzinę do jej ostygnięcia.
- Ze względu na bezpieczeństwo i wydajność należy używać lampy wymienionej w specyfikacji.
Aby wymienić lampę, należy znać jej typ.
Lampa zamienna:
NP33LP: UM351W/UM361X
NP32LP: UM301W/UM301X
Lampy zamienne są sprzedawane w zestawie z filtrami. Filtry dołączane do kupowanych projektorów są wykonane z ciemnej gąbki, natomiast filtry dołączane do opcjonalnych lamp są wykonane z nietkanego białego materiału. Wydajność filtrów obu typów jest taka sama.
- NIE WOLNO WYKRĘCAĆ ŻADNYCH ŚRUB za wyjątkiem jednej śruby pokrywy lampy oraz dwóch śrub obudowy lampy. Niesie to ze sobą ryzyko porażenia prądem elektrycznym.
- Nie wolno tłuc szkła obudowy lampy.
Należy starać się nie zostawiać odcisków palców na powierzchni lampy. Odciski palców na powierzchni lampy mogą powodować niepożądane cienie i niską jakość obrazu.
- Projektor zostanie wyłączony i przejdzie do trybu gotowości przy kontynuacji jego używania przez kolejnych 100 godzin od momentu zakończenia końca okresu przydatności lampy do użytku. W takiej sytuacji trzeba koniecznie wymienić lampę. Dalsze korzystanie z lampy po osiągnięciu przez nią kresu żywotności może spowodować strzaskanie żarówki i rozprysnięcie odłamków szkła w obrębie obudowy lampy. Nie wolno ich dotykać, ponieważ odłamki szkła mogą spowodować obrażenia ciała. W przypadku wystąpienia takiej sytuacji należy skontaktować się z dealerem firmy NEC celem zlecenia wymiany lampy.

*UWAGA: Ten komunikat będzie wyświetlany w następujących warunkach:

- przez jedną minutę po włączeniu zasilania projektora;
- po naciśnięciu przycisku  (POWER, zasilanie) na obudowie projektora lub przycisku STANDBY na pilocie zdalnego sterowania.

Aby skasować ten komunikat, należy nacisnąć dowolny przycisk na projektorze lub pilocie zdalnego sterowania.

Opcjonalna lampa i narzędzia niezbędne do wymiany:

- Śrubokręt krzyżakowy
- Lampa zapasowa

Procedura wymiany lampy i filtrów

Krok 1. Wymienić lampę

Krok 2. Wymienić filtry (→ strona 128)

Krok 3. Wyzerować liczbę godzin pracy lampy i filtrów (→ strona 105)

Aby wymienić lampę:**1. Zdejmij pokrywę lampy.**

- (1) Obluzuj śrubę pokrywy lampy.
 - Tej śruby nie można zupełnie wykręcić.
- (2) Naciśnij i odsuń pokrywę lampy.

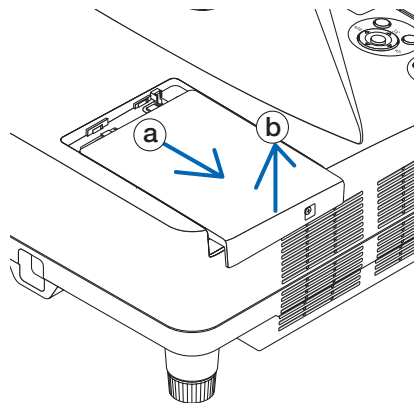
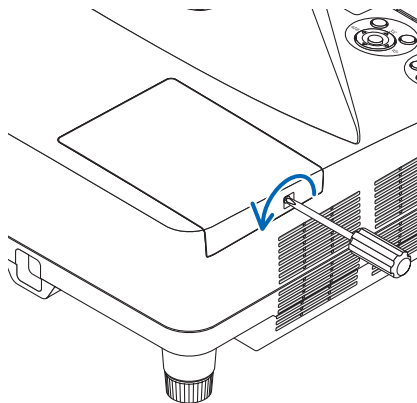
**2. Zdejmij obudowę lampy.**

- (1) Obluzuj dwie śruby mocujące obudowę lampy, dopóki śrubokręt nie zacznie się swobodnie obracać.
 - Tych śrub nie można zupełnie wykręcić.
 - Na tej obudowie znajduje się blokada zapobiegająca porażeniu prądem elektrycznym. Nie wolno próbować jej obchodzić.
- (2) Wyjmij obudowę lampy, chwytając ją rękami.

⚠ PRZESTROGA:

Przed wyjęciem lampy należy upewnić się, czy obudowa lampy ma odpowiednią temperaturę.

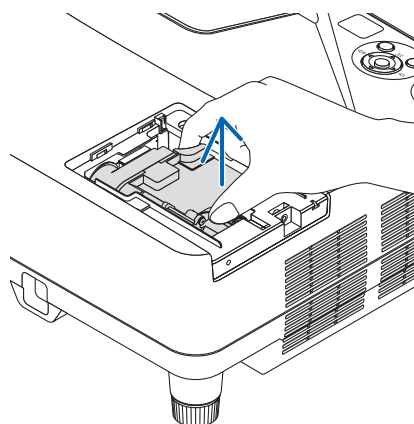
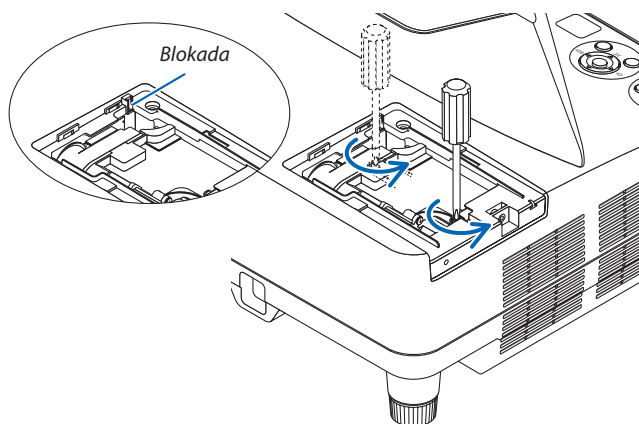

3. Zainstaluj nową obudowę lampy.

- (1) Wsuwaj nową obudowę lampy do momentu wetknięcia jej do gniazda.
- (2) Wciśnij górną, środkową część obudowy lampy, aby ją pewnie osadzić na miejscu.
- (3) Przykręć obudowę dwiema śrubami.
 - Pamiętaj o dokręceniu śrub.

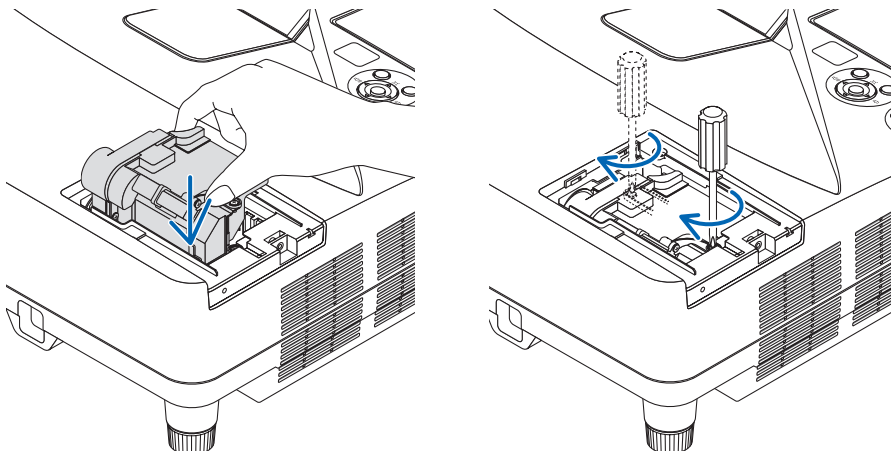
**4. Ponownie załóż pokrywę lampy.**

- (1) Przesuń pokrywę lampy z powrotem do tyłu aż do jej zatrzaśnięcia na miejscu.
- (2) Dokręć śrubę, aby zamocować pokrywę lampy.
 - Pamiętaj o dokręceniu śruby.

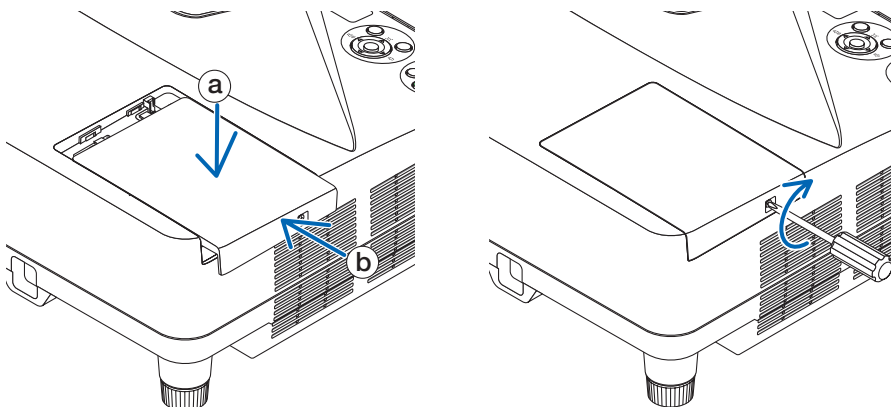

**Ta czynność kończy wymianę lampy.
Przejdź do wymiany filtrów.**

UWAGA: Dalsze korzystanie z projektora przez kolejnych 100 godzin po osiągnięciu kresu żywotności lampy sprawi, że projektora nie będzie można włączyć, a menu nie będzie wyświetlane.

W takiej sytuacji należy nacisnąć i przytrzymać przez 10 sekund przycisk HELP (Pomoc) na pilocie zdalnego sterowania celem wyzerowania zegara lampy. Po wyzerowaniu zegara czasu pracy lampy wskaźnik LAMP (Lampa) gaśnie.

Aby wymienić filtry:

UWAGA:

- Należy wymienić wszystkie cztery filtry jednocześnie.
- Przed wymianą filtrów należy zetrzeć kurz i zabrudzenia z obudowy projektora.
- Projektor to precyzyjne urządzenie. Podczas wymiany filtrów należy chronić projektor przed kurzem i zabrudzeniami.
- Nie wolno myć filtrów wodą z mydłem. Woda z mydłem uszkodzi błony filtrujące.
- Należy założyć filtry na miejsce. Nieprawidłowe przyłączenie filtra może spowodować dostawanie się kurzu i zabrudzeń do wnętrza projektora.

Przed wymianą filtrów należy wymienić lampę. (→ strona 125)

1. Naciśnij przycisk, aby odblokować pokrywę filtra, a następnie ją pociągnij.

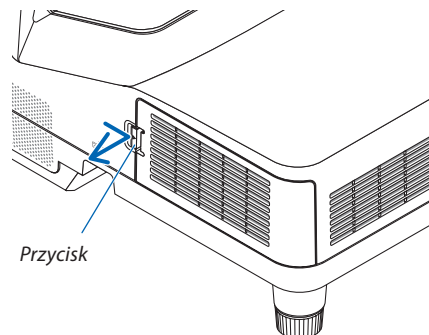

2. Wyjmij dwie obudowy filtrów.

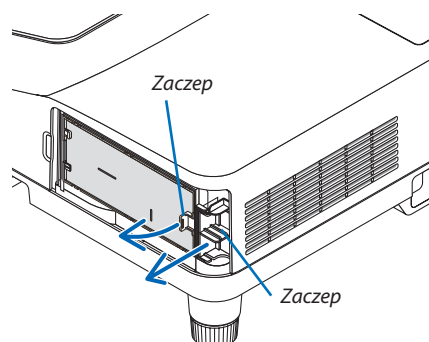
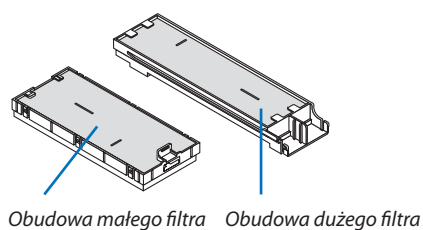

3. Wymij cztery filtry i użyj odkurzacza do usunięcia kurzu.

Usuń kurz z filtra gąbkowego

UWAGA:

- Przy odkurzaniu filtra należy użyć nasadki z miękkim włosiem. Pozwoli to uniknąć uszkodzenia filtra.
- Nie wolno myć filtra w wodzie. Może to spowodować zatkanie filtra.

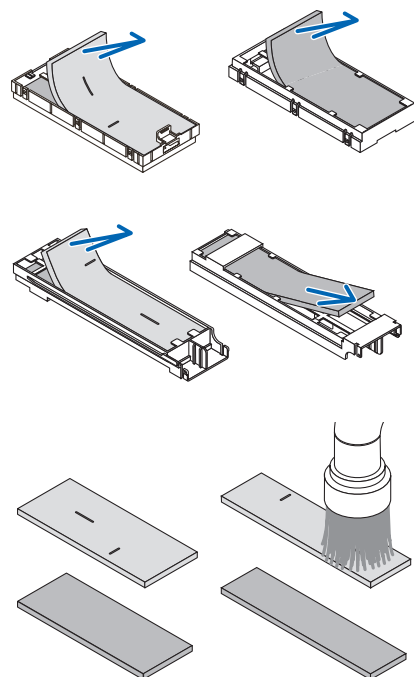
**4. Usuń kurz z osłony filtra i dwóch obudów filtrów (małego i dużego).**

Oczyść zewnętrzną i wewnętrzną powierzchnię.

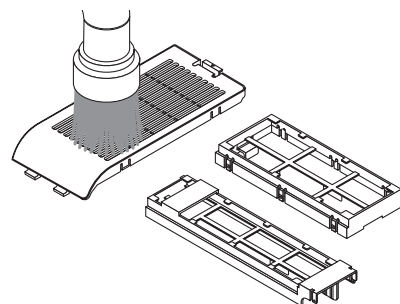
**5. Zamocuj ponownie cztery obudowy filtrów do jednostki (duże i małe).**

- Zamocuj gruboziarnisty chropowaty filtr gąbkowy na zewnętrznej części obudowy filtra.

Gruboziarnisty filtr gąbkowy zawiera szczeliny. Należy je wyrównać z występami obudowy filtra.

- Dołącz drobnoziarnisty filtr gąbkowy do wnętrza obudowy filtra.

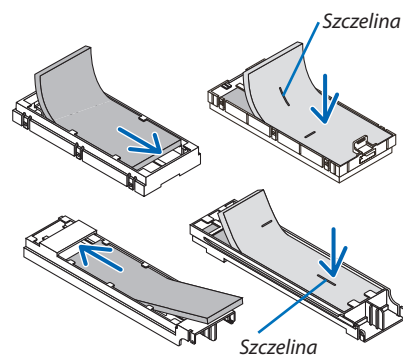

6. Umieść obudowę dużego filtra w projektorze.

Upewnij się, że obudowa jest włożona prawidłowo.

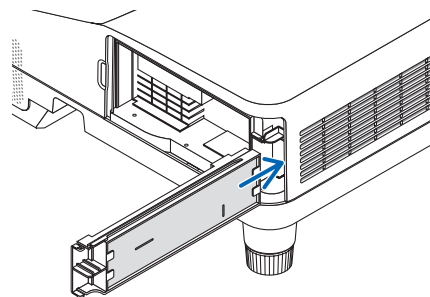
**7. Umieść obudowę małego filtra w projektorze.**

Upewnij się, że obudowa jest włożona prawidłowo.

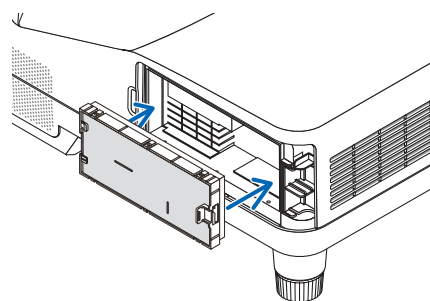
**8. Włóż pokrywę filtrów z powrotem do obudowy projektora.**

Wsuń dwie zapadki końca pokrywy filtra w rowek obudowy projektora i naciśnij przycisk, aby zamknąć pokrywę filtra.

- Jeśli zamknięcie pokrywy filtra będzie sprawiało trudność, spróbuj nacisnąć zaczep.

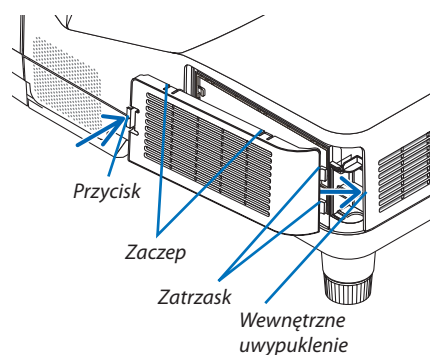

Ta czynność kończy wymianę filtrów

Przejdź do zerowania licznika godzin pracy lampy i filtrów.

Aby wyzerować liczbę godzin pracy lampy i filtrów:

- 1. Umieść projektor w miejscu eksploatacji.**
- 2. Podłącz przewód zasilający do gniazdka ściennego i włącz projektor.**
- 3. Wyzeruj liczbę godzin pracy lampy i filtrów.**

1. W menu wybierz opcję [WYZER.] → [KAS. GODZ. UŻYTK. LAMPY], co spowoduje wyzerowanie liczby godzin pracy lampy.
2. Wybierz opcję [KAS. GODZ. UŻYTK. FILTRA], co spowoduje wyzerowanie liczby godzin pracy filtrów. (→ strona 105)

8. Dodatek

1 Rozwiązywanie problemów

Ten rozdział zawiera informacje, które mogą pomóc w rozwiązywaniu problemów związanych z konfiguracją i użytkowaniem projektora.

Komunikaty wskaźników

Wskaźnik zasilania

Stan wskaźnika	Stan projektora	Uwaga
Wyłączony	Zasilanie jest wyłączone.	–
Migająca lampka	Niebieski 0,5 s wł., 0,5 s wył., 2,5 s wł., 0,5 s wył.,	Trwa przygotowywanie projektora do włączenia. Poczekaj chwilę.
	Włączono wyłącznik czasowy.	–
	Pomarańczowy	Chłodzenie Poczekaj chwilę.
Stale świecenie	Niebieski	Włączono projektor.
	Pomarańczowy	W stanie gotowości [GOTOWOŚĆ TRANSMISJI] jest wybrane dla [TRYB GOTOWOŚCI]
	Czerwony	W stanie gotowości [NORMALNY] jest wybrane dla [TRYB GOTOWOŚCI]

Wskaźnik stanu

Stan wskaźnika	Stan projektora	Uwaga
Wyłączony	Normalny lub tryb gotowości	–
Migająca lampka	Czerwony 1 cykli (0,5 s wł., 2,5 s wył.)	Błąd pokrywy lub obudowy lampy Zamontuj poprawnie pokrywę lampy lub obudowę lampy.
	2 cykli (0,5 s wł., 0,5 s wył.)	Błąd temperatury Doszło do przegrzania projektora. Przenieś projektor w chłodniejsze miejsce.
	3 cykli (0,5 s wł., 0,5 s wył.)	Błąd zasilania Zasilacz nie działa prawidłowo. Skontaktuj się z dealerem.
	4 cykli (0,5 s wł., 0,5 s wył.)	Błąd wentylatora Wentylatory nie działają prawidłowo
	6 cykli (0,5 s wł., 0,5 s wył.)	Błąd lampy Lampa się nie zapala. Odczekaj minutę i następnie włącz ponownie projektor.
	Pomarańczowy 1 cykli (0,5 s wł., 2,5 s wył.)	Konflikt sieciowy Nie można jednocześnie podłączyć projektora do tej samej sieci za pomocą połączenia przewodowego i bezprzewodowego. Aby jednocześnie korzystać z przewodowego i bezprzewodowego połączenia z siecią LAN, należy połączyć się z różnymi sieciami. <i>UWAGA: W stanie gotowości wskaźnik stanu na obudowie nie miga na pomarańczowo, nawet w przypadku konfliktu sieciowego.</i>
	Zielony	Ponowna aktywacja lampy (trwa chłodzenie projektora). Ponowna aktywacja projektora. Poczekaj chwilę.
Stale świecenie	Zielony	Tryb uśpienia
	Pomarańczowy	Włączono opcję BLOKADA PANELU STER. Naciśnięto przycisk na obudowie projektora przy włączonej opcji Blokady Panelu Ster. Błąd opcji ID STEROWANIA Identyfikator pilota zdalnego sterowania i projektora nie pasują do siebie.

Wskaźnik lampy

Stan wskaźnika	Stan projektora	Uwaga
Wyłączony	Normalny	–
Migająca lampka	Czerwony	Koniec okresu eksploatacji lampy. Pojawi się komunikat o konieczności wymiany lampy. Wymień lampę.
Stale świecenie	Czerwony	Lampy używano po zakończeniu jej okresu eksploatacji. Nie będzie można włączyć projektora do momentu wymiany lampy. Wymień lampę.
	Zielony	Tryb [ECO MODE] ([TRYB EKOLOGICZNY]) zostanie ustawiony na [NORMAL] ([NORMALNY]) LUB [ECO] ([EKOLOGICZNY])

Zabezpieczenie przed przegrzaniem

Po nadmiernym podwyższeniu temperatury wewnątrz projektora nastąpi automatyczne wyłączenie lampy przez układ ochrony przed przegrzaniem, a wskaźnik STATUS (Stan) zacznie migać (2 cykle, wł. i wył.).

W takiej sytuacji należy wykonać następujące czynności:

- Odłącz przewód zasilający po zatrzymaniu wentylatorów chłodzących.
- Przenieś projektor w chłodniejsze miejsce, jeżeli w bieżącym pomieszczeniu jest za ciepło.
- Wyczyść otwory wentylacyjne, jeżeli zatkał je kurz.
- Odczekaj około 60 minut aż do wystarczającego ostygnięcia wnętrza projektora.

Często występujące problemy i ich rozwiązania

(→ „Wskaźnik Power (Zasilanie)/ Status (Stan)/ Lamp” na stronie 131.)

Problem	Sprawdź następujące elementy
Nie włącza się lub wyłącza się	<ul style="list-style-type: none"> Sprawdź, czy podłączono przewód zasilający i czy włączono przycisk zasilania na obudowie projektora lub pilocie zdalnego sterowania. (→ strony 13, 14) Upewnij się, czy prawidłowo zainstalowano pokrywę lampy. (→ strona 127) Sprawdź, czy projektor się nie przegrzał. W razie niewystarczającej wentylacji wokół projektora lub szczególnie wysokiej temperatury w miejscu wyświetlania, przenieś projektor w chłodniejsze miejsce. Sprawdź, czy projektor nie jest używany przez kolejnych 100 godzin od momentu zakończenia końca okresu przydatności lampy do użytku. W takim przypadku należy wymienić lampę. Po wymianie lampy należy pamiętać o wyzerowaniu licznika godzin pracy lampy. (→ strona 125) Lampa może się nie rozświetlać. Odczekaj minutę i następnie włącz ponownie zasilanie. Przy używaniu projektora na wysokości przekraczającej 1700 metrów (5500 stóp) należy ustawić opcję [DUŻA WYSOKOŚĆ] parametru [TRYB WENTYLATORA]. Używanie projektora na wysokości 1700 metrów (5500 stóp) i wyższych bez ustawienia opcji [DUŻA WYSOKOŚĆ] może spowodować przegrzanie i wyłączenie projektora. W takiej sytuacji należy odczekać kilka minut i ponownie włączyć projektor. (→ strona 94) W razie włączenia projektora natychmiast po wyłączeniu lampy przez kilka minut wentylatory będą pracować bez wyświetlania obrazu, a dopiero później zostanie rozpoczęte wyświetlanie obrazu. Poczekaj chwilę.
Wyłącza się	<ul style="list-style-type: none"> Upewnij się, czy wyłączono opcję [REGUL. CZASOWY WYL.] lub [AUTO. WYŁĄCZ.]. (→ strona 90, 97)
Brak obrazu	<ul style="list-style-type: none"> Użyj przycisku COMPUTER1, HDMI1/MHL, HDMI2, VIDEO, USB-A, USB-B lub LAN na pilocie zdalnego sterowania, aby wybrać źródło obrazu (KOMPUTER, HDMI1/MHL, HDMI2, VIDEO, USB-A, SIEĆ lub USB-B). (→ strona 16) Jeśli obraz nadal jest niewidoczny, ponownie naciśnij przycisk. Sprawdź, czy przewody zostały prawidłowo podłączone. Użyj menu w celu skorygowania jasności i kontrastu. (→ strona 82) Przywróć ustawienia fabryczne za pomocą funkcji [WYZER.] w menu. (→ strona 105) Wprowadź hasło, jeżeli włączono funkcję Bezpieczeństwo. (→ strona 33) Należy pamiętać, aby projektor i komputer przenośny połączyć, kiedy projektor pracuje w trybie gotowości, a komputer przenośny nie jest włączony. W większości wypadków sygnał wyjściowy z komputera przenośnego nie zostaje włączony w razie podłączenia projektora do włączonego komputera. * Zgaśnięcie ekranu podczas używania pilota zdalnego sterowania może być skutkiem aktywacji wygaszacza ekranu komputera lub oprogramowania zarządzania zasilaniem. Patrz również: następna strona.
Nagle zaciemnienie obrazu	<ul style="list-style-type: none"> Sprawdź, czy projektor nie pracuje w wymuszonym trybie ekologicznym z powodu zbyt wysokiej temperatury otoczenia. W takim przypadku obniż wewnętrzną temperaturę projektora, wybierając opcję [WYSOKI] parametru [TRYB WENTYLATORA]. (→ strona 94)
Nietypowe odcienie lub barwy kolorów	<ul style="list-style-type: none"> Sprawdź, czy wybrano odpowiedni kolor w opcji [KOLOR ŚCIANY]. Jeżeli nie, wybierz odpowiednią opcję. (→ strona 89) Dostosuj ustawienia opcji [BARWA] parametru [OBRAZ]. (→ strona 82)
Obraz na ekranie nie jest kwadratowy	<ul style="list-style-type: none"> Zmień położenie projektora, aby poprawić jego kąt względem ekranu. (→ strona 17, 18) Użyj funkcji korekcji zniekształceń trapezowych, aby zlikwidować takie zniekształcenia. (→ strona 21)
Niewyraźny obraz	<ul style="list-style-type: none"> Wyreguluj ostrość. (→ strona 18) Zmień położenie projektora, aby poprawić jego kąt względem ekranu. (→ strona 17, 18) Upewnij się, że odległość pomiędzy projektorem i ekranem znajduje się w zakresie regulacji okna projekcji. (→ strona 106, 107) W razie wniesienia zimnego projektora do ciepłego pomieszczenia i włączenia go bez odczekania do wyrównania temperatur może dojść do tworzenia skroplin na obiektywie. W takiej sytuacji należy odczekać, dopóki na obiektywie nie przestaną się tworzyć skropliny.
Migający obraz	<ul style="list-style-type: none"> Przy używaniu projektora na wysokości poniżej 1700 metrów (5500 stóp) należy ustawić opcję parametru [TRYB WENTYLATORA] inną niż [DUŻA WYSOKOŚĆ]. Używanie projektora na wysokości mniejszej niż 1700 metrów (5500 stóp) i ustawienie opcji [DUŻA WYSOKOŚĆ] może spowodować nadmierne schłodzenie lampy i migotanie obrazu. W takich warunkach należy wybrać opcję [AUTO] parametru [TRYB WENTYLATORA]. (→ strona 94)
Przewijanie obrazu w kierunku poziomym, pionowym lub w obu kierunkach	<ul style="list-style-type: none"> Sprawdź rozdzielczość i częstotliwość obrazu komputerowego. Upewnij się, że dana rozdzielczość jest obsługiwana przez projektor. (→ strona 138) Ręcznie dostosuj obraz komputerowy za pomocą opcji POZIOME/PIONOWE parametru [OPCJE OBRAZU]. (→ strona 84)
Pilot zdalnego sterowania nie działa	<ul style="list-style-type: none"> Włóż nowe baterie. (→ strona 10) Upewnij się, że pomiędzy pilotem i projektorem nie ma żadnych przeszkód. Stój w odległości maks. 7 m (22 stóp) od projektora. (→ strona 10)
Wskaźnik świeci lub miga	<ul style="list-style-type: none"> Patrz: Wskaźnik POWER (Zasilanie)/STATUS (Stan)/LAMP (Lampa). (→ strona 131)
Przeplot kolorów w trybie RGB	<ul style="list-style-type: none"> Naciśnij przycisk AUTO ADJ. (Automatyczna regulacja) na obudowie projektora lub pilocie zdalnego sterowania. (→ strona 23) Ręcznie dostosuj obraz komputerowy za pomocą opcji [ZEGAR]/[FAZA] parametru [OPCJE OBRAZU]. (→ strona 83)
Brak dźwięku z mikrofonu	<ul style="list-style-type: none"> Sprawdź czy mikrofon jest prawidłowo podłączony do złącza MIC. Sprawdź, czy wybrano prawidłowy rodzaj mikrofonu w menu instalacji.
Dźwięk z mikrofonu jest zbyt cichy lub zbyt głośny	<ul style="list-style-type: none"> Wyreguluj wartość opcji [WZMOCNIENIE MIKROFONU]. (→ strona 94)

Aby uzyskać więcej informacji, należy skontaktować się z dealerem.

Brak obrazu lub nieprawidłowe wyświetlanie obrazu.

- Włącz zasilanie projektora i komputera.

Należy pamiętać, aby projektor i komputer przenośny połączyć, kiedy projektor pracuje w trybie gotowości, a komputer przenośny nie jest włączony.

W większości wypadków sygnał wyjściowy z komputera przenośnego nie zostaje włączony w razie podłączenia projektora do włączonego komputera.

UWAGA: Częstotliwość poziomą bieżącego sygnału można sprawdzić w menu projektora w punkcie INFORM. Jeżeli ma ona wartość 0 kHz, oznacza to, że komputer nie przekazuje sygnału. (→ strona 103 lub przejdź do kolejnego punktu)

- Włączanie zewnętrznego ekranu komputera

Wyświetlanie obrazu na ekranie komputera przenośnego nie musi oznaczać przesyłania sygnału do projektora. Jeśli używany jest komputer przenośny zgodny ze standardem PC, odpowiednia kombinacja klawiszy pozwoli włączyć/ wyłączyć ekran zewnętrzny. Na ogół kombinacja klawisza „Fn” i jednego z 12 klawiszy funkcyjnych pozwala włączyć lub wyłączyć zewnętrzny ekran. Przykładowo w komputerach przenośnych firmy NEC do przełączania pomiędzy opcjami ekranów zewnętrznych wykorzystywana jest kombinacja klawisza Fn i klawisza F3, natomiast w komputerach firmy Dell — kombinacja klawisza Fn i klawisza F8.

- Niestandardowy sygnał przesyłany przez komputer

Jeżeli sygnał przesyłany przez komputer przenośny nie jest zgodny ze standardem branżowym, obraz może nie być prawidłowo wyświetlany. W takiej sytuacji należy wyłączyć ekran LCD komputera, kiedy używany jest projektor. Wyłączanie/ ponowne włączanie ekranu LCD każdego komputera przenośnego odbywa się w inny sposób, co opisano we wcześniejszej części. Szczegółowe informacje na ten temat są zawarte w dokumentacji komputera.

- Błędne wyświetlanie obrazu podczas korzystania z komputera Mac

Podczas korzystania z projektora z komputerami Mac należy ustawić przełącznik DIP adaptera komputerów Mac (brak w zestawie z projektorem) zgodnie z rozdzielczością. Po wprowadzeniu tego ustawienia należy ponownie uruchomić komputer Mac, aby zastosować zmiany.

W przypadku ustawienia trybów wyświetlania innych niż obsługiwane przez komputer Mac i projektor, zmiana ustawień przełącznika DIP adaptera komputerów Mac może spowodować delikatne podbicie lub brak obrazu. W takiej sytuacji należy ustawić przełącznik DIP na stały tryb 13 cali i ponownie uruchomić komputer Mac. Następnie należy przywrócić ustawienie przełącznika DIP na tryb, który można wyświetlić, i jeszcze raz ponownie uruchomić komputer Mac.

UWAGA: Do komputerów MacBook bez 15-stykowego złącza mini D-Sub potrzebny jest przewód z adapterem wideo wyprodukowany przez firmę Apple Inc.

- Obraz lustrzany na komputerach MacBook

* Przy używaniu projektora z komputerami MacBook nie można ustawić rozdzielczości 1024 × 768 bez wyłączenia funkcji odbicia lustrzanego na komputerze MacBook. Informacje na temat tej funkcji są dostępne w instrukcji obsługi dołączonej do komputera Mac.

- Foldery lub ikony są ukryte na ekranie komputera Mac

Foldery lub ikony mogą nie być widoczne na ekranie. W takiej sytuacji wybierz z menu Apple polecenia [View] (Widok) → [Arrange] (Wyrównaj), aby rozmieścić ikony.

2 Dane techniczne

W tym rozdziale zamieszczono informacje dotyczące wydajności projektora.

Układ optyczny

Numer modelu	NP-UM361X	NP-UM301X	NP-UM351W	NP-UM301W
Panel LCD	wyświetlacz LCD o przekątnej 0,63 cala z matrycą mikro-objektywową (współczynnik kształtu obrazu 4:3)		wyświetlacz LCD o przekątnej 0,59 cala z matrycą mikro-objektywową (współczynnik kształtu obrazu 16:10)	
Rozdzielczość*1	1024 × 768 pikseli (XGA)		1280 × 800 pikseli (WXGA)	
Objektyw	Cyfrowe powiększenie i ręczna regulacja ostrości Współczynnik powiększenia cyfrowego = 1,4 F = 1,8 f = 4,78 mm			
Lampa	255 W ~ (200 W przy ustawieniu NORMALNY) (160 W przy ustawieniu EKO)	235 W ~ (170 W przy ustawieniu NORMALNY) (140 W przy ustawieniu EKO)	255 W ~ (200 W przy ustawieniu NORMALNY) (160 W przy ustawieniu EKO)	235 W ~ (170 W przy ustawieniu NORMALNY) (140 W przy ustawieniu EKO)
Strumień świetlny*2*3	3600 lumenów NORMALNY: 80% EKOLOGICZNY: 60%**4	3000 lumenów NORMALNY: 75%	3500 lumenów NORMALNY: 80%	3000 lumenów NORMALNY: 75%
Współczynnik kontrastu*3 (pełna biel: pełna czerń)	6000:1		4000:1	
Rozmiar obrazu (przekątna)	61,5 - 116,6 cala/1562 - 2962 mm		58 - 110 cali/1473 - 2794 mm	
Odległość między projektorem a ekranem (Min.-Maks.)	18 - 34 cale/448 - 854 mm			
Kąt wyświetlania	53°		49°	

*1 Działające piksele to ponad 99,99% ogólnej liczby pikseli.

*2 Jest to wartość strumienia świetlnego (w lumenach) po ustawieniu opcji [WYS. JASN.] parametru [NASTAWIONY]. W razie wybrania jakiegokolwiek innej opcji trybu [NASTAWIONY], wartość strumienia świetlnego może trochę się zmniejszyć.

*3 Zgodność z normą ISO21118-2005

*4 Maksymalne zużycie energii będzie równoważne zużyciu przy ustawieniu NORMAL (NORMALNY) (ECO MODE (TRYB EKOLOGICZNY)).

Układ elektryczny

Numer modelu	NP-UM361X	NP-UM301X	NP-UM351W	NP-UM301W
Wejścia	1 × RGB/ składowy sygnał obrazu (D-Sub 15 P), 2 × HDMI Typ A (19 P, złącze HDMI*) z obsługą HDCP**5, Wyłącznie HDMI1 obsługuje sygnały MHL, 1 × Video (RCA), 1 × (L/R) RCA Audio, 1 × Stereo Mini Audio			
Wyjścia	1 × RGB (D-Sub 15P), 1 × Stereo Mini Audio			
Sterowanie komputerem PC	1 × port sterowania komputerem PC (D-Sub 9P)			
Port przewodowej sieci LAN	1 × RJ-45 (10BASE-T/100BASE-TX)			
Port bezprzewodowej sieci LAN (opcja)	IEEE 802.11 b/g/n (wymagane opcjonalne urządzenie USB bezprzewodowej sieci LAN)			
Złącze USB	1 × Typ A, 1 × Typ B			
Wejście MIC	1 × mono mini audio (Mikrofon dynamiczny i mikrofon pojemnościowy)			
Odtwarzanie kolorów	10-bitowe przetwarzanie sygnału (1,07 mld kolorów) (HDMI, USB-A, SIEC: kolory, 16,7 miliona kolorów)			
Kompatybilne sygnały**6	Analogowe: VGA/SVGA/XGA/WXGA/Quad-VGA/SXGA/SXGA+/WXGA+/WXGA++/UXGA/WSXGA+/HD/Full HD/WUXGA/Mac13", 16", 21", 23" Sygnał składowy: 480i/480p/576i/576p/720p/1080i/1080p HDMI: VGA/SVGA/XGA/WXGA/Quad-VGA/SXGA/SXGA+/WXGA+/WXGA++/WSXGA+/480p/576p/720p/1080i/1080p			
Przepustowość sygnału wideo	RGB: 80 MHz (maks.)			
Rozdzielczość pozioma	540 wierszy telewizyjnych: NTSC/NTSC4.43/PAL/PAL-M/PAL-N/PAL60 300 wierszy telewizyjnych: SECAM			
Współczynnik skanowania	Poziomo: 15 kHz do 100 kHz (RGB: 24 kHz lub więcej) Pionowo: 50 Hz do 120 Hz (HDMI: 50 Hz do 85 Hz)			
Kompatybilność synchronizacji	Oddzielna synchronizacja			
Wbudowany głośnik	20 W (monofoniczny)			
Wymagania w zakresie zasilania	100–240 V ~, 50/60Hz			
Natężenie wejściowe	3,8A/1,6A	3,5A/1,5A	3,8A/1,6A	3,5A/1,5A

5 HDMI (Deep Color, Lip Sync) z HDCP
Czym jest technologia HDCP/HDCP?

HDCP to akronim od angielskich słów High-bandwidth Digital Content Protection (Ochrona zawartości cyfrowej o wysokiej przepustowości). HDCP to system zapobiegania nielegalnemu kopiowaniu danych przesłanych przez interfejs High-Definition Multimedia Interface HDMI.

Jeżeli nie można wyświetlać materiałów za pośrednictwem wejścia HDMI, nie musi to oznaczać nieprawidłowego działania projektora. Z powodu systemu HDCP mogą wystąpić sytuacje, gdzie określona zawartość jest chroniona tym systemem i nie może zostać wyświetlona z powodu decyzji społeczności systemu HDCP (Digital Content Protection, LLC; ochrona zawartości cyfrowej).

Video: Deep Color (głęboka kolorów); 8/10/12-bitowy, LipSync

Audio: LPCM; maks. dźwięk 2-kanalowy, częstotliwość próbkowania 32/44,1/48 KHz; liczba bitów: 16/20/24

*6 Obraz o rozdzielczości wyższej lub niższej od rozdzielczości naturalnej projektora (UM361X/UM301X: 1024 × 768 / UM351W/UM301W: 1280 × 800) będzie wyświetlany z wykorzystaniem funkcji Advanced AccuBlend. (→ strona 138)

Numer modelu		NP-UM361X	NP-UM301X	NP-UM351W	NP-UM301W	
Zużycie energii	TRYB EKO WYŁ.	337 W (100-130 V) 324 W (200-240 V)	297 W (100-130 V) 285 W (200-240 V)	337 W (100-130 V) 324 W (200-240 V)	297 W (100-130 V) 285 W (200-240 V)	
	NORMALNY	265 W (100-130 V) 257 W (200-240 V)	234 W (100-130 V) 227 W (200-240 V)	265 W (100-130 V) 257 W (200-240 V)	234 W (100-130 V) 227 W (200-240 V)	
	EKOLOGICZNY	221 W (100-130 V) 214 W (200-240 V)	196 W (100-130 V) 190 W (200-240 V)	221 W (100-130 V) 214 W (200-240 V)	196 W (100-130 V) 190 W (200-240 V)	
	TRYB GOTOWOŚCI (GOTOWOŚĆ TRANSMISJI)	2,1W (100-130 V)/2,4W (200-240 V)				
	TRYB GOTOWOŚCI (NORMALNY)	0,22W (100-130 V)/0,39W (200-240 V)				

Układ mechaniczny

Αριθμός Μοντέλου	NP-UM361X	NP-UM301X	NP-UM351W	NP-UM301W
Instalacja	Przednia/biurkowa, Przednia/tylna, Sufitowa/przednia, Sufitowa/tylna			
Orientacja				
Wymiary	14,9" (szer.) × 4,4" (wys.) × 16,9" (dł.)/378 mm (szer.) × 112 mm (wys.) × 428 mm (dł.) (bez elementów wystających) 14,9" (szer.) × 6,3" (wys.) × 16,9" (gł.)/378 mm (szer.) × 160 mm (wys.) × 428 mm (gł.) (z elementami wystającymi)			
Ciężar	NP-UM361X, NP-UM351W: 5,6 kg/12,4 funta NP-UM301X, NP-UM301W: 5,5 kg/12,2 funta			
Ochrona Środowiska	Temperatura pracy: od 5° do 40°C (od 41° do 104°F), (tryb ekologiczny uruchamiany automatycznie w zakresie temperatur od 35°C do 40°C/ 95°F do 104°F). wilgotność od 20 % do 80 % (bez skraplania) Temperatura przechowywania: od -10° do 50°C (od 14° do 122°F), wilgotność od 20 % do 80 % (bez skraplania) Wysokość robocza: od 0 do 2 600 m/8 500 stóp (ustawić [TRYB WENTYLATORA] na [DUŻA WYSOKOŚĆ], używając projektora na wysokości około 1 700 m/5 500 stóp) lub wyżej.			
Przepisy	zatwierdzone zgodnie z normą UL/C-UL (UL 60950-1, CSA 60950-1) Spełnia wymagania normy DOC Canada, klasa B Spełnia wymagania normy FCC, klasa B Spełnia wymagania normy AS/NZS CISPR.22 klasa B Spełnia wymagania dyrektywy EMC (EN55022, EN55024, EN61000-3-2, EN61000-3-3) Spełnia wymagania dyrektywy niskonapięciowej (EN60950-1, spełnia wymagania normy TÜV GS)			



Więcej informacji na ten temat zawiera witryna:

USA: <http://www.necdisplay.com/>

Europa: <http://www.nec-display-solutions.com/>

Cały świat: <http://www.nec-display.com/global/index.html>

W celu uzyskania informacji dotyczących naszych opcjonalnych akcesoriów należy odwiedzić naszą witrynę internetową lub zapoznać się z naszymi broszurami.

Parametry techniczne mogą ulec zmianie bez wcześniejszego powiadomienia.

3 Wymiary obudowy

Jednostka: mm (cal)

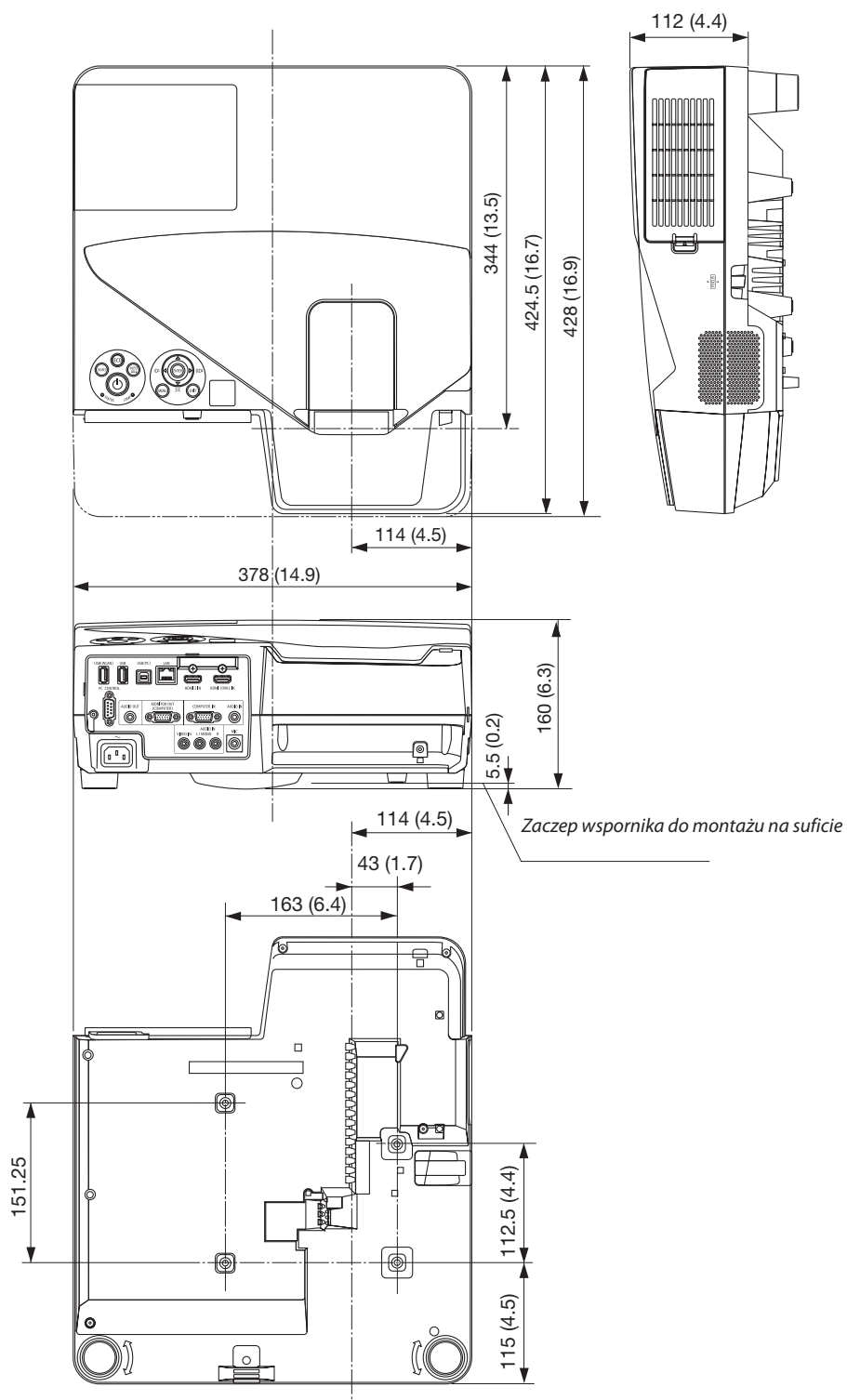

4 Rozmieszczenie pinów złącza wejściowego D-Sub COMPUTER

15-pinowe złącze Mini D-Sub

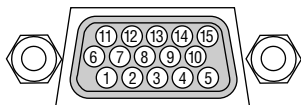

Poziomy sygnał

Sygnał wideo: 0,7Vp-p (analogowy)

Sygnał synchronizacji: Poziom TTL

Pin nr	sygnał RGB (analogowy)	sygnał YCbCr
1	Czerwony	Cr
2	Zielony lub synchronizacja na zielony	Y
3	Niebieski	Cb
4	Uziemienie	
5	Uziemienie	
6	Czerwony uziemienie	Cr uziemienie
7	Zielony uziemienie	Y uziemienie
8	Niebieski uziemienie	Cb uziemienie
9	Hot plug	
10	Uziemienie sygnału synchronizacji	
11	Brak połączenia	
12	Dane dwukierunkowe (SDA)	
13	Synchronizacja pozioma lub całkowitego sygnału obrazu	
14	Synchronizacja pionowa.	
15	Zegar danych	

COMPUTER IN:

UWAGA: Piny nr 12 i 15 są wymagane dla funkcji DDC/CI.

5 Lista kompatybilnych sygnałów wejściowych

Analogowy RGB

Kabel	Rozdzielczość (punktów)	Współczynnik proporcji obrazu	Częstotliwość odświeżania (Hz)
VGA	640 × 480	4:3	60/72/75/85/iMac
SVGA	800 × 600	4:3	56/60/72/75/85/iMac
XGA	1024 × 768 *1	4:3	60/70/75/85/iMac
WXGA	1280 × 768 *2	15:9	60
	1280 × 800 *2	16:10	60
	1360 × 768 *3	16:9	60
	1366 × 768 *3	16:9	60
Quad-VGA	1280 × 960	4:3	60/75
SXGA	1280 × 1024	5:4	60/75
SXGA+	1400 × 1050	4:3	60
WXGA+	1440 × 900	16:10	60
WXGA++	1600 × 900 *3	16:9	60
UXGA	1600 × 1200 *4	4:3	60
WSXGA+	1680 × 1050	16:10	60
HD	1280 × 720	16:9	60
Full HD	1920 × 1080	16:9	60
WUXGA	1920 × 1200 *5	16:10	60
MAC 13"	640 × 480	4:3	67
MAC 16"	832 × 624	4:3	75
MAC 19"	1024 × 768	4:3	75
MAC 21"	1152 × 870	4:3	75
MAC 23"	1280 × 1024	5:4	65

Składnik

Kabel	Rozdzielczość (punktów)	Współczynnik proporcji obrazu	Częstotliwość odświeżania (Hz)
HDTV (1080p)	1920 × 1080	16:9	50/60
HDTV (1080i)	1920 × 1080	16:9	50/60
HDTV (720p)	1280 × 720	16:9	50/60
SDTV (480p)	720 × 480	4:3/16:9	60
SDTV (576p)	720 × 576	4:3/16:9	50
SDTV (480i)	720 × 480	4:3/16:9	60
SDTV (576i)	720 × 576	4:3/16:9	50

MHL

Kabel	Rozdzielczość (punktów)	Współczynnik proporcji obrazu	Częstotliwość odświeżania (Hz)
VGA	640 × 480	4:3	60
HDTV(1080p)	1920 × 1080	16:9	50/60
HDTV(1080i)	1920 × 1080	16:9	50/60
HDTV(720p)	1280 × 720	16:9	50/60
SDTV(480p)	720 × 480	4:3/16:9	60
SDTV(576p)	720 × 576	4:3/16:9	50
SDTV(480i)	720 × 480	4:3/16:9	60
SDTV(576i)	720 × 576	4:3/16:9	50

Całkowity sygnał obrazu/ S-Video

Kabel	Współczynnik proporcji obrazu	Częstotliwość odświeżania (Hz)
NTSC	4:3	60
PAL	4:3	50
PAL60	4:3	60
SECAM	4:3	50

HDMI

Kabel	Rozdzielczość (punktów)	Współczynnik proporcji obrazu	Częstotliwość odświeżania (Hz)
VGA	640 × 480	4:3	60
SVGA	800 × 600	4:3	60
XGA	1024 × 768 *1	4:3	60
WXGA	1280 × 768 *2	15:9	60
	1280 × 800 *2	16:10	60
	1366 × 768	16:9	60
Quad-VGA	1280 × 960	4:3	60
SXGA	1280 × 1024	5:4	60
SXGA+	1400 × 1050	4:3	60
WXGA+	1440 × 900	16:10	60
WXGA++	1600 × 900	16:9	60
WSXGA+	1680 × 1050	16:10	60
WUXGA	1920 × 1200	16:10	60*6
HDTV (1080p)	1920 × 1080	16:9	50/60
HDTV (1080i)	1920 × 1080	16:9	50/60
HDTV (720p)	1280 × 720	16:9	50/60
SDTV (480p)	720 × 480	4:3/16:9	60
SDTV (576p)	720 × 576	4:3/16:9	50
SDTV(480i)	720 × 480	4:3/16:9	60
SDTV(576i)	720 × 576	4:3/16:9	50

*1 Natywna rozdzielczość w modelu XGA (UM361X/UM301X)

*2 Natywna rozdzielczość w modelu WXGA (UM351W/UM301W)

*3 Projektor może nie wyświetlać prawidłowo sygnału tego typu, jeśli opcja [AUTO] (Automatycznie) jest wybrana w ustawieniach [ASPECT RATIO] (Wsp. kształtu obrazu) w menu ekranowym. Ustawieniem domyślnym opcji [ASPECT RATIO] (Wsp. kształtu obrazu) jest [AUTO] (Automatycznie). Aby wyświetlać tego typu sygnały, należy dla opcji [ASPECT RATIO] (Wsp. kształtu obrazu) wybrać ustawienie [16:9].

*4 TRYB WXGA: WYŁĄCZ.

*5 TRYB WXGA: WŁĄCZ.

*6 RB (sygnał zredukowanego czasu wygaszania) ma zastosowanie do 154 MHz.

UWAGA:

- Obraz o wyższej lub niższej rozdzielczości od rozdzielczości natywnej projektora (UM361X/UM301X: 1024 x 768 / UM351W/UM301W: 1280 × 800) będzie wyświetlany z wykorzystaniem funkcji Advanced AccuBlend.
- Sygnały synchronizacji zielonego oraz synchronizacji całkowitego sygnału obrazu nie są obsługiwane.
- Sygnały inne od wymienionych w tabeli mogą nie być prawidłowo wyświetlane. W takiej sytuacji należy zmienić częstotliwość odświeżania lub rozdzielczość komputera PC. Procedury opisano w rozdziale instrukcji obsługi komputera poświęconym właściwościom wyświetlania.

6 Kody sterowania komputerem i połączenie przewodowe

Kody sterowania komputerem

Funkcja	Dane kodu								
WŁ. ZASILANIA	02H	00H	00H	00H	00H	02H			
WYŁ. ZASILANIA	02H	01H	00H	00H	00H	03H			
WYBÓR WEJŚCIA KOMPUTER	02H	03H	00H	00H	02H	01H	01H	09H	
WYBÓR WEJŚCIA HDMI 1/MHL	02H	03H	00H	00H	02H	01H	1AH	22H	
WYBÓR WEJŚCIA HDMI2	02H	03H	00H	00H	02H	01H	1BH	23H	
WYBÓR WEJŚCIA VIDEO	02H	03H	00H	00H	02H	01H	06H	0EH	
WYBÓR WEJŚCIA USB-A	02H	03H	00H	00H	02H	01H	1FH	27H	
WYBÓR WEJŚCIA SIEĆ	02H	03H	00H	00H	02H	01H	20H	28H	
WYBÓR WEJŚCIA USB-B	02H	03H	00H	00H	02H	01H	22H	2AH	
WŁ. WYCISZENIA OBRAZU	02H	10H	00H	00H	00H	12H			
WYŁ. WYCISZENIA OBRAZU	02H	11H	00H	00H	00H	13H			
WŁ. WYCISZENIA DŹWIĘKU	02H	12H	00H	00H	00H	14H			
WYŁ. WYCISZENIA DŹWIĘKU	02H	13H	00H	00H	00H	15H			

UWAGA: W celu uzyskania pełnej listy kodów sterowania komputerem należy skontaktować się z dealerem firmy NEC.

Połączenie kablowe

Protokół komunikacyjny

Szybkość transmisji.....	38400 bps
Długość danych.....	8 bitów
Parzystość.....	Brak parzystości
Bit zatrzymania.....	Jeden bit
X wł./wył.....	Brak
Procedura komunikacji.....	Pełny duplex

UWAGA: W zależności od urządzenia może być zalecana niższa prędkość transmisji np. w przypadku długiego okablowania.

Złącze sterowania komputerem (D-SUB 9P)

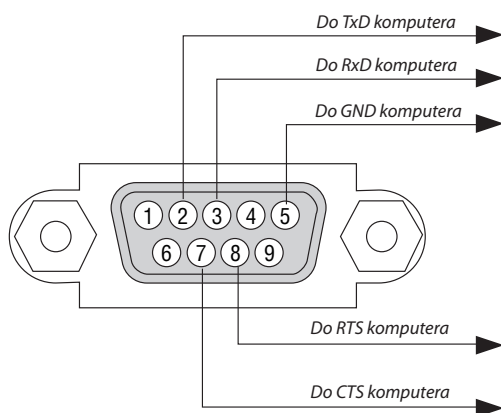

UWAGA 1: Styki 1, 4, 6 i 9 nie są używane.

UWAGA 2: Nałożyć razem zworki „Request to Send” (Żądanie wysłania) i „Clear to Send” (Wyczyść, aby wysłać) na obu końcach przewodu, aby uprościć połączenie kablowe.

UWAGA 3: W przypadku długiego okablowania zaleca się ustawić prędkość transmisji na poziomie menu projektora na 9600 bps.

7 Lista kontrolna rozwiązywania problemów

Przed skontaktowaniem się z dealerem lub pracownikiem serwisu należy zapoznać się z przedstawioną listą, aby upewnić się, czy konieczne jest wykonanie napraw. Należy również zapoznać się z rozdziałem Rozwiązywanie problemów w instrukcji obsługi. Przedstawiona lista kontrolna może pomóc w skutecznym rozwiązaniu problemu.

* Wydrukuj tę i kolejną stronę i użyj ich podczas kontroli.

Częstość występowania zawsze czasami (Jak często? _____) inne (_____)

Zasilanie

- | | |
|--|--|
| <ul style="list-style-type: none"> <input type="checkbox"/> Brak zasilania (wskaźnik POWER (Zasilanie) się nie zapala na niebiesko) Patrz również: „Wskaźnik STATUS (Stan)”. <ul style="list-style-type: none"> <input type="checkbox"/> Wtyczka przewodu zasilającego jest prawidłowo podłączona do gniazdka ściennego. <input type="checkbox"/> Główny przełącznik zasilania znajduje się w położeniu ON (Wł.). <input type="checkbox"/> Prawidłowo zainstalowano pokrywę lampy. <input type="checkbox"/> Po wymianie lampy wyzerowano liczbę godzin pracy lampy. <input type="checkbox"/> Brak zasilania mimo naciśnięcia i przytrzymania przez jedną sekundę przycisku POWER (Zasilanie). | <ul style="list-style-type: none"> <input type="checkbox"/> Wyłączenie podczas pracy. <ul style="list-style-type: none"> <input type="checkbox"/> Wtyczka przewodu zasilającego jest prawidłowo podłączona do gniazdka ściennego. <input type="checkbox"/> Prawidłowo zainstalowano pokrywę lampy. <input type="checkbox"/> Wyłączono funkcję [AUTO. WYŁĄCZ.] (tylko modele z funkcją [AUTO. WYŁĄCZ.]). <input type="checkbox"/> Wyłączono funkcję [REGUL. CZASOWY WYŁ.] (tylko modele z funkcją [REGUL. CZASOWY WYŁ.]). |
|--|--|

Obraz i dźwięk

- | | |
|---|---|
| <ul style="list-style-type: none"> <input type="checkbox"/> Projektor nie wyświetla obrazu z komputera lub urządzenia wideo. <ul style="list-style-type: none"> <input type="checkbox"/> Nadal brak obrazu pomimo podłączenia najpierw projektora do komputera, a dopiero później włączenia komputera. <input type="checkbox"/> Włączanie przesyłania sygnału komputera do projektora. <ul style="list-style-type: none"> • Odpowiednia kombinacja klawiszy pozwoli włączyć/wyłączyć ekran zewnętrzny. Na ogół kombinacja klawisza „Fn” i jednego z 12 klawiszy funkcyjnych pozwala włączyć lub wyłączyć zewnętrzny ekran. <input type="checkbox"/> Brak obrazu (niebieskie lub czarne tło, brak obrazu) <input type="checkbox"/> Nadal nie ma obrazu pomimo naciśnięcia przycisku AUTO ADJUST (Automatyczna regulacja). <input type="checkbox"/> Nadal nie ma obrazu pomimo wykonania funkcji [WYZER.] z poziomu menu projektora. <input type="checkbox"/> Wtyczka przewodu sygnałowego jest zupełnie włożona do złącza wejściowego. <input type="checkbox"/> Na ekranie pojawia się komunikat.
(_____) <input type="checkbox"/> Źródło podłączone do projektora jest aktywne i gotowe. <input type="checkbox"/> Nadal nie ma obrazu, chociaż wyregulowano jasność i kontrast. <input type="checkbox"/> Rozdzielczość i częstotliwość źródła wejściowego są obsługiwane przez projektor. <input type="checkbox"/> Obraz jest za ciemny. <ul style="list-style-type: none"> <input type="checkbox"/> Brak zmian pomimo wyregulowania jasności i kontrastu. <input type="checkbox"/> Obraz jest zniekształcony. <ul style="list-style-type: none"> <input type="checkbox"/> Trapezowy kształt obrazu (brak zmian pomimo wykonania regulacji funkcją [ZNIEKSZTAŁC. TRAPEZ.]). | <ul style="list-style-type: none"> <input type="checkbox"/> Niektóre części obrazu zostają utracone. <ul style="list-style-type: none"> <input type="checkbox"/> Bez zmian pomimo naciśnięcia przycisku AUTO ADJUST (Automatyczna regulacja). <input type="checkbox"/> Bez zmian pomimo wykonania funkcji [WYZER.] z poziomu menu projektora. <input type="checkbox"/> Przesunięcie obrazu w kierunku poziomym lub pionowym. <ul style="list-style-type: none"> <input type="checkbox"/> Prawidłowe wyregulowanie pozycji w pionie i poziomym sygnału komputerowego. <input type="checkbox"/> Rozdzielczość i częstotliwość źródła wejściowego są obsługiwane przez projektor. <input type="checkbox"/> Utrata niektórych pikseli. <input type="checkbox"/> Migotanie obrazu. <ul style="list-style-type: none"> <input type="checkbox"/> Bez zmian pomimo naciśnięcia przycisku AUTO ADJUST (Automatyczna regulacja). <input type="checkbox"/> Bez zmian pomimo wykonania funkcji [WYZER.] z poziomu menu projektora. <input type="checkbox"/> Migotanie lub dryf kolorów obrazu przy sygnale z komputera. <input type="checkbox"/> Bez zmian pomimo zmiany ustawienia parametru [TRYB WENTYLATORA] z opcji [DUŻA WYSOKOŚĆ] na [AUTO]. <input type="checkbox"/> Rozmyty lub nieostry obraz. <ul style="list-style-type: none"> <input type="checkbox"/> Bez zmian pomimo sprawdzenia rozdzielczości sygnału na komputerze oraz jej zmiany na natywną rozdzielczość projektora. <input type="checkbox"/> Nadal brak zmian pomimo wyregulowania ostrości. <input type="checkbox"/> Brak dźwięku. <ul style="list-style-type: none"> <input type="checkbox"/> Prawidłowo podłączono przewód audio do wejścia audio projektora. <input type="checkbox"/> Nadal brak zmian pomimo wyregulowania poziomu głośności. <input type="checkbox"/> Złącze AUDIO OUT jest podłączone do urządzenia audio (wyłącznie modele ze złączem AUDIO OUT). |
|---|---|

Inne

- | | |
|---|--|
| <ul style="list-style-type: none"> <input type="checkbox"/> Pilot nie działa. <ul style="list-style-type: none"> <input type="checkbox"/> Brak przeszkód pomiędzy czujnikiem projektora i pilotem zdalnego sterowania. <input type="checkbox"/> Projektor umieszczono w pobliżu światła fluorescencyjnego, które może zakłócać działanie czujników podczerwieni. <input type="checkbox"/> Baterie są nowe i nie odwrócono ich biegunów podczas instalacji. | <ul style="list-style-type: none"> <input type="checkbox"/> Przyciski obudowy projektora nie działają (wyłącznie modele z funkcją [BLOKADA PANELU STER.]). <ul style="list-style-type: none"> <input type="checkbox"/> Funkcja [BLOKADA PANELU STER.] nie jest włączona lub została wyłączona na poziomie menu. <input type="checkbox"/> Nadal brak zmian nawet pomimo naciśnięcia i przytrzymania przez minimum 10 sekund przycisku EXIT (Zamknij). |
|---|--|

Opisz szczegółowo swój problem w udostępnionym wolnym miejscu.

Informacje dotyczące zastosowania oraz środowiska eksploatacji projektora.

Projektor

Numer modelu:

Nr seryjny:

Data zakupu:

Czas pracy lampy (godziny):

Tryb ekologiczny: WYŁ. AUTO-EKOLOGICZNY
 NORMALNY EKOLOGICZNY

Informacje o sygnale wejściowym:

Pozioma częstotliwość synchronizacji [] kHz

Pionowa częstotliwość synchronizacji [] Hz

Biegunowość synchronizacji H (+) (-)

V (+) (-)

Typ synchronizacji Rozdziel. Composite

Synchr. wdg. zielonego

Wskaźnik STATUS (Stan):

Stałe świecenie Pomarańczowy Zielony

Migająca lampka [] cykli

Numer modelu pilota zdalnego sterowania:

Środowisko instalacji

Rozmiar ekranu: cali

Rodzaj ekranu: Biały matowy Kulki Polaryzacja
 Szerokokątny Wysoki kontrast

Odległość wyświetlania: stopy/cal/m

Orientacja: Mocowanie sufitowe Biurko

Złącze zasilania:

Podłączenie bezpośrednio do gniazdka ściennego

Podłączenie do przedłużacza lub innego urządzenia
 (liczba podłączonych urządzeń _____)

Podłączenie do przedłużacza w rolce lub innego urządzenia
 (liczba podłączonych urządzeń _____)

Komputer

Producent:

Numer modelu:

Komputer przenośny / stacjonarny

Natywna rozdzielczość:

Częstotliwość odświeżania:

Adapter wideo:

Inne:

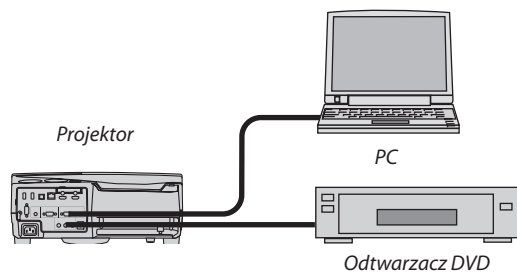

Kabel sygnałowy

Standardowy firmy NEC czy innego producenta?

Numer modelu: Długość: cale/m

Wzmacniacz dystrybucji

Numer modelu:

Przełącznik

Numer modelu:

Adapter

Numer modelu:

Urządzenie wideo

Magnetowid, odtwarzacz DVD, kamera wideo, gra wideo lub inne urządzenie

Producent:

Numer modelu:

8 Poświadczenie TCO

Niektóre modele w tej rodzinie produktów mają certyfikat zgodności z TCO. Wszystkie modele o poświadczeniu z TCO mają symbol TCO na tabliczce znamionowej (na spodzie produktu). Pełna lista naszych projektorów z certyfikatem TCO (wyłącznie w języku angielskim) jest dostępna na naszej witrynie pod adresem http://www.nec-display.com/ap/en_projector/tco/index.html Certyfikat TCO, opracowany przez firmę TCO Development, to międzynarodowa norma z zakresu ochrony środowiska i ergonomii dla urządzeń informatycznych.

W niektórych przypadkach nasza firma może zamieścić w witrynie internetowej listę modeli z certyfikatem TCO przed umieszczeniem takiego symbolu na produkcie. Różnica w czasie jest związana z datą otrzymania certyfikatu w stosunku do daty produkcji danego projektora.

9 ZAREJESTRUJ SWÓJ PROJEKTOR! (dla mieszkańców Stanów Zjednoczonych, Kanady i Meksyku)

Zachęcamy do zarejestrowania projektora. Pozwoli to aktywować ograniczoną gwarancję na części i wykonane prace oraz aktywować program serwisowy InstaCare.

Wystarczy odwiedzić witry www.necdisplay.com, kliknąć pozycję centrum pomocy/rejestracja produktu i przesłać wypełniony formularz online.

Po otrzymaniu formularza zostanie wysłane potwierdzenie zawierające szczegółowe informacje dotyczące gwarancji i programów serwisowych oferowanych przez firmę NEC Display Solutions of America, Inc.

NEC