

Projector Portátil

VT700

Manual do utilizador



O nome do modelo do projector indicado na etiqueta do projector é respectivamente VT700 e VT700G. Ambos os modelos são referidos como VT700 em todo o manual do utilizador excepto em algumas páginas de especificações.

- IBM é uma marca registada ou marca comercial da International Business Machines Corporation.
- Macintosh, Mac OS X e PowerBook são marcas registadas da Apple Inc. nos Estados Unidos e noutros países.
- Microsoft, Windows e PowerPoint são marcas registadas ou marcas comerciais da Microsoft Corporation.
- VESA é uma marca registada da Video Electronics Standards Association.
- Outros produtos e nomes de empresas mencionados neste manual do utilizador podem ser marcas registadas ou marcas comerciais dos seus respectivos proprietários.

NOTAS

- (1) O conteúdo neste manual de utilização não poderá ser impresso em parte ou completamente sem a devida permissão.
- (2) O conteúdo deste manual de utilização pode ser sujeito a alterações sem aviso prévio.
- (3) Este manual de utilização foi criado com enorme cuidado; no entanto, caso repare nalgum ponto que possa ser colocado em questão, erros ou omissões, por favor, contacte-nos.
- (4) Não obstante o artigo (3), NEC não se responsabiliza por quaisquer queixas ou perdas de lucro ou outras questões devidas à utilização do Projector.

Informação Importante

Precauções de Segurança

Precauções

Por favor, leia este manual com atenção antes de utilizar o seu projector NEC VT700 e mantenha este manual à mão para futuras referências. O seu número de série encontra-se na parte inferior do seu projector. Registe-o aqui:

CUIDADO



Para desligar a alimentação, certifique-se que retira a ficha da tomada.
A tomada deverá estar o mais próxima possível do equipamento e deverá ser facilmente acessível.

CUIDADO



PARA PREVENIR CHOQUES ELÉCTRICOS, NÃO ABRA A ESTRUTURA.
EXISTEM COMPONENTES DE ALTA VOLTAGEM NO INTERIOR.
CONSULTE PESSOAL QUALIFICADO PARA PROCEDER À REPARAÇÃO.



Este símbolo avisa o utilizador que a voltagem sem isolamento existente no interior do projector pode ser suficiente para causar um choque eléctrico. Por isso, é perigoso fazer qualquer tipo de contacto com qualquer peça no interior da unidade.



Este símbolo alerta o utilizador que foi fornecida informação importante em relação ao funcionamento e manutenção desta unidade.
A informação deverá ser lida com atenção para evitar problemas.

AVISO: PARA PREVENIR FOGO OU CHOQUES, NÃO EXPONHA ESTA UNIDADE À CHUVA OU HUMIDADE. NÃO UTILIZE A FICHA DESTA UNIDADE COM UMA EXTENSÃO OU NUMA TOMADA, EXCEPTO SE TODOS OS DENTES PUDEM SER COMPLETAMENTE INSERIDOS.

CUIDADO



Evite mostrar imagens paradas durante um longo período de tempo.
Isso pode fazer com que as imagens fiquem temporariamente na superfície do painel LCD.
Caso isso aconteça, continue a utilização do seu projector. O fundo estático das imagens anteriores desaparece.

Deitar fora o seu produto usado



A legislação na UE implementada em cada Estado Membro requer que os produtos eléctricos ou electrónicos usados com a marca (esquerda) sejam colocados no lixo separados do lixo doméstico convencional. Isto inclui projectores e os seus acessórios eléctricos ou lâmpadas. Quando deitar fora tais produtos, por favor siga as normas locais e/ou peça na loja onde adquiriu o produto.

Após serem recolhidos, os produtos usados são reutilizados e reciclados de um modo adequado. Este esforço ajuda-nos a reduzir os desperdícios ao mínimo, bem como o impacto negativo que o mercúrio existente numa lâmpada pode ter na saúde humana e no ambiente.

A marca nos produtos eléctricos e electrónicos aplica-se apenas nos actuais Estados Membros da União Europeia.

Notas Importantes de Segurança

Estas instruções de segurança servem para assegurar uma longa duração de vida do seu projector e para prevenir fogo e choques eléctricos. Por favor, leia-as com atenção e preste atenção aos avisos.

Instalação

- Não coloque o projector nas seguintes condições:
 - num carrinho, suporte ou mesa instável.
 - perto de água, banheiras ou salas húmidas.
 - à luz directa do sol, perto de aquecedores ou de radiadores.
 - em ambientes fumarentos, poeirentos ou com vapor.
 - numa folha de papel ou tecido, tapetes ou carpetes.
- Se desejar instalar o projector no tecto:
 - Não tente instalar o projector sozinho.
 - O projector tem de ser instalado por um técnico qualificado, de modo a assegurar um funcionamento correcto e reduzir o risco de lesões corporais.
 - Além disso, o tecto tem de ser suficientemente forte para suportar o projector e a instalação tem de estar de acordo com os códigos locais quanto a edifícios.
 - Para mais informações, por favor, consulte o seu revendedor.

Coloque o projector na posição horizontal

O ângulo de inclinação do projector não deverá exceder os 10 graus e o projector não deverá ser instalado de modo algum para além da montagem numa mesa ou tecto, caso contrário, o tempo de vida da lâmpada pode diminuir consideravelmente.



Precauções contra fogo e choques

- Certifique-se que existe ventilação suficiente e que as entradas de ar não se encontram obstruídas, para prevenir que o interior do seu projector fique quente. Permita que exista pelo menos 10 cm de espaço entre o seu projector e uma parede.
- Não tente tocar na saída da ventilação na parte dianteira esquerda (quando visto do lado da frente), pois esta pode aquecer enquanto o projector está ligado e imediatamente após ter desligado o projector.
- Não permita que objectos estranhos, como clipes para papel e pedaços de papel entrem para dentro do seu projector. Não tente recuperar quaisquer objectos que tenham caído para dentro do seu projector. Não insira quaisquer objectos de metal, como arames ou chaves de fenda dentro do seu projector. Se cair algo dentro do seu projector, desligue-o imediatamente e peça a pessoal técnico qualificado que o retire.
- Não coloque quaisquer objectos em cima do projector.
- Não toque na ficha da alimentação durante uma trovoada. Se o fizer, pode sofrer um choque eléctrico ou causar um incêndio.
- O projector foi criado para funcionar com uma alimentação de 100-240V AC 50/60 Hz. Certifique-se que a sua alimentação se encontra dentro destes requerimentos antes de tentar usar o seu projector.
- Não olhe para a lente enquanto o projector estiver ligado. Se o fizer, pode lesionar gravemente os seus olhos.
- Mantenha quaisquer itens, como lentes, fora do alcance luminoso do projector. A luz que é projectada da lente é longa e qualquer tipo de objecto anormal pode redireccionar a luz que sai da lente e criar efeitos imprevisíveis, como fogo ou lesões nos olhos.
- Não cubra a lente com a tampa preta da lente ou algo semelhante enquanto o projector estiver ligado. Se o fizer, pode derreter a tampa e possivelmente queimar as mãos devido ao calor emitido pela saída da luz.
- Não coloque quaisquer objectos que possam ser facilmente afectados pelo calor à frente da lente do projector ou da saída da ventilação do projector.
Se o fizer, pode fazer com que o objecto derreta ou pode queimar as mãos devido ao calor emitido pela saída da luz e da ventilação.
- Manuseie com cuidado o cabo da alimentação. Um cabo da alimentação danificado ou gasto pode dar origem a choques eléctricos ou fogo.
 - Não utilize outros cabos da alimentação para além do fornecido.
 - Não dobre nem puxe excessivamente o cabo da alimentação.
 - Não coloque o cabo da alimentação debaixo do projector ou de objectos pesados.
 - Não cubra o cabo da alimentação com outros materiais suaves, como tapetes.
 - Não aqueça o cabo da alimentação.
 - Não manuseie o cabo da alimentação com as mãos molhadas.
- Desligue o projector, retire a ficha do cabo de alimentação da tomada e solicite a reparação do projector a pessoal de assistência qualificado sob as seguintes condições:
 - Quando o cabo da alimentação ou a ficha estiverem danificados ou dobrados.
 - Se for derramado líquido em cima do projector, ou se este tiver sido exposto à chuva ou água.
 - Se o projector não funcionar normalmente quando seguir as instruções descritas neste manual de utilização.
 - Se deixar cair o projector, ou se a estrutura exterior ficar danificada.
 - Se o projector apresentar uma distinta mudança no desempenho, indicando a necessidade de reparação.
- Desligue o cabo da alimentação ou quaisquer outros cabos antes de transportar o projector.
- Desligue o projector e retire a ficha da tomada antes de proceder à limpeza da estrutura exterior ou de substituir a lâmpada.
- Desligue o projector e retire a ficha do cabo de alimentação da tomada se não pretender usar o projector por um longo período de tempo.

CUIDADO

- Não utilize o pé de inclinação para outros intuitos diferentes dos indicados. A má utilização, como segurar o pé de inclinação ou pendurar na parede pode dar origem a danos no projector.
- Não envie o projector numa caixa pouco resistente por correio ou por despacho. O projector no interior de uma caixa pouco resistente pode ficar danificado.
- Quando transportar o projector pela pega de transporte, certifique-se que os dois parafusos que fixam a pega de transporte à estrutura exterior do projector estão apertados. Um aperto insuficiente dos dois parafusos pode dar origem à queda do projector e a lesões.
- Escolha a opção [Alto] no modo ventilador caso continue a usar o projector durante dias consecutivos. (No menu, escolha a opção [Configuração] → [Opções] → [Modo Ventilador] → [Alto].)
- Não desligue a alimentação premindo o interruptor da alimentação ou puxando a ficha da tomada quando o projector estiver ligado.
- Não desligue a alimentação durante 60 segundos após a lâmpada ter sido ligada e enquanto o indicador POWER estiver a piscar a verde. Se o fizer, pode fazer com que a lâmpada falhe prematuramente.

Precauções com o Comando à Distância

- Manuseie cuidadosamente o comando à distância.
- Se o comando à distância ficar molhado, limpe-o imediatamente.
- Evite um calor ou humidade excessivos.
- Não aqueça, abra nem atire as pilhas para o fogo.
- Se não utilizar o comando à distância durante um longo período de tempo, retire as pilhas.
- Certifique-se de que a polaridade das pilhas (+/-) está alinhada correctamente.
- Não misture pilhas novas com pilhas usadas, nem use diferentes tipos de pilhas.
- Deite fora as pilhas gastas de acordo com as normas locais.

Substituição da lâmpada

- Para substituir a lâmpada, siga todas as instruções existentes na página 50.
- Certifique-se de que substituiu a lâmpada quando a mensagem **[A lâmpada chegou ao fim do seu tempo de vida útil. Por favor, substitua a lâmpada.]** aparecer. Se continuar a usar a lâmpada após esta ter atingido o seu tempo útil de vida, a lâmpada pode estilhaçar-se e podem ficar pedaços de vidro partidos na estrutura da lâmpada. Não toque neles, pois pode lesionar-se. Se tal acontecer, contacte o seu fornecedor, para proceder à substituição da lâmpada.

Características de uma lâmpada

O projector tem uma lâmpada de mercúrio de alta pressão como fonte de iluminação.

Uma lâmpada tem uma característica, que é o facto da luminosidade desaparecer gradualmente com o tempo. Além disso, ligar e desligar repetidamente a lâmpada aumenta a possibilidade da luminosidade diminuir.



CUIDADO:

Quando retirar a lâmpada de um projector que esteja montado no tecto, certifique-se de que ninguém se encontra debaixo do projector. Podem cair fragmentos de vidro se a lâmpada estiver fundida.

Sobre o modo Alta Altitude

- Defina o [Modo ventilador] em [Alta Altitude] quando usar o projector em altitudes de aproximadamente 5500 pés/1600 metros ou superiores. Usar o projector em altitudes de aproximadamente 5500 pés/1600 metros sem definir [Alta Altitude] pode provocar sobreaquecimento do projector e o protector pode desligar-se. Se tal acontecer, aguarde alguns minutos e ligue novamente o projector.
- Usar o projector em altitudes inferiores a aproximadamente 5500 pés/1600 metros e definir [Alta Altitude] pode provocar que a lâmpada arrefeça demasiado, provocando tremulação da imagem. Comute o [Modo ventilador] em [Auto].
- Usar o projector em altitudes de aproximadamente 5500 pés/1600 metros ou superiores pode encurtar o tempo de vida dos componentes ópticos tais como a lâmpada.

Informação Importante	i
1. Introdução	1
1 O que Existe Dentro da Caixa?	1
2 Introdução ao Projector	2
3 Nomes das Peças do Projector	3
Colocar a pega de transporte fornecida	4
Características superiores	5
Características do Painel do Terminal	6
4 Nomes das Peças do Comando à Distância	7
Colocação das Pilhas	8
Precauções com o Comando à Distância	8
Raio de Utilização do Comando à Distância Sem Fios	8
2. Instalação e Ligações	9
1 Configurar o Ecrã e o Projector	9
Escolher um Local	9
Distância de Projecção e Tamanho do Ecrã	10
2 Fazer as Ligações	11
Permitir a apresentação externa do computador	11
Ligar o seu PC ou Macintosh	11
Quando Estiver a Ver um Sinal Digital DVI	12
Utilizar duas Entradas Analógicas COMPUTER em Simultâneo	13
Ligar um Monitor Externo	14
Ligar o Seu Leitor de DVD com Saída Componente	15
Ligar o Seu VCR ou Leitor de Disco a Laser	16
Ligar o Cabo da Alimentação Fornecido	17
3. Projectar uma Imagem (Operação Básica)	18
1 Ligar o Projector	18
Nota acerca do ecrã Inicial (ecrã de Escolha da Língua do Menu)	19
2 Escolher uma Fonte	20
3 Ajustar o tamanho de Imagem e Posição	21
4 Corrigir a Distorção do Trapezóide	23
5 Optimizar Automaticamente a Imagem RGB	25
6 Aumentar ou Diminuir o Volume	25
7 Desligar o Projector	26
8 Após a utilização	27

4. Características Convenientes	28
❶ Desligar a Imagem e o Som	28
❷ Congelar uma imagem	28
❸ Aumentar uma Imagem	28
❹ Alterar o Modo da Lâmpada	29
❺ Prevenir a Utilização sem Autorização do Projector	29
❻ Utilizar o Receptor Remoto do Rato Opcional (NP01MR)	32
5. Utilizar o Menu no Ecrã	34
❶ Utilizar os Menus	34
❷ Elementos do Menu	36
❸ Lista de Itens do Menu	37
❹ Descrições e Funções do Menu [Imagem]	39
❺ Descrições e Funções do Menu [Opções Imagem]	40
❻ Descrições e Funções do Menu [Configuração]	42
❼ Descrições e Funções do Menu [Informação]	46
❽ Descrições e Funções do Menu [Reiniciar]	47
6. Manutenção	48
❶ Limpeza e Substituição dos Filtros	48
❷ Limpeza da Estrutura e da Lente	49
❸ Substituir a Lâmpada	50
7. Anexo	53
❶ Resolução de Problemas	53
❷ Especificações	56
❸ Dimensões da Estrutura	58
❹ Tarefa de cada Pino do Conector de Entrada D-Sub do COMPUTER	59
❺ Lista de Sinais de Entrada Compatíveis	60
❻ Códigos de Controlo do PC e Ligação do Cabo	61
❼ Lista de Verificação da Resolução de Problemas	62
❽ Guia TravelCare	64
Apresentar o menu em português	68

1. Introdução

1 O que Existe Dentro da Caixa?

Certifique-se que a sua caixa contém tudo o que vem listado. Se faltar alguma peça, contacte o seu fornecedor. Por favor, guarde a caixa original e os materiais de empacotamento para o caso de alguma vez precisar de enviar o seu projector por correio.

Projector

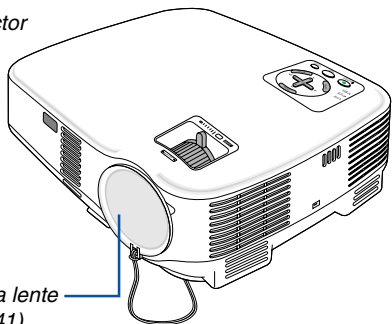

Tampa da lente
(24FT9641)

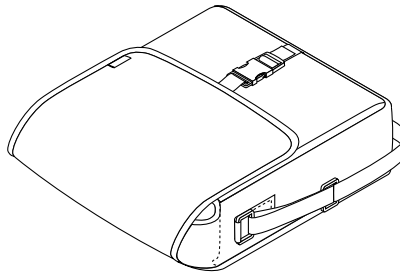

Mala suave
(24BS7582)

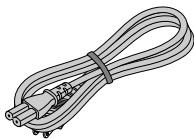

Cabo da alimentação
(EUA: 7N080220)
(UE: 7N080015)

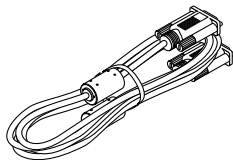

Cabo do sinal VGA
(7N520052)

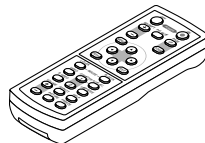

Comando à
Distância
(7N900731)

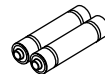

Pilhas (AAA×2)

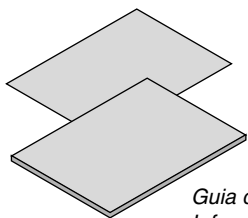

Guia de Configuração Rápida
Informação Importante

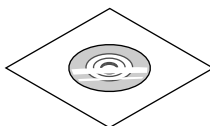

CD-ROM
Manual do utilizador

Apenas para a América do Norte

Cartão de registo
Garantia limitada

Apenas para a Europa

Política de garantia

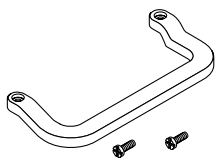

Pega de transporte (24FT9651)
Parafuso (M4×2: 24V00411)



Adaptador DVI para VGA
(7N960232)

2 Introdução ao Projector

Esta secção apresenta-lhe o seu novo projector e descreve as características e controlos.

Parabéns pela sua aquisição deste Projector

Este projector é um dos melhores projectores que existe actualmente no mercado. O projector permite-lhe projectar imagens precisas com até 300 polegadas diagonais do seu PC ou Macintosh (computador de secretária ou portátil), VCR, leitor de DVD, câmara de documentos ou leitor de discos a laser.

Pode usar o projector numa mesa ou carrinho, pode usá-lo para projectar imagens por detrás de uma cena e o projector pode ser montado permanentemente num tecto*¹. Pode usar o comando à distância sem fios.

*¹ Não tente montar sozinho o projector no tecto.

O projector tem de ser instalado por técnicos qualificados, de modo a assegurar um funcionamento correcto e reduzir o risco de lesões corporais.

Além disso, o tecto tem de ser forte o suficiente para suportar o projector e a instalação tem de ser feita de acordo com quaisquer normas locais de construção. Por favor, consulte o seu fornecedor para mais informações.

Características de que irá desfrutar:

- Correção do trapezóide vertical automático até +/- 30 graus
 - A correção pré-estabelecida da cor da parede incorporada fornece uma correção adaptável da cor quando projectar contra material que não seja branco
 - Início rápido e arrefecimento rápido
- Oito segundos após ligar a alimentação, o projector está pronto a apresentar imagens de PC ou vídeo.
- Desligar; As ventoinhas param 30 segundos após desligar a alimentação a partir do comando à distância ou painel de controlo da estrutura. O projector pode ser guardado imediatamente após ser desligado.
- Além disso, a alimentação do projector pode ser desligada premindo o interruptor da alimentação ou retirando o cabo da alimentação, mesmo durante a fase de arrefecimento após desligar o projector.
- Conector de entrada DVI (DVI-I 29 Pinos) compatível com HDCP
 - Compatibilidade HDTV (1080i, 720p) e SDTV (576p, 480p)
 - Sistema de Gestão da Cor
 - Lente de focagem curta
 - Apresentação popular com formatos panorâmico e completo – 16:9 e 4:3
 - Altifalante incorporado para uma solução de áudio integrada
 - Ecrã de alta resolução - compatibilidade UXGA, resolução nativa XGA.
 - Múltiplas selecções do modo de vídeo (dependendo da sua fonte)
 - Característica de segurança que previne que indivíduos sem autorização apresentem imagens.
 - Pode controlar o projector com um PC ou um sistema de controlo, com a porta de controlo do PC.
 - Configuração e utilização fáceis
 - O modelo contemporâneo da estrutura é leve, compacto e complementa qualquer escritório ou sala de auditório.
 - Pode usar o comando à distância fornecido e o receptor opcional de rato remoto para utilizar o seu rato do PC em qualquer lado na sala. O receptor opcional de rato remoto (NP01MR) suporta quase todos os PCs que utilizem uma ligação USB.

Acerca deste manual de utilização

O modo mais rápido de começar é levar o seu tempo e fazer tudo correctamente à primeira. Leve alguns minutos a rever o manual do utilizador. Isto pode poupar-lhe algum tempo posteriormente. No início de cada secção do manual, encontrará uma revisão. Se a secção não se aplicar, pode saltá-la.

3 Nomes das Peças do Projector

Dianteira/Topo

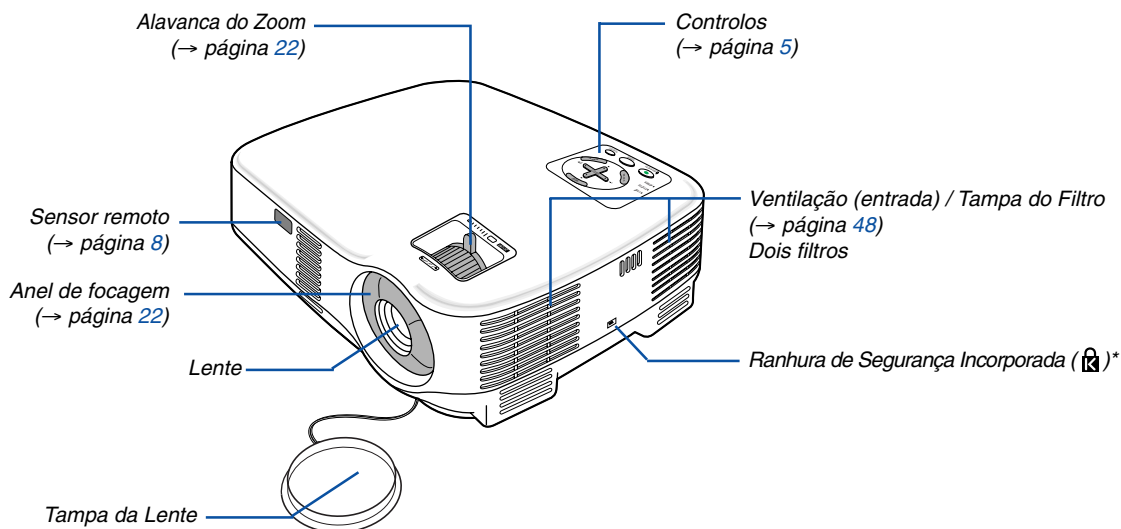

* Esta ranhura de segurança suporta o Sistema de Segurança MicroSaver®. MicroSaver® é uma marca registada da Kensington Microware Inc. O logótipo é uma marca comercial pertencente à Kensington Microware Inc.

Traseira

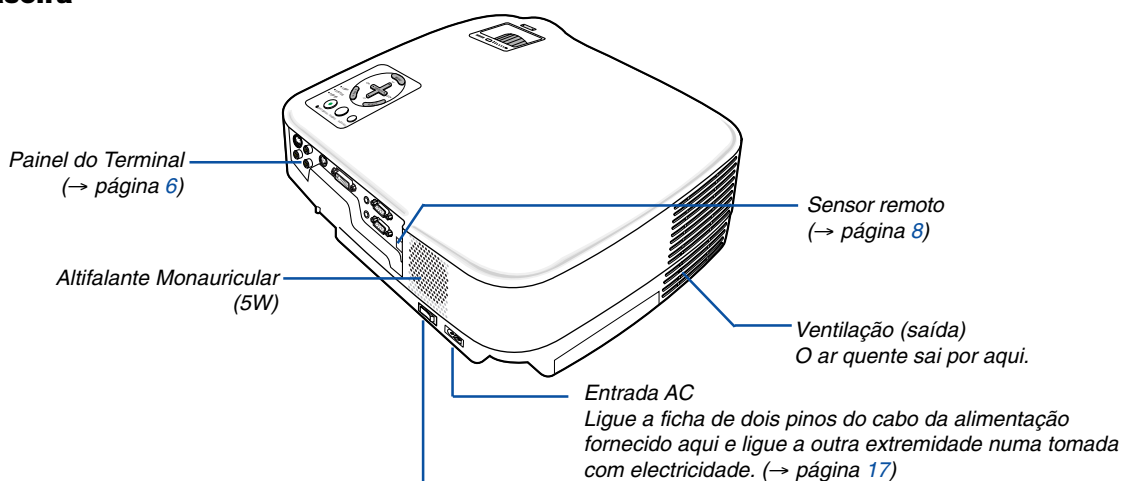

Interruptor da Alimentação

Quando liga o cabo da alimentação fornecido a uma tomada com electricidade e ligar a alimentação, o indicador POWER fica cor-de-laranja e o projector entra no modo de espera.
(→ página 18,26)

Parte inferior

Pé traseiro (esquerdo / direito)
(→ página 21)

Pé com inclinação ajustável
(→ página 21)

Botão do pé com inclinação
ajustável
(→ página 21)

Tampa da Lâmpada
(→ página 50)

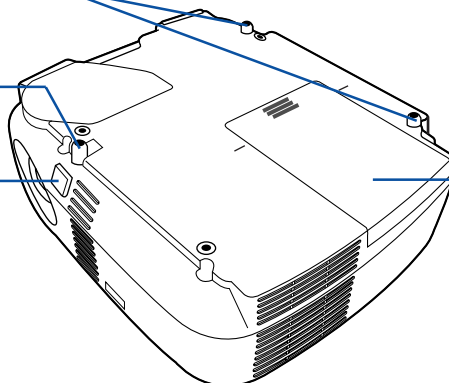

Colocar a pega de transporte fornecida

Pode transportar o projector, fixando bem a pega de transporte fornecida ao projector. Para colocar a pega de transporte fornecida, utilize uma chave de estrelas e os dois parafusos fornecidos. Coloque um pano suave na superfície de trabalho antes de virar o projector, para prevenir riscos na cobertura superior. Certifique-se que a pega de transporte é colocada com a orientação correcta, conforme apresentado abaixo.

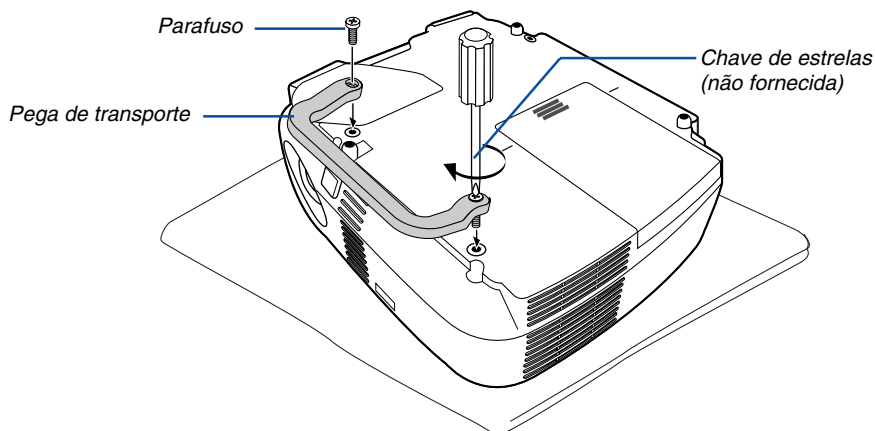

CUIDADO

Quando transportar o projector com a pega de transporte, certifique-se que os dois parafusos que seguram a pega de transporte à estrutura do projector estão apertados.

Características superiores

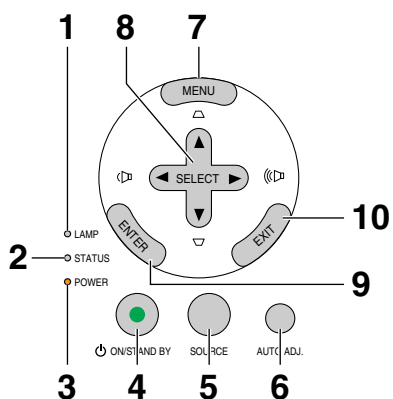

1. Indicador LAMP (→página 50,53)
2. Indicador STATUS (→página 53)
3. Indicador POWER (→página 18,26,53)
4. Botão POWER (ON / STAND BY) (⏻)
(→página 18,26)
5. Botão SOURCE (→página 20)
6. Botão AUTO ADJ. (→página 25)
7. Botão MENU (→página 34)
8. Botões SELECT ▲▼◀▶ / Volume Botões ◀▶ / Trapezóide ▲▼ (→página 23,25)
9. Botão ENTER
10. Botão EXIT

Características do Painel do Terminal

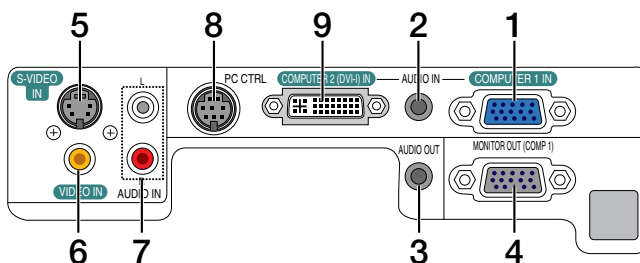

1. **Conector de entrada COMPUTER 1 IN/ Componente (Mini D-Sub 15 Pinos)**
(→página 11,13)
2. **Mini Entrada AUDIO IN (Estéreo Mini)**
(→página 11,12,15)
3. **Mini Entrada AUDIO OUT (Estéreo Mini)**
(→página 14)
4. **Conector MONITOR OUT (Mini D-Sub 15 Pinos)**
(→página 14)
5. **Conector S-VIDEO IN (Mini DIN 4 Pinos)**
(→página 16)
6. **Conector VIDEO IN (RCA)** (→página 16)
7. **Entradas AUDIO L/R (RCA)** (→página 15,16)
8. **Porta PC CONTROL [PC CTRL] (DIN 8 Pinos)**
(→página 61)
Use esta porta para fazer a ligação a um PC ou a um sistema de controlo. Isto permite-lhe controlar o projector usando o protocolo de comunicação em série. Se estiver a escrever o seu próprio programa, os códigos de controlo de um PC normal encontram-se na página 61.
9. **COMPUTER 2 (DVI-I) IN (DVI-I 29 Pinos)**
(→página 12,13)

4 Nomes das Peças do Comando à Distância

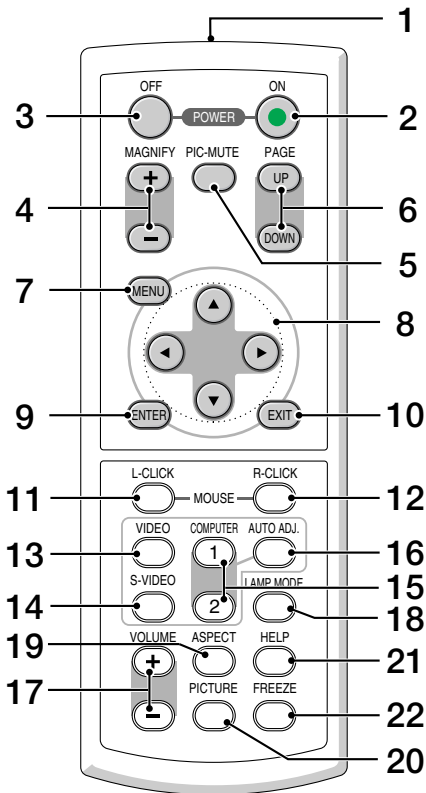

1. Transmissor por Infravermelhos

(→ página 8)

2. Botão POWER ON

(→ página 18)

3. Botão POWER OFF

(→ página 26)

4. Botão MAGNIFY (+)(-)

(→ página 28)

5. Botão PIC-MUTE

(→ página 28)

6. Botão PAGE UP/DOWN*

(→ página 32,33)

7. Botão MENU

(→ página 34)

8. Botão SELECT ▲▼◀▶

9. Botão ENTER

10. Botão EXIT

11. Botão MOUSE L-CLICK*

(→ página 32,33)

12. Botão MOUSE R-CLICK*

(→ página 32,33)

13. Botão VIDEO

(→ página 20)

14. Botão S-VIDEO

(→ página 20)

15. Botão COMPUTER 1/2

(→ página 20)

16. Botão AUTO ADJ.

(→ página 25)

17. Botão VOLUME (+)(-)

(→ página 25)

18. Botão LAMP MODE (→ página 29)

19. Botão ASPECT

(→ página 40)

20. Botão PICTURE

(→ página 39,40)

21. Botão HELP

(→ página 46,47)

22. Botão FREEZE

(→ página 28)

* Os botões PAGE UP/DOWN, MOUSE L-CLICK e MOUSE R-CLICK só funcionam quando o receptor opcional do rato remoto estiver ligado ao seu computador.

Colocação das Pilhas

1 Prima firmemente e faça deslizar a tampa do compartimento das pilhas para fora.

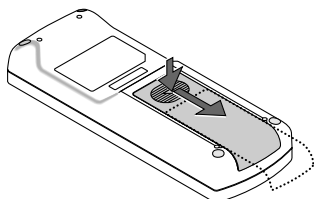

2 Coloque umas pilhas novas (AAA). Certifique-se que coloca as pilhas com a polaridade correcta (+/-).

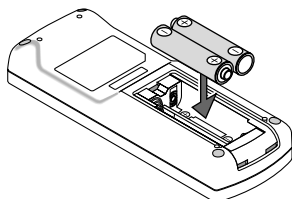

3 Volte a colocar a tampa traseira por cima das pilhas até que esta fique fixa no devido lugar. Não misture diferentes tipos de pilhas ou pilhas novas com pilhas usadas.

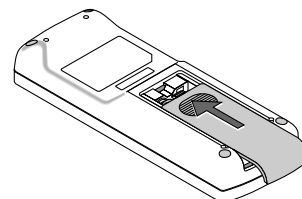

Precauções com o Comando à Distância

- Manuseie o comando à distância com cuidado.
- Se o comando à distância ficar molhado, limpe-o imediatamente.
- Evite calor e humidade excessivos.
- Não aqueça, abra ou atire as pilhas para o fogo.
- Se não utilizar o comando à distância durante um longo período de tempo, retire as pilhas.
- Certifique-se que coloca a polaridade das pilhas (+/-) alinhada correctamente.
- Não misture pilhas novas com pilhas usadas, nem diferentes tipos de pilhas.
- Deite fora as pilhas gastas de acordo com as normas locais.

Raio de Utilização do Comando à Distância Sem Fios

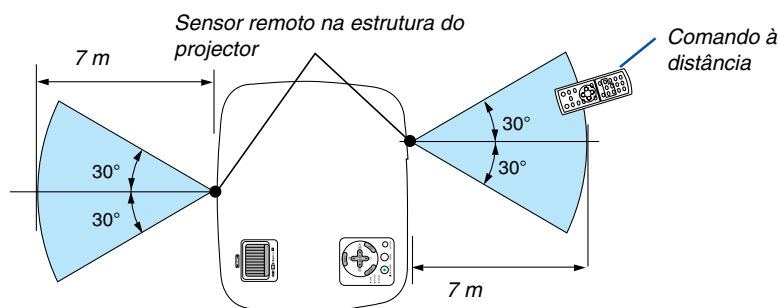

- O sinal de infravermelhos funciona através de uma via desimpedida a uma distância de cerca de 7 m e num ângulo de 60 graus do comando à distância à estrutura do projector.
- O projector não responderá se existirem objectos entre o comando à distância e o sensor, ou se uma luz forte incidir sobre o sensor. As pilhas fracas também impedem que o comando à distância funcione correctamente.

2. Instalação e Ligações

Esta secção descreve como configurar o seu projector e como ligar as fontes de vídeo e de áudio. O seu projector é simples de configurar e de utilizar. Mas antes de iniciar, primeiro tem de:

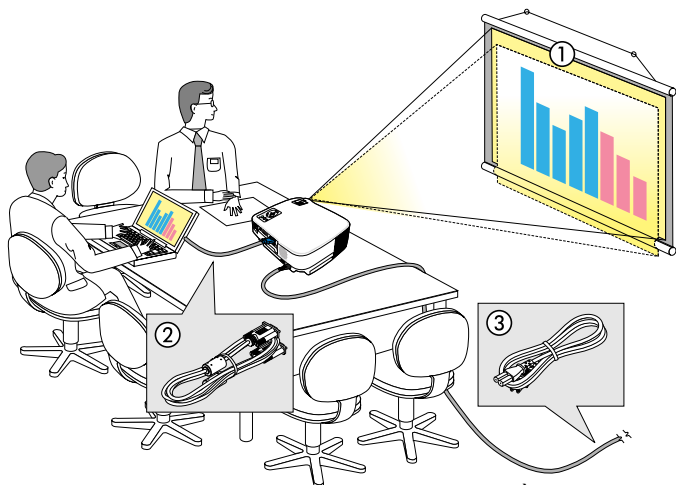

- 1 Configurar um ecrã e o projector.
- 2 Ligar o seu computador ou equipamento de vídeo ao projector.
(→ página 11, 12, 13, 14, 15, 16)
- 3 Ligue o cabo da alimentação fornecido.
(→ página 17)

NOTA: Certifique-se que o cabo da alimentação e quaisquer outros cabos estão desligados antes de mover o projector. Quando mover o projector ou quando não o estiver a utilizar, cubra a lente com a tampa da lente.

À tomada de parede.

1 Configurar o Ecrã e o Projector

Escolher um Local

Quanto mais afastado o projector estiver do ecrã ou parede, maior é a imagem. O tamanho mínimo da imagem pode ser de cerca de 0,53 metros medida diagonalmente quando o projector estiver a cerca de um metro da parede ou ecrã. O tamanho máximo da imagem pode ser de cerca de 7,6 metros quando o projector estiver a cerca de 9,9 metros da parede ou ecrã.

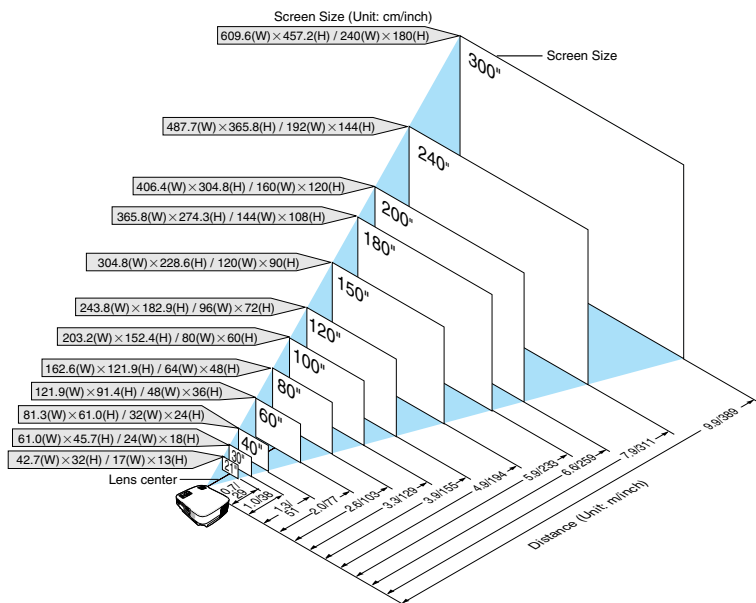

DICA:

- As distâncias são indicadas por valores intermédios entre tele e grande angular. Utilize-as como referência.
- A alavanca do zoom ajusta o tamanho da imagem +/-10%
- Para mais detalhes acerca da distância de projecção, consulte a página 10.

Distância de Projecção e Tamanho do Ecrã

Mostramos a seguir as posições relativas adequadas do projector e do ecrã. Consulte a tabela para determinar a posição de instalação.

Tabela da Distância

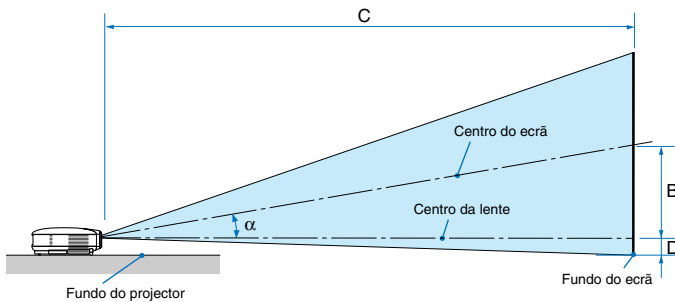

- B = Distância vertical entre o centro da lente e o centro do ecrã
- C = Distância de projecção
- D = Distância vertical entre o centro da lente e o fundo do ecrã (topo do ecrã em aplicações no tecto)
- α = Ângulo de projecção

NOTA: As distâncias podem variar +/-5%.

Tamanho do Ecrã						B		C				D		α			
Diagonal		Largura		Altura				grande angular		tele				grande angular	α		tele
polegadas	mm	polegadas	mm	polegadas	mm	polegadas	mm	polegadas	mm	-	polegadas	mm	polegadas	mm	graus	-	graus
21	533	17	427	13	320	4	110	-	-	-	29	730	-2	-50	-	-	8.6
25	635	20	508	15	381	5	130	28	720	-	34	870	-2	-60	10.3	-	8.6
30	762	24	610	18	457	6	160	34	870	-	41	1050	-3	-70	10.2	-	8.5
40	1016	32	813	24	610	8	210	46	1170	-	56	1410	-4	-100	10.1	-	8.4
60	1524	48	1219	36	914	12	310	70	1770	-	84	2130	-6	-140	10.1	-	8.4
72	1829	58	1463	43	1097	15	380	84	2130	-	101	2560	-7	-170	10.0	-	8.4
80	2032	64	1626	48	1219	17	420	93	2370	-	112	2850	-8	-190	10.0	-	8.4
84	2134	67	1707	50	1280	17	440	98	2490	-	118	2990	-8	-200	10.0	-	8.4
90	2286	72	1829	54	1372	19	470	105	2670	-	126	3210	-8	-210	10.0	-	8.4
100	2540	80	2032	60	1524	21	520	117	2970	-	141	3570	-9	-240	10.0	-	8.3
120	3048	96	2438	72	1829	25	630	141	3570	-	169	4290	-11	-290	10.0	-	8.3
150	3810	120	3048	90	2286	31	790	176	4470	-	211	5370	-14	-360	10.0	-	8.3
180	4572	144	3658	108	2743	37	940	211	5370	-	254	6450	-17	-430	10.0	-	8.3
200	5080	160	4064	120	3048	41	1050	235	5970	-	282	7170	-19	-480	10.0	-	8.3
210	5334	168	4267	126	3200	43	1100	247	6270	-	296	7530	-20	-500	10.0	-	8.3
240	6096	192	4877	144	3658	50	1260	282	7170	-	339	8610	-23	-570	9.9	-	8.3
270	6858	216	5486	162	4115	56	1410	318	8070	-	381	9690	-25	-640	9.9	-	8.3
300	7620	240	6096	180	4572	62	1570	353	8970	-	424	10770	-28	-710	9.9	-	8.3

AVISO

- * A instalação do seu projector no tecto tem de ser feita por um técnico qualificado. Contacte o seu revendedor NEC para mais informações.
- * Não tente instalar o projector sozinho.
- Use apenas o seu projector numa superfície sólida e nivelada. Se o projector cair ao chão, pode lesionar-se, ou o projector pode ficar severamente danificado.
- Não utilize o projector em locais onde a temperatura varie muito. O projector tem de ser usado com temperaturas entre os 5°C e os 40°C (Modo Eco seleccionado automaticamente entre os 35°C aos 40°C).
- Não exponha o projector à humidade, pó ou fumo. Isso danifica a imagem do ecrã.
- Certifique-se que tem a ventilação adequada em redor do seu projector, de modo a que o calor se possa dissipar. Não cubra as saídas da ventilação na parte lateral ou dianteira do projector.

Reflectir a Imagem

Usar um espelho para reflectir a imagem do seu projector permite-lhe desfrutar de uma imagem muito maior quando tiver um espaço mais pequeno. Contacte o seu revendedor NEC caso precise de um sistema de espelho. Se estiver a usar um sistema de espelho e a sua imagem estiver invertida, utilize os botões MENU e SELECT na estrutura do seu projector ou no seu comando à distância para corrigir a orientação. (→ página 43)

2 Fazer as Ligações

NOTA: Quando usar um portátil, certifique-se que liga o projector e o computador portátil enquanto o projector estiver em modo de espera e antes de ligar a alimentação do portátil.

Em grande parte dos casos, o sinal de saída do portátil não é ligado, excepto se estiver ligado ao projector antes de ser ligado.

** Se o ecrã ficar branco enquanto estiver a usar o seu comando à distância, pode ser o resultado da protecção de ecrã do seu computador ou do software de gestão da corrente.*

Permitir a apresentação externa do computador

Ver uma imagem no ecrã do portátil não significa forçosamente que envie um sinal para o projector.

Quando usar um portátil compatível, uma combinação de teclas de funções permite/impede a apresentação externa. Habitualmente, a combinação da tecla "Fn" com uma das 12 teclas de funções liga ou desliga a apresentação externa. Por exemplo, os portáteis da NEC usam as teclas Fn + F3, enquanto os portáteis da Dell usam a combinação de teclas Fn + F8 para alternar entre as escolhas da apresentação externa.

Ligar o seu PC ou Macintosh

NOTA: O conector COMPUTER 1 suporta Plug & Play (DDC2).

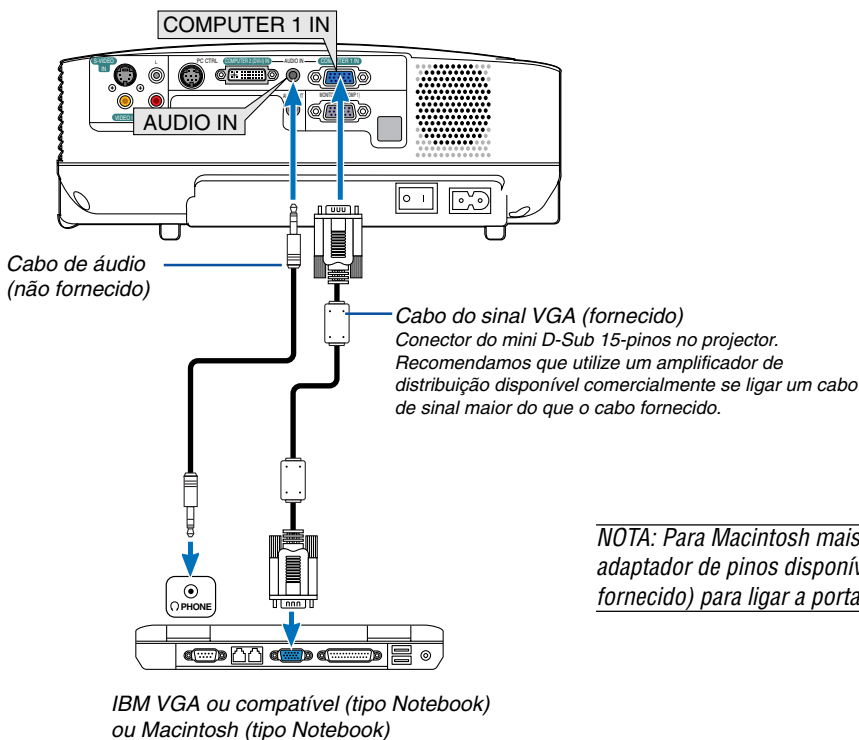

NOTA: O projector não é compatível com saídas descodificadas vídeo do computador NEC ISS-6020.

NOTA: Uma imagem pode não ser apresentada correctamente quando uma fonte de Vídeo ou S-Vídeo for reproduzida através de um conversor de digitalizações disponível comercialmente.

Isto deve-se ao facto do projector processar por defeito um sinal de vídeo como sinal de computador. Nesse caso, proceda do seguinte modo.

** Quando uma imagem é apresentada na porção preta superior e inferior do ecrã, ou uma imagem preta não é apresentada correctamente:*

Projecte uma imagem para preencher o ecrã e depois prima o botão AUTO ADJ. no comando à distância ou na estrutura do projector.

Quando Estiver a Ver um Sinal Digital DVI

Para projectar um sinal digital DVI, certifique-se que liga o PC e o projector com um cabo DVI (não fornecido) antes de ligar o seu PC ou projector. Ligue primeiro o projector e depois escolha "computador 2" (Digital) do menu fonte antes de ligar o seu PC.

Se não o fizer, pode não activar a saída digital da placa gráfica, resultando na não apresentação de qualquer imagem. Caso isto aconteça, reinicie o seu PC.

Não desligue o cabo DVI enquanto o projector estiver a funcionar. Se o cabo do sinal tiver sido desligado e depois ligado novamente, a imagem pode não ser apresentada correctamente. Caso isto aconteça, reinicie o seu PC.

NOTA:

- Use um cabo DVI ou um em conformidade com a revisão DDWG (Digital Display Working Group) DVI (Digital Visual Interface) 1.0 padrão. O cabo DVI deverá ter menos de 5 m. Pode usar tanto os tipos único e dual do cabo DVI.
- O conector DVI (DIGITAL) aceita VGA (640x480), SVGA (800x600), 1152x864, XGA (1024x768) e SXGA (1280x1024 até 60Hz).

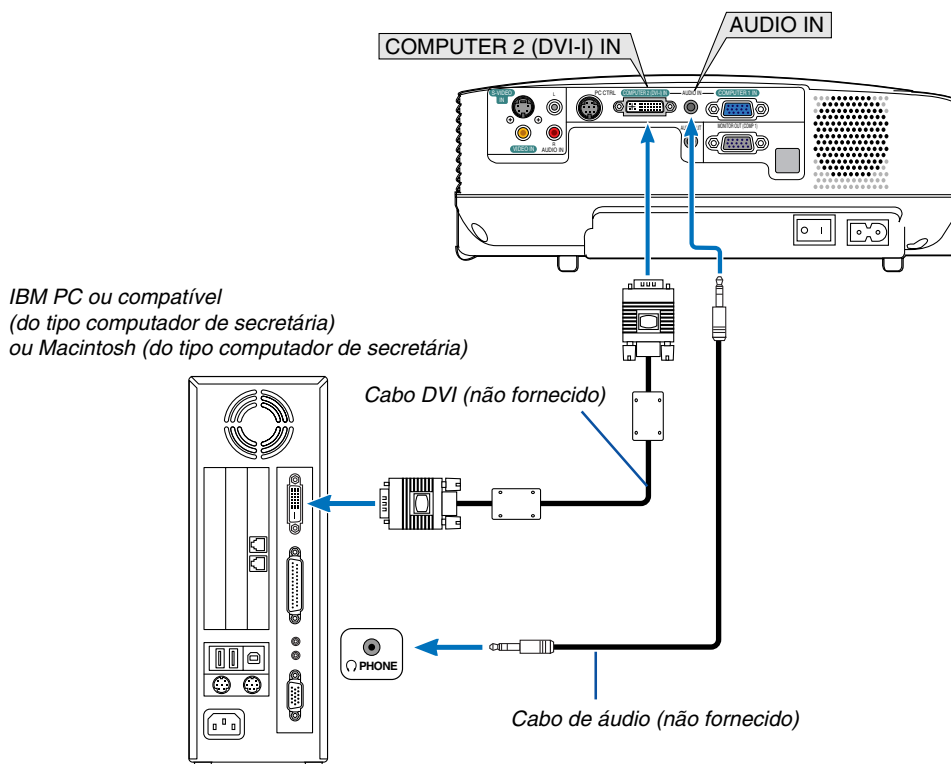

Utilizar duas Entradas Analógicas COMPUTER em Simultâneo

Se precisar de utilizar duas entradas analógicas COMPUTER em simultâneo, ligue um cabo com sinal VGA, conforme apresentado abaixo.

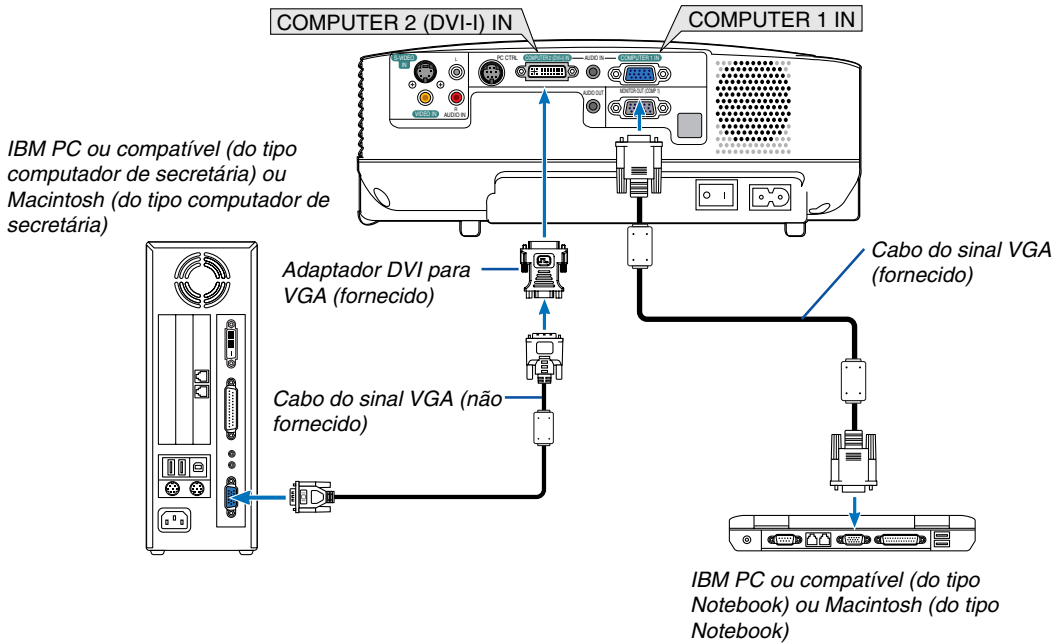

NOTA: Quando o adaptador DVI para VGA não for utilizado durante um longo período de tempo, retire-o do projector. Se não o fizer, pode dar origem a danos no conector do projector.

Ligar um Monitor Externo

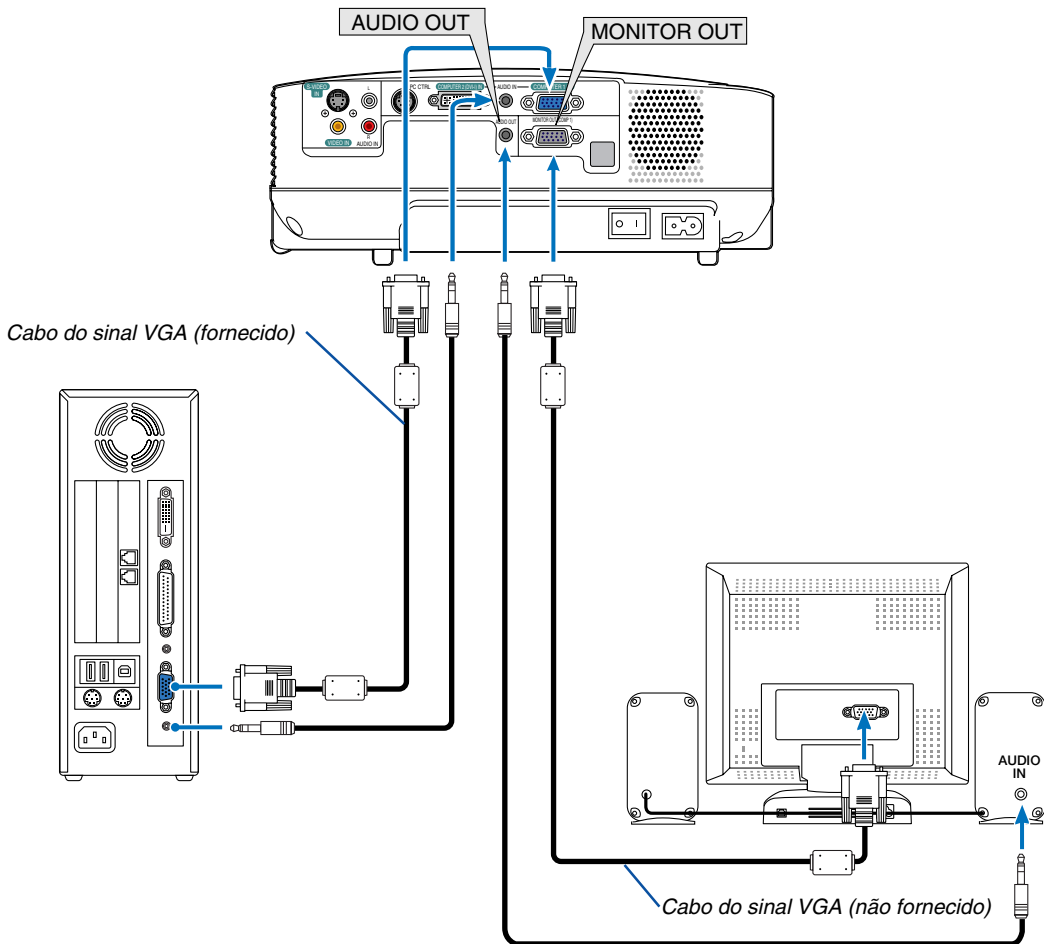

Pode ligar um monitor externo em separado ao seu projector, para ver simultaneamente num monitor a imagem analógica RGB que está a projectar.

NOTA:

- Não é possível uma ligação em cadeia.
- O sinal do conector COMPUTER 2 IN não pode ser debitado pelo conector MONITOR OUT.
- Quando o sinal digital DVI for seleccionado, não sairá qualquer sinal do conector MONITOR OUT.

Ligar o Seu Leitor de DVD com Saída Componente

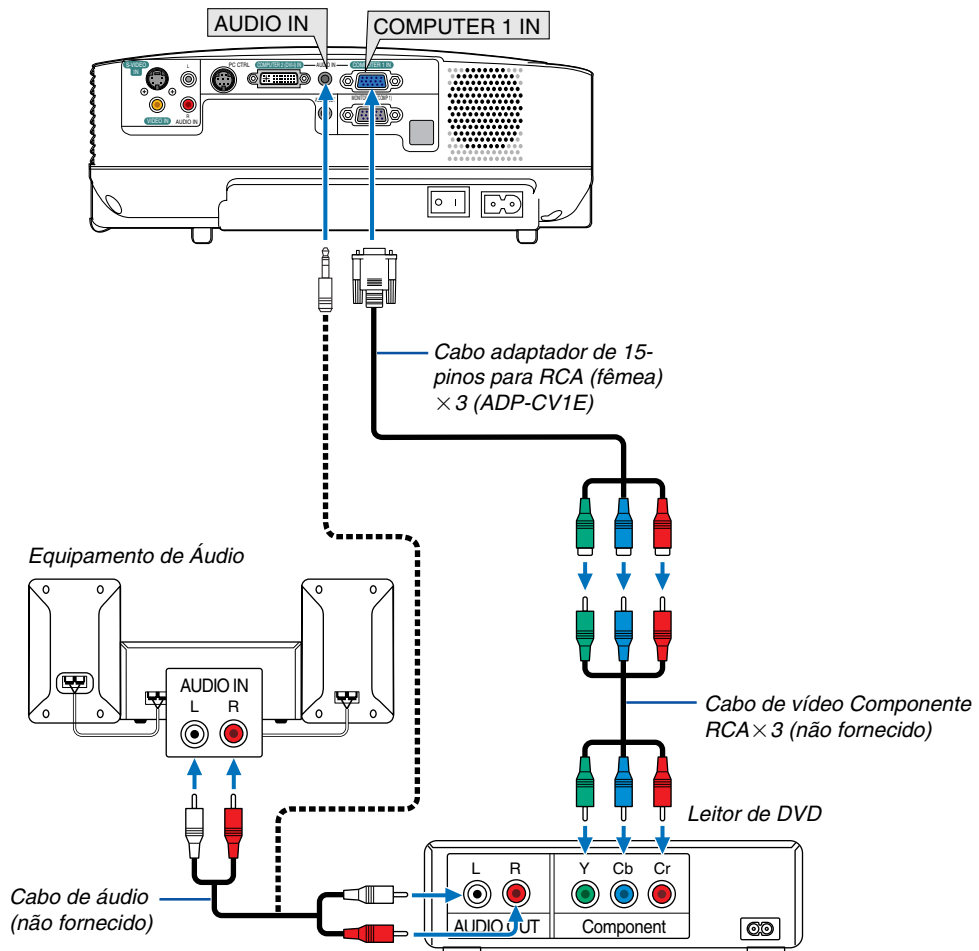

É apresentado automaticamente um sinal componente. Se não, escolha, a partir do menu, [Configuração] → [Opções] → [Seleção de Sinal] → [Computador 1] e coloque um sinal de verificado no botão de rádio "Componente".

NOTA: Consulte o manual de utilizador do seu leitor de DVD para mais informações acerca dos requerimentos de saída de vídeo do leitor de DVD.

Ligar o Seu VCR ou Leitor de Disco a Laser

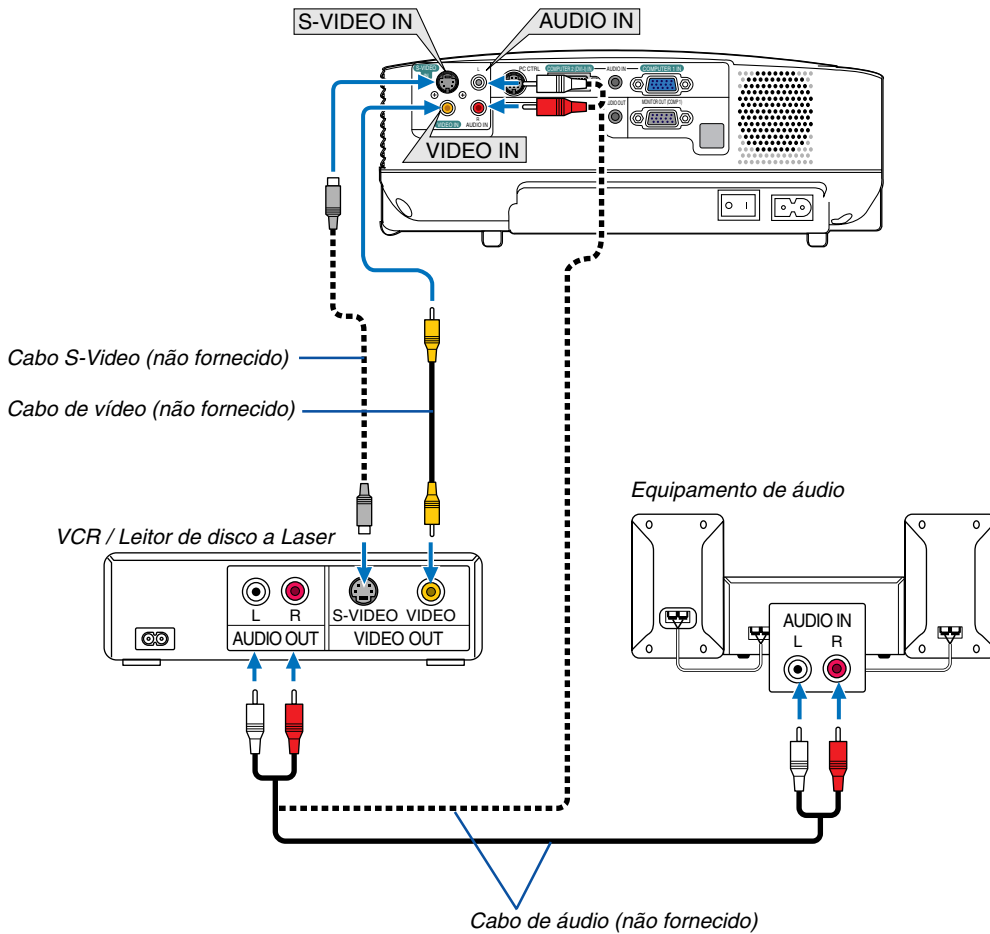

NOTA: As fichas AUDIO IN L/MONO e R (RCA) são partilhadas entre as entradas de Vídeo e S-Vídeo.

NOTA: Consulte o manual de utilização do seu VCR ou leitor de disco a laser para mais informações acerca dos requerimentos de saída de vídeo do seu equipamento.

NOTA: Uma imagem pode não ser apresentada correctamente quando uma fonte de Vídeo ou S-Vídeo for reproduzida em avanço ou retrocesso rápido com um conversor de digitalizações.

Ligar o Cabo da Alimentação Fornecido

Ligar o cabo da alimentação fornecido ao projector.

Primeiro, ligue a ficha de dois pinos do cabo da alimentação fornecido à AC IN do projector e, de seguida, ligue a outra ficha do cabo da alimentação fornecido à tomada.

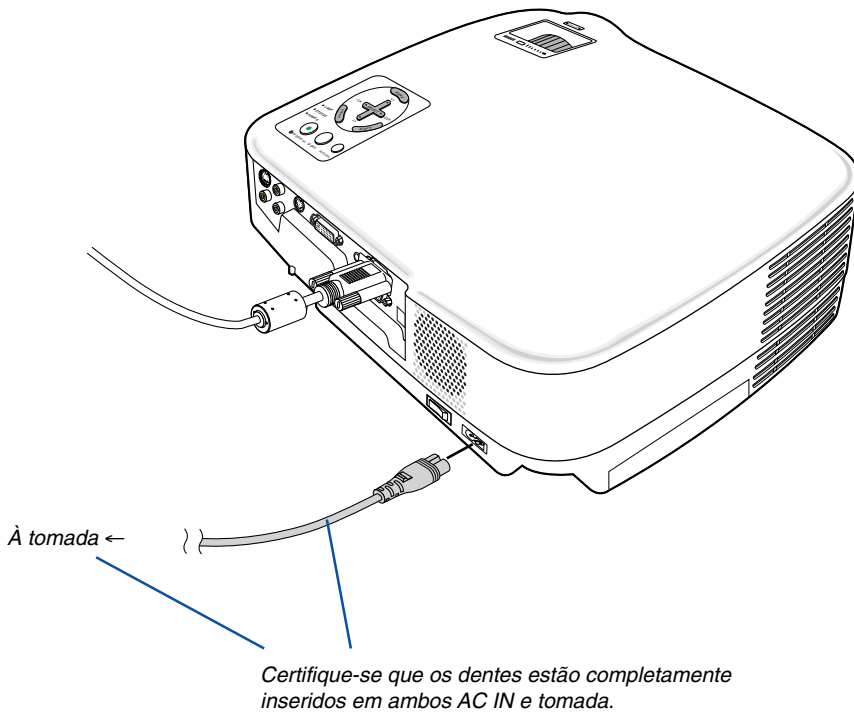

⚠ CUIDADO:

Não tente tocar nas saídas de ventilação na parte dianteira esquerda (quando visto de frente), pois podem ficar quentes enquanto o projector estiver ligado e logo após o projector ter sido desligado.

⚠ CUIDADO:

Não desligue a alimentação premindo o interruptor da alimentação ou puxando o cabo da alimentação quando o projector estiver ligado. Se o fizer pode causar danos no projector.

DICA: O projector pode ser desligado (com o interruptor da alimentação ou retirando o cabo da alimentação) durante a fase de arrefecimento após ter sido desligado, com o comando à distância, ou através do botão da alimentação no painel de controlo.

3. Projectar uma Imagem (Operação Básica)

Esta secção descreve como ligar o projector e projectar uma imagem no ecrã.

1 Ligar o Projector

NOTA:

- O projector tem dois interruptores da alimentação: Um principal e o botão POWER (ON/STAND BY) (POWER ON e OFF no comando à distância).
- Quando colocar ou retirar o cabo da alimentação fornecido, certifique-se que o interruptor da alimentação está na posição de desligado (O). Se não o fizer pode dar origem a danos no projector.

1. Para ligar a alimentação do projector, prima o interruptor principal da alimentação para a posição de ligado (I).

O indicador POWER acende a cor-de-laranja.
Consulte a secção do Indicador da Alimentação.
(→ página 53)

2. Retire a tampa da lente

3. Prima o botão POWER (ON/STAND BY) na estrutura do projector, ou o botão POWER ON no comando à distância durante 1 segundo.

O indicador POWER acende a verde e o projector está pronto a usar.

Após ligar o projector, certifique-se que o computador ou fonte de vídeo está ligado e que retirou a tampa da lente.

NOTA: Quando não existir qualquer sinal disponível, aparece um ecrã azul na configuração por defeito.
Quando o projector apresentar um ecrã azul, preto ou do logótipo, o projector passa automaticamente para o modo Eco (económico).
O projector volta ao modo Normal quando um sinal for ligado.

NOTA: Se ligar imediatamente o projector após a lâmpada ter sido desligada, ou quando a temperatura estiver elevada, as ventoinhas funcionam sem que a imagem seja apresentada durante algum tempo e depois o projector apresenta a imagem.

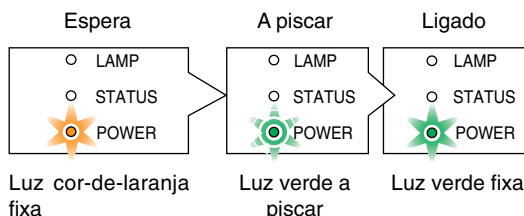
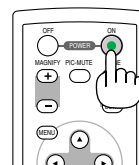
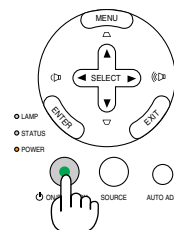
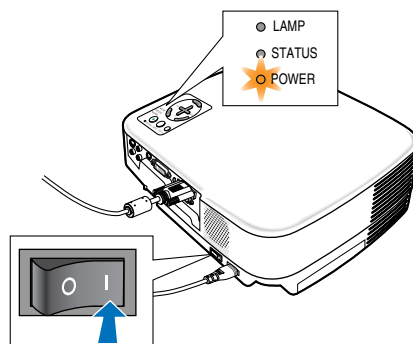

(→ página 53)

⚠ CUIDADO:

O projector não pode ser desligado durante 60 segundos após a lâmpada ser ligada e enquanto o indicador POWER estiver a piscar a verde. Se o fizer, pode dar origem a uma falha prematura da lâmpada.

Nota acerca do ecrã Inicial (ecrã de Escolha da Língua do Menu)

Quando ligar pela primeira vez o projector, aparece o menu Inicial.

Este ecrã não apresenta o menu em português.

Para apresentar o menu em português, consulte “Apresentar o menu em português”. (→ página 68)

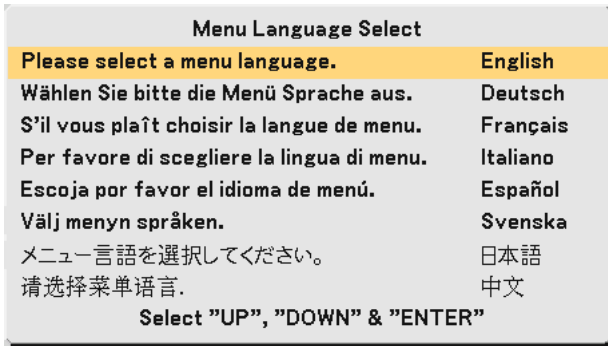

NOTA: Mal ligue o projector, podem ocorrer oscilações no ecrã. Isto é normal. Espere 3 a 5 minutos até que a iluminação da lâmpada esteja estabilizada.

Quando o modo da Lâmpada estiver definido para Eco (económico), o indicador LAMP acende a verde.

Se acontecer uma das seguintes coisas, o projector não se liga.

- Se a temperatura interna do projector for demasiado elevada, o projector detecta uma temperatura elevada anormal. Nesta condição, o projector não liga para projectar o sistema interno. Se isto acontecer, espere que os componentes internos do projector arrefeçam.
- Quando a lâmpada chegar ao fim do seu tempo de vida útil, o projector não se liga. Se isto acontecer, substitua a lâmpada.
- Se a lâmpada não acender e se o indicador STATUS começar a piscar num ciclo de seis vezes, espere um minuto e volte a ligar a energia.

2 Escolher uma Fonte

Escolher o computador ou a fonte de vídeo

NOTA: Ligue o computador ou o equipamento da fonte de vídeo ao projector.

Escolher a partir da Lista de Fontes

Prima e deixe de premir rapidamente o botão SOURCE na estrutura do projector, para ver a lista de Fontes. Cada vez que premir o botão SOURCE, a fonte de entrada muda do seguinte modo: "Computador 1", "Computador 2 (Digital / Analógico)", "Video" (VCR ou leitor de disco a laser), "S-Video". Para escolher a fonte desejada, deixe passar um segundo.

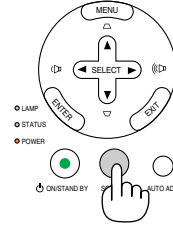

Detectar automaticamente o sinal

Prima e mantenha premido o botão SOURCE durante um mínimo de 2 segundos e o projector começa a procurar a fonte de entrada seguinte que esteja disponível. Cada vez que premir e mantiver premido o botão SOURCE durante um mínimo de 2 segundos, a fonte de entrada muda do seguinte modo:

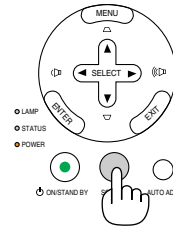

Computador1 → Computador2 (Digital) → Computador2 (Analógico) → Video → S-Video → Computador1 → ...

DICA: Se não existir qualquer sinal de entrada, a entrada será saltada.

Usar o Comando à Distância

Prima o botão COMPUTER 1/2, VIDEO ou S-VIDEO.

DICA: O botão COMPUTER 2 no comando à distância alterna a fonte Computador 2 entre [Computador 2 (Digital)] e [Computador 2 (Analógico)].

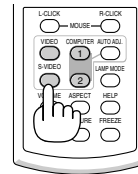

Escolher uma Fonte por Defeito

Pode escolher uma fonte por defeito como a sua fonte predefinida, de modo a que esta seja apresentada cada vez que o projector for ligado.

1. Escolha [Configuração] → [Opções] → [Seleção Fonte Padrão] a partir do menu.

O ecrã [Seleção Fonte Padrão] será apresentado.

2. Escolha uma fonte como a fonte por defeito e prima o botão ENTER.

3. Prima o botão EXIT algumas vezes para fechar o menu.

4. Reinicie o projector.

A fonte que escolheu no passo 2 será projectada.

(→ página 45)

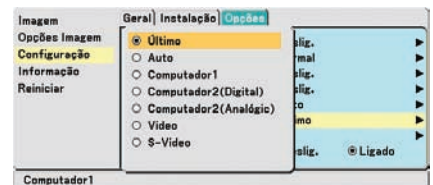
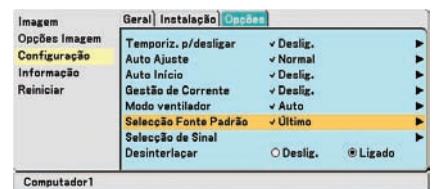

3 Ajustar o tamanho de Imagem e Posição

Coloque o seu projector numa superfície plana e nivelada e certifique-se que o projector está nivelado com o ecrã.

Levante a extremidade dianteira do projector para centrar a imagem verticalmente.

* Se a imagem projectada não aparecer direita no ecrã, utilize a opção do Trapezóide para um ajuste adequado. (→ página 23)

Mova o projector para a esquerda para centrar horizontalmente a imagem no ecrã.

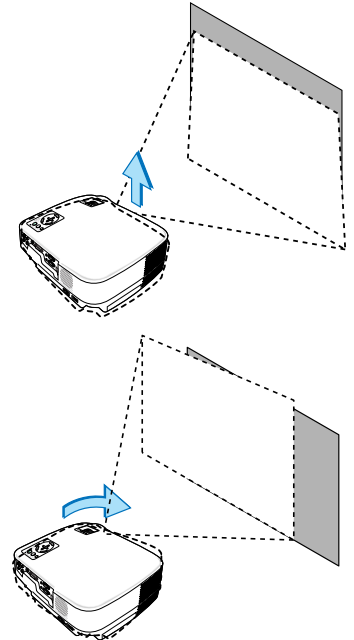

Ajuste o Pé de Inclinação

1. Levante a extremidade dianteira do projector.

⚠ CUIDADO:

Não tente tocar na saída da ventilação durante o ajuste do pé de inclinação, pois esta pode ficar quente enquanto o projector estiver ligado e durante a fase de arrefecimento após ter sido desligado.

2. Prima e mantenha premido o botão do pé com inclinação ajustável na parte dianteira do projector para esticar o pé com inclinação ajustável.

3. Baixe a parte dianteira do projector até à altura desejada.

4. Liberte o botão do pé com inclinação ajustável para fixar o pé.

Existem cerca de 10 graus (para cima) para ajustar a parte dianteira do projector.

Pode ajustar a altura do pé traseiro até 10 mm.

Rode o pé traseiro para a altura desejada, de modo a nivelar a imagem na superfície de projecção, mas a distância vertical desde a parte inferior à mesa deverá ser de 10 mm, para que o projector fique nivelado horizontalmente na superfície plana.

Botão do Pé com Inclinação Ajustável

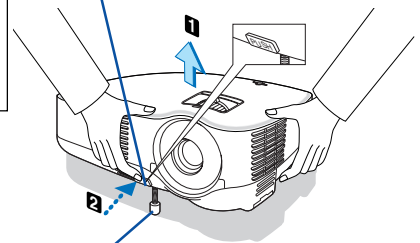

Pé com Inclinação Ajustável

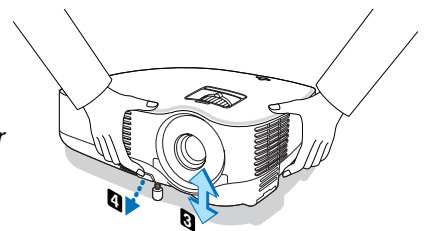

NOTA: Rodar o pé traseiro em demasia pode fazer com que o pé saia do projector.

⚠ CUIDADO:

- Não use o pé de inclinação com outros intuitos para além dos estipulados. A má utilização, como usar o pé de inclinação para transportar ou pendurar (na parede ou tecto) o projector pode causar danos no projector.

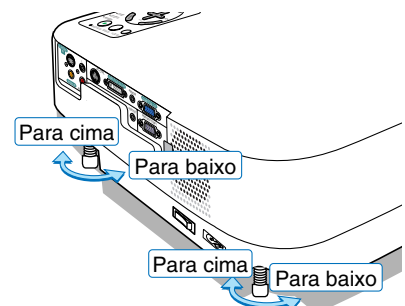

3. Projectar uma Imagem (Operação Básica)

Zoom

Use a alavanca do ZOOM para ajustar o tamanho de imagem no ecrã.

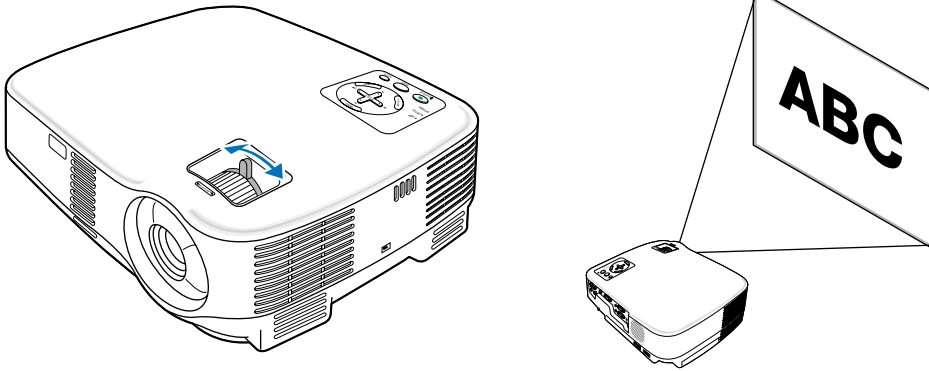

Focagem

Use o anel de focagem (FOCUS) para obter a melhor focagem.

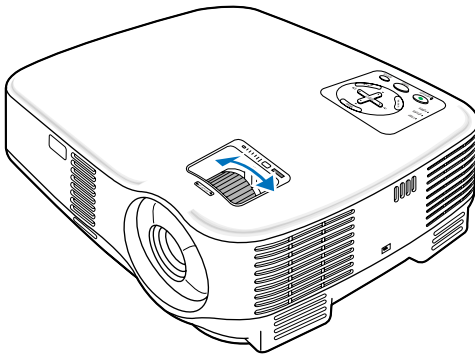

4 Corrigir a Distorção do Trapezóide

Corrigir a Distorção do Trapezóide

Se o ecrã estiver inclinado verticalmente, a distorção do trapezóide fica mais larga. Proceda aos seguintes passos para corrigir a distorção do trapezóide

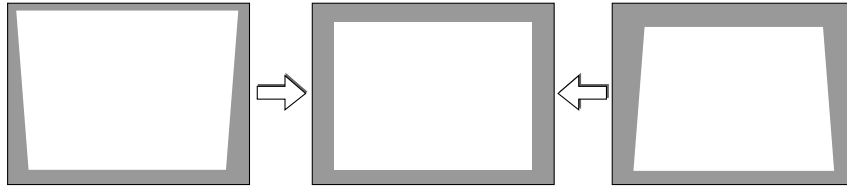

NOTA: A correcção do trapezóide pode dar origem a uma ligeira desfocagem da imagem, porque a correcção é feita electronicamente.

NOTA: O raio de correcção do trapezóide pode ser feito mais estreito, dependendo da escolha do sinal ou do formato.

Ajustar com os botões na estrutura

1. Prima o botão **SELECT ▲** ou **▼** sem que haja menus apresentados

A barra do trapezóide será apresentada.



2. Use o botão **SELECT ▲** ou **▼** para corrigir a distorção do trapezóide.

A barra do trapezóide é fechada após um período de tempo.

*NOTA: Quando o menu é apresentado, a operação apresentada acima não se encontra disponível. Quando o menu é apresentado, prima o botão **MENU** para fechar o menu e começar a correcção do trapezóide.*

A partir do menu, escolha [Configuração] → [Geral] → [Trapezóide]. As alterações podem ser guardadas com [Salvar Trapezóide]. (→ página 42)

Ajustar com o Comando à Distância

1. Prima o botão **MENU**.

Aparece o menu.

2. Prima o botão **SELECT ▼** para escolher a opção [Configuração] e prima o botão **ENTER**.

3. Prima o botão **SELECT ▼** para escolher a opção [Trapezóide].

4. Prima o botão **SELECT ◀** ou **▶**.

Ajuste de modo a que a imagem fique rectangular.

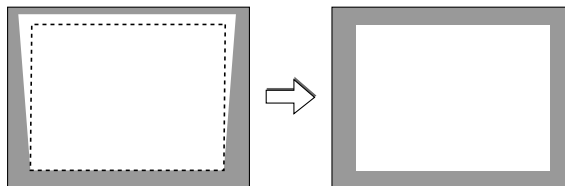

5. Prima o botão **MENU**.

O menu é fechado.

NOTA: A correcção do trapezóide pode causar uma ligeira desfocagem na imagem, porque a correcção é feita electronicamente.

DICA: As alterações podem ser guardadas com [Salvar Trapezóide]. (→ página 42)

3. Projectar uma imagem (Operação Básica)

Ajustar com a Função de Trapezóide Automático

A característica de correcção do trapezóide automático corrige a distorção vertical de uma imagem projectada no ecrã. Não é necessário nenhuma operação em especial. Basta colocar o projector numa superfície plana.

DICA: Mesmo quando a configuração do menu de [Auto Trapezóide] estiver ligada, pode ajustar manualmente a opção [Trapezóide].

Para ligar a opção [Auto Trapezóide], proceda aos seguintes passos.

1. Prima o botão MENU

É apresentado o menu.

2. Prima o botão SELECT ▼ para escolher [Configuração] e prima o botão ENTER.

O separador [Geral] é realçado.

3. Prima o botão SELECT ▼.

[Auto Trapezóide] será realçado.



4. Prima o botão SELECT ◀ ou ▶ para escolher a opção [Ligado].

5. Prima o botão MENU.

O menu é fechado.

NOTA:

- As distorções verticais entre ângulos de compensação de +/- 30 graus podem ser corrigidas.
- A correcção do trapezóide automático tem efeito após 2 segundos depois de mudar o ângulo de projecção durante a projecção.
- A correcção esquerda e direita (horizontal) do trapezóide não se encontra disponível.

Coloque o projector, de modo a que a superfície da lente fique paralela ao ecrã.

O pé traseiro do projector pode ser ajustado para nivelar o projector.

NOTA:

- O ângulo de correcção do trapezóide automático e manual pode ser menos de 30 graus, dependendo do sinal e/ou formatos.
- Com a correcção do trapezóide, a imagem pode ficar ligeiramente desfocada, porque a correcção é feita automaticamente.

NOTA:

- Quando o menu é apresentado, a operação de correcção do trapezóide não se encontra disponível com os botões da estrutura do projector. Quando o menu é apresentado, prima o botão EXIT para fechar o menu e efectuar a correcção do trapezóide.
- A partir do menu, escolha [Configuração] → [Geral] → [Trapezóide]. As alterações podem ser guardadas com [Salvar Trapezóide]. (→ página 42)

DICA: Se tiver uma das seguintes condições, o trapezóide automático do projector não pode ser efectuado correctamente.

- O ecrã está inclinado
- A temperatura da sala está demasiado elevada ou baixa
- O zoom óptico está maximizado ou minimizado

5 Optimizar Automaticamente a Imagem RGB

Ajustar a imagem com o ajuste automático

Optimizar automaticamente a imagem RGB.

Prima o botão AUTO ADJ. para otimizar automaticamente uma imagem RGB.

Este ajuste pode ser necessário quando ligar o seu computador pela primeira vez.

[Imagem fraca]

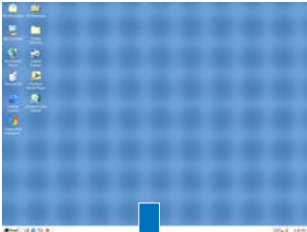

[Imagem normal]

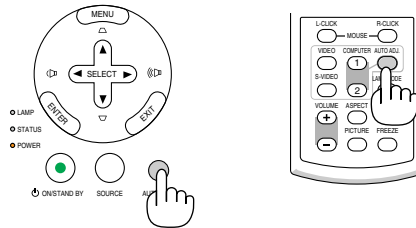
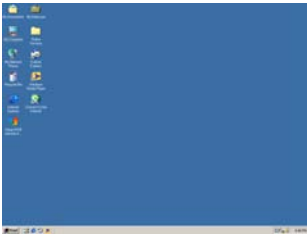

NOTA:

Alguns sinais podem levar tempo a aparecer, ou podem não ser apresentados correctamente.

- A função de ajuste automático não funciona para sinais componentes, de vídeo ou sinais digitais DVI.
- Se a operação de ajuste automático não conseguir otimizar o sinal RGB, tente ajustar a posição Horizontal/Vertical, o relógio e a fase manualmente. (→ página 41)

6 Aumentar ou Diminuir o Volume



DICA: Quando não aparecer qualquer menu, pode utilizar os botões SELECT ◀ e ▶ na estrutura do projector como controlo do volume.

7 Desligar o Projector

Para desligar o projector:

1. **Primeiro, prima o botão POWER (ON/STAND BY) na estrutura do projector, ou o botão POWER OFF no comando à distância. Aparece a mensagem [Desligar Alimentação Tem a certeza ?].**

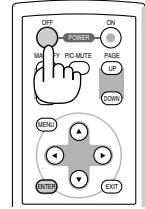
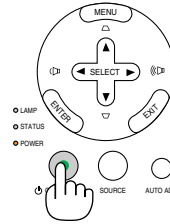
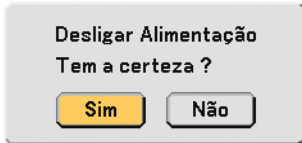

2. **A seguir, prima o botão ENTER ou prima novamente o botão POWER (ON/STAND BY) ou POWER OFF.**

O indicador da alimentação acende a cor-de-laranja. Após desligar o projector, as ventoinhas de arrefecimento continuam a funcionar durante 30 segundos (tempo de arrefecimento).

Imediatamente após ligar o projector e ver uma imagem, não pode desligar o projector durante 60 segundos.

3. **Finalmente, desligue o interruptor da alimentação. O indicador da alimentação desliga-se.**

DICA: Pode desligar a alimentação do projector premindo o interruptor da alimentação, ou retirando o cabo da alimentação, mesmo durante a fase de arrefecimento após ter desligado o projector.

NOTA: Não desligue a alimentação no espaço de 10 segundos após fazer ajustes ou alterar configurações e fechar o menu. Se o fizer, pode perder ajustes e configurações.

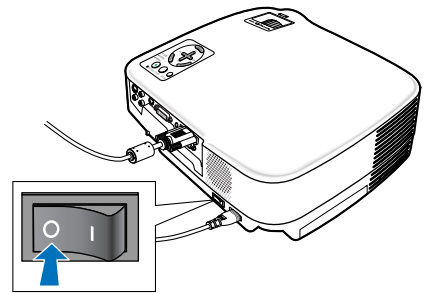
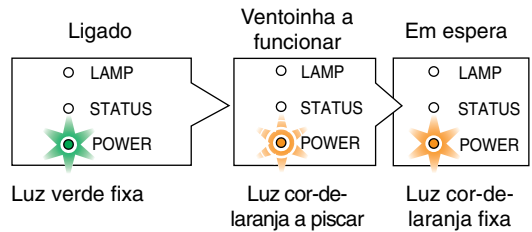

⚠ CUIDADO:

Partes do projector aquecem durante o funcionamento. Tenha cuidado quando segurar no projector logo após este ter sido utilizado.

⚠ CUIDADO:

- O projector não pode ser desligado durante 60 segundos após ligar a lâmpada e enquanto o indicador POWER estiver a piscar a verde. Se o fizer, pode causar a falha prematura da lâmpada.
- Não desligue a alimentação AC premindo o interruptor da alimentação ou retirando o cabo da alimentação quando o projector estiver ligado. Se o fizer pode causar danos no projector.

8 Após a utilização

Preparação: Certifique-se que o projector está desligado.

1. *Desligue o cabo da alimentação.*
2. *Desligue quaisquer outros cabos.*
3. *Retraia o pé de inclinação ajustável se este estiver esticado.*
4. *Cubra a lente com a tampa da lente.*
5. *Coloque o projector e os acessórios na mala suave fornecida.*

Coloque o projector na mala suave com a lente virada para cima, conforme apresentado abaixo. Isto serve para prevenir que a lente fique danificada.

Insira o projector com a lente virada para cima

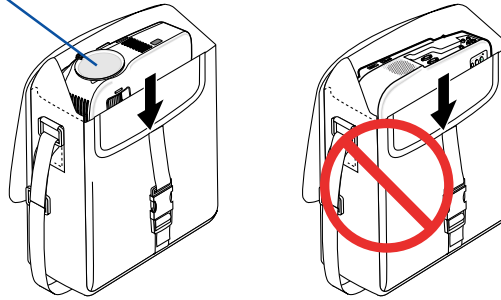

NOTA: Quando colocar o projector na mala suave, retraia o pé de inclinação e o pé traseiro. Se não o fizer pode dar origem a danos no projector.

CUIDADO:

Tenha cuidado quando colocar o projector na mala suave logo após ter utilizado o projector. A estrutura do projector está quente.

4. Características Convenientes

1 Desligar a Imagem e o Som

Prima o botão PIC-MUTE para desligar a imagem e o som durante um curto período de tempo. Prima novamente para recuperar a imagem e o som.

NOTA:

O som da tomada AUDIO OUT (mini estéreo) pode ser desligado.

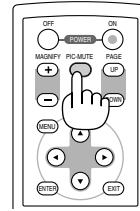

2 Congelar uma imagem

Prima o botão FREEZE para congelar uma imagem. Prima novamente para continuar o movimento.



3 Aumentar uma Imagem

Pode aumentar a imagem até quatro vezes.

NOTA: A ampliação máxima pode ser menos do que quatro vezes, dependendo do sinal.

Para o fazer:

1. Prima o botão MAGNIFY (+) para ampliar a imagem.

Para mover a imagem ampliada, use o botão SELECT ▲, ▼, ◀ ou ▶.

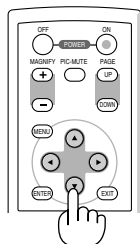
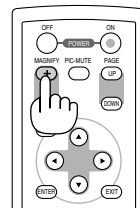
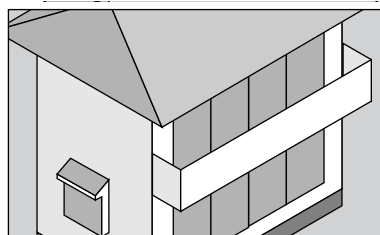
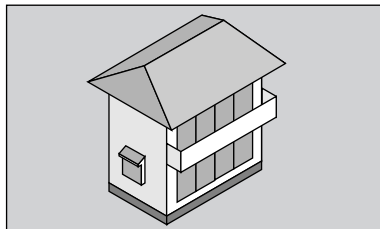



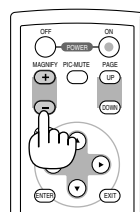
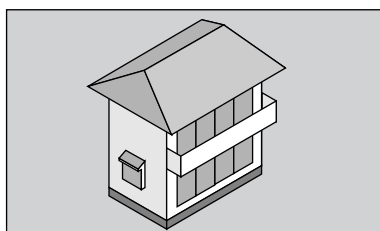



2. Prima o botão MAGNIFY (-) para que a imagem volte ao seu tamanho original.



4 Alterar o Modo da Lâmpada

Esta característica permite-lhe escolher dois modos de luminosidade da lâmpada:

Modos Normal e Eco (económico). O tempo de vida da lâmpada pode ser aumentado, utilizando o modo Eco.

Modo da Lâmpada	Descrição	Estado do indicador LAMP
Modo Normal	Esta é a configuração por defeito (100% de luminosidade).	Desligado LAMP  STATUS  POWER 
Modo Eco	Escolha este modo para aumentar o tempo de vida da lâmpada (cerca de 80% de luminosidade).	Luz verde fixa LAMP  STATUS  POWER 

Para passar para o modo [Eco], proceda do seguinte modo:

1. **Prima o botão LAMP MODE no comando à distância para ver o ecrã [Modo da Lâmpada].**

2. **Use o botão SELECT ▲ ou ▼ para escolher o modo [Eco].**

3. **Prima o botão ENTER.**

Para passar do modo [Eco] para [Normal], volte ao passo 2 e escolha [Normal]. Repita o passo 3.

NOTA:

- O modo da lâmpada pode ser alterado com o menu.
Escolha [Configuração] → [Geral] → [Modo da Lâmpada].
- O tempo de vida que a lâmpada ainda tem e as horas que utilizou a lâmpada podem ser verificadas em [Tempo de Uso].
Escolha [Informação] → [Tempo de Uso].
- Se o projector estiver demasiado quente no modo Normal, pode haver o caso do modo da lâmpada mudar automaticamente para o modo Eco, para proteger o projector. Quando o projector estiver no modo Eco, a luminosidade da imagem diminui. Quando o projector volta à temperatura normal, o modo da lâmpada volta ao modo Normal.
O símbolo do termómetro [] indica que o modo da lâmpada está definido automaticamente para o modo Eco, porque a temperatura interna é demasiado elevada.

5 Prevenir a Utilização sem Autorização do Projector

Para ligar a função de Segurança:

1. **Prima o botão MENU.**

Aparece o menu.

2. **Use o botão SELECT ▲ ou ▼ para escolher a opção [Configuração] e prima o botão ENTER.**

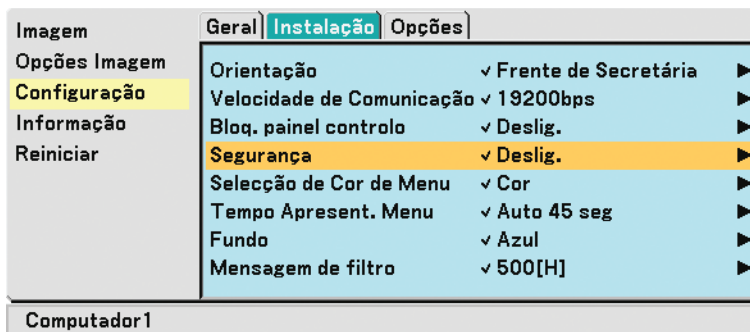

3. **Use o botão SELECT ◀ ou ▶ para escolher a opção [Instalação].**

4. **Use o botão SELECT ▲ ou ▼ para escolher a opção [Segurança] e prima o botão SELECT ▶.**

4. Características Convenientes

5. Use o botão **SELECT ▲** ou **▼** para escolher a opção [Ligado] e prima o botão **ENTER**.

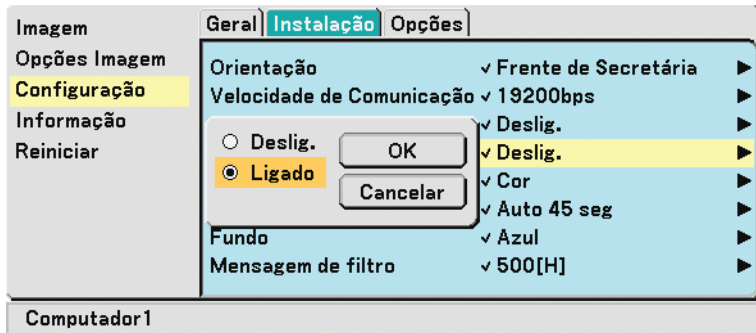

O ecrã [Senha de segurança] aparece.

6. **Insira uma combinação dos quatro botões SELECT ▲▼◀▶** e prima o botão **ENTER**.

NOTA: Uma senha tem de ter de 4 a 10 dígitos. Por favor, anote a sua senha.

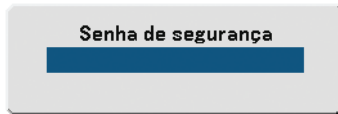

O ecrã [Confirme a Senha] aparece.

NOTA:

Não se esqueça da sua senha. No entanto, se se esquecer da sua senha, a NEC ou o seu revendedor podem dar-lhe o seu código de fabrico, após prova de posse. Consulte o final desta secção para mais informações. (→ página 31)

7. **Insira a mesma combinação do botão SELECT ▲▼◀▶** e prima o botão **ENTER**.

Aparece o ecrã de confirmação.

8. **Escolha [Sim] e prima o botão ENTER.**

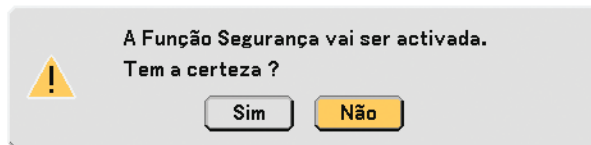

A função de segurança está ligada.

Para ligar o projector quando a segurança está ligada:

1. **Prima o Interruptor da Alimentação para a posição "On" (ligado) (I).**
2. **Prima e mantenha premido o botão POWER ON ou o botão ON/STAND BY durante pelo menos um segundo.**

O projector é ligado e apresenta uma mensagem dizendo que o projector está protegido com o seu sistema de segurança.

3. **Prima o botão MENU.**

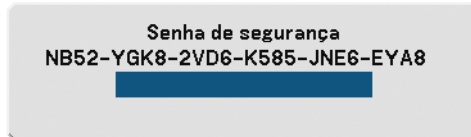

O ecrã da senha de segurança é apresentado.

4. **Insira a sua senha no ecrã da senha de segurança e prima o botão ENTER.**

Pode ver a imagem projectada.

NOTA: O modo de segurança desligada é mantido até que a alimentação seja desligada (colocando o interruptor da alimentação em "O" ou retirando o fio da alimentação).

Para desligar a função de segurança:

1. **Prima o botão MENU.**

O menu é apresentado.

2. **Use o botão SELECT ▲ ou ▼ para escolher a opção [Configuração] e prima o botão ENTER.**
3. **Use o botão SELECT ◀ ou ▶ para escolher a opção [Instalação].**
4. **Use o botão SELECT ▲ ou ▼ para escolher a opção [Segurança] e prima o botão SELECT ▶.**
5. **Use o botão SELECT ▲ ou ▼ para escolher a opção [Deslig.] e prima o botão ENTER.**

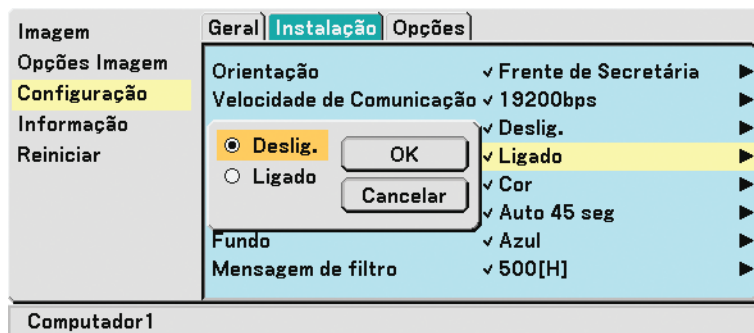

O ecrã de confirmação da senha é apresentado.

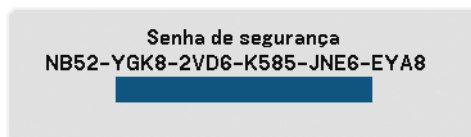

6. **Insira a sua senha e prima o botão ENTER.**

Quando a senha correcta é inserida, a função de segurança é desligada.

NOTA:

- Se se esquecer da sua senha, contacte o seu revendedor. O seu revendedor fornece-lhe a sua senha em troca do seu código de pedido. O seu código de pedido é apresentado no ecrã de confirmação da senha. Neste exemplo [NB52-YGK8-2VD6-K585-JNE6-EYA8] é um código de pedido.
 - A configuração de [Segurança] não pode ser cancelada com a opção [Reiniciar] do menu.
-

6 Utilizar o Receptor Remoto do Rato Opcional (NP01MR)

O receptor remoto do rato opcional permite-lhe utilizar as funções do rato do seu computador a partir do comando à distância. É muito conveniente para clicar nas apresentações criadas no seu computador.

Ligar o receptor do rato remoto ao seu computador

Se desejar usar a função do rato remoto, ligue o receptor do rato ao computador.

O receptor do rato pode ser ligado directamente a uma porta USB do computador (tipo A).

NOTA: Dependendo do tipo de ligação ou sistema operativo instalado no seu computador, poderá ter de reiniciar o computador ou alterar as configurações deste.

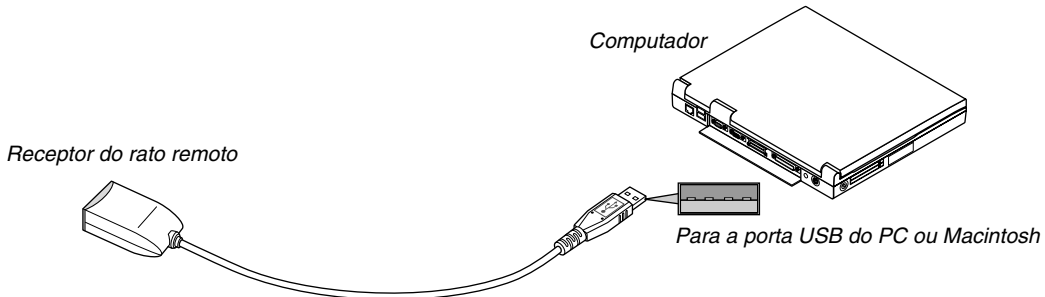

Quando estiver a utilizar um computador com o receptor do rato remoto

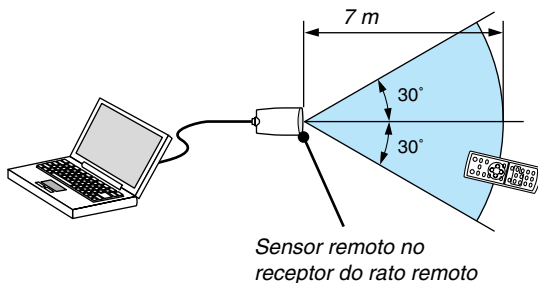

Quando fizer a ligação com o terminal USB

Para PC, o receptor do rato apenas pode ser usado com um sistema operativo Windows 98/Me/XP*, Windows 2000, Windows Vista, ou Mac OS X 10.0.0 ou mais recente.

** NOTA: Numa versão SP1 ou anterior do Windows XP, se o cursor do rato não se mover correctamente, faça o seguinte: Limpe a caixa de verificação da precisão do ponteiro por debaixo da barra deslizante da velocidade do rato na caixa de diálogo das Propriedades do Rato [Separador das Opções do Ponteiro].*

NOTA: Espere pelo menos 5 segundos após desligar o receptor do rato antes de voltar a ligá-lo e vice-versa. O computador pode não identificar o receptor do rato se este for repetidamente ligado e desligado em intervalos rápidos.

Utilizar o rato do seu computador a partir do comando à distância

Pode utilizar o rato do seu computador a partir do comando à distância.

Botão PAGE UP/DOWN: Corre a área de visualização da janela, ou passa para o diapositivo anterior ou seguinte em PowerPoint no seu computador.

Botões SELECT▲▼◀▶: Movem o cursor do rato no seu computador.

Botão MOUSE L-CLICK: Funciona como o botão esquerdo do rato.

Botão MOUSE R-CLICK: Funciona como o botão direito do rato.

Acerca do Modo de Arrastamento:

Premindo o botão MOUSE L-CLICK ou R-CLICK durante 2 a 3 segundos e depois deixando de premir, escolhe o modo de arrastamento e pode arrastar, simplesmente premindo o botão SELECT ▲▼◀▶. Para largar o item, prima o botão MOUSE L-CLICK (ou R-CLICK). Para cancelar, prima o botão MOUSE R-CLICK (ou L-CLICK).

NOTA: Quando utilizar o seu computador com o botão SELECT ▲▼◀ ou ▶ com o menu apresentado, tanto o menu como o ponteiro do rato serão afectados. Feche o menu e efectue a operação do rato.

DICA: Pode mudar a velocidade do ponteiro na caixa de diálogo das propriedades do rato no Windows. Para mais informações, consulte a documentação do utilizador ou a ajuda online fornecida com o seu computador.

5. Utilizar o Menu no Ecrã

1 Utilizar os Menus

NOTA: O menu no ecrã pode não ser apresentado correctamente enquanto estiver a ser projectada uma imagem de vídeo.

1. Prima o botão **MENU** no comando à distância ou na estrutura do projector para ver o Menu.

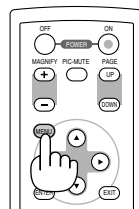
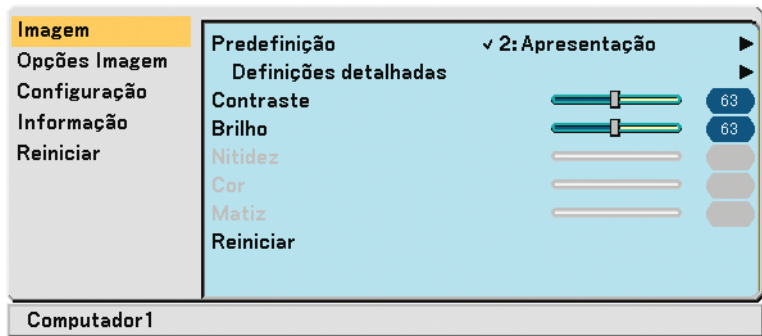

2. Prima o botão **SELECT** ▲ ou ▼ no comando à distância ou na estrutura do projector para realçar o menu do item que quer ajustar ou definir.

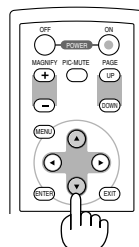
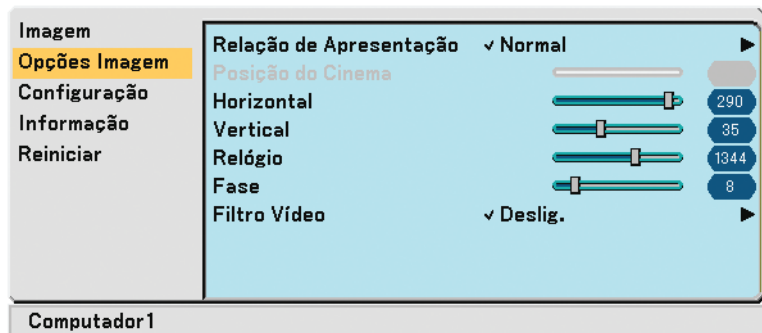

3. Prima o botão **SELECT** ▶ ou o botão **ENTER** no comando à distância ou na estrutura do projector para escolher um submenu ou item.

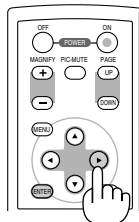
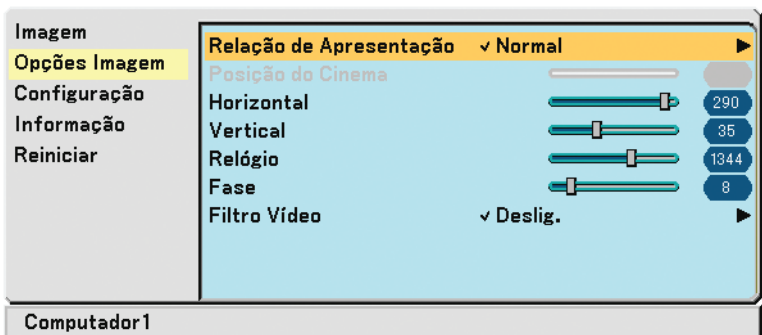

4. Utilize o botão **SELECT ▲** ou **▼** no comando à distância ou na estrutura do projector para escolher o item que deseja ajustar ou definir.

5. Ajustar o nível de um item seleccionado ou seleccionar um item.

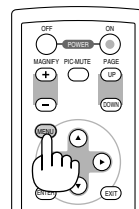
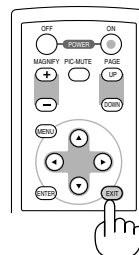
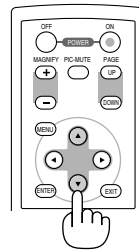
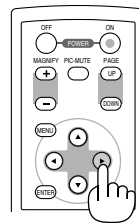
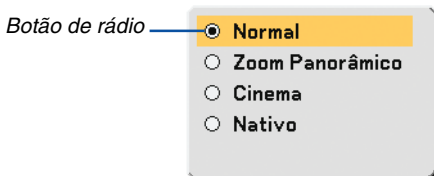
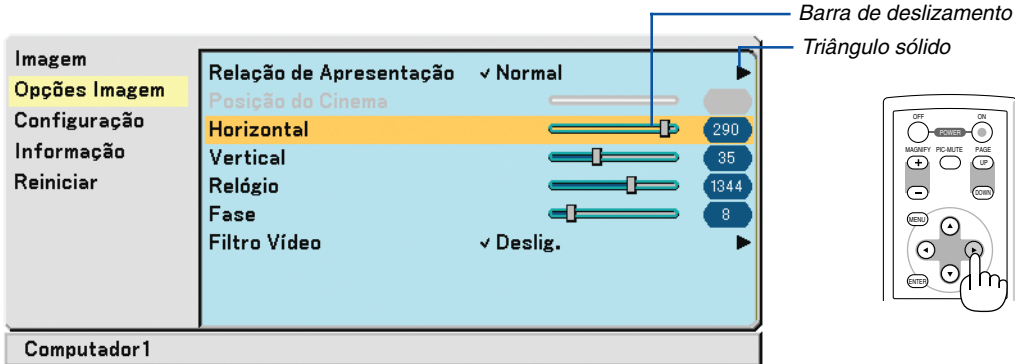

Para ajustar itens (Barra de deslizamento)

A barra de deslizamento indica as configurações ou a direcção do ajuste.

- Utilize os botões **SELECT ◀▶** para ajustar o item.

Para escolher itens (triângulo sólido)

O triângulo sólido indica que existem mais escolhas disponíveis. Um triângulo realçado indica que o item se encontra activo.

- (1) Utilize o botão **SELECT ▶** para escolher o item.
- (2) Utilize os botões **SELECT ▲▼** para realçar o item que deseja escolher.
- (3) Prima o botão **ENTER**. O item seleccionado é apresentado.

Para escolher itens (Botão de rádio)

Botão de rádio Utilize este botão redondo para escolher uma opção numa caixa de diálogo.

- Utilize os botões **SELECT ▲▼** para escolher o item.
- As alterações são guardadas até que as volte a ajustar.
Prima o botão **EXIT** para voltar ao ecrã anterior.

6. Repita os passos 2 a 5 para ajustar um item adicional, ou prima o botão **MENU** para fechar o menu.

2 Elementos do Menu

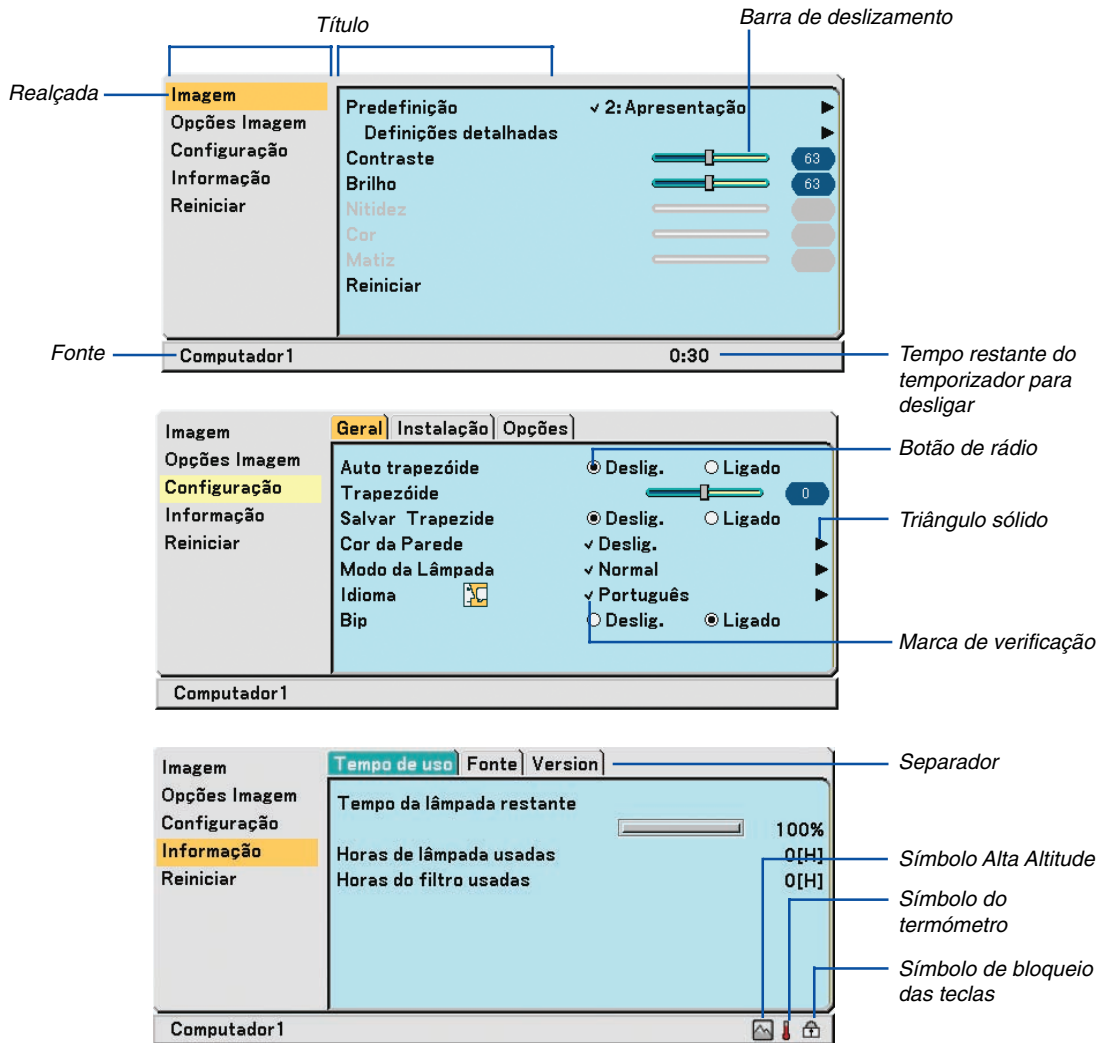

As janelas do menu ou caixas de diálogo têm habitualmente os seguintes elementos:

- Título Indica o título do menu.
- Realçado Indica o menu ou item seleccionado.
- Fonte Indica a fonte escolhida actualmente.
- Tempo restante do temporizador para desligar Indica o tempo restante quando tiver predefinido o temporizador para desligar.
- Triângulo sólido Indica outras escolhas que se encontrem disponíveis. Um triângulo realçado indica que o item se encontra activo.
- Separador Indica um grupo de características numa caixa de diálogo. Escolher um dos separadores traz a devida página para a frente.
- Botão de rádio Use este botão redondo para escolher uma opção numa caixa de diálogo.
- Marca de verificação Indica que o item foi seleccionado.
- Barra de deslizamento Indica as configurações ou a direcção do ajuste.
- Símbolo de bloqueio das teclas ... Indica que o bloqueio do painel de controlo se encontra activado.
- Símbolo do termómetro Indica que o modo da lâmpada se encontra forçosamente no modo Eco, porque a temperatura interna é demasiado elevada.
- Símbolo Alta Altitude Indica que o [Modo ventilador] está definido em modo [Alta Altitude].

3 Lista de Itens do Menu

Alguns itens do menu não se encontram disponíveis, dependendo da fonte de entrada.

Imagem	Por defeito	Item	Reiniciável
Predefinição	*	1 a 6	Sim
Definições detalhadas	Gerais		
Referência		Alto Brilho, Apresentação, Vídeo, Cinema, Gráfico, sRGB	Sim
Correcção Gamma		Dinâmica, Natural, Detalhe Preto	Sim
Temperatura de Cor		6500, 7800, 8500, 9300	Sim
Balanço de Branco			
Contraste RGB, Brilho RGB			
Contraste			Sim
Brilho			Sim
Nitidez			Sim
Cor			Sim
Matiz			Sim
Reiniciar			

Opções de Imagem	Por defeito	Item	Reiniciável
Relação de apresentação	*	Normal, Zoom Panorâmico, Cinema, Nativo	Sim
Posição do Cinema			Sim
Horizontal	*		Sim
Vertical	*		Sim
Relógio	*		Sim
Fase	*		Sim
Filtro Vídeo	*	Deslig., Menos, Mais	Sim

Configuração	Por defeito	Item	Reiniciável		
General	Auto Trapezóide	Deslig.	Deslig., Ligado	Sim	
	Trapezóide			Sim	
	Salvar Trapezóide	Deslig.	Deslig., Ligado	Sim	
	Cor da Parede	Deslig.	Deslig., Quadro negro, Quadro negro (Cinza), Amarelo claro, Verde claro, Azul claro, Azul celeste, Rosa claro, Rosa	Sim	
	Modo da Lâmpada	Normal	Normal, Eco	Sim	
	Idioma	English	English, Deutsch, Français, Italiano, Español, Português, Nederlands, Svenska, Norsk, Suomi, Čeština, Magyar, Polski, Türkçe, Русский, Ελληνικά, 日本語, 中文, 한국어, عربي, Dansk	-	
	Bip	Ligado	Deslig., Ligado	Sim	
	Instalação	Orientação	Frente de Secretária	Frente de Secretária, Trás de Tecto, Trás de Secretária, Frente de Tecto	Sim
		Velocidade de Comunicação	19200	4800, 9600, 19200	-
		Bloq. Painel Controlo	Deslig.	Deslig., Ligado	Sim
Segurança		Deslig.	Deslig., Ligado	-	
Seleção de Cor de Menu		Cor	Cor, Monocromático	Sim	
Tempo Apresent. Menu		Auto 45 seg	Manual, Auto 5 seg, Auto 15 seg, Auto 45 seg	Sim	
Fundo		Azul	Azul, Preto, Logo	Sim	
Mensagem de filtro		500[H]	Deslig., 100[H], 200[H], 500[H], 1000[H]	-	
Opções		Temporiz. p/ desligar	Deslig.	Deslig., 0:30, 1:00, 2:00, 4:00, 8:00, 12:00, 16:00	Sim
		Auto Ajuste	Normal	Deslig., Normal, Fino	Sim
	Auto Início	Deslig.	Deslig., Ligado	Sim	
	Gestão de Corrente	Deslig.	Deslig., 0:05, 0:10, 0:20, 0:30	Sim	
	Modo Ventilador	Auto	Auto, Alto, Alta Altitude	-	
	Seleção Fonte Padrão	Último	Último, Auto, Computador 1, Computador 2(Digital), Computador 2 (Analógico), Vídeo, S-Vídeo	Sim	

* O asterisco (*) indica que a configuração predefinida varia, dependendo do sinal.

5. Utilizar o Menu no Ecrã

Seleção de Sinal			
Computador 1	RGB/ Componente	RGB/Componente, RGB, Componente	Sim
Computador 2 (Analogico)	RGB/ Componente	RGB/Componente, RGB, Componente	Sim
Video	Auto	Auto, NTSC3.58, NTSC4.43, PAL, PAL-M, PAL-N, PAL60, SECAM	Sim
S-Video	Auto	Auto, NTSC3.58, NTSC4.43, PAL, PAL-M, PAL-N, PAL60, SECAM	Sim
Desinterlaçar	Ligado	Deslig., Ligado	Sim

Informação		Item
Tempo de uso	Tempo da lâmpada restante	
	Horas de lâmpada usadas	
	Horas do filtro usadas	
Fonte	Índice de Fonte	
	Frequência Horizontal	
	Frequência Vertical	
	Tipo do Sinal	RGB, Componente, Video, S-Video, HDTV, Digital
	Tipo de Video	NTSC, NTSC3.58, NTSC4.43, PAL, PAL-M, PAL-N, PAL60, SECAM
	Tipo de Sinc	Sinc Separada, Sinc Composta, Sinc em Verde, Sinc em Video
	Polaridade de Sinc	
Version	Tipo de digitalização	Interlaçado, Não Interlaçado
	Product	
	Serial Number	
	Firmware	
	Data	

Reiniciar		Item
	Sinal Corrente	
	Todos os Dados	
	Apagar horas da lâmpada	
	Apagar horas do filtro	

4 Descrições e Funções do Menu [Imagem]

Predefinição



Quando seleccionar uma [Predefinição] ajustável pelo utilizador, é apresentado o submenu.

Pode personalizar cada gama ou cor. Para tal, primeiro escolha a opção [Predefinição] e, de seguida, prima o botão ENTER. De seguida, prossiga com os seguintes passos.

Definições detalhadas

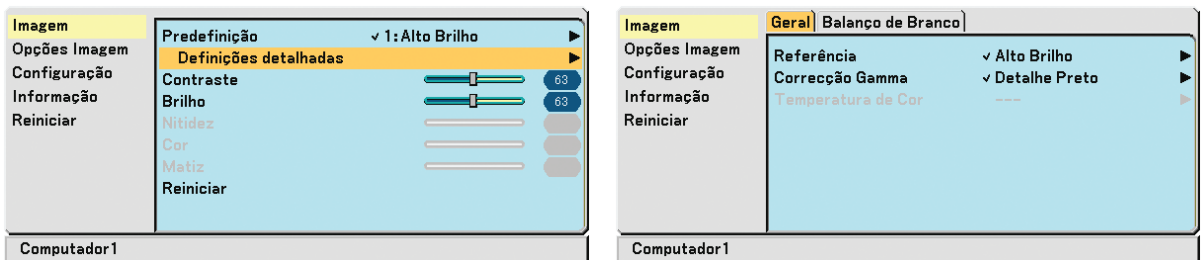

Seleccionar a Configuração de Referência [Referência]

Esta opção permite-lhe ajustar a matiz para amarelo, azul ciano ou magenta. Existem seis predefinições optimizadas de fábrica para vários tipos de imagens. Pode escolher as configurações ajustáveis do utilizador.

- Alto Brilho Recomendado para salas muito iluminadas
- Apresentação Recomendado para fazer uma apresentação de um ficheiro em PowerPoint.
- Video Recomendado para vídeo padrão, como um programa de televisão.
- Cinema Recomendado para vídeo de cinema, como um filme (DVD ou HDTV).
- Gráfico Recomendado para ver cores precisas em gráficos.
- sRGB Valores de cor padrão.

Seleccionar o Modo de Correção Gamma [Correção Gamma]

Cada modo é recomendado para:

- Dinâmico Cria uma imagem de alto contraste.
- Natural Reprodução natural da imagem.
- Detalhe Preto Dá ênfase aos pormenores em áreas pretas da imagem.

Ajustar a Temperatura de Cor [Temperatura de Cor]

Esta opção permite-lhe seleccionar a temperatura de cor à sua escolha.

NOTA: Quando escolher [Alto Brilho] ou [Apresentação] em [Referência], a opção [Temperatura de Cor] não se encontra disponível.

Ajustar o Balanço de Branco [Balanço de Branco]

Esta opção permite ajustar o balanço de branco. O contraste de cada cor (RGB) para ajustar o nível de branco no ecrã; A brilho para cada cor (RGB) é utilizada para ajustar o nível de preto no ecrã.

Ajustar o Contraste, Brilho, Nitidez, Cor e Matiz

Pode ajustar o contraste, a brilho, a nitidez, a cor e a matiz.

- Contraste Ajusta a intensidade da imagem, de acordo com o sinal de entrada (nível de branco da imagem).
- Brilho Ajusta a luminosidade do nível de preto da imagem.
- Nitidez Controla o pormenor da imagem para o Vídeo (não é válido para RGB).
- Cor Aumenta ou diminui o nível de saturação da cor (não é válido para RGB).
- Matiz Varia o nível da cor de +/- verde a +/- azul. O nível de vermelho é utilizado como referência. Este ajuste é válido apenas para as entradas de vídeo e componente (não é válido para RGB).

Reiniciar

As configurações e ajustes de [Imagem] voltam às configurações provenientes de fábrica, com a excepção do seguinte; Números predefinidos e [Referência] no ecrã [Predefinição].

As configurações e ajustes em [Definições Detalhadas] no ecrã [Predefinição] que não estejam actualmente seleccionadas não serão reiniciadas.

6 Descrições e Funções do Menu [Opções Imagem]

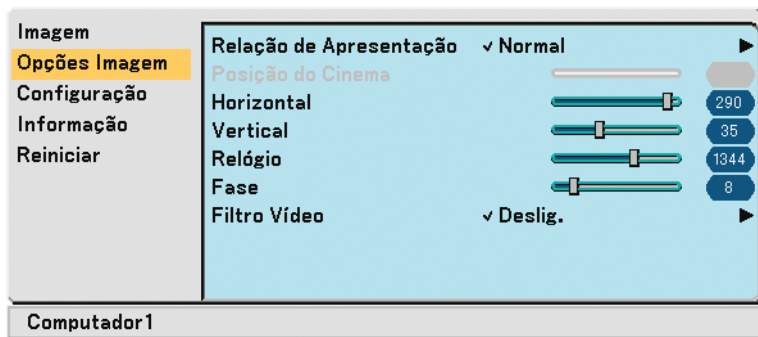

Seleccionar o Formato [Relação de apresentação]

O Formato permite-lhe escolher o melhor modo de formato para ver a sua imagem fonte. Também pode ver o menu Formato premindo o botão ASPECT no comando à distância.

	<i>Normal</i>	<i>Zoom Panorâmico</i>	<i>Cinema</i>	<i>Nativo</i>
Quando seleccionar a opção 4:3 a partir da fonte (por ex. leitor de DVD), aparecem as seguintes selecções:				
	<i>Padrão formato 4:3</i>	<i>Esquerda e direita esticada</i>	<i>Esquerda e direita esticada</i>	
	<i>Normal</i>	<i>Zoom Panorâmico</i>	<i>Cinema</i>	
Quando seleccionar a opção 16:9 a partir da fonte (por ex. um leitor de DVD), aparecem as seguintes selecções:				
	<i>imagem 16:9 apresentada no modo 4:3</i>	<i>Esquerda e direita esticada</i>	<i>Esquerda e direita esticada para ver o verdadeiro formato</i>	

Nativo (apenas RGB): Desliga a característica de escalamento. O projector apresenta a imagem actual na sua verdadeira resolução.

NOTA:

- Quando estiver a apresentar uma imagem RGB com uma resolução mais alta do que a resolução nativa do projector, a imagem é apresentada na resolução nativa do projector. Neste caso, a opção [Nativo] não se encontra disponível no menu. Só quando apresentar uma imagem RGB com uma resolução mais baixa do que a resolução nativa do projector é que a imagem pode ser apresentada na sua verdadeira resolução [Nativo].
- Quando escolher a opção Computador 2 (Digital), algumas opções do Formato não se encontram disponíveis, dependendo do sinal.
- Pode ajustar a posição da imagem para o formato Cinema. Consulte [Posição do Cinema] para configurar a posição da imagem.

Direitos de Autor

Por favor tenha em conta que a utilização deste projector para propósitos comerciais ou para chamar a atenção do público em estabelecimentos como cafés ou hotéis e a utilização da compressão ou expansão da imagem do ecrã com a opção [Relação de apresentação] pode levantar problemas em relação ao infringimento dos direitos de autor, que se encontram protegidos pela lei dos direitos de autor.

Ajustar a Posição Vertical da Imagem [Posição do Cinema] (apenas para Cinema)

Esta característica ajusta a posição vertical da imagem quando estiver a ver vídeo com o formato de Cinema escolhido. Quando seleccionar a opção [Cinema] em [Relação de apresentação], a imagem é apresentada com margens brancas na parte superior e inferior.

Pode ajustar a posição vertical a partir da parte superior ou inferior da área preta.

NOTA: Esta opção encontra-se disponível quando seleccionar a opção [Cinema] em [Relação de apresentação].

Ajustar a Posição Horizontal/Vertical, Relógio e Fase [Horizontal/Vertical/Relógio/Fase] (disponível apenas para o sinal RGB)

Pode ajustar manualmente a imagem quanto à posição e estabilidade; [Horizontal], [Vertical], [Relógio] e [Fase].

[Horizontal/Vertical]

Ajusta o local da imagem horizontal e verticalmente.

[Relógio]

Use este item para afinar a imagem do computador ou para retirar quaisquer bandas verticais que possam aparecer. Esta função ajusta as frequências do relógio que eliminam as bandas horizontais da imagem. Este ajuste pode ser necessário quando ligar o seu computador pela primeira vez.

[Fase]

Use este item para ajustar a fase do relógio ou para reduzir as interferências de vídeo, de pontos e diafonias. (Isto torna-se evidente quando parte da sua imagem aparece a tremeluzir.)

Use a opção [Fase] apenas quando [Relógio] estiver completo.

NOTA:

Uma imagem projectada pode não ser apresentada correctamente durante o ajuste de [Relógio] ou [Fase]. Isto é normal.

NOTA: As opções [Horizontal] e [Vertical] podem ser ajustadas para sinais componentes.

Escolher o Nível do Filtro de Vídeo [Filtro Vídeo] (não disponível para Digital RGB, Vídeo e S-Vídeo)

Escolha um dos três níveis para reduzir as interferências de vídeo: Deslig., Menos ou Mais.

Deslig. O filtro de altas frequências está desligado.

Menos O filtro de altas frequências é aplicado parcialmente.

Mais O filtro de altas frequências é aplicado por completo.

NOTA:

- Ao escolher a opção [Deslig.] terá a melhor qualidade de imagem devido a uma maior largura de banda. Escolher a opção [Menos] suaviza a imagem e escolher a opção [Mais] suaviza ainda mais a imagem.
-

6 Descrições e Funções do Menu [Configuração]

[Geral]

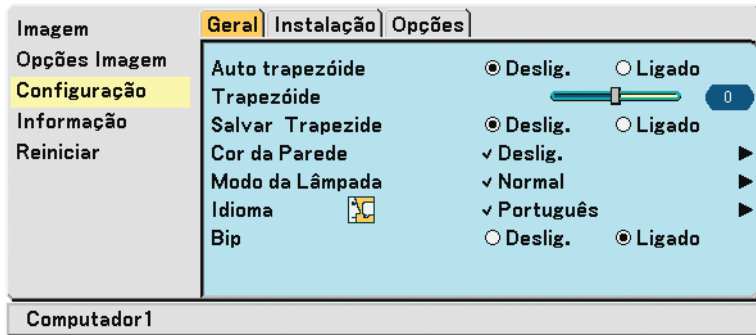

Ligar o Auto Trapezóide [Auto Trapezóide]

Esta característica permite ao projector detectar a inclinação e corrigir automaticamente a distorção vertical. Para desligar a característica de Auto Trapezóide, escolha a opção [Ligado].

Corrigir Manualmente a Distorção Vertical do Trapezóide [Trapezóide]

Pode corrigir manualmente a distorção vertical.

Guardar a Correção Vertical do Trapezóide [Salvar Trapezóide]

Esta opção permite que guarde as configurações actuais do trapezóide.

Deslig. Não guarda as configurações actuais de correcção do trapezóide

Ligado Guarda as configurações actuais de correcção do trapezóide

Guardar uma vez as suas alterações afecta todas as fontes. As alterações são guardadas quando o projector é desligado.

NOTA: Quando a opção [Auto Trapezóide] estiver definida para [Ligado], [Salvar Trapezóide] não se encontra disponível. Da próxima vez que ligar a alimentação, a função de Auto Trapezóide funcionará e os dados guardados com [Salvar Trapezóide] serão inválidos.

Seleccionar o Modo de Correção da Cor da Parede [Cor da Parede]

Esta função permite-lhe fazer uma rápida correcção adaptativa da cor em aplicações onde o material do ecrã não seja branco.

Encontram-se disponíveis as seguintes nove opções: Deslig., Quadro Negro, Quadro Negro (Cinza), Amarelo claro, Verde claro, Azul claro, Azul celeste, Rosa claro e Rosa.

Seleccionar o Modo da Lâmpada [Modo da Lâmpada]

Esta característica permite-lhe seleccionar dois modos de luminosidade da lâmpada: Modo Normal e Eco. O tempo de vida da lâmpada pode ser aumentado utilizando o modo Eco.

Modo Normal Esta é a configuração por defeito (100% de luminosidade).

Modo Eco Seleccione este modo para aumentar o tempo de vida da lâmpada (cerca de 80% de luminosidade).

Seleccionar a Língua do Menu [Idioma]

Pode escolher uma das 21 línguas para o menu no ecrã.

Permitir o Som das Teclas e som de Erro [Bip]

Esta característica liga e desliga o som do teclado ou do alarme quando premir um botão na estrutura ou no comando à distância, ou se ocorrer um erro.

[Instalação]

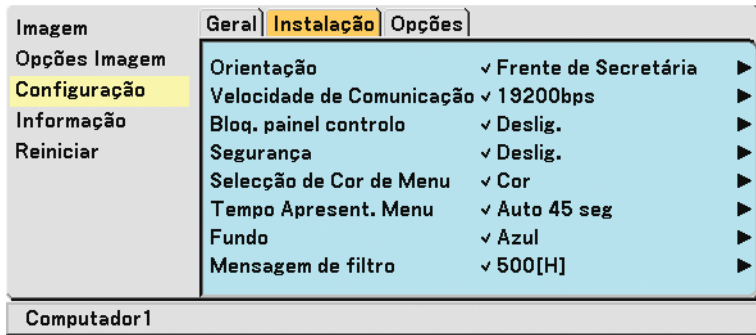

Seleccionar a Orientação do Projector [Orientação]

Esta opção permite-lhe seleccionar a imagem para o seu tipo de aplicação de projecção. As opções são: projecção de frente de secretária, projecção de trás de tecto, projecção de trás de secretária e projecção de frente de tecto.

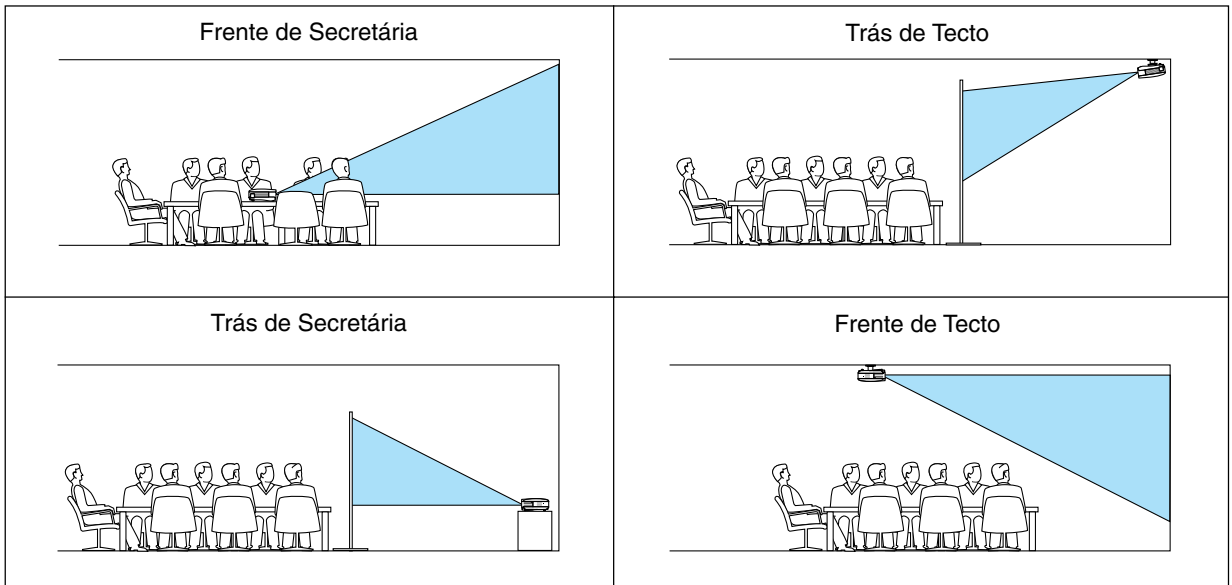

Seleccionar a Velocidade de Comunicação [Velocidade de Comunicação]

Esta característica permite-lhe seleccionar a taxa do sinal da a porta PC CTRL (Mini DIN 8 Pinos). Suporta taxas de dados de 4.800 a 19.200 bps.

O valor por defeito é 19.200 bps.

Selecione a taxa do sinal adequada para o equipamento que vai ligar (dependendo do equipamento, recomendamos uma taxa do sinal mais baixa para cabos compridos).

A velocidade de comunicação escolhida não será afectada, mesmo quando a opção [Reiniciar] seja escolhida no menu.

Desligar os Botões da Estrutura [Bloq. painel controlo]

Esta opção liga e desliga a função de bloqueio das teclas para os botões da estrutura.

NOTA:

- O Bloqueio do Painel de Controlo não afecta o comando à distância nem as funções de Controlo do PC.
- Quando os botões da estrutura estão desligados, premir e manter premido o botão EXIT na estrutura do projector durante cerca de 10 segundos volta a ligar as configurações de utilização.
- O ícone de Bloqueio das Teclas é apresentado na parte inferior direita do menu quando a opção Bloqueio do Painel de Controlo estiver ligada.

Ligar a Segurança [Segurança]

Esta característica liga ou desliga a função de Segurança.
Se não inserir a senha correcta, o projector não projecta a imagem. (→ página 29)

Seleccionar a Cor do Menu [Seleção da Cor de Menu]

Pode escolher entre dois modos de cor para a cor do menu: cor e monocromático.

Seleccionar o Tempo de Apresentação do Menu [Tempo Apresent. Menu]

Esta opção permite-lhe escolher o tempo que o projector espera após o último toque de um botão, antes de desligar o menu.

As escolhas predefinidas são [Manual], [Auto 5 seg], [Auto 15 seg] e [Auto 45 seg].

Seleccionar a Cor de Fundo [Fundo]

Use esta característica para ver um fundo azul, preto ou o logótipo quando não se encontrar qualquer sinal disponível.

Seleção do Tempo de Intervalo para a Mensagem de Filtro [Mensagem de filtro]

Esta opção permite-lhe seleccionar o intervalo de tempo para a apresentação da mensagem de filtro. Limpe o filtro quando aparecer a mensagem “Por favor limpe o filtro.” (→ página 48)

Há cinco opções disponíveis: Deslig., 100[H], 200[H], 500[H], 1000[H]

A definição padrão é 500[H].

NOTA: A sua definição não será afectada mesmo quando for executado [Reiniciar] a partir do menu.

[Opções]

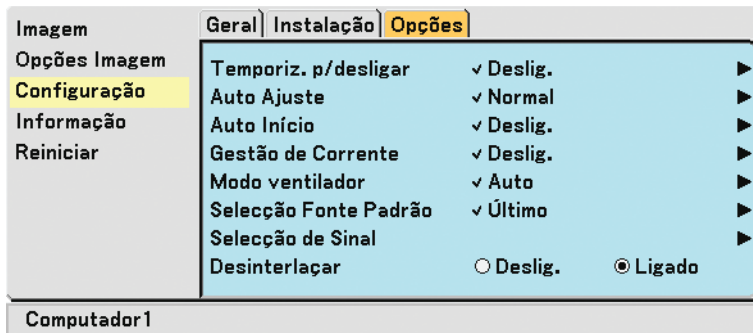

Configurar o Temporizador para Desligar [Temporiz. p/desligar]

Pode utilizar o temporizador para desligar, para desligar automaticamente o projector numa altura predefinida.
Pode escolher entre oito alturas predefinidas: Deslig., 0:30, 1:00, 2:00, 4:00, 8:00, 12:00 e 16:00.

Configurar o Ajuste Automático [Auto Ajuste]

Esta característica permite-lhe escolher o modo do Ajuste Automático, de modo a que a imagem RGB possa ser ajustada automática ou manualmente quanto a distorções e estabilidade. Pode fazer os ajustes automaticamente de dois modos: Normal e Preciso

Deslig. A imagem RGB não é ajustada automaticamente.
Pode otimizar manualmente a imagem RGB.

Normal Configuração por defeito. A imagem RGB é ajustada automaticamente. No geral, seleccione esta opção.

Fino Seleccione esta opção se precisar de um ajuste preciso. Pode levar mais tempo a passar para a fonte do que quando selecciona a opção [Normal].

Ligar o Início Automático [Auto Início]

Liga o projector automaticamente quando o cabo da alimentação é inserido numa tomada. Isto elimina a necessidade de usar sempre o botão POWER no comando à distância ou na estrutura do projector.

Para usar a função do Início Automático, primeiro tem de premir o interruptor da alimentação para a posição “On” (I) antes de ligar o cabo da alimentação à tomada.

Ligar a Gestão de Corrente [Gestão de Corrente]

Quando seleccionar esta opção, pode fazer com que o projector se desligue automaticamente (a uma altura escolhida: 5 min., 10 min., 20 min., 30 min.) se não houver qualquer sinal recebido por uma entrada.

Activar o Modo de Velocidade do Ventilador [Modo ventilador]

Esta opção permite-lhe seleccionar três modos para a velocidade do ventilador: Modo Auto, modo Alta velocidade, e modo Alta Altitude.

- Auto As ventoinhas incorporadas giram automaticamente a uma velocidade variável, de acordo com a temperatura interna.
- Alto As ventoinhas incorporadas giram a uma velocidade alta fixa.
- Alta Altitude Os ventiladores incorporados funcionam a alta velocidade. Selecciona esta opção quando usar o projector em locais a 5500 pés/1600 metros ou mais elevados.

Quando desejar arrefecer rapidamente a temperatura no interior do projector, seleccione a opção [Alto].

NOTA:

- Recomendamos que seleccione o modo de velocidade Alto se continuar a usar o projector durante dias consecutivos.
- Usar o projector em altitudes de aproximadamente 5500 pés/1600 metros ou superiores sem definir [Alta Altitude] pode provocar sobreaquecimento do projector e o protector pode desligar-se. Se tal acontecer, aguarde alguns minutos e ligue novamente o projector.
- Usar o projector em altitudes inferiores a aproximadamente 5500 pés/1600 metros e definir [Alta Altitude] pode provocar que a lâmpada arrefeça demasiado, provocando tremulação da imagem. Comute o [Modo ventilador] em [Auto].
- A sua definição não será afectada mesmo quando for executado [Reiniciar] a partir do menu.

Seleccionar a Fonte Padrão [Seleção Fonte Padrão]

Pode configurar o projector para aceitar por defeito uma das suas entradas cada vez que o projector é ligado.

- Último Configura o projector para aceitar por defeito a entrada anterior ou a última entrada activa, cada vez que ligar o projector.
- Auto Procura uma fonte activa na seguinte ordem: Computador 1 → Computador 2 (Digital) → Computador 2 (Analogico) → Vídeo → S-Vídeo → Computador 1 e apresenta a primeira fonte encontrada.
- Computador 1 Apresenta a fonte RGB do conector COMPUTER 1 IN sempre que o projector é ligado.
- Computador 2 (Digital) ... Apresenta a fonte digital DVI do conector COMPUTER 2 IN sempre que o projector é ligado.
- Computador 2 (Analogico) ... Apresenta a fonte RGB do conector COMPUTER 2 IN sempre que o projector é ligado.
- Vídeo Apresenta a fonte de vídeo do conector VIDEO IN sempre que o projector é ligado.
- S-Vídeo Apresenta a fonte de vídeo do conector S-VIDEO IN sempre que o projector é ligado.

Seleccionar o Formato do Sinal [Seleção de Sinal]

[Computador 1], [Computador 2 (Analogico)], [Computador 2]

Permite-lhe escolher [Computador 1] ou [Computador 2 (Analogico)] para uma fonte RGB como o computador, ou [Componente] para uma fonte de vídeo componente, como o leitor de DVD. No geral, escolha a opção [RGB/Componente] e o projector detecta automaticamente um sinal componente. No entanto, pode haver alguns sinais componentes que o projector não consegue detectar. Se for este o caso, seleccione a opção [Componente].

[Seleção do Sistema Vídeo e S-Vídeo]

Esta característica permite-lhe seleccionar automática ou manualmente padrões de vídeo composto.

No geral, escolha a opção [Auto] e o projector detecta automaticamente o padrão de vídeo.

Se o projector tiver dificuldades em detectar o padrão de vídeo, escolha o padrão de vídeo adequado a partir do menu.

Isto tem de ser feito para Vídeo e S-Vídeo respectivamente.

Ligar a opção de desinterlaçar [Desinterlaçar]

Liga e desliga a função de desinterlaçar para um sinal telecinema.

- Ligado Configuração padrão por defeito.
- Deslig. Selecciona esta opção se existirem instabilidades ou artefactos no vídeo.

NOTA: Esta característica não se encontra disponível para sinais RGB, 480p, 576p e HDTV.

7 Descrições e Funções do Menu [Informação]

Apresenta o estado do sinal corrente e da utilização da lâmpada. Este item tem três páginas. A informação incluída é a seguinte:

[Tempo de uso]

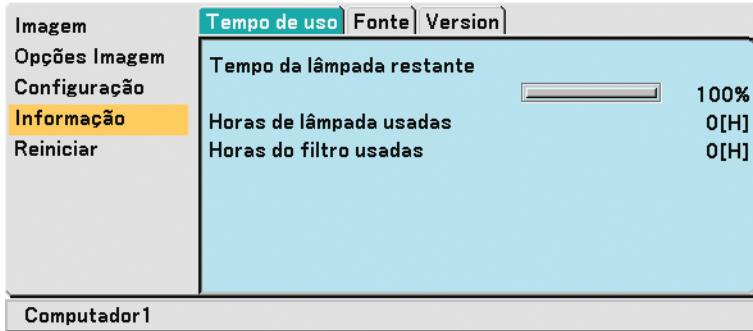

[Tempo da lâmpada restante] (%)^{*1}

[Horas de lâmpada usadas] (H)^{*2}

[Horas do filtro usadas] (H)^{*2}

*1 O indicador do progresso apresenta a percentagem do tempo restante de vida da lâmpada.

O valor informa a utilização dada à lâmpada. Quando o tempo restante da lâmpada atingir os 0, o indicador da barra do Tempo Restante da Lâmpada passa de 0% para 100 horas e começa a contagem decrescente.

ISE o tempo restante da lâmpada atingir as 0 horas, o projector não se liga, não importa se o modo da lâmpada está em Normal ou Eco.

*2 A mensagem para substituição da lâmpada e limpeza do filtro será apresentada nas seguintes condições:

- um minuto após o projector ter sido ligado.
- quando o botão POWER ON/STAND BY no corpo do projector ou o botão POWER OFF no controlo remoto for premido.

Para cancelar a mensagem, prima qualquer botão no corpo de projector ou no controlo remoto.

Tempo de Vida da Lâmpada (H)		Lâmpada de substituição
Normal (min.)	Eco (máx.)	
2000	3000	NP05LP

[Fonte]

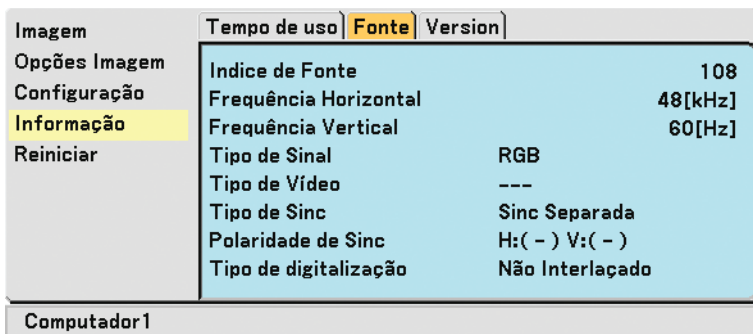

[Índice de Fonte]

[Frequência Horizontal]

[Frequência Vertical]

[Signal Type]

[Tipo de Vídeo]

[Tipo de Sinc]

[Polaridade de Sinc]

[Tipo de digitalização]

[Version]

Imagem	Tempo de uso	Fonte	Version
Opções Imagem	Product		
Configuração	Serial Number		
Informação	Firmware		1.00
Reiniciar	Data		1.00
Computador 1			

[Product]

[Firmware] Version

[Serial Number]

[Data] Version

8 Descrições e Funções do Menu [Reiniciar]

Imagem	Reiniciar
Opções Imagem	Sinal Corrente
Configuração	Todos os Dados
Informação	Apagar horas da lâmpada
Reiniciar	Apagar horas do filtro
Computador 1	

Voltar aos Valores por Defeito da Fábrica [Reiniciar]

A opção dos valores por defeito da fábrica permite-lhe alterar os ajustes e configurações para a predefinição de uma fonte (ou todas), excepto o seguinte:

[Sinal Corrente]

Reinicia os ajustes do sinal corrente para os níveis predefinidos de fábrica.

Os itens que podem ser reiniciados são: [Predefinição], [Contraste], [Brilho], [Cor], [Matiz], [Nitidez], [Relação de apresentação], [Horizontal], [Vertical], [Relógio], [Fase] e [Filtro Vídeo].

[Todos os Dados]

Reinicia todos os ajustes e configurações de todos os sinais para a predefinição de fábrica.

Todos os itens podem ser reiniciados, excepto [Idioma], [Velocidade de Comunicação], [Segurança], [Mensagem de filtro], [Modo ventilador], [Tempo da Lâmpada Restante], [Horas de Lâmpada Usadas] e [Horas do Filtro Usadas].

Para reiniciar o tempo de uso da lâmpada, consulte abaixo o "Medidor das Horas Apagadas da Lâmpada [Apagar Horas da Lâmpada]".

Medidor das Horas Apagadas da Lâmpada [Apagar Horas da Lâmpada]

Reinicia o relógio da lâmpada novamente em zero. Ao seleccionar esta opção, aparece um submenu de confirmação. Selecciona a opção [Sim] e prima o botão ENTER.

NOTA: O tempo decorrido de utilização da lâmpada não é afectado, mesmo quando escolher a opção [Reiniciar] no menu.

NOTA: O projector desliga-se e entra em estado de espera após 2.100 horas (até 3.100 horas no modo Eco) de utilização. Se isto acontecer, prima o botão HELP no comando à distância durante 10 segundos, para reiniciar o relógio da lâmpada novamente em zero. Faça isto apenas após substituir a lâmpada.

Apagar as Horas do Filtro [Apagar Horas do Filtro]

Reinicia o tempo de utilização do filtro novamente em zero. Seleccionar esta opção faz aparecer o submenu de confirmação. Selecciona a opção [Sim] e prima o botão ENTER.

NOTA: O tempo decorrido de utilização do filtro não é afectado, mesmo quando escolher a opção [Reiniciar] no menu.

6. Manutenção

Esta secção descreve os simples processos de manutenção que deverá seguir para limpar os filtros e substituir a lâmpada.

1 Limpeza e Substituição dos Filtros

A esponja de filtro de ar impede a entrada de poeira e sujidade no projector e deverá ser frequentemente limpa. Se o filtro estiver sujo ou entupido, o projector poderá aquecer.

NOTA: A mensagem para limpeza do filtro será apresentada durante um minuto após o projector ser ligado ou desligado. Para cancelar a mensagem, prima qualquer botão no corpo de projector ou no controlo remoto.

CUIDADO

- Desligue o projector, desligue o interruptor da alimentação e retire a ficha da tomada antes de substituir os filtros.
- Limpe apenas a parte exterior do filtro com um aspirador.
- Não tente utilizar o projector sem a tampa do filtro.

Para limpar o filtro do ar:

Aspire o filtro através da tampa do filtro.

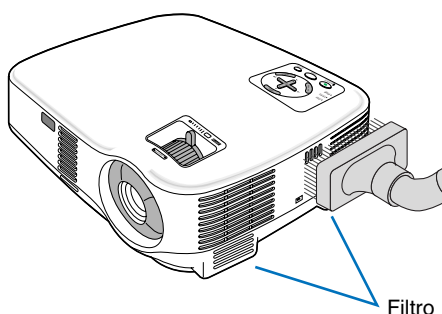

Para substituir o filtro (esponja):

1. Retire a tampa do filtro premindo a patilha da tampa até que esta fique liberta.

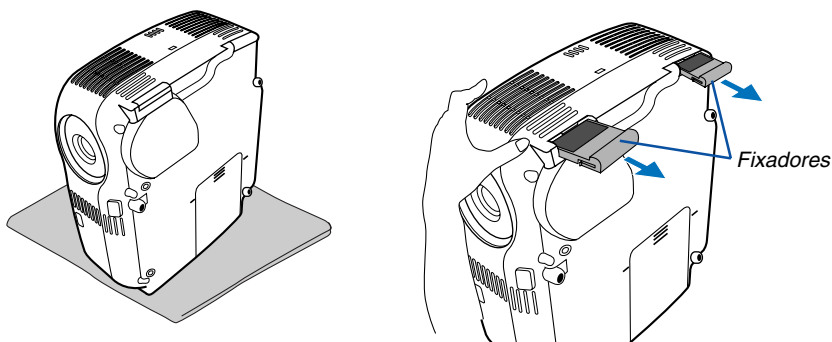

2. Retire suavemente o filtro (esponja) e coloque um novo.

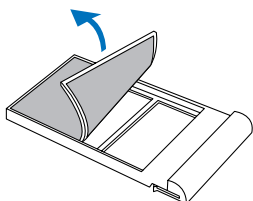

3. Volte a colocar a tampa do novo filtro.

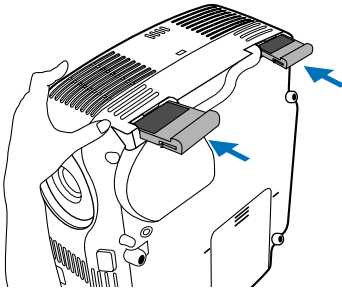

4. Apagar as horas do filtro usadas.

Para reiniciar o tempo de uso do filtro, no menu escolha a opção [Reiniciar] → [Apagar Horas do Filtro]. (→ página 47 para reiniciar o tempo de uso do filtro.)

NOTA: Não lave o filtro com sabão e água. O sabão e água danificam a membrana do filtro. Antes de substituir o filtro, retire o pó e a sujeira da estrutura do projetor. Mantenha-se afastado do pó e sujeira durante a substituição do filtro.

NOTA: Quando substituir a lâmpada, também é aconselhável substituir o filtro. O filtro vem no mesmo pacote que a sua lâmpada de substituição.

2 Limpeza da Estrutura e da Lente

1. **Desligue o projetor antes de proceder à limpeza.**
2. **Limpe a estrutura periodicamente com um pano ligeiramente embebido em água. Se estiver muito sujo, utilize um detergente neutro. Nunca utilize detergentes fortes ou solventes, como álcool ou diluente.**
3. **Utilize um soprador ou papel especial para limpar a lente e tenha cuidado para não riscar ou danificar a lente.**

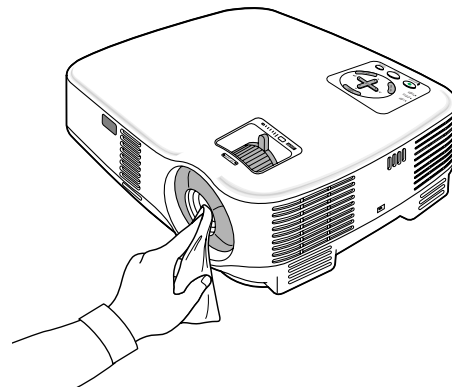
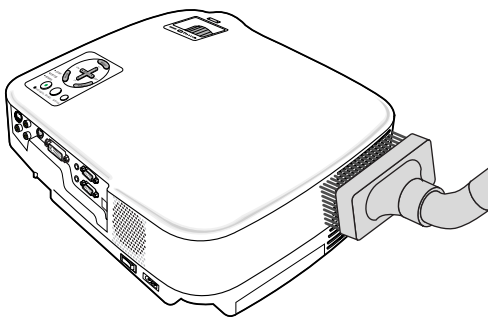

3 Substituir a Lâmpada

Após a sua lâmpada ter funcionado durante 2.000 horas (até 3.000 horas no modo Eco) ou mais, o indicador LAMP na estrutura começa a piscar a vermelho e aparece a mensagem **[A lâmpada chegou ao fim do seu tempo de vida útil. Por favor, substitua a lâmpada.]** *. Mesmo que a lâmpada ainda esteja a funcionar, substitua-a após 2.000 (até 3.000 horas no modo Eco) horas para manter o desempenho óptimo do projector. Após substituir a lâmpada, certifique-se que apaga o medidor de horas. (→ página 47)

CUIDADO

- NÃO TOQUE NA LÂMPADA imediatamente após esta ter sido usada. Ela está extremamente quente. Desligue o projector, espere 30 segundos, desligue a alimentação e o cabo da alimentação. Deixe a lâmpada arrefecer durante uma hora antes de manuseá-la.
- NÃO RETIRE QUAISQUER PARAFUSOS, excepto os dois parafusos do compartimento da lâmpada. Pode apanhar um choque eléctrico.
- Não parta o vidro de revestimento da lâmpada.
Mantenha os dedos afastados da superfície de vidro de revestimento da lâmpada. Deixar dedadas na superfície do vidro pode fazer com que apareçam sombras indesejadas e uma pobre qualidade de imagem.
- O projector desliga-se e entra no modo de espera após 2.100 (até 3.100 horas no modo Eco) horas de utilização. Se isto acontecer, certifique-se que substituiu a lâmpada. Se continuar a utilizar a lâmpada após 2.000 horas (até 3.000 horas no modo Eco) de utilização, a lâmpada pode partir e podem entrar pedaços de vidro no compartimento da lâmpada. Não toque neles, pois pode lesionar-se. Se isto acontecer, contacte o seu revendedor NEC para proceder à substituição da lâmpada.

* *NOTA: Esta mensagem é apresentada nas seguintes condições:*

- *durante um minuto após o projector ter sido ligado*
- *quando o botão POWER ON/STAND BY na estrutura do projector, ou o botão POWER OFF no comando à distância for premido*

Para desligar a mensagem, prima qualquer botão na estrutura do projector ou no comando à distância.

Para substituir a lâmpada:

Lâmpada opcional e ferramentas necessárias para a substituição:

- Lâmpada de substituição NP05LP

1. **Coloque o projector em cima de um pano suave e vire-o para aceder à tampa da lâmpada na parte inferior.**

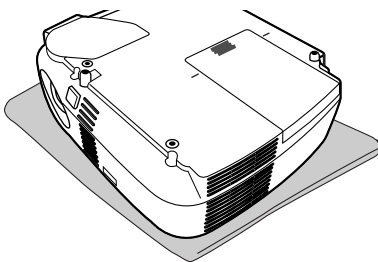

2. Retire a tampa da lâmpada.

- (1) Prima firmemente e faça deslizar a tampa da lâmpada 1 cm
 - Não force para puxar a tampa da lâmpada
- (2) Prima para libertar as duas patilhas em ambos os lados e faça deslizar a tampa da lâmpada para fora.

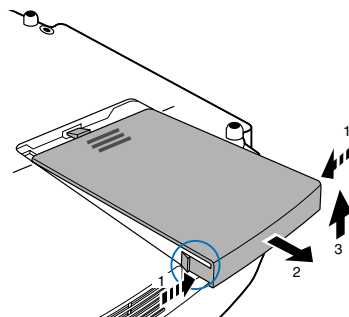
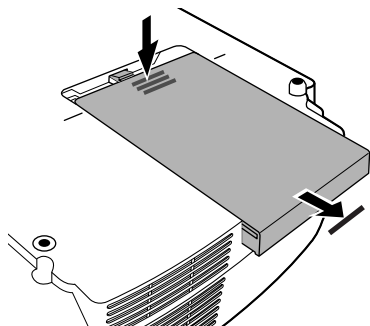

3. Retirar o compartimento da lâmpada.

- (1) Desaperte os dois parafusos que seguram o compartimento da lâmpada até que a chave de estrelas comece a rodar no vazio. Os dois parafusos não podem ser retirados.
- (2) Retire o compartimento da lâmpada segurando-o.

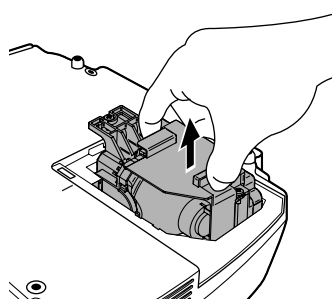
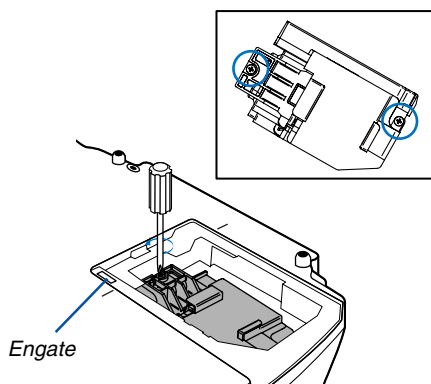

NOTA: Existe um engate no compartimento para prevenir o risco de choques eléctricos. Não tente alterar o sistema do engate.

4. Instale um novo compartimento da lâmpada.

(1) Insira um novo compartimento da lâmpada até que este fique ligado na ficha.

CUIDADO

Não utilize outra lâmpada para além da lâmpada de substituição da NEC NP05LP.
Peça-a no seu revendedor NEC.

(2) Fixe o compartimento no devido lugar com os dois parafusos.

Certifique-se que aperta os parafusos.

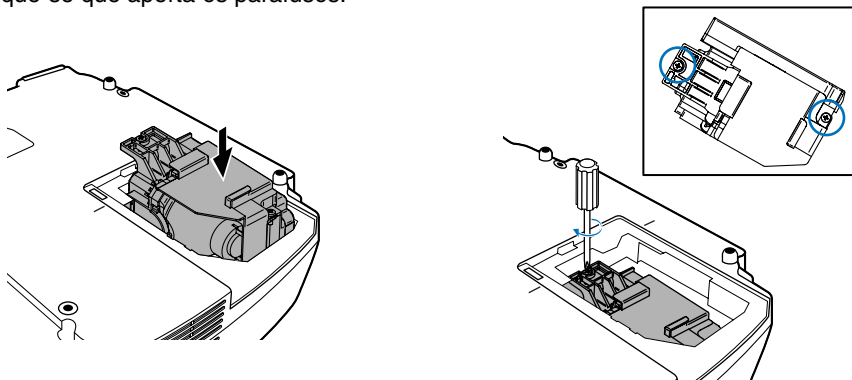

5. Voltar a colocar a tampa da lâmpada.

(1) Coloque a tampa da lâmpada, alinhando-a com a linha guia.

(2) Faça deslizar a tampa da lâmpada de volta para o lugar, até que ouça um clique de fixação.

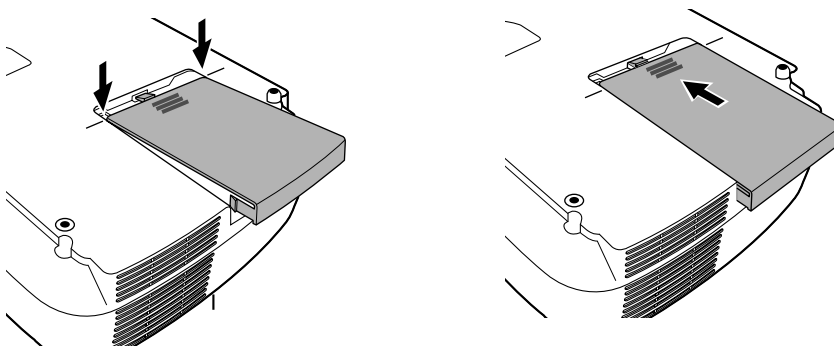

6. Ligue o cabo da alimentação fornecido, ligue o interruptor da alimentação e ligue o projector.

7. Finalmente, seleccione o menu → [Reiniciar] → [Apagar horas da lâmpada], para reiniciar as horas de utilização da lâmpada.

NOTA: Quando a lâmpada exceder as 2.100 horas (até 3.100 horas no modo Eco) de utilização, o projector não pode ser ligado e o menu não é apresentado.

Se isto acontecer, prima o botão HELP no comando à distância durante dez segundos, para reiniciar o relógio da lâmpada em zero.

Quando o relógio do tempo da lâmpada for reiniciado em zero, o indicador LAMP desliga-se.

7. Anexo

1 Resolução de Problemas

Esta secção ajuda-o a resolver problemas que pode encontrar enquanto estiver a configurar ou a utilizar o projector.

Mensagens do Indicador

Indicador da Alimentação

Condição do Indicador		Condição do Projector	Nota	
Desligado		A alimentação está desligada	–	
Luz a piscar	Verde	0,5 seg Ligado, 0,5 seg Deslig.	O projector está a preparar-se para ser ligado.	Espere um momento.
		2,5 seg Ligado, 0,5 seg Deslig.	O temporizador para desligar está ligado.	–
	Cor-de-Laranja	0,5 seg Ligado, 0,5 seg Deslig.	O projector está a arrefecer.	Espere um momento.
Luz fixa	Verde	O projector está ligado.	–	
	Cor-de-Laranja	O projector está no modo de espera.	–	

Indicador do Estado

Condição do Indicador		Condição do Projector	Nota	
Desligado		Normal	–	
Luz a piscar	Vermelha	1 ciclo (0,5 seg ligado, 2,5 seg desligado)	Erro da tampa da lâmpada ou erro do compartimento da lâmpada	Substitua a tampa da lâmpada ou o compartimento da lâmpada correctamente.
		2 ciclos (0,5 seg ligado, 0,5 seg desligado)	Erro de temperatura	O projector está sobreaquecido. Mova o projector para um local mais fresco.
		4 ciclos (0,5 seg ligado, 0,5 seg desligado)	Erro da ventoinha	As ventoinhas não funcionam correctamente.
		6 ciclos (0,5 seg ligado, 0,5 seg desligado)	Erro da lâmpada	A lâmpada não acende. Espere um minuto e volte a ligá-la.
	Verde	A lâmpada está a acender novamente (O projector está a arrefecer.)	O projector está a acender novamente. Espere um momento.	
Luz fixa	Cor-de-Laranja	O botão da estrutura está bloqueado	Premiu o botão na estrutura quando este se encontrava bloqueado.	

Indicador da lâmpada

Condição do Indicador		Condição do Projector	Nota
Desligado		Normal	–
Luz a piscar	Vermelha	A lâmpada atingiu o teu tempo de vida útil. Aparece a mensagem de substituição da lâmpada.	Substitua a lâmpada.
Luz fixa	Vermelha	A lâmpada foi usada para além do seu limite. O projector não liga até que a lâmpada seja substituída.	Substitua a lâmpada.
	Verde	O modo da lâmpada está definido para o modo Eco	–

Protecção contra o Sobreaquecimento

Se a temperatura dentro do projector aumentar demasiado, o protector contra o sobreaquecimento desliga automaticamente a lâmpada com o indicador STATUS a piscar (2 ciclos ligado e desligado.)

Caso isto aconteça, faça o seguinte:

- Desligue o cabo da alimentação quando as ventoinhas de arrefecimento pararem.
- Mova o projector para um local mais fresco, caso a sala onde se encontre esteja demasiado quente.
- Limpe os orifícios de ventilação se estes estiverem bloqueados com pó.
- Espere cerca de 60 minutos até que o interior do projector fique suficientemente frio.

Problemas Comuns e Soluções (→ "Indicador da Alimentação/Estado/Lâmpada" na página 53.)

(Os números da tabela referem-se às páginas do Manual do utilizador)

Problema	Verifique estes itens
Não liga ou desliga	<ul style="list-style-type: none"> • Verifique se o cabo da alimentação está colocado e se o botão na estrutura do projector ou no comando à distância está ligado. (→ páginas 17 e 18) • Certifique-se que a tampa da lente está bem colocada. (→ página 52) • Verifique se o projector sobreaqueceu. Se não houver ventilação insuficiente em redor do projector, ou se a sala onde se encontra estiver particularmente quente, mova o projector para um local mais fresco. • Verifique se o tempo de utilização da lâmpada excede as 2.100 horas (até 3.100 horas: no modo Eco). Se tal for o caso, substitua a lâmpada. Após substituir a lâmpada, reinicie as horas de lâmpada usadas. (→ página 47) • A lâmpada pode não acender. Espere um minuto e volte a ligar a alimentação. • Defina o [Modo ventilador] em [Alta Altitude] quando usar o projector em altitudes de aproximadamente 5500 pés/1600 metros ou superiores. Usar o projector em altitudes de aproximadamente 5500 pés/1600 metros sem definir [Alta Altitude] pode provocar sobreaquecimento do projector e o protector pode desligar-se. Se tal acontecer, aguarde alguns minutos e ligue novamente o projector. (→ página 45) • Também quando a lâmpada é desligada, a temperatura interna do projector é elevada. Se a alimentação for ligada antes de o projector ter arrefecido, o ventilador funciona durante algum tempo antes de a lâmpada acender.
Desliga-se	<ul style="list-style-type: none"> • Certifique-se que a Gestão de Corrente ou o Temporiz. p/desligar estão desligados. (→ página 44)
Sem imagem	<ul style="list-style-type: none"> • Use o botão COMPUTER1, COMPUTER2, VIDEO ou S-VIDEO no comando à distância para escolher a sua fonte (Computador, Vídeo ou S-Video). (→ página 20) Se ainda não aparecer qualquer imagem, prima novamente o botão. • Certifique-se que os cabos estão bem ligados. • Use os menus para ajustar a luminosidade e o contraste. (→ página 40) • Retire a tampa da lente. • Reinicie as configurações ou ajustes para os níveis predefinidos de fábrica com a opção [Reiniciar] no Menu. (→ página 47) • Insira a sua senha registada, caso tenha activado a função de segurança. (→ página 29) • Certifique-se que liga o projector e o computador portátil enquanto o projector está no modo de espera e antes de ligar a alimentação do seu computador portátil. <p>Em grande parte dos casos, o sinal de saída do computador portátil não é ligado, excepto se estiver ligado ao projector antes de ser ligado.</p> <p>* Se o ecrã ficar branco enquanto utilizar o comando à distância, pode ser devido ao protector de ecrã do seu computador ou ao software de gestão de corrente.</p> <ul style="list-style-type: none"> • Consulte também a página seguinte.
A imagem fica de repente escura	<ul style="list-style-type: none"> • Quando um dos seguintes casos acontecer, o modo da lâmpada muda automaticamente de Normal para Eco. <ul style="list-style-type: none"> * Quando não existirem sinais → Para voltar ao modo Normal, seleccione outra fonte disponível. * Quando a sala onde se encontrar estiver particularmente quente → Mova o projector para um local mais fresco, ou defina [Modo ventilador] para [Alto]. (→ página 45)
O tom da cor ou a matiz é estranha	<ul style="list-style-type: none"> • Verifique se escolheu a cor adequada em [Cor da Parede]. Se tal for o caso, escolha uma opção adequada. (→ página 42) • Ajuste [Matiz] em [Imagem]. (→ página 40)
A imagem não está alinhada com o ecrã	<ul style="list-style-type: none"> • Mude a posição do projector para melhorar o ângulo em relação ao ecrã. (→ página 21) • Use a função de correcção do trapezóide para corrigir a distorção do trapezóide. (→ página 23)
A imagem está desfocada	<ul style="list-style-type: none"> • Ajuste a focagem. (→ página 22) • Mude a posição do projector para melhorar o ângulo em relação ao ecrã. (→ página 21) • Certifique-se que a distância entre o projector e o ecrã se encontra dentro do raio de ajuste da lente. (→ página 10) • Pode formar-se condensação na lente, se o projector estiver frio e for levado para um local quente e for ligado. Caso isto aconteça, deixe o projector ligado sem ser utilizado até que a condensação desapareça da lente.
Aparece tremulação no ecrã	<ul style="list-style-type: none"> • Defina o [Modo ventilador] noutro modo excepto [Alta Altitude] quando usar o projector em altitudes inferiores a aproximadamente 5500 pés/1600 metros. Usar o projector em altitudes inferiores a aproximadamente 5500 pés/1600 metros e definir [Alta Altitude] pode provocar que a lâmpada arrefeça demasiado, provocando tremulação da imagem. Comute o [Modo ventilador] em [Auto]. (→ página 45)
A imagem está a correr verticalmente, horizontalmente ou ambas	<ul style="list-style-type: none"> • Use o botão COMPUTER1, COMPUTER2, VIDEO ou S-VIDEO no comando à distância para escolher a sua fonte (Computador, Vídeo ou S-Video). (→ página 20) • Ajuste a imagem do computador manualmente com Horizontal/Vertical em [Opções de Imagem]. (→ página 41)
O comando à distância não funciona	<ul style="list-style-type: none"> • Coloque pilhas novas. (→ página 8) • Certifique-se que não existem obstáculos entre si e o projector. • Esteja a menos de 7 m do projector. (→ página 8)
O indicador está aceso ou a piscar	<ul style="list-style-type: none"> • Verifique o indicador POWER/STATUS/LAMP. (→ página 53)
O cruzamento da cor está no modo RGB	<ul style="list-style-type: none"> • Prima o botão AUTO ADJ. na estrutura do projector ou no comando à distância. (→ página 25) • Ajuste a imagem do computador manualmente com Relógio/Fase em [Opções de Imagem] no menu. (→ página 41)

Para mais informações, contacte o seu revendedor.

Se não existir qualquer imagem, ou se a imagem não for apresentada correctamente.

- Ligue o projector e o PC.

Certifique-se que liga o projector e o computador portátil enquanto o projector está no modo de espera e antes de ligar a alimentação do seu computador portátil.

Em grande parte dos casos, o sinal de saída do computador portátil não é ligado, excepto se estiver ligado ao projector antes de ser ligado.

NOTA: Pode verificar a frequência horizontal do sinal corrente no menu do projector em Informação. Se aparecer "0kHz", significa que não existe sinal de saída do computador. (→ página 46 ou passe para o passo seguinte)

- Permitir a apresentação externa do computador.

Ver uma imagem no ecrã do portátil não significa forçosamente que envie um sinal para o projector. Quando usar um portátil compatível, uma combinação de teclas de funções permite/impede a apresentação externa. Habitualmente, a combinação da tecla "Fn" com uma das 12 teclas de funções liga ou desliga a apresentação externa. Por exemplo, os portáteis da NEC usam as teclas Fn + F3, enquanto os portáteis da Dell usam a combinação de teclas Fn + F8 para alternar entre as escolhas da apresentação externa.

- Sinais de saída fora do padrão do computador

Se o sinal de saída de um computador portátil não for do padrão da indústria, a imagem projectada pode não ser apresentada correctamente. Caso isto aconteça, desactive o ecrã LCD do computador quando estiver a utilizar o projector. Cada computador portátil tem um modo diferente de activar/desactivar o ecrã LCD, conforme descrito no passo anterior. Consulte as instruções de funcionamento do seu computador para obter mais informações.

- A imagem é apresentada incorrectamente quando utilizo um Macintosh

Quando utilizar um Macintosh com o projector, defina o interruptor DIP do adaptador Mac (não fornecido com o projector), de acordo com a sua resolução. Após proceder à configuração, reinicie o seu Macintosh para que as alterações tenham efeito.

Para configurar os modos de apresentação para além daqueles suportados pelo seu Macintosh e pelo projector, alterar o interruptor DIP num adaptador Mac pode alterar ligeiramente a imagem, ou pode não apresentar nada. Caso isto aconteça, configure o interruptor DIP para o modo fixo de 13" e, de seguida, reinicie o seu Macintosh. Após ter feito este procedimento, volte a colocar os interruptores DIP num modo que dê para apresentar e reinicie novamente o seu Macintosh.

NOTA: Necessita de um cabo adaptador de vídeo fabricado pela Apple Computer para um PowerBook que não tenha um conector mini D-Sub 15 pinos.

- Opção de espelho num PowerBook

* Quando utilizar o projector com um Macintosh PowerBook, a saída pode não estar definida para 1024 x 768, excepto se a opção de "espelho" estiver desligada no seu PowerBook. Consulte o manual de utilização do seu Macintosh quanto à opção de "espelho".

- As pastas ou ícones estão escondidos no ecrã Macintosh

As pastas ou ícones podem não ser vistos no ecrã. Caso isto aconteça, seleccione a opção [View] → [Arrange] do menu Apple e configure os ícones.

② Especificações

Esta secção fornece informação técnica acerca do desempenho dos projectores VT700.

Número do Modelo	VT700
Óptica	
Painel LCD	0,63" p-Si TFT de matriz activa de Micro Lente
Resolução	1024 × 768 pixels* nativo, até UXGA com Advanced AccuBlend
Lente	Zoom manual e focagem manual F1.7 - 2.0 f=18,9 - 22,7 mm
Lâmpada	Lâmpada de 210 W CA (172W em modo Eco)
Saída de Iluminação**	2.500 lúmens (cerca de 75% no modo Eco)
Taxa de Contraste	500: 1 (completamente branco: completamente preto)
Tamanho de Imagem (Diagonal)	21 - 300 polegadas / 0,5 - 7,6 m
Distância de Projecção	28 - 424 polegadas / 0,7 - 10,7 m
Ângulo de Projecção	Tele: 8,3° - 8,6°/ Grande Angular: 9,9° - 10,3°
Correcção do Trapezóide	+/- 30° Vertical
Parte Eléctrica	
Entrada	1 RGB/Componente (D-Sub 15 Pinos), 1 RGB (Digital/Analógico) (DVI-I 29 Pinos, suporte HDCP***), 1 S-Video (DIN 4 Pin), 1 Video (RCA), 1 (L/R) RCA Áudio, 1 Mini Audio Estéreo, 1 Controlo PC (DIN 8 Pinos)
Saídas	1 RGB (D-Sub 15 Pinos), 1 Mini Audio Estéreo
Compatibilidade de Vídeo	NTSC, NTSC4.43, PAL, PAL60, PAL-N, PAL-M, SECAM, DTV: 480i, 480p, 720p, 1080i (60Hz) 576i, 576p, 1080i (50Hz) DVD: Progressivo (50/60Hz)
Taxa de Digitalização	Horizontal: 15 kHz a 100 kHz (RGB: 24 kHz ou superior) Vertical: 50 Hz a 120 Hz
Largura da Banda de Vídeo	RGB: 80 MHz (-3dB)
Reprodução de Cor	16,7 milhões de cores em simultâneo, Cor máxima
Resolução Horizontal	NTSC / NTSC4.43/PAL/PAL-M/PAL-N/PAL60: 540 linhas TV SECAM: 300 linhas TV RGB: 1.024 pontos (H) × 768 pontos (V), RS232, IR
Controlo Externo	Sinc Separada / Sinc Composta / Sinc em Verde / Sinc em Vídeo
Compatibilidade Sinc	5W (monaural)
Altifalante Incorporado	VT700: 100 - 240V AC, 50 / 60 Hz VT700G: 200 - 240V AC, 50 / 60 Hz
Requisitos da Alimentação	VT700: 3,3 - 1,5 A VT700G: 1,7 A
Corrente de Entrada	8W no modo de Espera / 295W no modo Normal da Lâmpada / 240W no modo ECO da Lâmpada
Consumo de Energia	

Parte Mecânica

Orientação da Instalação	Secretária/Frente, Secretária/Trás, Tecto/Frente, Tecto/Trás
Dimensões	12,2" (C) × 4,4" (A) × 10,2" (D) 309 mm (C) × 112 mm (A) × 258 mm (D) (não incluindo saliências)
Peso	3,1 kg
Considerações Ambientais	Temperaturas de Funcionamento: 5 °C a 40 °C, (modo Eco seleccionado automaticamente aos 35 °C a 40 °C 20% a 80% de humidade (não condensada) Temperaturas de Armazenamento: -10 °C a 50 °C, 20% a 80% de humidade (não condensada)

* Os pixels efectivos são superiores a 99,99%.

** Este é o valor de saída da iluminação (lúmens) quando o modo [Predefinição] está definido para [Alto Brilho]. Se qualquer outro modo for seleccionado como modo [Predefinição], o valor de saída da iluminação pode descer ligeiramente.

*** O que é a tecnologia HDCP/HDCP?

HDCP é um acrónimo para High-bandwidth Digital Content Protection (Protecção de Conteúdos Digitais de Banda Larga Elevada). O HDCP é um sistema que impede a cópia ilegal de dados de vídeo enviados através de um Interface Visual Digital (DVI).

Se não for capaz de ver o material através da entrada DVI, não quer dizer necessariamente que o projector não está a funcionar correctamente. Com a implementação do HDCP, pode haver casos em que alguns conteúdos são protegidos pelo HDCP e podem não ser apresentados devido à decisão/intervenção da comunidade HDCP (Protecção de Conteúdos Digitais, LLC).

Normas*Para os Estados Unidos:*

UL Aprovado (UL 60950 - 1)

Em conformidade com os requerimentos da Classe B das normas FCC

Para o Canadá:

UL Aprovado (CSA 60950 - 1)

Em conformidade com os requerimentos da Classe B das normas DOC no Canadá

Para Austrália/Nova Zelândia:

Em conformidade com as normas AS/NZS CISPR.22 Classe B

Para a Europa:

Em conformidade com com a Directiva EMC (EN55022, EN55024, EN61000-3-2, EN61000-3-3)

Em conformidade com a Directiva de Baixa Voltagem (EN60950 - 1, TÜV GS Aprovado)



Para mais informações, queira visitar:

EUA: <http://www.necdisplay.com/>

Europa: <http://www.nec-display-solutions.com/>

Global: <http://www.nec-pj.com/>

Para mais informações acerca dos nossos acessórios opcionais, queira visitar o nosso website, ou consulte a nossa brochura.

As especificações estão sujeitas a alterações sem aviso prévio.

3 Dimensões da Estrutura

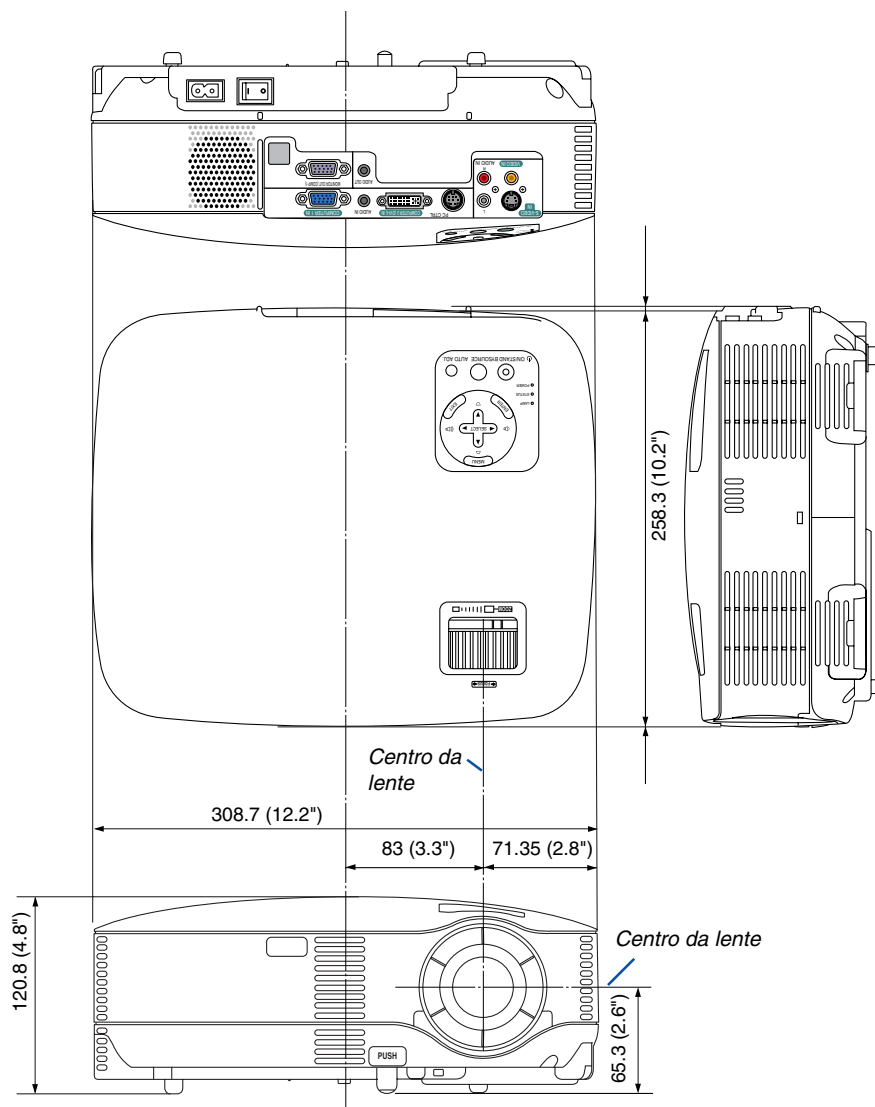

Unidade: mm (polegadas)

4 Tarefa de cada Pino do Conector de Entrada D-Sub do COMPUTER

Conector Mini D-Sub 15 Pinos

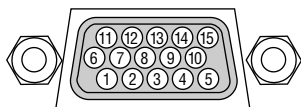

Nível do Sinal
 Sinal de Vídeo: 0,7Vp-p (Analógico)
 Sinal Sinc: Nível TTL

Pino Nº.	Sinal RGB (Analógico)	Sinal YCbCr
1	Vermelha	Cr
2	Verde ou Sinc em Verde	Y
3	Azul	Cb
4	Terra	
5	Terra	
6	Vermelha Terra	Cr Terra
7	Verde Terra	Y Terra
8	Azul Terra	Cb Terra
9	Sem ligação	
10	Sinal Sinc Terra	
11	Sem ligação	
12	DADOS Bi-directionais (SDA)*	
13	Sinc Horizontal ou Sinc Composta	
14	Sinc Vertical	
15	Relógio da Data*	

* Apenas conector de entrada COMPUTER 1 suportado.

5 Lista de Sinais de Entrada Compatíveis

Horizontal: 15kHz a 100kHz (RGB: 24KHz ou superior)

Vertical: 50Hz a 120Hz

Sinal	Resolução (Pontos)	Frequência H. (kHz)	Taxa de Refrescamento (Hz)
NTSC	–	15,73	59,94
PAL	–	15,63	50,00
PAL60	–	15,73	60,00
SECAM	–	15,63	50,00
D VESA	640 × 480	31,47	59,94
D IBM	640 × 480	31,48	59,95
D MAC	640 × 480	35,00	66,67
D VESA	640 × 480	37,86	72,81
D VESA	640 × 480	37,50	75,00
D IBM	640 × 480	39,38	75,00
D VESA	640 × 480	43,27	85,01
D IBM	720 × 350	31,47	70,08
D IBM	720 × 350	39,44	87,85
D IBM	720 × 400	39,44	87,85
D VESA	800 × 600	35,16	56,25
D VESA	800 × 600	37,88	60,32
D VESA	800 × 600	48,08	72,19
D VESA	800 × 600	46,88	75,00
D VESA	800 × 600	53,67	85,06
D MAC	832 × 624	49,72	74,55
D VESA	1024 × 768	48,36	60,00
D VESA	1024 × 768	56,48	70,07
D MAC	1024 × 768	60,24	74,93
D VESA	1024 × 768	60,02	75,03
D VESA	1024 × 768	68,68	85,00
D # VESA	1152 × 864	67,50	75,00
D # MAC	1152 × 870	68,68	75,06
D # VESA	1280 × 960	60,00	60,00
#	1280 × 960	75,00	75,00
#	1280 × 960	85,94	85,00
D # VESA	1280 × 1024	63,98	60,02
D # MAC	1280 × 1024	64,30	60,38
# MAC	1280 × 1024	69,87	65,18
# VESA	1280 × 1024	79,98	75,02
# VESA	1280 × 1024	91,15	85,02
# VESA	1400 × 1050	63,98	60,02
# VESA	1600 × 1200	75,00	60,00
# VESA	1600 × 1200	81,25	65,00
# VESA	1600 × 1200	87,50	70,00
# VESA	1600 × 1200	93,75	75,00
SDTV(576i)	–	15,63	50,00 Interlaçado
D SDTV(576p)	–	31,25	50,00 Progressivo
D # HDTV (1080i)	1920 × 1080	33,75	60,00 Interlaçado
D # HDTV (1080i)	1920 × 1080	28,13	50,00 Interlaçado
D # HDTV (720p)	1280 × 720	45,00	60,00 Progressivo
D SDTV (480p)	720 × 480	31,47	59,94 Progressivo
DVD YCbCr	–	15,73	59,94 Interlaçado
DVD YCbCr	–	15,63	50,00 Interlaçado

: Imagens com # são comprimidas com o Advanced AccuBlend no VT700.

D : Imagens com "D" são suportadas pelos sinais digitais DVI no VT700.

NOTA: Alguns sinais sinc compostos podem não ser apresentados correctamente.

Outros sinais para além dos especificados na tabela acima podem não ser apresentados correctamente. Se isto acontecer, altere a taxa de refrescamento ou a resolução no seu PC. Consulte a secção de ajuda das Propriedades do Ecrã do seu PC quanto ao modo de proceder.

UXGA (1600× 1200) é suportado apenas para o sinal sinc separado.

6 Códigos de Controlo do PC e Ligação do Cabo

Códigos de Controlo do PC

Função	Dado do Código							
LIGAR	02H	00H	00H	00H	00H	02H		
DESLIGAR	02H	01H	00H	00H	00H	03H		
SELECIONAR ENTRADA COMPUTER 1	02H	03H	00H	00H	02H	01H	01H	09H
SELECIONAR ENTRADA COMPUTER 2 (Digital)	02H	03H	00H	00H	02H	01H	1AH	22H
SELECIONAR ENTRADA COMPUTER 2 (Analogico)	02H	03H	00H	00H	02H	01H	02H	0AH
SELECIONAR ENTRADA DE VÍDEO	02H	03H	00H	00H	02H	01H	06H	0EH
SELECIONAR ENTRADA S-VIDEO	02H	03H	00H	00H	02H	01H	0BH	13H
SOM DA IMAGEM DESLIGADO	02H	10H	00H	00H	00H	12H		
SOM DA IMAGEM LIGADO	02H	11H	00H	00H	00H	13H		
SOM DESLIGADO	02H	12H	00H	00H	00H	14H		
SOM LIGADO	02H	13H	00H	00H	00H	15H		

NOTA: Contacte o seu revendedor para obter uma lista completa dos Códigos de Controlo do PC, se necessário.

Ligação do Cabo

Protocolo de Comunicação

Taxa do sinal 19.200 bps
 Tamanho dos dados 8 bits
 Paridade Sem paridade
 Bit de Paragem Um bit
 X ligado/desligado Nenhum
 Procedimento de Comunicações Linha "Full-duplex"

NOTA: Dependendo do equipamento, uma taxa de sinal fraca pode ser recomendada para cabos compridos.

Conector de Controlo do PC (DIN-8P)

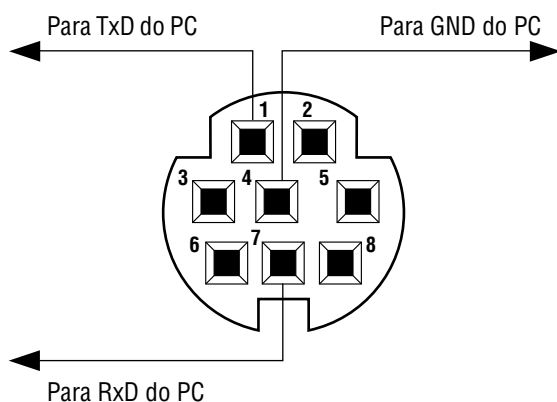

NOTA: Pinos 2, 3, 5, 6 e 8 são utilizados dentro do projector.

7 Lista de Verificação da Resolução de Problemas

Antes de contactar o seu revendedor ou pessoal de reparação, verifique a seguinte lista, para se certificar de que necessita realmente de reparações e consultando também a secção "Resolução de Problemas" no seu manual do utilizador. Esta lista de verificação apresentada abaixo irá ajudar-nos a resolver o seu problema de um modo mais eficiente.

* Imprima esta página e a página seguinte para proceder à verificação.

Frequência da ocorrência sempre por vezes (Quantas vezes? _____) outro (_____)

Alimentação

- | | |
|---|---|
| <ul style="list-style-type: none"> <input type="checkbox"/> Não há energia (o indicador POWER não acende a verde). Consulte também o "Indicador do Estado (STATUS)". <ul style="list-style-type: none"> <input type="checkbox"/> A ficha do cabo da alimentação está completamente inserida na tomada. <input type="checkbox"/> O interruptor da alimentação está premido para a posição "ON". <input type="checkbox"/> A tampa da lâmpada está bem instalada. <input type="checkbox"/> As horas de lâmpada usadas (horas de utilização da lâmpada) foram apagadas após a substituição da lâmpada. <input type="checkbox"/> Não há energia, mesmo quando primo e mantenho premido o botão POWER durante 1 segundo. | <ul style="list-style-type: none"> <input type="checkbox"/> Desliga-se durante o funcionamento. <ul style="list-style-type: none"> <input type="checkbox"/> A ficha do cabo da alimentação está completamente inserida na tomada. <input type="checkbox"/> A tampa da lâmpada está bem instalada. <input type="checkbox"/> A Gestão de Corrente está desligada (apenas nos modelos com a função de Gestão de Corrente). <input type="checkbox"/> O temporizador para desligar está desligado (apenas nos modelos com a função de temporizador para desligar). |
|---|---|

Vídeo e Áudio

- | | |
|--|---|
| <ul style="list-style-type: none"> <input type="checkbox"/> Não é apresentada qualquer imagem do seu PC ou equipamento de vídeo no projector. <ul style="list-style-type: none"> <input type="checkbox"/> Continua a não haver imagem, mesmo quando ligo o projector primeiro ao PC e depois ligo o PC. <input type="checkbox"/> Ligar o sinal de saída do seu computador portátil ao projector. <ul style="list-style-type: none"> • <i>Uma combinação de teclas de funções liga/desliga a apresentação externa. Habitualmente, a combinação da tecla "Fn" com uma das 12 teclas de funções liga ou desliga a apresentação externa.</i> <input type="checkbox"/> Sem imagem (fundo azul ou preto, sem apresentação). <input type="checkbox"/> Continua sem haver imagem, mesmo após premir o botão AUTO ADJUST. <input type="checkbox"/> Continua sem haver imagem, mesmo após proceder à opção de [Reiniciar] no menu do projector. <input type="checkbox"/> A ficha do cabo do sinal está completamente inserida no conector de entrada <input type="checkbox"/> Aparece uma mensagem no ecrã.
(_____) <input type="checkbox"/> A fonte ligada ao projector está activa e disponível. <input type="checkbox"/> Continua sem haver imagem, mesmo após ajustar a luminosidade e/ou o contraste. <input type="checkbox"/> A resolução da fonte de entrada e a frequência são suportadas pelo projector. <input type="checkbox"/> A imagem está muito escura. <ul style="list-style-type: none"> <input type="checkbox"/> Continua sem alterações, mesmo após ajustar a luminosidade e/ou o contraste. <input type="checkbox"/> A imagem está distorcida. <ul style="list-style-type: none"> <input type="checkbox"/> A imagem aparece de uma forma trapezoidal (sem alterações, mesmo após ter efectuado o ajuste [Trapezóide]). | <ul style="list-style-type: none"> <input type="checkbox"/> Partes da imagem desaparecem. <ul style="list-style-type: none"> <input type="checkbox"/> Não há alterações, mesmo após premir o botão AUTO ADJUST. <input type="checkbox"/> Não há alterações, mesmo após proceder à opção de [Reiniciar] no menu do projector. <input type="checkbox"/> A imagem é transferida na direcção vertical ou horizontal. <ul style="list-style-type: none"> <input type="checkbox"/> As posições horizontal e vertical estão ajustadas correctamente num sinal do computador. <input type="checkbox"/> A resolução da fonte de entrada e a frequência são suportadas pelo projector. <input type="checkbox"/> Alguns pixels desaparecem. <input type="checkbox"/> A imagem tremeluz. <ul style="list-style-type: none"> <input type="checkbox"/> Não há alterações, mesmo após premir o botão AUTO ADJUST. <input type="checkbox"/> Não há alterações, mesmo após proceder à opção de [Reiniciar] no menu do projector. <input type="checkbox"/> A imagem apresenta vibrações ou alterações da cor num sinal do computador. <input type="checkbox"/> Ainda inalterado mesmo que altere [Modo ventilador] de [Alta Altitude] para [Auto]. <input type="checkbox"/> A imagem aparece enevoada ou desfocada. <ul style="list-style-type: none"> <input type="checkbox"/> Não há alterações, mesmo após ter verificado a resolução do sinal no PC e alterado a resolução nativa para o projector. <input type="checkbox"/> Não há alterações, mesmo após ter ajustado a focagem. <input type="checkbox"/> Não há som. <ul style="list-style-type: none"> <input type="checkbox"/> O cabo do áudio está correctamente ligado à entrada de áudio do projector. <input type="checkbox"/> Não há alterações, mesmo após ter ajustado o nível do volume. <input type="checkbox"/> AUDIO OUT está ligado ao seu equipamento de áudio (apenas modelos com o conector AUDIO OUT). |
|--|---|

Outros

- | | |
|---|--|
| <ul style="list-style-type: none"> <input type="checkbox"/> O comando à distância não funciona. <ul style="list-style-type: none"> <input type="checkbox"/> Não existem obstáculos entre o sensor do projector e o comando à distância. <input type="checkbox"/> O projector está colocado perto de uma luz fluorescente que pode interferir com os telecomandos com infravermelhos. <input type="checkbox"/> As pilhas são novas e estão bem colocadas. | <ul style="list-style-type: none"> <input type="checkbox"/> Os botões na estrutura do projector não funcionam (só modelos com a função de bloqueio das teclas). <ul style="list-style-type: none"> <input type="checkbox"/> O bloqueio do painel de controlo não está ligado, ou está desligado no menu. <input type="checkbox"/> Não há alterações, mesmo após ter premido e mantido premido o botão EXIT durante um mínimo de 10 segundos. |
|---|--|

No espaço abaixo, por favor descreva pormenorizadamente o seu problema.

Informação acerca da aplicação e ambiente onde o seu projector é usado

Projector

Número do Modelo:

Nº de Série:

Data da compra:

Tempo de funcionamento da lâmpada (horas):

Modo da Lâmpada: Normal Eco

Informação acerca do sinal de entrada:

Frequência da sinc horizontal [] kHz

Frequência da sinc vertical [] Hz

Polaridade da sinc H (+) (-)

V (+) (-)

Tipo de sinc Separada Composta

Sinc em Verde

Indicador STATUS:

Luz fixa Cor-de-Laranja Verde

Luz a piscar [] ciclos

Número do modelo do comando à distância:

Ambiente da instalação

Tamanho do ecrã: polegadas

Tipo de ecrã: mate branco Pontos Polarização

Ângulo panorâmico Alto contraste

Distância de projecção: pés/polegadas/m

Orientação: Montagem no tecto Secretária

Ligação da saída de corrente:

Ligado directamente à tomada

Ligado a uma extensão ou outra (o número do equipamento que foi ligado _____)

Ligado a um rolo de extensão ou outro (o número do equipamento que foi ligado _____)

Computador

Fabricante:

Número do modelo:

Computador portátil / De secretária

Resolução nativa:

Taxa de refrescamento:

Adaptador de vídeo:

Outro:

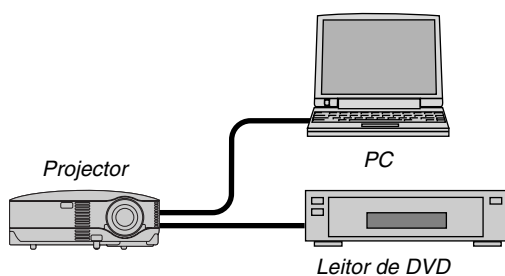

Cabo do sinal

Cabo padrão NEC ou de outro fabricante?

Número do modelo: Comprimento: polegadas/m

Amplificador de distribuição

Número do modelo:

Alternador

Número do modelo:

Adaptador

Número do modelo:

Equipamento de vídeo

VCR, leitor de DVD, câmara de vídeo, consola de jogos ou outro

Fabricante:

Número do modelo:

8 Guia TravelCare

TravelCare - um serviço para viajantes internacionais

Este produto é elegível para "TravelCare", uma garantia internacional única da NEC.

Por favor, tenha em conta que a abrangência da TravelCare difere em parte da abrangência da garantia incluída no produto.

Serviços oferecidos com a TravelCare

Esta garantia permite aos seus clientes receber serviços relativos aos seus produtos nas estações de serviço da NEC e outras por ela designada nos países listados aqui, quando viajar temporariamente a nível internacional em viagens de negócio ou lazer.

Para mais detalhes acerca dos serviços oferecidos pelas diferentes estações de serviço, por favor consulte a "Lista de Postos TravelCare" apresentada abaixo.

1 Serviços de Reparação

O produto será reparado e entregue no prazo de dez dias úteis, não incluindo o tempo de envio.

Durante o tempo da garantia, o custo das peças de manutenção, mão-de-obra para reparação e custos de envio dentro da área abrangida pela estação de serviço são cobertos pela garantia.

2 Serviço de aluguer de substituição do produto

Se o cliente o desejar, ele ou ela pode alugar um produto de substituição enquanto o produto original estiver a ser reparado.

Taxa: US\$200 para 12 dias

Esta taxa tem de ser paga na estação de serviço local em dinheiro ou cartão de crédito.

A taxa de US\$200 do aluguer não é reembolsável, mesmo que o aluguer do cliente seja inferior a 12 dias antes da devolução.

O produto de substituição será entregue no prazo de 3 dias úteis.

Se o cliente não entregar o produto de substituição no prazo de 12 dias, ser-lhe-á cobrado o preço da unidade.

Se o cliente devolver o produto de substituição com danos, ser-lhe-á cobrados os custos de reparação.

Tenha em conta que este serviço não é oferecido em todos os países e regiões. Por favor, consulte a "Lista de Postos TravelCare".

Além disso, o aluguer deste produto de substituição não é oferecido após a garantia do produto ter expirado.

Termos de garantia

1

a. *Perante a apresentação da garantia ou do recibo recebido na compra:*

Válido para o período indicado na garantia ou os termos normais da garantia para o país onde foi feita a compra.

b. *Apenas quando o produto é entregue:*

Válido para um período de 14 meses a partir da data de fabrico indicada pelo número de série fixado no produto.

2 Quando for entregue um produto cujos termos de garantia tenham expirado:

As reparações serão feitas mediante pagamento. Neste caso, o cliente não tem direito ao serviço de aluguer do produto de substituição.

3 Nos seguintes casos, as reparações podem ser cobradas, mesmo que a garantia do produto ainda esteja em vigor:

1) *Se os termos da garantia, nome do modelo, número de série e nome da loja onde o produto foi comprado não estiverem indicados na garantia ou se tiverem sido alterados.*

2) *Problemas ou danos causados pela queda ou choques durante o envio ou movimentos ou mau manuseamento por parte do cliente.*

3) *Problemas ou danos causados pela má utilização ou alterações ou reparações feitas pelo cliente não cobertas pela garantia.*

4) *Problemas ou danos causados por fogo, sal, gás, tremores de terra, trovoadas, danos terrestres ou outros desastres naturais ou factores externos como o pó, fumo do tabaco, voltagem anormal, etc.*

5) *Problemas ou danos causados pela utilização em locais quentes ou húmidos, em veículos, barcos ou aviões, etc.*

6) *Problemas ou danos causados por acessórios ou aparelhos ligados ao produto para além dos designados pela NEC.*

7) *Problemas causados pelo consumo natural, desgaste ou deterioração de peças em condições normais de funcionamento.*

8) *Problemas ou danos nas lâmpadas ou outros acessórios, peças incluídas ou peças opcionais.*

9) *Também se aplicam outras condições estipuladas na garantia, incluída com o produto.*

NOTA: O produto pode ser usado no estrangeiro com voltagens indicadas na placa das especificações existente no produto, usando um cabo da alimentação adequado para os padrões e voltagem da fonte de alimentação no país onde o produto for usado.

Lista de Postos TravelCare

Esta lista aplica-se a partir de 1 de Abril de 2007.

Para as informações mais actualizadas, queira consultar os websites das estações de serviço nos diferentes países existentes na Lista de Postos TravelCare, ou no website da NEC em <http://www.nec-pj.com>.

Na Europa

NEC Europe Ltd. / European Technical Centre

Morada: Unit G, Stafford Park 12, Telford TF3 3BJ, U.K.
 Telefone: +44 1952 237000
 Fax: +44 1952 237006
 E-mail: AFR@uk.necur.com
 Website: <http://www.necur.com>

(Regiões Abrangidas)

UE: Áustria*, Bélgica*, Bulgária*, República Checa*, Chipre*, Dinamarca*, Estónia*, Finlândia*, França*, Alemanha*, Grécia*, Hungria*, Irlanda*, Itália*, Letónia*, Lituânia*, Luxemburgo*, Malta*, Países Baixos*, Polónia*, Portugal*, Roménia*, Eslováquia*, Eslovénia*, Espanha*, Suécia* e Reino Unido*

EFTA: Noruega*, Islândia e Liechtenstein

Na América do Norte

NEC Display Solutions of America, Inc.

Morada: 500 Park Boulevard, Suite 1100 Itasca, Illinois 60143, U.S.A.
 Telefone: +1 800 836 0655
 Fax: +1 800 356 2415
 E-mail: vsd.tech-support@necsam.com
 Website: <http://www.necdisplay.com/>

(Regiões Abrangidas)

E.U.A. *, Canadá*

Na Oceânia

NEC Australia Pty., Ltd.

Morada:

New South Wales;
 184 Milperra Road, Reversby NSW 2212
 Telefone: +61 2 9780 8688 Fax: +61 2 9780 8659

Victoria;
 Unit 1/6 Garden Road, Clayton VIC 3168
 Telefone: +61 3 8562 6245 Fax: +61 3 8562 6220

Newcastle;
 120 Parry Street Newcastle West NSW 2300
 Telefone: +61 2 4926 2466

Queensland;
 Unit 4/305 Montague Road West End QLD 4101
 Telefone: +61 7 3840 5858 Fax: +61 7 3840 5866

Goldcoast QLD;
 Shop1 48 Ferry Road Southport QLD 4215
 Telefone: +61 7 5591 3670

Austrália do Sul;
 84A Richmond Road, Keswick 5035
 Telefone: +61 8 8375 5707 Fax: +61 8 8375 5757

Austrália Ocidental;
 45 Sarich Court Osborne Park WA 6017
 Telefone: +61 8 9445 5901 Fax: +61 8 9445 5999

Website: <http://www.nec.com.au>

(Regiões Abrangidas)
Austrália*, Nova Zelândia

Ásia e Médio Oriente

NEC Display Solutions, Ltd.

Morada: 686-1, Nishioi, Oi-Machi, Ashigarakami-Gun,
Kanagawa 258-0017, Japão
Telefone: +81 465 85 2369
Fax: +81 465 85 2393
E-mail: support_pjweb@nevt.nec.co.jp
Website: <http://www.nec-pj.com>

(Regiões Abrangidas)
Japão*

NEC Hong Kong Ltd.

Morada: 25/F., The Metropolis Tower, 10 Metropolis Drive,
Hung Hom, Kowloon, Hong-Kong
Telefone: +852 2369 0335
Fax: +852 2795 6618
E-mail: nechksc@nechk.nec.com.hk
esmond_au@nechk.nec.com.hk
Website: <http://www.nec.com.hk>

(Regiões Abrangidas)
Hong-Kong

NEC Taiwan Ltd.

Morada: 7F, No.167, SEC.2, Nan King East Road, Taipei,
Taiwan, R.O.C.
Telefone: +886 2 8500 1714
Fax: +886 2 8500 1420
E-mail: chenguanfu@nec.com.tw
Website: <http://www.nec.com.tw>

(Regiões Abrangidas)
Taiwan

NEC Solutions Asia Pacific Pte. Ltd

Morada: 401 Commonwealth Drive, #07-02, Haw Par
Technocentre, Singapura 149598
Telefone: +65 6 273 8333
Fax: +65 6 274 2226
E-mail: tegh@rsc.ap.nec.com.sg
Website: <http://www.nec.com.sg/ap>

(Regiões Abrangidas)
Singapura

NEC Systems Integration Malaysia Sdn Bhd

Morada: Ground Floor, Menara TA One, 22, Jalan P.
Ramlee, 50250 Kuala Lumpur, Malásia
Telefone: +6 03 2178 3600 (ISDN)
Fax: +6 03 2178 3789
E-mail: necare@nsm.nec.co.jp
Website: <http://www.necarecenter.com>

(Regiões Abrangidas)
Malásia

Hyosung ITX Co., Ltd.

Morada: 2nd Fl., Ire B/D. #2, 4Ga, Yangpyeng-Dong,
Youngdeungpo-Gu, Seul, Coreia 150-967
Telefone: +82 2 2163 4193
Fax: +82 2 2163 4196
E-mail: moneybear@hyosung.com

(Regiões Abrangidas)
Coreia do Sul

Lenso Communication Co., Ltd.

Morada: 292 Lenso House 4, 1st Floor, Srinakaran Road,
Huamark, Bangkok, Bangucoque 10240,
Tailândia
Telefone: +66 2 375 2425
Fax: +66 2 375 2434
E-mail: pattara@lenso.com
Website: <http://www.lenso.com>

(Regiões Abrangidas)
Tailândia

ABBA Electronics L.L.C.

Morada: Tariq Bin Ziyad Road, P.O.Box 327, Dubai,
Emirados Árabes Unidos
Telefone: +971 4 371800
Fax: +971 4 364283
E-mail: ABBA@emirates.net.ae

(Regiões Abrangidas)
Emirados Árabes Unidos

Samir Photographic Supplies

Morada: P.O.Box 599, Jeddah 21421, Arábia Saudita
Telefone: +966 2 6828219
Fax: +966 2 6830820
E-mail: asif@samir-photo.com

Riade

Morada: P.O.Box 5519, Riade 11432, Arábia Saudita
Telefone: +966 1 4645064
Fax: +966 1 4657912
E-mail: bhimji@samir-photo.com

Alkhobar

Morada: P.O.Box 238, Alkhobar 31952, Arábia Saudita
Telefone: +966 3 8942674
Fax: +966 3 8948162
E-mail: chamsedin@samir-photo.com

(Regiões Abrangidas)
Arábia Saudita

NOTA: Nos países com asterisco (), existe o serviço de aluguer do produto de substituição.*

Data: / / ,

P-1/ ,

PARA: NEC ou Estação de Serviço Autorizada da NEC:**DE:**_____
(Empresa e Nome com assinatura)

Caro Sr(es),

Gostaria de aderir ao vosso Programa do Serviço TravelCare, com base na folha de registo e qualificação anexada e aceito as seguintes condições. Além disso, a taxa do Serviço será cobrada na conta do meu cartão de crédito, caso não devolva as unidades alugadas dentro do período especificado. Também confirmo que a seguinte informação está correcta. Os meus melhores cumprimentos.

Folha de Aplicação do Programa do Serviço TravelCare

País, produto comprado:	
Nome da Empresa do Utilizador:	
Morada da Empresa do Utilizador: Nº de Telefone, Nº de Fax:	
Nome do Utilizador:	
Morada do Utilizador:	
Nº de Telefone, Nº de Fax:	
Escritório de Contacto Local:	
Morada do Escritório de Contacto Local:	
Nº de Telefone, Nº de Fax:	
Nome do Modelo do Utilizador:	
Data da Compra:	
Nº de Série na Estrutura:	
Problema das unidades por Utilizador:	
Serviço Requerido:	(1) Reparação e Devolução (2) Unidade de aluguer
Período requerido para a unidade de aluguer:	
Método de pagamento:	(1) Cartão de Crédito (2) Cheque de Viagem (3) Dinheiro
No caso de Cartão de Crédito: Nº do Cartão com Data Válida:	

Condições do seu Programa do Serviço TravelCare

O utilizador final tem de compreender as seguintes condições do Programa do Serviço TravelCare e completar as informações necessárias na folha de aplicação.

1. Opções de Serviço:

Existem 3 tipos de [Serviço] disponíveis. O utilizador final tem de compreender as seguintes condições e tem de preencher a Folha de Aplicação.

1) Reparação e Devolução:

A unidade defeituosa é enviada ou recolhida a partir do cliente. É reparada e devolvida no prazo de 10 dias ao cliente, excluindo o tempo de transporte.

Pode haver casos em que a reparação e devolução não possa ser feita pela Estação de Serviço Autorizada NEC, devido à falta de peças sobressalentes, por o mesmo modelo não ser vendido no território.

2) Reparação e Devolução com Aluguer: (Este serviço é limitado a algumas Estações de Serviço)

Este serviço é oferecido ao utilizador final, que não pode esperar até que a sua unidade esteja reparada.

O cliente pode pedir para alugar uma unidade por US\$200 até 12 dias. O cliente envia então a sua unidade defeituosa para a Estação de Serviço Autorizada NEC mais próxima para que esta seja reparada. Para prevenir problemas de recolha, o utilizador final tem de preencher uma folha de aplicação.

O utilizador final tem de confirmar a disponibilidade do serviço nas Estações de Serviço Autorizadas NEC.

3) Apenas Aluguer:

Para este serviço, a Estação de Serviço Autorizada NEC fornece ao cliente uma unidade alugada por US\$200 até 12 dias. O cliente mantém a unidade defeituosa e quando voltar a casa, o cliente leva o seu projector para ser reparado no seu país de origem.

2. Exclusões da Garantia:

Este programa não se aplica ao número de série do projector que tenha sido apagado, alterado ou removido.

Se a Estação de Serviço Autorizada NEC ou os seus agentes detectarem defeitos ou falhas resultantes de qualquer causa para além do desgaste normal ou negligência da NEC, ou danos incluindo, mas não estando limitados aos seguintes:

- 1) Acidentes, transporte, negligência, má utilização, abuso, água, pó, fumo ou defeitos criados pelo cliente, seus empregados ou terceiros;
- 2) Falha ou flutuação de corrente, circuito eléctrico, ar condicionado, controlo da humidade ou de outras condições ambientais, tais como a utilização em áreas com fumo;
- 3) Quaisquer danos nos acessórios ou produtos associados ou componentes (sejam ou não fornecidos pela NEC ou pelos seus agentes, que não façam parte do produto abrangido por esta garantia);
- 4) Qualquer acto de Deus, fogo, inundação, guerra, actos de violência ou uma ocorrência semelhante;
- 5) Qualquer tentativa por parte de qualquer pessoa para além de uma pessoa autorizada pela NEC de ajustar, modificar, reparar ou instalar o produto.
- 6) Quaisquer encargos aduaneiros, como taxas, seguros, etc.

3. Encargos de Exclusões da Garantia e no caso de Término da Garantia:

Caso a unidade defeituosa esteja sob exclusão da garantia ou no caso de término da garantia a Estação de Serviço Autorizada NEC informará o cliente final da estimativa dos custos do serviço.

4. Comprado Estragado - "Dead on Arrival (DOA)":

O utilizador final deverá resolver este problema com o seu revendedor original no país onde foi feita a compra.

A Estação de Serviço Autorizada NEC reparará a unidade "DOA" como uma reparação abrangida pela garantia, mas não troca a unidade "DOA" por uma nova.

5. Encargos do Serviço de Aluguer e Condições:

Após aceitação deste projector NEC, o cliente aceita responsabilizar-se por esta unidade de aluguer.

O custo actual de utilização desta unidade de aluguer é de US\$200 para 12 dias do calendário.

Se o cliente não devolver a unidade no prazo de 12 dias do calendário, ser-lhe-á cobrado o custo mais elevado seguinte até, e incluindo, o preço total no Cartão de Crédito. Este preço será informado pelas Estações de Serviço Autorizadas NEC. Por favor, consulte a lista anexada de contactos para cada país, para poder levantar a unidade alugada.

Se voltar ao país de origem com a unidade alugada, ser-lhe-á cobrada uma taxa adicional para devolver a unidade ao país onde foi alugada.

Agradecemos a sua compreensão acerca deste programa.

<Apresentar o menu em português.>

1. Prima o botão EXIT.

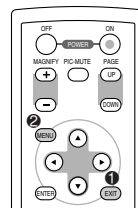
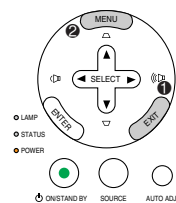
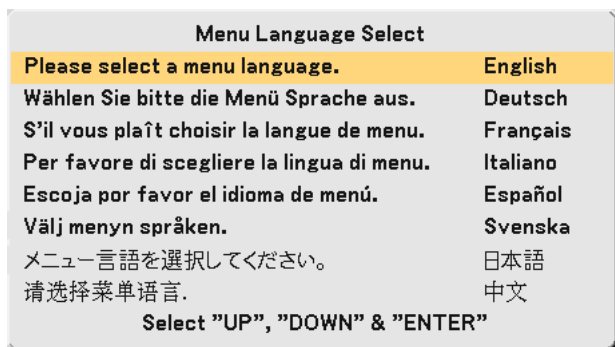

O ecrã [Menu Language Select] é fechado.

2. Prima o botão MENU.

O menu é apresentado.

3. Prima duas vezes o botão SELECT ▼ para seleccionar [Setup].

O menu [Setup] é apresentado.

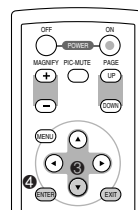
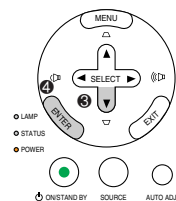

4. Prima o botão ENTER.

O separador [General] é realçado.

5. Use o botão SELECT ▲ ou ▼ para seleccionar [Language] e prima o botão ENTER.

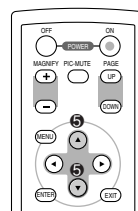
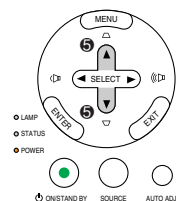
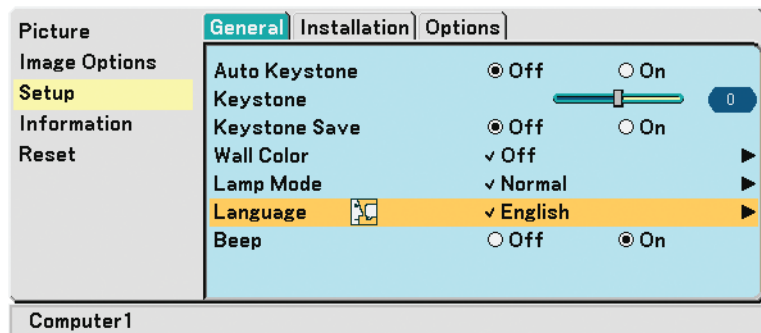

O menu de selecção [Language 1] é apresentado.

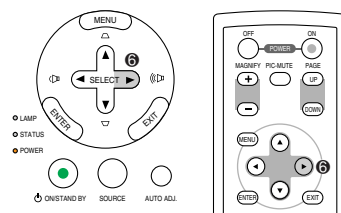
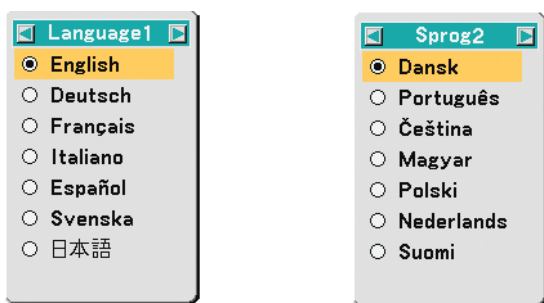
6. Use o botão **SELECT** ▶.

O menu [Sprog2] é apresentado.

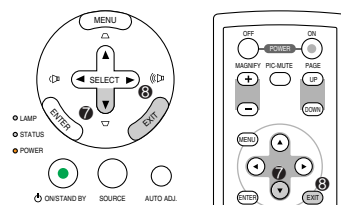
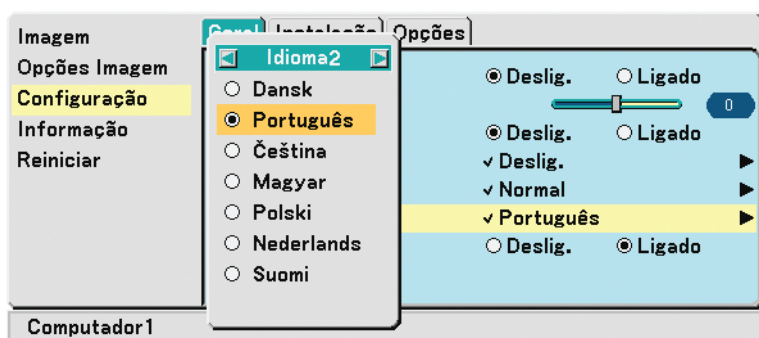
7. Prima o botão **SELECT** ▼ para seleccionar [Português].

O menu é apresentado em português

8. Prima várias vezes o botão **EXIT** para fechar o menu.