

MT1056
Proyector LCD
Manual de uso

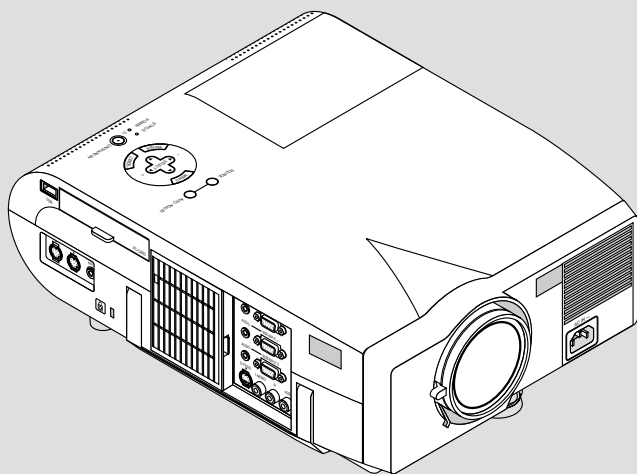

Español

INFORMACIÓN IMPORTANTE

Precaución

Lea con cuidado este manual antes de utilizar el Proyector NEC MT1056 y tenga el manual a mano para poder consultarlo más adelante. El número de serie se encuentra bajo la etiqueta del nombre en la parte izquierda del MT1056. Apúntelo aquí:



Esta información se localiza en el lado del control remoto.

PRECAUCIÓN



Para desactivar la alimentación asegúrese de extraer el enchufe de la toma de red eléctrica. La toma de red debe estar lo más cerca posible del equipo, y además debe ser fácilmente accesible.

PRECAUCIÓN



PARA EVITAR DESCARGAS ELÉCTRICAS, NO ABRA LA CAJA. EN EL INTERIOR NO HAY PARTES QUE PUEDA REPARAR EL USUARIO. ACUDA A PERSONAL DE SERVICIO CUALIFICADO DE NEC.



Este símbolo advierte al usuario de la presencia de tensión sin aislamiento dentro de la unidad suficiente como para producir sacudidas eléctricas. Por lo tanto, es peligroso realizar cualquier tipo de contacto con cualquier pieza del interior de la unidad.



Este símbolo alerta al usuario de la presencia de importante información concerniente al funcionamiento y mantenimiento de la unidad. Debe leerse atentamente la información para evitar problemas.

PRECAUCIÓN



No mire hacia el puntero láser mientras está encendido y no apunte el rayo láser hacia otra persona. Esto podría causar serias lesiones.

ADVERTENCIA

PARA EVITAR FUEGO O DESCARGAS ELÉCTRICAS, NO EXPONGA ESTA UNIDAD A LA LLUVIA O LA HUMEDAD. NO UTILICE EL ENCHUFE CON CONEXIÓN A TIERRA, CON UN CABLE DE EXTENSIÓN O EN UNA TOMA DE CORRIENTE A MENOS QUE SE PUEDAN INTRODUCIR POR COMPLETO LAS TRES ESPIGAS. NO ABRA LA CAJA. EN EL INTERIOR HAY COMPONENTES CON ALTA TENSIÓN. EL SERVICIO DEBE SER LLEVADO A CABO POR PERSONAL CUALIFICADO DE NEC.

3. Ordenanza de la información sobre ruidos acústicos GSGV:

El nivel del presión del sonido es inferior a 70 dB (A) según ISO 3744 o ISO 7779.

- IBM es una marca registrada de International Business Machines Corporation.
- Macintosh und PowerBook son registrados Warenzeichen der Apple Computer, Inc.
- Todas las otras marcas de fábrica y nombres de producto son nombres comerciales o marcas registradas de sus respectivos propietarios.

Importante para su seguridad

Estas instrucciones de seguridad son para garantizar una larga vida de su proyector y para evitar incendios y descargas eléctricas. Léalas detenidamente y respete todas las advertencias.

Instalación

1. Para mejores resultados, use su proyector en una habitación oscura.
2. Instale el proyector sobre una superficie plana y a nivel, en un lugar seco alejado del polvo y de la humedad.
3. No instale su proyector en un lugar donde quede expuesto a la luz directa del sol, ni cerca de calefactores o de aparatos que irradian calor.
4. La exposición a la luz directa del sol, humo o vapor puede dañar los componentes internos.
5. Manipule su proyector con cuidado. Las caídas o descargas eléctricas pueden dañar los componentes internos.
6. No ponga objetos pesados encima del proyector.
7. Si desea instalar el proyector en el techo:
 - a. No intente instalar el proyector usted mismo.
 - b. El proyector debe de ser instalado por técnicos cualificados para asegurar un funcionamiento adecuado y reducir el riesgo de lesiones corporales.
 - c. Además, el techo debe de ser lo suficientemente fuerte como para soportar el proyector y la instalación debe de realizarse de acuerdo con las normas de edificios locales.
 - d. Consulte a su distribuidor para mayor información.

Al distribuidor o al encargado de la instalación

Para evitar que el proyector se caiga, instálelo en un lugar y sujételo de tal modo que cuente con la suficiente firmeza para aguantar la combinación de peso del proyector (6,0Kg/13,3 libras) y un soporte de techo por un largo periodo de tiempo así como para soportar terremotos.

Fuente de alimentación

1. El proyector está diseñado para funcionar en una fuente de alimentación de 100-120 o 200-240 V 50/60 Hz CA. Antes de usar el proyector, asegúrese de que su fuente de alimentación cumpla con estos requisitos.
2. Manipule al cable de alimentación con cuidado y evite doblarlo excesivamente. Un cable dañado puede causar descargas eléctricas o incendios.
3. Cuando el proyector no vaya a ser usado por un período prolongado de tiempo, desconecte la clavija del tomacorriente.

Limpieza

1. Desenchufe el proyector antes de limpiarlo.
2. Limpie la caja periódicamente con un paño húmedo. Si está muy sucia, use un detergente suave. Nunca use detergentes fuertes o solventes tales como alcohol o diluyente.
3. Use un pincel soplador o papel óptico para limpiar el objetivo, y tenga cuidado de no rayar o estropear el objetivo.

Reemplazo de la lámpara

- Para reemplazar la lámpara, siga todas las instrucciones que suministran en la página S-47.
- Sostituire senz'altro la lampada quando appare il messaggio **“La lámpara ha alcanzado el fin de su vida útil. Por favor cambíela”**. Se continuare ad usare la lampada dopo che questa ha esaurito la sua durata, il bulbo della lampada si può frantumare e frammenti di vetro si possono disperdere nel contenitore della lampada. No toque los trozos de vidrio, pues podría cortarse. Si esto sucediera, contacte a su distribuidor NEC para el reemplazo de la lámpara.

- Se concede un mínimo de UN minuto entre que se enciende y se apaga la lámpara (OFF y ON). Se aplica un voltaje alto a la lámpara inmediatamente cuando el motor es encendido. Por lo que si se apaga el motor y se vuelve a encender rápidamente, provocará que su lámpara tenga un tiempo de duración más corta y esto podría causar daño a su proyector.

Información Importante

No desconecte el cable de la alimentación de la toma general bajo las siguientes circunstancias. El hacerlo podría causar daño al proyector:

- * Mientras que aparezca el icono del reloj de arena.
- * Mientras que aparezca el mensaje "Por favor, espere un poco." Se visualizará este mensaje después de desconectar el proyector.
- * Inmediatamente después de haber conectado el cable de la alimentación en la toma general (el indicador POWER no ha cambiado a un color naranja permanente).
- * Inmediatamente después de que se detenga el ventilador (El ventilador continúa funcionando durante UN minuto después de que se desconecte el proyector con el botón POWER OFF).
- * Mientras que los indicadores de POWER y STATUS se encuentren parpadeando alternativamente.

PRECAUCIÓN

No coloque el proyector sobre su costado al encender la lámpara. De lo contrario puede resultar dañado el proyector.

Precauciones para evitar fuego y descargas eléctricas

1. Para evitar la acumulación de calor en el interior del proyector, asegúrese de que haya suficiente ventilación y que los orificios de ventilación del proyector no sean obstruidos. Deje un espacio de al menos 10 cm (3 pulgadas) entre el proyector y la pared.
2. Evite que objetos extraños tales como sujetapapeles o trozos de papel caigan dentro del proyector. No intente retirar ningún objeto que haya caído dentro del proyector. No introduzca objetos de metal, tales como alambre o destornilladores, en el proyector. Si cae algo dentro del proyector, desconéctelo inmediatamente y haga que personal de servicio NEC cualificado extraiga el objeto.
3. No ponga recipientes con líquido encima del proyector.

Advertencias

- No mire por el objetivo mientras el proyector está encendido. Esto podría causar serios daños a la visión.
- Mantenga cualquier artículo tales como lupas fuera del paso de la luz del proyector. La luz que se proyecta a través de la objetivo es extensa, por lo tanto cualquier tipo de objeto anormal que pueda redirigir la luz que sale de la objetivo, puede causar un resultado impredecible tal como fuego o lesiones al ojo.
- No cubra la objetivo con la tapa para la objetivo suministrada o equivalente cuando el proyector esté encendido. El hacerlo podría causar que se funda la tapa y posiblemente que se quemé las manos debido al calor de la luz.

ÍNDICE

1. INTRODUCCIÓN	
Introducción al proyector MT1056	S-5
Cómo comenzar	S-5
¿Qué hay en la caja?	S-6
Familiarícese con su proyector MT1056	S-7
Descripción de la parte delantera	S-7
Descripción de la parte trasera	S-7
Descripción de la parte superior	S-8
Descripción del panel de terminales	S-9
Descripción de Control Remote	S-10
Instalación de pilas	S-12
Margen de funcionamiento	S-12
Precauciones durante el uso de la unidad de control remoto	S-12
Configurar el interruptor de función	S-12
Conmutación del modo de funcionamiento entre ordenador y proyector	S-13
2. INSTALACIÓN	
Montaje del proyector	S-14
Selección de un lugar	S-14
Uso de una mesa o carro	S-14
Ajuste de la Pata de Inclinación	S-15
Pantalla y distancia de proyección	S-16
Diagrama de distancia	S-17
Cómo reflejar la imagen	S-17
Diagrama de conexión	S-18
Conexión de un ordenador PC o Macintosh	S-19
Conexión de su ordenador al puerto de salida para el ratón	S-20
Conexión de un monitor externo	S-21
Conexión del reproductor DVD	S-22
Conexión de un aparato de vídeo (VCR) o reproductor de discos láser	S-23
Acerca de la puesta en marcha de la pantalla	S-24
3. FUNCIONAMIENTO	
Controles generales	S-25
Uso de los menús	S-25
Uso de un ratón USB	S-25
Funcionamiento básico	S-26
Personalización del Menú Básico	S-28
Árbol de menú	S-30
Elementos del menú	S-31
Descripción y funcionamiento del menú	S-32
Fuente de selección	S-32
RGB1&2/Video/S-Video/Tarjeta PC Viewer	S-32
Ajuste de la imagen	S-32
Brillo/Contraste/Color/Tinte/Definición	S-32
Volumen	S-32
Opciones de imagen	S-33
Keystone	S-33
Modo lámpara	S-33
Relación de aspecto	S-33
Reducción de ruido	S-33
Posición / Reloj	S-33
Resolución	S-34
Filtro de vídeo	S-34
Sobredesviación	S-34
Por defecto de fábrica	S-34
Gerencia del color	S-34
Corrección Gamma	S-34
Corrección de color	S-34
Matriz del color	S-35
Balance de blancos	S-35
Opciones del proyec	S-35
Tempor. de dormir	S-35
Menú	S-35
Modo Menú	S-35
Menú Avanzado/Menú Básico	S-35
Idioma	S-35
Apuntador del proyector	S-35
Tiempo visual. menú	S-35
Mensaje	S-36
Botón directo	S-36
Configuración	S-36
Orientación	S-36
Fondo	S-36
Ajustes del ratón	S-36
Botón/Sensibilidad	S-36
Opciones de la tarjeta PC Viewer	S-36
Opciones de captura	S-36
Seleccionar señal	S-37
Auto Alineación(RGB sólo)	S-37
Autoarregue	S-37
Dirección de la alimentación	S-37
Confirmación de la desactivación de la alimentación	S-37
Salvar Keystone	S-37
Modo de alta velocidad del ventilador	S-37
Silencio. Auto. Para altavoz incorporado	S-37
Borrar el Contador de Hora de la Lámpara	S-37
Anular uso de filtro	S-37
Sensor remoto	S-37
Selección del modo S-Video	S-37
Terminal de RGBOUT	S-38
Velocidad de las comunicaciones	S-38
Selección de Fuente por Defecto	S-38
Bloqueo de teclas del panel de control	S-38
Herramientas	S-38
Captura	S-38
Ficheros tarjeta PC	S-38
Tablero	S-39
Ayuda	S-39
Contenidos	S-39
Información	S-39
Cómo utilizar la función de la tarjeta PC Viewer	S-40
Características	S-40
Cómo introducir y ejecutar la tarjeta PC	S-40
Cómo instalar el del Software de la tarjeta PC Viewer	S-41
Cómo arrancar el Software de la tarjeta PC Viewer en su PC (PC Card Viewer Utility 1.0)	S-41
Cómo hacer funcionar la función tarjeta PC Viewer desde el proyector (reproducción)	S-42
Cómo capturas imágenes visualizadas en el proyector	S-44
Cómo ver imágenes digitales	S-44
Cómo desmontar el Software de la tarjeta PC Viewer	S-45
Terminología	S-46
4. MANTENIMIENTO	
Reemplazo de la lámpara	S-47
Limpieza o reemplazo del filtro	S-48
5. RESOLUCIÓN DE PROBLEMAS	
Mensajes del indicador estado / alimentación	S-49
Problemas comunes y sus soluciones	S-49
6. ESPECIFICACIONES	
Ópticas/Eléctricas/Mecánico	S-51
Dimensiones del mueble	S-52
Asignación de espigas D-Sub	S-53
Lista compatible de señal de entrada	S-54
Códigos de control del PC	S-55
Conexión de cables	S-55

1. INTRODUCCIÓN

Introducción al proyector MT1056

Esta sección le da una introducción a su nuevo proyector MT1056 (XGA), describe las características y controles.

Felicitaciones por haber adquirido el proyector MT1056.

El MT1056 es uno de los mejores proyectores disponibles en la actualidad. El proyector MT1056 le permite proyectar imágenes precisas hasta de 300 pulgadas (medida diagonal) desde su ordenador Macintosh o PC (de sobremesa o cuaderno de notas), videogradora, reproductor DVD, cámara de documento, reproductor de discos láser, o tarjeta PC Viewer.

Usted puede usar el proyector en una mesa o carro, puede usted usar el proyector para proyectar imágenes por detrás de la pantalla, y el proyector puede instalarse permanentemente en el techo^{*1}. El control remoto puede emplearse de forma inalámbrica.

Características que apreciará:

- Puesta en marcha y funcionamiento sencillos.
- El aire caliente que sale por las ventilaciones no molestará a la audiencia durante su presentación puesto que las ventilaciones están situadas a un lado.
- Lámpara de NSH de 200W de alto rendimiento.
- El control remoto inalámbrico que permite controlar el proyector desde cualquier ángulo.
- La imagen puede proyectarse en un margen de tamaño de 30 a 300 pulgadas (medidas diagonalmente).
- La corrección Keystone le permite corregir la distorsión trapezoidal de tal forma que la imagen sea cuadrada.
- Podrá elegir entre los modos de vídeo según sea la fuente: "normal" para una imagen típica, "natural" para una reproducción auténtica de los colores.
- La tarjeta PC Viewer incorporada le permite comenzar con la presentación incluso cuando no se encuentra disponible un PC en el sitio.
- La "Captura" le permite capturar la imagen actual proyectada.
- Una imagen puede ser proyectada desde delante o detrás de la pantalla, y el proyector se puede instalar incluso en el techo.
- La tecnología de mezcla de pixels inteligente Advanced AccuBlend exclusiva de NEC -una compresión de imagen extremadamente precisa. Tecnología- ofrece una imagen clara con una resolución UXGA (1600×1200)^{*2}.
- Soporta la mayoría de señales IBM VGA, SVGA, XGA, SXGA/UXGA (con Advanced AccuBlend)^{*2}, Macintosh, señales de componente (YCbCr / YPbPr) o cualquier otra señal RGB dentro de un margen de frecuencias horizontales de 15 a 100 kHz y un margen de frecuencias verticales de 50 a 120 Hz. Esta incluye señales de vídeo de las normas NTSC, PAL, PAL60, SECAM y NTSC4.43.

NOTA: Los sistemas de vídeo compuesto son los siguientes:

NTSC: Sistema de TV de EE.UU. estándar para vídeo en EE.UU. y Canadá.

PAL: Sistema de TV utilizado en el Oeste de Europa.

PAL60: Sistema de TV utilizado para reproducción NTSC en PAL TVs.

SECAM: Sistema de TV utilizado en Francia y Este de Europa.

NTSC4.43: Sistema de TV usado en los países del Medio Oriente.

- La control remoto suministrada puede utilizarse sin cable, y puede usted incluso utilizar la control remoto y adaptador de ratón para operar el ratón de su PC o Macintosh sin cable desde otra parte de la habitación con el receptor de ratón remoto incorporado.
- Puede usted controlar el proyector con un PC utilizando el puerto de control del PC^{*3}.
- El moderno diseño del mueble es ligero, compacto, fácil de transportar, y hace juego en cualquier oficina, sala de juntas o auditorio.
- Hay ocho clases de apuntadores disponibles para su presentación.
- La terminal USB permite la operación^{*4} del ratón USB.

^{*1} No intente instalar el proyector usted mismo.

El proyector debe de ser instalado por técnicos cualificados para asegurar un funcionamiento adecuado y reducir el riesgo de lesiones corporales. Además, el techo debe de ser lo suficientemente fuerte como para soportar el proyector y la instalación debe de realizarse de acuerdo con las normas de edificios locales. Consulte a su distribuidor para mayor información .

^{*2} Una imagen UXGA (1600×1200) y SXGA (1280×1024) se convierte en una imagen clara de 1024×768 respectivamente con la tecnología de NEC Advanced AccuBlend.

^{*3} Es necesaria la utilidad PC Control Utility 1.0. Este programa está incluido en el CD-ROM suministrado.

^{*4} El terminal USB cumple con la especificación USB1.1 y sólo acepta un ratón USB.

Cómo comenzar

La manera más rápida de comenzar es tomarse un tiempo y hacer todo bien desde el principio. Disponga de unos minutos para examinar el manual del usuario. Esto le ahorrará tiempo más adelante. Al principio de cada sección encontrará una descripción general. Si una sección no es aplicable, simplemente pásela por alto.

¿Qué hay en la caja?

Asegúrese de que su caja contenga todos los accesorios indicados. Si falta algún elemento, contacte a su distribuidor. Conserve la caja original y el material de embalaje por si alguna tiene que transportar el proyector MT1056.

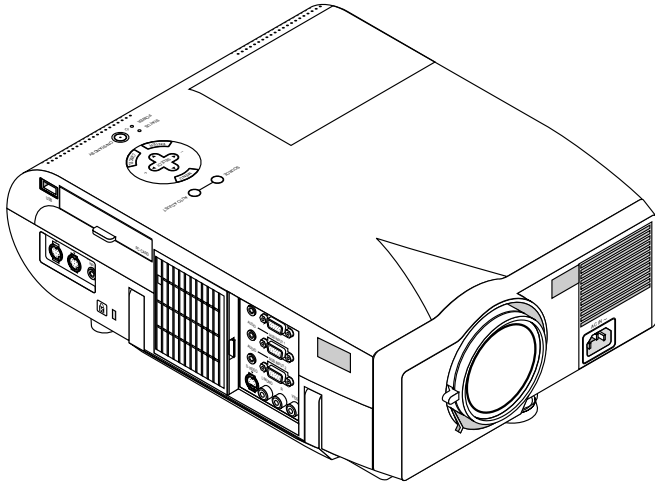

Tapa de la objetivo
(24FT7291)

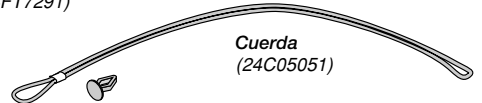

Cuerda
(24C05051)

Remache
(24C04534)

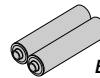

Baterías (AA x 2)

Proyector NEC MT1056

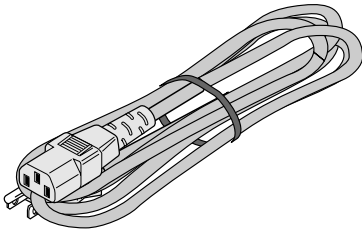

Cable de la corriente
(70810775 para Norteamérica)
(70800033 para Europa)

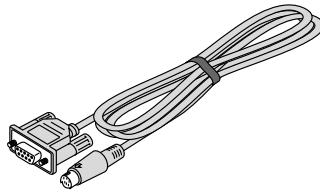

Cable Serial
(73499390)

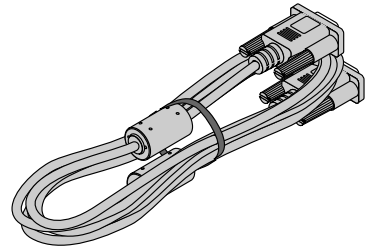

Cable de Señal RGB (Conector Mini D-Sub de 15 pines A Mini D-Sub de 15 pines)
(7N520001)



Adaptador de ratón
(para IBM PS/2)
(73499392)



Adaptador de ratón
(para USB)
(7N520002)

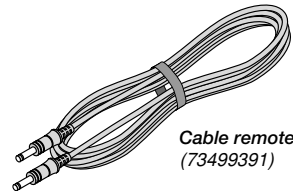

Cable remote
(73499391)



CD-ROM
(7N950063)

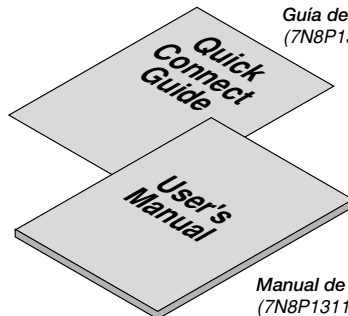

Guía de Conexión Rápida
(7N8P1331)

Manual de uso
(7N8P1311)

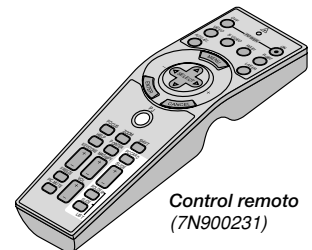

Control remoto
(7N900231)

Familiarícese con su proyector MT1056

Descripción de la parte delantera

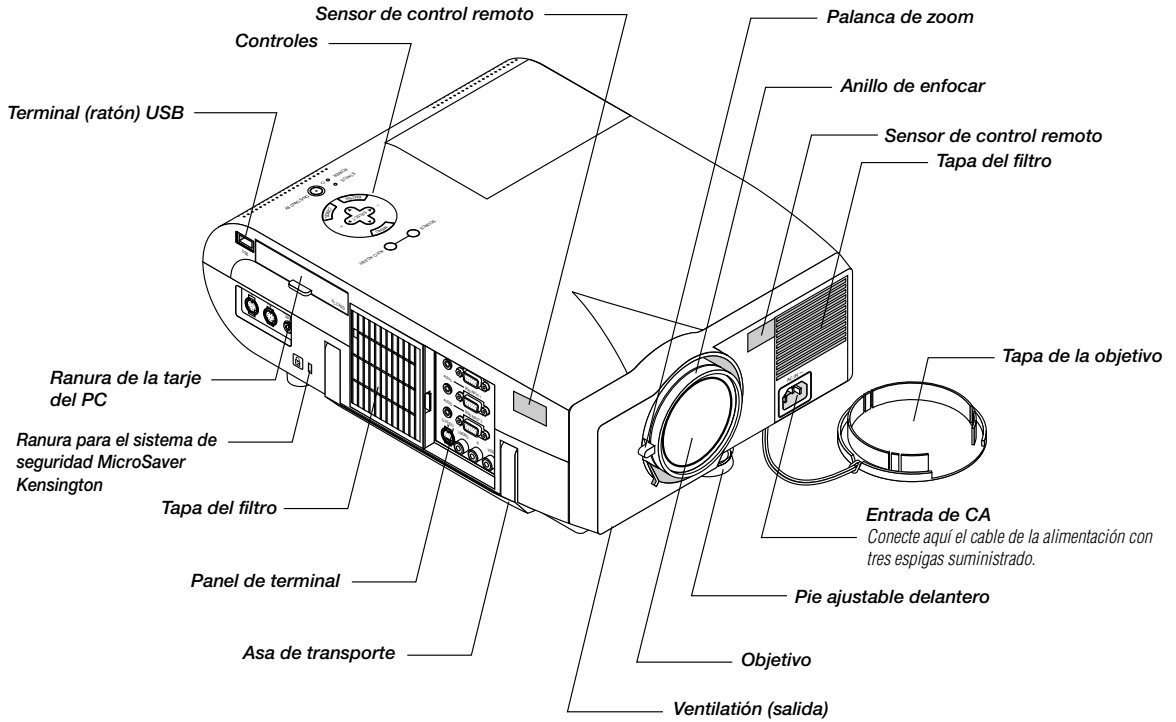

Descripción de la parte trasera

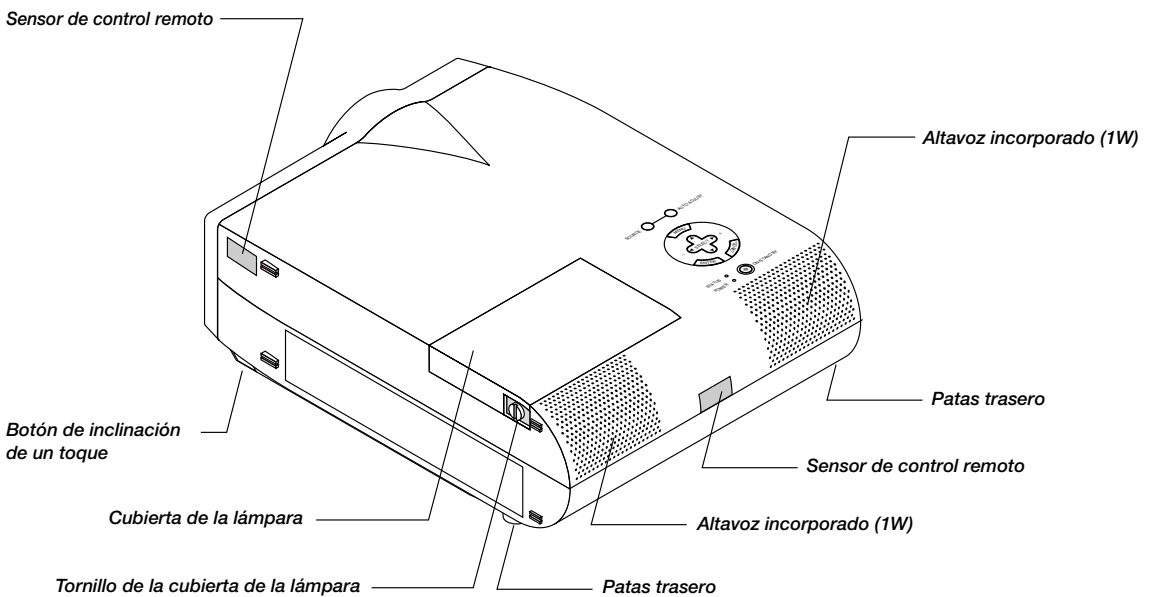

Descripción de la parte superior

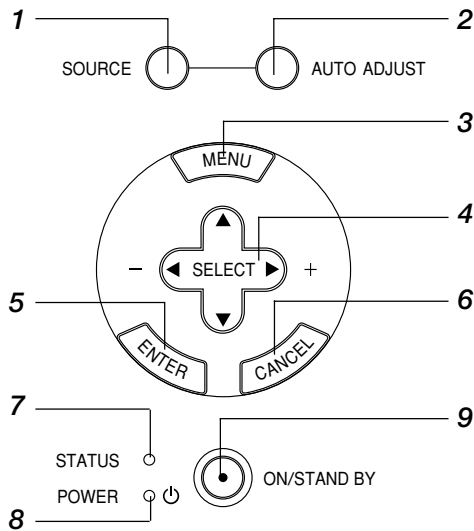

1. Botón de fuente (SOURCE)

Utilice este botón para seleccionar una fuente de vídeo tales como PC, videograbadora, reproductor DVD o tarjeta PC Viewer (tarjeta PC instalada).

Cada vez que se pulse este botón, la fuente de entrada cambiará de la manera siguiente:

→ RGB 1 → RGB 2 → Video → S-Video → Tarjeta PC Viewer →

Si no hubiera ninguna señal de entrada, la entrada será pasada por alto.

2. Botón de ajuste automático (AUTO ADJUST) (Solo RGB)

Utilice este botón para ajustar la Posición-H/V y Pixel Reloj/Fase para una imagen óptima. Algunas señales puede que no se visualicen correctamente o puede que tarden al cambiar a otra.

3. Botón Menú (MENU)

Para visualizar el menú en pantalla.

4. Botones de Selección (SELECT ▲▼◀▶) / Volumen (+) (-)

▲▼: Utilice estos botones para seleccionar el menú del ítem que desee ajustar. Cuando no aparecen menús, estos botones funcionan como control del volumen.

◀▶: Utilice estos botones para cambiar el nivel del menú seleccionado del ítem.

Con pulsar una vez el botón ▶ ejecuta la selección.

Cuando no se visualicen los menús o la barra de herramientas Viewer, puede utilizarse este botón para seleccionar una diapositiva o para mover el cursor en la Lista de Carpetas o en la Lista de Diapositivas.

Cuando se visualiza el apuntador, estos botones ▲▼◀▶ mueven el apuntador.

5. Botón de introducción (ENTER)

Ejecuta su selección de menú y activa ítems seleccionados desde el menú.

6. Botón de cancelación (CANCEL)

Pulse este botón para salir de "Menús". Pulse este botón para que el ajuste vuelva a la última condición mientras que usted se encuentre en el menú de ajuste o menú de configuración.

7. Indicador de estado (STATUS)

Cuando esto se encienda de rojo continuamente (naranja en el modo Eco), le está advirtiendo de que la lámpara de proyección ha excedido 1500 horas de servicio (hasta 2500 horas en el modo Eco).

Después de que aparezca esta luz, se aconseja reemplazar la lámpara lo antes posible. (Vea la página S-47). Además el mensaje "La lámpara ha alcanzado el fin de su vida útil. Por favor cambiala" aparece continuamente hasta que se reemplace la lámpara.

Si esta luz parpadea rápidamente de rojo, indica que la tapa de la lámpara o la tapa del filtro no está colocada debidamente o que el proyector se ha sobrecalentado. Vea el indicador de mensajes del indicador Estado / Alimentación en la página S-49 para más detalles.

8. Indicador de la alimentación (POWER) (⏻)

Cuando este indicador es verde, el proyector está activado; cuando el indicador es color naranja, está en modo de espera.

9. Botón de encendido (ON / STAND BY)

Utilice este botón para activar y desactivar la alimentación, cuando se suministra la alimentación y el proyector está en modo de espera.

NOTA: Para desactivar el proyector, mantenga pulsado este botón durante por lo menos dos segundos.

Descripción del panel de terminales

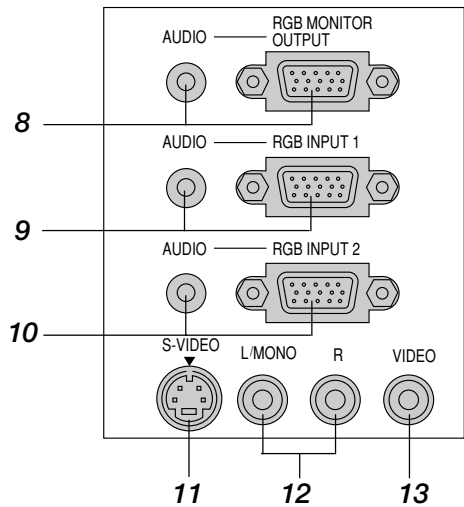
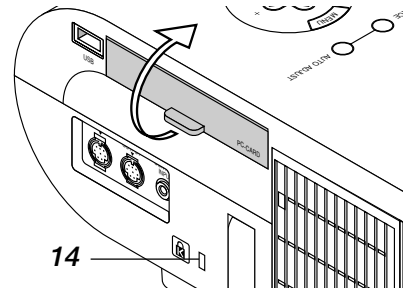
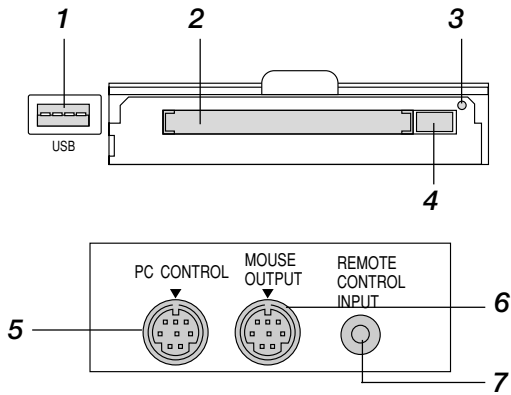

1. Terminal USB

Conecte un ratón comercialmente disponible que soporte USB. Puede usted hacer funcionar el menú o tarjeta PC Viewer con el ratón USB vía esta terminal. Note que esta terminal no se utiliza con un ordenador y que puede que haya algunas marcas de ratón USB que el proyector no soporta.

2. Ranura de la tarjeta del PC

Introduzca aquí una tarjeta PC.

3. Indicador de acceso de la tarjeta PC

Luce mientras se accede a una tarjeta PC.

4. Botón de expulsión de la tarjeta PC

Pulse para ejecutar una tarjeta PC.

5. Puerto de control del PC (Mini DIN 8 Pines)

Utilice este puerto para conectar su PC y así controlar el proyector por medio de un cable de serie. Esto le permite utilizar su PC y el protocolo de comunicación serial para controlar el proyector. Para utilizar este puerto es necesario disponer del cable de serie opcional NEC. También debe instalarse en el PC la utilidad PC Control Utility 1.0 incluida en el CD-ROM suministrado. Si está usted escribiendo su propio programa, los códigos de control del PC típicos están en la página S-55. En la fábrica se coloca una tapa sobre el puerto. Quite la tapa para utilizar el puerto.

6. Puerto de salida del ratón (Mini DIN 8 Pines) (MOUSE OUT)

Utilice este puerto para hacer funcionar las funciones de ratón de su ordenador desde la control remoto. Cuando su ordenador está conectado aquí con la control remoto, los sensores remotos del mueble del proyector recibirán las ordenes de su ratón.

7. Toma del Control Remoto

Aquí debe conectar el cable de control remoto para las operaciones con cable.

8. Salida Mini de Monitor Audio Principal

Aquí debe conectar los altavoces adicionales externos para poder oír el audio proveniente de la entrada del ordenador, Video o Video S.

Conector de Salida de Monitor RGB (Mini D-Sub de 15 de pines)

Podrá utilizar este conector para hacer un bucle de la imagen de su ordenador a un monitor externo desde una fuente de entrada RGB.

9. Toma Mini de Entrada de Audio RGB 1

Aquí es donde deberá conectar la salida de audio RGB proveniente de un ordenador u otra fuente RGB.

Conector de Entrada de RGB 1 (Mini D-Sub de 15 pines)

Conecte el PC u otro equipo RGB como ordenador compatibles con IBM. Utilice el cable de señal suministrado para realizar la conexión. O utilice un ordenador Macintosh o compatible con el cable de señal y el adaptador de pines suministrados.

10. Toma Mini de Entrada de Audio RGB 2

Aquí es donde debe conectar una segunda salida de audio RGB proveniente de un ordenador u otra fuente RGB.

Conector de Entrada RGB 2 (Mini D-Sub de 15 pines)

Aquí debe conectar un ordenador Macintosh o compatible con el cable de señal y el adaptador de monitor suministrados. O conecte el PC u otro equipo RGB con ordenadores IBM o compatible. Utilice el cable de señal suministrado para conectar a un PC.

11. Entrada S-Video (Mini DIN 4 Pines) (S-VIDEO)

Aquí es donde conecta usted la entrada S-Video de una fuente externa tal como una videogradora.

NOTA: S-Video ofrece colores más reales y mayor resolución que el formato tradicional de video compuesto.

12. Conector de entrada de Canal/ Mono Audio izquierdo (RCA) (AUDIO) (L MONO)

Esta es la entrada de audio del canal izquierdo para el sonido este-reofónico procedente del equipo de video o sistema audio. Esto también sirve como entrada audio monoaural. (sólo Video y S-video)

Conector de entrada del canal audio derecho (RCA) (AUDIO) (R)

Esta es la entrada de audio del canal derecho para sonido estereo-fónico. (sólo Video)

NOTA: Al utilizar dos fuentes de Video simultáneamente, el conector de entrada de Audio del canal izquierdo está disponible sólo para la fuente S-Video y el conector de entrada de Audio del Canal derecho está disponible sólo para la fuente de video compuesto.

13. Entrada video (RCA) (VIDEO)

Conecte una videogradora, reproductor DVD, reproductor de discos láser, o cámara de documentos aquí para proyectar el video.

14. Ranura de seguridad incorporada (MicroSaver)

Esta ranura de seguridad acepta el sistema de seguridad MicroSaver®. MicroSaver® es una marca registrada de Kensington Microware Inc. El logotipo está registrado como marca y es propiedad de Ken-sington Microware Inc.

Descripción de Control Remoto

NOTA: Si usa un ordenador Macintosh, usted puede pulsar el botón derecho o el izquierdo para activar el ratón.

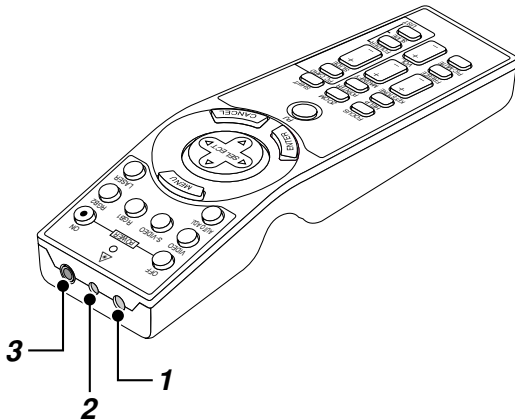

1. Transmisor infrarrojo

Dirija el control remoto hacia el sensor remoto en el mueble del proyector.

2. Puntero láser

Emite una luz láser cuando se pulsa el botón "Láser".

3. Terminal de Control Remoto

Aquí debe conectar el cable del control remoto para el funcionamiento con cable.

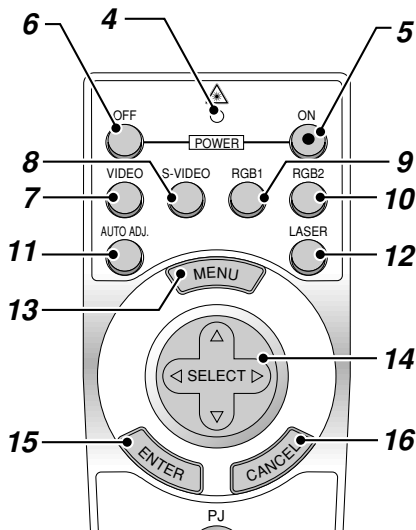

4. LED

Destella cuando cualquier botón es pulsado.

5. Botón de encendido (POWER ON)

Si se necesita alimentación, puede usted utilizar este botón para activar o desactivar su proyector.

6. Botón de apagado (POWER OFF)

Si se necesita alimentación, puede usted utilizar este botón para activar o desactivar su proyector.

NOTA: Para desactivar el proyector, mantenga pulsado este botón durante por lo menos dos segundos.

7. Botón Video (VIDEO)

Pulse este botón para seleccionar una fuente de vídeo compatible con NTSC, PAL, SECAM o NTSC4.43 desde un VCR, reproductor de discos láser o cámara de documentos.

8. Botón S-Video (S-VIDEO)

Pulse este botón para seleccionar una fuente de S-Vídeo de un VCR.

9. Botón RGB 1

Pulse este botón para seleccionar una fuente de vídeo de un ordenador o equipo de componentes conectado al puerto RGB 1.

10. Botón RGB 2

Pulse este botón para seleccionar una fuente de vídeo de un ordenador o equipo de componentes conectado al puerto RGB 2.

11. Botón de ajuste automático (AUTO ADJ.)

Utilice el botón para ajustar una fuente RGB para obtener una imagen excelente. Algunas señales puede que no se visualicen correctamente o puede que tarden al cambiar a otra.

12. Botón Láser (LASER)

Pulse y mantenga pulsado este botón para activar el apuntador láser. Una vez encendido, usted podrá usar el láser para atraer la atención de su público a un punto rojo que usted puede situar en cualquier objeto.

13. Botón Menu (MENU)

Visualiza el menú de los diversos ajustes.

14. Botones de Selección (Ratón) (SELECT)

Cuando se encuentre en el modo de Ordenador, este botón funcionará como un ratón informático.

Cuando se encuentre en el modo de Proyector, indicado por la iluminación del botón PJ:

▲▼: Utilice estos botones para seleccionar el menú del ítem que desee ajustar.

◀▶: Utilice estos botones para cambiar el nivel del menú seleccionado del ítem.

Con pulsar una vez el botón ▶ ejecuta la selección.

Cuando se visualiza el apuntador, estos botones ▲▼◀▶ mueven el apuntador.

15. Botón de introducción (clic izquierdo) (ENTER)

Cuando se encuentre en el modo de Ordenador, este botón funcionará como el botón izquierdo del ratón. Cuando pulse este botón y lo mantenga presionado durante al menos 2 segundo y medio, se establecerá el modo de desplazamiento.

Cuando se encuentre en el modo de Proyector, indicado por la iluminación del botón PJ:

Use este botón para introducir la opción que haya seleccionado en el menú. Funciona igual que el botón "Enter" en el mueble del proyector.

16. Botón de cancelación (clic derecho) (CANCEL)

Cuando se encuentre en el modo de Ordenador, este botón funcionará como el botón derecho del ratón.

Cuando se encuentre en el modo de Proyector, indicado por la iluminación del botón PJ:

Pulse este botón para salir de "Menús". Funciona igual que el botón "Cancel" en el mueble.

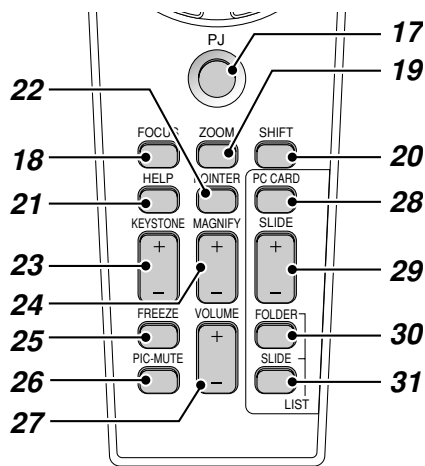

17. Botón PJ

Pulse este botón para conmutar los botones del Selección, Cancelación e Introducción entre el modo de Proyector (iluminación roja) y el modo de Ordenador. Pulse este botón o cualquiera de los botones de POWER ON/OFF, MENU, HELP, POINTER, MAGNIFY, PC CARD, FOLDER LIST o SLIDE LIST para cambiar al modo de Proyector y el botón PJ se iluminará de rojo. Para cambiar de vuelta al modo de Ordenador, pulse el botón PJ otra vez.

18. Botón Foco (FOCUS)

No está disponible con este modelo.

19. Botón Zoom (ZOOM)

No está disponible con este modelo.

20. Botón Shift (SHIFT)

No está disponible con este modelo.

21. Botón de ayuda (HELP)

Suministra información sobre el funcionamiento y procedimientos de ajuste o la información ajustada para el menú actual o ajuste durante el menú de funcionamiento.

22. Botón del apuntador (POINTER)

Pulse este botón para visualizar uno de entre los ocho apuntadores; pulse de nuevo para esconder el apuntador. Es posible mover el icono de puntero al área deseada de la pantalla con el botón de Selección.

23. Botón trapezoidal (KEYSTONE +/-)

Pulse el botón (+) o (-) para corregir la distorsión keystone (trapezoidal) y que la imagen sea cuadrada.

24. Botón de aumentar (MAGNIFY +/-)

Use el botón (+) o (-) para ajustar el tamaño de la imagen hasta un 400%. Cuando se visualice el puntero, la imagen se ampliará teniendo alrededor del centro del puntero. Cuando no se visualice el puntero, la imagen se ampliará alrededor del centro de la pantalla. Cuando la imagen es ampliada, el puntero cambia al icono de ampliación.

25. Botón de congelación de imagen (FREEZE)

Este botón congela las imágenes. Púlselo de nuevo para reanudar el movimiento.

26. Botón silen. de imagen (PIC-MUTE)

Este botón apaga la imagen y el sonido por un corto período de tiempo. Pulse de nuevo para restaurar la imagen y el sonido.

NOTA: Cuando se visualice este menú, si se pulsa este botón, se silenciará la imagen y el sonido sin desactivar el menú.

27. Botón de volumen (VOLUME +/-)

Pulse el botón (+) para aumentar el nivel de volumen, y el botón (-) para disminuirlo.

28. Botón de la Tarjeta PC (PC CARD)

Pulse este botón para seleccionar la fuente Tarjeta PC Viewer.

29. Botón (+) (-) Slide (SLIDE +/-)

Pulse el botón (+) para seleccionar la siguiente carpeta o diapositiva y el botón (-) para seleccionar la carpeta o diapositiva anterior.

30. Botón de Lista de Carpetas (FOLDER LIST)

Pulse este botón para seleccionar la fuente Tarjeta PC Viewer y visualizar una lista de las carpetas incluidas en la tarjeta CompactFlash.

31. Botón de Lista de Diapositivas (SLIDE LIST)

Pulse este botón para seleccionar la fuente Tarjeta PC Viewer y visualizar una lista de las diapositivas incluidas en la tarjeta CompactFlash.

*** NOTA:** El ajuste de modo de fábrica es el modo de Ordenador, que le permite utilizar el Selección, los botones Cancelación e Introducción como un ratón de ordenador. Cuando se pulsa el botón POWER ON/OFF, MENU, HELP, POINTER, MAGNIFY, PC CARD, FOLDER LIST o SLIDE LIST el botón PJ se ilumina de rojo para indicar que se está en el modo de Proyector. Si no se pulsa ningún botón antes de 10 segundos, la luz se apaga y el modo de Proyector queda cancelado.

Instalación de pilas

1. Presione firmemente la cubierta del compartimiento de las pilas y deslícela para retirarla.

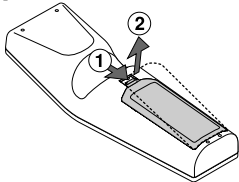

2. Retire las dos pilas antiguas e instale pilas nuevas (AA). Asegúrese de que la polaridad (+/-) de las pilas sea correcta.

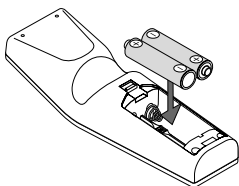

3. Deslice la cubierta sobre las pilas hasta que encaje en posición.

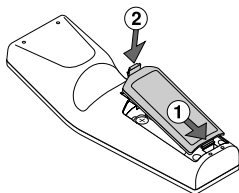

No mezcle tipos de pilas diferentes ni pilas nuevas con usadas.

Nota sobre el funcionamiento del mando a distancia:

Manteniendo pulsado el botón de selección (▲, ▼, ◀, ▶) / ratón mientras instala las nuevas pilas puede hacer que el equipo funcione mal o que no se pueda operar.

Si esto sucede, extraiga las pilas y luego instélaslas nuevamente sin tocar el botón de Selección/Ratón.

Margen de funcionamiento

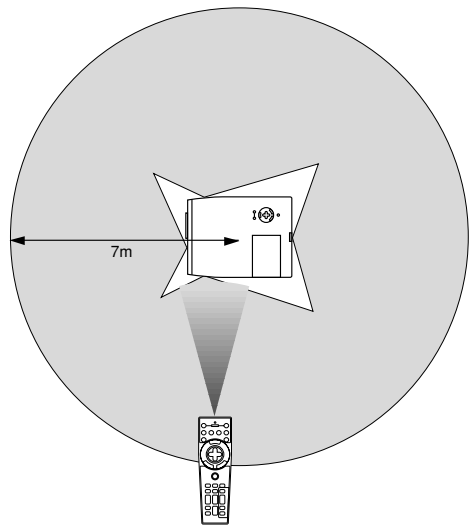

Precauciones durante el uso de la unidad de control remoto

- Manipule la unidad de control remoto con cuidado.
- Si la unidad de control remoto se moja, séquela inmediatamente.
- Evite el calor y humedad excesivos.
- Cuando no vaya a usar la unidad de control remoto por un período prolongado de tiempo, retire las pilas.
- No coloque las pilas al revés.
- No mire hacia el puntero láser mientras está encendido.
- No apunte el rayo láser hacia una persona.

Configurar el interruptor de función

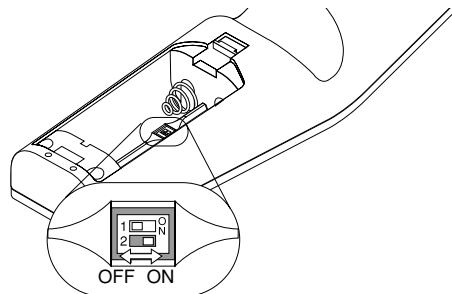

Hay dos interruptores en el fondo del compartimiento para las pilas: un interruptor selector del proyector correspondiente (1) y un interruptor de activar/desactivar láser (2). Compruebe qué proyector está utilizando y decida si activa o desactiva el láser, después establezca los interruptores tal y como sea necesario utilizando la punta de un bolígrafo fino.

En este modelo, no se utiliza un interruptor de selector para el proyector correspondiente (1).

Interruptor (2)

On Activado (las luces láser están activadas cuando está pulsado el botón de LASER) [predeterminado por fábrica]

OFF Desactivado (el láser no se ilumina ni siquiera cuando está pulsado el botón de LASER)

Desactive el láser cuando utilice el aparato en un entorno en el que niños puedan tener acceso a la unidad

Conmutación del modo de funcionamiento entre ordenador y proyector

Los tres botones sombreados que aparecen en el diagrama funcionan como un ratón de ordenador en el modo de Ordenador. En el modo de Ordenador, el botón PJ no se ilumina.

- * Cuando se pulsa el botón MENU, el botón PJ se ilumina de verde para indicar que se está en el modo de Proyector, que permite el manejo de menús del proyector con los tres botones.
- * Cuando se pulsa el botón POINTER, el botón PJ se ilumina de rojo para indicar que se está en el modo de Proyector y que el botón SELECT **▲▼◀▶** funciona como botón de movimiento para el POINTER o imagen ampliada.
- * Si no se pulsa ningún botón antes de 10 segundos, la luz del botón PJ se apagará para indicar que se está en el modo de Ordenador. Para posibilitar el funcionamiento del menú del proyector otra vez, pulse el botón PJ para que se ilumine de rojo. Para mover el puntero o una imagen ampliada otra vez, desactive el puntero y luego active el puntero (pulse el botón POINTER dos veces).
- * Cuando el botón PJ está iluminado, si desea utilizar la función de ratón inmediatamente, pulse el botón PJ para volver al modo de Ordenador (no iluminado).

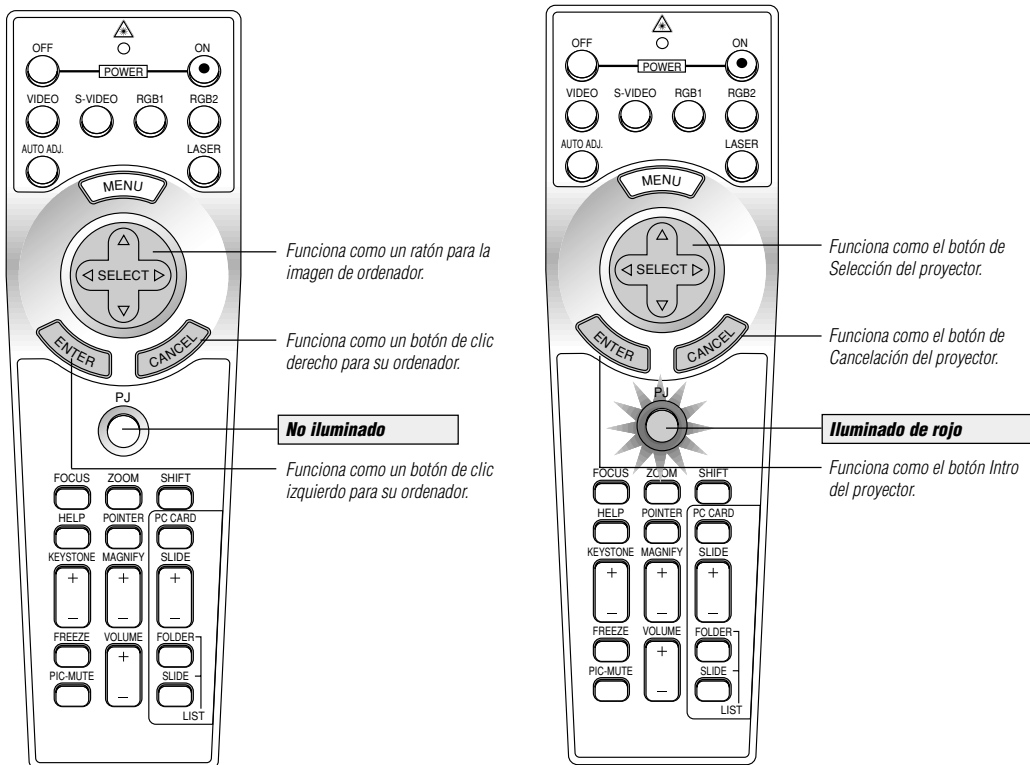

En el modo de ordenador

En el modo de ordenador si pulsa ENTER durante al menos 2 segundos y medio o más y lo suelta, se establecerá el modo de desplazamiento y podrá realizar el desplazamiento pulsando el botón de (ratón) SELECT (**▲▼◀▶**). Para cancelar el modo de desplazamiento, pulse el botón (en el lado izquierdo) ENTER de nuevo o pulse el botón de CANCEL (en el lado derecho).

2. INSTALACIÓN

Esta sección describe cómo instalar el proyector MT1056 y cómo conectar fuentes de video y audio.

Montaje del proyector

Su proyector MT1056 es simple de montar y de usar. Pero antes de comenzar, primero usted deberá:

1. Determinar el tamaño de la imagen.
2. Instalar una pantalla o elegir una pared blanca no brillante en la que usted pueda proyectar la imagen.

Cómo transportar el proyector: Al trasladar el proyector, cójalo siempre por el asa. Asegúrese de desconectar el cable de alimentación cualquier otro cable usado para conectar fuentes de video antes de trasladar el proyector. Al trasladar el proyector o cuando no esté en uso, cubra el objetivo con la tapa de objetivo.

Asa de transporte

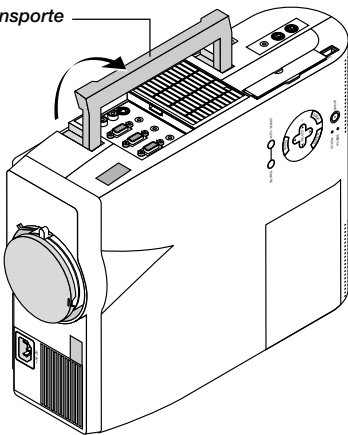

Colocar la tapa de la objetivo en el parte inferior con el cuerda suministrado y remache.

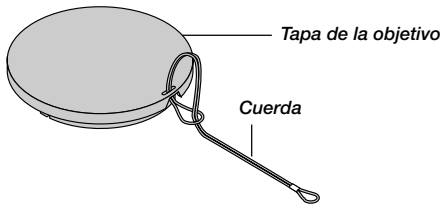

Tapa de la objetivo

Cuerda

Remache

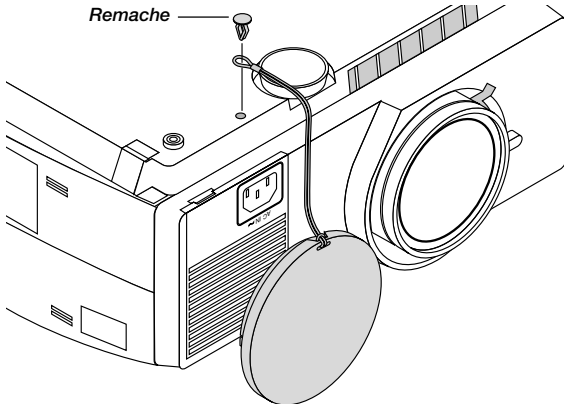

Selección de un lugar

Cuanto más lejos se encuentre el proyector de la pantalla o pared, mayor será la imagen. El tamaño mínimo que puede tener la imagen es de aproximadamente 0,76 m (30 pulgadas) medido diagonalmente cuando el proyector se encuentre más o menos a 1,3 m o (4,3 pies) de la pared o pantalla. El tamaño máximo que puede tener la imagen es de 7,6 m (300 pulgadas) cuando el proyector se encuentre más o menos a 11,3 m (36,9 pies) de la pared o pantalla.

Uso de una mesa o carro

1. Instale el proyector sobre una superficie plana y a nivel a la distancia óptima de la pantalla o pared, asegurándose de obtener el tamaño de imagen deseado. (Evite la iluminación excesiva de la habitación, y asegúrese de que la pantalla o pared donde va a proyectar la imagen no esté expuesta a la luz directa del sol).
2. Conecte el cable de alimentación, quite la tapa de la objetivo y encienda el proyector. (Si no existe ninguna señal de entrada el proyector proyectará una imagen de fondo).
3. Asegúrese de que el proyector quede cuadrado a la pantalla.

Vista superior

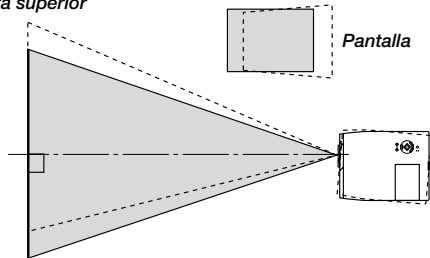

4. Mueva el proyector hacia la izquierda o hacia la derecha para centrar la imagen horizontalmente en la pantalla.
5. Para centrar la imagen verticalmente, levante la esquina frontal del proyector y pulse el botón de inclinación de un toque en la parte delantera del proyector, para soltar los pies ajustables delanteros.

Vista lateral

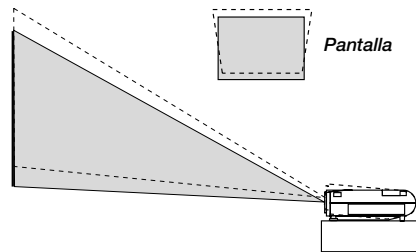

(Hay aproximadamente 10 grados de ajuste hacia arriba y hacia abajo para la parte delantera del proyector).

6. Si es necesario, ajuste los pies delanteros o traseros para posicionar adecuadamente la imagen proyectada en la pantalla. Si la imagen proyectada no aparece cuadrada en la pantalla, utilice la corrección Keystone para un ajuste adecuado.
7. Ajuste el tamaño de la imagen utilizando el palanca de Zoom en la objetivo.

Ajuste de la Pata de Inclinación

Pulse el botón de Inclinación del proyector para extender la pata de inclinación ajustable (altura máxima).

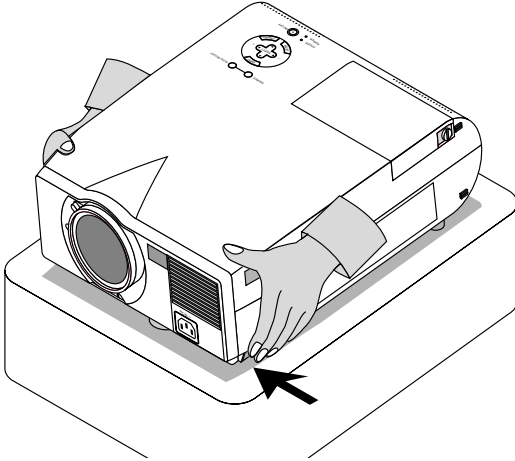

Levante el borde frontal del proyector.
Baje la parte frontal del proyector a la altura deseada y suelte el botón para bloquear la pata de inclinación ajustable.

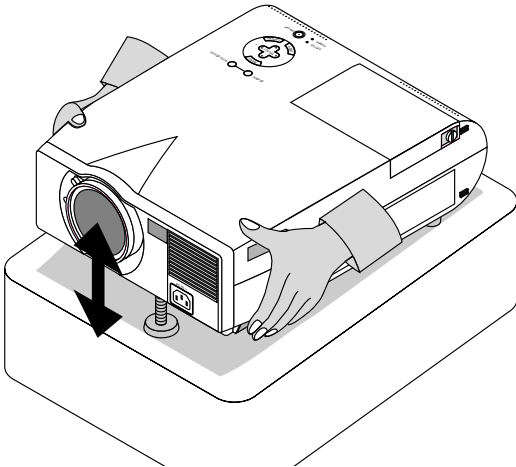

La altura de cada una de las patas traseras puede cambiarse hasta 4 mm.

Pantalla y distancia de proyección

Lo siguiente muestra las posiciones relativas correctas del proyector y de la pantalla. Remítase a la tabla para determinar la posición de instalación.

Distancia de proyección



Diagrama de distancia



B = Distancia vertical entre la centro de la objetivo y el centro de la pantalla
 C = Distancia trazada
 D = Distancia vertical entre la centro de la objetivo y parte superior de la pantalla (Parte inferior de la pantalla por escritorio)

Instalación en el techo

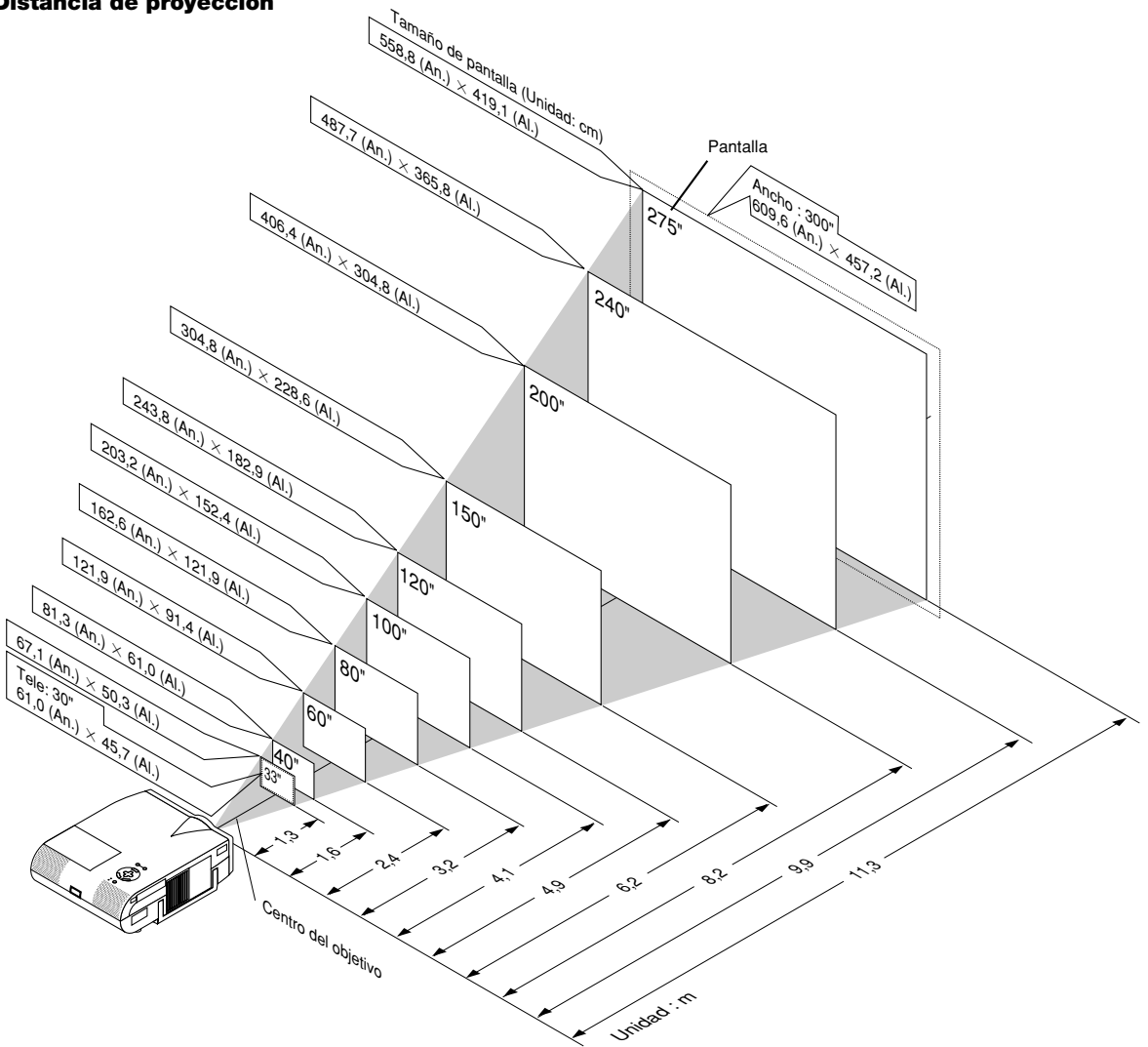
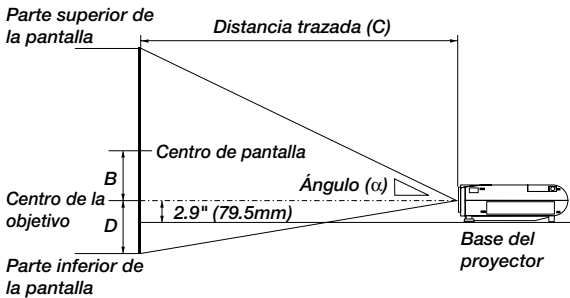
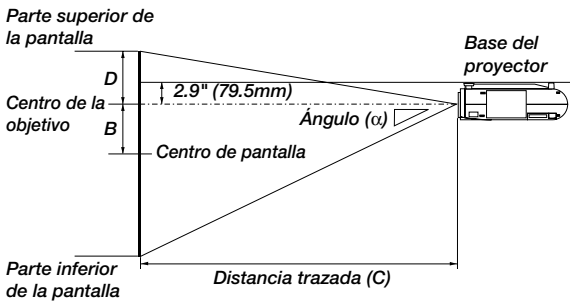

ADVERTENCIA

- La instalación del proyector en el techo debe ser realizada por un técnico cualificado. Consulte a su distribuidor NEC para mayor información.
- * No intente instalar el proyector solamente.
- Use el proyector solamente sobre una superficie sólida y a nivel. Si el proyector cae al suelo, usted podría resultar lesionado y el proyector podría sufrir serios daños.
- No use el proyector en lugares donde haya grandes fluctuaciones de temperatura. El proyector debe emplearse dentro de un margen de temperaturas de 0°C y 35°C.
- No exponga el proyector a humedad, polvo o humo. Esto afectará la imagen en pantalla.
- Asegúrese de tener una buena ventilación alrededor del proyector que permita la disipación del calor. No cubra los orificios de ventilación en el costado o en la parte delantera del proyector.

Si el proyector está instalado en el techo y la imagen aparece al revés, use los botones "Menú" (menú) y "Select" (seleccionar) situados en el mueble del proyector o los botones ▲▼ del control remoto para corregir la orientación. (Vea página S-36).

Cómo reflejar la imagen

El utilizar un espejo para reflejar la imagen del proyector le permite disfrutar de una imagen más grande. Contacte con su distribuidor NEC si necesita un espejo. Si está usted utilizando un espejo y la imagen aparece al revés, use los botones "Menu" (menú) y "Select" (seleccionar) situados en el mueble del proyector o los botones ▲▼ del control remoto para corregir la orientación. (Vea página S-36).

Tamaño de Pantalla			B	C		D	α	
Diagonal	Anchura	Altura		Ancho	Tele		Ancho	Tele
30 pulgada 762 mm	24 pulgada 609,6 mm	18 pulgada 457,2 mm	7,7 pulgada 194,6 mm	41,4 pulgada 1052,6 mm	50,8 pulgada 1290,5 mm	1,3 pulgada 34,0 mm	10,5 grado	8,6 grado
40 pulgada 1016 mm	32 pulgada 812,8 mm	24 pulgada 609,6 mm	10,2 pulgada 259,5 mm	56,3 pulgada 1430,3 mm	68,6 pulgada 1743,7 mm	1,8 pulgada 45,3 mm	10,3 grado	8,5 grado
60 pulgada 1524 mm	48 pulgada 1219,2 mm	36 pulgada 914,4 mm	15,3 pulgada 389,2 mm	86,1 pulgada 2185,8 mm	104,3 pulgada 2649,9 mm	2,7 pulgada 68,0 mm	10,1 grado	8,4 grado
67 pulgada 1701,8 mm	53,6 pulgada 1361,44 mm	40,2 pulgada 1021,08 mm	17,1 pulgada 434,7 mm	96,5 pulgada 2450,2 mm	116,8 pulgada 2967,1 mm	3,0 pulgada 75,9 mm	10,1 grado	8,3 grado
72 pulgada 1828,8 mm	57,6 pulgada 1463,04 mm	43,2 pulgada 1097,28 mm	18,4 pulgada 467,1 mm	103,9 pulgada 2639,0 mm	125,7 pulgada 3193,7 mm	3,2 pulgada 81,5 mm	10,0 grado	8,3 grado
84 pulgada 2133,6 mm	67,2 pulgada 1706,88 mm	50,4 pulgada 1280,16 mm	21,5 pulgada 544,9 mm	121,7 pulgada 3092,3 mm	147,1 pulgada 3737,4 mm	3,7 pulgada 95,1 mm	10,0 grado	8,3 grado
90 pulgada 2286 mm	72 pulgada 1828,8 mm	54 pulgada 1371,6 mm	23,0 pulgada 583,9 mm	130,7 pulgada 3318,9 mm	157,8 pulgada 4009,3 mm	4,0 pulgada 101,9 mm	10,0 grado	8,3 grado
100 pulgada 2540 mm	80 pulgada 2032 mm	60 pulgada 1524 mm	25,5 pulgada 648,7 mm	145,5 pulgada 3696,6 mm	175,7 pulgada 4462,4 mm	4,5 pulgada 113,3 mm	10,0 grado	8,3 grado
120 pulgada 3048 mm	96 pulgada 2438,4 mm	72 pulgada 1828,8 mm	30,6 pulgada 778,5 mm	175,3 pulgada 4452,1 mm	211,4 pulgada 5368,7 mm	5,4 pulgada 135,9 mm	9,9 grado	8,3 grado
150 pulgada 3810 mm	120 pulgada 3048 mm	90 pulgada 2286 mm	38,3 pulgada 973,1 mm	219,9 pulgada 5585,2 mm	264,9 pulgada 6728,0 mm	6,7 pulgada 169,9 mm	9,9 grado	8,2 grado
180 pulgada 4572 mm	144 pulgada 3657,6 mm	108 pulgada 2743,2 mm	46,0 pulgada 1167,7 mm	264,5 pulgada 6718,4 mm	318,4 pulgada 8087,4 mm	8,0 pulgada 203,9 mm	9,9 grado	8,2 grado
210 pulgada 5334 mm	168 pulgada 4267,2 mm	126 pulgada 3200,4 mm	53,6 pulgada 1362,3 mm	309,1 pulgada 7851,5 mm	371,9 pulgada 9446,8 mm	9,4 pulgada 237,9 mm	9,8 grado	8,2 grado
240 pulgada 6096 mm	192 pulgada 4876,8 mm	144 pulgada 3657,6 mm	61,3 pulgada 1557,0 mm	353,7 pulgada 8984,7 mm	425,4 pulgada 10806,2 mm	10,7 pulgada 271,8 mm	9,8 grado	8,2 grado
270 pulgada 6858 mm	216 pulgada 5486,4 mm	162 pulgada 4114,8 mm	69,0 pulgada 1751,6 mm	398,3 pulgada 10117,8 mm	479,0 pulgada 12165,5 mm	12,0 pulgada 305,8 mm	9,8 grado	8,2 grado
300 pulgada 7620 mm	240 pulgada 6096 mm	180 pulgada 4572 mm	76,6 pulgada 1946,2 mm	443,0 pulgada 11251,0 mm	532,5 pulgada 13524,9 mm	13,4 pulgada 339,8 mm	9,8 grado	8,2 grado

NOTA: Las distancias puede que varien +/-5%.

Diagrama de conexión

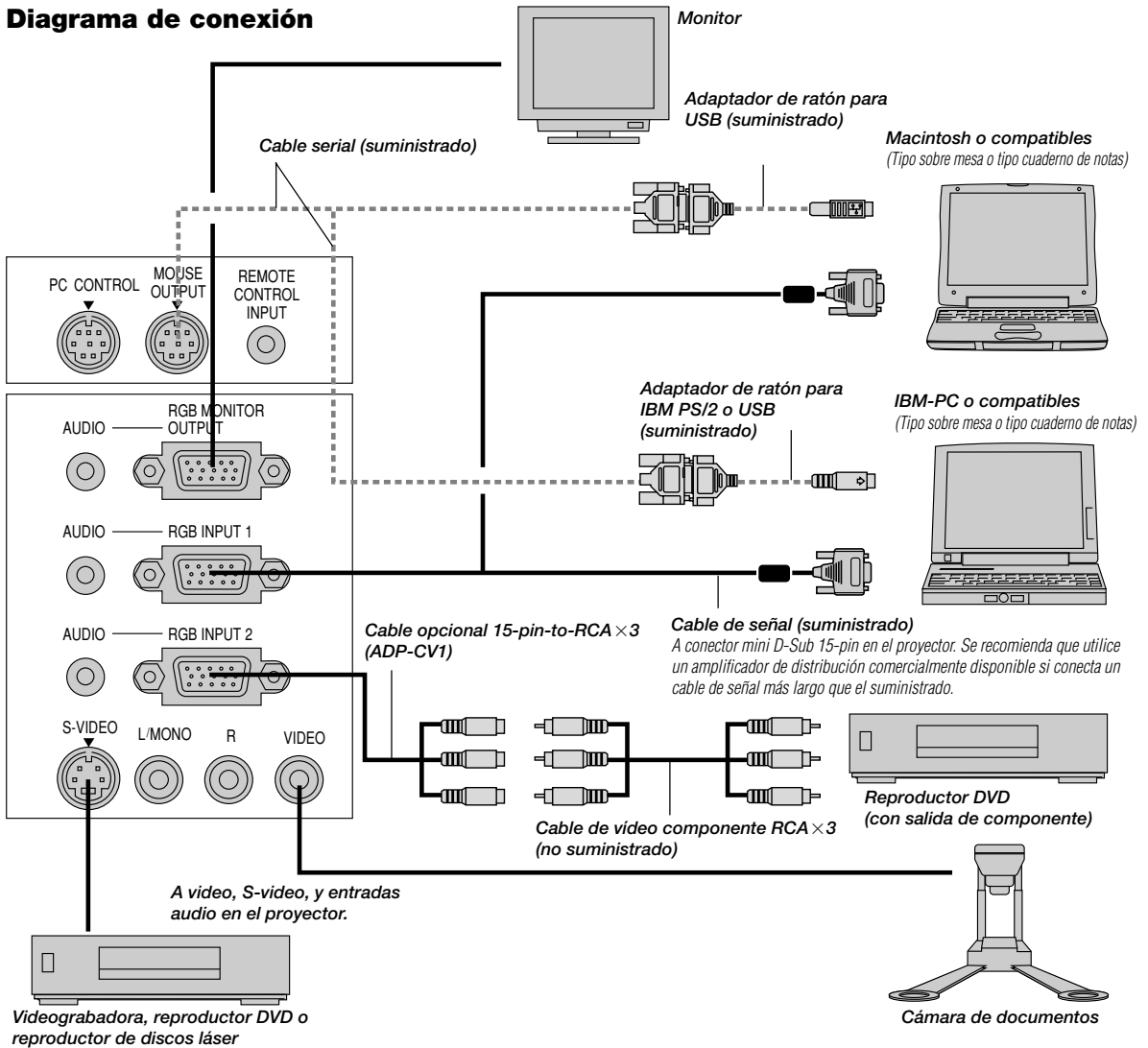

NOTA: Al utilizar con un PC cuaderno de notas, asegúrese de conectar el proyector con el PC cuaderno de notas antes de activar la alimentación del PC cuaderno de notas. En la mayoría de los casos la señal no puede salir de la salida RGB a menos que se encienda el PC cuaderno de notas después de conectarlo con el proyector.

NOTA: Si se necesitan cables de video, S-video, o audio, deberían ser de 3 m (9,8 pies) o más cortos.

Guía de control remoto

1. Conecte el cable en serie con el puerto de salida para el ratón del proyector en el puerto para el ratón de su ordenador y reinicie el ordenador para obtener control remoto del ratón.
2. Al usar el ratón infrarrojo incorporado en la unidad de control remoto con un ordenador portátil, el ratón o dispositivo indicador del ordenador portátil quedará inhabilitado. Desconecte el cable en serie del puerto de salida para el ratón y reinicie el ordenador para volver a habilitar el ratón o dispositivo indicador de su ordenador portátil.
3. Si la pantalla queda en blanco mientras usa la unidad de control remoto, es probable que se deba a la acción del protector de pantalla o a la función de ahorro de energía del ordenador.
4. Si presiona accidentalmente el botón OFF en el control remoto, espere un minuto y luego pulse el botón ON para reanudar.

Conexión de un ordenador PC o Macintosh

IBM-PC o compatibles (Tipo cuaderno de notas)
o
Macintosh (Tipo cuaderno de notas)

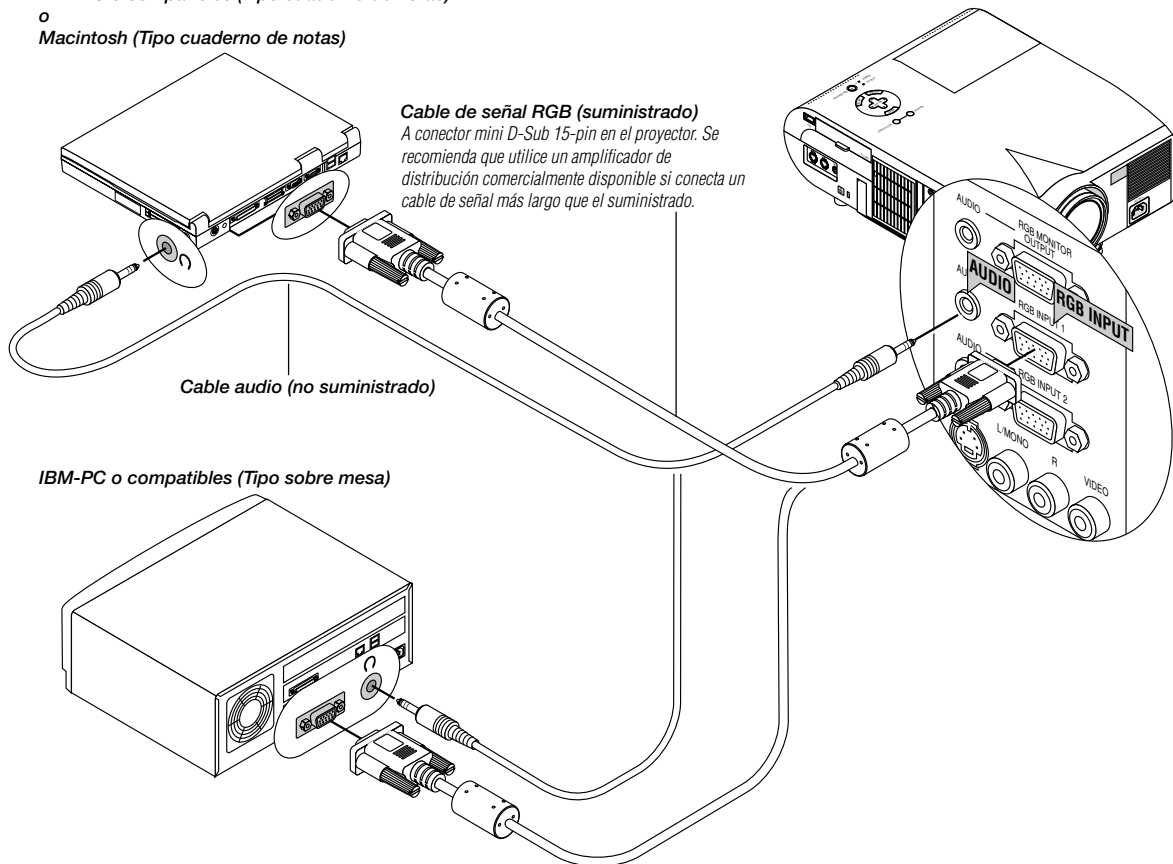

Cable de señal RGB (suministrado)
A conector mini D-Sub 15-pin en el proyector. Se recomienda que utilice un amplificador de distribución comercialmente disponible si conecta un cable de señal más largo que el suministrado.

Cable audio (no suministrado)

IBM-PC o compatibles (Tipo sobre mesa)

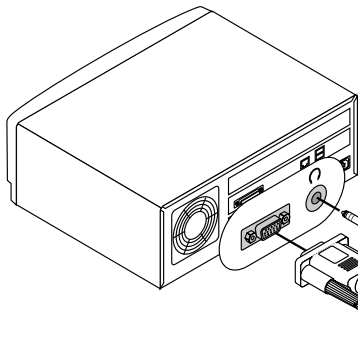

Macintosh o compatibles (Tipo sobre mesa)

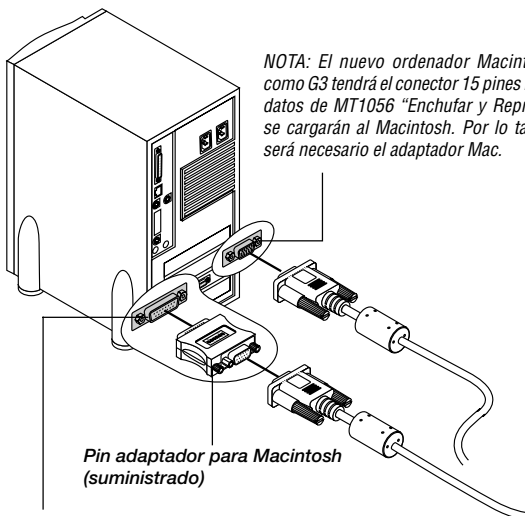

NOTA: El nuevo ordenador Macintosh tal como G3 tendrá el conector 15 pines HD. Los datos de MT1056 "Enchufar y Reproducir" se cargarán al Macintosh. Por lo tanto, no será necesario el adaptador Mac.

Pin adaptador para Macintosh (suministrado)

Para ordenadores Macintosh antiguos, utilice un adaptador de conector disponible en comercios para conectar al puerto de vídeo de su Mac.

La conexión de un ordenador PC o Macintosh al proyector MT1056 (XGA) permite proyectar la imagen de la pantalla del ordenador y lograr excelentes presentaciones.

Para conectar a un PC o Macintosh, simplemente:

1. Desconecte la alimentación del proyector y del ordenador.
2. Utilice el cable de señal provisto para conectar su PC o su ordenador Macintosh al proyector.
3. Encienda el proyector y el ordenador.
4. Si después de un periodo de inactividad el proyector comienza a proyectar imágenes en blanco, puede que se deba a que el protector de pantalla del ordenador que tiene conectado al proyector esté instalado.

Conexión de su ordenador al puerto de salida para el ratón

Utilización del receptor de ratón remoto

El receptor de ratón remoto le permite controlar las funciones de ratón de su ordenador desde el control remoto (modo ordenador). Esto resulta muy conveniente para sus presentaciones generadas por ordenador. Para volver al modo del proyector, pulse el botón PJ (se enciende en rojo).

Conexión de su ordenador al puerto de salida para el ratón

Si desea utilizar la función de ratón remoto, conecte el puerto de salida para el ratón y el ordenador. El puerto de salida para el ratón se puede conectar directamente al ordenador utilizando el terminal USB. Para conectarlo al ordenador utilizando el terminal de ratón (PS/2), utilice el adaptador PS/2.

NOTA: Dependiendo del tipo de conexión o del OS instalado en su ordenador, usted tal vez tenga que reiniciar su ordenador o cambiar los ajustes del mismo.

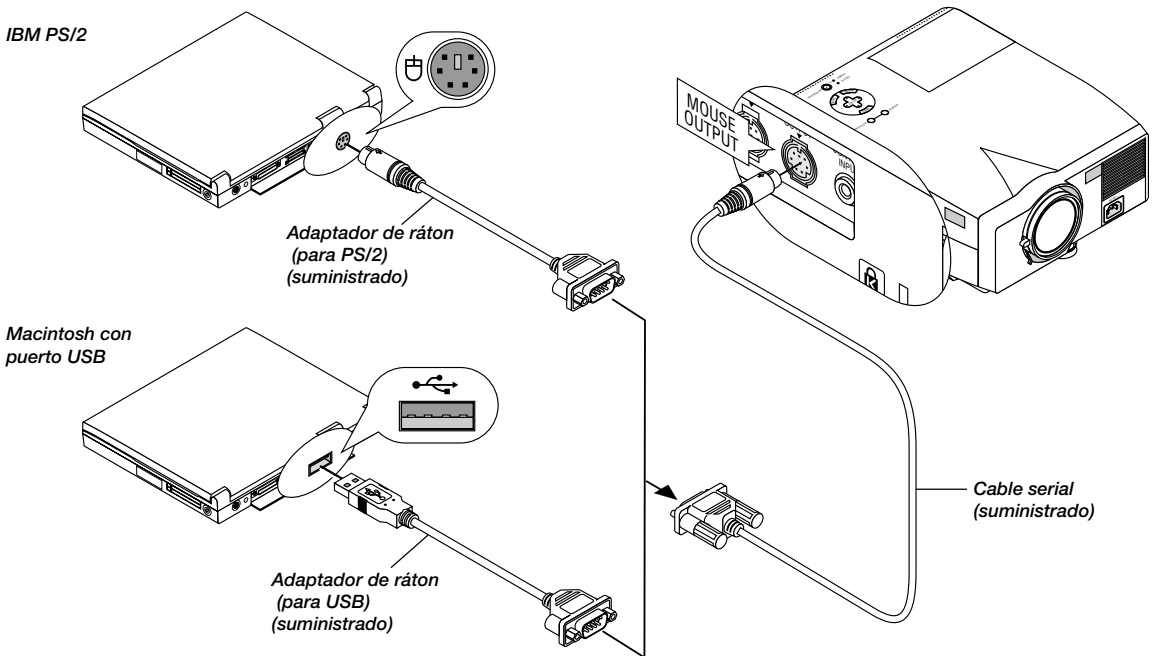

Esto es de gran utilidad para presentaciones generales en su ordenador. Para conectar el puerto de salida para el ratón.

1. Apague su ordenador.
2. Para PCs: Quite el ratón actual y conecte el cable en serie desde la salida del ratón al puerto para el ratón de su PC. (Use el adaptador de 6 espigas para hacer la conexión a un ordenador PS/2 o USB).
Para Macintosh: Fije el adaptador del ratón suministrado para el USB al cable serial del puerto de salida del ratón y conecte el proyector a su puerto USB de un ordenador Macintosh.
3. Cuando el receptor remoto del ratón incorporado está disponible, inhabilitará a su ratón normal, desconecte el cable en serie y reinicie el ordenador.

NOTA: El adaptador del ratón para USB no es compatible con el terminal USB en el proyector.

Cuando conecte utilizando un terminal USB

Para PC, el receptor de ratón sólo puede utilizarse con un sistema operativo Windows 98/2000/Me/XP.

NOTA:

• Espere un mínimo de 5 segundos después de desconectar el receptor de ratón antes de volver a conectarlo. El ordenador tal vez no pueda identificar el receptor de ratón si se conecta y desconecta repetidamente en intervalos rápidos.

Conexión de un monitor externo

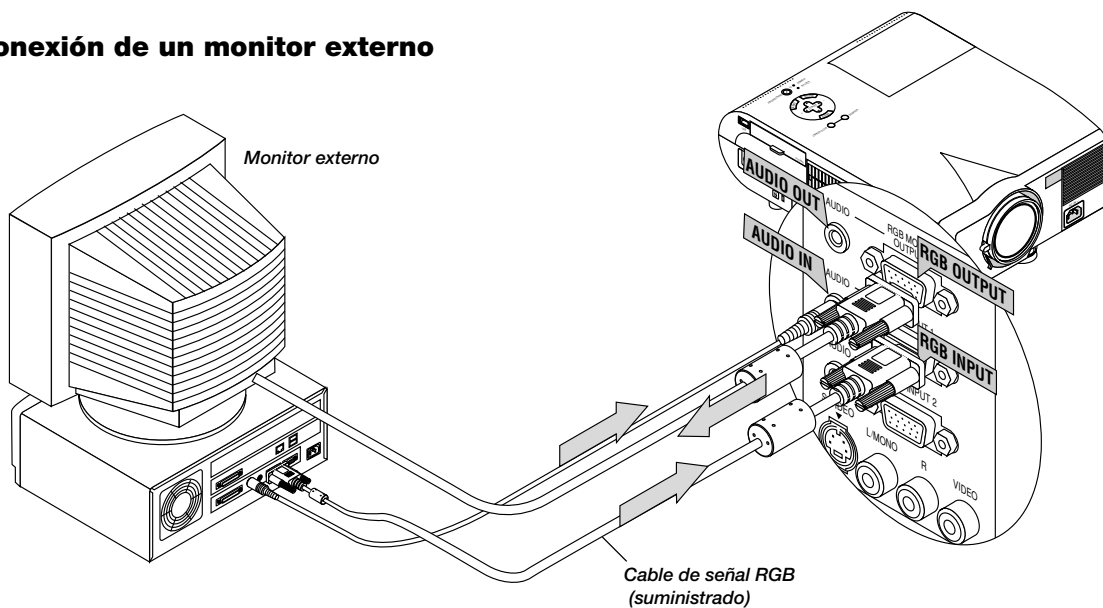

Usted puede conectar un monitor externo separado para ver simultáneamente en el monitor la imagen que está proyectando.

Para hacerlo:

1. Apague el proyector y el ordenador, la cámara de documentos o fuente de vídeo.
2. Use un cable de 15 pines para conectar el monitor al conector RGB MONITOR OUT (mini D-sub de 15 pines) del proyector.
3. Encienda el proyector y el ordenador, la cámara de documentos o fuente de vídeo.

Conexión del reproductor DVD

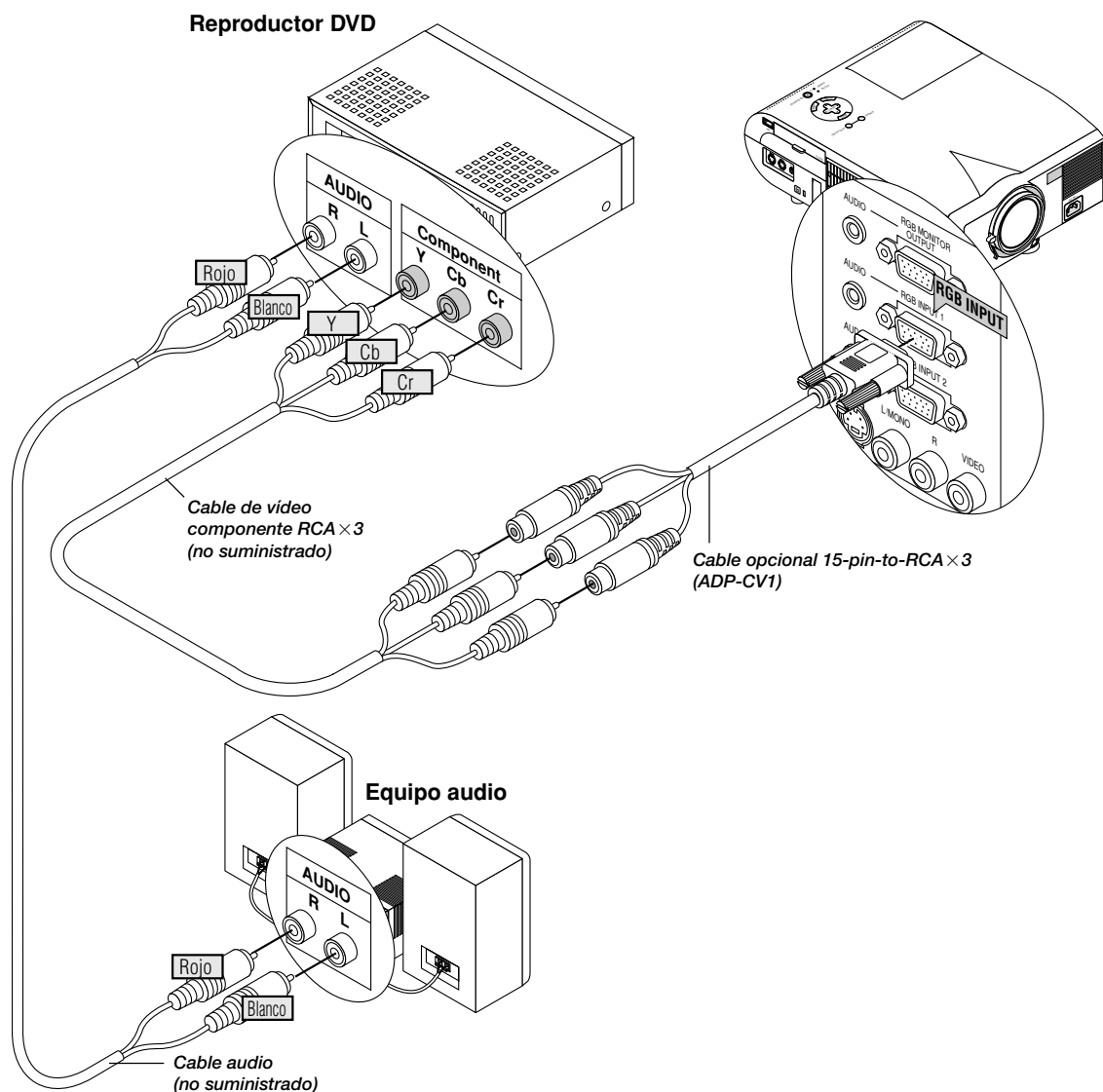

Puede usted conectar su proyector a un reproductor DVD con las salidas de componentes o salida vídeo. Para realizar esto simplemente deberá:

1. Desconectar la alimentación del proyector y del reproductor DVD.
2. Si su reproductor DVD tiene salida de vídeo componente (Y,Cb,Cr), utilice un cable de vídeo componente de venta en el comercio (RCA × 3) y el cable convertidor opcional de 15 contactos a RCA(hembra) × 3 para conectar su reproductor DVD al conector RGB INPUT del proyector.
Para un reproductor DVD sin salidas de componente de vídeo (Y,Cb,Cr), utilice cables RCA normales (no suministrados) para conectar una salida de VIDEO compuesto del reproductor DVD a la entrada de vídeo del proyector.
3. Encienda el proyector y el reproductor DVD.

NOTA: Consulte el manual del propietario del reproductor DVD para tener más información sobre las necesidades de salida de vídeo del reproductor DVD.

Conexión de un aparato de vídeo (VCR) o reproductor de discos láser

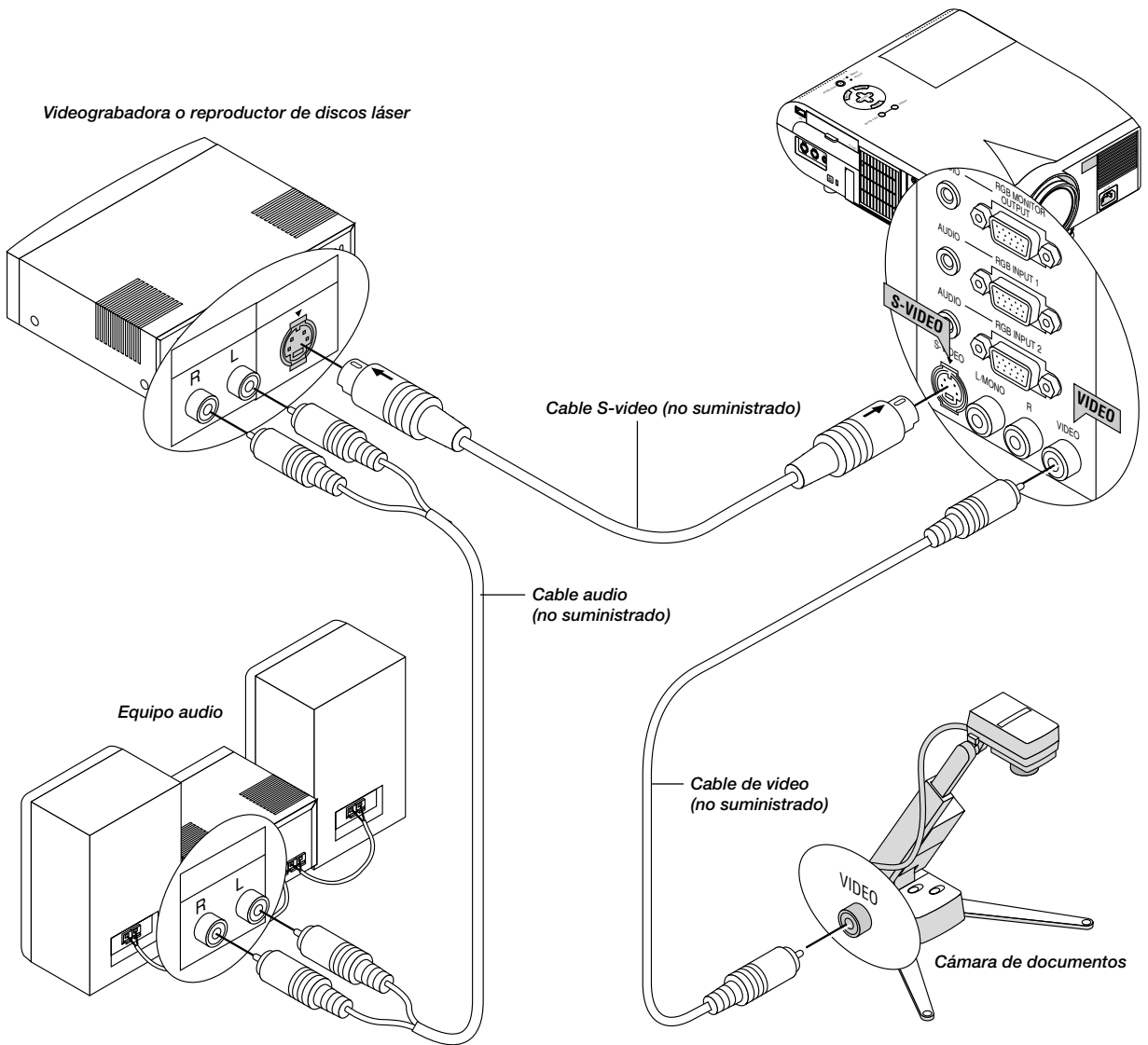

Utilice cables RCA normales (no suministrados) para conectar el VCR o reproductor de discos láser al proyector. Para realizar estas conexiones, simplemente deberá:

1. Desconectar la alimentación del proyector y del VCR o reproductor de discos láser.
2. Conecte un extremo del cable RCA al conector de salida de vídeo situado en la parte posterior del VCR o reproductor de discos láser, conecte el otro extremo a la entrada de vídeo del proyector. Utilice cables de audio (no suministrado) para conectar el audio del VCR o reproductor de discos láser al equipo audio (si el VCR o reproductor de discos láser dispone de esta posibilidad). Observe bien las conexiones de los canales izquierdo y derecho para disponer de una audición estéreo correcta.
3. Encienda el proyector y el VCR o reproductor de discos láser.

NOTA: Consulte el manual del propietario del VCR o reproductor de discos láser para tener más información sobre las necesidades de salida de vídeo del equipo.

Acerca de la puesta en marcha de la pantalla

Cuando encienda el proyector por primera vez, aparecerá la pantalla de puesta en marcha. Esta pantalla le brinda la oportunidad de seleccionar uno de los siete idiomas de menús: Inglés, Alemán, Francés, Italiano, Español, Sueco y Japonés.

Para seleccionar un idioma de menús, observe estos pasos:

1. Utilice el botón de Selección ▲ o ▼ para seleccionar uno de los siete idiomas de menús.



2. Pulse el botón Intro para ejecutar la selección.

3. A continuación se visualizará el menú básico en el idioma que haya seleccionado.

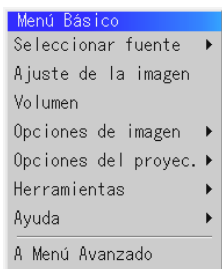

Para cerrar el menú, pulse el botón Cancelar.

Después de realizar esta operación, continúe con el funcionamiento avanzado de los menús.

Si lo desea, puede seleccionar el idioma de menús más adelante. Consulte "Idioma", en la página S-35.

3. FUNCIONAMIENTO

Esta sección describe cómo seleccionar una fuente de ordenador o vídeo, cómo ajustar la imagen, y cómo establecer el menú y los ajustes del proyector.

Controles generales

Antes de que active el proyector, asegúrese de que la fuente de ordenador o vídeo esté encendida y que la tapa de la objetivo haya sido retirada.

1. Active el proyector

Enchufe el cable de la alimentación suministrado en la toma general de la pared. El proyector quedará en el modo de espera y el indicador de la alimentación quedará en naranja. Sólo cuando usted pulse el botón "On" de la unidad de control remoto o "ON/STAND BY" de la caja del proyector, el indicador de alimentación cambiará a color verde y el proyector quedará listo para operar.

NOTA: Para encender el proyector enchufando en el cable de la alimentación, use el menú y habilite la característica "Autoarrangue". (Vea página S-37).

2. Seleccione el ordenador, la fuente de vídeo o la tarjeta PC Viewer

Pulse el botón Source (fuente) en el control remoto o en el mueble del proyector para seleccionar "Video" (VCR, cámara de documentos, o reproductor de discos láser), "S-Video", "RGB 1 o 2" (ordenador o DVD con salida de componente) o "Tarjeta PC Viewer" (tarjeta PC) para visualizar la imagen. O pulse el botón "Menu" (menú) en el control remoto o en el mueble y utilice el menú para seleccionar la fuente de vídeo. "Video", "S-Video", "RGB 1 o 2", o "Tarjeta PC Viewer".

3. Ajuste el tamaño de la imagen y el enfoque

Utilice el palanca de Zoom para ajustar el tamaño de la imagen, luego utilice el mango del anillo de enfoque para obtener el mejor enfoque. Utilice el botón "Magnify" (+) o (-) en el control remoto para ampliar la imagen hasta un 400%.

4. Desactivar el proyector

Primero mantenga pulsado el botón "ON/STAND BY" en el mueble durante por lo menos dos segundos o pulse el botón "OFF" en el control remoto. El indicador de la alimentación quedará en ámbar. Luego, desenchufe el cable de la alimentación. El indicador de la alimentación desaparecerá.

IMPORTANTE:

- Desenchufe el proyector cuando vaya a estar fuera de uso por un período prolongado de tiempo.
- Para apagar la imagen y el sonido brevemente (cinco minutos o menos), use el botón "Picture Mute" en lugar de apagar y encender el proyector.
- El proyector mostrará una imagen negra, azul o logo si no se envía una señal de entrada.
- Al apagar el proyector, no lo encienda inmediatamente. El proyector necesita enfriarse durante un minuto antes de volver a ser encendido. Se concede un mínimo de 60 segundos entre que se enciende y se apaga la lámpara.

Uso de los menús

NOTA: El menú de en pantalla puede que no se visualice correctamente cuando se esté proyectando la imagen de vídeo de movimiento interlazado.

1. Pulse el botón "Menu" (menú) de la unidad de control remoto o del mueble del proyector para visualizar el menú principal.

NOTA: Cuando utilice un ratón USB, haga clic en el botón de ratón para visualizar el menú principal. Para otras operaciones, proceda del mismo modo en el que utiliza su ratón del PC.

2. Pulse los botones ▲▼ en la control remoto, o en el mueble del proyector para marcar el menú para los ítems que desee ajustar o establecer.

3. Pulse el botón ► o el botón "Enter" en el mueble del proyector o en la control remoto para seleccionar un submenú o ítem.

4. Ajuste el nivel o active o desactive el ítem seleccionado utilizando "Select" los botones ◀ o ▶ en el mueble del proyector o la control remoto. La barra lateral de en pantalla le mostrará la cantidad que aumenta o disminuye.

5. El cambio será almacenado hasta que usted vuelva a ajustarlo.

ENTER Guarda lo establecido o ajustes.

CANCEL Volver a la pantalla anterior sin guardar los ajustes.

NOTA: Puede usted cerrar simultáneamente el menú y los submenús pulsando el botón de PJ para cancelar el modo Proyector.

6. Repita los pasos 2-5 para ajustar un ítem adicional, o pulse "Cancel" en el mueble del proyector o en el control remoto para saltar la visualización del menú.

Uso de un ratón USB

El uso de un ratón USB le proporciona operación suave. Se necesita un ratón USB comercialmente disponible.

NOTA: Puede que haya algunas marcas de ratón USB que el proyector no soporta.

Operar los Menús utilizando el ratón USB

Cursor del ratón:

Cuando conecta un ratón USB al proyector, le aparecerá un cursor de ratón en la pantalla.

A menos que haga uso del ratón USB en el plazo de 10 segundos, el cursor de ratón desaparece.

Visualización del menú:

Al hacer clic con el botón de ratón se visualiza el menú principal. Los botones derecho e izquierdo del ratón funcionan igualmente excepto en las operaciones de tarjeta PC Viewer y ChalkBoard .

Al hacer clic en ► se visualiza el menú de hacia abajo.

Para cerrar el menú, haga clic en cualquier sitio de fondo.

Ajuste y establecimiento de la visualización:

Puede usted seleccionar un ítem de menú y hacer clic con un botón del ratón para realizar ajustes y montajes.

Ejemplos:

Haga clic (o mantenga pulsado) el botón ◀ o ▶ del ratón para ajustar el brillo.

O haga clic y arrastre el botón del ratón en la barra lateral horizontal para ajustarlo.

Para guardar los ajustes, haga clic en . Se cierra la visualización. Si hace clic en cualquier sitio en el fondo mientras que se visualizan ajustes y ajuste del menú o cuadro de diálogo, le aparecerá el menú principal en el punto donde haga clic.

NOTA: El Puerto de MOUSE OUT en el proyector no es compatible con el ratón USB.

Funcionamiento básico

Seleccione la fuente de ordenador o vídeo:

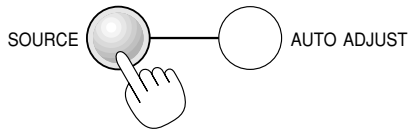

Cada vez que se pulse el botón Fuente, la fuente de entrada cambiará de la manera siguiente:

→ RGB1 → RGB2 → Video → S-Video → Tarjeta PC Viewer

Si no hubiera ninguna señal de entrada, la entrada será pasada por alto.

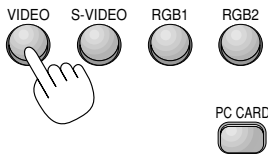

Source display

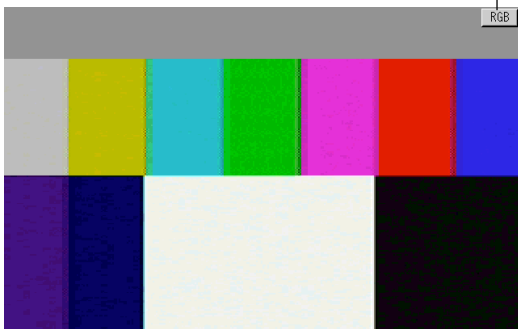

Ajuste de la imagen por medio del ajuste automático

Pulse el botón de Ajuste Automático para ajustar la posición H/V y el Reloj/Fase de Píxeles para conseguir una imagen óptima. Algunas señales puede que no se visualicen correctamente o puede que tarde al cambiar a otra.

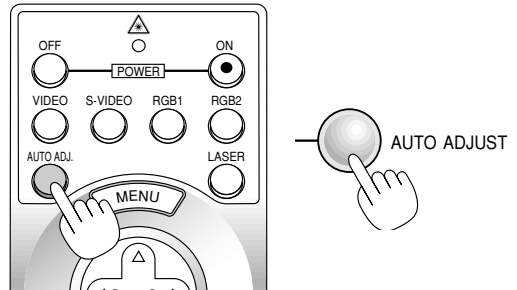

[Imagen de poca calidad]

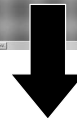
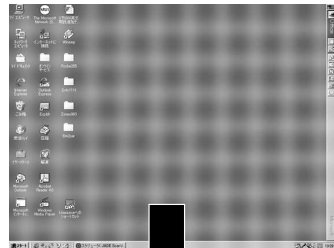

[Imagen normal]

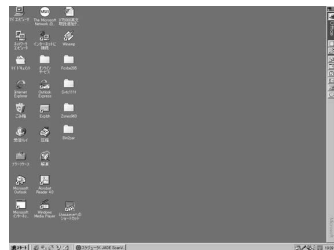

Pulse el botón de Ajuste Automático para realizar el ajuste fino de la imagen de ordenador o para eliminar cualquier banda que pueda aparecer y para reducir el ruido de vídeo, interferencias de puntos e interferencias de reflejos (esto resulta evidente cuando parte de la imagen parece tener reflejos). Esta función ajusta las frecuencias del reloj que eliminan las bandas horizontales que aparecen en la imagen. Esta función también ajusta la fase del reloj para disminuir el ruido de vídeo, interferencias de puntos o interferencias de reflejos. (Esto es evidente cuando parte de la imagen aparece reluciente.) Puede que este ajuste sea necesario cuando conecte usted su ordenador por primera vez.

NOTA: La función de Ajuste Automático no funciona para la señal de componente.

Control de volumen:

Puede ajustarse el nivel de sonido del altavoz del proyector.

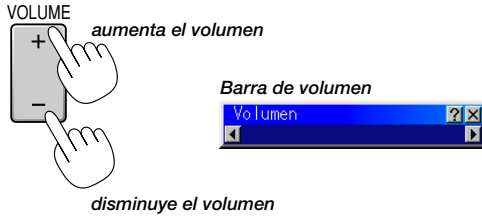

Desactivación de imagen y sonido:

Pulse el botón de Silenciamiento de Imagen para desactivar la imagen y el sonido durante un breve período de tiempo. Pulse de nuevo para restaurar la imagen y el sonido.



Obtención de Ayuda sobre el funcionamiento del proyector:

Obtiene el contenido de la Ayuda.

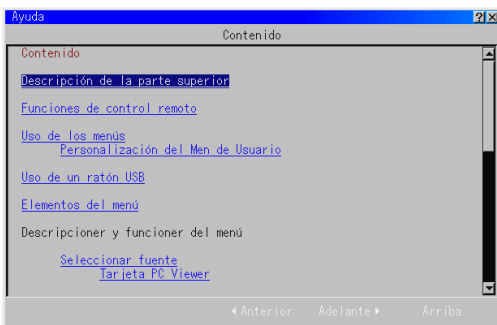
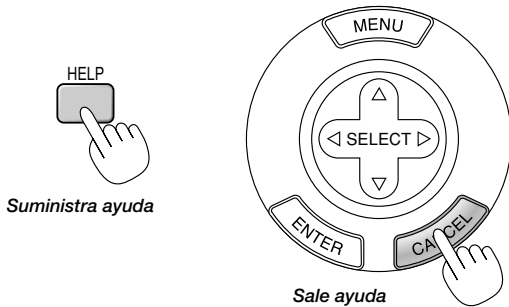

Uso del puntero

Puede utilizar uno de los ocho punteros para llamar la atención de la audiencia hacia la sección de la imagen proyectada que desee.



Pulse el botón Puntero para visualizar el puntero.

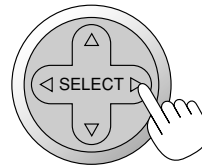
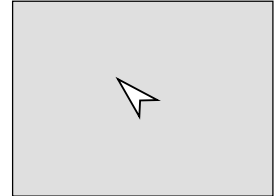

Utilice el botón de Selección para mover el puntero.

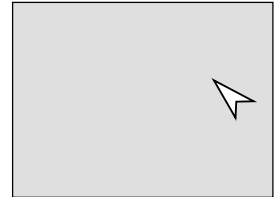

Ampliación y movimiento de la imagen

Es posible ampliar la imagen deseada hasta un 400 por ciento.

Para hacerlo:

1. Pulse el botón Puntero para visualizar el puntero.

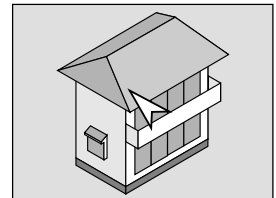

2. Mueva el puntero al área que desee ampliar.

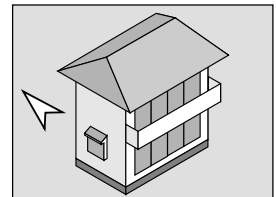
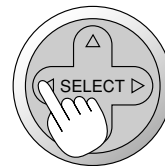

3. Amplie el área seleccionada.

Cuando se pulse el botón Magnify (+), el puntero se convertirá en una lupa. Para mover la lupa, utilice el botón de Selección.

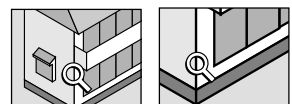
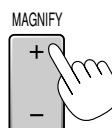

4. *Vuelve la imagen a su tamaño original.*

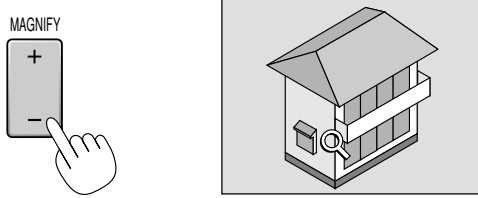

Corrección de la distorsión Keystone

Pulse el botón (+) o (-) para corregir la distorsión keystone (trapezoidal) y agrandar o empequeñecer la parte superior o inferior de la pantalla de manera que la imagen proyectada sea rectangular.

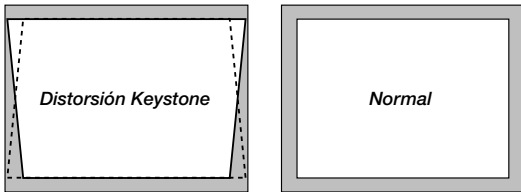

NOTA: El ángulo de keystone máximo que puede corregirse es de 40 grados hacia arriba y de 20 grados hacia abajo con el proyector colocado horizontalmente sobre el plano del suelo.

Según sea el tipo de gráficos utilizado, la imagen puede emborronarse o la corrección keystone puede que no sea posible cuando la corrección keystone utilizada es excesiva.

La idea es que, mientras más cerca se encuentre de la resolución nativa, mejor será la imagen conseguida.

Congelación de una imagen

Pulse el botón de Congelación para congelar una imagen. Púlselo de nuevo para reanudar el movimiento.



Personalización del Menú Básico

Es posible personalizar el menú de usuario para que se ajuste a sus necesidades.

La selección de un ítem de menú de la lista de "Editando de Menú Básico" le permitirá personalizar los ítems de menú a sus necesidades.

1. *Seleccione "Editando de Menú Básico" para visualizar la pantalla "Editando de Menú Básico".*

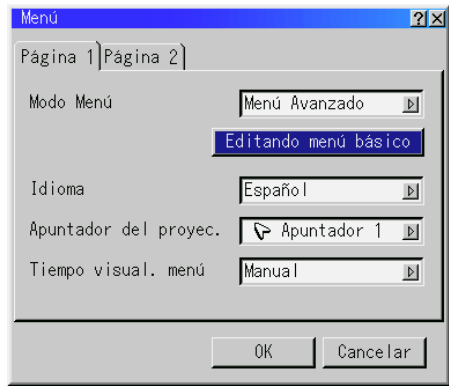

2. *Utilice los botones ▲ o ▼ para resaltar su selección y pulse el botón Enter para poner una marca junto a una opción. Esta acción activa la función.*

Pulse el botón Enter otra vez para borrar el recuadro marcado.



Si selecciona un ítem con un triángulo sólido ► y pulsa el botón Enter del control remoto o del mueble del proyector, puede activar todos los ítems de tal submenú. También puede activar un ítem del menú sin tener que marcar el ítem del menú principal.

NOTA: Pueden seleccionarse hasta 12 ítems de menú principal (dentro del Editando de Menú Básico).

3. Para que los cambios tengan efecto, utilice el botón ◀ o ▶ del control remoto o del mueble de proyector para resaltar "OK" y luego pulse el botón Enter. Para cancelar los cambios, utilice los botones de Selección ▲ o ▼ para resaltar "Cancelar" y luego pulse el botón "Enter". Para volver a los valores de fábrica, seleccione "Reajuste" y luego pulse el botón "Enter".

Los ítems de Menú Básico son:

Seleccionar fuente (RGB1/2, Video, S-Video y Tarjeta PC Viewer), Ajuste de la imagen, Volumen, Opciones de Imagen (Keystone y Modo lámpara), Opciones del Proyector (Menú y Configuración), Herramientas (Capturar, Ficheros tarjeta PC y Tablero) y Ayuda (Contenidos e Información).

NOTA: Una vez que haya seleccionado OK en la pantalla de Editando de Menú Básico, no podrá cancelar los cambios de la pantalla de Menús. Sin embargo, puede re-editar los ítems de menú nuevamente siguiendo los pasos anteriores.

NOTA: Si se ha seleccionado el ítem "Menú Avanzado" en el modo de Menú, saldrá el "Confirme menú de Cambiar" al terminar la edición del "Menú Básico". En este caso, la selección de "Sí" cerrará todos los menús y aplicará los cambios desde el menú Avanzado al menú Básico. Si selecciona las funciones "No" y luego "Enter", todos los ítems de menú volverán al menú Avanzado pero los cambios seguirán disponibles dentro de la selección de "Menú Básico". Para visualizar el Menú Básico previamente arreglado, seleccione el "Menú Básico" del "Modo Menú".



Se añadirá un ítem "A Menú Avanzado" en la parte inferior del Menú Básico. La selección de este ítem y la pulsación del botón "Enter" mostrará las funciones del "Menú Avanzado".

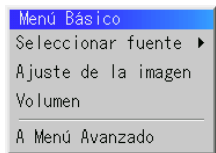

Árbol de menú

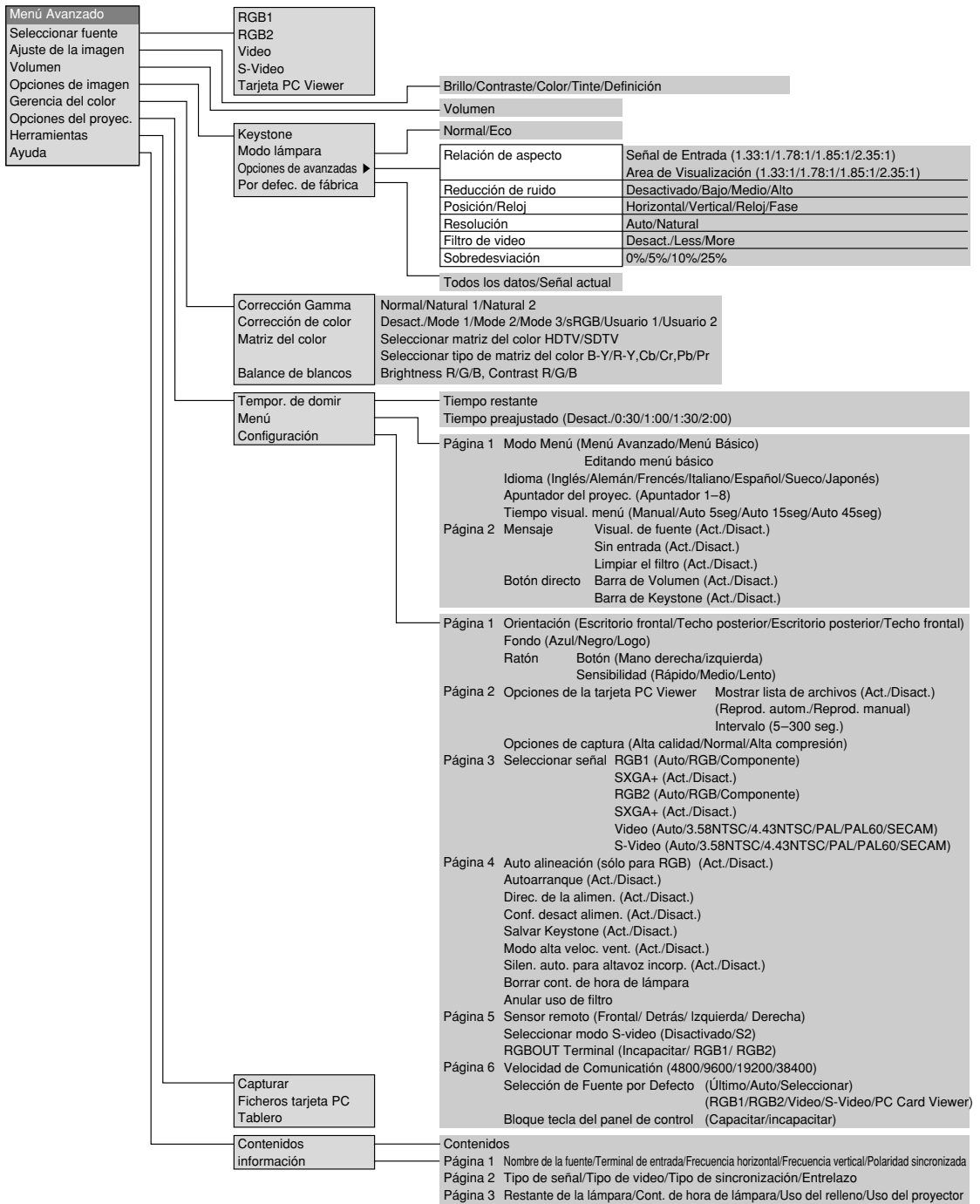

Elementos del menú

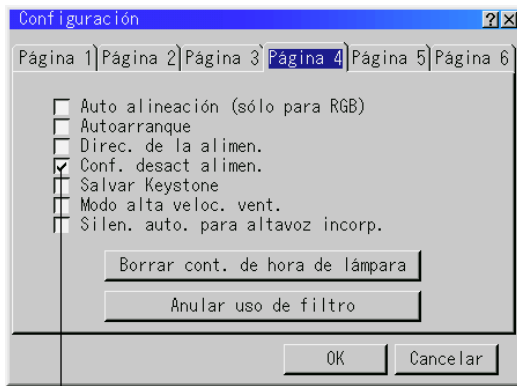
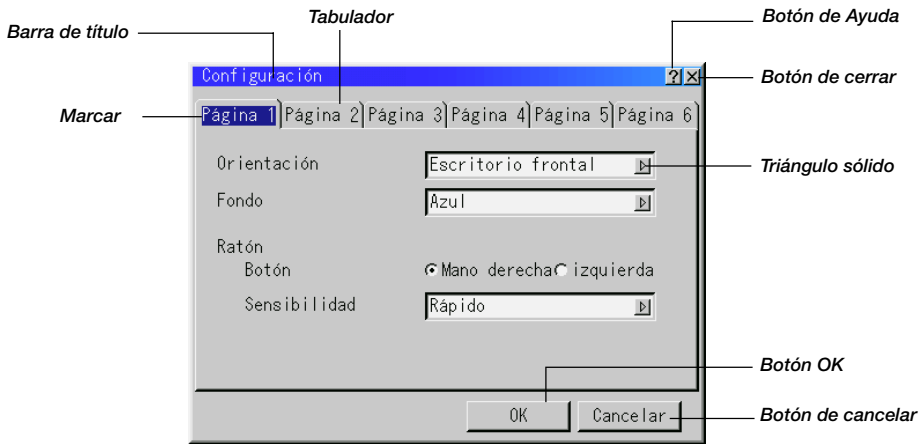

Cuadro de comprobación

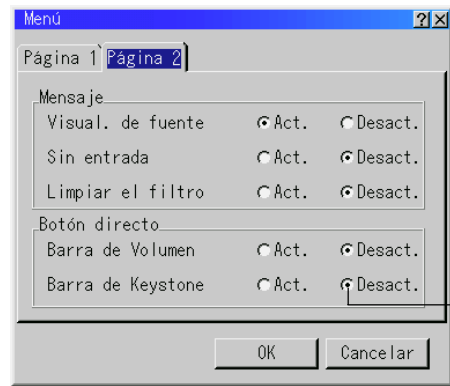

Barra de herramientas



Barra deslizadora

Las ventanas de menú o cuadros de diálogo típicamente tienen los siguientes elementos:

- Barra de título: Indica el título del menú.
- Marcar: Indica el menú o ítem seleccionado.
- Triángulo sólido: Indica que hay disponibles más elecciones. Un triángulo marcado indica que el ítem está activo.
- Tabulador: Indica un grupo de características en un cuadro de diálogo.
- Botón de radio: Use este botón redondeado para seleccionar una opción en un cuadro de diálogo.
- Cuadro de comprobación: Coloque una marca de comprobación en el cuadro cuadrado para activar la opción.
- Barra deslizadora: Indica los ajustes o la dirección de los ajustes.
- Botón OK: Pulse para confirmar su ajuste. Volverá al menú anterior.
- Botón de cancelar: Pulse para cancelar su ajuste. Volverá al menú anterior.
- Botón de cerrar: Haga clic para cerrar la ventana guardando los cambios realizados. (sólo ratón USB)
- Botón de ayuda: Indica la disponibilidad de ayuda para tal función. Pulse el botón Ayuda del control remoto para visualizar la ayuda.
- Barra de herramientas: Contiene varios iconos de tareas específicas. También se conoce como "Lanzador".
- Arrastrar: Apunte el ratón aquí, y haga clic y arrastre para mover una barra de herramientas.

Descripción y funcionamiento del menú Fuente de selección

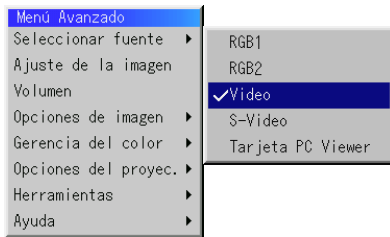

Le permite seleccionar una fuente de vídeo tal como videograbadora, reproductor DVD, reproductor de discos láser, ordenador o cámara de documentos dependiendo de que es lo que se encuentra conectado a sus entradas. Pulse el botón "Select" en el mueble del proyector o el control remoto para marcar el menú para el ítem que desee ajustar.

RGB1 / RGB2

Selección de la ordenada conectada a su RGB o componente de señal.

NOTA: Se necesita un cable de componente opcional (cable de componente V o ADP-CV1) para un componente de señal.

Video

Selecciona lo que está conectado a su entrada de video-VCR, reproductor de discos láser, reproductor DVD o cámara de documentos.

S-Video

Selecciona lo que está conectado a su entrada de S-video-VCR, reproductor DVD o reproductor de discos láser.

NOTA: Se puede congelar un marco durante un breve período de tiempo cuando se reproduce un vídeo rápidamente hacia adelante o hacia atrás con una fuente de Video o S-Video.

Tarjeta PC Viewer

Esta característica le permite hacer presentaciones usando una tarjeta PC que contiene imágenes capturadas y diapositivas creadas con la exclusiva tarjeta PC Viewer Utility situada en el CD-ROM. Vea página S-41 para la instalación de la tarjeta PC Viewer Utility. La pantalla de inicio para la tarjeta PC Viewer varía dependiendo de los ajustes en la página 2 de Ajuste. Vea Ajuste en la página S-36.

NOTA: Incluso si cambia usted la fuente de la tarjeta PC Viewer actual a otra fuente, se retiene la diapositiva actual. Cuando vuelva usted a la tarjeta PC Viewer, aparecerá la diapositiva que ha sido retenida. Aparecerá un lanzador cuando pulse el botón MENU.

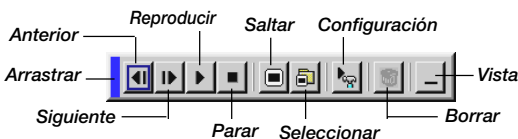
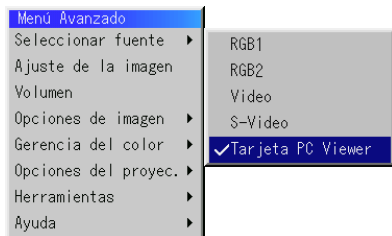

La pulsación del botón de MENU mostrará la barra de herramientas; una nueva pulsación del botón de MENU mostrará el Menú y posteriormente cada vez que pulse el botón MENU la visualización cambiará entre el Menú y la barra de herramientas.

El lanzador es una barra de herramientas incluyendo los siguientes botones:

- Arrastrar Arrastra para mover la barra de herramientas.(sólo para funcionamiento de ratón USB)
- Anterior Vuelve a la diapositiva o carpeta anterior.
- Siguiente Avanza a la diapositiva o carpeta siguiente.
- Reproducir ... Reanuda la reproducción desde la diapositiva o carpeta seleccionada.
- Parar Detiene la reproducción automática mientras que está usted reproduciendo.
- Saltar Muestra una lista de diapositivas mientras que está usted reproduciendo.
- Seleccionar .. Muestra una lista de carpetas mientras que está usted reproduciendo.
- Configuración Muestra el cuadro de diálogo Opciones de PC Card Viewer en la página 2 del cuadro de diálogos de Configuración.
- Borrar Borra una diapositiva(s) capturada(s) o todas las diapositivas capturadas en la carpeta seleccionada.
- Vista Esconde la barra de herramientas mientras que está usted reproduciendo. Si hace clic con el botón derecho del ratón, lo muestra de nuevo.

Ajuste de la imagen

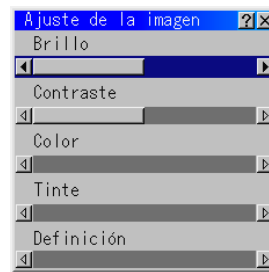

Permite acceder a los controles de ajuste de imagen y sonido. Use los botones ▲▼ en el control remoto para marcar el menú para el ítem que desee ajustar.

- Brillo Ajusta el nivel de brillo o la intensidad de la red de líneas de exploración de fondo.
- Contraste Ajusta la intensidad de la imagen según la señal de entrada.
- Color Aumenta o disminuye el nivel de saturación del color (no válido para RGB).
- Tinte Varía el nivel de color de +/- verde a +/- azul. Se usa el nivel rojo como referencia. Este ajuste es sólo válido para Video y Componente de entrada (No RGB).
- Definición Controla el detalle de la imagen para Video (No para RGB y componente).

Volumen



Ajusta el nivel de sonido del proyector.

NOTA: Puede usted visualizar la barra del volumen sin abrir el menú. Vea "Barra de Volumen (Botón directo)" en la página S-36 para más detalles.

Opciones de imagen

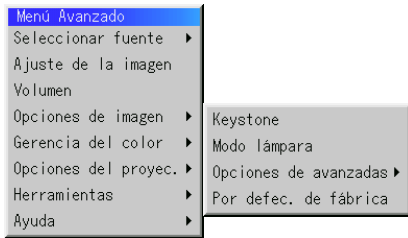

Keystone



Esta característica corrige la distorsión keystone (trapezoidal) para alargar o acortar la parte de arriba de la pantalla para que sea igual a la parte de abajo. Utilice los botones ◀ o ▶ de la barra deslizante para corregir la distorsión (trapezoidal).

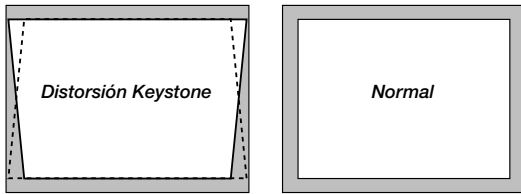

NOTA: El ángulo de keystone máximo que puede corregirse es de 40 grados hacia arriba y de 20 grados hacia abajo con el proyector colocado horizontalmente sobre el plano del suelo.

Según sea el tipo de gráficos utilizado, la imagen puede emborronarse o la corrección keystone puede que no sea posible cuando la corrección keystone utilizada es excesiva. La idea es que, mientras más cerca se encuentre de la resolución nativa, mejor será la imagen conseguida.

Modo lámpara



Esta característica le permite seleccionar dos modos de brillo de la lámpara: los modos Normal y Eco. Se puede extender la vida de la lámpara hasta 2500 horas utilizando el modo Eco.

- Modo Normal Este es el ajuste por defecto.
- Modo Eco Seleccione este modo para aumentar la vida de la lámpara.

NOTA: Si ha usted seleccionado el modo Eco, la lámpara se ilumina en el modo Normal durante 3 minutos después de que se active el proyector. Después de 3 minutos la lámpara cambiará al modo Eco.

Opciones de avanzadas

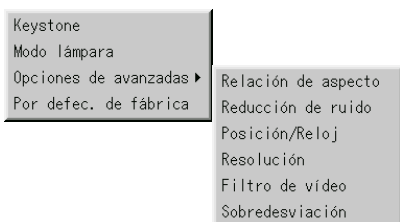

Relación de aspecto

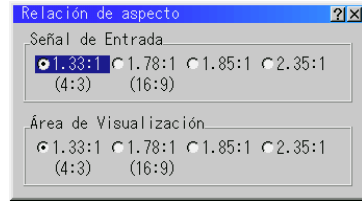

Puede seleccionar la relación de aspecto para la señal de entrada y el área de visualización respectivamente. Seleccione la relación de aspecto apropiada mediante el botón Select ◀, ▶, ▲, o ▼ button.

NOTA: Cuando la "Resolución" haya quedado fijada como "Natural" (Vea la página S-34) y/o "Selección del modo S-Video" haya quedado fijada como "S2" (Vea la página S-37), esta función no estará disponible y los ajustes y modificaciones almacenados no serán válidos. El tamaño de la pantalla (anchura por altura) se establece para la señal de entrada y para el área de proyección respectivamente.

Reducción de ruido



Puede usted elegir uno de entre los tres siguientes niveles para reducir el ruido de video a su preferencia.

NOTA: Cuanto más bajo sea el nivel de reducción de ruido, mejor será la calidad de la imagen por medio de mayor anchura de la banda de video. Puede usted elegir uno de entre los tres siguientes niveles para reducir el ruido de video a su preferencia.

Posición / Reloj (cuando el ajuste automático esté desactivado)

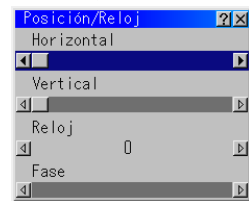

Esto le permite mover manualmente la imagen en sentido horizontal y vertical, y ajustar el Reloj y la Fase.

- Posición Horizontal/Vertical Ajusta la posición horizontal y vertical de la imagen utilizando los botones ◀ y ▶. Este ajuste se realiza automáticamente cuando se activa el ajuste automático.
- Reloj: Utilice este ítem con el "Ajuste automático activado" para afinar el tono de la imagen del ordenador o para eliminar cualquier banda vertical que pueda aparecer. Esta función ajusta las frecuencias del reloj que eliminan las bandas horizontales que aparecen en la imagen. Pulse los botones ◀ y ▶ hasta que desaparezcan las bandas. Puede que este ajuste sea necesario cuando conecte usted su ordenador por primera vez. Este ajuste se realiza automáticamente cuando el ajuste automático está activado.
- Fase: Utilice este ítem para ajustar la fase del reloj o para reducir el ruido del video, interferencias de punto o cruce de voces. (Esto es evidente cuando parte de la imagen aparece reluciente). Utilice los botones ◀ y ▶ para ajustar la imagen.

Vea "Auto Alineación (Sólo para RGB)" en la página S-37 para más información. Utilice "Fase" sólo después de completar "Reloj". Este ajuste se realiza automáticamente cuando el ajuste automático está activado.

Resolución (cuando ajuste automático esté desactivado)



Esto le permite activar o desactivar la función Advanced AccuBlend.

Auto Activa la función AccuBlend. El proyector reduce o agranda automáticamente la imagen actual para que cuadre completamente en la pantalla.

Natural Desactiva la función Advanced AccuBlend. El proyector muestra la imagen actual en su resolución real.

Vea "Auto Alineación (Sólo para RGB)" en la página S-37 para más información.

NOTA: Cuando esté usted visualizando una imagen con resolución más alta que la resolución nativa del proyector, incluso cuando se encuentre en el modo Natural, la imagen se visualiza completamente en la pantalla utilizando la función Advanced AccuBlend.

Filtro de vídeo (cuando el ajuste automático esté desactivado)

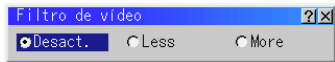

Esta función reduce el ruido de vídeo.

Desact. No se aplica el filtro pasabajos.

Less El filtro pasabajos se aplica parcialmente.

More El filtro pasabajos se aplica completamente.

Los ajustes de la pantalla pueden realizarse incluso cuando el filtro está activado.

Sobredesviación

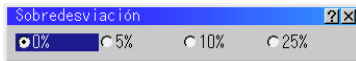

Puede seleccionar el porcentaje de exploración de la señal RGB. Seleccione la opción apropiada con el botón Select ◀ ▶.

NOTA: Cuando la "Resolución" haya quedado fijada como "Natural", esta función no estará disponible y los ajustes y modificaciones almacenados no serán válidos.

Por defecto de fábrica

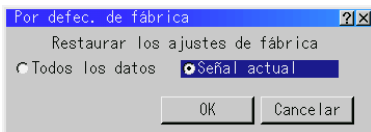

Cambia todos los ajustes a los preajustes de la fábrica individualmente para cada fuente excepto Restante de la lámpara, Contador de hora de la lámpara, Uso del relleno, Uso del proyector, Idioma y Velocidad de las comunicaciones. (Para volver a ajustar el tiempo de uso de la lámpara, vea "Borrar el Contador de Hora de la Lámpara" en la página S-37.)

Todos los datos ... Reajusta todos los ajustes para todas las señales a los preajustes de la fábrica.

Señal actual Reajusta los ajustes para la señal actual a los niveles de preajuste de la fábrica.

Todos los ítems en "Ajuste de la imagen", "Opciones de avanzadas" y "Gerencia del color" se pueden reajustar.

NOTA: El keystone, Volumen, Modo lámpara y todos los ítems de las Opciones de Proyector pueden reajustarse sólo cuando se selecciona "Todos los datos".

Gerencia del color

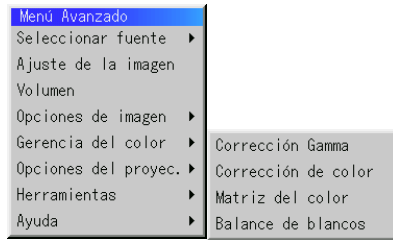

Corrección Gamma

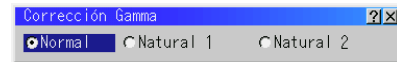

Utilice los botones ◀ ▶ para elegir "Normal" en una habitación iluminada y "Natural 1&2" en una habitación oscura. "Natural 1" es para mejores tonos de la piel; "Natural 2" para una auténtica reproducción de los tonos medios.

Se aconseja cada modo para:

Normal Una imagen regular

Natural 1 Verdadera reproducción de color de tonos naturales

Natural 2 Porciones oscuras de una imagen

Corrección de color



Esta opción le permite ajustar un matiz neutral para amarillo, cyan o magenta.

Existen 4 preajustes de fábrica optimizados para varios tipos de imágenes, o usted puede ajustar 2 configuraciones ajustables para 2 usuarios.

Corrección de color

Desact. Desactiva la corrección de color. Se obtiene la imagen más brillante.

Modo 1 Recomendado para tonos carne

Modo 2 Recomendado para color verde

Modo 3 Recomendado para rojo intenso

sRGB Valores de color estándar

Usuario 1 Ajustable al usuario

Usuario 2 Ajustable al usuario

Cuando seleccione Usuario 1 o 2, el submenú será visualizado.

Usted puede personalizar cada color o matiz.

Corrección de colore (Ajustable al usuario)

Ajuste de color Ajusta el matiz en toda la pantalla para RGB.

Amarillo Ajusta el amarillo para obtener amarillo rojizo o amarillo verdoso

Magenta Ajusta el magenta o púrpura para obtener magenta rojizo o magenta azulado.

- Aquamarina Ajusta el Aquamarina o azul verdoso claro para obtener Aquamarina azulado o verdoso.
- Blanco (Act./Desact.) .. Seleccione "Act." para una imagen brillante blanca; "Desact." para una imagen blanca natura.

Matriz del color

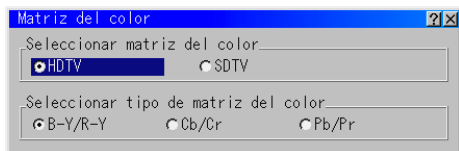

Primero seleccione un matriz del color apropiado para adaptar su señal de componente para HDTV o SDTV. Luego seleccione un tipo de matriz apropiado desde B-Y/R-Y, Cb/Cr o Pb/Pr.

Balance de blancos



Utilice los botones ◀ ▶ para ajustar el balance de blancos. El brillo de cada color (RGB) se utiliza para ajustar el nivel de negro de la pantalla; el contraste de cada color (RGB) se utiliza para ajustar el nivel de blanco de la pantalla.

Opciones del proyec.

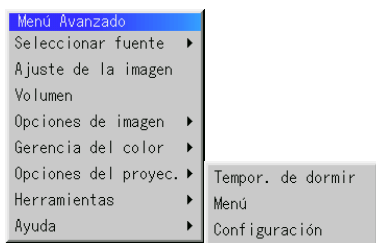

Tempor. de dormir

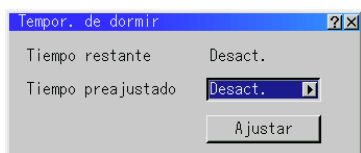

1. Seleccione el tiempo deseado entre 30 minutos y 2 horas en incrementos de 30 minutos.
2. Seleccione Ajustar y pulse en botón ENTER del mando a distancia.
3. El tiempo que queda empieza la cuenta atrás.
4. El proyector se apagará cuando la cuenta atrás haya finalizado.

NOTA:

- To cancel the preset time, set "Off" for the preset time or turn off the power.
- When the remaining time reaches 3 minutes before the projector is turned off, the "Projector will turn off in 3 minutes" message will be displayed on the bottom of the screen.

Menú



Le permite establecer preferencias para el menú de en pantalla. Pulse "OK" para guardar los cambios para todas las características de la Página 1 y Página 2.

[Página 1]

Modo Menú:

Esta función le permitirá seleccionar dos modos de menús: Menú Avanzado y Menú Básico.

Menú Avanzado Este es el menú avanzado que contiene todos los menús y comandos disponibles.

Menú Básico Este es el menú que puede personalizar con la Editando de Menú Básico para que se ajuste a sus necesidades.

El menú Básico con valores de fábrica incluye:

Seleccionar fuente (RGB 1, RGB 2, Video, S-Video y Tarjeta PC Viewer), Ajuste de la imagen, Volumen, Opciones de Imagen (Keystone y Modo lámpara), Opciones del Proyector (Menú y Configuración), Herramientas (Capturar, Ficheros tarjeta PC y Tablero) y Ayuda (Contenidos e Información). Consulte la página S-28 para las instrucciones sobre la personalización del Menú Básico.

Idioma:

Puede usted elegir uno de entre siete idiomas para las instrucciones que aparecen en pantalla. Las opciones son: Inglés, Alemán, Francés, Italiano, Español, Sueco y Japonés.

Apuntador del proyector:

Esto le permite seleccionar de entre ocho diferentes iconos de los Apuntadores para el botón "Apuntador" en su control remoto. Después de mover el icono de su Apuntador al área que desee en la pantalla, pulse el botón Magnify en el control remoto para ampliar el área seleccionada en la pantalla. Vea página S-27.



NOTA: Puede haber casos en los que no está disponible la función de Apuntador para una señal de no-interlazo a 15kHz como un video juego.

Tiempo visual. menú:

Esta opción le permite seleccionar cuanto tiempo espera el proyector, después del último toque de un botón, para desactivar el menú.

Las posibilidades preajustadas son "Manual", "Auto 5 seg.", "Auto 15 seg.", y "Auto 45 seg.". El "Auto 45 seg." es el ajuste de fábrica.

Manual El menú se puede desactivar manualmente.

Auto 5 seg El menú se desactivará automáticamente dentro de 5 segundos si no se pulsa ningún botón en el plazo de 5 segundos.

Auto 15 seg ... El menú se desactivará automáticamente dentro de 15 segundos si no se pulsa ningún botón en el plazo de 15 segundos.

Auto 45 seg ... El menú se desactivará automáticamente dentro de 45 segundos si no se pulsa ningún botón en el plazo de 45 segundos.

NOTA: Si no se pulsa ningún botón en el control remoto durante un periodo de 10 segundos, el botón PJ se apagará para indicar que usted está en el modo Ordenador. Para habilitar el funcionamiento del menú del proyector nuevamente, pulse el botón PJ otra vez para que encienda en rojo.

[Página 2]



Mensaje:

Puede seleccionar que la información deseada se visualice en lapantalla.

Act. Se mostrará el mensaje.
Desact. No se mostrará el mensaje.

Visual. de fuente: Se puede activar y desactivar la información para nombres de entrada tales como VIDEO y RGB 1/2. Cuando está opción está activada, la entrada actual será visualizada cada vez que conmute las fuentes o que encienda el proyector.

Sin entrada: Esta opción activa o desactiva el mensaje de "Sin entrada" para que se visualice en la esquina superior derecha de la pantalla.

Limpiar el filtro: Esta opción enciende o apaga el mensaje de "Por favor limpie los filtros" cada vez que enciende el proyector si ha utilizado el proyector durante más de 100 horas de uso.

Para reajustar el uso del filtro, consulte la página S-37.

Botón directo:

Barra de Volumen: Esta opción activa o desactiva la barra de volumen cuando ajuste usted el volumen del sonido utilizando el botón VOLUME+/-.

Act. Puede usted aumentar o disminuir el volumen del sonido con la barra de volumen en la pantalla.
Desact. Puede usted aumentar o disminuir el volumen del sonido sin tener que utilizar la barra de volumen.

Barra de Keystone: Esta opción activa o desactiva la barra de keystone cuando ajuste usted el keystone utilizando el botón KEYSTONE en del control remoto.

Act. Puede aumentar o disminuir el nivel con la barra keystone de la pantalla.
Desact. Puede aumentar o disminuir el nivel sin tener que usar la barra keystone.

Configuración

Le permite ajustar opciones de operación. Pulse "OK" para guardar los cambios para todas las características de la Página 1, Página 2, Página 3, Página 4, Página 5 y Página 6.

[Página 1]

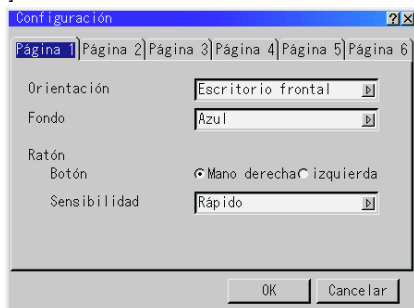

Orientación:

Esto reorienta su imagen para su tipo de proyección. Las opciones son: Escritorio frontal, Techo posterior, Escritorio posterior y Techo frontal.

Fondo:

Utilice esta característica para visualizar pantalla negra, azul o logo cuando no hay señal disponible. El fondo por defecto de fábrica es un Azul. Usted puede cambiar un usar de pantalla de logo "Ficheros Tarjeta PC" la característica. Vea página S-39.

Ajustes del ratón:

Esta opción le permite cambiar los ajustes del ratón USB. La característica de ajustes del ratón está disponible sólo para ratón USB. Elija los ajustes que desee:

Botón del ratón "Mano derecha" o "Mano izquierda"
Sensibilidad del ratón . "Rápido", "Medio" o "Lento"

[Página 2] Opciones de la tarjeta PC Viewer

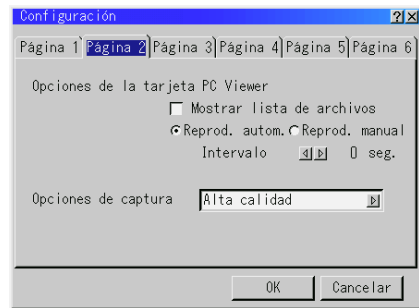

Mostrar lista de archivos:

Cuando se selecciona la entrada de la tarjeta PC Viewer en el proyector, se visualizará las listas de las carpetas y le permite seleccionar la presentación desde una tarjeta PC.

Reproducción automática:

Si se comprueba esta opción, cualquier diapositiva dada comenzará a reproducirse automáticamente.

Intervalo de Reproducción automática:

Puede usted también especificar un intervalo entre 5 y 300 segundos utilizando el intervalo de Reproducción automática.

Reproducción manual:

Visualiza una diapositiva manualmente cuando se selecciona la entrada de la tarjeta PC Viewer.

NOTA: Las opciones de Reproducción Automática y Manual determinan el comportamiento del icono Reproducir/Parar [] / [] en la barra de herramientas del Viewer.

NOTA: Si comprueba usted "Reproducción auto." y selecciona "TarjetaPC Viewer" en el proyector, las diapositivas comenzarán a reproducirse automáticamente desde cualquier diapositiva dada.

Opciones de captura (disponible sólo para JPEG):

Estas opciones se utilizan para la función Captura, la cuál puede usted seleccionar en Herramientas. Tiene usted tres opciones para la calidad de compresión JPEG: Alta calidad, Normal y Alta Compresión.

Alta calidad Da prioridad a la calidad de JPEG.
Normal Da calidad normal JPEG.
Compresión alta .. Da prioridad a la compresión.

[Página 3] Seleccionar señal

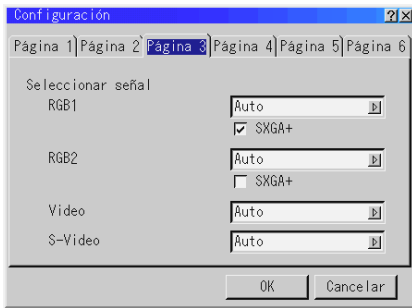

RGB1/2:

Le permite elegir "RGB" para una fuente RGB1 o RGB2 tal como un ordenador, o "Componente" para una fuente de componente de vídeo tal como un reproductor DVD. Normalmente seleccione "Auto" y el proyector detecta automáticamente una señal de componente. Sin embargo puede haber algunas señales de componentes que el proyector no pueda detectar. Si fuera este el caso, seleccione "Component".

SXGA+:

Para fijar una señal SXGA+ (1400 x 1050@60Hz) en la pantalla, seleccione el cuadro de diálogo. Esto se puede realizar para RGB1 y 2 separadamente.
NOTA: Si una señal SXGA+ se proyecta sin haber seleccionado el cuadro de diálogo, se perderán algunas líneas de información en los bordes. Esto se debe a que SXGA@60Hz y SXGA tienen la misma frecuencia y el proyector identifica la señal SXGA+ como una señal SXGA.

Video and S-Video:

Esta característica le permite seleccionar manualmente vídeo compuesto estándar. Normalmente seleccione "Auto". Seleccione el vídeo estándar en el menú de hacia abajo. Esto debe hacerse separadamente para Video y S-Video.

[Página 4]

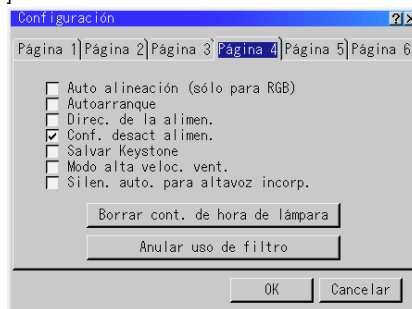

Auto Alineación(Sólo para RGB):

Cuando se ajusta "Auto alineación" a "Activado", el proyector determina automáticamente la mejor resolución para la señal de entrada RGB actual para proyectar una imagen utilizando Advanced AccuBlend Intelligent Pixel Blending Technology de NEC. La imagen puede ser ajustada automáticamente en cuanto a posición y estabilidad: "Posición Horizontal", "Posición Vertical", "Reloj" y "Fase".

Activado Ajusta la imagen automáticamente "Posición Horizontal", "Posición Vertical", "Reloj" y "Fase".

Desactivado . El usuario puede ajustar la función de visualización de la imagen ("Posición Horizontal", "Posición Vertical", "Reloj" y "Fase") manualmente.

Autoarranque:

Activa el proyector automáticamente cuando se introduce el cable de la alimentación en una toma general activa. Esto elimina la necesidad de tener que utilizar siempre el botón "Power" en el control remoto o mueble del proyector.

Dirección de la alimentación:

Cuando esta opción está activada y no hay entrada RGB durante cinco minutos o más, el proyector se apagará automáticamente.

NOTA: Esta función no funcionará con fuentes de Vídeo o Video S.

Confirmación de la desactivación de la alimentación:

Esta opción determina si aparecerá o no un diálogo de confirmación para apagar el proyector.

NOTA: Cuando se visualice un mensaje de confirmación, deberá estar en el modo de Proyector para manejar el proyector con el control remoto. De lo contrario, pulse el botón PJ del control remoto para cambiar el proyector al modo de Proyector. Este botón se ilumina para indicar que se encuentra en el modo de Proyector.

Salvar Keystone:

Esta opción le permite guardar sus ajustes keystone actuales. El guardar los cambios una vez afecta a todas las fuentes. Los cambios quedan guardados cuando desactiva el proyector.

Modo de alta velocidad del ventilador:

Esta opción le permite seleccionar dos modos para la velocidad del ventilador: modo de alta velocidad y modo de velocidad normal. Cuando desee enfriar rápidamente la temperatura dentro del proyector, compruebe este cuadro. Esto es conveniente especialmente cuando el ventilador se encuentra instalado en el techo.

Silen. auto. para altavoz incorp.:

Esta opción le permite emudecer automáticamente los altavoces incorporados cuando conecte un cable de audio al terminal SALIDA DE AUDIO (AUDIO OUT).

Borrar el Contador de Hora de la Lámpara:

Reajusta el reloj de la lámpara a cero. Pulsando este botón aparece el cuadro del diálogo de confirmación. Para reajustar la hora de uso de la lámpara, pulse "OK".

NOTA: El proyector se apagará y asumirá el modo de espera tras 1600 horas (2600 horas : Modo Eco) de servicio. Si esto sucediera, pulse el botón "Help" en el control remoto durante diez segundos para reajustar el reloj de la lámpara a cero. Haga esto solo después de cambiar la lámpara.

Anular uso de filtro:

Reajuste el uso del filtro de vuelta a cero. Al pulsar este botón aparece un cuadro de diálogo de confirmación. Para reajustar la hora de uso del filtro, pulse "OK".

[Página 5]

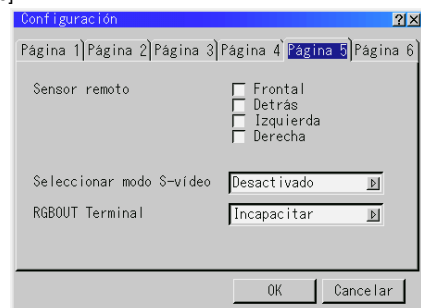

Sensor remoto:

Esta opción determina qué sensores remotos son efectivos en el proyector. Las opciones son: delante, detrás, derecha o izquierda. Los lados comprobados muestran que pueden recibir la señal infrarroja desde el control remoto suministrado.

Selección del modo S-Video:

Esta característica se utiliza para seleccionar el modo de detección de la señal S-Video. Esto permite la identificación de la señal S-Video con diferente relación de aspecto (16:9 y 4:3).

S2 Identifica señales de 16:9 y de 4:3.
 Desactivado No identifica ninguna señal de S-video.

RGBOUT Terminal :

Esta opción le permite determinar que fuente RGB sale del terminal RGBOUT cuando la fuente de Video, S-Video o Viewer es seleccionada.

Incapacitar ... Ni el RGB 1 ni el RGB 2 salen del terminal RGBOUT.
 RGB 1 La señal del RGB 1 sale del terminal RGBOUT.
 RGB 2 La señal del RGB 2 sale del terminal RGBOUT.

NOTA: Las salidas de los mini terminales de SALIDA DE AUDIO(AUDIO OUT) suenan para la fuente que el proyector seleccione actualmente en forma independiente de la configuración "Terminal de SALIDA RGB(RGBOUT Terminal)".

[Página6]

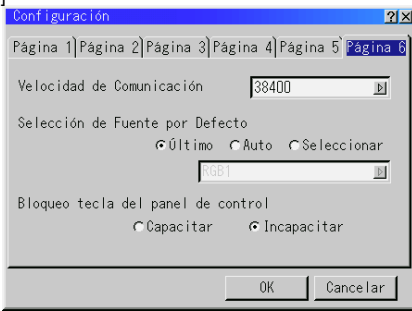

Velocidad de comunicación:

Esta función ajusta la velocidad de baudios del puerto PC Control (Mini DIN 8 Pines). Soporta velocidades de datos de 4800 a 38400 bps. El valor por defecto es 38400 bps. Seleccione la velocidad de baudios adecuada del equipo a conectar (dependiendo del equipo, se puede recomendar una velocidad en baudios inferior cuando se utilicen cables largos).

Selección de Fuente por Defecto:

Es posible ajustar el proyector a los valores de fábrica de cualquiera de sus entradas cada vez que se encienda el proyector.

Último Ajusta el proyector a los valores por defecto de la entrada activa anterior o última cada vez que se enciende el proyector.
 Auto Busca una fuente activa en el orden de RGB1 → RGB2 → Video → S-Video → Tarjeta PC Viewer → RGB1 y muestra la primera fuente encontrada.
 Seleccionar .. Muestra la entrada de fuente seleccionada cada vez que se pone en marcha el proyector. Seleccione una entrada del menú desplegable.

Bloqueo teclas del panel de control:

Esta opción activa o desactiva la función de bloqueo de teclas del panel de control.

NOTA:

- * Este bloqueo de teclas del panel de control no afecta el mando a distancia ni las funciones de control del PC.
- * Cuando los botones del gabinete inhabilitados, al mantener pulsado el botón CANCEL durante aproximadamente 10 segundos se cambiará el ajuste de inhabilitado a habilitado.

Herramientas

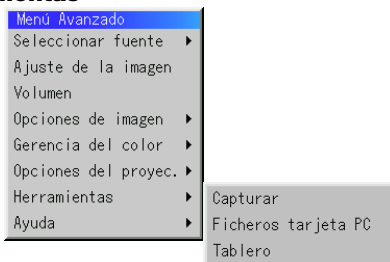

Proporciona herramientas para capturar imágenes, visualizando ficheros en una tarjeta PC y dibujando.

NOTA: Son requiere las características de "Capturar" y "Ficheros tarjeta PC" para una tarjeta PC.

Capturar:

Le permite capturar una imagen desde una fuente que está siendo actualmente visualizada. La imagen se guarda como JPEG en la tarjeta PC. Cuando selecciona usted Capture en el menú, aparecerá una barra de herramientas. Puede usted capturar una imagen directamente utilizando la barra de herramientas cuando no se visualice el menú.

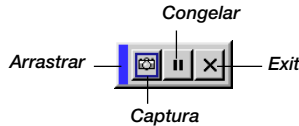

La barra de herramientas incluye los siguientes botones:

Arrastrar Arrastra para mover la barra de herramientas. (sólo para funcionamiento de ratón USB)
 Captura Captura una imagen y la guarda como un fichero JPEG en una tarjeta PC.
 Congelar Congela y descongela imágenes.
 Exit Sale de la función captura.

A menos que se introduzca una tarjeta PC en la ranura de la tarjeta del PC del proyector, la característica Capture no está disponible. La visualización "Card Error" significa que el espacio libre de la tarjeta PC no es suficiente para guardar imágenes. Disponga de más espacio en la tarjeta borrando las imágenes no deseadas con el PC. El número de imágenes que pueden ser capturadas depende del tamaño de la tarjeta PC.

NOTA: Asegúrese de no desactivar la alimentación o de no retirar la tarjeta PC mientras que esté capturando imágenes. El hacerlo podría causar una pérdida de datos en la tarjeta PC o daño a la tarjeta misma.

NOTA: Imágenes Capturadas con una resolución más alta que la resolución nativa del proyector no se pueden visualizar correctamente.

Ficheros tarjeta PC:

Muestra una lista de todos los ficheros guardados en la tarjeta PC de forma que puede usted seleccionar un fichero que desee visualizar. Puede también ordenar ficheros por nombre o fecha o visualizar el fichero.

Aunque se visualice una lista de todos los ficheros en la tarjeta PC, puede usted ver ficheros sólo en formato text, idx, HTML, JPEG y BMP. El cambiar las diapositivas borra el dibujo completamente. El seleccionar ficheros BMP y JPEG cambia automáticamente al PC Fuente de tarjeta Viewer.

NOTA: Si se proyecta una imagen con una resolución de XGA (1024x768) o superior, la pantalla de los Archivos de la Tarjeta del PC puede que no se visualice correctamente.

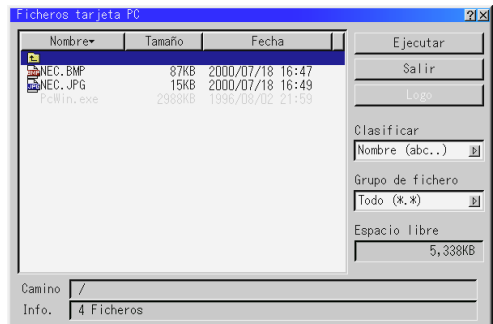

Cuando seleccione un archivo JPG o BMP y pulse el botón Intro del mando a distancia o del mueble, o del "Ejecutar" en lo anterior, aparecerá una barra de herramientas. Esta barra de herramientas se utiliza para volver a la pantalla de archivos de tarjeta de PC (PC Card Files).

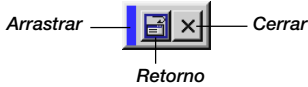

Arrastrar Mueve la barra de herramientas.
 Retorno Vuelve a la pantalla de Archivos de Tarjeta de PC.
 Cerrar Cierra la barra de herramientas.

Cambio del logotipo de fondo:

El botón Logo, le permite seleccionar un logotipo de fondo de archivos gráficos de una tarjeta PC y cambiarlo como logotipo de fondo.

NOTA: El tamaño del archivo debe ser de 64KB o inferior. Otros formatos de archivos que no sean JPG o BMP no están disponibles.

1. Utilice el botón de Selección ▲ o ▼ para seleccionar un archivo JPG o BMP para su logotipo de fondo.

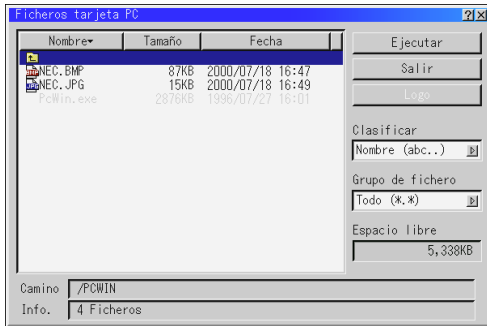

2. Utilice el botón de ► y luego el botón ▼ para seleccionar "Logo".
3. Pulse Intro en el mando a distancia o en el mueble. A continuación aparecerá un cuadro de diálogos de confirmación.

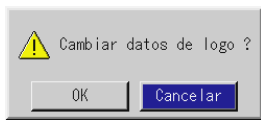

4. Seleccione "OK" y pulse el botón Intro. Esto dará por concluido el cambio de logotipo para el fondo.
- * Puede cambiar este fondo para que sea azul, negro o NEC utilizando para ello los. En este punto, el único modo de volver a instalar el logotipo NEC es cargándolo desde el CD-ROM suministrado por NEC (nombre del paso: \logovnec_b_x.jpg)

Tablero: (disponible sólo cuando se use con un ratón USB)
 Proporciona la barra de herramientas para realizar dibujos libre de manos.

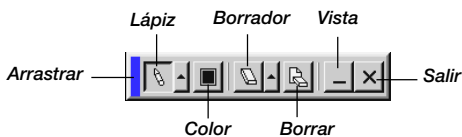

Arrastrar Arrastra para mover la barra de herramientas.
 Lápiz Haga clic en el botón izquierdo y arrastre para dibujar. Haga clic en el botón derecho para visualizar la paleta del lápiz, que contiene cuatro líneas de diferentes grosores de entre las cuales puede usted elegir la línea que prefiera haciendo clic en el botón izquierdo.

Color Selecciona un color. Haga clic en el botón izquierdo para visualizar la paleta de colores de la cual puede usted seleccionar el color que prefiera haciendo clic en el botón izquierdo.

Borrador Haga clic en el botón izquierdo y arrastre para borrar parte de un dibujo. Haga clic en el botón derecho para visualizar la paleta del borrador que contiene cuatro borradores de diferentes grosores de entre los cuales puede usted elegir el borrador que prefiera haciendo clic en el botón izquierdo.

Borrar Borra el dibujo completamente de la pantalla del tablero.

Vista Esconde la barra de herramientas haciendo clic en el botón izquierdo. Haciendo clic en el botón derecho en cualquier sitio de la pantalla se visualiza de nuevo la barra de herramientas de tablero.

Salir Borra completamente el dibujo y sale del tablero.

NOTA:

* La característica Tablero está disponible sólo cuando se utiliza un ratón USB. Dibujos libre de manos no se pueden guardar o capturar.

* El menú principal no está disponible mientras que visualiza la pantalla de Tablero.

* La función del Capture no está disponible en la pantalla Tablero.

Ayuda

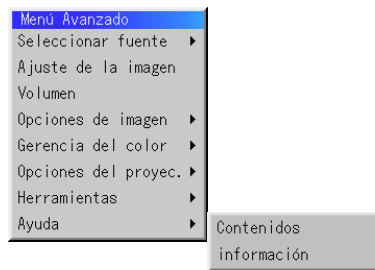

Contenidos:

Proporciona ayuda en la línea sobre cómo utilizar los menús. Un enlace subrayado significa que puede usted mover directamente a un ajuste de ítem. Si selecciona el enlace subrayado y pulsa ENTER se mueve al correspondiente ajuste de ítem.

Información:

Muestra el estado de la señal actual y las horas de uso de la lámpara. Este cuadro de diálogo tiene tres páginas.

[Página 1]	[Página 2]
Nombre de la fuente	Tipo de señal
Terminal de entrada	Tipo de vídeo
Frecuencia horizontal	Tipo de sincronización
Frecuencia vertical	Entrelazo
Polaridad sincronizada	

[Página 3]
Restante de la lámpara (%)
Cont. de hora de lámpara (H)
Uso del relleno
Uso del proyector

NOTA: El indicador de progreso muestra el porcentaje de la vida restante de la bombilla. El valor le informa de la cantidad de uso de la lámpara y proyector respectivamente.

Restante de la lámpara:

Cuando el tiempo restante de vida de la lámpara llegue a 0, la barra de indicadores del tiempo restante de la lámpara cambiará de 0% a 100 horas y comenzará la cuenta atrás. Si el tiempo de vida restante de la lámpara alcanza las 0 horas, el proyector no se encenderá independientemente de que el modo de la lámpara sea Normal o Eco.

Cómo utilizar la función de la tarjeta PC Viewer

NOTA: Cuando se usa el software suministrado (CD-ROM). El software está diseñado para utilizarlo sólo con un ordenador personal. No reproduzca el software en un reproductor de CD. El hacerlo podría causar daños a los altavoces.

Características

La característica Viewer permite visualizar en el proyector las diapositivas guardadas en la tarjeta de memoria PC (referida en este manual como tarjeta PC). Incluso si no hay un ordenador disponible, las presentaciones se pueden conducir simplemente con el proyector. Esta característica es conveniente para dar presentaciones en reuniones u oficinas, así como para reproducir imágenes tomadas en cámaras digitales.

Fácil de usar

- Se pueden empezar las presentaciones inmediatamente simplemente introduciendo la tarjeta PC (no suministrada)
- Fácil de cambiar las diapositivas
- Funcionamiento del control remoto
- Salto a la lista de diapositivas o cualquier tipo de diapositiva

Imágenes de alta calidad

- Alta resolución hasta 1024 × 768 puntos
- Reproducción a todo color 24-bit
- Viendo imágenes de cámara digital

Software de simple utilidad (para ordenador)

- Software de la tarjeta PC Viewer operable en Windows 95 / 98 / Me / NT4.0 (SP3 o posterior) / 2000
- Se pueden crear diapositivas capturando la imagen actualmente visualizada
- Control de pantalla para la visualización de listas de diapositivas y edición
- El PC Card Viewer PPT Converter 1.0 [Versión de actualización] convierte los archivos creados con Microsoft PowerPoint 95/97/2000/2002 (de aquí en adelante denominado PowerPoint) en índices reproducibles con PC Card Viewer

* Microsoft, Windows y PowerPoint son marcas comerciales registradas de Microsoft Corporation.

Cómo introducir y ejecutar la tarjeta PC

Se utiliza una tarjeta PC para ver datos de presentación preparados en un ordenador y para capturar y reproducir imágenes proyectadas con el proyector.

Cómo introducir la tarjeta PC

- Sostenga la tarjeta PC horizontalmente e introdúzcala lentamente en la ranura para la tarjeta con la parte de arriba mirando hacia arriba.
- El botón de ejecución sale una vez que la tarjeta PC esté completamente introducida.
Compruebe que la tarjeta PC está completamente introducida.

NOTA: No fuerce la tarjeta PC en la ranura.

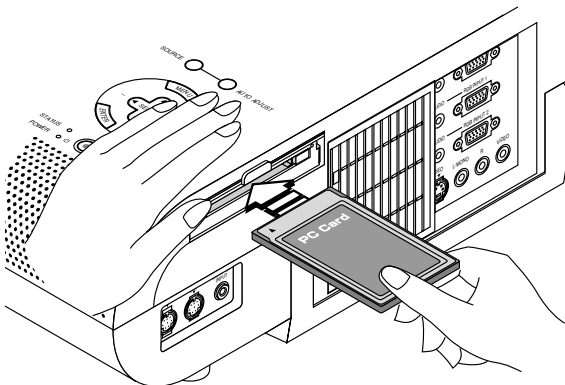

Ejecución de la tarjeta PC

Pulse el botón eject. La tarjeta PC sale un poco hacia afuera. Agarre la tarjeta PC por las esquinas y tire de ella hacia afuera. No ejecute la tarjeta PC mientras que sus datos sean accesibles.

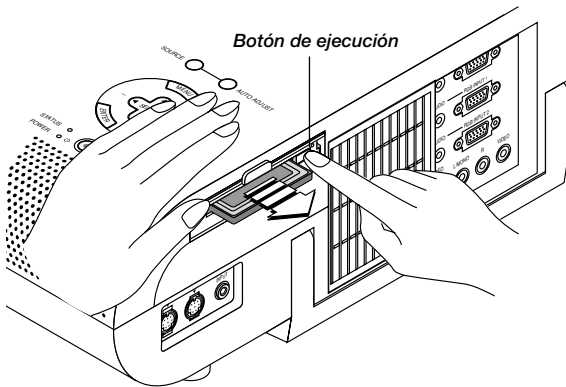

Dirección para introducir una tarjeta PC

La tarjeta PC tiene parte de arriba y parte de abajo y debe introducirse en la ranura de la tarjeta PC en una dirección específica. No puede introducirse hacia atrás o hacia abajo. Al intentar introducirlo en la ranura forzándolo en la dirección equivocada puede que se rompa el pin interno y dañe la ranura de la tarjeta. Remítase a las instrucciones de funcionamiento de la tarjeta PC para obtener información sobre la correcta dirección de introducción.

Tipo de tarjeta PC

La ranura de acceso de la tarjeta PC acepta sólo PCMCIA Tipo II.

Cómo instalar el del Software de la tarjeta PC Viewer

Antes de la instalación

Realice lo siguiente antes de instalar el Software de la tarjeta PC Viewer:

- Si Windows ha sido ya iniciado, salga de todas las aplicaciones. Puede que la instalación no se lleve a cabo adecuadamente si hay alguna aplicación ejecutándose.

Instalación

Instale el software viewer como se describe a continuación. Para saltar la instalación antes de completarla, pulse el botón "Cancel" y luego siga las instrucciones en el cuadro de diálogo.

1. Arrancar Windows.

2. Introduzca el CD-ROM en la unidad de CD-ROM.

La función de reproducción automática de CD automáticamente inicia el programa CD-ROM y aparece la pantalla de contenidos.

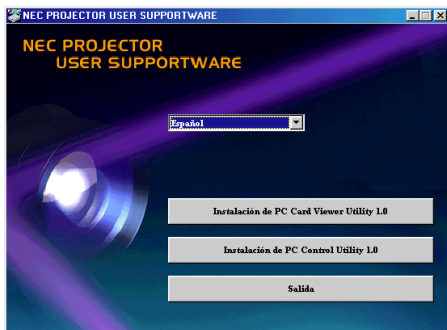

- * La función de reproducción automática de CD funciona si se comprueba el cuadro "Auto insert notification" en el panel de control CD-ROM del ordenador.

3. Haga clic en [Instalación the PC Card Viewer Utility 1.0]

Aparece el diálogo establecido.



- * Siga las instrucciones del diálogo establecido para completar la instalación.

Para instrucciones sobre cómo desmontar el software de la tarjeta PC Viewer, vea página S-45.

Cómo arrancar el Software de la tarjeta PC Viewer en su PC

(PC Card Viewer Utility 1.0)

Utilice la tarjeta PC Viewer Utility 1.0 para crear diapositivas viewer.

Para iniciar el Software de la tarjeta PC Viewer:

- * Seleccionar [Start]-[Programs]-[NEC Projector Tools]-[PC Card Viewer Utility 1.0].

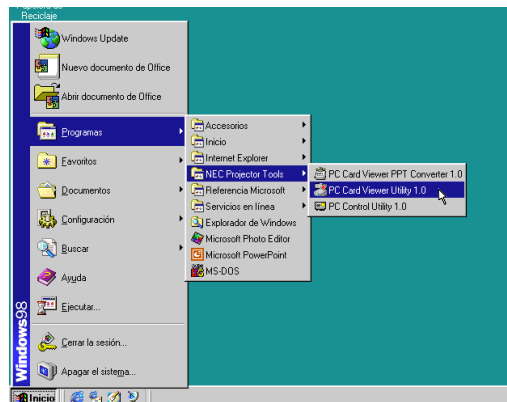

Remítase a la ayuda de en línea para instrucciones sobre cómo usar el software de la tarjeta PC Viewer.

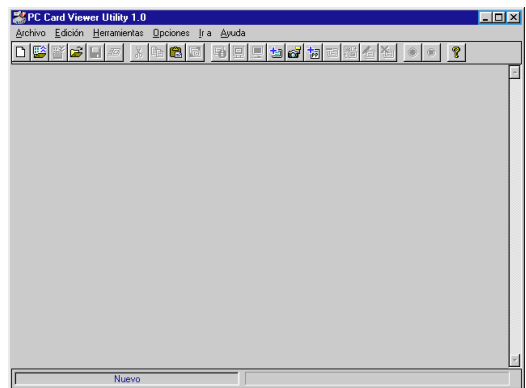

Contenidos de la versión en inglés del software de la tarjeta PC Viewer (PC Card Viewer Utility 1.0)

Este es el software utilizado para crear diapositivas de tarjeta PC Viewer. En este manual se remite como "Software de la tarjeta PC Viewer".

PC Card Viewer PPT Converter 1.0

Esta es una aplicación que convierte ficheros creados con Microsoft PowerPoint 95/97/2000/2002 en indexes de forma que se pueden reproducir directamente con PC Card Viewer Utility 1.0.

PC Card Viewer PPT Converter se instala automáticamente cuando instale PC Card Viewer Utility.

Para arrancar PC Card Viewer PPT Converter:

- * Seleccione PC Card Viewer PPT Converter en NEC Projector Tools.

Funcionamiento Básico del software de la tarjeta PC Viewer

PC Card Viewer Utility es una aplicación para la edición de documentos, convirtiéndolos en diapositivas y guardándolos en la tarjeta PC como datos de reproducción (indexes) para presentación utilizando proyectores.

Cómo hacer funcionar la función tarjeta PC Viewer desde el proyector (reproducción)

Esta sección describe la operación para mostrar diapositivas de documentos de presentación creados utilizando la función de tarjeta PC Viewer con el proyector.

Es también posible hacer diapositivas directamente de las imágenes proyectadas con el proyector.

Proyección de diapositivas

1. Introduzca una tarjeta PC en la ranura para la tarjeta.
Introduzca la tarjeta PC con el lado de la dirección de introducción con flecha en la parte de arriba.
* Pulse el botón eject para ejecutar la tarjeta.
2. Seleccione "Tarjeta PC Viewer" en el menú Fuente de Selección.



3. Proyectar diapositivas.

El comprobar "Mostrar Lista de Carpeta", significa que al seleccionar la entrada de la tarjeta PC Viewer se visualiza una lista de carpetas en la tarjeta PC y si se comprueba "Reproducción Automática" el proyector comienza automáticamente a reproducir diapositivas desde la primera diapositiva de la carpeta que haya usted seleccionado. Aparecerá una barra de herramientas cuando pulse el botón MENÚ en el control remoto o en el mueble del proyector o haciendo clic con el botón derecho del ratón.

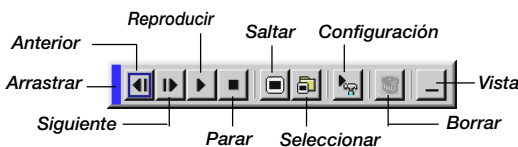

La barra de herramientas incluye los siguientes botones:

- Arrastrar.... Arrastra para mover la barra de herramientas. Esto está disponible sólo para operación de ratón USB.
- Anterior Vuelve a la diapositiva o carpeta anterior. O esto le permite reproducir diapositivas de reverso.
- Siguiente ... Avanza a la diapositiva o carpeta siguiente. O esto le permite reproducir diapositivas.
- Reproducir Reproduce automáticamente o manualmente, dependiendo del ajuste en las Opciones de la tarjeta PC Viewer del menú. Esto le permite moverse a la siguiente diapositiva cuando se selecciona "Reproducción Manual".
- Parar Esto le permite detener la Reproducción Automática mientras que reproduce y reanudar la reproducción desde la diapositiva o carpeta seleccionada cuando se selecciona "Reproducción Automática".
- Saltar Muestra una lista de diapositivas mientras que está usted reproduciendo.
- Seleccionar Muestra una lista de carpetas mientras que está usted reproduciendo.
- Configuración Configuración: Muestra el cuadro de diálogo Opciones de PC Card Viewer en la página 2 del cuadro de diálogos de Configuración.

Borrar Borra una diapositiva(s) capturada(s) o todas las diapositivas capturadas en la carpeta seleccionada.

Vista Esconde la barra de herramientas mientras que está usted reproduciendo. Pulsando el botón MENÚ o haciendo clic con el botón derecho del ratón lo muestra de nuevo.

NOTA: Si no se introduce una tarjeta de memoria en la ranura de TARJETA DE DEL PC, no hay señal, y se visualiza un fondo negro, azul o logo, dependiendo del ajuste.

Se detiene la reproducción cuando se pulsa SLIDE +/- en el control remoto o en el mueble en el modo Reproducción automática.

NOTA: Se pueden visualizar hasta 12 indexes en la lista de las carpetas. La carpeta en el botón derecho es siempre una carpeta exclusivamente para imágenes capturadas, pero se visualiza sólo cuando se hayan capturado las imágenes. Para visualizar la lista de las carpetas cuando hay 13 o más indexes guardados en la tarjeta PC, seleccione "Edit index" en el menú "File" del software de la tarjeta PC Viewer y mueva el index que desee para visualizar dentro de los 12 indexes de la parte de arriba del index de la carpeta. Para más detalles sobre indexes, remítase a la carpeta de ayuda del software de la tarjeta PC Viewer.

Cuando no se visualiza la barra de herramientas:

Pulse el botón FOLDER LIST en el control remoto para visualizar las carpetas de la tarjeta de PC que esté en la ranura para tarjeta de PC del proyector.

Multi cursor (marcas azules)

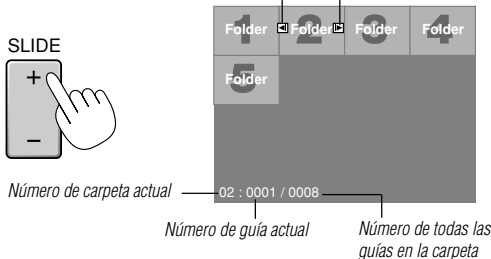

Utilice el botón SLIDE +/- para avanzar a la siguiente carpeta o para volver a la carpeta anterior.



Diapositiva(Mesa) cursor (marcas verde)

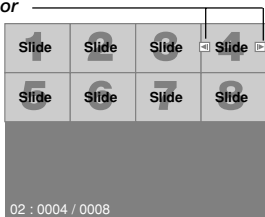

Utilice el botón SLIDE +/- para avanzar a la siguiente diapositiva o para volver a la diapositiva anterior.



NOTA: Usted también puede utilizar el botón ◀▶ en el control remoto para seleccionar las carpetas o las diapositivas. Si usted utiliza el botón ◀▶ en el control remoto para la operación de la tarjeta de PC Viewer, pulse el botón PJ para cambiar a modo Proyector y el botón PJ se iluminará en rojo.

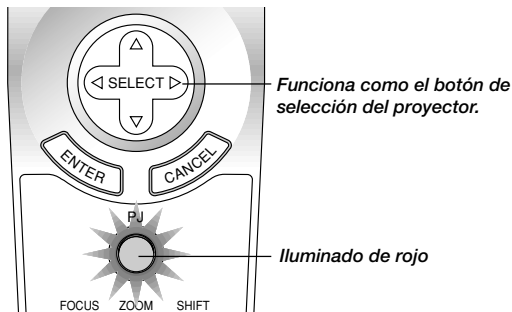

Modo de reproducción automática

• Si se selecciona la opción "Reproducción automática" en "Opciones de la tarjeta PC Viewer" en el menú, cualquier diapositiva dada comenzará a reproducirse automáticamente. Puede usted también especificar el intervalo de Reproducción automática entre 5 y 300 segundos.

Cambio a diapositivas directamente desde los otros modos de entrada

Con esta función es posible cambiar directamente a diapositiva cuando se proyecta la imagen de una videogradora u ordenador.

Ejemplo:

Al conducir presentaciones utilizando una combinación de diapositivas y moviendo las imágenes de una videogradora, etc., es posible cambiar desde la diapositiva de una tarjeta PC Viewer a la imagen de vídeo y luego de nuevo a la diapositiva de la tarjeta PC Viewer simplemente utilizando el botón Source y PC CARD.

NOTA: Incluso si cambia usted la fuente de la tarjeta PC Viewer actual a otra fuente, se retiene la diapositiva actual. Cuando vuelva usted a la tarjeta PC Viewer, aparecerá la diapositiva que ha sido retenida.

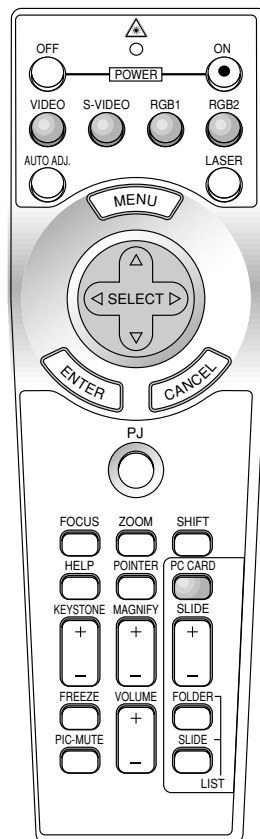

NOTA: La operación de edición de la tarjeta PC no puede realizarse desde el proyector. Hágalo utilizando el software de la tarjeta PC Viewer.

Cómo capturas imágenes visualizadas en el proyector

Guardar imágenes visualizadas en el proyector en la tarjeta PC

Preparaciones:

Introduzca la tarjeta PC en la ranura para la tarjeta.
Introduzca la tarjeta PC con el lado de la dirección de introducción con flecha en la parte de arriba.

* Pulse el botón eject para ejecutar la tarjeta.

1. *Proyecte la imagen que desea guardar en el proyector.*
2. *Seleccione "Captura" en el menú de Herramientas.*

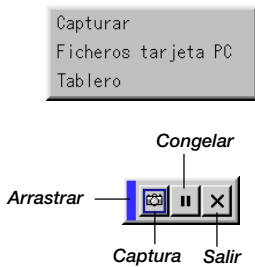

3. *Aparecerá una barra de herramientas.*

La barra de herramientas incluye los siguientes botones:

- Arrastrar Arrastra para mover la barra de herramientas (sólo para funcionamiento de ratón USB)
- Captura Captura una imagen y la guarda como un fichero JPEG en una tarjeta PC.
- Congelar Congela y descongela imágenes.
- Salir Sale de la función captura. Otra opción para salir de la función Captura es pulsar el botón MENÚ o CANCEL en el control remoto o mueble del proyector.

NOTA: Puede usted comprimir un fichero (JPEG) capturado utilizando las Opciones de Captura en el diálogo establecido. Vea página S-36.

NOTA: Imágenes Capturadas con una resolución más alta que la resolución nativa del proyector no se pueden visualizar correctamente.

NOTA:

- El tamaño del fichero de las imágenes capturadas depende de la resolución de una señal de entrada.
- Al estar los datos de imagen comprimidos con el formato JPEG, la imagen está un poco degradada.

NOTA: Aparece un reloj de arena indicando que una imagen ha sido capturada en la visualización del proyector. No ejecute la tarjeta PC o desactive la alimentación del proyector mientras que se visualice este icono. El hacerlo dañaría los datos de la tarjeta PC. Si se dañan los datos de la tarjeta PC, utilice un ordenador para reparar los datos.

NOTA: La carpeta en el botón derecho es siempre una carpeta exclusivamente para imágenes capturadas. Para visualizar la lista de las carpetas cuando hay 13 o más indexes guardados en la tarjeta PC, seleccione "Edit index" en el menú "File" del software de la tarjeta PC Viewer y mueva el index que desee para visualizar dentro de los 12 indexes de la parte de arriba del index de la carpeta. Para más detalles sobre indexes, remítase a la carpeta de ayuda del software de la tarjeta PC Viewer.

Borrando imágenes capturadas

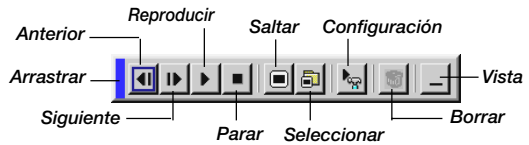

Utilizando el botón Borrar en la barra de herramientas para la tarjeta PC Viewer puede borrar imágenes capturadas.

Para borrar imágenes capturadas:

1. *Seleccione la tarjeta PC Viewer.*
2. *Use el botón ► para seleccionar la carpeta Captura en el botón derecho de la pantalla.*
3. *Pulse el botón MENÚ para visualizar la barra de herramientas.*
4. *Use el botón ◀ o ▶ para seleccionar el icono Borrar y pulse el botón ENTER o haga clic con el botón del ratón.*

Cómo ver imágenes digitales

Las imágenes digitales se pueden reproducir con la tarjeta PC Viewer si se cumplen las siguientes condiciones:

- Si la imagen puede ser guardada en una tarjeta PC en formato MS-DOS
- Si la imagen puede ser guardada en un formato soportado por la tarjeta PC Viewer.
Con la tarjeta PC Viewer, se buscan las imágenes de la tarjeta en los directorios e imágenes en formato JPEG o BMP se reconocidas como diapositivas.
Directorios buscables son directorios que se encuentran a dos pasos del directorio raíz, y las imágenes buscables son imágenes dentro de los 12 primeros ficheros en el directorio. Son posibles sólo los cambios de fichero y diapositiva.

NOTA: El número máximo de imágenes reconocidas como diapositivas en un directorio es 128.

Cómo desmontas el Software de la tarjeta PC Viewer

Incluso si conoce usted los nombres de los ficheros del software de la tarjeta PC Viewer o donde están guardados, los ficheros del software de la tarjeta PC Viewer pueden ser fácilmente retirados del sistema utilizando el panel de control "Install/Uninstall Applications" en Windows. (Normalmente no hay necesidad de realizar esta operación).

Desmontaje del software

Utilice el procedimiento descrito abajo para desinstalar los ficheros del software de la tarjeta PCViewer.

1. Del menú "Start", seleccione "Settings" y luego "Control Panels".

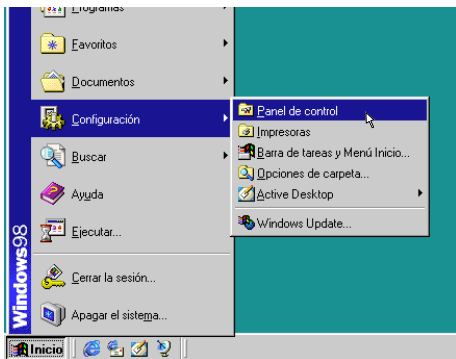

2. En el cuadro de diálogo "Control Panels", haga doble clic en "Add/Remove Programs".

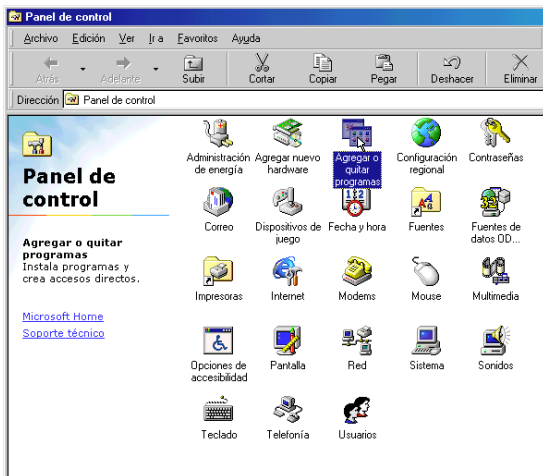

3. En el cuadro de diálogo "Add/Remove Programs Properties", haga clic en el tabulador "Setup/Remove", y luego seleccione "PC Card Viewer Utility 1.0" de la lista de aplicaciones y haga clic en "Add/Remove".

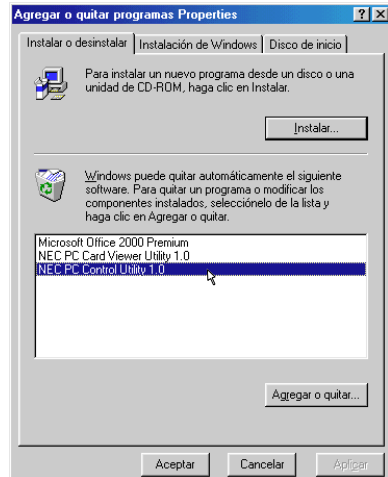

4. En el cuadro de diálogo "Confirm File Deletion", haga clic en "Yes".

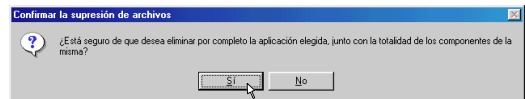

5. Una vez que la aplicación está desinstalada, haga clic en "OK" en el cuadro de diálogo "Re-move Program From Your Computer".

Terminología

Tarjeta PC	Este es el nombre de una tarjeta que está siendo actualmente estandarizada por Japan Electronic Industry Association (JEIDA) y PCMCIA (Personal Computer Memory Card Interface Association) de los Estados Unidos.
Tarjeta ATA	Un tipo de tarjeta PC. ATA era originalmente un tipo de interfaz entre ordenadores y aparatos de disco fijos. La tarjeta ATA es una de tarjeta estándar de tipo medio de grabación.
CompactFlash	La tarjeta CompactFlash es una pequeña tarjeta separable de acuerdo con las especificaciones de ATA. Es un cuarto del volumen de la tarjeta PCMCIA.
TIPO (I, II y III)	Las tarjetas PCMCIA 2.1 PC están divididas en tres tipos según su grosor: Tipo I(3,3 mm), Tipo II(5,0 mm) y Tipo III (10,5 mm).
BMP	Un tipo de imagen de formato. El formato estándar de Windows Bit Map utilizado para ordenadores compatibles MS-DOS/Windows.
JPEG	Un tipo de imagen de formato. "JPEG" es la abreviación de Joint Photographic Experts Group. La compresión JPEG ofrece un almacenaje de datos eficiente. Los datos no necesarios para la visualización de la imagen son identificados y borrados. Puesto que se borran los datos, los algoritmos JPEG se supone que son irreversibles. Esto significa que una vez que se comprime la imagen, la imagen descomprimida no es la misma que la imagen original.

4. MANTENIMIENTO

Esta sección describe los simples procedimientos de mantenimiento que usted debe seguir para reemplazar la lámpara, limpiar o reemplazar el filtro.

Reemplazo de la lámpara

Una vez que la lámpara cumpla 1500 horas (2500 horas : Modo Eco) o más de uso, la luz de "Status" (estado) en el mueble se encenderá. Aun cuando la lámpara siga funcionando, reemplácela después de 1500 horas (2500 horas : Modo Eco) de operación para mantener un rendimiento óptimo del proyector.

PRECAUCIÓN

- NO TOQUE LA LÁMPARA inmediatamente después de que haya estado en uso. La lámpara estará extremadamente caliente. Desconectar la alimentación del proyector deje que transcurra por lo menos 60 segundos después de desactivar el proyector y desconectar el cable de la alimentación. Antes de manipular la lámpara espere por lo menos una hora hasta que se enfríe.
- NOQuite NINGÚN TORNILLO excepto el tornillo de la tapa de la lámpara y los dos tornillos de la bastidor de la lámpara. De otra manera podría recibir un golpe eléctrico.
- El proyector se apagará y asumirá el modo de espera tras 1600 horas (2600 horas : Modo Eco) de servicio. Si esto sucediera, asegúrese de reemplazar la lámpara. Si continúa usted haciendo uso de la lámpara después de 1500 horas (2500 horas : Modo Eco) de uso, puede que la bombilla de la lámpara se rompa, y puede que trozos de cristal queden esparcidos en la caja de la lámpara. No toque los trozos de vidrio, pues podría cortarse. Si esto sucediera, contacte a su distribuidor NEC para el reemplazo de la lámpara.

Para reemplazar la lámpara:

1. Afloje el tornillo de la cubierta de la lámpara hasta que el destornillador patine y retire la cubierta de la lámpara. El tornillo de la cubierta de la lámpara no es de quitar.

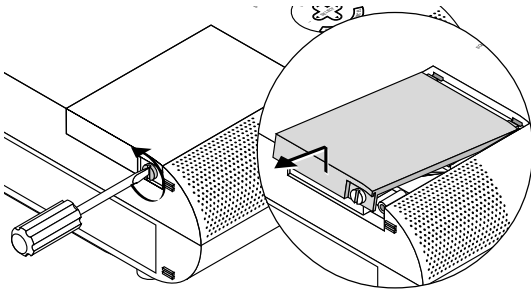

2. Afloje los dos tornillos que aseguran el bastidor de la lámpara hasta que el destornillador patine. Estos dos tornillos no son de quitar. Retire el bastidor de la lámpara tirando del mango.

NOTA: Hay un interchierre en esta caja para prevenir el riesgo de sacudidas eléctricas. No intente burlar este interchierre.

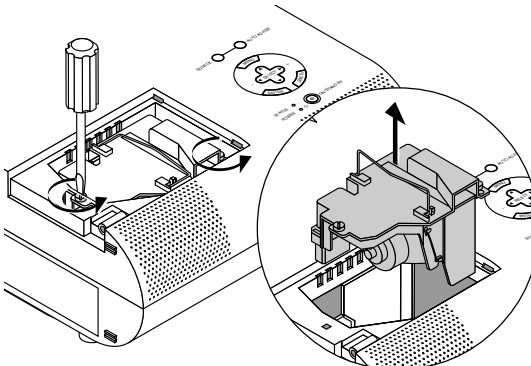

3. Introduzca un nuevo bastidor de lámpara hasta.

PRECAUCIÓN: No utilice otra lámpara distinta a la lámpara de repuesto de NEC (MT50LP). Haga su pedido a su distribuidor NEC.

Fíjelo en su sitio con dos tornillos.

Asegúrese de apretar los dos tornillos.

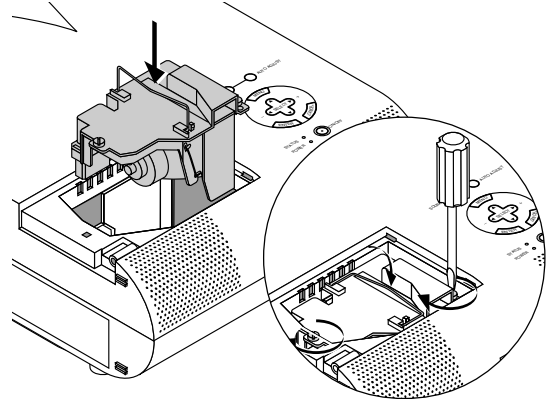

4. Vuelva a colocar la cubierta de la lámpara.

Apriete el tornillo de la cubierta de la lámpara.

Asegúrese de apretar el tornillo de la cubierta de la lámpara.

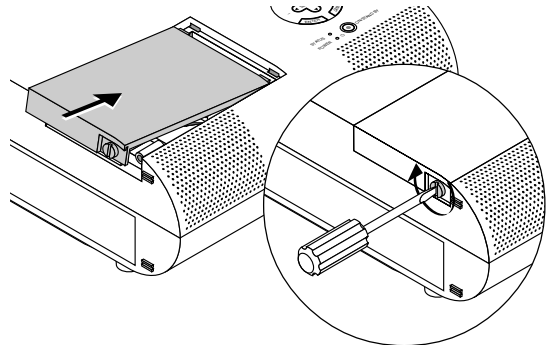

5. Después de que coloque una nueva lámpara, seleccione [Menú] → [Opciones del Proyector] → [Configuración] → [Página 4] → [Borrar contador de Hora de la Lámpara] para reajustar las horas de uso de la lámpara.

NOTA: Cuando la lámpara exceda las 1600 horas (2600 horas : Modo Eco) de servicio, el proyector no se puede encender y no se muestra el menú. Si sucede esto, pulse el botón Help en el control remoto durante por lo menos 10 segundos mientras que se encuentra en el modo de espera. Cuando el reloj del tiempo de la lámpara se ajusta a cero, el indicador STATUS se apaga.

Limpeza o reemplazo del filtro

La esponja del filtro de aire mantiene el interior del proyector MT1056 libre de polvo y suciedad y debe ser limpiada cada 100 horas de operación (con mayor frecuencia en ambientes polvorientos). Si el filtro está sucio u obstruido, el proyector puede recalentarse.

PRECAUCIÓN

- Desconecte la alimentación principal y desenchufe el proyector antes de reemplazar el filtro.
- Limpie el exterior de la cubierta del filtro solamente con una aspiradora.
- No intente usar el proyector sin un filtro.
- El proyector no funcionará a menos que el filtro esté correctamente instalado.

Para limpiar el filtro de aire:

Cuando se activa la opción "Limpiar el filtro", el mensaje "Limpie por favor los filtros" se visualizará cada vez que encienda el proyector si éste ha sido utilizado durante un total acumulado de más de 100 horas. Limpie los discos si aparece este mensaje.

- El mensaje se puede encender o apagar utilizando la opción "Menú" - "Mensaje de limpieza del filtro" del menú de inicio. Consulte la página S-36.
- Después de limpiar los filtros y reponer el tiempo de utilización de los mismos a cero, el mensaje no se visualizará. Consulte la página S-37 para reponer el tiempo de utilización de los filtros.

Aspire el filtro a través de la cubierta del filtro.

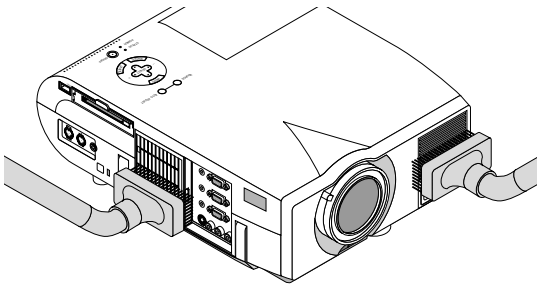

Vuelva a poner el filtro en posición horizontal:

1. Quite la tapa del filtro presionando hacia arriba la cerradura de la tapa con un destornillador de punta plana hasta que sienta que se abre.

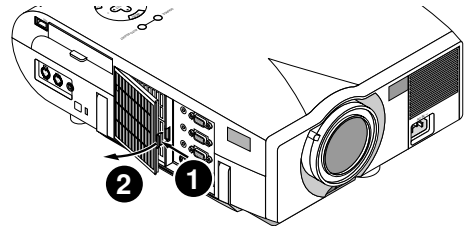
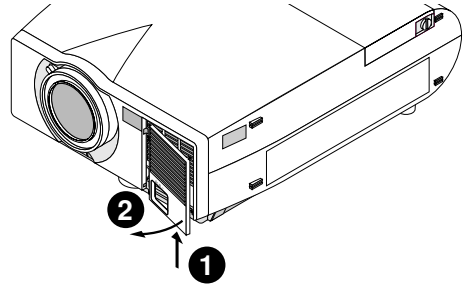

2. Reinstale la nueva tapa del filtro.

NOTA: No desprenda la esponja de la cubierta del filtro. No lave el filtro con jabón y agua. El jabón y el agua dañarán la membrana del filtro. Antes de reemplazar el filtro de aire, quite el polvo y la suciedad del gabinete del proyector. Manténgalos fuera durante el reemplazo del filtro.

NOTA: Al reemplazar la lámpara, también es recomendable reemplazar los filtros. Los filtros vienen en el mismo paquete junto con su lámpara de recambio.

5. RESOLUCIÓN DE PROBLEMAS

Esta sección le ayuda a resolver problemas con los que pueda usted encontrarse al ajustar o utilizar el proyector.

Mensajes del indicador estado / alimentación

Condición	Indicador de alimentación	Indicador de estado	Nota
En espera	Naranja continuo	–	–
Enfriamiento	Verde parpadeante	–	Parpadea de verde durante 60 segundos.
Modo lámpara o modo Normal	Verde continuo	–	–
Modo lámpara o modo Eco	Verde continuo	Verde continuo	–
3 minutos después de que se active la lámpara en modo Eco	Verde continuo	Verde parpadeante	Fijado al modo Normal. Se puede cambiar el modo lámpara en el menú
La lámpara ha alcanzado el final de su vida útil (Normal: ya han transcurrido 1500 horas) (Eco: ya han transcurrido 2500 horas)	Verde continuo	Rojo continuo (Modo Normal)/ Naranja continuo (Modo Eco)	El mensaje aparece en la pantalla durante 1500-1600 horas (2500-2600 horas: modo Eco) del uso de la lámpara. El proyector alcanza el final de su vida. Rogamos reemplace la lámpara cuanto antes posible.
La vida de la lámpara ha alcanzado el final de su vida útil (Normal: ya han transcurrido 1600 horas) (Eco: ya han transcurrido 2600 horas)	Naranja continuo	Rojo continuo	El proyector se encuentra en el modo de en espera y no se puede activar.
Error de la tapa de la lámpara o del filtro (3 posiciones)	Naranja continuo	Rojo parpadeante (intervalo de 1 seg.)	El proyector se encuentra en el modo de en espera y no se puede activar.
Error de ventilador	Naranja continuo	Rojo parpadeante (intervalo de 4 seg.)	El proyector se encuentra en el modo de en espera y no se puede activar.
Error de lámpara	Naranja continuo	Rojo parpadeante (intervalo de 8 seg.)	El proyector se encuentra en el modo de en espera y no se puede activar.
Error de temperatura	Naranja continuo	Rojo parpadeante (intervalo de 12 seg.)	El proyector se encuentra en el modo de en espera y no se puede activar.

Problemas comunes y sus soluciones

Problema	Compruebe los siguientes puntos
No se enciende	<ul style="list-style-type: none"> • Compruebe que el cable de la alimentación esté conectado y que el botón de la alimentación en el mueble del proyector o control remoto esté encendido. • Asegúrese de que la cubierta de la lámpara esté instalada correctamente. Vea página S-47. • Compruebe si el proyector se encuentra sobre calentado o si las horas de uso de la lámpara exceden de las 1600 horas (2600 horas : Modo Eco). Si no hay suficiente ventilación alrededor del proyector o si en la habitación en la que vaya usted a realizar la presentación hace calor, mueva el proyector a un lugar más frío.
No hay imagen	<ul style="list-style-type: none"> • Use el menú para seleccionar su fuente (Video, S-Video, RGB1/2 o Tarjeta PC Viewer). Vea página S-32. • Asegúrese de que los cables estén debidamente conectados. • Use menús para ajustar el brillo y el contraste. Vea página S-32. • Retire la tapa del objetivo. • Reajuste los montajes o ajustes a los niveles de preajuste de la fábrica utilizando el ajuste por defecto de la fábrica Menú. Vea página S-34.
La imagen no es rectangular	<ul style="list-style-type: none"> • Reposicione el proyector para mejorar su ángulo respecto de la pantalla. Vea página S-14. • Utilice Keystone en el Menú de Ajuste para corregir la distorsión trapezoidal. Vea página S-28 o 33
La imagen es borrosa	<ul style="list-style-type: none"> • Ajuste el enfoque. Vea página S-25. • Reposicione el proyector para mejorar su ángulo respecto de la pantalla. Vea página S-14. • Asegúrese de que la distancia entre el proyector y la pantalla esté dentro del margen de ajuste del objetivo. Vea página S-17.
La imagen se desplaza verticalmente, horizontalmente o en ambos sentidos	<ul style="list-style-type: none"> • Use menús o el botón Source (Fuente) en el control remoto o en el mueble para seleccionar la fuente que desee introducir.
La unidad de control remoto no funciona	<ul style="list-style-type: none"> • Coloque una nueva pila. Vea página S-12. • Asegúrese de que no haya obstáculos entre usted y el proyector. • Colóquese a una distancia de 7m del proyector. Vea página S-12. • Asegúrese de encontrarse en el modo Proyector o de que el botón de PJ se ilumina de rojo. Si no, pulse el botón de PJ.
El indicador de estado está encendido o destella	<ul style="list-style-type: none"> • Vea el mensaje de estado de luz de arriba.
Diatonía cromática en el modo RGB	<ul style="list-style-type: none"> • Si el ajuste automático esta desactivado, actívelo. Si el ajuste automático está activado, desactívelo y equilibre la imagen con la Posición y Reloj en el Menú de Opciones de Avanzadas . Vea página S-33.

Cuando utilizar la función de la tarjeta PC Viewer

Problema	Compruebe los siguientes puntos
No hay imagen	<ul style="list-style-type: none">• ¿Está "Tarjeta PC Viewer" seleccionado en el menú Fuente de Selección?• ¿Está la tarjeta de memoria PC introducida completamente en la ranura de DE LA TARJETA PC?• ¿Están los datos de diapositiva guardados en la tarjeta PC?• ¿Ha sido destruido el contenido de la tarjeta PC?
No se visualiza parte de la diapositiva	<ul style="list-style-type: none">• Mientras que se proyecta una imagen con más de 1024 × 768 puntos, se perderán varias líneas de información. Use el software suministrado para cambiar el tamaño de la imagen a 1024 × 768 puntos.
Los contenidos de la tarjeta PC están dañados	<ul style="list-style-type: none">• Use un ordenador, etc., para reparar los datos.

Para más información consulte a su distribuidor.

6. ESPECIFICACIONES

Esta sección entrega información técnica acerca del rendimiento del proyector MT1056.

Número de Modelo **MT1056**

Ópticas

Panel LCD	1,3" p-Si TFT matriz activa con Disposición de Micro Lentes 1024×768 píxeles hasta UXGA con Advanced AccuBlend
Objetivo	Zoom manual, focus manual F1,8 – 2,2 f=49,3 – 59,3 mm
Lámpara	200W NSH (160W : Modo Eco) Se garantizan ya sea 1500 horas de tiempo de operación o seis meses de operación de la lámpara, bajo condiciones normales de operación.
Tamaño de la imagen	30 – 300 pulgadas (762 – 7620 mm) diagonal
Distancia de proyección	4,3 – 36,9 ft (1,3 - 11,3 m)

Eléctricas

Entradas	2 RGB, 1 S-Video, 1 Video, 1 tarjeta de PC, 2 mini audio estéreo, 1 USB,
Salidas	1 mando, 1RGB, 1 mini audio estéreo, 1 control de PC, 1 ratón
Compatibilidad de vídeo	NTSC, NTSC4.43, PAL, PAL-60, SECAM, HDTV:1080i, 720p, 480p, 480i(w/cable opcional), componente Y/Cb/Cr (w/cable opcional)
Velocidad de exploración	Horizontal : 15 a 100 kHz (no cruzado) Vertical : 50 a 120 Hz
Ancho de banda de vídeo	RGB: 80 MHz
Color	Reproducción a todo color, 16,7 millones de colores simultáneamente
Resolución Horizontal	550 TV líneas : NTSC / PAL / NTSC4,43 / YCbCr 350 TV líneas : SECAM RGB 1024 puntos horizontales, 768 puntos verticales
Alimentación	100 – 120 / 200 – 240 VAC, 50 / 60 Hz
Corriente de entrada	3,5 A (100 – 120 VAC) / 1,7A (200 – 240 VAC)

Mecánico

Dimensiones	11,1" (ancho) × 4,8" (alto) × 14,9" (prof.) (sin incluir las protuberancias) 281mm (ancho) × 121mm (alto) × 376mm (prof.) (sin incluir las protuberancias)
Peso neto	13,3 lbs / 6,0 kg
Condición ambiental	Temperaturas de funcionamiento: 32° – 95°F (0° – 35°C), 20 – 80% de humedad (sin condensación) Temperaturas de almacenaje: 14° – 122°F (-10° – 50°C), 20 – 80% de humedad (sin condensación)
Normas	Aprobadas por UL (UL 1950, CSA 950) Cumple con los requisitos de DOC Canadá de clase B Cumple con los requisitos FCC de clase B Cumple con por AS/NZS3548 de clase B Cumple con las directivas EMC (EN55022, EN55024, EN61000-3-2, EN61000-3-3) Cumple con la directiva de baja tensión (EN60950, aprobado por TUV GS)



Para información adicional visite:

E.E.U.U: <http://www.necvisualsystems.com>

Europa: <http://www.nec-europe.com/>

Global: <http://www.nec-pj.com/>

Los paneles LCD son intrínsecamente susceptibles a defectos de píxeles.

Para información adicional referente a datos de píxeles, por favor contacte la oficina de ventas de NEC de su localidad.

Las especificaciones están sujetas a cambios sin previo aviso.

Dimensiones del mueble

MT1056

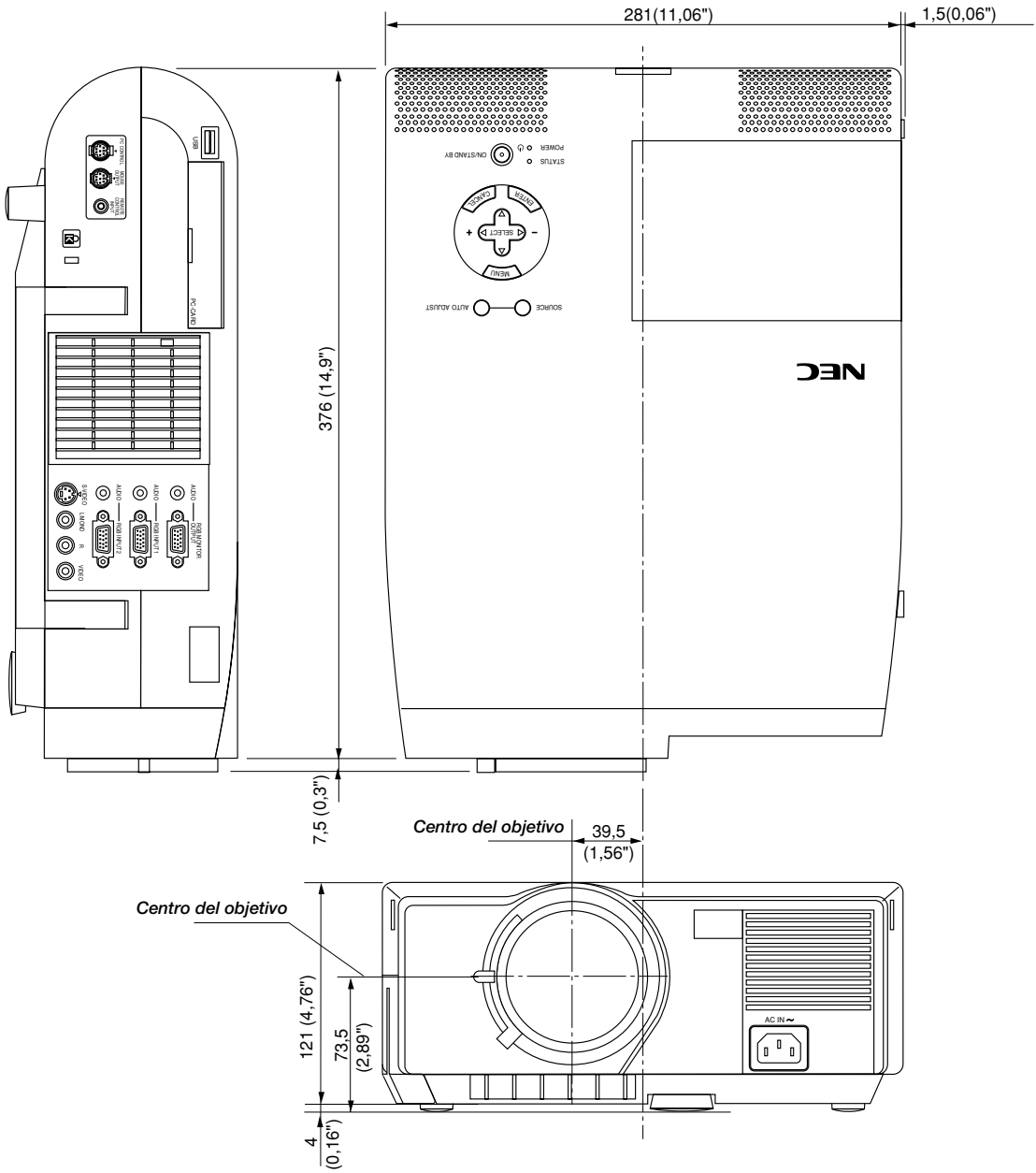

Unidad = mm (pulgada)

Asignación de espigas D-Sub Conector Mini D-Sub 15 pines

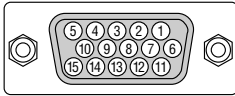

Nivel de Señal
 Señal de Vídeo: 0,7 Vp-p (Analog)
 Señal Sync: nivel TTL
 * sólo 1 entrada RGB

Pin N°.	Señal RGB (Analog)	Señal YCbCr
1	Rojo	Cr
2	Verde o Sync en Verde	Y
3	Azul	Cb
4	Suelo	
5	Suelo	
6	Suelo Rojo	Cr Suelo
7	Suelo Verde	Y Suelo
8	Suelo Azul	Cb Suelo
9	No Conexión	
10	Suelo Señal Sync	
11	Suelo	
12	DATOS Bi-direccionales (SDA)*	
13	Sync Horizontal o Sync Compuesta	
14	Sync Vertical	
15	Datos del reloj*	

Lista compatible de señal de entrada

Señal	Resolución (Puntos)	Frecuencia H. (kHz)	Reg. Velocidad (Hz)	Punto Reloj (MHz)
NTSC	–	15,734	60	–
PAL	–	15,625	50	–
SECAM	–	15,625	50	–
VESA	640 × 480	31,47	59,94	25,175
IBM	640 × 480	31,47	60	25,175
MAC	640 × 480	31,47	60	25,175
MAC	640 × 480	34,97	66,67	31,334
MAC	640 × 480	35	66,67	30,24
VESA	640 × 480	37,86	72,81	31,5
VESA	640 × 480	37,5	75	31,5
IBM	640 × 480	39,375	75	31,49
VESA	640 × 480	43,269	85,01	36
IBM	720 × 350	31,469	70,09	28,322
VESA	720 × 400	37,927	85,04	35,5
IBM	720 × 350	39,44	87,85	35,5
IBM	720 × 400	39,44	87,85	35,5
VESA	800 × 600	35,16	56,25	36
VESA	800 × 600	37,879	60,32	40
VESA	800 × 600	48,077	72,19	50
VESA	800 × 600	46,88	75	49,5
VESA	800 × 600	53,674	85,06	56,25
MAC	832 × 624	49,725	74,55	57,283
VESA	1024 × 768	35,5	43 Interlaced	44,9
VESA	1024 × 768	48,363	60	65
VESA	1024 × 768	56,476	70,07	75
MAC	1024 × 768	60,241	74,93	80
VESA	1024 × 768	60,023	75,03	78,75
VESA	1024 × 768	68,677	85	94,5
# VESA	1152 × 864	67,5	75	108
# MAC	1152 × 870	68,681	75,06	100
# SUN	1152 × 900	61,796	65,95	92,94
# SGI	1152 × 900	71,736	76,05	105,6
# VESA	1280 × 960	60	60	108
# VESA	1280 × 1024	63,981	60,02	108
# MAC	1280 × 1024	69,89	65,2	118,5
# HP	1280 × 1024	78,125	72,01	135
# SUN	1280 × 1024	81,13	76,11	135
# VESA	1280 × 1024	79,976	75,03	135
# VESA	1280 × 1024	91,146	85,02	157,5
# HDTV (1080i)(1125i)	1920 × 1080	33,75	60 Interlace	74,25
# HDTV (1080i)(1125i)	1920 × 1080	28,13	50 Interlace	74,25
# HDTV (720p)(750p)	1280 × 720	45	60 Progressive	74,25
# SDTV (480p)(525p)	–	31,47	59,94 Progressive	27
# VESA	1600 × 1200	75,0	60	162
# VESA	1600 × 1200	81,3	65	175,5
# VESA	1600 × 1200	87,5	70	189
# VESA	1600 × 1200	93,75	75	202,5
DVD YCbCr	–	15,734	59,94 Interlace	–
DVD YCbCr	–	15,625	50 Interlace	–

#: Las imágenes de arriba marcadas con # son comprimidas con Advanced AccuBlend .

NOTA 1: Algunas señales de sincronización compuesta pueden visualizarse correctamente.

NOTA 2: Señales distintas a las especificadas en la tabla de arriba puede que no se visualicen correctamente. Si esto sucediera, cambie el intervalo de renovación o resolución de su PC. Remítase a la sección de ayuda de las Características de Visualización de su PC para procedimientos.

NOTA 3: El UXGA solo puede ser soportado por señal sincronizada separada.

Códigos de control del PC

Función	Datos de los códigos							
ALIMENTACIÓN ON	02H	00H	00H	00H	00H	02H		
ALIMENTACIÓN OFF	02H	01H	00H	00H	00H	03H		
SELECCIÓN DE ENTRADA RGB 1	02H	03H	00H	00H	02H	01H	01H	09H
SELECCIÓN DE ENTRADA RGB 2	02H	03H	00H	00H	02H	01H	02H	0AH
SELECCIÓN DE ENTRADA VIDEO	02H	03H	00H	00H	02H	01H	06H	0EH
SELECCIÓN DE ENTRADA S-VIDEO	02H	03H	00H	00H	02H	01H	08H	13H
SELECCIÓN DE ENTRADA DE TARJETA PC VIEWER	02H	03H	00H	00H	02H	01H	1FH	27H
SILENCIAMIENTO DE LA IMAGEN ON	02H	10H	00H	00H	00H	12H		
SILENCIAMIENTO DE LA IMAGEN OFF	02H	11H	00H	00H	00H	13H		
SILENCIAMIENTO DEL SONIDO ON	02H	12H	00H	00H	00H	14H		
SILENCIAMIENTO DEL SONIDO OFF	02H	13H	00H	00H	00H	15H		
SILENCIAMIENTO EN PANTALLA ON	02H	14H	00H	00H	00H	16H		
SILENCIAMIENTO EN PANTALLA OFF	02H	15H	00H	00H	00H	17H		

NOTA: Contacte con su distribuidor local para que le proporcione una completa lista de los códigos de control del PC si fuera necesario.

Conexión de cables

Protocolo de comunicación

Velocidad de transmisión en baudios: 38400 bps
 Longitud de datos: 8 Bits
 Paridad: Ninguna paridad
 Bit de parada: Un bit
 X on (activar)/off(desactivar): Ninguno
 Procedimiento de Comunicaciones: Dúplex completo

NOTA: Dependiendo del equipo, se puede recomendar una velocidad en baudios inferior cuando se utilicen cables largos.

Conector de control para PC (DIN-8P)

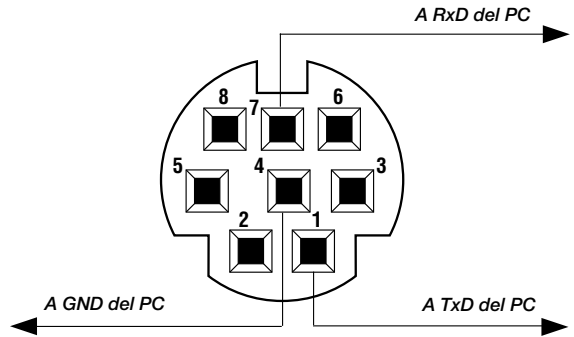

NOTA: Espigas 2, 3, 5, 6, y 8 se usan dentro del proyector.