

Projetor

P605UL/P525UL/P525WL

Manual do usuário

Visite nosso site para ver o Manual do usuário na versão mais recente.

https://www.nec-display.com/dl/en/pj_manual/lineup.html

Nº do Modelo

NP-P605UL/NP-P525UL/NP-P525WL

Sumário

Introdução	iii
Informações Importantes	iv
1. Verifique a visão geral do produto, itens fornecidos e nomes das peças	1
1-1. Introdução ao projetor	1
1-2. O que há na caixa?	4
1-3. Nomes das Partes do Projetor	5
1-4. Nomes das Partes do Controle Remoto	10
2. Projetando uma Imagem (Operação básica)	15
2-1. Fluxo de Projeção de uma Imagem	15
2-2. Conectar seu Computador/Conectar o Cabo de Alimentação	16
2-3. Ligar o Projetor	18
2-4. Selecionar uma Fonte	20
2-5. Ajustar o Tamanho e a Posição da Imagem	22
2-6. Corrigir a Distorção do Trapezoide [TRAPEZOIDE]	28
2-7. Otimizar o Sinal do Computador Automaticamente	32
2-8. Aumentar ou Diminuir o Volume	32
2-9. Desligar o Projetor	33
2-10. Ao Mover o Projetor	34
3. Recursos convenientes	35
3-1. Desativar a imagem e o som	35
3-2. Congelar uma imagem	35
3-3. Ampliar uma imagem	36
3-4. Alterar o Modo Eco/Verificar o Efeito de Economia de Energia	37
3-5. Corrigir distorção da imagem da projeção	39
3-6. Impedir o Uso Não Autorizado do Projetor [SEGURANÇA]	45
3-7. Exibir Duas Imagens ao Mesmo Tempo	48
4. Usando o Menu na Tela	51
4-1. Usar os Menus	51
4-2. Lista de Itens do Menu	53
4-3. Descrições e Funções do Menu [ENTRADA]	57
4-4. Descrições e Funções do Menu [AJUSTAR]	58
4-5. Descrições e Funções do Menu [CONFIG.]	66
4-6. Descrições e Funções do Menu [INFO.]	83
4-7. Descrições e Funções do Menu [REINI.]	85

5. Fazer Conexões	86
5-1. Conectar o Computador	86
5-2. Conectar um aparelho de DVD e outros dispositivos AV	89
5-3. Conectar uma LAN com Fios	91
5-4. Conectar uma LAN sem Fios (Opcional: série NP05LM)	92
5-5. Conectar um dispositivo de transmissão HDBaseT (vendido comercialmente)	95
5-6. Projeção em retrato (orientação vertical)	97
6. Usar o VISUALIZADOR	100
6-1. O que você pode fazer com o VISUALIZADOR	100
6-2. Projetar imagens em uma memória USB (operação básica)	101
6-3. Operações da tela de slide	105
6-4. Operações da tela da lista de arquivos	106
6-5. Menu de opções	108
6-6. Alterar dados do logo (imagem de fundo)	109
7. Conectar a uma Rede	111
7-1. Coisas que você pode fazer conectando o projetor a uma rede	111
7-2. Conectar a MultiPresenter	112
7-3. DEFINIÇÕES DE REDE	114
7-4. Função do servidor HTTP	120
8. Manutenção	124
8-1. Limpeza da Lente	124
8-2. Limpeza do Gabinete	125
9. Apêndice	126
9-1. Configurar a Tela e o Projetor	126
9-2. Lista de Sinais de Entrada Compatíveis	130
9-3. Especificações	132
9-4. Dimensões do Gabinete	135
9-5. Atribuição dos pinos e nomes do sinal dos principais terminais	136
9-6. Códigos de Controle do PC e Conexão dos Cabos	138
9-7. Sobre o Comando de Controle ASCII	140
9-8. Solução de Problemas	142
9-9. Mensagem do Indicador	145
9-10. Definição da data e hora no projetor	149
9-11. Lista de Verificação da Solução de Problemas	151
9-12. REGISTRE SEU PROJETOR! (para residentes nos Estados Unidos, Canadá e México)	153

Introdução

Obrigado por comprar o projetor NEC.

Este projetor pode ser conectado a computadores, dispositivos de vídeo etc. para projetar imagens com nitidez em uma tela.

Leia este manual com cuidado antes de usar o projetor e mantenha-o em um local de fácil acesso para uma futura referência.

Leia este manual do usuário se você tiver dúvidas sobre a operação ou se achar que o projetor está com defeito.

OBSERVAÇÕES



- (1) O conteúdo deste manual do usuário não pode ser reimpresso em partes ou em sua totalidade sem permissão.
- (2) O conteúdo deste manual do usuário está sujeito a alterações sem aviso prévio.
- (3) Embora o manual tenha sido preparado com muito cuidado, no caso de qualquer ponto questionável, erros ou omissões, fale conosco.
- (4) Independentemente do artigo (3), a NEC não será responsável por nenhuma reclamação sobre perda de lucro ou outras questões consideradas resultantes do uso do Projetor.

Informações Importantes









Sobre os símbolos

Para assegurar a utilização correta e segura do produto, este manual usa vários símbolos para evitar lesões em você e outras pessoas, bem como danos à propriedade.

Os símbolos e seus significados são descritos abaixo. Compreenda-os completamente antes de ler o manual.

 AVISO	A não observância deste símbolo e o manuseio errado do produto poderão resultar em acidentes que levem à morte ou a ferimento grave.
 CUIDADO	A não observância deste símbolo e o manuseio errado do produto poderão resultar em lesão pessoal ou dano à propriedade em volta.

Exemplos de símbolos

	Este símbolo indica que você deve ter cuidado com choques elétricos.
	Este símbolo indica que você deve ter cuidado com altas temperaturas.
	Este símbolo indica algo que deve ser proibido.
	Este símbolo indica algo que não deve ser molhado.
	Este símbolo indica que você não deve tocar com as mãos molhadas.
	Este símbolo indica algo que não deve ser desmontado.
	Este símbolo indica coisas que você deve fazer.
	Este símbolo indica que o cabo de alimentação deve ser desconectado da tomada.

Precauções de Segurança

AVISO



FAÇA ISTO

Manuseio do cabo de alimentação

- Use o cabo de alimentação fornecido com este projetor. Se o cabo de alimentação fornecido não atender os requisitos do padrão de segurança, tensão e corrente para sua região/país, use um cabo que esteja em conformidade e atenda os requisitos.

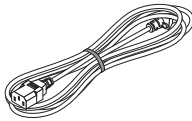

- O cabo de alimentação usado deve ser aprovado e estar em conformidade com os padrões de segurança do seu país. Consulte a página 133 sobre a especificação do cabo de alimentação.

A tensão nominal por país é listada abaixo para sua referência. Para selecionar um cabo de alimentação adequado, verifique você mesmo a tensão nominal de sua região.

CA 230 V	Países europeus
CA 120 V	América do Norte



PROIBIÇÃO









TENSÃO
PERIGOSA

- O cabo de alimentação fornecido com este projetor é exclusivamente para o uso com ele. Como medida de segurança, não o utilize com outros dispositivos.
- Manipule o cabo de alimentação com cuidado. Danos no cabo podem provocar incêndio ou choque elétrico.
 - Não coloque objetos pesados sobre o cabo.
 - Não coloque o cabo sob o projetor.
 - Não cubra o cabo com tapetes etc.
 - Não arranhe nem modifique o cabo.
 - Não dobre nem torça ou puxe o cabo com força excessiva.
 - Não aqueça o cabo.

Se o cabo for danificado (com fios do núcleo expostos, fios quebrados etc.), peça ao seu revendedor para substituí-lo.

- Não toque no plugue de alimentação se você ouvir trovões. Isso pode resultar em choque elétrico.

 <p>FAÇA ISTO</p>  <p>PROIBIÇÃO</p>  <p>NÃO MOLHE</p>  <p>DESCONECTAR O CABO DE ALIMENTAÇÃO</p>	<p>Instalar o Projetor</p> <ul style="list-style-type: none"> • Este projetor é planejado para ser usado com uma fonte de alimentação de 100 – 240 V CA, 50/60 Hz. Antes de usar o projetor, verifique se o fornecimento de energia ao qual o projetor será conectado atende a esses requisitos. • Use uma tomada como o fornecimento de alimentação do projetor. Não conecte o projetor diretamente à fiação de luz elétrica. Fazer isso é perigoso. • Não use em locais como os descritos abaixo. Fazer isto poderá provocar incêndio ou choque elétrico. <ul style="list-style-type: none"> - Mesas que tremem, superfícies inclinadas ou outros lugares instáveis - Próximo de aparelhos de aquecimento ou locais com muita vibração - Ao ar livre, em locais úmidos ou empoeirados - Locais expostos a fumaça de óleo ou vapor - Próximo de utensílios de cozinha, umidificadores etc. • Não use em locais como os descritos abaixo, onde o projetor pode ficar molhado. Fazer isto poderá provocar incêndio ou choque elétrico. <ul style="list-style-type: none"> - Não use na chuva ou neve, praia ou beira-mar etc. - Não use no banheiro ou chuveiro. - Não coloque vasos nem plantas sobre o projetor. - Não coloque copos, cosméticos ou remédios sobre o projetor. <p>Se entrar água etc. no projetor, primeiro desligue a alimentação, em seguida, desconecte o cabo de alimentação da tomada e entre em contato com seu revendedor.</p> <ul style="list-style-type: none"> • Não insira nem deixe cair nenhum objeto metálico nem nada combustível ou outros materiais estranhos nas passagens de ar do projetor. Fazer isto poderá provocar incêndio ou choque elétrico. Tenha um cuidado especial se houver criança em casa. Se entrar um objeto estranho no projetor, primeiro desligue a alimentação, em seguida, desconecte o cabo de alimentação da tomada e entre em contato com seu revendedor.
 <p>DESCONECTAR O CABO DE ALIMENTAÇÃO</p>	<p>Desconecte o cabo de alimentação se o projetor funcionar mal.</p> <ul style="list-style-type: none"> • Se o projetor soltar fumaça, odores estranhos ou sons, se o projetor caiu ou o gabinete quebrou, desligue a alimentação, em seguida, desconecte o cabo de alimentação da tomada. A falha em não fazer isso pode não apenas provocar incêndio ou choque elétrico, também pode resultar em problemas de visão. Entre em contato com o revendedor para fazer reparos. Nunca tente consertar o projetor por si mesmo. Fazer isso é perigoso.
 <p>NÃO DESMONTE</p>	<p>Não desmonte o projetor.</p> <ul style="list-style-type: none"> • Não remova nem abra o gabinete do projetor. Além disso, não modifique o projetor. Existem áreas de alta voltagem no projetor. Modificar o projetor pode provocar incêndio, choque elétrico ou fuga de raios laser. Peça ao pessoal de manutenção para realizar a inspeção, ajustes e reparos no interior.



CUIDADO

Instalação suspensa no teto

- Se um trabalho especial for necessário, por exemplo para suspender o projetor no teto, entre em contato com seu revendedor. Nunca tente instalar o projetor por conta própria nestes casos. O projetor pode cair e provocar ferimentos. Suspender o projetor no teto requer um teto com resistência suficiente para suportá-lo e as leis de padrões de construção em seu país devem ser seguidas. Também é necessário adotar medidas para evitar que o projetor caia, antecipando um mau funcionamento ocorrido no projetor, dispositivo de montagem no teto e local de instalação.
- Quando instalado e suspenso no teto etc., não se pendure no projetor. O projetor pode cair e provocar ferimentos.
- Ao instalar suspenso no teto, use uma tomada dentro do alcance de modo que o cabo de alimentação possa ser facilmente conectado e desconectado.



PROIBIÇÃO



CUIDADO
COM A ALTA
TEMPERATURA

Não coloque objetos na frente da lente enquanto o projetor está funcionando.

- Não deixe a tampa na lente enquanto o projetor está funcionando. A tampa da lente pode ficar quente e deformar.
- Não coloque objetos na frente da lente que obstruam a luz enquanto o projetor está funcionando. O objeto pode ficar quente, ser danificado ou pegar fogo.
- O pictograma abaixo indicado no gabinete significa precaução para não colocar objetos na frente da lente do projetor.





PROIBIÇÃO

Sobre a fonte de luz do projetor

- Não olhe na lente do projetor. Uma luz forte que pode prejudicar seus olhos é projetada quando o projetor está funcionando. Tenha muito cuidado quando crianças estiverem por perto.
- Não olhe para a luz projetada usando dispositivos óticos (lupas, refletores etc.). Isso pode resultar em problemas de visão.
- Verifique se não há ninguém olhando para a lente dentro do alcance da projeção antes de ligar o projetor.
- Não deixe crianças operarem o projetor sozinhas. Quando uma criança está operando o projetor, um adulto deve estar sempre por perto, observando-a com cuidado.
- O pictograma abaixo, indicado perto da lente no gabinete, descreve que este projetor é classificado no grupo de risco 2 da IEC 62471-5:2015. Como acontece com qualquer fonte de luz clara, não olhe para o feixe, RG2 IEC 62471-5:2015.

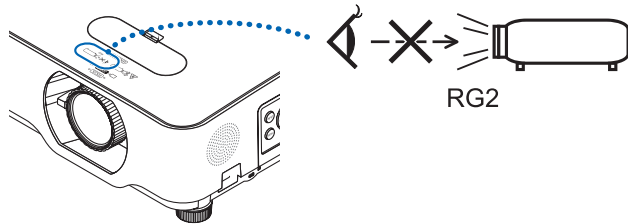











PROIBIÇÃO

Ao limpar o projetor

- Não use spray com gás inflamável para remover a poeira da lente, gabinete etc. Fazer isto pode provocar um incêndio.

 **CUIDADO**

 FAÇA ISTO	<p>Conectar o cabo de alimentação à terra</p> <ul style="list-style-type: none"> Este equipamento foi projetado para ser usado na condição do cabo de alimentação conectado ao fio terra. Se o cabo de alimentação não estiver conectado ao terra, poderá provocar choque elétrico. Verifique se o cabo de alimentação está aterrado corretamente. Não use um adaptador conversor de plugue com 2 núcleos.
 FAÇA ISTO  NÃO TOQUE COM AS MÃOS MOLHADAS  DESCONECTAR O CABO DE ALIMENTAÇÃO	<p>Manuseio do cabo de alimentação</p> <ul style="list-style-type: none"> Ao conectar o cabo de alimentação ao terminal CA IN do projetor, verifique se o conector está firme e totalmente inserido. Deixar solta a conexão do cabo de alimentação pode provocar incêndio ou choque elétrico. Não conecte nem desconecte o cabo de alimentação com as mãos molhadas. Isso pode resultar em choque elétrico. Ao limpar o projetor, por medida de segurança, retire antes o cabo de alimentação da tomada. Ao mover o projetor, primeiro desligue a energia, retire o cabo de alimentação da tomada e verifique se todos os cabos que conectam o projetor a outros dispositivos foram desconectados. Quando não for usar o projetor por longos períodos de tempo, sempre retire o cabo de alimentação da tomada.
 PROIBIÇÃO	<p>Não use em redes sujeitas à sobretensão.</p> <ul style="list-style-type: none"> Conecte as portas Ethernet/HDBaseT e LAN do projetor a uma rede sem risco de sobretensão. A sobretensão na porta Ethernet/HDBaseT ou LAN pode resultar em choque elétrico.
 FAÇA ISTO	<p>Operações de troca de lente, foco e zoom</p> <ul style="list-style-type: none"> Ao deslocar a lente, ajustar o foco ou o zoom, faça isso por trás ou ao lado do projetor. Se essas operações forem executadas na frente, seus olhos poderão ficar expostos à luz forte e ser feridos. Mantenha as mãos longe da área da lente ao executar a operação de troca. Caso contrário, seus dedos poderão ficar presos no espaço entre o gabinete e a lente.

 <p>PROIBIÇÃO</p>	<p>Manuseio das pilhas</p> <ul style="list-style-type: none"> • Manuseie as pilhas com cuidado. A não observância dessa precaução pode provocar incêndio, ferimento ou contaminação do ambiente. <ul style="list-style-type: none"> - Não coloque em curto-circuito, desmonte as pilhas ou descarte-as no fogo. - Não use pilhas diferentes das especificadas. - Não use pilhas novas junto com velhas. - Ao colocar as pilhas, preste atenção nas polaridades (direções + e –) e verifique se as inseriu como indicado. • Entre em contato com o revendedor ou as autoridades locais ao descartar as pilhas.
 <p>PROIBIÇÃO</p>  <p>CUIDADO COM A ALTA TEMPERATURA</p>	<p>Sobre as passagens de ar</p> <ul style="list-style-type: none"> • Não obstrua as passagens de ar do projetor. E mais, não coloque objetos macios, tais como, papel ou panos sob o projetor. Isso pode causar incêndio. Deixe espaço suficiente entre o lugar onde o projetor está instalado e seus arredores (como regra geral, pelo menos, 10 cm para a entrada de ar, 20 cm para a saída de exaustão). • Não toque na área da saída de exaustão enquanto projeta ou imediatamente após projetar imagens. A área da saída de exaustão pode estar quente neste momento e tocá-la pode provocar queimaduras.
 <p>PROIBIÇÃO</p>	<p>Movendo o projetor</p> <ul style="list-style-type: none"> • Ao mover o projetor, não segure na seção da lente. O anel de foco poderá girar, fazendo com que o projetor caia e resulte em ferimentos. Além disso, se você colocar a sua mão na folga entre o gabinete e a lente, o projetor pode ficar danificado, cair e causar ferimentos.
 <p>FAÇA ISTO</p>	<p>Inspeção do projetor e limpeza do interior</p> <ul style="list-style-type: none"> • Consulte seu revendedor uma vez por ano em relação a fazer a limpeza do interior do projetor. A poeira poderá acumular no interior do projetor se ele não for limpo por longos períodos de tempo, causando incêndio ou mau funcionamento.

Aviso de Segurança do Laser

AVISO

CLASSE 2 DA IEC 60825-1 SEGUNDA EDIÇÃO DO PRODUTO A LASER

- RADIAÇÃO A LASER - NÃO OLHE PARA O FEIXE DE LUZ.
- O uso de controles, ajustes ou execução dos procedimentos diferentes dos aqui especificados pode resultar em exposição à radiação prejudicial.

• Para os EUA

Este produto é classificado como Classe 2 da IEC 60825-1 Segunda edição 2007-03.

Para outras regiões

Este produto é classificado como Classe 1 da IEC 60825-1 Terceira edição 2014-05 e RG2 da IEC 62471-5 Primeira edição 2015-06.

Obedeça às leis e aos regulamentos de seu país referentes à instalação e ao gerenciamento do dispositivo.

- Resumo do laser emitido pelo módulo de luz embutido:
 - Comprimento de onda: 449 – 461 nm
 - Potência máxima: 100 W (P605UL)/82,5 W (P525UL/P525WL)
- Padrão de radiação a partir da caixa de proteção:
 - Comprimento de onda: 449 – 461 nm
 - Saída máxima de radiação a laser: 66,6 mW
- O módulo a laser está instalado neste produto. O uso de controles, ajustes dos procedimentos diferentes dos aqui especificados pode resultar em exposição à radiação prejudicial.

Módulo de Luz

- Um módulo de luz contendo diversos diodos a laser está instalado no projetor como a fonte de luz.
- Esses diodos de laser estão lacrados no módulo de luz. Não é necessária nenhuma manutenção ou reparo para a execução do módulo de luz.
- O usuário final não tem permissão para substituir o módulo de luz.
- Entre em contato com um distribuidor qualificado para fazer a substituição do módulo de luz e obter mais informações.

- O cuidado e etiquetas explicativas do PRODUTO A LASER Classe 2 em conformidade com a IEC 60825-1 Segunda edição e Classe 1 em conformidade com a IEC 60825-1 Terceira edição estão colados nas posições indicadas abaixo.

Para os EUA

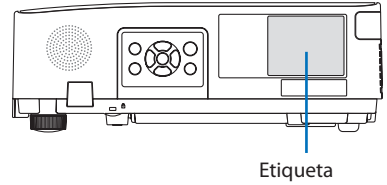

Para outras regiões



Faixa de radiação do laser

A figura abaixo mostra a faixa de radiação máxima do laser.

Ângulo horizontal (unidade: grau)

Zoom	Posição da lente		
	Mais à direita	Centro (Valor de referência)	Mais à esquerda
	HD	HC	HE
Largura	33,0	22,3	33,0
Tele	21,8	14,2	21,8

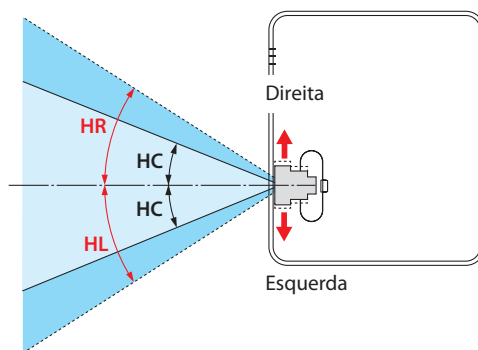

Ângulo vertical (unidade: grau)

Zoom	Posição da lente	
	Mais alto	Centro (Valor de referência)
	VA	VC
Largura	29,5	14,4
Tele	19,2	9,0

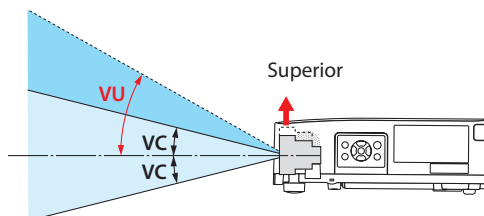

Informações sobre o cabo

Utilize cabos blindados ou com núcleos de ferrite acoplados para não interferir na recepção das ondas de rádio e televisão.

Para obter detalhes, consulte “5. Fazendo Conexões” neste manual do usuário.

Aviso sobre Interferência Eletromagnética (EMI) para o NP-P605UL

AVISO:

Este equipamento é compatível com a Classe A do CISPR 32. Em um ambiente residencial, este equipamento pode causar interferência de rádio.

* NP-P525UL e NP-P525WL são dispositivos digitais de Classe B.

Descarte dos produtos usados



Na União Europeia

A legislação na UE implementada em cada Estado Membro exige que os produtos elétricos e eletrônicos com esta marca (à esquerda) devem ser descartados separadamente do lixo doméstico normal. Isto inclui os projetores e seus acessórios elétricos. Ao descartar esses produtos, siga as orientações das autoridades locais e/ou informe-se na loja onde adquiriu o produto.

Depois de coletar os produtos usados, eles serão reutilizados e reciclados da maneira apropriada. Este esforço ajudará a reduzir ao nível mínimo os resíduos, bem como o impacto negativo para a saúde humana e o ambiente.

A marca nos produtos elétricos e eletrônicos se aplica somente aos Estados Membros da União Europeia.

Fora da União Europeia

Se você quiser descartar os produtos elétricos e eletrônicos usados fora da União Europeia, entre em contato com as autoridades locais e pergunte sobre a maneira correta de descarte.



Para a União Europeia: A lata com um X implica que as pilhas usadas não devem ser colocadas no lixo doméstico geral! Há um sistema de coleta separado para as pilhas usadas, permitindo o devido tratamento e a reciclagem de acordo com a legislação.

Segundo a diretiva 2006/66/EC da União Europeia, a pilha não pode ser descartada incorretamente. A pilha deve ser separada para a coleta por um serviço local.

Descarte de pilhas e baterias (Apenas para o Brasil)

Apos o uso, as pilhas/baterias NÃO podem ser dispostas em lixo domestico, nem descartadas a céu aberto ou em corpos d'água, conforme Resolução CONAMA 401/08. Em respeito ao meio ambiente, a NEC tem como boa pratica a coleta de pilhas e baterias, dando a destinacao adequada das mesmas. PARA SUA SEGURANCA, NAO AS INCINERE.

Para mais informação de contactos, refi ra-se à contracapa de Informação Importante.

Cuidados para garantir o desempenho do projetor

- Não instale em locais sujeitos a vibrações ou impactos.
Se for instalado em lugares onde as vibrações das fontes de alimentação e similares são transmitidas ou em embarcações etc., o projetor poderá ser afetado por vibrações ou impactos que podem danificar as peças internas e provocar mau funcionamento.
Instale em um local não sujeito a vibrações ou impactos.
- Não instale próximo a linhas de alta tensão ou fontes de alimentação.
O projetor pode ser afetado pela interferência, caso esteja instalado perto de uma linha de alta tensão ou uma fonte de alimentação.
- Não instale nem armazene em lugares como os descritos abaixo. Isso pode causar mau funcionamento.
 - Locais onde são gerados campos magnéticos fortes
 - Locais onde são gerados gases corrosivos
- Se entrarem feixes de luz intensa como raios laser pela lente, isto pode causar avaria.
- Consulte seu revendedor antes de utilizar em lugares onde há muita fumaça de cigarro ou poeira.
- Quando a mesma imagem parada é projetada por um longo período de tempo com um computador etc., o padrão da imagem pode permanecer na tela depois que a projeção para, mas irá desaparecer depois de um tempo. Isso ocorre devido às propriedades dos painéis de cristal líquido e não indica um mau funcionamento. Recomendamos usar um protetor de tela no computador.
- Ao usar o projetor em altitudes de aproximadamente 1600 m ou superior, defina o [MODO VENTILADOR] para [ALTA ALTITUDE]. Caso contrário, o interior do projetor poderá ficar quente, levando a um mau funcionamento.
- Quando o projetor é usado em altas altitudes (locais onde a pressão atmosférica é baixa), pode ser necessário substituir as peças óticas (fonte de luz etc.) mais cedo do que o normal.
- Ao mover o projetor
 - Coloque a tampa da lente incluída para proteger a lente de arranhões.
 - Não exponha o projetor a vibrações ou fortes impactos.
Caso contrário, o projetor poderá ser danificado.
- Use os pés de inclinação apenas para ajustar a inclinação do projetor.
O manuseio inadequado, tal como, carregar o projetor pelos pés de inclinação ou usá-los apoiados na parede, pode causar mau funcionamento.
- Não toque na superfície da lente de projeção com as mãos desprotegidas.
Impressões digitais ou sujeira na superfície da lente de projeção serão ampliadas e projetadas na tela. Não toque na superfície da lente de projeção.
- Não desconecte o cabo de alimentação do projetor nem da tomada durante a projeção. Isso poderá causar a deterioração do terminal CA IN do projetor ou do contato do plugue de alimentação.
Para interromper a alimentação CA enquanto as imagens estão sendo projetada, use uma chave do disjuntor, filtro de linha etc.
- Sobre o manuseio do controle remoto
 - O controle remoto não funcionará se o sensor do sinal remoto do projetor ou o transmissor de sinal do controle estiver exposto a luz forte ou se houver obstáculos entre eles obstruindo os sinais.
 - Opere o controle remoto a 7 metros de distância do projetor, apontando-o para o sensor do sinal remoto do projetor.
 - Não deixe o controle remoto cair nem o manuseie incorretamente.
 - Não deixe que água ou outros líquidos entrem do controle remoto. Se o controle remoto for molhado, seque-o imediatamente.

- Evite usar em locais quentes e úmidos o máximo possível.
- Quando não for usar o controle remoto por longos períodos de tempo, remova as pilhas.
- Tome medidas para evitar que a luz externa brilhe na tela.
Verifique se apenas a luz do projetor brilha na tela. Quanto menos luz externa na tela, maior o contraste e mais bonitas as imagens.
- Sobre telas
As imagens não serão nítidas se houver sujeira, arranhões, descoloração etc. na tela. Manuseie a tela com cuidado, protegendo-a de substâncias voláteis, arranhões e sujeira.

Espaço para Instalar o Projetor

Ao instalar o projetor, mantenha espaço suficiente em torno dele, como descrito abaixo. Caso contrário, a exaustão quente emitida do projetor poderá retornar para ele. Além disso, verifique se o vento do ar-condicionado não atinge o projetor. O sistema de controle de calor do projetor pode detectar uma anormalidade (erro de temperatura) e desligar automaticamente a energia.

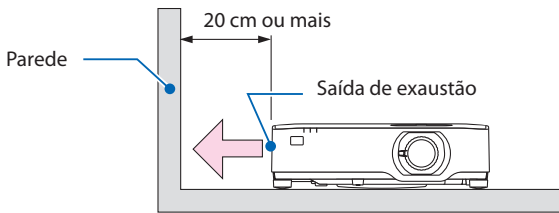

NOTA:

- Na figura acima, supõe-se que há espaço suficiente acima do projetor. Há também uma entrada de ar na traseira. Deixe cerca de 10 cm ou mais de espaço atrás, e ainda mais espaço para a instalação dos cabos.

Precauções para a instalação no teto

Não instale o projetor nos seguintes locais. Substâncias anexadas, como o óleo, produtos químicos e umidade podem causar deformação ou rachaduras no gabinete, corrosão das peças de metal, ou mau funcionamento.

- Ao ar livre e locais com umidade ou poeira
- Locais expostos a fumaça de óleo ou vapor
- Locais onde são gerados gases corrosivos

Sobre os direitos autorais das imagens projetadas originais:

Observe que ao usar o projetor com a finalidade de ganho comercial ou para atrair a atenção do público em estabelecimentos como cafeterias ou hotéis, e ao utilizar a compactação ou expansão da imagem da tela com as funções a seguir, podem ser levantadas questões sobre a infração de direitos autorais protegidos pela lei de direitos autorais.

[RELAÇÃO DE APRESENTAÇÃO], [TRAPEZOIDE], recurso Lupa e outros similares.

Função de gerenciamento de energia

O projetor tem funções de gerenciamento de energia. Para reduzir o consumo de energia, as funções de gerenciamento de energia (1 e 2) são predefinidas de fábrica, como mostrado abaixo. Para controlar o projetor a partir de um dispositivo externo via LAN ou conexão de cabo serial, use o menu na tela para mudar as definições para 1 e 2.

1. MODO ESPERA (Predefinição de fábrica: NORMAL)

Para controlar o projetor a partir de um dispositivo externo, selecione [REDE EM ESPERA] ou [ESPERA] para [MODO ESPERA]. (→ página 79)

2. DESLIGAÇÃO AUTOMÁTICA (Predefinição de fábrica: 1 hora)

Para controlar o projetor a partir de um dispositivo externo, selecione [DESLIG.] para [DESLIGAÇÃO AUTOMÁTICA]. (→ página 81)

Número do Modelo da unidade de Rede sem Fios

A unidade de Rede sem Fios é um item opcional.

Para encontrar o modelo apropriado à sua área, visite o site da empresa:

URL: <https://www.nec-display.com/global/support/index.html>

Marcas registradas

- MultiPresenter é uma marca comercial ou marca registrada da NEC Display Solutions, Ltd. no Japão e em outros países.
- Apple, Mac, MacBook e iMac são marcas comerciais da Apple Inc. registradas nos EUA e em outros países.
- Microsoft, Windows e PowerPoint são marcas registradas ou marcas comerciais da Microsoft Corporation nos Estados Unidos e/ou em outros países.
- Os termos HDMI, HDMI High-Definition Multimedia Interface e o Logo HDMI são marcas comerciais ou marcas registradas da HDMI Licensing Administrator, Inc. nos Estados Unidos e em outros países.



- HDBaseT™ e o logo HDBaseT Alliance são marcas comerciais da HDBaseT Alliance.



- A marca e o logo PLink são marcas comerciais aplicadas para registro ou já estão registradas no Japão, nos Estados Unidos da América e em outros países e áreas.
- Wi-Fi® é uma marca registrada da Wi-Fi Alliance®. WPA™, WPA2™ são marcas comerciais da Wi-Fi Alliance®.
- Blu-ray é uma marca comercial da Blu-ray Disc Association
- CRESTRON e CRESTRON ROOMVIEW são marcas comerciais ou marcas registradas da Crestron Electronics, Inc. nos Estados Unidos e em outros países.
- Extron e XTP são marcas registradas da RGB Systems, Inc. nos Estados Unidos.
- Ethernet é uma marca registrada ou uma marca comercial da Fuji Xerox Co., Ltd.
- Outros nomes de produtos e logotipos de empresas mencionados neste manual do usuário podem ser marcas comerciais ou marcas registradas de seus respectivos proprietários.
- Licenças de Software GPL/LGPL

Os softwares do produto estão licenciados com a GNU General Public License (GPL), GNU Lesser General Public License (LGPL), entre outras.

Para obter mais informações sobre cada software, consulte o "readme.pdf" dentro da pasta "about GPL&LGPL" no CD-ROM fornecido.

1. Verifique a visão geral do produto, itens fornecidos e nomes das peças

1-1. Introdução ao projetor

Esta seção apresenta seu novo projetor e descreve os recursos e os controles.

Geral

- **Projetor de alto brilho/alta resolução com cristal líquido**

Nome do modelo	Brilho	Resolução	Relação de apresentação
P605UL	6000 lm	WUXGA (1920 × 1200 pixels)	16:10
P525UL	5000 lm	WUXGA (1920 × 1200 pixels)	16:10
P525WL	5000 lm	WXGA (1280 × 800 pixels)	16:10

- **Uma estrutura vedada e patenteada que alcança um alto desempenho à prova de poeira**

Devido ao seu excelente desempenho à prova de poeira, o projetor não está equipado com filtro. Portanto, a substituição do filtro é desnecessária.

- **Design silencioso utilizando uma estrutura vedada**

Um design silencioso, sem qualquer ruído irritante da ventoinha, mesmo em uma sala de conferências ou sala de aula silenciosa.

Fonte de luz • Brilho

- **Um diodo a laser de longa duração está instalado no módulo de luz**

O produto pode ser operado com baixo custo já que a fonte de luz a laser pode ser usada por um longo período sem precisar de substituição ou manutenção.

- **O brilho pode ser ajustado dentro de uma faixa ampla**

Ao contrário das fontes de luz comuns, o brilho pode ser ajustado de 30 a 100% em incrementos de 1%.

- **Modo [BRILHO CONSTANTE]**

O brilho normalmente diminui com o uso, mas selecionando o modo [BRILHO CONSTANTE], o projetor controla automaticamente a saída do módulo de luz de acordo com o tempo de uso para manter um brilho constante.

Instalação

- **Instalação em 360 ° e projeção em retrato**

O projetor pode ser instalado em qualquer ângulo de 0 ° a 360 °, nas direções vertical e horizontal. Ao instalar o projetor em uma posição inclinada, use suportes suficientemente resistentes. Retratos também podem ser projetados com a tela da projeção inclinada em 90 °. Monte e instale um suporte dedicado.

- **Mecanismo de deslocamento da lente para ajustar facilmente a posição da imagem projetada**

A posição da imagem projetada é deslocada girando os dois discos no topo do gabinete do projetor, um para a direção vertical e outro para a direção horizontal.

- **Corrigir a distorção da imagem projetada em superfícies com formatos especiais**

Distorção quando se projeta em superfícies com formato especial (superfícies cilíndricas ou esféricas, por exemplo) pode ser corrigida utilizando nosso aplicativo Geometric Correction Tool.

Vídeos

- **Ampla faixa de terminais de entrada (HDMI × 2, HDBaseT etc.)**

O projetor está equipado com vários terminais de entrada: HDMI (× 2), Computador (analógico), HDBaseT etc. O terminal de entrada HDMI neste produto suporta o HDCP. HDBaseT é uma conexão padrão para aparelhos domésticos que foi estabelecida pela HDBaseT Alliance.

- **Exibição simultânea de 2 imagens (IMAGEM EM IMAGEM)**

É possível projetar 2 imagens com um único projetor, exibindo uma pequena imagem secundária dentro da imagem principal. Além disso, a posição de exibição da imagem secundária pode ser alterada; as imagens principal e secundária podem ser trocadas.

- **Função [VISUALIZADOR] para projetar imagens paradas salvas em uma memória USB**

Quando você insere uma memória USB disponível comercialmente com a imagem na porta USB do projetor (Tipo A), as imagens no USB podem ser projetadas pela unidade. Assim, é possível fazer uma apresentação sem usar um computador pessoal.

- **Função de Comutação contínua para mudanças de tela mais suaves ao trocar o sinal**

Quando o conector de entrada é trocado, a imagem exibida antes da troca é mantida para que a nova imagem possa ser trocada sem uma interrupção devido à ausência de sinal.

Rede

- **Compatível com a Rede com Fios/Rede sem Fios**

Equipado com uma porta LAN (RJ-45), o projetor pode ser conectado a uma rede com fios para transmitir imagens a partir de um computador para esta unidade ou controlar a unidade a partir do computador. Além disso, quando uma unidade de Rede sem Fios vendida separadamente é anexada à unidade, a unidade pode ser conectada a uma Rede sem Fios.

- **Compatibilidade CRESTRON ROOMVIEW e Extron XTP**

O projetor suporta CRESTRON ROOMVIEW e Extron XTP, permitindo que vários dispositivos conectados à rede sejam gerenciados e controlados a partir de um computador. E mais, permite exibir e controlar a imagem através de um transmissor Extron XTP conectado ao projetor.

- **Compatível com o aplicativo MultiPresenter**

Este projetor é compatível com o aplicativo MultiPresenter da NEC, por isso a projeção de tela múltipla é possível através da rede (Rede com Fios/Rede sem Fios).

Economia de energia

- **0,13 W (100-130 V CA)/0,19 W (200-240 V CA) em condição de espera com tecnologia para economia de energia**

Selecionar [NORMAL] para o [MODO ESPERA] no menu pode colocar o projetor no modo de economia de energia.

NORMAL: 0,13 W (100-130 V CA)/0,19 W (200-240 V CA)

REDE EM ESPERA: 1,4 W (100-130 V CA)/1,6 W (200-240 V CA)

- **[MODO ECO] para um baixo consumo de energia e tela [MEDIDOR DE CARBONO]**

O projetor está equipado com um [MODO ECO] para reduzir o consumo de energia durante o uso. E mais, o efeito da economia de energia quando o [MODO ECO] está definido é convertido nas reduções de emissões de CO₂ e isto é indicado na mensagem de confirmação exibida quando a energia é desligada e em [INFO.] no menu da tela ([MEDIDOR DE CARBONO]).

1. Verifique a visão geral do produto, itens fornecidos e nomes das peças

1-2. O que há na caixa?

Confira se a caixa contém tudo o que está listado. Se faltar alguma peça, entre em contato com o revendedor.

Guarde a caixa original e as embalagens para o caso de precisar despachar o projetor.

Projetor

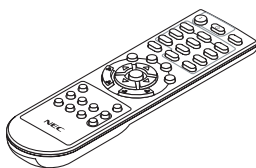
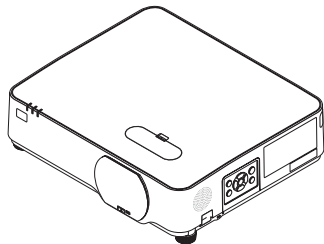

Control remoto
(7N901171)

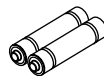

Pilhas (AAA x 2)

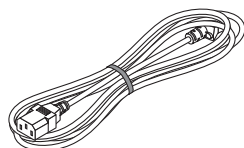

Cabo de alimentação
(EUA: 7N080236/7N080242)
(UE: 7N080022/7N080028)

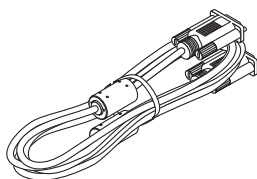

Cabo do computador (VGA)
(7N520089)

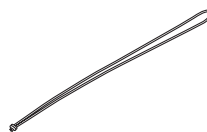

Alça da tampa da lente

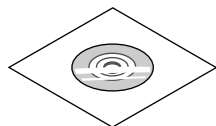

CD-ROM Projetor NEC
(7N952804)

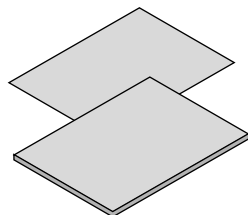

- **Informações importantes**
(7N8N9293)
- **Guia de configuração rápida**
(Para a América do Norte: 7N8N9302)
(Para outros países diferentes da América do Norte: 7N8N9302 e 7N8N9312)
- **Adesivo de segurança**
(Use este adesivo quando uma senha de segurança estiver definida.)

Somente para a América do Norte

- **Garantia limitada**

Para clientes na Europa:

No site, você encontrará nossa Política de Garantia válida atual:

<https://www.nec-display-solutions.com>

1-3. Nomes das Partes do Projetor

Frente

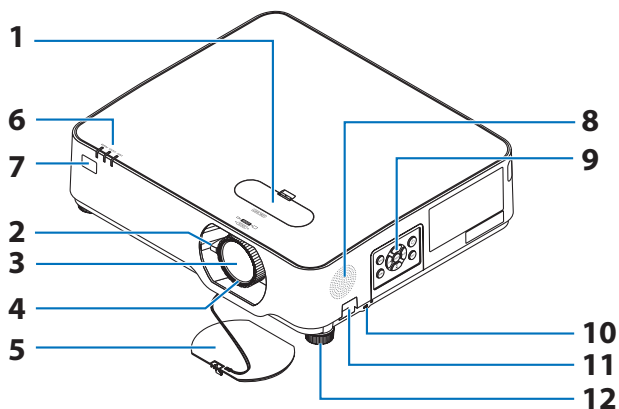

1. Tapa de deslocamento da lente

(→ página 23)

2. Alavanca de zoom

(→ página 26)

3. Lente

4. Anel de foco

(→ página 25)

5. Tampa da lente

6. Indicadores

(→ páginas 8, 145)

7. Sensor remoto

(→ página 14)

8. Alto-falante mono

9. Controles

(→ página 8)

10. Slot de Segurança ()

11. Abertura da corrente de segurança

Conecte um dispositivo antirroubo.

A abertura da corrente de segurança aceita fios ou correntes de segurança de até 4,6 mm de diâmetro.

12. Pé de inclinação

(→ página 27)

DICA:

- Segurança e bloqueio de proteção contra roubo compatível com os cabos/equipamentos de segurança Kensington. Para ver os produtos, visite o site da Kensington.
-

Montagem da alça da tampa da lente

- 1. Insira a ponta da alça no orifício de montagem da tampa da lente e passe o laço.**

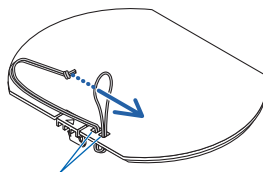

Orifício de montagem na tampa da lente

- 2. Insira o laço no orifício de montagem da alça (grande) na parte inferior do projetor e pressione-o no orifício estreito (pequeno).**

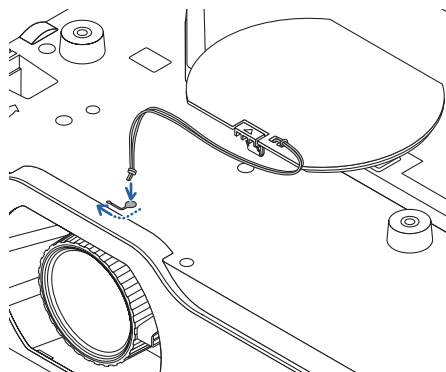

1. Verifique a visão geral do produto, itens fornecidos e nomes das peças

Parte traseira

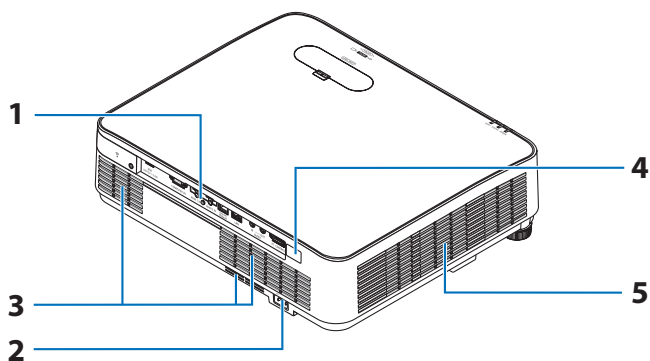

1. Painel de terminais

(→ página 9)

2. Entrada CA

Conecte o plugue de três pinos do cabo de alimentação fornecido aqui e conecte a outra extremidade a uma tomada na parede.

(→ página 16)

3. Passagem de ar

4. Sensor remoto

(→ página 14)

5. Saída de exaustão

1. Verifique a visão geral do produto, itens fornecidos e nomes das peças

Controles/Indicadores

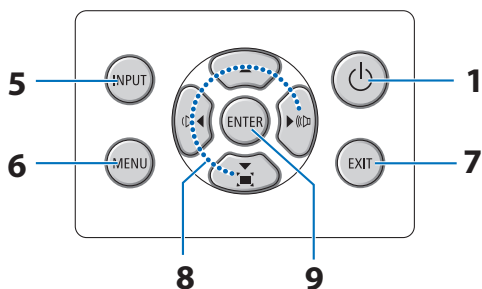
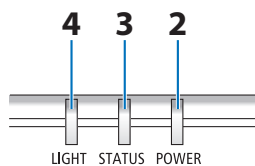

- 1. Botão  (POWER)**
(→ páginas 18, 33)
- 2. Indicador POWER**
(→ páginas 16, 18, 33, 145)
- 3. Indicador STATUS**
(→ página 145)
- 4. Indicador LIGHT**
(→ página 145)
- 5. Botão INPUT**
(→ página 20)
- 6. Botão MENU**
(→ página 51)
- 7. Botão EXIT**
(→ página 51)
- 8. ▲▼◀▶ / Botões de volume ◀▶ / Botão do trapezoide ▼**
(→ páginas 28, 32, 51)
- 9. Botão ENTER**
(→ página 51)

Recursos do Painel do Terminal

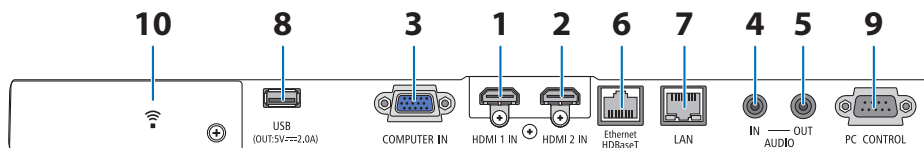

1. Terminal HDMI 1 IN (Tipo A)

(→ páginas [86](#), [88](#), [90](#))

2. Terminal HDMI 2 IN (Tipo A)

(→ páginas [86](#), [88](#), [90](#))

3. COMPUTER IN/ Terminal de entrada de componente (Mini D-Sub de 15 pinos)

(→ páginas [86](#), [89](#))

4. Minitomada AUDIO IN (Miniestéreo)

(→ páginas [86](#), [89](#))

5. Minitomada AUDIO OUT (Miniestéreo)

É enviado sinal de áudio da imagem projetada a partir do projetor.

Quando um equipamento de áudio estiver conectado, o alto-falante do projetor será desativado.

6. Porta Ethernet/HDBaseT (RJ-45)

(→ página [95](#))

7. Porta LAN (RJ-45)

(→ página [91](#))

8. Porta USB (Tipo A)

Conecte a memória USB. Quando os dados da imagem são salvos em uma memória USB, a imagem pode ser projetada com a opção [VISUALIZADOR] do projetor.

(→ página [100](#))

Além disso, uma fonte de alimentação de 5 V/2,0 A pode ser fornecida para expandir a utilização.

9. Porta PC CONTROL (D-Sub de 9 pinos)

Use essa porta para conectar um PC ou um sistema de controle. Isso permite que você controle o projetor usando um protocolo de comunicação serial. Se você estiver desenvolvendo seu próprio programa, os códigos típicos de controle do PC estão na página [138](#).

10. Tampa da Rede sem Fios (📶)

Há dois terminais atrás da tampa.

- Porta USB (Rede sem Fios)
(→ página [93](#))
- Porta de SERVIÇO (USB Tipo B)
(apenas para manutenção)

1-4. Nomes das Partes do Controle Remoto

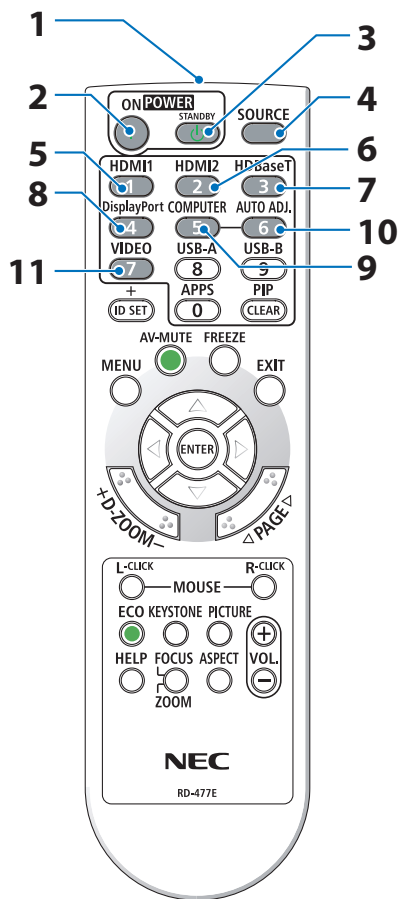

1. **Transmissor Infravermelho**
(→ página 14)
2. **Botão POWER ON**
(→ página 18)
3. **Botão POWER STANDBY**
(→ página 33)
4. **Botão SOURCE**
(→ página 20)
5. **Botão HDMI1**
(→ página 20)
6. **Botão HDMI2**
(→ página 20)
7. **Botão HDBaseT**
(→ página 20)
8. **Botão DisplayPort**
(Este botão não funciona nesta série de projetores)
9. **Botão COMPUTER**
(→ página 20)
10. **Botão AUTO ADJ.**
(→ página 32)
11. **Botão VIDEO**
(Este botão não funciona nesta série de projetores)

1. Verifique a visão geral do produto, itens fornecidos e nomes das peças

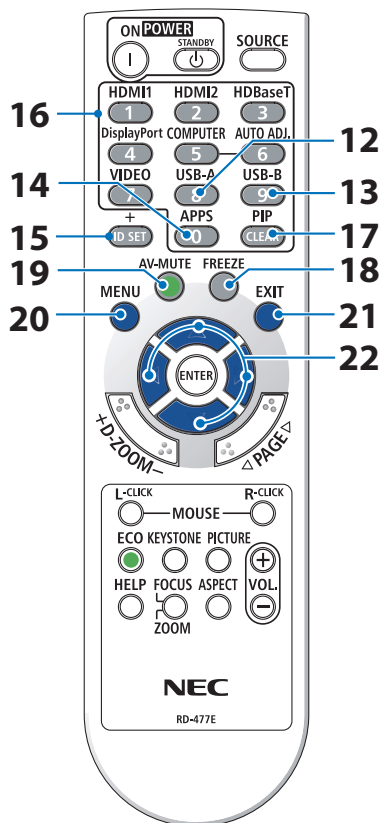

12. Botão USB-A

(→ páginas 20, 101)

13. Botão USB-B

(Este botão não funciona nesta série de projetores)

14. Botão APPS

(→ páginas 20, 112)

15. Botão ID SET

(→ página 75)

16. Botão do Teclado Numérico/Botão CLEAR

(→ página 75)

17. Botão PIP

(→ página 48)

18. Botão FREEZE

(→ página 35)

19. Botão AV-MUTE

(→ página 35)

20. Botão MENU

(→ página 51)

21. Botão EXIT

(→ página 51)

22. Botão ▲▼◀▶

(→ páginas 36, 51)

1. Verifique a visão geral do produto, itens fornecidos e nomes das peças

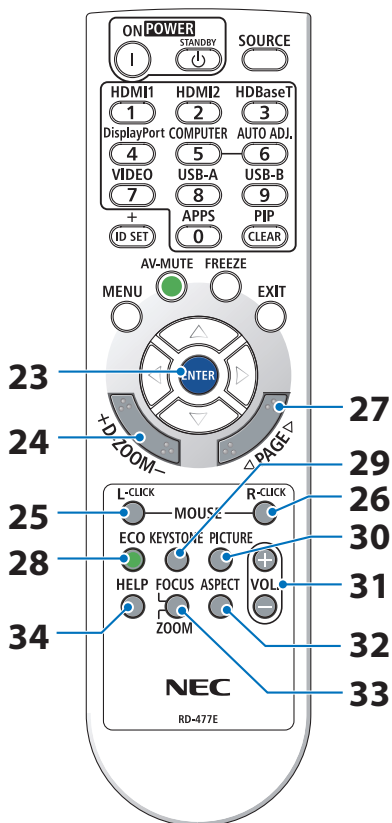

23. Botão ENTER

(→ página 51)

24. Botão D-ZOOM (+)(-)

(→ página 36)

25. Botão MOUSE L-CLICK

(Este botão não funciona nesta série de projetores)

26. Botão MOUSE R-CLICK

(Este botão não funciona nesta série de projetores)

27. Botão PAGE ▽/△

(→ páginas 105, 107)

28. Botão ECO

(→ página 37)

29. Botão KEYSTONE

(→ páginas 28, 39)

30. Botão PICTURE

(→ páginas 58, 61)

31. Botão VOL. (+)(-)

(→ página 32)

32. Botão ASPECT

(→ página 64)

33. Botão FOCUS/ZOOM

(Este botão não funciona nesta série de projetores)

34. Botão HELP

(→ página 83)

1. Verifique a visão geral do produto, itens fornecidos e nomes das peças

Instalação das pilhas

1. Pressione com firmeza e deslize a tampa das pilhas para removê-la.

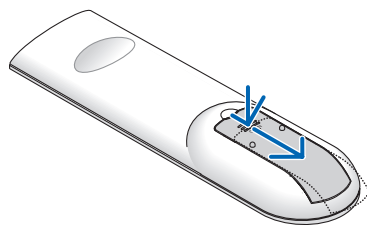

2. Instale novas pilhas (AAA). Verifique se a polaridade (+/-) das pilhas está alinhada corretamente.

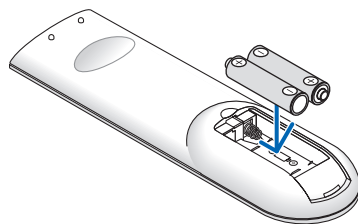

3. Recoloque a tampa sobre as pilhas até encaixá-la. Não misture vários tipos de pilhas ou pilhas novas e velhas.

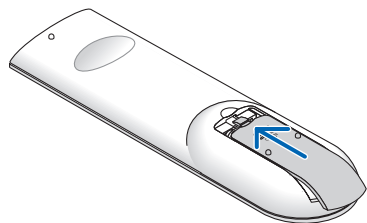

Precauções do Controle Remoto

- Manuseie o controle remoto com cuidado.
- Se o controle remoto for molhado, seque-o imediatamente.
- Evite calor e umidade excessivos.
- Não coloque em curto-circuito, aqueça nem desmonte as pilhas.
- Não jogue as pilhas no fogo.
- Se não for usar o controle remoto por um longo período de tempo, remova as pilhas.
- Verifique se a polaridade (+/-) das pilhas está alinhada corretamente.
- Não use pilhas novas e velhas juntas, nem tipos diferentes.
- Descarte as pilhas usadas de acordo com as normas locais.

Faixa de Operação do Controle Remoto sem Fio

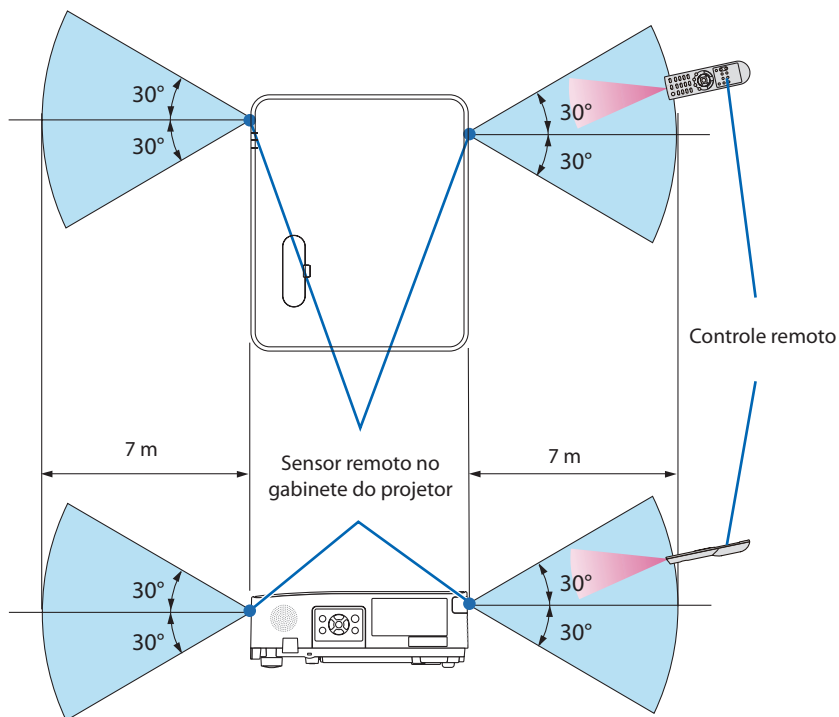

- O sinal infravermelho opera por linha de visão até uma distância com cerca de 7 m, em um ângulo de 60 graus do sensor remoto no gabinete do projetor.
- O projetor não responderá se houver objetos entre o controle remoto e o sensor ou se uma luz fonte incidir no sensor. As pilhas fracas também impedirão que o controle remoto opere o projetor corretamente.

2. Projetando uma Imagem (Operação básica)

Esta seção descreve como ligar o projetor e projetar uma imagem na tela.

2-1. Fluxo de Projeção de uma Imagem

Etapa 1

- Conectar o computador/Conectar o cabo de alimentação (→ página 16)



Etapa 2

- Ligar o projetor (→ página 18)



Etapa 3

- Selecionar uma fonte (→ página 20)



Etapa 4

- Ajustar o tamanho e a posição da imagem (→ página 22)
- Corrigir a distorção do trapezoide [TRAPEZOIDE] (→ página 28)



Etapa 5

- Ajustar uma imagem e o som
 - Otimizar o sinal de um computador automaticamente (→ página 32)
 - Aumentar ou abaixar o volume (→ página 32)



Etapa 6

- Fazer uma apresentação



Etapa 7

- Desligar o projetor (→ página 33)



Etapa 8

- Ao Mover o Projetor (→ página 34)

2-2. Conectar seu Computador/Conectar o Cabo de Alimentação

1. Conecte o computador ao projetor.

Esta seção mostrará uma conexão básica com um computador. Para obter informações sobre outras conexões, consulte “5. Fazer Conexões” na página 86.

Conecte o cabo do computador (VGA) entre o terminal COMPUTER IN do projetor e a porta do computador (mini D-Sub de 15 Pinos). Gire os dois parafusos de ambos os terminais para prender o cabo do computador (VGA).

2. Conecte o cabo de alimentação fornecido ao projetor.

Primeiro, conecte o plugue de três pinos do cabo de alimentação fornecido ao terminal AC IN do projetor. Em seguida, conecte o outro plugue do cabo de alimentação fornecido à tomada na parede. Não use nenhum adaptador de plugue.

CUIDADO:

Este equipamento foi projetado para ser usado na condição do cabo de alimentação conectado ao fio terra. Se o cabo de alimentação não estiver conectado ao terra, poderá provocar choque elétrico. Verifique se o cabo de alimentação está aterrado corretamente.

Quando o cabo de alimentação estiver conectado, o indicador POWER do projetor piscará em laranja e a unidade entrará no modo espera. (No estado, o [MODO ESPERA] é [NORMAL].)

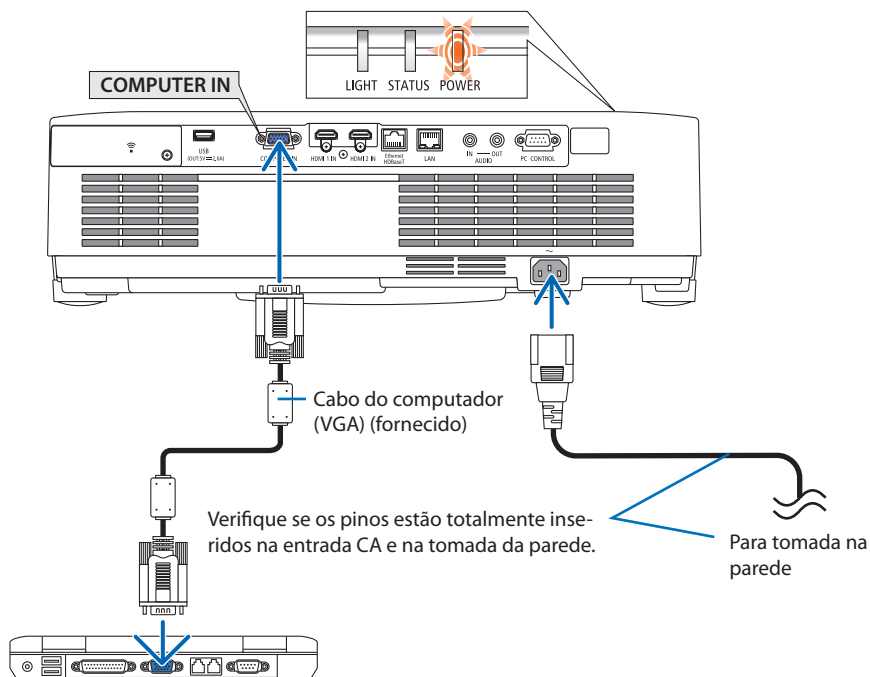

**CUIDADO:**

As peças do projetor poderão ficar temporariamente quentes se ele for desligado com o botão POWER. Tenha cuidado ao manusear o projetor.

2-3. Ligar o Projetor



AVISO

O projetor produz uma luz forte. Ao ligar a energia, verifique se não há ninguém dentro da faixa de projeção olhando para a lente.

1. Remova a tampa da lente.

Com o batente da tampa da lente pressionado, puxe para frente e retire.

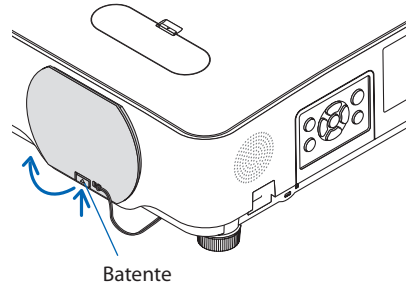

2. Pressione o botão (POWER) no gabinete do projetor ou o botão POWER no controle remoto.

O indicador POWER acende em azul e a imagem é projetada na tela.

DICA:

- Quando a mensagem "O PROJETOR ESTÁ BLOQUEADO! INSIRA SUA SENHA." for exibida, significa que o recurso [SEGURANÇA] está ativado. (→ página 46)

Depois de ligar o projetor, verifique se o computador ou a fonte de vídeo está ligada.

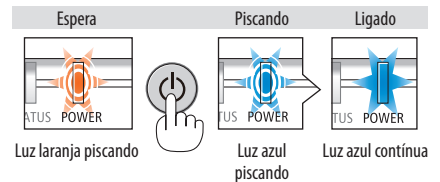
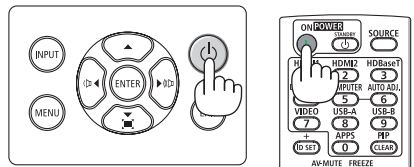

NOTA:

- Quando não houver nenhum sinal de entrada, a indicação de nenhum sinal será exibida (configuração do menu de fábrica).

Observação sobre a tela Inicializar (tela Selecionar Idioma do Menu)

Quando você ligar o projetor pela primeira vez, será exibido o menu Inicializar. Esse menu é sua oportunidade de selecionar um dos 30 idiomas do menu.

Para selecionar um idioma do menu, siga estas etapas:

1. Use o botão ▲, ▼, ◀ ou ▶ para selecionar um dos 30 idiomas no menu.

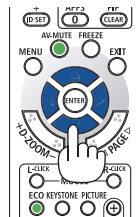
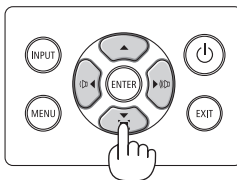

2. Pressione o botão ENTER para executar a seleção.

Depois, você poderá prosseguir com a operação do menu.

Se quiser, poderá selecionar o idioma do menu mais tarde.

(→ [IDIOMA] na página 54 e 68)

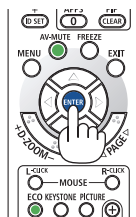
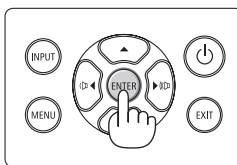

NOTA:

- Se uma das situações a seguir ocorrer, o projetor não será ligado.
 - Se a temperatura interna do projetor estiver alta demais, ele detectará essa anormalidade. Nessa condição, o projetor não ligará para proteger o sistema interno. Se isso ocorrer, aguarde o esfriamento dos componentes internos do projetor.
 - Se o indicador STATUS acender em laranja com o botão de energia pressionado, isso significa que a opção [BLOQ. PAINEL CONTROL] está ativada. Cancele o bloqueio desligando esse recurso. (→ página 74)
- Enquanto o indicador POWER estiver piscando em azul em ciclos curtos, a energia não poderá ser desligada com o botão de energia.

2-4. Selecionar uma Fonte

Selecionar o computador ou a fonte de vídeo

NOTA:

- Ligue o computador ou o equipamento da fonte de vídeo conectado ao projetor.

Detectar o Sinal Automaticamente

Pressione uma vez o botão INPUT. O projetor procurará a fonte de entrada disponível e irá exibi-la. A fonte de entrada mudará como a seguir:

[HDMI1] → [HDMI2] → [COMPUTADOR] → [HDBaseT] → [USB-A] → [LAN]

- Com a tela [ENTRADA] exibida, você pode pressionar o botão INPUT algumas vezes para selecionar a fonte de entrada.



- Pressione o botão SOURCE ao usar o controle remoto.

DICA:

- Se não houver nenhum sinal de entrada, a entrada será ignorada.

Usar o Controle Remoto

Pressione um dos botões HDMI1, HDMI2, HDBaseT, COMPUTER, USB-A, ou APPS.

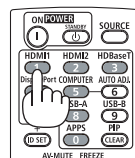
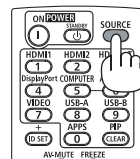
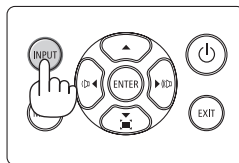

Selecionar uma Fonte Padrão

Você pode definir para que seja exibida sempre que o projetor for ligado.

1. Pressione o botão MENU.

O menu será exibido.

2. Pressione o botão ► duas vezes para selecionar [CONFIG.] e o botão ▼ ou o botão ENTER para selecionar [GERAL].

3. Pressione o botão ► quatro vezes para selecionar [OPÇÕES(2)].

4. Pressione o botão ▼ cinco vezes para selecionar [PADRÃO SELEC. P/ENTR.] e pressione o botão ENTER.



A tela [PADRÃO SELEC. P/ENTR.] será exibida.



5. Selecione uma fonte como a fonte padrão e pressione o botão ENTER.

6. Pressione o botão EXIT algumas vezes para fechar o menu.

7. Reinicie o projetor.

A fonte selecionada na etapa 5 será projetada.

DICA:

- Quando o projetor e o computador estão conectados e o projetor está no modo espera, é possível ligar a alimentação do projetor e projetar a tela do computador automaticamente detectando os sinais do computador ou os sinais HDMI enviados do computador. ([LIGAÇÃO AUTOM.] → página 80)
- No Windows 7, uma combinação das teclas Windows e P permite configurar a exibição externa com facilidade e rapidez.

2-5. Ajustar o Tamanho e a Posição da Imagem

Use o disco de deslocamento da lente, a alavanca de pé de inclinação ajustável, a alavanca de zoom/disco de zoom e o anel de foco para ajustar o tamanho e a posição da imagem.

Neste capítulo, os desenhos e os cabos serão omitidos para manter a clareza.

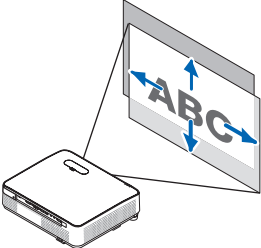
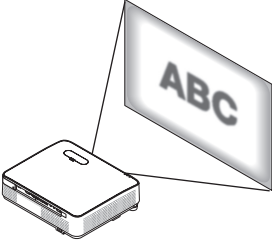
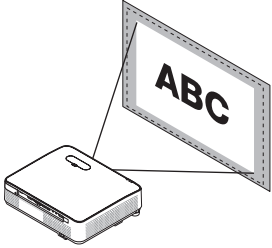
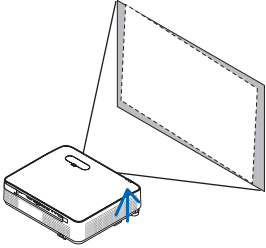
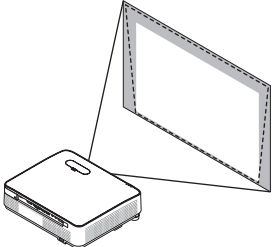
<p>Ajustar a posição vertical e horizontal da imagem projetada [Deslocamento da lente] (→ página 23)</p> 	<p>Ajustar o foco [Anel de foco] (→ página 25)</p> 
<p>Ajustar com precisão o tamanho de uma imagem [Alavanca de zoom] (→ página 26)</p> 	<p>Ajustar a altura e a inclinação horizontal da imagem projetada [Pé de inclinação] (→ página 27)</p> 
<p>Corrigir a distorção do trapezoide [Trapezoide] (→ página 28)</p> 	

Ajustando a posição vertical de uma imagem projetada (Deslocamento da lente)

CUIDADO

Realize o ajuste por trás ou pela lateral do projetor. Ajustar pela frente pode expor seus olhos à luz forte que pode feri-los.

1. Abra a tampa do deslocamento da lente.

Abra com o batente da tampa empurrado para frente.

- A tampa do deslocamento da lente não pode ser removida.

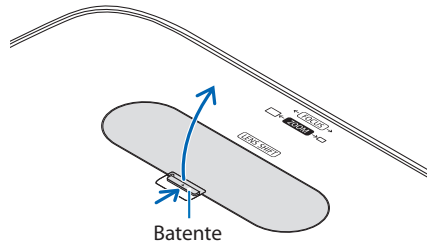

2. Gire os discos de deslocamento da lente para a direita ou para a esquerda.

Disco vertical

Gire para a direita ou a esquerda para ajustar a posição de projeção na direção vertical.

Disco horizontal

Gire para a direita ou a esquerda para ajustar a posição de projeção na direção horizontal.

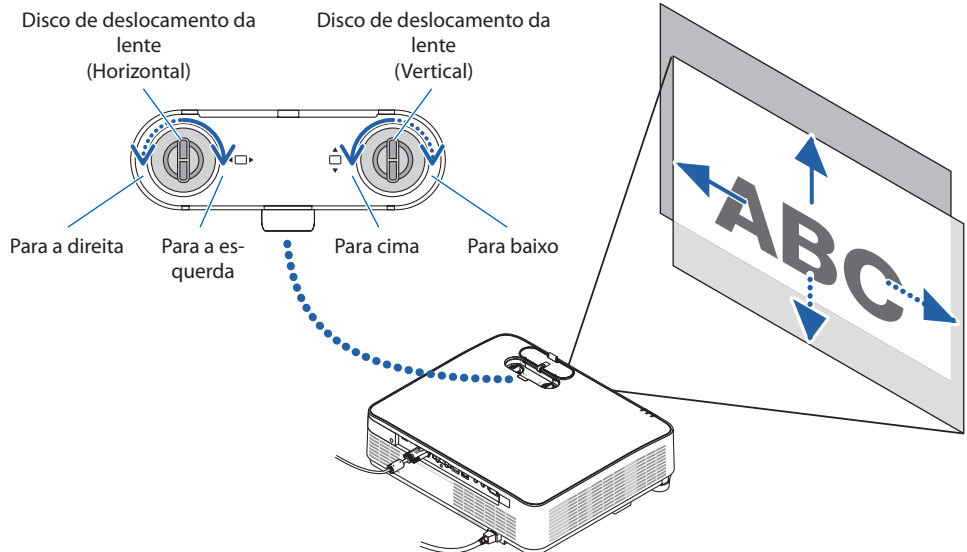

2. Projetando uma Imagem (Operação básica)

NOTA:

- Os discos podem ser girados mais que uma volta completa, mas a posição da projeção não pode ser movida além da faixa indicada na página seguinte. Não force para girar os discos. Isso pode danificar os discos.
- Se a lente for deslocada para o máximo na direção diagonal, as bordas da tela ficarão escuras ou sombreadas.
- O ajuste do deslocamento vertical deve ser concluído com uma imagem voltada para cima. Se você concluir o ajuste vertical com uma imagem voltada para baixo, os ajustes do zoom/foco ou fortes tremores poderão fazer com que a imagem projetada se volte levemente para baixo.

3. Feche a tampa do deslocamento da lente.

Insira os 2 (dois) ganchos da tampa nas ranhuras do projetor e feche a tampa.

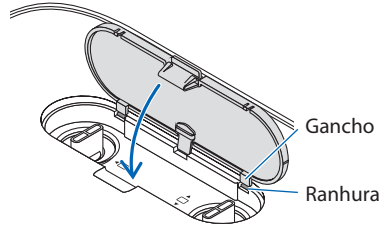

DICA:

- O diagrama abaixo mostra a faixa de ajuste de deslocamento da lente ([ORIENTAÇÃO]: [FRENTE DE SECRETÁRIA]).
- Para a faixa de ajuste de deslocamento da lente com relação à projeção [FRENTE DE TETO], consulte a página 129.

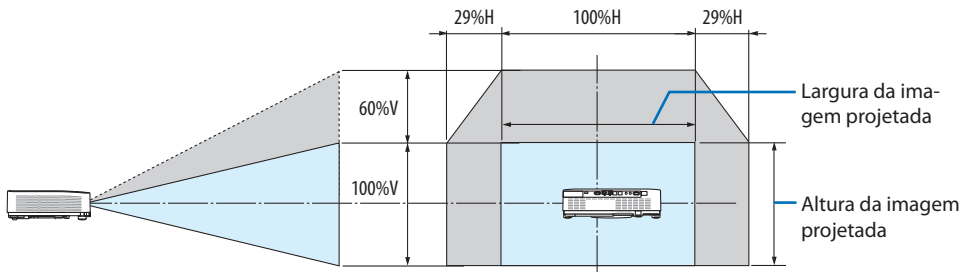

Descrição dos símbolos: V indica vertical (altura da imagem projetada), H indica horizontal (largura da imagem projetada).

Foco

Use anel de Foco para conseguir o melhor foco.

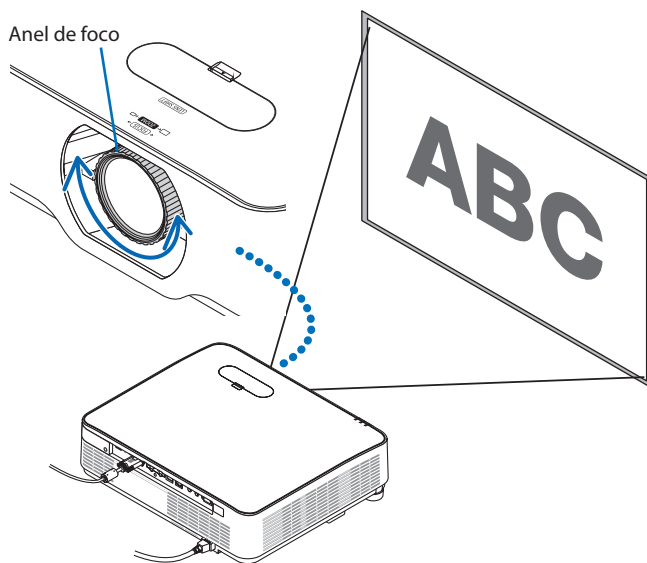

NOTA:

- Recomenda-se fazer o ajuste do foco depois de deixar o projetor no estado PADRÃO DE TESTE sendo projetado por mais de 30 minutos.

Consulte a página 76 sobre o PADRÃO DE TESTE.

Zoom

Gire a alavanca de zoom para a direita ou a esquerda.

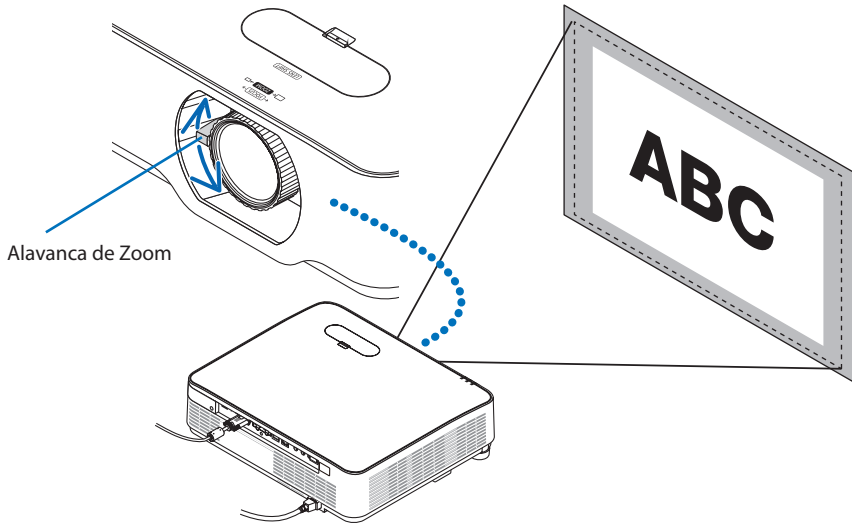

Ajustar a inclinação (Pé de inclinação)

Ajustar as inclinações direita e esquerda.

1. Gire os pés de inclinação esquerdo e direito para ajustar.

Os pés de inclinação se alongam ou encurtam quando girados.

A altura da imagem projetada é ajustada girando os pés de inclinação esquerdo e direito.

Se a imagem projetada estiver inclinada, gire um dos pés de inclinação para ajustá-la de modo que fique nivelada.

- Se a imagem projetada estiver distorcida, consulte “2-6 Corrigir a Distorção do Trapezoide [TRAPEZOIDE]” (→ página 28).
- Os pés de inclinação podem ser estendidos em um máximo de 15 mm.
- Os pés de inclinação podem ser usados para inclinar o projetor em um máximo de 2°.

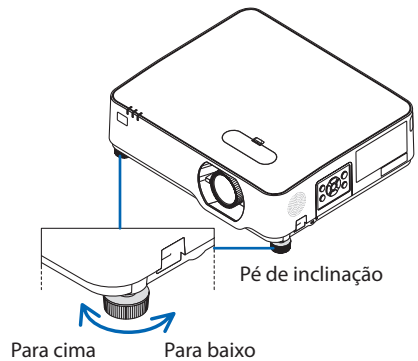
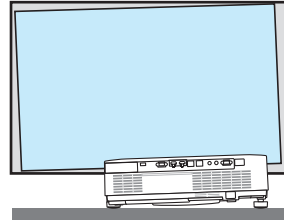

NOTA:

- Não aumente os pés de inclinação mais do que 15 mm. Isto tornará instável a seção de montagem dos pés de inclinação e poderá fazer com que os pés saiam do projetor.
- Não use os pés de inclinação para outro propósito que não seja o de ajustar o ângulo de projeção do projetor. Manusear incorretamente os pés de inclinação, como carregar o projetor segurando os pés de inclinação ou enganchar em uma parede usando esses pés, pode danificar o projetor.

2-6. Corrigir a Distorção do Trapezoide [TRAPEZOIDE]

Quando o projetor não está exatamente perpendicular à tela, ocorre distorção do trapezoide. Para corrigir essa distorção, você pode usar a função “Trapezoide”, uma tecnologia digital que ajusta a distorção do tipo trapezoide, resultando em uma imagem nítida e quadrada.

O procedimento a seguir explica como usar a tela [TRAPEZOIDE] no menu para corrigir as distorções trapezoidais quando o projetor é colocado diagonalmente à tela.

Antes de realizar correção TRAPEZOIDE

A correção [TRAPEZOIDE] possui quatro recursos, [TRAPEZOIDE HORIZONTAL], [TRAPEZOIDE VERTICAL], [PINCUSHION ESQU/DIR], [PINCUSHION TOPO/FUNDO] e [ANGULAÇÃO]. Se o valor da [ANGULAÇÃO] ou do [PINCUSHION] for corrigido, o [TRAPEZOIDE HORIZONTAL] e o [TRAPEZOIDE VERTICAL] serão desativados. Nesse caso, use REINI. nos valores corrigidos e reinicie para corrigir a distorção.

1. Pressione o botão ▼ no gabinete do projetor.

A tela [CORREÇÃO GEOMÉTRICA] será exibida na tela.

- Pressione o botão KEystone ao usar o controle remoto.

2. Mova o cursor para [MODO] com o botão ▼ e pressione ENTER.

A tela de seleção do modo será exibida.

3. Selecione [TRAPEZOIDE] e pressione ENTER.

Retorne para exibir a tela [CORREÇÃO GEOMÉTRICA] no menu da tela.

4. Pressione o botão ▼ para alinhar com a [TRAPEZOIDE] e pressione o botão ENTER.

A tela será alterada para a tela [TRAPEZOIDE].

- Veja página 42 para [PINCUSHION].
- Veja página 39 para [ANGULAÇÃO].

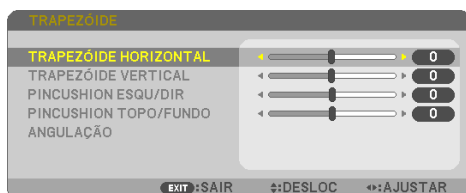

2. Projetando uma Imagem (Operação básica)

5. Pressione o botão ▼ para selecionar [TRAPEZOIDE VERTICAL] e use ◀ ou ▶ para que os lados direito e esquerdo da imagem projetada fiquem paralelos.

- Ajuste a distorção do trapezoide vertical.

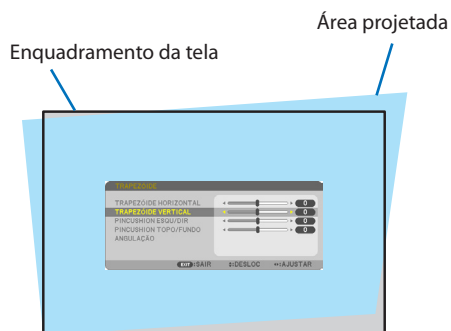

6. Alinhe o lado esquerdo (ou direito) da tela com o lado esquerdo (ou direito) da imagem projetada.

- Use o lado menor da imagem projetada como base.
- No exemplo à direita, use o lado esquerdo como base.

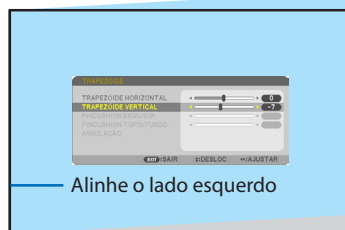

7. Pressione o botão ▲ para selecionar [TRAPEZOIDE HORIZONTAL] e use ◀ ou ▶ para que os lados superior e inferior da imagem projetada fiquem paralelos.

- Ajuste a distorção do trapezoide horizontal.



8. Repita os passos 5 e 7 para corrigir a distorção trapezoide.

9. Depois de concluir a correção do trapezoide, pressione o botão EXIT algumas vezes para desligar o menu.

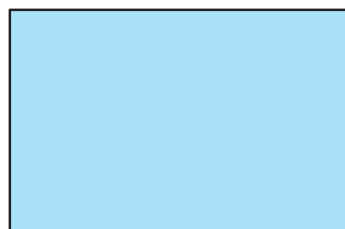

2. Projetando uma Imagem (Operação básica)

NOTA:

- Mesmo quando o projetor é ligado, os valores de correção usados por último são aplicados.
 - O recurso TRAPEZOIDE pode causar uma leve imprecisão na imagem porque a correção é feita eletronicamente.
-

Para voltar os ajustes do trapezoide ao padrão:

1. Exiba a tela [CORREÇÃO GEOMÉTRICA] e verifique se [TRAPEZOIDE] for selecionado em [MODO].
2. Pressione o botão ▼ para selecionar [REINI.] e pressione o botão ENTER.



3. Pressione o botão ◀ ou ▶ para selecionar [SIM] e pressione o botão ENTER.

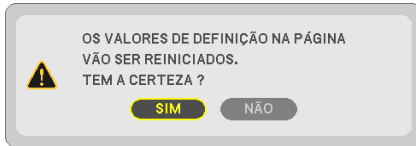

Os ajustes serão reiniciados.

NOTA:

- Todos os valores ajustados definidos no ajuste [TRAPEZOIDE] são redefinidos para os valores iniciais.

2-7. Otimizar o Sinal do Computador Automaticamente

Ajustar a Imagem Usando o Ajuste Automático

Otimizar uma imagem de computador automaticamente. (COMPUTADOR)

Pressione o botão AUTO ADJ. no controle remoto para otimizar automaticamente uma imagem de computador.

Esse ajuste pode ser necessário quando o computador é conectado pela primeira vez.



Imagem ruim



Imagem normal

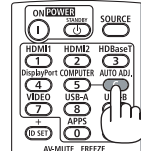

NOTA:

Alguns sinais podem demorar para serem exibidos ou podem não ser exibidos corretamente.

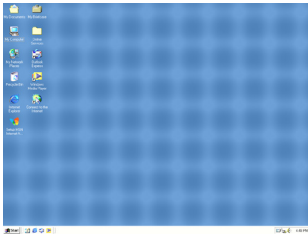
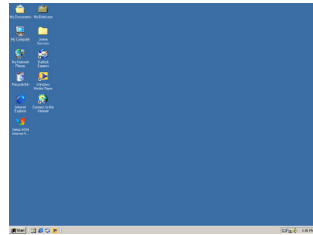
- Se a operação de Ajuste Automático não conseguir otimizar o sinal do computador, tente ajustar [HORIZONTAL], [VERTICAL], [RELÓGIO] e [FASE] manualmente. (→ páginas 62, 63)

2-8. Aumentar ou Diminuir o Volume

O nível de som do alto-falante ou da saída de áudio pode ser ajustado.

Quando nenhum menu aparece, os botões ◀ e ▶ do gabinete do projetor funcionam como um controle de volume.

- No controle remoto, pressione o botão VOL. (+) ou (-).

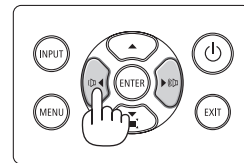

NOTA:

- O controle do volume não fica disponível com o botão ◀ ou ▶ quando uma imagem é ampliada usando do botão D-ZOOM (+), quando o menu é exibido, ou quando a LAN é exibida.

DICA:

- O volume do som [BIP] não pode ser ajustado. Para desativar o som [BIP], no menu, selecione [CONFIG.] → [OPÇÕES(1)] → [BIP] → [DESLIG.].

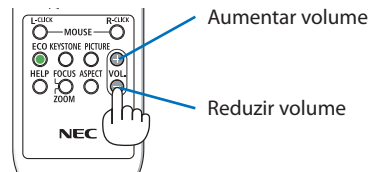

2-9. Desligar o Projetor

Para desligar o projetor:

1. **Primeiramente, pressione o botão  (POWER) no gabinete do projetor ou o botão STANDBY do controle remoto.**

A mensagem de confirmação será exibida.

- A mensagem de confirmação exibida quando a energia é desligada indica a quantidade de redução de CO₂ nessa sessão (→ página 38).

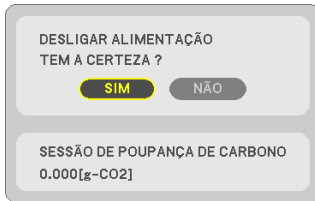
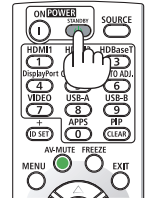
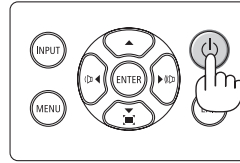

2. **Em seguida, pressione novamente o botão ENTER ou pressione  (POWER) ou botão STANDBY.**

Quando a fonte de luz apaga, a energia desliga também (modo espera).

Quando o projetor fica no modo espera, o indicador POWER da unidade pisca em laranja. (No estado, o [MODO ESPERA] é [NORMAL].)

3. **Coloque a tampa da lente.**

Introduza os 2 (dois) ganchos da tampa nas ranhuras do projetor e pressione na parte inferior da tampa da lente. O batente é fixado no projetor.

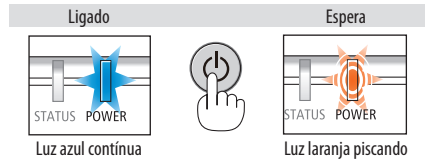
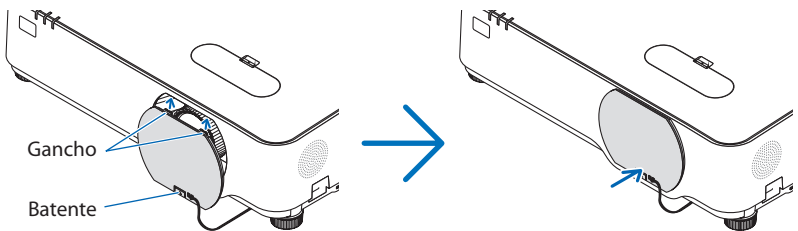



CUIDADO:

As peças do projetor poderão ficar temporariamente quentes se ele for desligado com o botão POWER.

Tenha cuidado ao manusear o projetor.

NOTA:

- Enquanto o indicador POWER está piscando em azul com ciclos curtos, a energia não pode ser desligada.
- Você não pode desligar a energia nos 60 segundos imediatamente após ligar e exibir uma imagem.
- Não desconecte o cabo de alimentação do projetor ou da tomada enquanto uma imagem está sendo projetada. Fazer isso pode danificar o terminal AC IN do projetor ou o contato do plugue de alimentação. Para desligar a fonte CA enquanto uma imagem está sendo projetada, use a chave do disjuntor, filtro de linha etc.
- Não desconecte a fonte de alimentação CA do projetor em 10 segundos após realizar ajustes ou fazer alterações e fechar o menu. Fazer isso poderá provocar a perda dos ajustes e das configurações.

2-10. Ao Mover o Projetor

Preparação: Verifique se o projetor está desligado.

- 1. Desconecte o cabo de alimentação.**
- 2. Desconecte todos os outros cabos.**
 - Remova a memória USB, caso ela esteja inserida no projetor.

3. Recursos convenientes

3-1. Desativar a imagem e o som

Pressione o botão AV-MUTE para desativar imagem e som por um curto período. Pressione novamente para restaurar a imagem e o som.

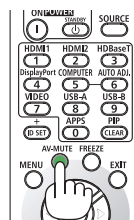

NOTA:

- Embora a imagem esteja desativada, o menu ainda permanece na tela.

3-2. Congelar uma imagem

Pressione o botão FREEZE. Se a imagem de um aparelho de DVD etc. estiver sendo projetada, o vídeo mudará para uma imagem parada. Pressione novamente o botão FREEZE para retomar o vídeo.

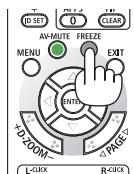

NOTA:

- A imagem é congelada, mas o vídeo original ainda está sendo reproduzido.

3-3. Ampliar uma imagem

Você pode ampliar a imagem em até quatro vezes.

NOTA:

- A ampliação máxima pode ser inferior a quatro vezes, dependendo do sinal.

Para fazer isso:

1. Pressione o botão D-ZOOM (+) para aumentar a imagem.

Para mover a imagem aumentada, use o botão ▲, ▼, ◀ ou ▶.

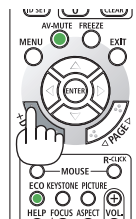
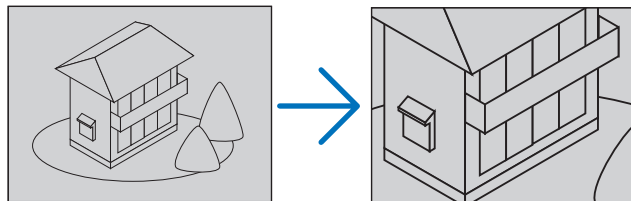

2. Pressione o botão ▲▼◀▶.

A área da imagem aumentada será movida

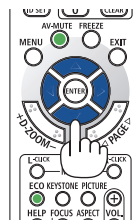
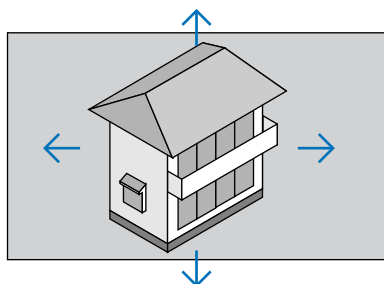

3. Pressione o botão D-ZOOM (-).

Toda vez que o botão D-ZOOM (-) é pressionado, a imagem é reduzida.

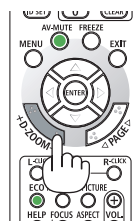





NOTA:

- A imagem será ampliada ou reduzida no centro da tela.
- Exibir o menu cancelará a atual ampliação.

3-4. Alterar o Modo Eco/Verificar o Efeito de Economia de Energia

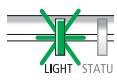
Utilizar o Modo Eco [MODO ECO]

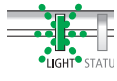
Dois modos eco podem ser selecionados de acordo com a finalidade de uso do projetor.

[MODO ECO]	Ícone na parte inferior do menu	Descrição	Estado do indicador LIGHT	
[DESLIG.]		100% de brilho A tela terá muito brilho.		Luz verde contínua
[ECO]		O brilho ficará em torno de 60%. O ventilador de resfriamento também diminuirá a velocidade de acordo. Baixo consumo de energia		Luz verde piscando
[LONGA DURAÇÃO]		O brilho ficará em torno de 50%. Essa configuração tem como prioridade prolongar a vida útil do módulo de luz.		

Para ativar o [MODO ECO], faça o seguinte:

1. Pressione o botão ECO no controle remoto para exibir a tela [MODO ECO].

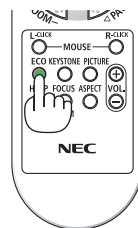

2. Use os botões ▼▲ para selecionar, depois pressione o botão ENTER.

A tela de seleção do [MODO ECO] desliga e o projetor troca para o modo selecionado.



NOTA:

- O [MODO ECO] pode ser alterado usando o menu.
Selecione [CONFIG.] → [GERAL] → [MODO DA LÂMPADA] → [MODO ECO].
- As [HORAS DE LÂMPADA USADAS] podem ser verificadas em [TEMPO DE USO]. Selecione [INFO.] → [TEMPO DE USO].
- Depois de um intervalo de 1 minuto a partir do momento em que o projetor exibe uma orientação sobre a ausência de sinal, uma tela azul, preta ou de logotipo, o projetor entra no modo [LONGA DURAÇÃO] automaticamente. O projetor retornará para a configuração original assim que um sinal for aceito.
- Se a temperatura interna do projetor ficar alta por causa de uma temperatura ambiente elevada, ele poderá diminuir o brilho temporariamente para se proteger. É uma função de proteção chamada [MODO ECO FORÇADO]. Quando o projetor está no [MODO ECO FORÇADO], o símbolo do termômetro [] é indicado à direita inferior da tela. Quando a temperatura interna do projetor diminuir ao resfriar o ambiente, o [MODO ECO FORÇADO] será liberado e o projetor voltará ao seu estado de configuração original.

Verificar o Efeito de Economia de Energia [MEDIDOR DE CARBONO]

Esse recurso mostrará o efeito da economia de energia em termos de redução da emissão de CO₂ (kg) quando o [MODO ECO] do projetor estiver definido para [ECO] ou [LONGA DURAÇÃO]. O recurso chama-se [MEDIDOR DE CARBONO].

Há duas mensagens: [POUP. TOT. DE CARB.] e [SESSÃO DE POUPANÇA DE CARBONO]. A mensagem [POUP. TOT. DE CARB.] mostra o volume total de redução da emissão de CO₂ desde a saída de fábrica do produto até agora. Você pode verificar as informações sobre o [TEMPO DE USO] em [INFO.] no menu. (→ página 83)



A mensagem [SESSÃO DE POUPANÇA DE CARBONO] mostra o volume de redução da emissão de CO₂ entre o momento de alteração para o MODO ECO, imediatamente após a ativação e a desativação. A mensagem [SESSÃO DE POUPANÇA DE CARBONO] será exibida na mensagem [DESLIGAR ALIMENTAÇÃO / TEM A CERTEZA ?] no momento da desativação.

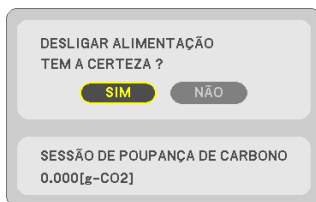

DICA:

- A fórmula, como mostrada abaixo, é usada para calcular o volume de redução da emissão de CO₂.

$$\text{Volume de redução da emissão de CO}_2 = (\text{Consumo de energia em [DESLIG.]} \text{ para o [MODO ECO]} - \text{Consumo de energia em [ECO]/[LONGA DURAÇÃO]} \text{ para o [MODO ECO]}) \times \text{Fator de conversão de CO}_2$$
- * O cálculo do volume de redução da emissão de CO₂ baseia-se em uma publicação da OCDE "Emissões de CO₂ por Queima de Combustível, Edição de 2008".
- A [POUP. TOT. DE CARB.] é calculada com base na economia registrada em intervalos de 15 minutos.
- Essa fórmula não se aplicará ao consumo de energia que não é afetado pelo fato do [MODO ECO] estar ativado ou desativado.

3-5. Corrigir distorção da imagem da projeção

Use os recursos [ANGULAÇÃO] e [PINCUSHION] para corrigir a distorção de trapezoide (trapezoidal) para tornar os lados superior ou inferior, direito ou esquerdo da tela maiores ou menores, de forma que a imagem projetada seja retangular.

Antes de fazer a correção

A correção [TRAPEZOIDE] possui recursos, [TRAPEZOIDE HORIZONTAL], [TRAPEZOIDE VERTICAL], [PINCUSHION ESQU/DIR], [PINCUSHION TOPO/FUNDO] e [ANGULAÇÃO]. Se o valor da [ANGULAÇÃO] ou do [PINCUSHION] for corrigido, o [TRAPEZOIDE HORIZONTAL] e o [TRAPEZOIDE VERTICAL] serão desativados. Nesse caso, use REINI. nos valores corrigidos e reinicie para corrigir a distorção.

Angulação

1. Pressione o botão ▼ sem nenhum menu exibido.

A tela [CORREÇÃO GEOMÉTRICA] será exibida.

- Pressione o botão KEYSTONE ao usar o controle remoto.

2. Mova o cursor para [MODO] com o botão ▼ e pressione ENTER.

A tela de seleção do modo será exibida.

3. Selecione [TRAPEZOIDE] e pressione ENTER.

Retorne para exibir a tela [CORREÇÃO GEOMÉTRICA] no menu da tela.

4. Pressione o botão ▼ para alinhar com a [TRAPEZOIDE] e pressione o botão ENTER.

A tela será alterada para a tela [TRAPEZOIDE].



5. **Pressione o botão ▼ para selecionar [ANGULAÇÃO] e o botão ENTER.**

A tela [ANGULAÇÃO] será exibida.

- * A figura mostra que o ícone superior esquerdo (▼) está selecionado.

6. **Projete uma imagem para que a tela seja menor do que a área de varredura.**

7. **Escolha qualquer um dos cantos e alinhe o canto da imagem com o canto da tela.**

- * A figura mostra o canto superior direito.



Imagem projetada

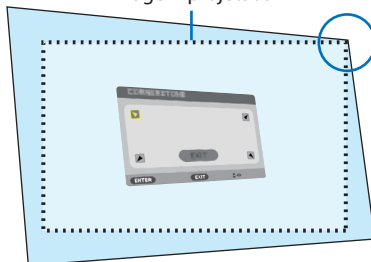

8. **Use o botão ▲▼◀▶ para selecionar um ícone (▲) que aponta na direção para a qual você deseja mover o quadro da imagem projetada.**

DICA:

- Se a [ANGULAÇÃO] ou o [PINCUSHION] for ajustado, as opções [TRAPEZOIDE VERTICAL] e [TRAPEZOIDE HORIZONTAL] ficarão indisponíveis. Nesse caso, use REINI. nos valores corrigidos e reinicie para corrigir a distorção.

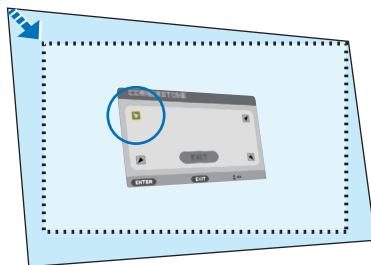

9. **Pressione o botão ENTER.**

10. **Use o botão ▲▼◀▶ para mover o quadro da imagem projetada como mostrado no exemplo.**

11. **Pressione o botão ENTER.**

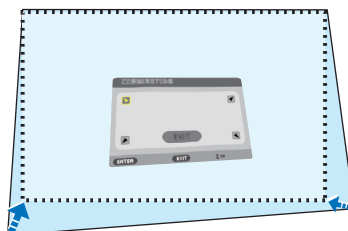

12. **Use o botão ▲▼◀▶ para selecionar outro ícone que aponta na direção.**

Na tela de ajuste de Angulação, selecione [SAIR] ou pressione o botão EXIT no controle remoto.

A tela de confirmação será exibida.

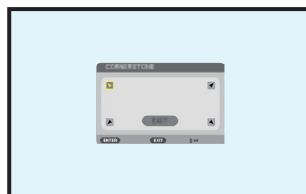

13. Pressione o botão ◀ ou ▶ para destacar [OK] e pressione o botão ENTER.

Isso completa a correção da Angulação.

- Selecionar [CANCELAR] retornará para a tela de ajuste sem salvar as alterações (Etapa 3).
- Selecionar [REINI.] retornará ao padrão de fábrica.
- Selecionar [DESFIZER] sairá sem salvar as alterações.

14. Pressione o botão EXIT algumas vezes para fechar o menu.

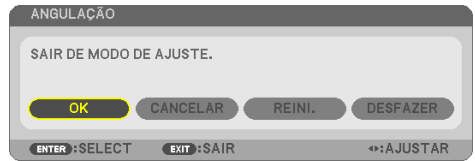

Pincushion

Com esse recurso, é possível ajustar os lados esquerdo e direito ou superior e inferior de forma independente para corrigir a distorção do pincushion.

1. Pressione o botão ▼ sem nenhum menu exibido.

A tela [CORREÇÃO GEOMÉTRICA] será exibida.

- Pressione o botão KEYSTONE ao usar o controle remoto.

2. Mova o cursor para [MODO] com o botão ▼ e pressione ENTER.

A tela de seleção do modo será exibida.

3. Selecione [TRAPEZOIDE] e pressione ENTER.

Retorne para exibir a tela [CORREÇÃO GEOMÉTRICA] no menu da tela.

4. Pressione o botão ▼ para alinhar com a [TRAPEZOIDE] e pressione o botão ENTER.

A tela será alterada para a tela [TRAPEZOIDE].



5. Pressione o botão ▼ ou ▲ para selecionar [PINCUSHION ESQU/DIR] ou [PINCUSHION TOPO/FUNDO].



6. Pressione o botão ◀ ou ▶ para corrigir a distorção.

NOTA:

- O item [PINCUSHION ESQU/DIR] ou [PINCUSHION TOPO/FUNDO] não está disponível quando [TRAPEZOIDE HORIZONTAL], [TRAPEZOIDE VERTICAL] ou [ANGULAÇÃO] está ativado.
 - Antes de fazer a correção, defina o deslocamento da lente para a posição central.
-

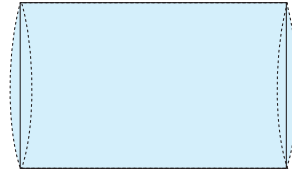

7. Depois de concluir a correção de [PINCUSHION], pressione o botão EXIT algumas vezes para desligar o menu.

NOTA:

- Mesmo quando o projetor é ligado, os valores de correção usados por último são aplicados.
 - As correções [PINCUSHION] e [ANGULAÇÃO] podem fazer com que a imagem fique ligeiramente embaçada porque a correção é feita eletronicamente.
-

Redefinir o trapezoide e o ajuste de pincushion para o valor padrão

1. Exiba a tela [CORREÇÃO GEOMÉTRICA] e verifique se [TRAPEZOIDE] for selecionado em [MODO].
2. Pressione o botão ▼ para selecionar [REINI.] e pressione o botão ENTER.



- Uma mensagem de confirmação será exibida.
3. Mova o cursor para [SIM] usando quer o botão ◀ ou ▶ e depois pressione ENTER.

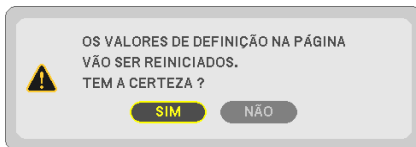

NOTA:

- Todos os valores ajustados definidos no ajuste [TRAPEZOIDE] são redefinidos para os valores iniciais.

DICA:

- Distorção quando se projeta em superfícies com formato especial (superfícies cilíndricas ou esféricas, por exemplo) pode ser corrigida utilizando nosso aplicativo Geometric Correction Tool. Baixe Geometric Correction Tool de nosso site Web.

<https://www.nec-display.com/dl/en/index.html>

3-6. Impedir o Uso Não Autorizado do Projetor [SEGURANÇA]

Pode ser definida uma senha para o projetor usando o Menu para evitar a operação por um usuário não autorizado. Quando uma senha é definida, a ativação do projetor exibirá a tela de entrada da Senha. Se não for inserida a senha correta, o projetor não poderá projetar uma imagem.

- A configuração [SEGURANÇA] não pode ser cancelada usando a opção [REINI.] do menu.

Para ativar a função Segurança:

1. Pressione o botão MENU.

O menu será exibido.

2. Pressione o botão ► duas vezes para selecionar [CONFIG.] e o botão ▼ ou o botão ENTER para selecionar [GERAL].

3. Pressione o botão ► para selecionar [INSTALAÇÃO].

4. Pressione o botão ▼ três vezes para selecionar [SEGURANÇA] e pressione o botão ENTER.



O menu [DESLIG./LIG.] será exibido.

5. Pressione o botão ▼ para selecionar [LIGAD.] e pressione o botão ENTER.



A tela [SENHA DE SEGURANÇA] será exibida.

6. Digite uma combinação dos quatro botões ▲▼◀▶ e pressione ENTER.

NOTA:

- Uma senha deve ter de 4 a 10 dígitos.

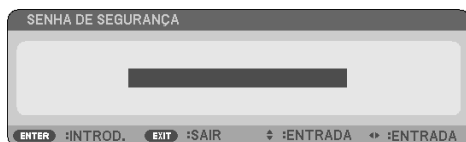

A tela [CONFIRME A SENHA] será exibida.

7. Digite a mesma combinação dos botões ▲▼◀▶ e pressione o botão ENTER.

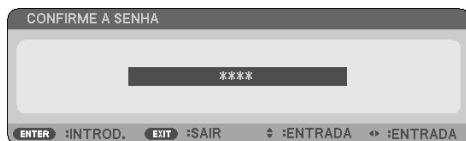

A tela de confirmação será exibida.

8. Selecione [SIM] e pressione o botão ENTER.

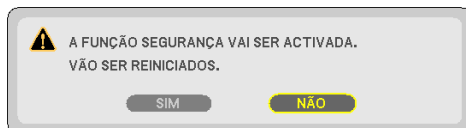

A função [SEGURANÇA] foi ativada.

Para ligar o projetor quando a opção [SEGURANÇA] está ativada:

1. Pressione o botão POWER.

O projetor será ligado e exibirá uma mensagem informando que o projetor está bloqueado.

2. Pressione o botão MENU.



3. Digite a senha correta e pressione o botão ENTER. O projetor exibirá uma imagem.



NOTA:

- O modo de desativação de segurança é mantido até a fonte de energia principal ser desligada ou o cabo de alimentação ser desconectado.

Para desativar a função [SEGURANÇA]:

1. Pressione o botão MENU.

O menu será exibido.

2. Selecione [CONFIG.] → [INSTALAÇÃO] → [SEGURANÇA] e pressione o botão ENTER.



O menu [DESLIG./LIG.] será exibido.

3. Selecione [DESLIG.] e pressione o botão ENTER.



A tela [SENHA DE SEGURANÇA] será exibida.



4. Digite a senha e pressione o botão ENTER.

Quando a senha correta for inserida, a função [SEGURANÇA] será desativada.

NOTA:

- Se você esquecer a senha, contate o revendedor. O revendedor informará sua senha mediante a apresentação do seu código de solicitação. O código de solicitação é exibido na tela Confirmação da senha. Neste exemplo, [K992-45L8-JNGJ-4XU9-1YAT-EEA2] é um código de solicitação.

3-7. Exibir Duas Imagens ao Mesmo Tempo

O projetor tem um recurso que permite ver dois sinais diferentes simultaneamente.

O vídeo de projeção na primeira tela é conhecido como exibição principal, enquanto o vídeo de projeção chamado depois é conhecido como exibição secundária. Uma pequena exibição secundária é mostrada dentro da exibição principal.

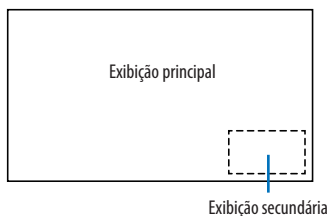

Terminais de entrada que podem ser usados para as exibições principal e secundária.

As exibições principal e secundária podem fornecer os seguintes terminais de entrada.

		Exibição secundária					
		HDMI1	HDMI2	COMPUTADOR	HDBaseT	USB-A	LAN
Exibição principal	HDMI1		Não	Sim	Não	Não	Não
	HDMI2	Não		Sim	Não	Não	Não
	COMPUTADOR	Sim	Sim		Sim	Não	Não
	HDBaseT	Não	Não	Sim		Não	Não
	USB-A	Não	Não	Não	Não		Não
	LAN	Sim	Sim	Sim	Sim	Não	

NOTA:

- Alguns sinais podem não aparecer dependendo da resolução.

Projetar duas telas

1. Pressione o botão PIP no controle remoto.



Isso exibe a tela [IMAGEM EM IMAGEM] no menu.

2. Selecione [SUB ENTRADA] usando os botões ▼/▲ e pressione o botão ENTER.

Isso exibe a tela [SUB ENTRADA].

3. Selecione o sinal de entrada usando os botões ▼/▲ e pressione o botão ENTER.



A imagem do sinal selecionado será mostrada na exibição secundária.

- Quando o nome do sinal é exibido em cinza, isso significa que ele não pode ser selecionado.

4. Pressione o botão MENU.

O menu na tela desaparecerá.

5. Ao retornar para a tela única, exiba a tela [IMAGEM EM IMAGEM] mais uma vez e selecione [DESLIG.] na tela [SUB ENTRADA] da Etapa 3.

DICA:

- Durante a projeção de tela dupla, se a entrada selecionada não for suportada pela tela secundária, a tela secundária ficará azul ou preta.
- A exibição secundária pode ser configurada e ajustada da seguinte maneira. (→ página 66)
 - Selecione se é para exibir a tela secundária à direita superior, esquerda superior, direita inferior ou esquerda inferior da tela (o tamanho da exibição secundária pode ser selecionado e a posição pode ser ajustada)
 - Troque a exibição principal pela secundária

Restrições

- As funções a seguir são inválidas ao projetar duas telas.
 - CONTRASTE DINÂMICO
 - PDR. TESTE
 - Ampliação/compressão de vídeo usando os botões D-ZOOM +/- parciais.
 - Pausa de vídeo (FREEZE)
- As seguintes operações são ativadas apenas para a exibição principal.
 - Ajustes audiovisuais
- As operações a seguir estão ativadas para as exibições principal e secundária. Essas operações não podem ser aplicadas individualmente.
 - Exclusão momentânea de vídeo/áudio (AV-MUTE)

4. Usando o Menu na Tela

4-1. Usar os Menus

NOTA:

- O menu na tela pode não ser exibido corretamente enquanto uma imagem de vídeo com animação entrelaçada é projetada.

1. **Pressione o botão MENU no controle remoto ou no gabinete do projetor para exibir o menu.**



NOTA:

- Comandos como ENTER, EXIT, ▲▼, ◀▶ na parte inferior mostram os botões disponíveis para a operação.

2. **Pressione os botões ◀▶ no controle remoto ou no gabinete do projetor para exibir o submenu.**
3. **Pressione o botão ENTER no controle remoto ou no gabinete do projetor para destacar o primeiro item da primeira guia.**
4. **Use os botões ▲▼ no controle remoto ou no gabinete do projetor para selecionar o item a ajustar ou definir.**

Você pode usar os botões ◀▶ no controle remoto ou no gabinete do projetor para selecionar a guia desejada.

5. **Pressione o botão ENTER no controle remoto ou no gabinete do projetor para exibir a janela do submenu.**
6. **Ajuste o nível ou ative/desative o item selecionado usando os botões ▲▼◀▶ no controle remoto ou no gabinete do projetor.**

As alterações são armazenadas até que sejam ajustadas novamente.

7. **Repita as etapas 2 a 6 para ajustar outro item ou pressione o botão EXIT no controle remoto ou no gabinete do projetor para sair da exibição do menu.**

NOTA:

- Quando um menu ou mensagem é exibido, várias linhas de informação podem ser perdidas, dependendo do sinal ou das configurações.

8. **Pressione o botão MENU para fechar o menu.**
Para voltar para o menu anterior, pressione o botão EXIT.

Elementos do Menu

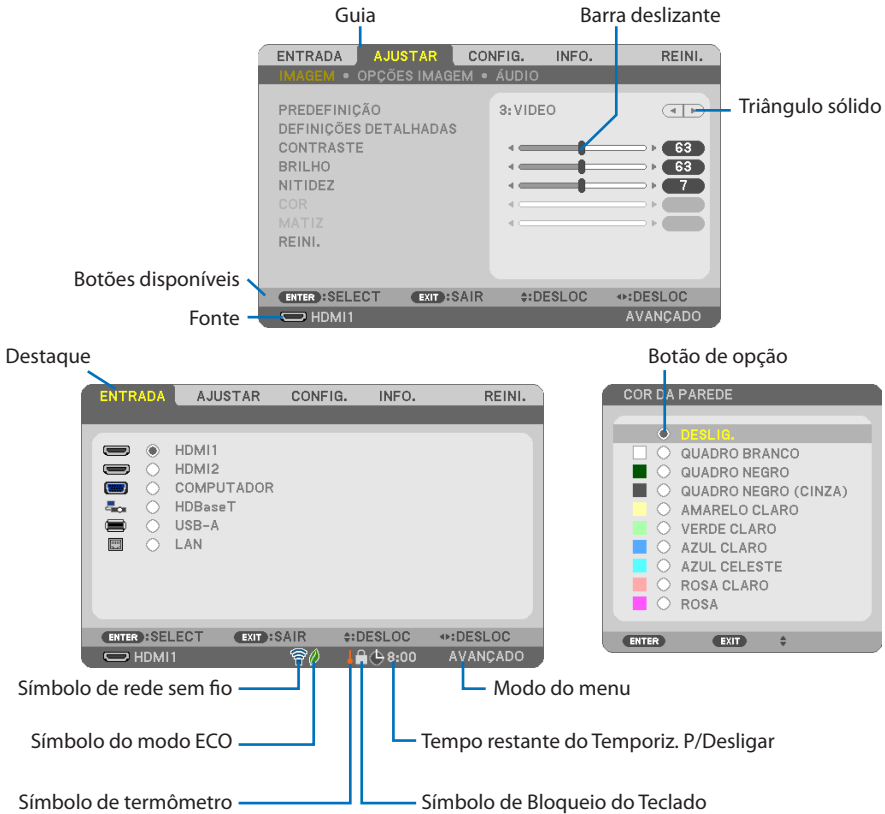

As janelas de menu ou caixas de diálogo geralmente contêm os seguintes elementos:

Destaque	Indica o menu ou item selecionado.
Triângulo sólido	Indica se mais opções estão disponíveis. Um triângulo destacado indica que o item está ativo.
Guiá	Indica um grupo de recursos em uma caixa de diálogo. Selecionar qualquer guia traz a página para frente.
Botão de opção	Use esse botão redondo para selecionar uma opção em uma caixa de diálogo.
Fonte	Indica a fonte selecionada no momento.
Tempo restante do TempORIZ. P/Desligar	Indica a contagem regressiva restante quando o [TEMPORIZ. P/DESLIGAR] está predefinido.
Barra deslizante	Indica as configurações ou a direção do ajuste.
Símbolo do modo ECO	Indica que o [MODO ECO] está definido.
Símbolo de Bloqueio do Teclado	Indica que o [BLOQ. PAINEL CONTROLE] está ativado.
Símbolo de termômetro	Indica que o projetor está no estado [MODO ECO FORÇADO].
Símbolo de rede sem fio	Indica que a conexão de Rede sem Fios está ativada.
Modo do menu	Indica o menu [AVANÇADO] ou [BÁSICO].

4-2. Lista de Itens do Menu

Alguns itens do menu não estão disponíveis dependendo da fonte de entrada. Os itens de menu listados abaixo estão no menu avançado. A marca (B) é adicionada aos itens no menu básico. Os caracteres sombreados (■) representam as configurações padrão.

Item do menu		Opções			
ENTRADA	HDMI1		(B)		
	HDMI2		(B)		
	COMPUTADOR		(B)		
	HDBaseT		(B)		
	USB-A		(B)		
	LAN		(B)		
AJUSTAR	IMAGEM	PREDEFINIÇÃO		1-7	
		DEFINIÇÕES DETAHADAS	GERAL	REFERÊNCIA	ALTO BRILHO, APRESENTAÇÃO, VIDEO, CINEMA, GRÁFICO, sRGB, DICOM SIM.
				CORRECÇÃO GAMMA	DINÂMICA, NATURAL, DETALHE PRETO
				TAMANHO DA TELA	GRANDE, MÉDIO, PEQUENO
				TEMPERATURA DE COR	
				CONTRASTE DINÂMICO	DESLIG., LIG.
				MODO DE IMAGEM	PARADA, EM MOVIMENTO
		REALCE DA COR	DESLIG., BAIXO, MÉDIO, ALTO		
		BALANÇO DE BRANCO	CONTRASTE R		
			CONTRASTE G		
			CONTRASTE B		
			BRILHO R		
			BRILHO G		
			BRILHO B		
		CONTRASTE			(B)
	BRILHO			(B)	
	NITIDEZ			(B)	
	COR			(B)	
	MATIZ			(B)	
	REINI.			(B)	
	OPÇÕES IMAGEM	RELÓGIO			
		FASE			
		HORIZONTAL			
		VERTICAL			
		SOBRE DIGITALIZAÇÃO		AUTO, 0[%], 5[%], 10[%]	
		RELAÇÃO DE APRESENTAÇÃO		AUTO, 4:3, 16:9, 15:9, 16:10, LETTERBOX, NATIVO	
	ÁUDIO	VOLUME		(B)	

4. Usando o Menu na Tela

		Item do menu	Opções	
CONFIG.	GERAL	IMAGEM EM IMAGEM (B)	SUB ENTRADA	DES Lig., HDMI1, HDMI2, COMPUTADOR, HDBaseT
			POSIÇÃO DE SUB ENTRADA	TOPO-ESQUERDA, TOPO-DIREITA, FUNDO-ESQUERDA, FUNDO-DIREITA
			TROCA DE IMAGEM	
		COR DA PAREDE (B)		DES Lig., QUADRO BRANCO, QUADRO NEGRO, QUADRO NEGRO (CINZA), AMARELO CLARO, VERDE CLARO, AZUL CLARO, AZUL CELESTE, ROSA CLARO, ROSA
		MODO DA LÂMPADA (B)	MODO ECO	DES Lig., ECO, LONGA DURAÇÃO
			AJUSTAR	
			BRILHO CONSTANTE	DES Lig., Lig.
		TEMPORIZ. P/DESLIGAR (B)		DES Lig., 0:30, 1:00, 2:00, 4:00, 8:00, 12:00, 16:00
		DEFINIÇÕES DE DATA E HORA		
		MODO DE ADMINISTRAÇÃO (B)	MODO MENU	AVANÇADO, BÁSICO
	NÃO GUARDE VAL. CONF.		DES Lig., Lig.	
	SENHA		DES Lig., Lig.	
	IDIOMA (B)		ENGLISH, DEUTSCH, FRANÇAIS, ITALIANO, ESPAÑOL, SVENSKA, 日本語 DANSK, PORTUGUÊS, ČEŠTINA, MAGYAR, POLSKI, NEDERLANDS, SUOMI NORSK, TÜRKÇE, РУССКИЙ, عربي, ΕΛΛΗΝΙΚΑ, 简体中文, 한국어, TIẾNG VIỆT ROMÂNĂ, HRVATSKI, БЪЛГАРСКИ, INDONESIA, हिन्दी, ไทย, ئۇيغۇر, 繁體中文	
	CORREÇÃO GEOMÉTRICA	MODO		DES Lig., TRAPEZOIDE, FERRAMENTA P/ COMPUT.
		TRAPEZOIDE	TRAPEZOIDE HORIZONTAL	
			TRAPEZOIDE VERTICAL	
			PINCUSHION ESQU/DIR	
			PINCUSHION TOPO/FUNDO	
		FERRAMENTA P/ COMPUT.		DES Lig., 1, 2, 3
	REINI.			
	MENU	SELEÇÃO DE COR		COR, MONOCROMÁTICO
EXIBIÇÃO PADRÃO			DES Lig., Lig.	
APRESENTAÇÃO DE ID			DES Lig., Lig.	
MENSAGEM ECO			DES Lig., Lig.	
TEMPO DE APRESENTAÇÃO			MANUAL, AUTO 5 SEG, AUTO 15 SEG, AUTO 45 SEG	
FUNDO		AZUL, PRETO, LOGO		
INSTALAÇÃO	ORIENTAÇÃO		AUTO, FRENTE DE SECRETÁRIA, TRÁS DE TETO, TRÁS DE SECRETÁRIA, FRENTE DE TETO	
	BLOQ. PAINEL CONTROLE		DES Lig., Lig.	
	SEGURANÇA		DES Lig., Lig.	
	VELOC. DE COMUNICAÇÃO		4800bps, 9600bps, 19200bps, 38400bps	
	PORTA SERIAL		CONTROLE DO PC, HDBaseT	
	SENSOR REMOTO		TODOS, FRENTE/TRÁS, FRENTE, TRÁS, HDBaseT	
	ID DE CONTROLE	NÚMERO DE ID DE CONTROLE		1–254
		ID DE CONTROLE		DES Lig., Lig.
	PDR. TESTE			
	DEFINIÇÕES DE REDE			

4. Usando o Menu na Tela

		Item do menu	Opções	
CONFIG.	OPÇÕES(1)	COMUTAÇÃO CONTÍNUO	DESLIG., LIG.	
		MODO VENTILADOR	AUTO, ALTA ALTITUDE	
		SELEÇÃO DE SINAL	COMPUTADOR	RGB/COMPONENTE, RGB, COMPONENTE
		MODO WXGA		DESLIG., LIG.
		DESENTRELAÇAR		DESLIG., LIG.
		NÍVEL VÍDEO	HDMI1	AUTO, NORMAL, MELHORADO
			HDMI2	AUTO, NORMAL, MELHORADO
			HDBaseT	AUTO, NORMAL, MELHORADO
		SELEÇÃO ÁUDIO	HDMI1	HDMI1, COMPUTADOR
			HDMI2	HDMI2, COMPUTADOR
	LAN		LAN, COMPUTADOR	
	HDBaseT		HDBaseT, COMPUTADOR	
	BIP		DESLIG., LIG.	
	OPÇÕES(2)	MODO ESPERA		NORMAL, REDE EM ESPERA, ESPERA
		LIGAÇÃO DIRETA		DESLIG., LIG.
		LIGAÇÃO AUTOM.		DESLIG., AUTO, HDMI1, HDMI2, COMPUTADOR
		DESLIGAÇÃO AUTOMÁTICA		DESLIG., 0:05, 0:10, 0:15, 0:20, 0:30, 1:00
		PADRÃO SELEC. P/ENTR.		ÚLTIMO, AUTO, HDMI1, HDMI2, COMPUTADOR, HDBaseT, USB-A, LAN
		CONVERSÃO DE CARBONO		
		MOEDA		\$, €, JPY, RMB¥
CONVERSÃO DE MOEDA				
CONVERGÊNCIA ESTÁTICA*		HORIZONTAL R		
		HORIZONTAL G		
		HORIZONTAL B		
		VERTICAL R		
		VERTICAL G		
		VERTICAL B		
INFO.	TEMPO DE USO (B)	HORAS DE LÂMPADA USADAS		
		POUP. TOT. DE CARB.		
		POUP. TOTAL DE CUSTOS		
	FONTE(1) (B)	NOME DA FONTE		
		ÍNDICE DE FONTE		
		FREQUÊNCIA HORIZONTAL		
		FREQUÊNCIA VERTICAL		
		TIPO DE SINC		
		POLARIDADE DE SINC		
	TIPO DE DIGITALIZAÇÃO			
	FONTE(2) (B)	TIPO DE SINAL		
		TIPO DE VÍDEO		
		PROFUNDIDADE DE BITS		
		NÍVEL VÍDEO		
	HDBaseT	QUALIDADE DO SINAL		
		MODO DE OPERAÇÃO		
		ESTADO DO LINK		
		ESTADO DO HDMI		
	REDE COM FIOS	ENDEREÇO IP		
		MÁSCARA SUBNET		
PORTAL				
ENDEREÇO MAC				

* Essa função não está disponível para o P525WL.

4. Usando o Menu na Tela

		Item do menu	Opções	
INFO.	REDE SEM FIOS	ENDEREÇO IP		
		MÁSCARA SUBNET		
		PORTAL		
		ENDEREÇO MAC		
		SSID		
		TIPO DE REDE		
		SEGURANÇA		
		CANAL		
		NÍVEL DE SINAL		
	VERSION(1)	(B) FIRMWARE		
		DATA		
	VERSION(2)	(B) FIRMWARE2		
		DATA2		
	OUTROS	(B)	DATA E HORA	(B)
			NOME DO PROJETOR	(B)
			NOME DO HOSPEDEIRO	(B)
			MODEL NO.	(B)
			SERIAL NUMBER	(B)
			LAN UNIT TYPE	
		ID DE CONTROLE (quando [ID DE CONTROLE] estiver definido)	(B)	
	CONDIÇÕES		TEMPERATURA DE ENTRADA	
TEMPERATURA DE SAÍDA				
POSIÇÃO DE INSTALAÇÃO				
EIXO X				
EIXO Y				
	EIXO Z			
REINI.	SINAL CORRENTE			
	TODOS OS DADOS			

4-3. Descrições e Funções do Menu [ENTRADA]



[HDMI1] e [HDMI2]

Seleciona o equipamento compatível com HDMI ligado ao terminal HDMI 1 IN ou HDMI 2 IN.

[COMPUTADOR]

Seleciona o computador conectado ao sinal do terminal COMPUTER IN.

NOTA:

- Quando o sinal de entrada do componente estiver conectado ao terminal COMPUTER IN, selecione [COMPUTER].

[HDBaseT]

Projeta o sinal transmitido dos terminais que suportam o HDBaseT.

[USB-A]

Inicie o [VISUALIZADOR].

Projete os dados da memória USB definidos na máquina.

[LAN]

Exiba a tela inicial do MultiPresenter.

Seleciona um sinal na porta LAN (RJ-45) ou na unidade instalada de Rede sem Fios do USB (opcional).

4-4. Descrições e Funções do Menu [AJUSTAR]

[IMAGEM]



[PREDEFINIÇÃO]

Essa função permite selecionar configurações otimizadas para a imagem projetada.

Você pode ajustar um tom neutro de amarelo, ciano ou magenta.

Há sete predefinições de fábrica otimizadas para vários tipos de imagens. Também é possível usar [DEFINIÇÕES DETALHADAS] para definir as configurações ajustadas pelo usuário para personalizar cada gama ou cor.

Suas configurações podem ser armazenadas em [PREDEFINIÇÃO 1] até [PREDEFINIÇÃO 7].

ALTO BRILHO	Recomendado para uso em um ambiente com bastante iluminação.
APRESENTAÇÃO	Recomendado para fazer uma apresentação usando um arquivo do PowerPoint.
VÍDEO	Recomendado para exibir um programa típico de TV.
CINEMA	Recomendado para filmes.
GRÁFICO	Recomendado para gráficos.
sRGB	Valores de cor padrão
DICOM SIM.	Recomendado para o formato de simulação DICOM.

NOTA:

- A opção [DICOM SIM.] serve somente para treinamento/referência e não deve ser usada para um diagnóstico real.
- DICOM significa Comunicações e Imagens Digitais em Medicina. É um padrão desenvolvido pela faculdade American College of Radiology (ACR) e pela National Electrical Manufacturers Association (NEMA).
O padrão especifica como os dados de imagem digitais podem ser deslocados entre os sistemas.

[DEFINIÇÕES DETALHADAS]

Essa função permite armazenar as configurações personalizadas em [PREDEFINIÇÃO 1] até [PREDEFINIÇÃO 7].

Primeiro, selecione um modo base de predefinição em [REFERÊNCIA], depois defina a [CORREÇÃO GAMMA], [TAMANHO DA TELA], [TEMPERATURA DE COR], [CONTRASTE DINÂMICO], [MODO DE IMAGEM] e [REALCE DA COR].

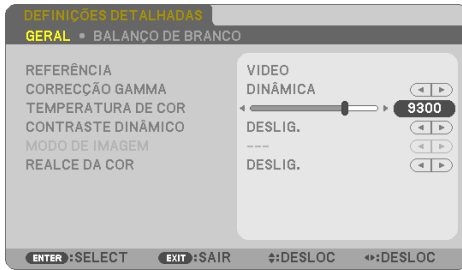

Armazenar as Configurações Personalizadas [REFERÊNCIA]

Selecione um modo para servir de base para as [DEFINIÇÕES DETALHADAS].

Selecionar o Modo de Correção Gama [CORREÇÃO GAMMA]

Cada modo é recomendado para:

DINÂMICA	Cria uma imagem de alto contraste.
NATURAL	A reprodução natural da imagem.
DETALHE PRETO	Enfatiza detalhes nas áreas escuras da imagem.

NOTA:

- Esta função não estará disponível quando [DICOM SIM.] estiver selecionado para [REFERÊNCIA].

Selecionar Tamanho da Tela para DICOM SIM. [TAMANHO DA TELA]

Essa função fará a correção gama adequada ao tamanho da tela.

GRANDE	Para um tamanho da tela de 150"
MÉDIO	Para um tamanho da tela de 100"
PEQUENO	Para um tamanho da tela de 50"

NOTA:

- Esta função estará disponível apenas quando [DICOM SIM.] estiver selecionado para [REFERÊNCIA].

Ajustar Temperatura da Cor [TEMPERATURA DE COR]

Ajuste o balanço das cores (R, G, B) para otimizar sua reprodução.

Uma temperatura da cor com valor numérico alto fica branca azulada, enquanto um valor numérico baixo torna-a branca avermelhada.

Um valor entre 5000 K e 10.500 K pode ser definido em unidades de 100 K.

NOTA:

- Quando [ALTO BRILHO] estiver selecionado em [REFERÊNCIA], esta função não estará disponível.

Ajustar Brilho e Contraste [CONTRASTE DINÂMICO]

Se a opção [LIG.] está selecionada, a melhor taxa de contraste é ajustada de acordo com a imagem.

NOTA:

- Quando o [BRILHO CONSTANTE] está ativado, a opção [CONTRASTE DINÂMICO] não pode ser selecionada.
- Esta função não estará disponível quando [DICOM SIM.] estiver selecionado para [REFERÊNCIA].

Selecionar Modo de Imagem Parada ou Modo de Cinema [MODO DE IMAGEM]

Essa função permite selecionar o modo de imagem parada ou o modo em movimento.

PARADA	Esse modo é para uma imagem parada.
EM MOVIMENTO	Esse modo é para uma imagem em movimento.

NOTA:

- Essa função só fica disponível quando [ALTO BRILHO] está selecionado para [REFERÊNCIA].

Melhorar a Cor [REALCE DA COR]

Permite ajustar a densidade da cor da imagem.

A cor da imagem ficará mais profunda na ordem [BAIXO], [MÉDIO] e [ALTO] quando a imagem exibida ficar mais escura.

Com a opção [DESLIG.] selecionada, a função [REALCE DA COR] não funcionará.

NOTA:

- Esta função não estará disponível quando [sRGB] ou [DICOM SIM.] estiver selecionado para [REFERÊNCIA].

Ajustar Balanço de Branco [BALANÇO DE BRANCO]

Permite ajustar o balanço de branco. O contraste de cada cor (RGB) para ajustar o nível de branco da tela; é usado o Brilho de cada cor (RGB) para ajustar o nível de preto da tela.

NOTA:

- Quando o [BALANÇO DE BRANCO] está em operação, o tom de cor real difere do valor da [TEMPERATURA DA COR].

[CONTRASTE]

Ajusta a intensidade da imagem de acordo com o sinal de entrada.

[BRILHO]

Ajusta o nível de brilho ou a intensidade da área de fundo.

[NITIDEZ]

Controla os detalhes da imagem.

[COR]

Aumenta ou diminui o nível de saturação da cor.

[MATIZ]

Varia o nível de cor de +/- verde a +/- azul. O nível de vermelho é usado como referência.

Sinal de entrada	CONTRASTE	BRILHO	NITIDEZ	COR	MATIZ
COMPUTADOR/HDMI/ HDBaseT (RGB)	Sim	Sim	Sim	Não	Não
COMPUTADOR/HDMI/ HDBaseT (COMPONENTE)	Sim	Sim	Sim	Sim	Sim
USB-A, LAN	Sim	Sim	Sim	Não	Não

Sim = Ajustável, Não = Não ajustável

[REINI.]

As configurações e os ajustes de [IMAGEM] voltarão para as configurações de fábrica, com exceção do seguinte: Números predefinidos e [REFERÊNCIA] na tela [PREDEFINIÇÃO].

Não serão redefinidas as configurações e os ajustes em [DEFINIÇÕES DETALHADAS] na tela [PREDEFINIÇÃO] que não estejam selecionados no momento.

[OPÇÕES IMAGEM]

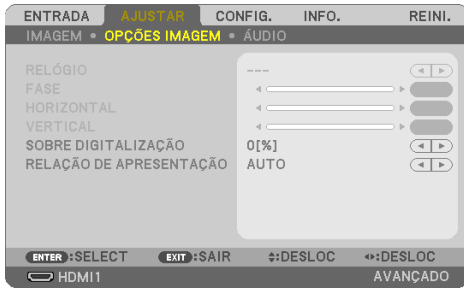

Ajustar Relógio e Fase [RELÓGIO/FASE]

Isso permite o ajuste manual do [RELÓGIO] e da [FASE].

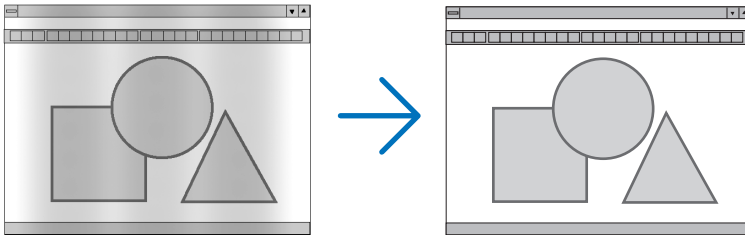

RELÓGIO	Use esse item para ajustar com precisão a imagem do computador ou remover qualquer faixa vertical que possa aparecer. Essa função ajusta as frequências do relógio que eliminam a faixa horizontal na imagem. Esse ajuste pode ser necessário quando o computador é conectado pela primeira vez.
---------	--

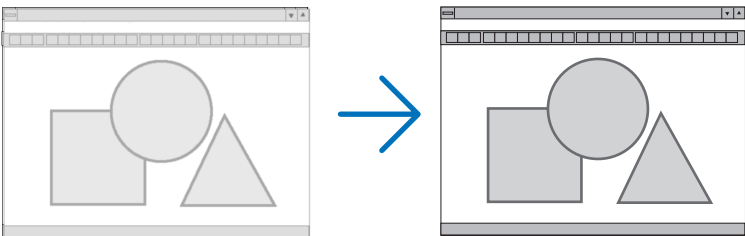

FASE	Use esse item para ajustar a fase do relógio ou reduzir a interferência no vídeo, interferência de pontos ou diafonia. (É evidente quando parte da imagem parece trêmula.) Use [FASE] somente depois de concluído o [RELÓGIO].
------	--

Ajustar Posição Horizontal/Vertical [HORIZONTAL/VERTICAL]

Ajusta a posição da imagem na horizontal e na vertical.

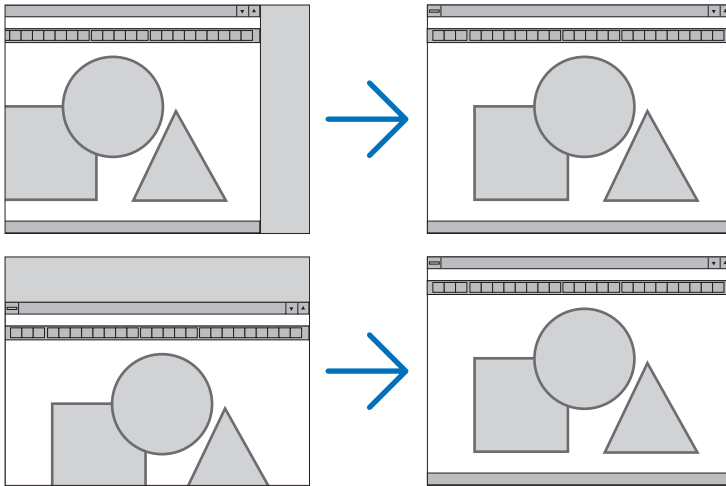

NOTA:

- [RELÓGIO], [FASE], [HORIZONTAL] e [VERTICAL] apenas podem ser selecionados quando forem inseridos sinais analógicos.
- Pode haver distorção na imagem durante o ajuste do [RELÓGIO] e da [FASE]. Isto não é um defeito.
- Os ajustes do [RELÓGIO], [FASE], [HORIZONTAL] e [VERTICAL] serão armazenados na memória para o sinal corrente. Da próxima vez que você projetar o sinal com a mesma resolução, frequências horizontal e vertical, seus ajustes serão recuperados e aplicados. Para excluir os ajustes armazenados na memória, selecione [REINI.] → [SINAL CORRENTE] ou [TODOS OS DADOS] no menu e redefina os ajustes.

Selecionar Porcentagem de Sobredigitalização [SOBREDIGITALIZAÇÃO]

Isso permite definir a devida sobredigitalização para um sinal de entrada.

Quando a opção [AUTO] é selecionada, a sobredigitalização mais adequada para o sinal de entrada é executada e exibida.

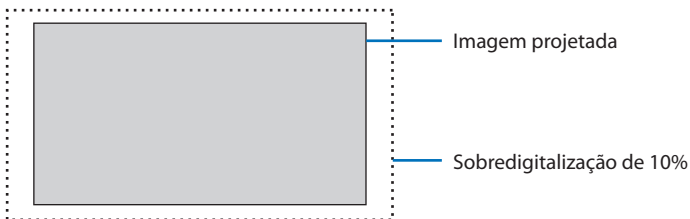

NOTA:

- O item [SOBREDIGITALIZAÇÃO] não pode ser selecionado quando os sinais de VÍDEO são usados ou a opção [NATIVO] é selecionada para a [RELAÇÃO DE APRESENTAÇÃO].

Selecionar Relação de Apresentação [RELAÇÃO DE APRESENTAÇÃO]

O termo “relação de apresentação” refere-se à relação entre a largura e a altura de uma imagem projetada.

O projetor determina automaticamente o sinal de entrada e exibe-o na relação de apresentação adequada.

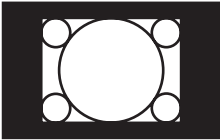
Opções	Função
AUTO	O projetor determinará automaticamente o sinal de entrada e o exibirá na relação de apresentação. Dependendo do sinal, o projetor pode determinar incorretamente a relação de apresentação. Se isso ocorrer, selecione a relação de apresentação adequada entre as seguintes opções.
4:3	A imagem é exibida em uma relação de apresentação de 4:3.
16:9	A imagem é exibida em uma relação de apresentação de 16:9.
15:9	A imagem é exibida em uma relação de apresentação de 15:9.
16:10	A imagem é exibida em uma relação de apresentação de 16:10.
LETTERBOX	A imagem de um sinal letterbox é esticada igualmente nas direções horizontal e vertical para ocupar a tela. Partes da imagem exibida são cortadas nas bordas superior e inferior, portanto, não ficam visíveis.
NATIVO	<p>O projetor exibe a imagem atual em sua resolução real quando o sinal de entrada do computador tem uma resolução mais baixa que a resolução nativa do projetor.</p> <p>[Exemplo] Quando o sinal de entrada com a resolução 800 × 600 é exibido:</p>  <p>NOTA:</p> <ul style="list-style-type: none"> • Quando é exibido um sinal não de computador, a opção [NATIVO] fica indisponível. • Quando é exibido um sinal com uma resolução mais alta que a resolução nativa do projetor, [NATIVO] fica indisponível.

DICA:

- Esta tabela mostra as resoluções típicas e as relações de apresentação que a maioria dos computadores suporta.

	Resolução	Relação de apresentação
VGA	640 × 480	4:3
SVGA	800 × 600	4:3
XGA	1024 × 768	4:3
WXGA	1280 × 768	15:9
WXGA	1280 × 800	16:10
WXGA+	1440 × 900	16:10
SXGA	1280 × 1024	5:4
SXGA+	1400 × 1050	4:3
UXGA	1600 × 1200	4:3
Full HD	1920 × 1080	16:9
WUXGA	1920 × 1200	16:10
4K	3840 × 2160	16:9

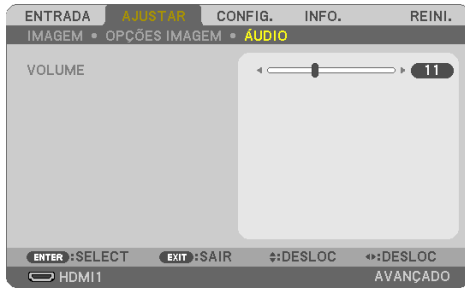
[ÁUDIO]**Aumentar ou Reduzir o Som**

Ajusta o volume do alto-falante do projetor e a AUDIO OUT (Minitomada para Som Estéreo).

DICA:

- Quando não aparece nenhum menu, os botões ◀ e ▶ no gabinete do projetor e os botões VOL. +/- no controle remoto funcionam como um controle de volume. (→ página 32)

4-5. Descrições e Funções do Menu [CONFIG.]

[GERAL]

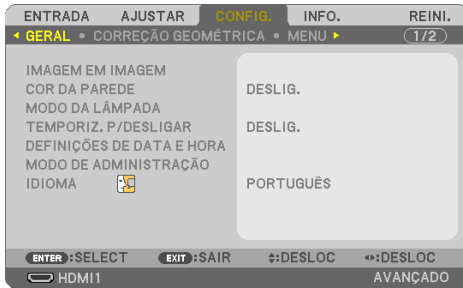

Exibição simultânea de 2 imagens [IMAGEM EM IMAGEM]

Duas imagens são projetadas por um único projetor.

SUB ENTRADA	Selecione o sinal de entrada a ser mostrado na exibição secundária. Consulte "3-7 Exibir Duas Imagens ao Mesmo Tempo" (→ página 48) para obter detalhes sobre a operação.
POSIÇÃO DE SUB ENTRADA	<p>Selecione a posição de exibição da tela secundária a partir de 4 locais.</p>
TROCA DE IMAGEM	<p>Os vídeos nas exibições principal e secundária serão trocados.</p>

NOTA:

- Quando o terminal de entrada da exibição principal está definido para LAN, a posição da exibição não pode ser trocada.

Usar a Correção de Cor da Parede [COR DA PAREDE]



Essa função permite a rápida correção adaptável da cor em aplicações em que a tela não é branca.

NOTA:

- Selecionando [QUADRO BRANCO] reduz o brilho.

Seleção do modo eco e ajuste do brilho [MODO DA LÂMPADA]

Ajuste das definições de economia de energia e do brilho de cada projetor na projeção com múltiplas telas. Para obter as definições de economia de energia, consulte a página 37 “3-4 Alterar o Modo Eco/Verificar o Efeito da Economia de Energia”.

MODO ECO	DES.LIG.	A luminância do módulo da luz (brilho) será a do brilho configurado para [AJUSTAR].
	ECO	Controlando o brilho e a velocidade do ventilador, a energia pode ser economizada, o ruído do movimento e o consumo de energia podem ser reduzidos.
	LONGA DURAÇÃO	O modo otimiza a vida útil do módulo de luz.
AJUSTAR		O brilho pode ser ajustado em aumentos de 1%, de 30 a 100%. Quando vários projetores são usados para a projeção de tela múltipla, o brilho pode ser ajustado individualmente em cada projetor. O ajuste é válido quando o [MODO ECO] está definido para [DES.LIG.].
BRILHO CONSTANTE	DES.LIG.	O modo [BRILHO CONSTANTE] será cancelado.
	LIG.	Mantém o brilho em vigor no momento em que [LIG.] é selecionado. A menos que [DES.LIG.] seja selecionado, as mesmas configurações permanecerão em vigor, mesmo quando o projetor for desligado. <ul style="list-style-type: none"> • Para reajustar o brilho, primeiro desative essa configuração antes de fazer outros ajustes. <p>NOTA:</p> <ul style="list-style-type: none"> • O modo [BRILHO CONSTANTE] é uma função usada para manter o brilho em um nível constante. A cor não será fixa.

NOTA:

- [BRILHO CONSTANTE] pode ser usado se [MODO ECO] estiver definido para [DES.LIG.] e [AJUSTAR] estiver definido para 50 a 70%.
- Quando o [BRILHO CONSTANTE] estiver definido para [LIG.], as opções [MODO ECO] e [AJUSTAR] não podem ser selecionadas.

DICA:

- O brilho normalmente diminui com o uso, mas selecionando o modo [BRILHO CONSTANTE], o projetor ajusta automaticamente a saída com base no tempo de uso do projetor, mantendo assim um brilho constante durante a vida útil do módulo de luz.
No entanto, se a saída já estiver no máximo, o brilho diminuirá com o uso.

Usar o Temporizador para Desligar [TEMPORIZ. P/DESLIGAR]

1. **Selecione o tempo desejado, entre 30 minutos e 16 horas: DESLIG., 0:30, 1:00, 2:00, 4:00, 8:00, 12:00, 16:00.**
2. **Pressione o botão ENTER no controle remoto.**
3. **Começa a contagem regressiva do tempo restante.**
4. **O projetor será desligado depois de concluída a contagem.**

NOTA:

- Para cancelar o tempo predefinido, defina [DESLIG.] para o tempo predefinido ou desligue a energia.
- Quando faltarem 3 minutos para o projetor ser desligado, será exibida a mensagem [O PROJETOR DESLIGARÁ DENTRO DE 3 MINUTOS.] na parte inferior da tela.

Definir a data e a hora [DEFINIÇÕES DE DATA E HORA]

Exiba a tela inicial do MultiPresenter (→ página 149)

Configurar as definições do menu [MODO DE ADMINISTRAÇÃO]

Isto permite selecionar o [MODO MENU], salvar as definições e definir uma [SENHA] para o [MODO DE ADMINISTRAÇÃO].

MODO MENU	Selecione o menu [BÁSICO] ou [AVANÇADO]. (→ página 53)
NÃO GUARDE VAL.CONF.	Quando [LIG.] estiver selecionado, os valores dos itens configurados no menu na tela não serão salvos.
SENHA	Atribua uma senha para o modo de administração. Insira a senha usando os botões ▲▼◀▶ e pressione o botão ENTER. (Até 10 caracteres alfanuméricos)

Selecionar o Idioma do Menu [IDIOMA]

Você pode escolher um de 30 idiomas para as instruções na tela.

NOTA:

- Sua configuração não será afetada mesmo quando a opção [REINI.] for usada no menu.

[CORREÇÃO GEOMÉTRICA]**[MODO]**

Defina o padrão para corrigir a distorção. Se [DESLIG.] for selecionado, a [CORREÇÃO GEOMÉTRICA] ficará desativada.

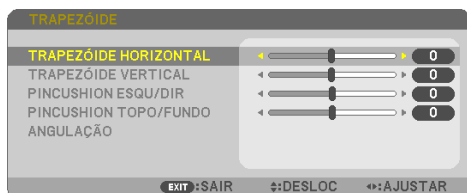

Corrigir Distorção do Trapezoide Manualmente [TRAPEZOIDE]

Você pode corrigir o trapezoide horizontal ou vertical, o pincushion ESQU/DIR ou TOPO/FUNDO, ou a distorção de angulação manualmente.

NOTA:

- [TRAPEZOIDE HORIZONTAL] e [TRAPEZOIDE VERTICAL] podem ser ajustados de uma só vez.
- Para mudar de um item para outro, reinicie o primeiro item.
- Os valores de ajuste serão sobrescritos. Eles não serão excluídos mesmo quando o projetor for desligado.
- Usar as correções [TRAPEZOIDE], [PINCUSHION] e [ANGULAÇÃO] pode fazer com que a imagem fique ligeiramente embaçada porque a correção é feita eletronicamente.

TRAPEZOIDE HORIZONTAL	Corrige a distorção de trapezoide horizontal. (→ página 28)	
TRAPEZOIDE VERTICAL	Corrige a distorção de trapezoide vertical. (→ página 28)	
PINCUSHION ESQU/DIR	Corrige a distorção do pincushion no lado esquerdo ou direito. (→ página 42)	

PINCUSHION TOPO/FUNDO	Corrige a distorção do pincushion no lado superior ou inferior. (→ página 42)	
ANGULAÇÃO	Ajusta facilmente uma imagem projetada na borda da tela alinhando os quatro cantos de uma imagem com os da tela. (→ página 39)	

DICA:

- Faixa ajustável do [TRAPEZOIDE] e da [ANGULAÇÃO]:

Direção Horizontal	Direção Vertical
Aprox. $\pm 30^\circ$ (Máx.)	Aprox. $\pm 30^\circ$ (Máx.)

A faixa ajustável pode ser mais estreita dependendo do sinal de entrada.

[FERRAMENTA P/ COMPUT.]

Recupere os dados da correção geométrica que estão registrados no projetor antecipadamente. Os dados da correção geométrica usando o nosso aplicativo Geometric Correction Tool (→ página 44) são registrados aqui.

NOTA:

- Como uma correção elétrica é realizada na correção geométrica, o brilho pode ser afetado ou a qualidade da imagem pode ser degradada.

[REINI.]

Redefine o item selecionado em [MODO] na tela [CORREÇÃO GEOMÉTRICA].

A operação varia de acordo com o modo selecionado em [MODO].

MODO	Operação
TRAPEZOIDE	Todos os ajustes [TRAPEZOIDE] são reiniciados para os seus valores iniciais.
FERRAMENTA P/ COMPUT.	Desliga a definição [FERRAMENTA P/ COMPUT.]. Os dados registrados não serão reiniciados.
DESLIG.	A reiniciação é inválida.

DICA:

- A reinicialização pode ser executada pressionando e segurando o botão KEYSTONE no controle remoto por mais de 2 segundos.

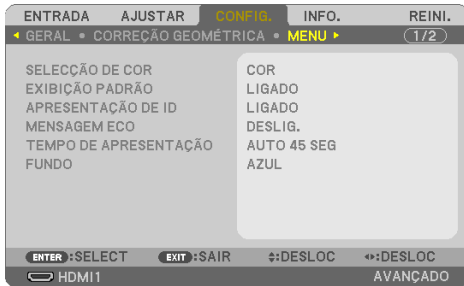
[MENU]**Selecionar a Cor do Menu [SELEÇÃO DA COR]**

Você pode escolher entre duas opções de cor do menu: [COR] e [MONOCROMÁTICO].

Ativar/Desativar a Exibição Padrão [EXIBIÇÃO PADRÃO]

Essa opção ativa ou desativa a exibição do nome de entrada, como [COMPUTADOR], a ser mostrado à direita superior da tela.

Quando não houver nenhum sinal de entrada, será exibida no centro da tela a orientação em caso de falta de sinal para que você verifique uma entrada disponível. Quando o item [USB-A] ou [LAN] for selecionado para [ENTRADA], a orientação em caso de falta de sinal não será exibida.

Ativar/Desativar ID de Controle [APRESENTAÇÃO DE ID]

Essa opção ativa ou desativa o número de identificação exibido quando o botão ID SET no controle remoto é pressionado.

Ativar/Desativar Mensagem Eco [MENSAGEM ECO]

Essa opção ativa ou desativa as seguintes mensagens quando o projetor é ligado.

A [MENSAGEM ECO] pede que o usuário economize energia. Quando [DESLIG.] for selecionado para o [MODO ECO], você receberá uma mensagem solicitando que defina o [MODO ECO].

Para fechar a mensagem, pressione qualquer um dos botões. A mensagem desaparecerá se não for feita nenhuma operação com botão por 30 segundos.

Selecionar o Tempo de Apresentação do Menu [TEMPO DE APRESENTAÇÃO]

Essa opção permite selecionar o tempo de espera do projetor depois do último toque de um botão para desativar o menu. As opções predefinidas são [MANUAL], [AUTO 5 SEG], [AUTO 15 SEG] e [AUTO 45 SEG]. A opção [AUTO 45 SEG] é o padrão de fábrica.

Selecionar uma Cor ou um Logo para o Fundo [FUNDO]

Quando o terminal de entrada HDMI1, HDMI2, COMPUTADOR ou HDBaseT estiver selecionado, escolha o fundo desejado quando não houver sinal de entrada.

AZUL	A cor de fundo é azul
PRETO	A cor de fundo é preto
LOGO	Exiba uma mensagem como o fundo

NOTA:

- Quando a opção [EXIBIÇÃO PADRÃO] é ativada, será exibida no centro da tela a orientação em caso de falta de sinal para que você verifique uma entrada disponível, independentemente de sua seleção.
 - Para mudar a imagem de fundo a ser exibida como um [LOGO], consulte a página [109](#).
 - Sua configuração não será afetada mesmo quando a opção [REINI.] for usada no menu.
-

[INSTALAÇÃO]**Selecionar Orientação do Projetor [ORIENTAÇÃO]**

Isso reorienta a imagem para o tipo de projecção. As opções são: projecção frente de secretária, projecção trás de teto, projecção trás de secretária e projecção frente de teto.

**AVISO**

- Se um trabalho especial for necessário, por exemplo para suspender o projetor no teto, entre em contato com seu revendedor.
Nunca tente instalar o projetor por conta própria nestes casos. O projetor pode cair e provocar ferimentos.

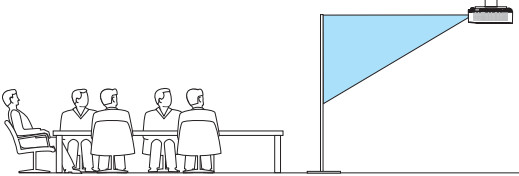
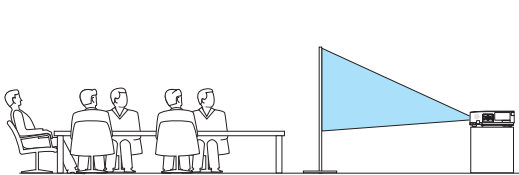
AUTO	Quando o módulo de luz está ligado, o sensor interno do projetor detecta seu estado de instalação como [FRENTE DE SECRETÁRIA] ou [FRENTE DE TETO], depois troca seu método de projecção
FRENTE DE SECRETÁRIA	
TRÁS DE TETO	
TRÁS DE SECRETÁRIA	

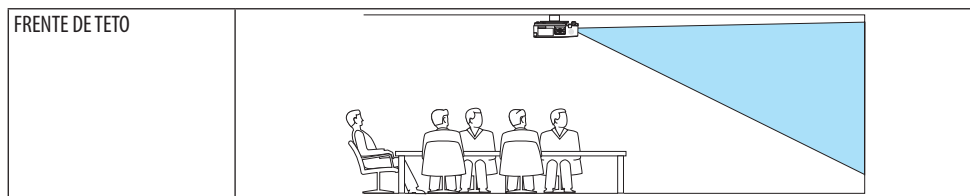

Desativar Botões do Gabinete [BLOQ. PAINEL CONTROLE]

Essa opção ativa ou desativa a função [BLOQ. PAINEL CONTROLE].

NOTA:

- O [BLOQ. PAINEL CONTROLE] não afeta as funções do controle remoto.
- Como liberar o [BLOQ. PAINEL CONTROLE]
 1. Quando o projetor estiver projetando a imagem ou estiver no modo de suspensão, pressione e segure o botão INPUT no gabinete do projetor por cerca de 10 segundos. O [BLOQ. PAINEL CONTROLE] será liberado.
 2. Quando o projetor estiver no modo espera, pressione e segure o botão POWER no gabinete. Isso permite ligar o projetor. Depois de verificar se o projetor está projetando a imagem, execute a etapa 1 anterior.

DICA:

- Quando o [BLOQ. PAINEL CONTROLE] está ativado, é exibido um ícone de cadeado [🔒] à direita inferior do menu.

Ativar a Segurança [SEGURANÇA]

Esse recurso ativa ou desativa a função [SEGURANÇA].

Se não for inserida a senha correta, o projetor não poderá projetar uma imagem. (→ página 45)

NOTA:

- Sua configuração não será afetada mesmo quando a opção [REINI.] for usada no menu.

Selecionar a Velocidade de Comunicação [VELOC. DE COMUNICAÇÃO]

Esse recurso define a taxa de transmissão da porta de Controle do PC (D-Sub 9P). Suporta taxas de dados de 4800 a 38.400 bps. O padrão é 38.400 bps. Selecione a taxa de transmissão adequada para seu equipamento ser conectado (dependendo do equipamento, pode ser recomendável uma taxa de transmissão mais baixa para cabeados longos).

NOTA:

- A velocidade de comunicação selecionada não será afetada mesmo quando a opção [REINI.] for aplicada usando o menu.

Selecionar a porta serial [PORTA SERIAL]

Isso define qual terminal no projetor receberá os sinais de controle serial ao operar o projetor por controle remoto a partir de um transmissor HDBaseT disponível comercialmente (sinais de controle para ligar e desligar a energia etc.). Não será necessária essa configuração se o projetor não for operado por controle remoto (apenas enviando vídeo e áudio).

CONTROLE DO PC	Os sinais de controle (comunicações seriais RS-232C) são recebidos no terminal PC CONTROL.
HDBaseT	O vídeo/áudio e os sinais de controle (comunicações seriais RS-232C) são recebidos na porta Ethernet/HDBaseT.

NOTA:

- Quando [HDBaseT] é definido, o projetor entra no modo de [ESPERA], independentemente da definição do modo de espera (→ página 79) no menu na tela ser [NORMAL] ou [REDE EM ESPERA]. Com base nisso, o projetor pode ser LIG. através de um dispositivo de transmissão HDBaseT conectado ao projetor quando o projetor está no modo de espera. No entanto, a configuração do modo de espera não pode ser alterada quando [HDBaseT] está definido.
- Quando [HDBaseT] está definido para a [PORTA SERIAL], o consumo de energia no modo de espera passa a não atender a regulamentação da economia de energia.

DICA:

- Ao controlar o projetor usando a porta LAN, isto funciona com qualquer configuração.

Ligar ou Desligar o Sensor Remoto [SENSOR REMOTO]

Defina os sensores do controle remoto nos painéis frontal e traseiro do projetor, e o sensor do controle remoto HDBaseT.

As opções são: [TODOS], [FRENTE/TRÁS], [FRENTE], [TRÁS] e [HDBaseT].

DICA:

- Se o sistema do controle remoto não funcionar sob a luz direta do Sol ou uma iluminação forte no sensor do controle remoto do projetor, escolha outra opção.
- O sensor do controle remoto na parte de trás do projetor não pode ser usado quando a tampa dos cabos vendida separadamente está colocada no projetor.

Configurar ID do Projetor [ID DE CONTROLE]

Você pode operar vários projetores separados e independentes com um único controle remoto que tenha a função [ID DE CONTROLE]. Se você atribuir a mesma ID a todos os projetores, poderá operá-los em conjunto, de maneira conveniente, usando um único controle remoto. Para tanto, é preciso atribuir um número ID a cada projetor.

NÚMERO DE ID DE CONTROLE	Selecione um número de 1 a 254 para atribuir ao projetor.
ID DE CONTROLE	Selecione [DESLIG.] para desativar a configuração [ID DE CONTROLE] e selecione [LIG.] para ativá-la.

NOTA:

- Quando a opção [LIG.] é selecionada para [ID DE CONTROLE], o projetor não pode ser operado com um controle remoto sem suporte para a função ID DE CONTROLE. (Nesse caso, podem ser usados os botões do gabinete do projetor.)
- Sua configuração não será afetada mesmo quando a opção [REINI.] for usada no menu.
- Pressionar e segurar o botão ENTER no gabinete do projetor por 10 segundos exibirá o menu para cancelar a ID de Controle.

Atribuir ou Alterar a ID de Controle

1. Ligue o projetor.
2. Pressione o botão ID SET no controle remoto.

Será exibida a tela [ID DE CONTROLE].



Se o projetor puder ser operado com a ID do controle remoto atual, a opção [ID DE CONTROLE (ATIVO)] será exibida. Se o projetor não puder ser operado com a ID do controle remoto atual, será exibida a opção [ID DE CONTROLE (INATIVO)]. Para operar o projetor inativo, atribua a opção [ID DE CONTROLE] usada para o projetor realizando o seguinte procedimento (Etapa 3).

3. Pressione um dos botões do teclado numérico e, ao mesmo tempo, pressione e segure o botão ID SET no controle remoto.

Exemplo:

Para atribuir "3", pressione o botão "3" no controle remoto.

Sem ID significa que todos os projetores podem ser operados juntos com um único controle remoto. Para definir "Sem ID", digite "000" ou pressione o botão CLEAR.

DICA:

- O intervalo de IDs vai de 1 a 254.

4. Libere o botão ID SET.

Será exibida a tela [ID DE CONTROLE] atualizada.

NOTA:

- Os identificadores podem ser cancelados depois de alguns dias quando as pilhas ficam sem carga ou são removidas.
- Pressionar acidentalmente qualquer um dos botões do controle remoto cancelará o identificador atualmente especificado com as pilhas removidas.

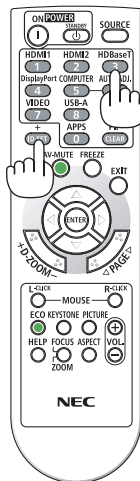
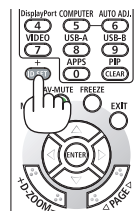

Usar Padrão de Teste [PDR. TESTE]

Exibe o padrão de teste para ajustar a distorção na tela e o foco no momento da configuração do projetor. Assim que a opção [PDR. TESTE] for selecionada no menu na tela, o padrão do ajuste será exibido. Se você achar o padrão distorcido, ajuste o ângulo de instalação do projetor ou corrija a distorção pressionando o botão KEYSTONE no controle remoto. Se for necessário ajustar o foco, controle a alavanca de foco. Recomenda-se fazer o ajuste do foco depois de deixar o projetor no estado PADRÃO DE TESTE sendo projetado por mais de 30 minutos. Pressione o botão EXIT para fechar o padrão de teste e retornar ao menu.

Configurar a rede [DEFINIÇÕES DE REDE]

Essa função exibe o menu [DEFINIÇÕES DE REDE]. (→ página 114)

[OPÇÕES(1)]



Trocar suavemente a imagem exibida [COMUTAÇÃO CONTÍNU]

Quando o conector de entrada é trocado, a imagem exibida antes da troca é mantida para mudar para a nova imagem sem uma interrupção devido à ausência de sinal.

Selecionar Modo Ventilador [MODO VENTILADOR]

O [MODO VENTILADOR] é usado para definir a velocidade do ventilador de resfriamento interno.

AUTO	Os ventiladores embutidos funcionam automaticamente em uma velocidade variável de acordo com a temperatura interna.
ALTA ALTITUDE	Os ventiladores embutidos funcionam em alta velocidade. Selecione essa opção ao usar o projetor em altitudes de aproximadamente 1600 m ou superiores.

NOTA:

- Defina o [MODO VENTILADOR] para [ALTA ALTITUDE] ao usar o projetor em altitudes de aproximadamente 1600 m ou superiores.
- Usar o projetor em altitudes de aproximadamente 1600 m ou superiores sem definir para [ALTA ALTITUDE] pode causar o superaquecimento do projetor e ele poderá desligar. Se isso acontecer, aguarde alguns minutos e ligue o projetor.
- Usar o projetor em altitudes de aproximadamente 1600 m ou superiores pode reduzir a vida útil dos componentes óticos, como, por exemplo, o módulo da luz.
- Sua configuração não será afetada mesmo quando a opção [REINI.] for usada no menu.

Selecionar o Formato do Sinal [SELECCÃO DE SINAL]

Isso seleciona o sinal de entrada no Terminal COMPUTER IN. Normalmente, é definido para [RGB/COMPONENTE]. Altere a definição se a cor da imagem for pouco natural.

RGB/COMPONENTE	Distingue automaticamente os sinais RGB e do componente.
RGB	Troca para a entrada RGB.
COMPONENTE	Troca para a entrada do componente.

Ativar ou Desativar o Modo WXGA [MODO WXGA]

Selecionar [LIG.] irá priorizar os sinais WXGA (1280 × 768)/WUXGA (1920 × 1200) no reconhecimento de um sinal de entrada.

Quando o [MODO WXGA] está definido para [LIG.], os sinais XGA (1024 × 768)/UXGA (1600 × 1200) podem não ser reconhecidos. Nesse caso, selecione [DESLIG.].

NOTA:

- A opção [LIG.] é selecionada no envio do produto.

Ativar o desentrelaçamento [DESENTRELAÇAR]

Ativa ou desativa a função de desentrelaçamento para um sinal de telecine.

DESLIG.	Selecione essa opção se houver qualquer tremulação ou artefato no vídeo.
LIG.	Configuração padrão.

NOTA:

- Essa função não está disponível para sinais de computador e HDTV (progressivo).

Definição HDMI1, HDMI2 ou HDBaseT [NÍVEL VÍDEO]

Faça as configurações de cada nível de vídeo ao conectar o equipamento HDMI e o terminal Ethernet/HDBaseT.

Selecione [AUTO] para detectar automaticamente o nível de vídeo. Caso a detecção automática não funcione bem, selecione [NORMAL] para desativar o recurso [MELHORADO] do equipamento HDMI ou selecione [MELHORADO] para aumentar o contraste da imagem e realçar os detalhes nas áreas escuras.

Definição áudio [SELEÇÃO ÁUDIO]

Isto seleciona as entradas de áudio do terminal HDMI 1 IN, terminal HDMI 2 IN, porta LAN e porta Ethernet/HDBaseT da unidade.

Ao inserir o áudio analógico, conecte o terminal de saída do áudio do dispositivo conectado ao terminal AUDIO IN da unidade e defina a seleção de entrada áudio para [COMPUTADOR].

Ativar Som da Tecla e Som do Erro [BIP]

Esse recurso ativa ou desativa o som do botão ou alarme quando ocorre um erro ou são realizadas as seguintes operações.

DICA:

- O controle de volume para [BIP] está desativado. O botão AV-MUTE não é eficaz para parar o som do bip. Se você quiser ativar a função BIP, defina [BIP] para [DESLIG.].
-

[OPÇÕES(2)]



Selecionar Economia de Energia no [MODO ESPERA]

Defina o modo depois de desligar a alimentação do projetor.

NORMAL	O projetor entrará no modo espera, reduzindo o consumo de energia. O indicador POWER pisca em laranja. Quando [NORMAL] for selecionado, apenas os seguintes botões e recurso funcionarão: Botão POWER no gabinete do projetor e no controle remoto, ligar com o comando Controle do PC e [LIGAÇÃO AUTOM.].	Consumo de energia: Baixo
REDE EM ESPERA	O projetor entra no modo Rede em Espera. A fonte de alimentação do projetor pode ser ligada usando uma Rede com fios (porta LAN). O indicador POWER acende em laranja. Quando a opção [REDE EM ESPERA] for selecionada, apenas os seguintes botões, terminais e recursos funcionarão: Botão POWER no gabinete do projetor e no controle remoto, ligar com o comando Controle do PC e [LIGAÇÃO AUTOM.], [SERVIÇO DE REDE].	Consumo de energia: Médio
ESPERA	O projetor é mantido no modo de suspensão. Além dos botões, terminais e funções que operam no modo de rede em espera, você pode operar o projetor com um dispositivo de transmissão compatível com HDBaseT conectado à porta Ethernet/HDBaseT. O indicador POWER acenderá em verde.	Consumo de energia: Alto

Importante:

- Quando a [REDE EM ESPERA] for definida para o [MODO ESPERA] e a LAN ficar sem link por 3 minutos, o [MODO ESPERA] mudará para [NORMAL] automaticamente com o propósito de economizar energia.
 - Quando a [REDE EM ESPERA] for selecionada, a opção [DESLIGAÇÃO AUTOMÁTICA] ficará cinza e desativada, e [0:15] será automaticamente selecionado para [DESLIGAÇÃO AUTOMÁTICA].
 - Nas condições abaixo, a definição do [MODO ESPERA] está desativada e o projetor entrará no modo ESPERA*.
 - * O modo suspensão refere-se ao modo sem as restrições funcionais do [MODO ESPERA].
- Quando o [MODO ESPERA] → [REDE EM ESPERA] está selecionado
- Quando o [SERVIÇO DE REDE] → [FEIXE AMX] → [LIG.] está selecionado
 - Quando [SERVIÇO DE REDE] → [Extron XTP] → [LIG.] está selecionado
 - Quando [SERVIÇO DE REDE] → [CRESTRON] → [Crestron Control] → [LIG.] está selecionado
 - Quando as [DEFINIÇÕES DE REDE] → [REDE SEM FIOS] → Exceto para [DESATIVAR] e montar a unidade de Rede sem fios para o projetor
 - Quando o sinal de entrada para o computador, HDMI 1 IN ou os terminais HDMI 2 IN

DICA:

- Mesmo quando [NORMAL] está selecionado para o [MODO ESPERA], o projetor pode ser ligado ou desligado usando a porta PC CONTROL. No entanto, no modo [NORMAL], o comando CONTROLE ASCII não pode ser usado. Ao usar o comando CONTROLE ASCII, defina-o para [REDE EM ESPERA] ou [ESPERA].
- O consumo de energia do modo de espera não será incluído no cálculo da redução de emissão de CO₂.
- Sua configuração não será afetada mesmo quando a opção [REINI.] for usada no menu.

Ativar a Ligação Direta [LIGAÇÃO DIRETA]

Liga o projetor automaticamente quando o cabo de alimentação é inserido em uma tomada. Isto elimina a necessidade de usar sempre o botão POWER no controle remoto ou no gabinete do projetor.

Ligar o Projetor por Sinal de Computador [LIGAÇÃO AUTOM.]

Quando o projetor estiver no modo Espera, usar um computador ou sinal HDMI a partir de um computador conectado à entrada COMPUTER IN, HDMI 1 IN, ou HDMI 2 IN ligará o projetor e projetará a imagem simultaneamente.

Essa funcionalidade elimina a necessidade de usar sempre o botão POWER no controle remoto ou no gabinete do projetor para ligar o projetor.

Para usar essa função, primeiro conecte um computador ao projetor e o projetor a uma entrada CA ativa.

DESLIG.	A função LIGAÇÃO AUTOM. não funcionará.
AUTO	A alimentação do projetor fica ligada e a imagem é projetada automaticamente quando o computador ou os sinais HDMI são detectados. Se mais de um dispositivo for conectado ao projetor e sinais de entrada não puderem ser detectados corretamente, selecione o terminal de entrada (HDMI1, HDMI2 ou COMPUTADOR).
HDMI1	A detecção de sinal é realizada para o terminal de entrada selecionado.
HDMI2	Quando um sinal for detectado, a alimentação do projetor é ligada automaticamente e a imagem é projetada.
COMPUTADOR	

NOTA:

- A função não ficará disponível nestas condições:
 - quando um sinal componente é aplicado ao terminal COMPUTER IN
 - quando um sinal Sinc. RGB Verde ou um sinal de sincronização composto é usado
- Para ativar a opção [LIGAÇÃO AUTOM.] depois de mudar para o modo de suspensão desligando o projetor, aguarde 30 segundos e forneça um sinal de computador ou HDMI.

Se ainda houver um sinal de computador ou HDMI quando o projetor estiver desligado, a opção [LIGAÇÃO AUTOM.] não funcionará e o projetor permanecerá no modo de espera.
- Dependendo do projetor em uso, a [LIGAÇÃO AUTOM] pode não funcionar corretamente.

Neste caso, defina [MODO ESPERA] como [REDE EM ESPERA].

Ativar Gerenciamento de Energia [DESLIGAÇÃO AUTOMÁTICA]

Quando esta opção é selecionada você pode permitir que o projetor desligue automaticamente (no tempo selecionado: 0:05, 0:10, 0:15, 0:20, 0:30, 1:00) se não for recebido nenhum sinal por qualquer entrada ou se nenhuma operação for realizada.

Selecionar Fonte Padrão [PADRÃO SELEC. P/ENTR.]

Você pode definir o padrão do projetor para qualquer entrada sempre que ele é ligado.

ÚLTIMO	Define o padrão do projetor para a última entrada ativa ou anterior sempre que ele é ligado.
AUTO	Busca por uma fonte ativa pela ordem [HDMI1] → [HDMI2] → [COMPUTADOR] → [HDBaseT] → [USB-A] → [LAN] e exibe a primeira fonte encontrada.
HDMI1	Exibe a fonte digital do terminal HDMI 1 IN sempre que o projetor é ligado.
HDMI2	Exibe a fonte digital do terminal HDMI 2 IN sempre que o projetor é ligado.
COMPUTADOR	Exibe o sinal do computador do terminal COMPUTER IN sempre que o projetor é ligado.
HDBaseT	Projeta o sinal transmitido dos terminais que suportam o HDBaseT.
USB-A	Exibe o [VISUALIZADOR].
LAN	Exibe um sinal da porta LAN (RJ-45) ou da Unidade USB da Rede Sem Fios.

Configurar o fator de pegada de carbono [CONVERSÃO DE CARBONO]

Ajusta o fator da pegada de carbono no cálculo da poupança de carbono. A configuração inicial é 0,505 [kg-CO₂/kWh] baseada nas Emissões de CO₂ da Queima de Combustível (Edição 2008) publicada pela OCDE.

Selecionar a moeda [MOEDA]

Exibe o preço da eletricidade (disponível em 4 unidades de moeda).

\$	Dólar americano
€	Euro
JP¥	Iene japonês
RMB¥	Yuan chinês

Mudar as definições da moeda e do conversor de moeda [CONVERSÃO DE MOEDA]

Muda as definições da moeda e da conversão de moeda do MEDIDOR DE CARBONO.

As configurações iniciais são como a seguir:

Dólar americano	0,11 [\$/kWh]
Euro	0,19 [€/kWh]
Iene japonês	20 [¥/kWh]
Yuan chinês	0,48 [¥/kWh]

As configurações iniciais para o dólar americano, euro e iene japonês são baseadas no documento "Taxas e Preços de Energia (segundo trimestre de 2010)", publicado pela OCDE.

A configuração inicial para o yuan chinês está baseada no "Arquivo de Dados Chineses (2010)", publicado pela JETRO.

Ajustar a troca de cor da tela [CONVERGÊNCIA ESTÁTICA]

Esse recurso permite ajustar o desvio de cor da imagem.

Isso pode ser ajustado em unidades de ± 1 pixel na direção horizontal para [HORIZONTAL R], [HORIZONTAL G] e [HORIZONTAL B], na direção vertical para [VERTICAL R], [VERTICAL G] e [VERTICAL B].

NOTA:

- Esta função não está disponível para o P525WL.

4-6. Descrições e Funções do Menu [INFO.]



Exibe o estado de utilização do sinal corrente e do módulo de luz. Esse item tem nove páginas. As informações incluídas são:

DICA:

- Pressionar o botão HELP no controle remoto mostrará os itens do menu [INFO].

[TEMPO DE USO]

[HORAS DE LÂMPADA USADAS] (H)

[POUP. TOT. DE CARB.] (kg-CO2)

[POUP. TOTAL DE CUSTOS]

- [POUP. TOT. DE CARB.]

Exibe as informações da poupança estimada de carbono em kg. O fator da pegada de carbono no cálculo da poupança de carbono baseia-se na OCDE (Edição 2008). (→ página 38)

[FONTE(1)]

[NOME DA FONTE]

[FREQUÊNCIA HORIZONTAL]

[TIPO DE SINC]

[TIPO DE DIGITALIZAÇÃO]

[ÍNDICE DE FONTE]

[FREQUÊNCIA VERTICAL]

[POLARIDADE DE SINC]

[FONTE(2)]

[TIPO DE SINAL]

[PROFUNDIDADE DE BITS]

[TIPO DE VÍDEO]

[NÍVEL VÍDEO]

[HDBaseT]

[QUALIDADE DO SINAL]

[ESTADO DO LINK]

[MODO DE OPERAÇÃO]

[ESTADO DO HDMI]

[REDE COM FIOS]

[ENDEREÇO IP]

[PORTAL]

[MÁSCARA SUBNET]

[ENDEREÇO MAC]

[REDE SEM FIOS]

[ENDEREÇO IP]
 [PORTAL]
 [SSID]
 [SEGURANÇA]
 [NÍVEL DE SINAL]

[MÁSCARA SUBNET]
 [ENDEREÇO MAC]
 [TIPO DE REDE]
 [CANAL]

[VERSION(1)]

[FIRMWARE] Versão

[DATA] Versão

[VERSION(2)]

[FIRMWARE2] Versão

[DATA2] Versão

[OUTROS]

[DATA E HORA]
 [NOME DO HOSPEDEIRO]
 [SERIAL NUMBER]
 [ID DE CONTROLE] (quando [ID DE CONTROLE] estiver definido)

[NOME DO PROJETOR]
 [MODEL NO.]
 [LAN UNITTYPE]

[CONDIÇÕES]

[TEMPERATURA DE ENTRADA]
 [POSICÃO DE INSTALAÇÃO]
 [EIXO Y]

[TEMPERATURA DE SAÍDA]
 [EIXO X]
 [EIXO Z]

Sobre as CONDIÇÕES DO EIXO X, EIXO Y e EIXO Z

(NOTA) A direção da seta do EIXO Z na figura representa o topo do projetor.

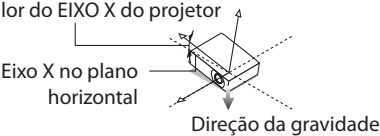
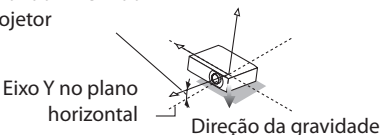
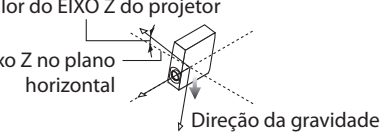
EIXO X	Exibe a imagem do projetor em um ângulo de $-100 - +100$ graus para a horizontal na direção do eixo X.	<p>Valor do EIXO X do projetor</p> 
EIXO Y	Exibe a imagem do projetor em um ângulo de $-100 - +100$ graus para a horizontal na direção do eixo Y.	<p>Valor do EIXO Y do projetor</p> 
EIXO Z	Exibe a imagem do projetor em um ângulo de $-100 - +100$ graus para a vertical na direção do eixo Z.	<p>Valor do EIXO Z do projetor</p> 

4-7. Descrições e Funções do Menu [REINI.]



Voltar ao Padrão de Fábrica [REINI.]

O recurso [REINI.] permite mudar os ajustes e as configurações para o padrão de fábrica de uma ou todas as fontes, exceto:

[SINAL CORRENTE]

Redefine os ajustes do sinal corrente para os níveis do padrão de fábrica.

Os itens que podem ser redefinidos são: [PREDEFINIÇÃO], [CONTRASTE], [BRILHO], [COR], [MATIZ], [NITIDEZ], [RELAÇÃO DE APRESENTAÇÃO], [HORIZONTAL], [VERTICAL], [RELÓGIO], [FASE] e [SOBRE DIGITALIZAÇÃO].

[TODOS OS DADOS]

Redefine todos os ajustes e configurações de todos os sinais para o padrão de fábrica.

Todos os itens podem ser reiniciados **EXCETO** [TRAPEZOIDE HORIZONTAL], [TRAPEZOIDE VERTICAL], [PINCUSHION], [FERRAMENTA P/ COMPUT.], [DEFINIÇÕES DE DATA E HORA], [MODO DE ADMINISTRAÇÃO], [IDIOMA], [FUNDO], [ORIENTAÇÃO], [SEGURANÇA], [VELOC. DE COMUNICAÇÃO], [PORTA SERIAL], [ID DE CONTROLE], [DEFINIÇÕES DE REDE], [MODO VENTILADOR], [MODO ESPERA], [CONVERSÃO DE CARBONO], [MOEDA], [CONVERSÃO DE MOEDA], [CONVERGÊNCIA ESTÁTICA], [HORAS DE LÂMPADA USADAS], [POUP. TOT. DE CARB.], [POUP. TOTAL DE CUSTOS], [NOME DO PROJETO], [REDE COM FIOS] e [REDE SEM FIOS].

5. Fazer Conexões

NOTA:

- Use os cabos especificados acoplados com este projetor de modo a não interferirem na recepção de rádio e televisão. Para HDMI, LAN, RS-232C e ÁUDIO, use um cabo de sinal blindado. Para mini D-Sub de 15 pinos, use um cabo de sinal blindado com núcleo de ferrite. O uso de outros cabos e adaptadores pode causar interferência na recepção de rádio e televisão.
-

5-1. Conectar o Computador

Podem ser usados cabos de computador e HDMI para conectar um computador. O cabo HDMI não é fornecido com o projetor. Obtenha um cabo adequado para a conexão.

NOTA:

- Sinais suportados pelo Plug & Play (DDC2)

ENTRADA		
COMPUTER IN	HDMI 1 IN	HDMI 2 IN
analógico	digital	digital
Sim	Sim	Sim

NOTA:

- O projetor não é compatível com as saídas decodificadas de vídeo do computador NEC ISS-6020.
- Uma imagem pode não ser exibida corretamente quando uma fonte de vídeo é reproduzida com um conversor de digitalização disponível no mercado.

É porque o projetor processará o sinal de vídeo como um sinal de computador na configuração padrão. Nesse caso, faça o seguinte.

- * Quando uma imagem for exibida com as partes pretas inferior e superior da tela ou uma imagem escura não for exibida corretamente:

Projete uma imagem que preencha a tela e pressione o botão AUTO ADJ. no controle remoto.

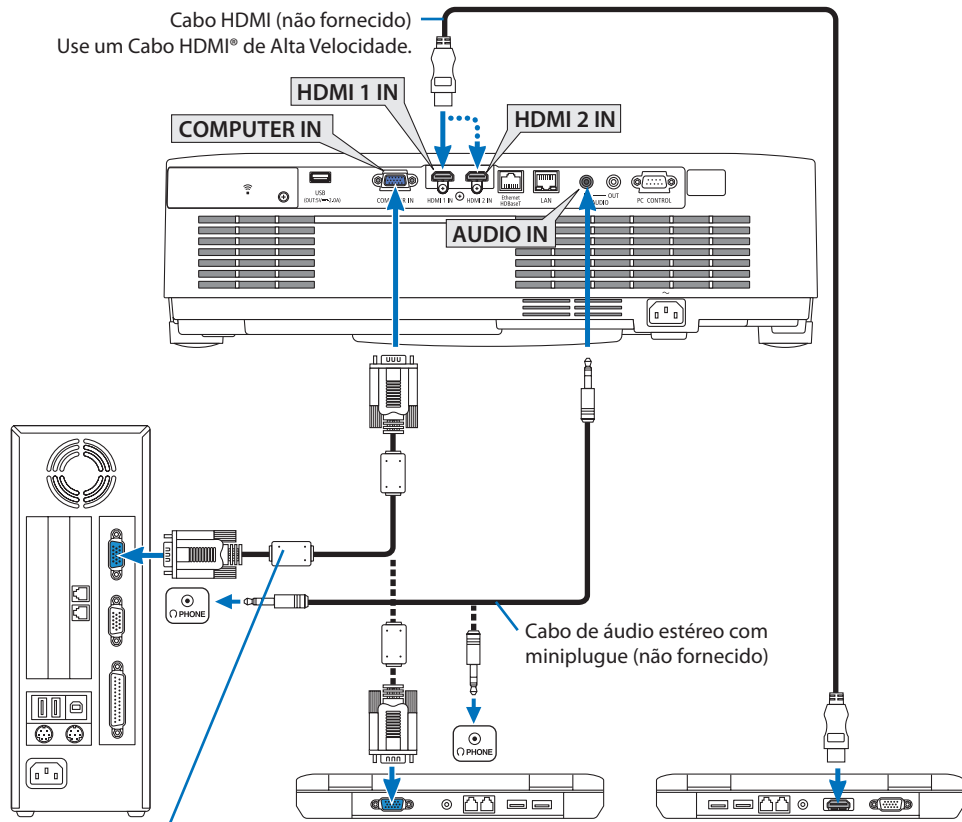



Cabo do computador (VGA) (fornecido)

Para o miniterminal D-Sub de 15 pinos no projetor. Recomenda-se usar um amplificador de distribuição disponível comercialmente, caso conectar um cabo de sinal mais longo que o cabo fornecido.

NOTA:

- Para o Mac, use um adaptador de pinos disponível comercialmente (não fornecido) para conectar a porta de vídeo do Mac.

- Selecione o nome da fonte do conector de entrada correto depois de ligar o projetor.

Terminal de entrada	Botão INPUT no gabinete do projetor	Botão no controle remoto
HDMI 1 IN	 HDMI1	HDMI1
HDMI 2 IN	 HDMI2	HDMI2
COMPUTER IN	 COMPUTADOR	COMPUTER

Cuidados ao usar um sinal DVI

- Quando o computador tiver um terminal de saída DVI, use um cabo do conversor disponível comercialmente para conectar o computador ao terminal do projetor HDMI 1 IN ou HDMI 2 IN (apenas os sinais digitais de vídeo podem ser introduzidos).
 - Apenas sinais de vídeo digitais podem ser introduzidos.

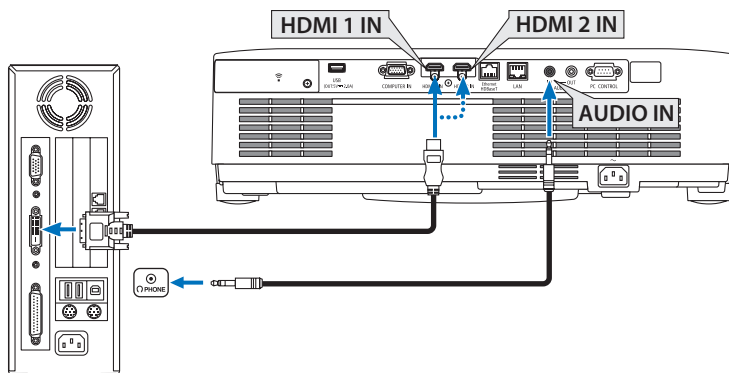

Conecte a saída de áudio do computador ao terminal AUDIO IN do projetor. Neste caso, mude a configuração [HDMI1] ou [HDMI2] em [CONFIG.] → [OPÇÕES(1)] → [SELEÇÃO ÁUDIO] o menu na tela para [COMPUTADOR]. (→ página 78)

NOTA:

Ao Exibir um Sinal Digital DVI

- Desligue a alimentação do computador e do projetor antes de conectar.
- Quando um console de vídeo é conectado via conversor de digitalização etc., a exibição pode não ser corrigida durante o avanço rápido e a rebobinagem.
- Use um cabo DVI-HDMI compatível com o padrão DDWG (Digital Display Working Group) DVI (Digital Visual Interface) revisão 1.0. O cabo deve ter pelo menos 5 m de comprimento.
- Desligue o projetor e o PC antes de conectar o cabo DVI-HDMI.
- Para projetar o sinal digital DVI: Conecte os cabos, ligue o projetor e selecione a entrada HDMI. Finalmente, ligue o PC. A falha em fazer isso pode não ativar a saída digital da placa de vídeo, resultando na imagem não sendo exibida. Se isto acontecer, reinicie seu PC.
- Não desconecte o cabo DVI-HDMI enquanto o projetor estiver funcionando. Se o cabo de sinal foi desconectado e reconectado, uma imagem poderá não ser exibida corretamente. Se isto acontecer, reinicie seu PC.
- Os terminais de entrada de vídeo do COMPUTADOR suportam o Windows Plug and Play.
- Um adaptador de sinal Mac (disponível comercialmente) pode ser necessário para conectar um computador Mac.

5-2. Conectar um aparelho de DVD e outros dispositivos AV

Conectar a Entrada do Componente

Conexão do sinal do componente. O sinal do terminal de saída do sinal com diferença de cor nos aparelhos de DVD (saída de vídeo do DVD) e do terminal de saída YPbPr no vídeo com alta definição pode ser projetado. Recomenda-se conectar o terminal da saída de áudio no aparelho de DVD aos componentes de áudio.

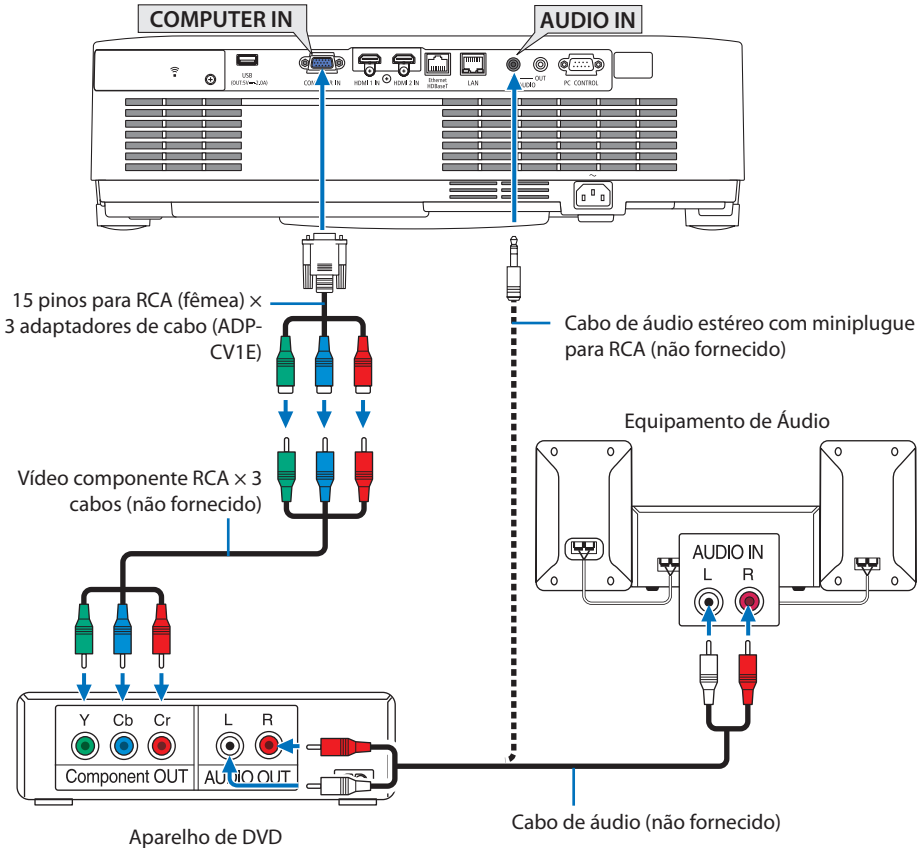

- Selecione o nome da fonte do conector de entrada correto depois de ligar o projetor.

Terminal de entrada	Botão INPUT no gabinete do projetor	Botão no controle remoto
COMPUTER IN	COMPUTADOR	COMPUTER

NOTA:

- Consulte o manual do usuário do aparelho de DVD para obter mais informações sobre os requisitos de saída de vídeo do equipamento.

Conectar a entrada HDMI

Você pode conectar a saída HDMI do aparelho de DVD, HD, Blu-ray ou notebook ao terminal HDMI IN do projetor.

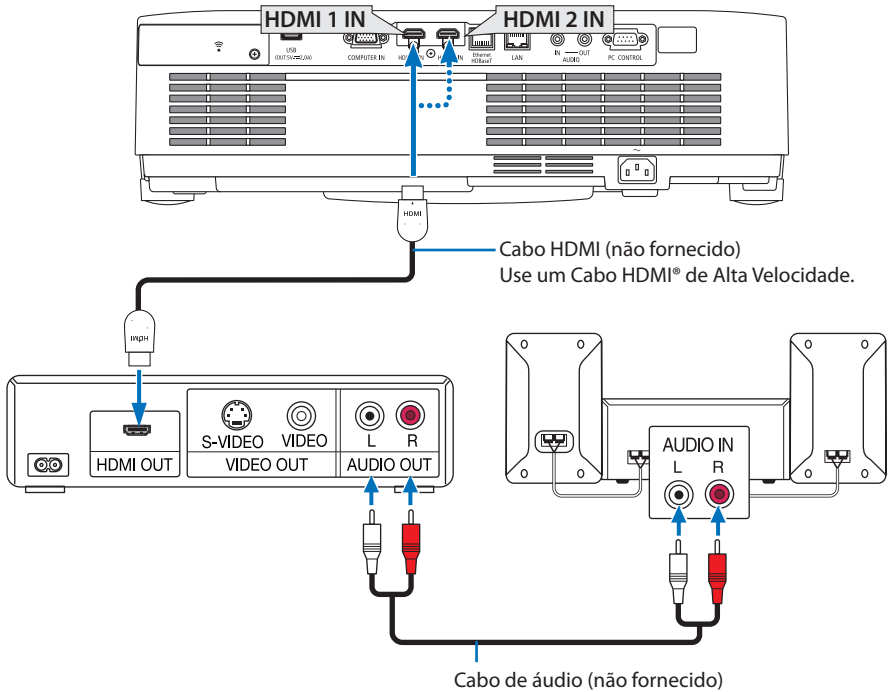

- Selecione o nome da fonte do conector de entrada correto depois de ligar o projetor.

Terminal de entrada	Botão INPUT no gabinete do projetor	Botão no controle remoto
HDMI 1 IN	HDMI1	HDMI1
HDMI 2 IN	HDMI2	HDMI2

- Ao conectar o terminal HDMI 1 IN (ou o terminal HDMI 2 IN) do projetor ao aparelho de DVD, o nível de vídeo do projetor pode ser configurado de acordo com o nível de vídeo do aparelho de DVD. No menu, selecione [DEFINIÇÕES HDMI] → [NÍVEL VÍDEO] e faça as configurações necessárias.
- Se o som da entrada HDMI não for emitido, verifique se [HDMI1] e [HDMI2] estão definidos [HDMI1] e [HDMI2] corretamente o menu na tela [CONFIG.] → [OPÇÕES(1)] → [SELEÇÃO ÁUDIO]. (→ página 78)

5-3. Conectar uma LAN com Fios

Quando o projetor está conectado a uma rede com fios, pode usar o navegador da Web em um computador para controlar o projetor usando a função do servidor HTTP.

Para obter mais informações, consulte "7. Conectar uma Rede" (→ página 111).

Exemplo de conexão LAN

Exemplo de conexão LAN com fios

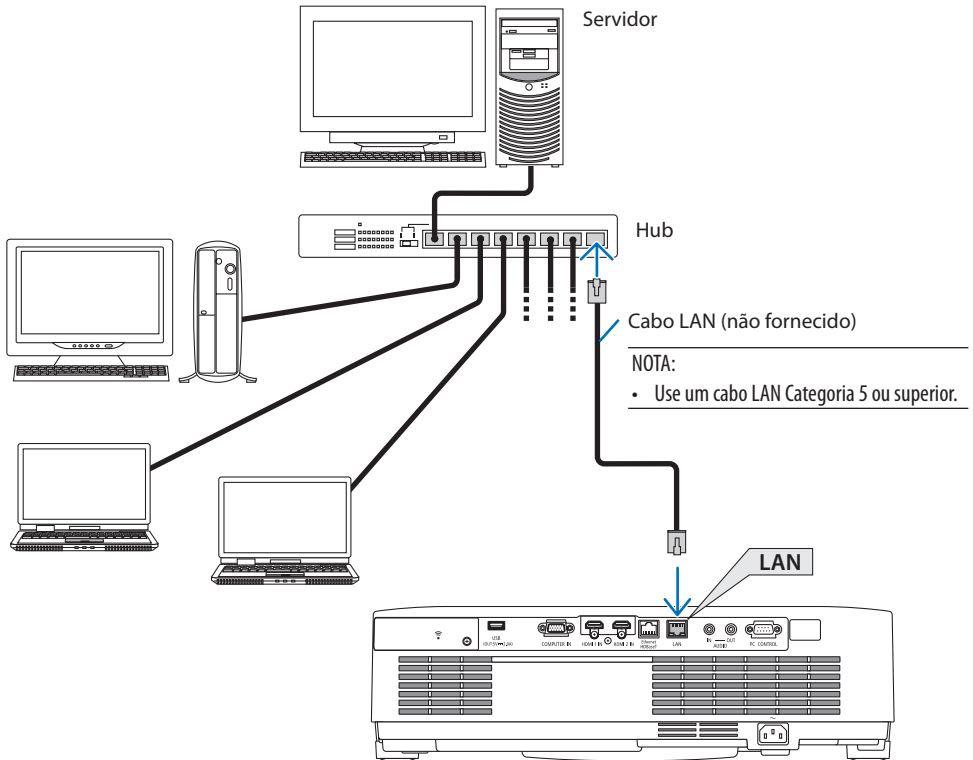

5-4. Conectar uma LAN sem Fios (Opcional: série NP05LM)

A unidade USB da Rede sem Fios também fornece uma conexão de Rede sem Fios. Para usar uma conexão de LAN sem Fios, é preciso atribuir um endereço IP ao projetor.

Para obter mais informações, consulte “7. Conectar uma Rede” (→ página 111).

Importante:

- Se o projetor com a unidade USB da Rede sem Fios for usado em uma área que proíbe o equipamento Rede sem Fios, remova a unidade USB do projetor.
- Compre a unidade USB da Rede sem Fios adequada ao seu país ou área.

NOTA:

- Não pressione o botão na Unidade USB da Rede sem Fios. O botão não funciona com esse modelo.
- O adaptador da Rede sem Fios do computador (ou unidade) deve estar em conformidade com a norma de Wi-Fi (IEEE802.11a/b/g/n).

Exemplo de conexão de Rede sem Fios

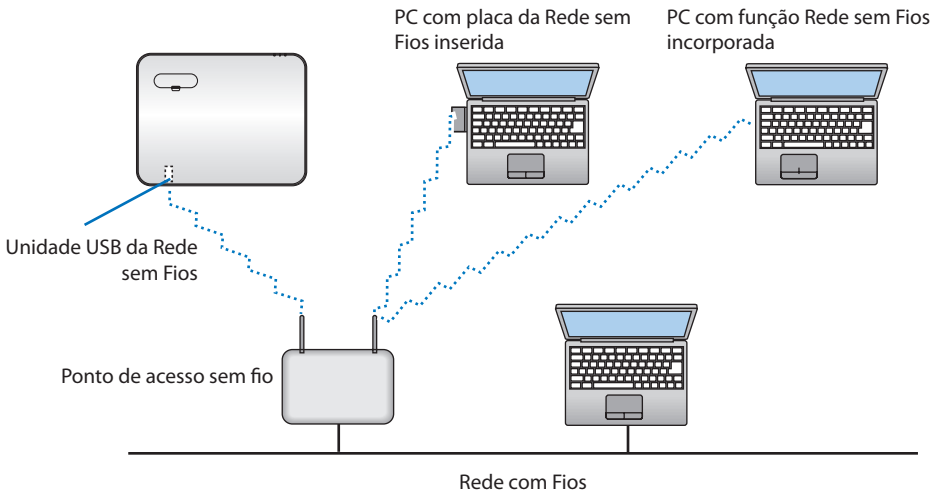

Conectar a Unidade USB da Rede sem Fios

NOTA:

- A unidade USB da Rede sem Fios deve ser inserida na porta da Unidade USB da Rede sem Fios no sentido correto. Não a insira no sentido oposto. Se a unidade USB da Rede sem Fios for inserida no sentido oposto com muita força, a porta USB poderá quebrar.
- Antes de encostar na unidade USB da Rede sem Fios, toque em um objeto metálico (uma maçaneta de porta ou janela de alumínio) para descarregar a eletricidade estática de seu corpo.
- Só insira ou remova a unidade USB da Rede sem Fios quando a energia estiver desligada. Caso contrário, poderá causar o mau funcionamento ou danificar a unidade. Se o projetor não funcionar corretamente, desligue-o, retire o cabo de alimentação e ligue tudo de novo.
- Não insira outros dispositivos USB na porta USB (Rede sem fios), na tampa da Rede sem Fios. Não insira a unidade USB da Rede sem Fios na porta USB.

NOTA:

- Quando a tampa dos cabos estiver colocada, remova-a antes de inserir a Unidade USB da Rede sem Fios.

1. Pressione o botão POWER para desligar o projetor e deixá-lo em condição de espera, e retire o cabo da tomada.

2. Remova a tampa da Rede sem Fios.

- (1) Gire o parafuso para a esquerda até que ele gire livremente.

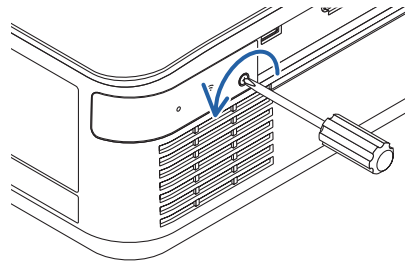

- (2) Segure a cabeça do parafuso e remova-o.

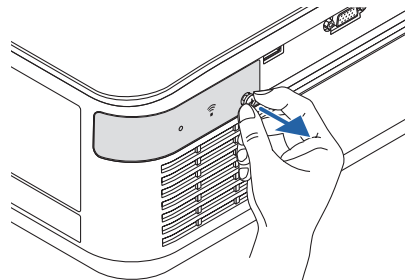

3. Insira a unidade da Rede sem Fios na porta USB (Rede sem Fios) com o lado que contém o indicador voltado para cima.

- Deslize lentamente a unidade da Rede sem Fios para a esquerda e a direita, para cima e para baixo, verificando a ranhura de inserção enquanto insere a unidade.

NOTA:

- Ao inserir a unidade USB da Rede sem Fios, não force.

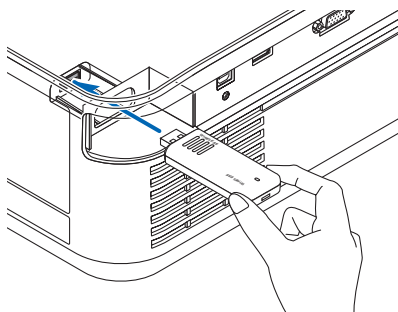

4. Coloque a tampa da Rede sem Fios.

- (1) Insira o gancho na parte de trás da tampa na ranhura do projetor e feche a tampa da Rede sem Fios.

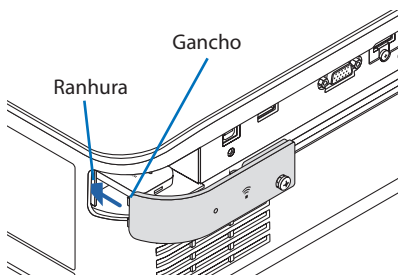

- (2) Gire o parafuso para a direita para apertá-lo.

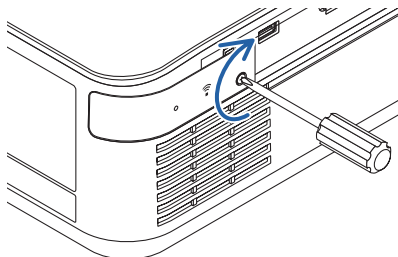

- * Para remover a Unidade USB da Rede sem Fios, desconecte o cabo de alimentação e use o procedimento acima.

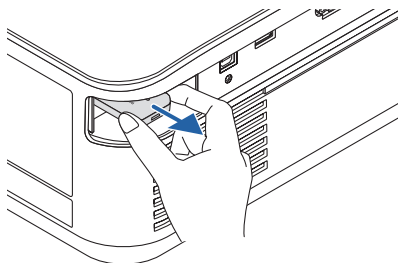

5-5. Conectar um dispositivo de transmissão HDBaseT (vendido comercialmente)

HDBaseT é uma conexão padrão para aparelhos domésticos que foi estabelecida pela HDBaseT Alliance.

Use um cabo LAN vendido comercialmente para conectar a porta Ethernet/HDBaseT do projetor (RJ-45) a um dispositivo de transmissão HDBaseT vendido comercialmente.

A porta Ethernet/HDBaseT do projetor suporta os sinais HDMI (HDCP) dos dispositivos de transmissão, sinais de controle dos dispositivos externos (serial, LAN) e sinais do controle remoto (comandos IV).

Exemplo de conexão

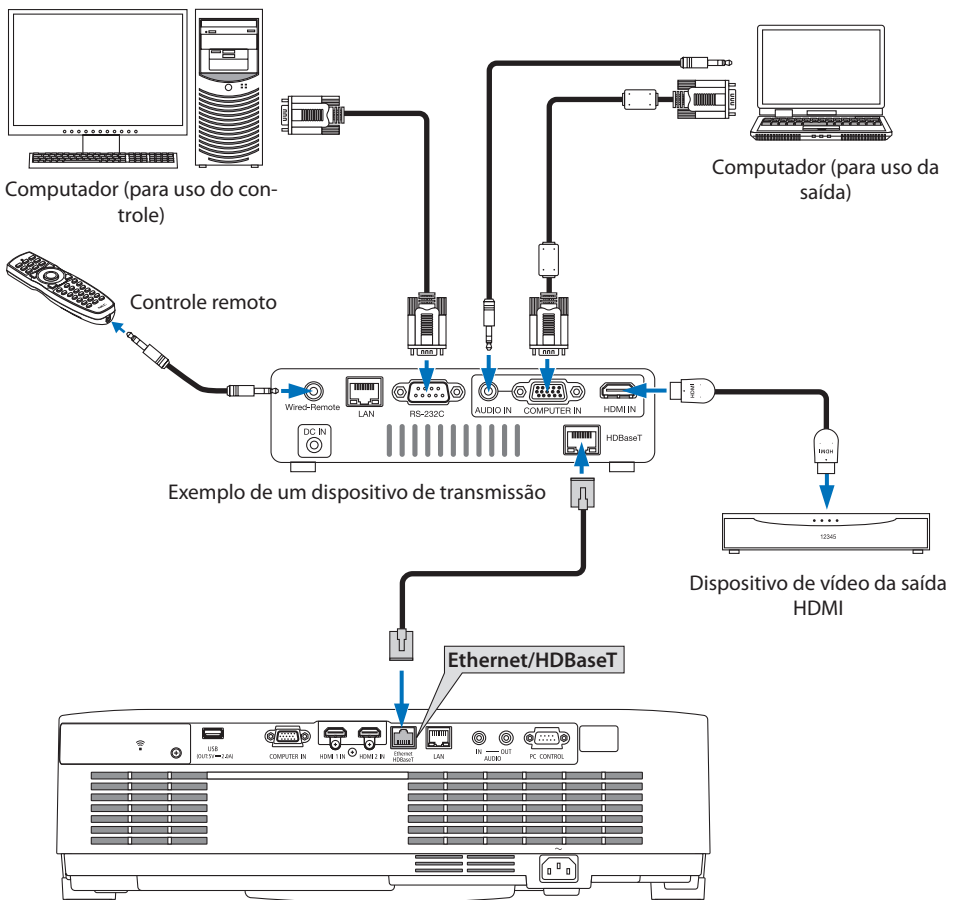

NOTA:

- Use um cabo (STP) blindado e torcido de Categoria 5e ou superior para o cabo LAN (vendido comercialmente).
 - A distância máxima de transmissão através dos cabos LAN é de 100 m. (A distância máxima para um sinal de 4K é de 70 m)
 - Cabo curto como 0,5 m não é aplicável nas instalações do Projetor HDBaseT.
 - Não use outro equipamento de transmissão entre o projetor e o equipamento de transmissão. Como resultado a qualidade da imagem pode ficar reduzida.
 - Este projetor não tem a garantia de funcionar com todos os dispositivos de transmissão HDBaseT vendidos comercialmente.
-

5-6. Projeção em retrato (orientação vertical)

As telas em retrato de um computador podem ser projetadas instalando o projetor em uma orientação vertical.

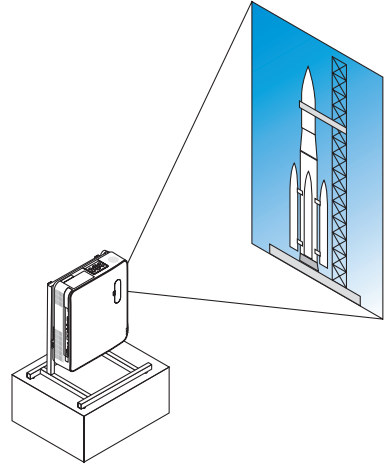

Precauções durante a instalação

- Não instale o projetor em uma orientação vertical no chão ou na mesa sem apoio. A passagem de ar ou a saída de exaustão pode ser obstruída, fazendo o projetor ficar quente, com a possibilidade de incêndio ou mau funcionamento.
- Um suporte para aguentar o projetor tem de ser construído para este propósito. Nesse caso, o suporte tem que ser projetado de tal forma que o centro de gravidade do projetor fique localizado bem entre as pernas do suporte. Caso contrário, o projetor poderá cair resultando em ferimento, danos e mau funcionamento.
- Tome medidas para evitar que o projetor caia em antecipação de um mau funcionamento ocorrido no projetor ou no suporte.

Condições de design e construção do suporte

Contrate um fornecedor de serviços de instalação para projetar e construir o suporte sob medida a ser usado para projeção em retrato. Verifique se o seguinte é observado ao planejar o suporte.

1. Instalação com a saída de exaustão voltada para baixo, uma distância de, pelo menos, 200 mm entre a saída de exaustão do projetor e o chão.

Não obstrua a passagem de ar na parte traseira do projetor.

2. Use os quatro orifícios dos parafusos na face inferior do projetor para fixá-lo no suporte.

Dimensão do centro do orifício do parafuso: 200 × 250 mm

Dimensão do orifício do parafuso no projetor: M4 com uma profundidade máxima de 8 mm.

- * Planeje o suporte de modo que as pernas de trás na face inferior do projetor não entrem em contato com ele. O pé de inclinação pode ser girado e removido.
3. Mecanismo de ajuste horizontal (por exemplo, porcas e parafusos em quatro locais)
 4. Planeje o suporte de tal forma que ele não tombe com facilidade.

Desenhos de referência

* O desenho mostrando as exigências dimensionais não é um desenho real de projeto de um suporte.

(Unidade: mm)

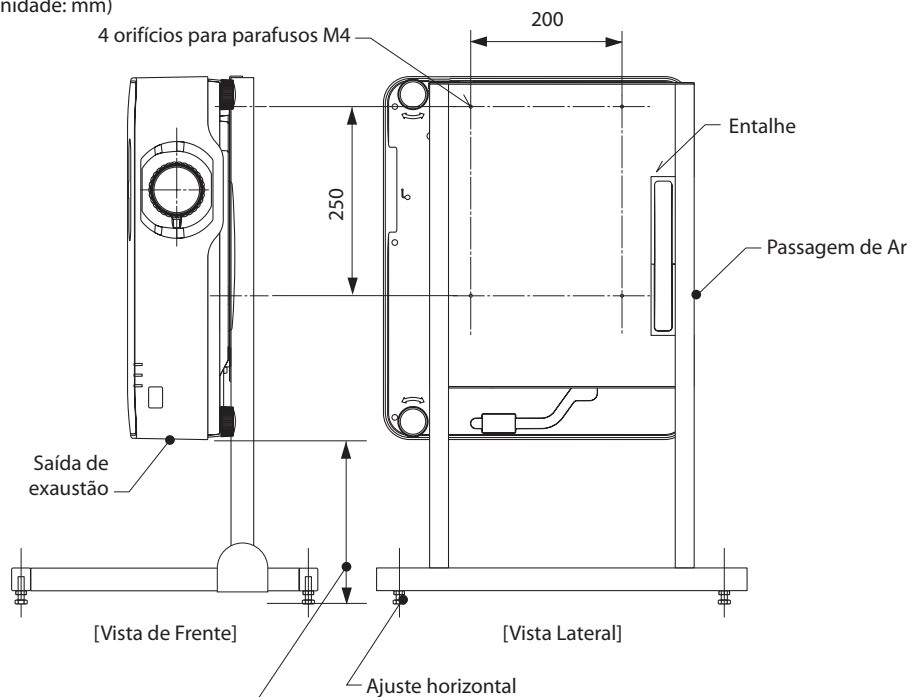

Instalação com a saída de exaustão voltada para baixo, uma distância de, pelo menos, 200 mm entre a saída de exaustão do projetor e o chão.

6. Usar o VISUALIZADOR

6-1. O que você pode fazer com o VISUALIZADOR

O [VISUALIZADOR] tem os seguintes recursos.

- Quando você insere uma memória USB disponível comercialmente com a imagem na porta USB do projetor (Tipo A), as imagens no USB podem ser projetadas pela unidade. Assim, é possível fazer uma apresentação sem usar um computador pessoal.
- Os tipos de imagens que podem ser projetados no [VISUALIZADOR] são JPEG e PNG.
- Miniaturas podem ser exibidas no [VISUALIZADOR], permitindo que você selecione rapidamente uma imagem a ser projetada.
- Ao projetar imagens múltiplas continuamente ([APRESENTAÇÃO DE SLIDES]), as imagens podem ser trocadas manual (reprodução manual) ou automaticamente ([INÍCIO AUTOMÁTICO]). O intervalo de troca das imagens também pode ser modificado durante o [INÍCIO AUTOMÁTICO].
- A ordem de projeção pode ser especificada pelo nome de arquivo da imagem, tipo de arquivo, data e tamanho, e a ordem ascendente/descendente pode ser selecionada.
- A orientação da imagem pode ser girada em unidades de 90 °.
- Você pode mudar a tela do terminal de entrada em um estado sem sinal (logo do fundo) ou a imagem de fundo da tela inicial do MultiPresenter (logo MultiPresenter). Também é possível definir uma senha para impedir que terceiros mudem as imagens. (→ página 109)

NOTA:

- Quando o [VISUALIZADOR] (tela de slide, tela da lista de arquivos) é exibido, não é possível a correção do trapezoide usando os botões ▼.
Para fazer correção do trapezoide quando o [VISUALIZADOR] é exibido, pressione o botão MENU duas vezes para exibir o menu na tela.
- Quando a opção [VISUALIZADOR] é exibida, o botão FREEZE no controle remoto não funciona.
- Quando você seleciona [REINI.] → [TODOS OS DADOS] no menu na tela, as configurações do menu de opções do [VISUALIZADOR] voltam ao estado padrão de fábrica.
- Sobre a memória USB
Formate a memória USB usada pelo [VISUALIZADOR] do projetor no formato FAT32 ou FAT16.
 - O projetor não pode reconhecer uma memória USB no formato NTFS.
 - Verifique o formato do sistema de arquivos se a memória USB inserida no projetor não for reconhecida.
 - Consulte o manual de instrução ou o arquivo de ajuda do Windows usado para obter detalhes sobre como formatar uma memória USB.
 - A porta USB do projetor não garante que todas as memórias USB disponíveis comercialmente funcionarão.
- Sobre as imagens compatíveis
 - As imagens a seguir podem ser projetadas com [VISUALIZADOR].

JPEG	Extensão	jpg, jpe, jpeg (sem diferenciar letras maiúsculas e minúsculas)
	Formato	Linha de base, progressivo
	Cor	RGB, tons de cinza
	Resolução	Linha de base: Máximo de 10.000 × 10.000 (pixel) Progressivo: Máximo de 2000 × 2000 (pixel)
	EXIF	As informações EXIF (rotação/miniaturas etc.) não são suportadas.
PNG	Extensão	png (sem diferenciar letras maiúsculas e minúsculas)
	Formato	Normal, entrelaçado
	Cor	RGB, cor indexada, tons de cinza
	Resolução	Normal: Máximo de 10.000 × 10.000 (pixel) Entrelaçado: Máximo de 2000 × 2000 (pixel)

6-2. Projetar imagens em uma memória USB (operação básica)

Esta seção explica as operações básicas do [VISUALIZADOR]. Este é o procedimento operacional quando o menu de opções (→ página 108) do [VISUALIZADOR] está no estado padrão de fábrica.

① Inicie o [VISUALIZADOR]

1. Ligue o projetor.
2. Insira a memória USB na porta USB-A do projetor.

NOTA:

- Para remover uma memória USB do projetor, pressione o botão MENU na tela da lista de arquivos ou na tela [LISTA DE DRIVES] e selecione [REMOVEDISPOSITIVO USB]. (→ Página 103 “Remover a memória USB”)

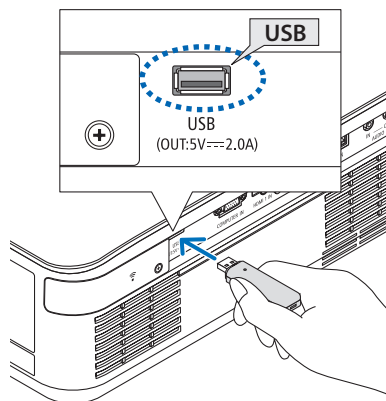

3. Pressione o botão INPUT.

A tela [ENTRADA] será exibida.

- Pressione o botão SOURCE ao usar o controle remoto.

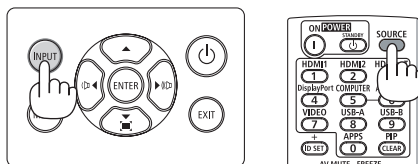

4. Pressione o botão INPUT algumas vezes e mova o cursor para [USB-A].

- Sempre que o botão INPUT é pressionado rapidamente, o cursor desloca-se para o próximo terminal de entrada.
- Mova o cursor para [USB-A] e espere um pouco para o [VISUALIZADOR] iniciar e a tela [LISTA DE DRIVES] na memória USB ser projetada.

5. Verifique se o cursor vai para [USB 1] e, em seguida, pressione o botão ENTER.

A tela da lista de arquivos será exibida.

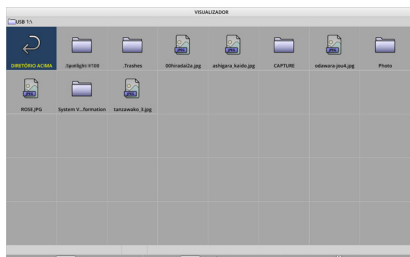

6. Mova o cursor para a pasta ou o arquivo de imagem com os botões ▲▼◀▶ e pressione o botão ENTER.

- Quando uma pasta for selecionada, a tela da lista de arquivos da pasta será exibida.
- Se um arquivo de imagem for selecionado, a tela de slide será exibida.

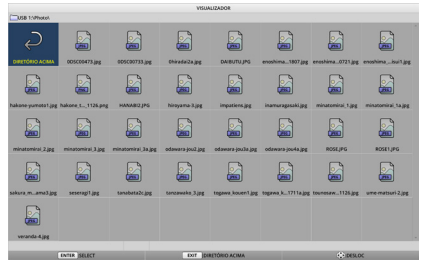

7. Mova o cursor para o arquivo de imagem na tela da lista de arquivos, então pressione o botão ENTER.

A tela de slide será exibida.



8. Pressione o botão ▶.

A próxima imagem será projetada.



9. Pressione o botão ◀.

A imagem anterior será projetada.

10. Pressione o botão MENU.

A barra de controle será exibida.

- Pressione o botão MENU enquanto a barra de controle é exibida para mostrar a tela [ENTRADA]. Quando você pressionar o botão MENU novamente, a tela [ENTRADA] desaparecerá.
- Quando você pressionar o botão EXIT com a barra de controle exibida, a barra de controle desaparecerá.

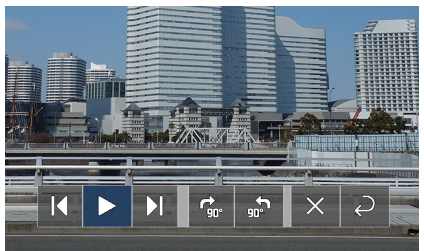

11. Pressione o botão ► para mover o cursor para [F6] então pressione o botão ENTER.

A imagem irá girar para a direita em 90 °.

- Sempre que você pressiona o botão ENTER nesse estado, a imagem gira 90 ° para a direita.

12. Pressione o botão ► para mover o cursor para [X] então pressione o botão ENTER.

A barra de controle desaparece.

13. Pressione o botão EXIT.

A exibição muda para a tela da lista de arquivos.

- Você também pode mover o cursor para [↻] com a barra de controle da etapa 10 e pressionar o botão ENTER para mudar a tela da lista de arquivos.
- Para ir da tela da lista de arquivos para a tela de slide, mova o cursor para a imagem a ser exibida na apresentação de slides e pressione o botão ENTER.

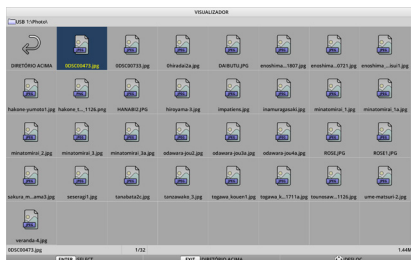
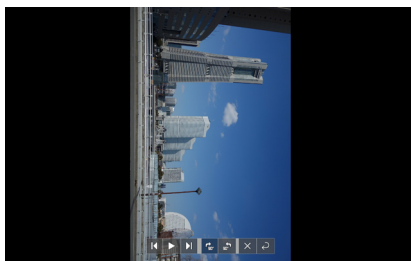

② Remova a memória USB

1. Pressione o botão MENU na tela da lista de arquivos.

Um menu suspenso será exibido à esquerda inferior da tela.

- Pressione o botão MENU enquanto o menu suspenso é exibido para mostrar a tela [ENTRADA]. Quando você pressionar o botão MENU novamente, a tela [ENTRADA] desaparecerá.
- Quando você pressionar o botão EXIT com o menu suspenso exibido, o menu desaparecerá.

2. Mova o cursor para [REMOVER DISPOSITIVO USB] e pressione o botão ENTER.

Uma mensagem de confirmação será exibida no centro da tela.

3. Para remover a memória USB, pressione o botão ◀ para mover o cursor para [OK] e pressione o botão ENTER.

A mensagem exibida no centro da tela mudará.

4. Pressione o botão ENTER.



5. Remova a memória USB do projetor.

NOTA:

- Se você remover uma memória USB do projetor sem executar a ação [REMOVER DISPOSITIVO USB] no menu, a operação da unidade poderá ficar instável. Nesse caso, desligue a energia da unidade uma vez e desconecte o cabo de alimentação da tomada.

Depois, aguarde cerca de 3 minutos antes de conectar o cabo de alimentação à tomada e ligar a energia da unidade.

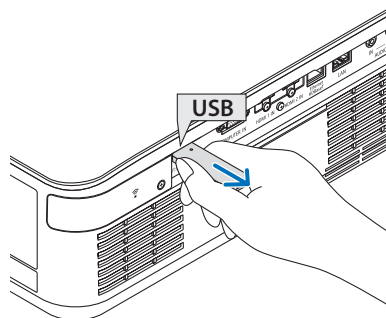

3. Termine o [VISUALIZADOR]

1. Pressione o botão MENU na tela de slides ou na tela da lista de arquivos.

Uma barra de controle ou um menu suspenso será exibido.

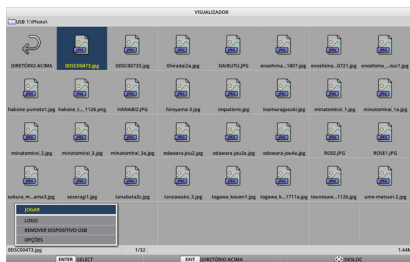

2. Pressione novamente o botão MENU.

A tela [ENTRADA] será exibida.

3. Mova o cursor para um terminal de entrada diferente de [USB-A] e pressione o botão ENTER.

O [VISUALIZADOR] terminará.

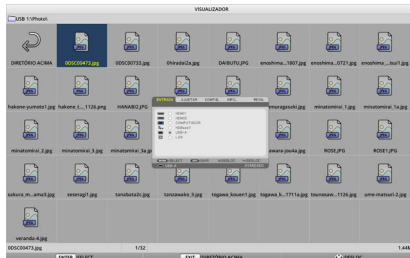

DICA:

- Ao usar o controle remoto, pressione o botão HDMI1 etc. para terminar o [VISUALIZADOR].

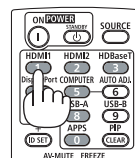

6-3. Operações da tela de slide

As seguintes operações podem ser executadas na tela de slide.



Nome do botão	Descrição
▶, PAGE ▾	Projeta a próxima imagem.
◀, PAGE △	Projeta a imagem anterior.
ENTER	Exibe o ponteiro (→). O ponteiro se move ao pressionar os botões ▼▲◀▶. Se você pressionar o botão ENTER novamente, o ponteiro desaparecerá.
EXIT	Troca para a tela da lista de arquivos.
MENU	Exibe a barra de controle.

Na barra de controle, pressione o botão ◀/▶ para mover o cursor amarelo e pressione o botão ENTER no item desejado. A função de cada item é como a seguir.

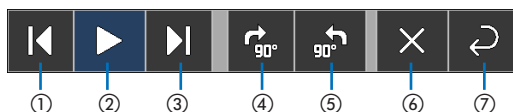

Itens na barra de controle	Descrição
① Voltar	Projeta a imagem anterior.
② Reproduzir/Parar	Inicia a reprodução automática da apresentação de slides. Ou para a apresentação de slides.
③ Próximo	Projeta a próxima imagem.
④ Gira 90 ° para a direita	Gira a imagem 90 ° para a direita.
⑤ Gira 90 ° para a esquerda	Gira a imagem 90 ° para a esquerda.
⑥ Fim	Desativa a barra de controle.
⑦ Volta para a tela da lista de arquivos	Alternar para a tela de miniaturas.

6-4. Operações da tela da lista de arquivos

Como exibir a tela da lista de arquivos

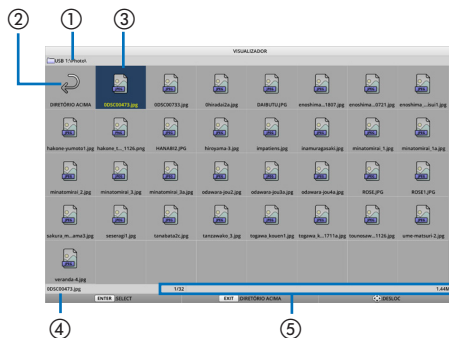

Nome de exibição	Descrição
① Caminho	Exibe o caminho da pasta projetada. Quando a memória USB é inserida, o nome da unidade é exibido como [USB].
② Para o nível mais alto	Retorna para a pasta no nível mais alto (mãe).
③ Exibição em miniatura (ou de ícone) da imagem ou pasta	Exibe as imagens e as pastas como ícones ou miniaturas (reduzidas).
④ Nome de arquivo da imagem selecionada	Exibe o nome de arquivo da imagem que corresponde ao cursor
⑤ Exibição de informações	<ul style="list-style-type: none"> Quando o cursor está em uma imagem, a ordem da imagem (o número de todas as imagens), a última data e hora em que a imagem foi atualizada e o tamanho do arquivo são exibidos. Quando o cursor está em uma pasta, a data e a hora atualizadas da pasta são exibidas. Quando o cursor está em uma unidade, o espaço livre da unidade é exibido.

Operações da tela da lista de arquivos

Nome do botão	Descrição
▼▲◀▶	Mova o cursor.
ENTER	<ul style="list-style-type: none"> • Se o cursor está em uma imagem, a exibição muda para a tela de slide. • Se o cursor está em uma pasta, os arquivos na pasta são exibidos. • Se o cursor está em [DIRETÓRIO ACIMA], a exibição volta para a pasta no nível superior (mãe).
EXIT	Retorna para a pasta no nível mais alto (mãe).
MENU	Exibe o seguinte menu suspenso.
PAGE ▾	Exibe a próxima tela da lista de arquivos.
PAGE ▲	Exibe a tela da lista de arquivos anterior.



Item do menu	Descrição
JOGAR	Inicia a apresentação de slides.
LOGO	Muda a tela do terminal de entrada em um estado sem sinal (logo do fundo) ou a imagem de fundo da tela inicial do MultiPresenter (logo MultiPresenter).
REMOVER DISPOSITIVO USB	Desativa o uso da memória USB inserida no projetor. Execute esse item de menu antes de remover a memória USB do projetor.
OPÇÕES	Exibe o menu de opções. (→ próxima página)

6-5. Menu de opções

Item do menu	Descrição	Quando enviado de fábrica
MODO JOGO	Seleciona o modo de reprodução da tela de slide. MANUAL: Muda a imagem manualmente. AUTOMÁTICO: Troca a imagem automaticamente de acordo com a definição do intervalo.	MANUAL
INTERVALO	Define o intervalo de exibição ao reproduzir uma apresentação de slides automaticamente. Faixa selecionável: Define o intervalo de 5 a 300 (segundos) com incremento de 1 segundo.	5 (segundos)
REPETIR	Repete a apresentação de slides. <ul style="list-style-type: none"> • DESLIG.: Não repete. Termina a apresentação de slides após a última imagem ser exibida. • LIG.: Repete. Volta para a primeira imagem após a última imagem ser exibida. 	DESLIG.
INICIAR	Define a tela a ser exibida quando o terminal USB-A está selecionado. <ul style="list-style-type: none"> • SLIDE: Exibe a tela de slide. • MINIATURAS: Exibe a tela de lista. 	SLIDE
MINIATURAS	Define se é para exibir as miniaturas dos arquivos de imagem mostrados na tela da lista de arquivos. <ul style="list-style-type: none"> • DESLIG.: Exibe como ícones. • LIG.: Exibe como miniaturas. <p>Exemplo</p> 	DESLIG.
ORDENAR	Define a ordem de classificação quando a lista de arquivos é exibida. <ul style="list-style-type: none"> • NOME (ABC.)/NOME (ZYX.): Exibe na ordem dos códigos de caractere dos arquivos e dos nomes de pasta. • EXT. (ABC.)/EXT. (ZYX.): Exibe na ordem dos códigos de caractere das extensões. • DATA (NOVA)/DATA (ANTIGA): Exibe a data/hora de atualização do arquivo na ordem crescente ou decrescente. • TAMANHO (GRANDE)/TAMANHO (PEQUENO): Exibe na ordem ascendente ou descendente do tamanho de arquivo. 	NOME (ABC..)

DICA:

- Sobre “Salvar Configuração”

Salve cada configuração imediatamente depois de pressionar o botão Confirmar. No entanto, o valor definido em [ORDENAR] é mantido até que a energia seja desligada, voltando para [NOME (ABC..)] na próxima vez que for ligada.

6-6. Alterar dados do logo (imagem de fundo)

- Você pode mudar a tela do terminal de entrada em um estado sem sinal (logo do fundo) ou a imagem de fundo da tela inicial do MultiPresenter (logo MultiPresenter).
- Também é possível definir uma senha para impedir que terceiros mudem as imagens.
- Você pode definir imagens que atendem todas as seguintes condições.

Formato	Imagens JPEG ou PNG que podem ser exibidas com o [VISUALIZADOR]
Resolução	Abaixo da resolução do painel do projetor P605UL/P525UL: WUXGA (1920 × 1200) P525WL: WXGA (1280 × 800)
Tamanho do arquivo	1 megabyte ou menos

1. **Exiba a tela da lista de arquivos.**
2. **Mova o cursor para a imagem a colocar no logo de fundo ou o logo MultiPresenter e pressione o botão MENU.**

O menu suspenso será exibido.



3. **Mova o cursor para [LOGO] e pressione o botão ENTER.**

O submenu será exibido.



① Definir o logo de fundo ou o logo MultiPresenter

1. **Mova o cursor para [DEFINIR PARA LOGO DE FUNDO] ou [DEFINIR PARA LOGO MultiPresenter] no submenu e pressione o botão ENTER.**
 - Se uma [SENHA DE LOGO] foi definida, digite-a quando a tela de entrada [SENHA DE LOGO] aparecer.
 - Uma tela para confirmar se é para mudar ou não o logo é exibida.
2. **Mova o cursor para [SIM] e pressione o botão ENTER.**

② Inicializar o logo de fundo ou o logo MultiPresenter

1. **Mova o cursor para [REDEFINIR O LOGO DE FUNDO] ou [REDEFINIR O LOGO MultiPresenter] e pressione o botão ENTER.**
 - Se uma [SENHA DE LOGO] foi definida, digite-a quando a tela de entrada [SENHA DE LOGO] aparecer.
 - Uma tela para confirmar se é para inicializar ou não o logo é exibida.
2. **Mova o cursor para [SIM] e pressione o botão ENTER.**

③ Defina uma senha para que o logo não seja mudado sem autorização

Esta seção explica o procedimento para definir a senha pela primeira vez.

1. Mova o cursor para [SENHA DE LOGO] no submenu e pressione o botão ENTER.

A tela [DEFINIÇÕES DA SENHA] será exibida.

2. Mova o cursor para [NOVA SENHA] e pressione o botão ENTER.

- A tela de entrada dos caracteres será exibida. Insira a senha usando os botões ▲▼◀▶ e pressione o botão ENTER.
- Apenas de 1 a 10 caracteres alfanuméricos são permitidos na senha.
- Quando a senha for inserida, ela será indicado por asteriscos no campo de entrada.

3. Mova o cursor para [CONFIRME A NOVA SENHA] e pressione o botão ENTER.

- Insira a mesma senha novamente.

4. Mova o cursor para [OK] na tela de definição da senha e pressione o botão ENTER.

A [SENHA DE LOGO] será definida.

DICA:

- Como apagar a definição da [SENHA DE LOGO]

① Mova o cursor para [SENHA DE LOGO] no submenu e pressione o botão ENTER.

② Pressione o botão ENTER na tela [INTRODUZIR SENHA].

③ Insira a senha, mova o cursor para [OK] e pressione o botão ENTER.

A tela [DEFINIÇÕES DA SENHA] será exibida.

④ Mova o cursor para [NOVA SENHA] e pressione o botão ENTER.

- Mova o cursor para [OK] sem inserir nada na tela de entrada de caracteres e pressione o botão ENTER.

⑤ Mova o cursor para [CONFIRME A NOVA SENHA] e pressione o botão ENTER.

- Mova o cursor para [OK] sem inserir nada na tela de entrada de caracteres e pressione o botão ENTER.

⑥ Mova o cursor para [OK] na tela de definição da senha e pressione o botão ENTER.

Agora a [SENHA DE LOGO] definida será excluída.

7. Conectar a uma Rede

7-1. Coisas que você pode fazer conectando o projetor a uma rede

- Você pode enviar imagens da tela via Rede com Fios/Rede sem Fios de um terminal instalado com nosso aplicativo MultiPresenter para o projetor e projetá-las em uma tela.

Consulte o site de nossa empresa para obter mais detalhes sobre o MultiPresenter.

<https://www.nec-display.com/dl/en/soft/multipresenter/index.html>

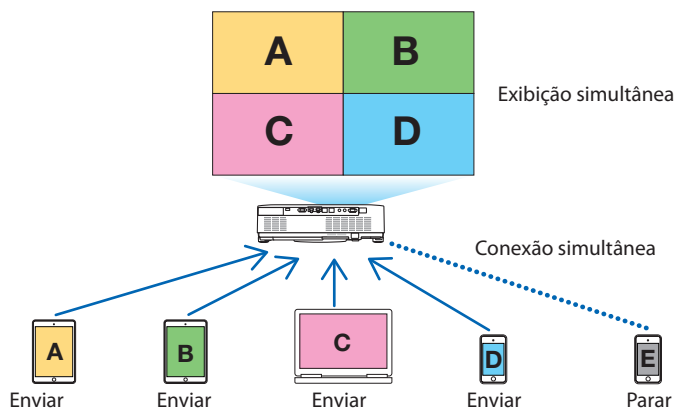

- Ao conectar o projetor usando uma Rede sem Fios, você pode definir os 3 perfis a seguir em [DEFINIÇÕES DE REDE] no menu.

Nome do perfil	Descrição
LIGAÇÃO INTELIGENTE	Conecta facilmente os computadores ou tablets instalados com o MultiPresenter ao projetor em uma conexão ponto a ponto.
INFRAESTRUTURA	Conecte o projetor a um ponto de acesso existente e conecte os computadores ou tablets instalados com o MultiPresenter ao projetor.
PONTO DE ACESSO SIMPLES	Transforma o projetor no [PONTO DE ACESSO SIMPLES] para conectar os computadores ou tablets instalados com o MultiPresenter ao projetor.

- Vários terminais de computadores ou tablets podem ser conectados ao mesmo tempo. Um máximo de 16 unidades podem ser conectadas no modo [LIVRE] e um máximo de 50 unidades podem ser conectadas no modo [GERENCIADO].
- Usando o navegador da web de um computador e um tablet conectado a uma rede com fios/sem fios, você pode estabelecer uma conexão com o servidor HTTP do projetor para controlar o projetor ou configurar as [DEFINIÇÕES DE REDE].
- Configurando as definições do serviço de rede do projetor, AMX beacon, Extron XTP, senha de login do servidor HTTP, PJLink, EMAIL DE ALERTA, CRESTRON etc., podem ser usados.

7-2. Conectar a MultiPresenter

Preparações:

- Ao conectar o projetor a uma rede com fios, conecte um cabo LAN à unidade. (→ página 91)
- Ao conectar o projetor a uma Rede sem Fios, instale uma LAN vendida separadamente na unidade. (→ página 93)
- Configure as [DEFINIÇÕES DE REDE] do projetor. (→ página 114)
- Instale o aplicativo MultiPresenter no computador ou tablet.

<https://www.nec-display.com/dl/en/soft/multipresenter/index.html>

O procedimento é descrito aqui para cada perfil de Rede sem Fios [LIGAÇÃO INTELIGENTE], [INFRA-ESTRUTURA] e [PONTO DE ACESSO SIMPLES].

① Ao conectar com uma [LIGAÇÃO INTELIGENTE]

1. Ligue a energia do projetor e pressione o botão APPS no controle remoto.

A tela inicial do MultiPresenter é exibida.

2. Inicie o MultiPresenter.

A tela do dispositivo-alvo será exibida.

3. Insira o código PIN com 4 dígitos exibido na tela inicial na tela do dispositivo-alvo.

Quando a conexão com o projetor for concluída, a tela do computador ou do tablet será projetada na tela.



② Ao conectar com a [INFRAESTRUTURA]

1. Ligue a energia do projetor e pressione o botão APPS no controle remoto.

A tela inicial do MultiPresenter é exibida.

2. Conecte o projetor e o computador ou tablet à mesma rede.

NOTA:

- Verifique com o administrador de rede sobre a “Informação de ligação” da rede a ser conectada.
-

3. Inicie o MultiPresenter.

A tela do dispositivo-alvo será exibida.

4. Insira o código PIN com 4 dígitos exibido na tela inicial na tela do dispositivo-alvo.

Quando a conexão com o projetor for concluída, a tela do computador ou do tablet será projetada na tela.

③ Ao conectar com um [PONTO DE ACESSO SIMPLES]

1. Ligue a energia do projetor e pressione o botão APPS no controle remoto.

A tela inicial do MultiPresenter é exibida.

2. Conecte seu computador ou tablet ao ponto de acesso correspondente a “SSID” que aparece na tela inicial.

3. Inicie o MultiPresenter.

A tela do dispositivo-alvo será exibida.

4. Insira o código PIN com 4 dígitos exibido na tela inicial na tela do dispositivo-alvo.

Quando a conexão com o projetor for concluída, a tela do computador ou do tablet será projetada na tela.

7-3. DEFINIÇÕES DE REDE

Mova o cursor para  [DEFINIÇÕES DE REDE] à direita inferior da tela inicial e pressione o botão ENTER para exibir a tela [DEFINIÇÕES DE REDE].

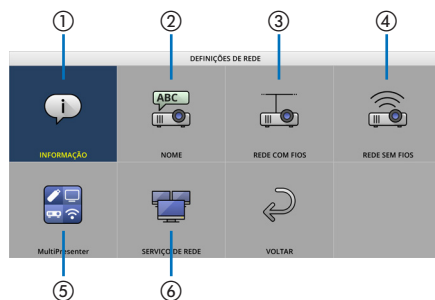

① INFORMAÇÕES

Exibe informações sobre a Rede com Fios e a Rede sem Fios do projetor.

- Para voltar para a tela [DEFINIÇÕES DE REDE], pressione o botão EXIT.

② NOME

Define o [NOME DO PROJETOR] e o [NOME DO HOSPEDEIRO].

Nome do item	Descrição
NOME DO PROJETOR	Define o [NOME DO PROJETOR]. <ul style="list-style-type: none"> • Valor inicial: "PJ-XXXXXXXXXX" • O valor inicial "PJ-XXXXXXXXXX" representa o "PJ-" + "Número Serial". • Caracteres permitidos: Símbolos alfanuméricos (incluindo espaço) • Número de caracteres: 1 a 16 caracteres
NOME DO HOSPEDEIRO	Define o [NOME DE HOSPEDEIRO]. <ul style="list-style-type: none"> • Valor inicial: "pj-XXXXXXXXXX" • O valor inicial "pj-XXXXXXXXXX" representa o "pj-" + "Número Serial". • Caracteres permitidos: Alfanuméricos, "-" <hr/> NOTA: <ul style="list-style-type: none"> • Você não pode inserir "-" no início ou no fim do [NOME DE HOSPEDEIRO]. <hr/> <ul style="list-style-type: none"> • Número de caracteres: 1 a 16 caracteres

③ REDE COM FIOS

Configure o perfil da Rede com Fios, DHCP, endereço IP, máscara subnet, portal, DNS etc.

- Ao usar uma Rede com Fios, defina o perfil para [ATIVAR] e configure as definições necessárias.
- Se não for usar uma Rede com Fios, defina o perfil para [DESATIVAR].
- Assim que tiver configurado as definições, mova o cursor para [OK] e pressione o botão ENTER.

④ REDE SEM FIOS

Configure as definições de Rede sem Fios.

Nome do item	Descrição
PERFIL	Existem 4 perfis de Rede sem Fios, como mostrado abaixo. <ul style="list-style-type: none"> • DESATIVAR (valor inicial) • LIGAÇÃO INTELIGENTE • PONTO DE ACESSO SIMPLES • INFRAESTRUTURA As configurações dos perfis são diferentes entre si. Isso será explicado posteriormente.

[DESATIVAR]

Desativa a [REDE SEM FIOS] do projetor.

[LIGAÇÃO INTELIGENTE]

Em comparação com conectar com a [INFRAESTRUTURA] ou o [PONTO DE ACESSO SIMPLES], é mais fácil conectar computadores ou tablets instalados com o MultiPresenter ao projetor.

Nome do item	Descrição
PERFIL	LIGAÇÃO INTELIGENTE
MODO	Selecione o modo sem fios (IEEE802.11b/g/n ou IEEE802.11a/n). <ul style="list-style-type: none"> • Valor inicial: IEEE802.11b/g/n
CANAL	Define o canal sem fio. <ul style="list-style-type: none"> • Valor inicial: AUTOMÁTICO
TIPO DE SEGURANÇA	Define o [TIPO DE SEGURANÇA] ([DESATIVAR] ou [WPA2-PSK]). <ul style="list-style-type: none"> • Valor inicial: DESATIVAR NOTA: <ul style="list-style-type: none"> • Quando o [TIPO DE PIN] definido nas configurações do MultiPresenter for [UMA VEZ], o [TIPO DE SEGURANÇA] não poderá ser especificado, pois ele será aplicado automaticamente.
CHAVE DE SEGURANÇA	Define a chave de criptografia. <ul style="list-style-type: none"> • Valor inicial: Em branco • Caracteres permitidos: Símbolos alfanuméricos (incluindo espaço) • Número de caracteres: 8 a 63 caracteres Quando uma [CHAVE DE SEGURANÇA] é definida, é exibido um número de asteriscos "*" equivalente ao número de caracteres. NOTA: <ul style="list-style-type: none"> • Quando o [TIPO DE PIN] definido nas configurações do MultiPresenter for [UMA VEZ], a [CHAVE DE SEGURANÇA] não poderá ser definida, pois ela será definida automaticamente.

[PONTO DE ACESSO SIMPLES]

Transforma o projetor no [PONTO DE ACESSO SIMPLES] para conectar os computadores ou tablets instalados com o MultiPresenter ao projetor.

Nome do item	Descrição
PERFIL	PONTO DE ACESSO SIMPLES
MODO	Selecione o modo sem fios (IEEE802.11b/g/n ou IEEE802.11a/n). • Valor inicial: IEEE802.11b/g/n
CANAL	Define o canal sem fio. • Valor inicial: AUTOMÁTICO
SSID	Define o SSID. • Valor inicial: "AP-XXXXXXXXXX" O valor inicial "AP-XXXXXXXXXX" representa o "AP-" + "Número Serial". • Caracteres permitidos: Símbolos alfanuméricos (incluindo espaço) • Número de caracteres: 1 a 32 caracteres
TIPO DE SEGURANÇA	Define o [TIPO DE SEGURANÇA] ([DESATIVAR] ou [WPA2-PSK]). • Valor inicial: DESATIVAR
CHAVE DE SEGURANÇA	Define a chave de criptografia. • Valor inicial: Em branco • Caracteres permitidos: Símbolos alfanuméricos (incluindo espaço) • Número de caracteres: 8 a 63 Quando a [CHAVE DE SEGURANÇA] é definida, é exibido um número de asteriscos "*" equivalente ao número de caracteres.

[INFRAESTRUTURA]

Conecta o projetor a um ponto de acesso existente.

Nome do item	Descrição
PERFIL	INFRAESTRUTURA
DHCP, ENDEREÇO IP, MÁSCARA SUBNET, PORTAL, DNS AUTO, ENDEREÇO DE DNS	Define [DHCP], [ENDEREÇO IP], [MÁSCARA SUBNET], [PORTAL], [DNS AUTO] e [ENDEREÇO DE DNS].
ANÁLISE DE SITE	Executa a análise de site para buscar pontos de acesso. O [SSID] e o [TIPO DE SEGURANÇA] são definidos de acordo com o ponto de acesso selecionado.
SSID	Define o SSID. • Valor inicial: NECPJ • Caracteres permitidos: Símbolos alfanuméricos (incluindo espaço) • Número de caracteres: 1 a 32 caracteres
TIPO DE SEGURANÇA	Define [TIPO DE SEGURANÇA] ([DESATIVAR], [WPA2-PSK] ou [WPA/WPA2-PSK]). • Valor inicial: DESATIVAR
CHAVE DE SEGURANÇA	Define a chave de criptografia. • Valor inicial: Em branco • Caracteres permitidos: Símbolos alfanuméricos (incluindo espaço) • Número de caracteres: 8 a 63 caracteres Quando uma [CHAVE DE SEGURANÇA] é definida, é exibido um número de asteriscos "*" equivalente ao número de caracteres.

⑤ MultiPresenter

Define a operação de MultiPresenter.

Nome do item	Descrição
MODO	<p>Seleciona o modo [LIVRE] ou [GERENCIADO]. Quando você está no modo [GERENCIADO], é possível alterar o padrão de divisão da tela pressionando o botão ENTER no controle remoto do projetor enquanto projeta a tela MultiPresenter.</p> <ul style="list-style-type: none"> • Valor inicial: LIVRE <p>NOTA:</p> <ul style="list-style-type: none"> • A definição do [MODO] é aplicada quando todas as conexões estão cortadas.
TIPO DE PIN	<p>Seleciona [UMA VEZ] ou [ESTÁTICA].</p> <ul style="list-style-type: none"> • Valor inicial: UMA VEZ • O código PIN [UMA VEZ] será gerado automaticamente para que o [CÓDIGO PIN] não possa ser inserido para o próximo item. • Para [ESTÁTICA], insira um código PIN arbitrário.
CÓDIGO PIN	<p>Insira um código PIN para [ESTÁTICA].</p> <ul style="list-style-type: none"> • Valor inicial: número aleatório de 4 dígitos • Caracteres permitidos: Números • Número de caracteres: 4 caracteres (0000–9999)
UTILIZE O CÓDIGO PIN COMO SENHA DE CONEXÃO	<p>Seleciona não usar o código PIN como uma senha ([DESLIG.]) ou usar como uma senha ([LIG.]).</p> <ul style="list-style-type: none"> • Valor inicial: LIG.
LIMITE DE VELOCIDADE DE COMUNICAÇÃO	<p>Define o limite superior da velocidade de comunicação que o MultiPresenter utiliza para a transmissão.</p> <ul style="list-style-type: none"> • Valor inicial: DESATIVAR
TELA INICIAL	
OBTER GUIA APPS	<p>Seleciona se é para mostrar ou não a exibição [OBTER MultiPresenter] na tela inicial.</p> <ul style="list-style-type: none"> • Valor inicial: LIG. (exibir)
ETAPA PARA CONECTAR	<p>Seleciona se é para exibir ou não o procedimento de conexão na tela inicial.</p> <ul style="list-style-type: none"> • Valor inicial: LIG. (exibir)
INFORMAÇÃO DE LIGAÇÃO	<p>Seleciona se é para exibir ou não a informação de ligação na tela inicial.</p> <ul style="list-style-type: none"> • Valor inicial: LIG. (exibir)
TELA MultiPresenter	
INFORMAÇÃO DE LIGAÇÃO	<p>Seleciona se é para exibir ou não a informação de ligação na tela quando o MultiPresenter está conectado.</p> <ul style="list-style-type: none"> • Valor inicial: LIG. (exibir)

⑥ SERVIÇO DE REDE

Configure o [FEIXE AMX], [Extron XTP], [SERVIDOR HTTP], [PJLink], [EMAIL DE ALERTA], [CRESTRON] e outras definições.

Nome do item	Descrição	
FEIXE AMX	Seleciona se é para transmitir ou não os feixes AMX. • Valor inicial: DESLIG. (não transmitir)	
Extron XTP	Escolhe se é para ativar ou desativar a conexão com o dispositivo Extron XTP. • Valor inicial: DESLIG. (desativar)	
SERVIDOR HTTP	Define a senha para logar ao servidor HTTP do projetor. • Valor inicial: Em branco • Caracteres permitidos: Símbolos alfanuméricos • Número de caracteres: 0 a 10 caracteres Quando uma senha é definida, é exibido um número de asteriscos "*" equivalente ao número de caracteres.	
PJLink	Defina a senha PJLink.	
	DEFINIÇÕES DA SENHA	Defina a senha PJLink. • Valor inicial: Em branco • Caracteres permitidos: Caracteres alfanuméricos • Número de caracteres: 0 a 32 caracteres Quando uma senha é definida, é exibido um número de asteriscos "*" equivalente ao número de caracteres.
EMAIL DE ALERTA	Define um e-mail de alerta e realiza um teste de transmissão.	
	EMAIL DE ALERTA	Seleciona se é para enviar ou não um e-mail de alerta quando ocorre um evento de alerta no projetor. • Valor inicial: DESLIG. (não transmitir)
	ENDEREÇO DO REMETENTE	Define o endereço do remetente ao enviar um e-mail a partir do projetor. • Valor inicial: Em branco • Caracteres permitidos: Caracteres alfanuméricos, símbolos • Número de caracteres: 0 a 60 caracteres
	NOME DE SERVIDOR SMTP	Define o servidor SMTP da rede para conectar o projetor. • Valor inicial: Em branco • Caracteres permitidos: Caracteres alfanuméricos, símbolos • Número de caracteres: 0 a 60 caracteres
	ENDEREÇO DO DESTINATÁRIO 1/2/3	Define o endereço de destino para enviar e-mails a partir do projetor (máximo de 3). • Valor inicial: Em branco • Caracteres permitidos: Caracteres alfanuméricos, símbolos • Número de caracteres: 0 a 60 caracteres
	EMAIL DE TESTE	Envia um e-mail de teste de acordo com as configurações.

Nome do item	Descrição	
CRESTRON	Define a função CRESTRON.	
	Crestron Room View	
	Crestron Room View	Seleciona se é para usar Crestron Room View ou não. • Valor inicial: DESLIG. (não usar)
	Crestron Control	
	Crestron Control	Seleciona se é para usar Crestron Control ou não. • Valor inicial: DESLIG. (não usar)
	ENDEREÇO IP	Define o endereço IP de Crestron Control. • Valor inicial: 192.168.0.100 • Caracteres permitidos: Alfanuméricos, ponto • Número de caracteres: 7 a 15 caracteres
ID DE IP	Define o ID de IP de Crestron Control. • Valor inicial: 5 • Caracteres permitidos: Alfanuméricos • Intervalo dos caracteres de entrada: 3–65535 • Número de caracteres: 1 a 5 caracteres	

7-4. Função do servidor HTTP

Visão geral

A função do Servidor HTTP fornece configurações e operações para:

- Configurar rede com fios/sem fios (DEFINIÇÕES DE REDE)
Para usar a Rede sem Fios, a unidade USB opcional da Rede sem Fios é necessária. (→ página 93)
Para usar a conexão de Rede com Fios/sem Fios, conecte o projetor ao computador com um cabo LAN disponível comercialmente. (→ página 91)
- Configurar um Email de Alerta (EMAIL DE ALERTA)
Quando o projetor estiver conectado a uma rede com fios/sem fios, mensagens de erro ou sobre o tempo de uso da fonte de luz serão enviadas por e-mail.
- Operar o projetor
É possível ligar/desligar, selecionar a entrada, controlar o volume e fazer ajustes na imagem.
- Configure o [FEIXE AMX], [Extron XTP], [SERVIDOR HTTP], [PJLink], [EMAIL DE ALERTA], [CRESTRON] e outras definições.

Como acessar o servidor HTTP:

- **Inicie o navegador da Web no computador por meio da rede conectada ao projetor e especifique a seguinte URL:**
http://<the projector's IP address>/index.html

DICA:

- A configuração de fábrica do endereço IP é [DHCP: LIGADO].

NOTA:

- Para usar o projetor em uma rede, consulte o administrador da rede sobre as configurações.
- A resposta da exibição ou do botão pode ser mais lenta ou a operação pode não ser aceita dependendo das configurações da rede. Se isso acontecer, consulte o administrador da rede. O projetor poderá não responder se os botões forem pressionados repetidamente em intervalos rápidos. Se isso acontecer, aguarde um pouco e repita. Se ainda assim você não tiver resposta, desligue e religue o projetor.
- Se a tela [DEFINIÇÕES DE REDE] não aparecer no navegador da Web, pressione as teclas Ctrl+F5 para atualizar o navegador (ou limpar o cache).
- Esse dispositivo usa o "JavaScript" e "Cookies", e o navegador deve ser definido para aceitar essas funções. O método de configuração varia de acordo com a versão do navegador. Consulte os arquivos de ajuda e outras informações fornecidas no software.

Preparação antes de Usar

Conecte o projetor a um cabo LAN comercialmente disponível antes de iniciar as operações no navegador. (→ página 91)

A operação com um navegador que utiliza um servidor proxy pode não ser possível dependendo do tipo de servidor proxy e do método de configuração. Embora o tipo de servidor proxy seja um fator, é possível que os itens definidos não sejam exibidos dependendo da eficiência do cache e o

conteúdo definido no navegador pode não ser refletido na operação. Recomenda-se não usar um servidor proxy, a menos que seja inevitável.

Tratamento do Endereço para a Operação via Navegador

Quanto ao endereço real inserido para o endereço ou para a coluna URL quando a operação do projetor é via navegador, o nome de host pode ser usado como está quando o nome de host correspondente ao endereço IP do projetor foi registrado no servidor de nome de domínio por um administrador de rede ou quando o nome de host correspondente ao endereço IP do projetor foi definido no arquivo "HOSTS" do computador usado.

Exemplo 1: Quando o nome de host do projetor foi definido para "pj.nec.co.jp", o acesso à definição da rede é feito especificando

`http://pj.nec.co.jp/index.html`

para o endereço ou a coluna de entrada da URL.

Exemplo 2: Quando o endereço IP do projetor for "192.168.73.1", o acesso à definição da rede é feito especificando

`http://192.168.73.1/index.html`

para o endereço ou a coluna de entrada da URL.

PROJECTOR ADJUSTMENT

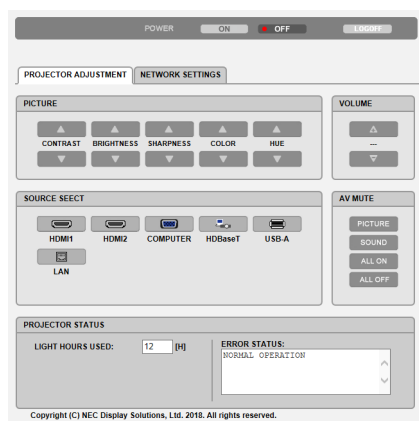

POWER	Controla a energia do projetor.	
	ON	A energia é ligada.
	OFF	A energia é desligada.
VOLUME	Controla o volume do projetor.	
	▲	Aumenta o valor de ajuste do volume.
	▼	Diminui o valor de ajuste do volume.

AV-MUTE	Controla a função para silenciar o projetor.	
	PICTURE ON	Silencia o vídeo.
	PICTURE OFF	Retorna o som do vídeo.
	SOUND ON	Silencia o áudio.
	SOUND OFF	Retorna o som do áudio.
	ALL ON	Silencia as funções de vídeo e áudio.
	ALL OFF	Retorna o som das funções de vídeo e áudio.
PICTURE	Controla o ajuste do vídeo do projetor.	
	CONTRAST ▲	Aumenta o valor de ajuste do contraste.
	CONTRAST ▼	Diminui o valor de ajuste do contraste.
	BRIGHTNESS ▲	Aumenta o valor de ajuste do brilho.
	BRIGHTNESS ▼	Diminui o valor de ajuste do brilho.
	SHARPNESS ▲	Aumenta o valor de ajuste da nitidez.
	SHARPNESS ▼	Diminui o valor de ajuste da nitidez.
	COLOR ▲	Aumenta o valor de ajuste da cor.
	COLOR ▼	Diminui o valor de ajuste da cor.
	HUE ▲	Aumenta o valor de ajuste do matiz.
	HUE ▼	Diminui o valor de ajuste do matiz.
• As funções que podem ser controladas variam de acordo com o sinal que entra no projetor. (→ página 61)		
SOURCE SELECT	Isso troca o terminal de entrada do projetor.	
	HDMI1	Troca para o terminal HDMI 1 IN
	HDMI2	Troca para o terminal HDMI 2 IN.
	COMPUTER	Troca para o terminal COMPUTER IN.
	HDBaseT	Troca para a entrada de imagem enviada de um dispositivo de transmissão que suporta o HDBaseT.
	USB-A	Troca para os dados no dispositivo de memória USB.
	LAN	Troca para um sinal de LAN.
PROJECTOR STATUS	Exibe a condição do projetor.	
	LIGHT HOURS USED	Exibe por quantas horas o módulo de luz foi usado.
	ERROR STATUS	Exibe o estado dos erros que ocorrem no projetor.
LOG OFF	Desconectando de seu projetor e retornando à tela de autenticação (tela LOGON).	

NETWORK SETTINGS

Para obter detalhes sobre as [DEFINIÇÕES DE REDE], consulte “7-3. DEFINIÇÕES DE REDE” (→ página 114).

POWER ON OFF Logout

PROJECTOR ADJUSTMENT NETWORK SETTINGS

SETTINGS NAME ALERT MAIL NETWORK SERVICE CRESTRON INFORMATION

PIN

PIN TYPE : ONE-TIME

PIN CODE : 3293

UTILIZE PIN CODE AS PASSWORD FOR CONNECTING WITH MultiPresenter.

APPLY

WIRED LAN

DISABLE

ENABLE

SETTINGS

APPLY

WIRELESS LAN

DISABLE

INFRASTRUCTURE

SIMPLE ACCESS POINT

INTELLIGENT CONNECTION

SETTINGS

SETTINGS

SETTINGS

APPLY

Copyright (C) NEC Display Solutions, Ltd. 2018. All rights reserved.

8. Manutenção

8-1. Limpeza da Lente

- Antes de limpar, desligue o projetor.
- O projetor tem uma lente de plástico. Use um limpador para lente de plástico disponível comercialmente.
- Cuidado para não arranhar nem danificar a superfície da lente, pois a lente de plástico é fácil de arranhar.
- Nunca use álcool nem limpador de lente de vidro, pois essas substâncias irão danificar a superfície da lente de plástico.

AVISO

- Não use spray contendo gás inflamável para remover a poeira presa na lente etc. Fazer isto pode resultar em incêndio.

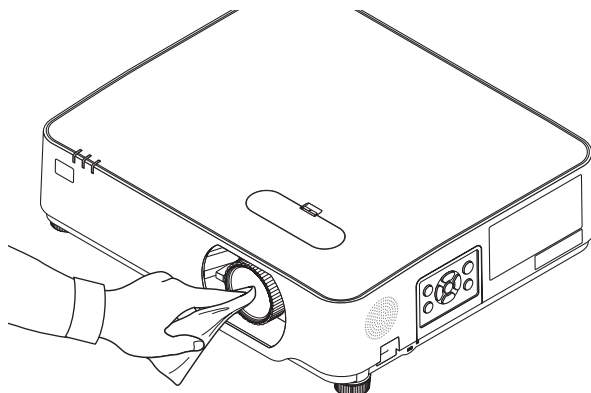

8-2. Limpeza do Gabinete

Antes de limpar, desligue o projetor e retire o cabo da tomada.

- Use um tecido macio e seco para tirar o pó do gabinete.
Se estiver muito sujo, use um detergente suave.
- Nunca use detergentes ou solventes fortes, como álcool ou tiner.
- Ao limpar as fendas de ventilação ou o alto-falante com um aspirador de pó, não force a escova do aspirador nas fendas do gabinete.

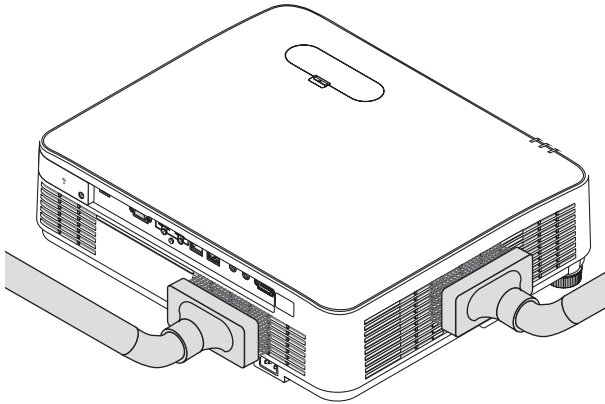

Aspire a poeira das fendas de ventilação ou do alto-falante.

- Uma ventilação ruim causada por acúmulo de poeira nas aberturas de ventilação pode resultar em superaquecimento e mau funcionamento. Essas áreas devem ser limpas regularmente.
- Não arranhe nem bata no gabinete com os dedos ou com qualquer objeto rígido
- Para limpar a parte interna do projetor, entre em contato com o revendedor.

NOTA:

- Não aplique agentes voláteis, como inseticidas, no gabinete, lente ou tela. Não deixe nenhum produto de borracha ou vinil em contato prolongado com essas partes. Caso contrário, o acabamento da superfície poderá se deteriorar ou o revestimento poderá ser danificado.
-

9. Apêndice

9-1. Configurar a Tela e o Projetor

Use isto para ter uma ideia geral sobre o tamanho da tela em certa posição, o tamanho da tela requerido e a distância necessária para projetar as imagens do tamanho desejado.

A faixa da distância de projeção a que é possível focar é de 0,78 m até 12,89 m. Instale dentro dessa faixa.

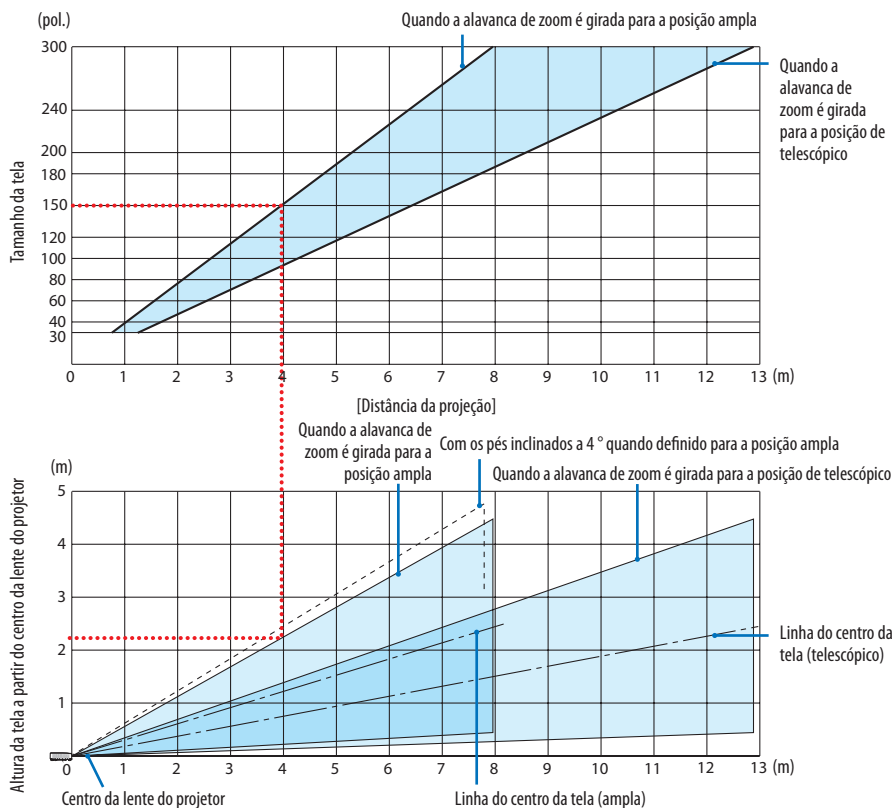

* Os valores indicados para "altura da tela desde o centro da lente do projetor" na tabela de distância de projeção são para um deslocamento da lente de 60% V.

Leitura da Tabela

Segundo a tabela superior nesta página, para projetar imagens amplas em uma tela de 150", instale, mais ou menos, a 4,0 m a partir da frente.

Além disso, segundo a tabela inferior, podemos ver que cerca de 2,2 m são necessários desde o centro da lente do projetor até a borda superior da tela. Use isto para ver se pode ou não ser deixada uma altura suficiente desde o projetor até o teto e para instalar a tela. O diagrama mostra a distância de projeção quando o projetor está instalado na horizontal. A imagem projetada pode ser movida para cima e para baixo, esquerda e direita usando a função deslocamento da lente. (→ página 23)

Tabelas de tamanhos das telas e dimensões

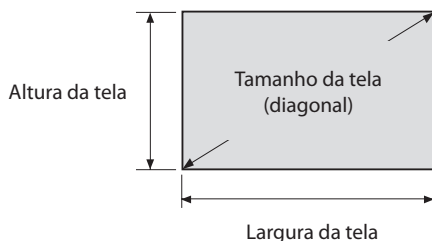

Tamanho (polegadas)	Largura da tela		Altura da tela	
	(cm)	(polegadas)	(cm)	(polegadas)
30	64,6	25,4	40,4	15,9
40	86,2	33,9	53,8	21,2
50	107,7	42,4	67,3	26,5
60	129,2	50,9	80,8	31,8
80	172,3	67,8	107,7	42,4
100	215,4	84,8	134,6	53,0
120	258,5	101,8	161,5	63,6
150	323,1	127,2	201,9	79,5
200	430,8	169,6	269,2	106,0
250	538,5	212,0	336,5	132,5
300	646,2	254,4	403,9	159,0

Exemplo de instalação em uma mesa

O diagrama abaixo mostra um exemplo de quando o projetor é usado em uma mesa.

Posição de projeção horizontal: mesma distância para a direita e a esquerda a partir do centro da lente

Posição de projeção vertical: (consulte a tabela abaixo)

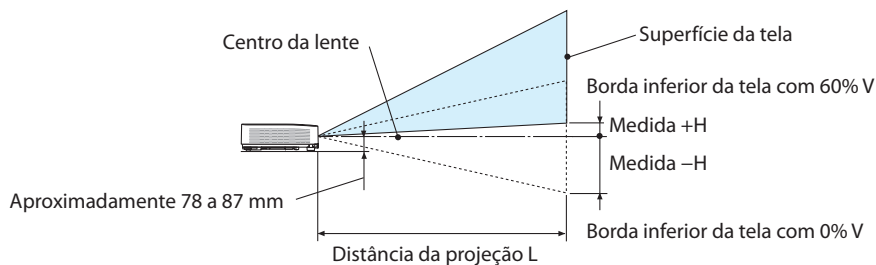

(NOTA) Altura do centro da lente até a borda inferior da tela (com os pés de inclinação aparafusados)

Tamanho da tela (polegadas)	Distância de projeção L				Altura H	
	(m)		(polegadas)		(cm)	
	Largura	Tele	Largura	Tele	0% V - 60% V	0% V - 60% V
30	0,77	1,26	30,1	49,5	-20,2 - +4,0	-7,9 - +1,6
40	1,03	1,69	40,6	66,5	-26,9 - +5,4	-10,6 - +2,1
60	1,56	2,55	61,6	100,4	-40,4 - +8,1	-15,9 - +3,2
80	2,10	3,41	82,6	134,3	-53,8 - +10,8	-21,2 - +4,2
90	2,36	3,84	93,1	151,3	-60,6 - +12,1	-23,8 - +4,8
100	2,63	4,27	103,6	168,2	-67,3 - +13,5	-26,5 - +5,3
120	3,16	5,13	124,6	202,1	-80,8 - +16,2	-31,8 - +6,4
150	3,96	6,43	156,1	253,0	-101,0 - +20,2	-39,7 - +7,9
180	4,76	7,72	187,6	303,8	-121,2 - +24,2	-47,7 - +9,5
200	5,30	8,58	208,6	337,8	-134,6 - +26,9	-53,0 - +10,6
250	6,36	10,30	250,5	405,6	-161,5 - +32,3	-63,6 - +12,7
270	7,16	11,59	282,0	456,4	-181,7 - +36,3	-71,5 - +14,3
300	7,96	12,89	313,5	507,3	-201,9 - +40,4	-79,5 - +15,9

Faixa de deslocamento da lente:

Este projetor está equipado com uma função de deslocamento da lente (→ página 23) para ajustar a posição da imagem usando discos. O deslocamento da lente é possível dentro da faixa apresentada abaixo.

NOTA:

- No caso do volume de deslocamento da lente exceder a faixa ilustrada abaixo, poderão aparecer manchas e sombras em torno das extremidades da imagem projetada.

Legenda: V “Vertical” se refere à altura da tela e H “Horizontal” se refere à largura da tela. A faixa de deslocamento da lente é expressa como uma proporção da altura e da largura, respectivamente.

Faixa de deslocamento da lente:

Direção vertical: +60 %, -0 %

Direção horizontal: $\pm 29\%$

FRENTE DE SECRETÁRIA, TRÁS DE SECRETÁRIA

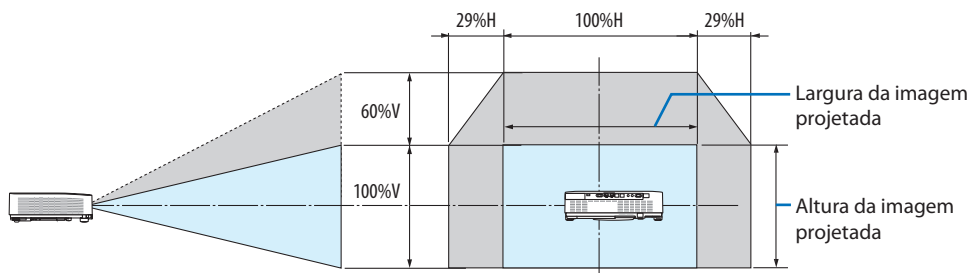

FRENTE DE TETO, TRÁS DE TETO

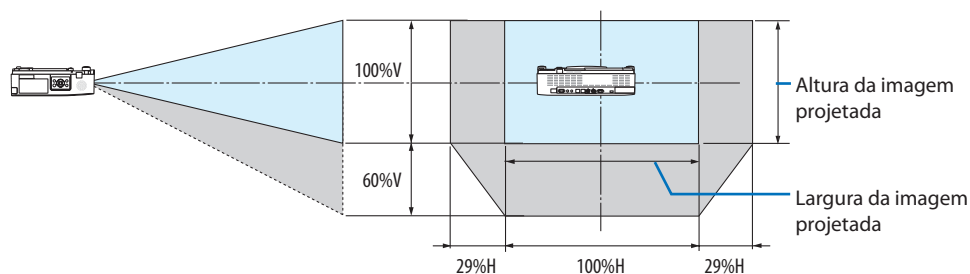

(Exemplo) Ao usar para projetar em uma tela de 150"

De acordo com a “Tabela de tamanhos das telas e dimensões” (→ página 127), $H = 323,1$ cm, $V = 201,9$ cm.

Faixa de ajuste na direção vertical: a imagem projetada pode ser movida para cima $0,60 \times 201,9$ cm ≈ 121 cm (quando a lente está na posição do centro).

Faixa de ajuste na direção horizontal: a imagem projetada pode ser movida para a esquerda $0,29 \times 323,1$ cm ≈ 94 cm, para a direita aproximadamente 94 cm.

* Os valores diferem em várias % porque o cálculo é aproximado.

9-2. Lista de Sinais de Entrada Compatíveis

RGB analógico

Sinal	Resolução (pontos)	Relação de apresentação	Taxa de atualização (Hz)
VGA	640 × 480	4:3	60/72/75/85/iMac
SVGA	800 × 600	4:3	56/60/72/75/85/iMac
XGA	1024 × 768	4:3	60/70/75/85/iMac
WXGA	1280 × 768 ^{*1}	15:9	60
	1280 × 800 ^{*1}	16:10	60
	1360 × 768 ^{*2}	16:9	60
	1366 × 768 ^{*2}	16:9	60
Quad-VGA	1280 × 960	4:3	60/75
SXGA	1280 × 1024	5:4	60/75
SXGA+	1400 × 1050	4:3	60
WXGA+	1440 × 900	16:10	60
WXGA++	1600 × 900 ^{*2}	16:9	60
UXGA	1600 × 1200 ^{*3}	4:3	60
WSXGA+	1680 × 1050	16:10	60
HD	1280 × 720	16:9	60
Full HD	1920 × 1080	16:9	60
WUXGA	1920 × 1200 ^{*4 *5}	16:10	60
MAC 13"	640 × 480	4:3	67
MAC 16"	832 × 624	4:3	75
MAC 19"	1024 × 768	4:3	75
MAC 21"	1152 × 870	4:3	75
MAC 23"	1280 × 1024	5:4	65

Componente

Sinal	Formato	Relação de apresentação	Taxa de atualização (Hz)
HDTV (1080p)	1920 × 1080	16:9	50/60
HDTV (1080i)	1920 × 1080	16:9	50/60
HDTV (720p)	1280 × 720	16:9	50/60
SDTV (480p)	720 × 480	4:3/16:9	60
SDTV (576p)	720 × 576	4:3/16:9	50
SDTV (480i)	720 × 480	4:3/16:9	60
SDTV (576i)	720 × 576	4:3/16:9	50

HDMI

Sinal	Resolução (pontos)	Relação de apresentação	Taxa de atualização (Hz)
VGA	640 × 480	4:3	60
SVGA	800 × 600	4:3	60
XGA	1024 × 768	4:3	60
WXGA	1280 × 768 *1	15:9	60
	1280 × 800 *1	16:10	60
	1366 × 768	16:9	60
Quad-VGA	1280 × 960	4:3	60
SXGA	1280 × 1024	5:4	60
SXGA+	1400 × 1050	4:3	60
WXGA+	1440 × 900	16:10	60
WXGA++	1600 × 900	16:9	60
WSXGA+	1680 × 1050	16:10	60
WUXGA	1920 × 1200 *4	16:10	60
4 K	3840 × 2160	16:9	23,98/24/25/29,97/30
HDTV (1080p)	1920 × 1080	16:9	50/60
HDTV (1080i)	1920 × 1080	16:9	50/60
HDTV (720p)	1280 × 720	16:9	50/60
SDTV (480p)	720 × 480	4:3/16:9	60
SDTV (576p)	720 × 576	4:3/16:9	50
SDTV (480i)	720 × 480	4:3/16:9	60
SDTV (576i)	720 × 576	4:3/16:9	50

*1 Resolução nativa no P525WL

*2 O projetor pode não exibir esses sinais corretamente quando [AUTO] está selecionado para a [RELAÇÃO DE APRESENTAÇÃO] no menu na tela.

O padrão de fábrica é [AUTO] para a [RELAÇÃO DE APRESENTAÇÃO]. Para exibir esses sinais, selecione [16:9] para [RELAÇÃO DE APRESENTAÇÃO].

*3 MODO WXGA: DESLIG.

*4 Resolução nativa no P605UL/P525UL

*5 MODO WXGA: LIG.

Dependendo de seu reproduzidor ou disco, a imagem da projeção poderá não ser exibida corretamente.

O projetor não suporta HDCP 2.2, 4K/60p ou HDR.

9-3. Especificações

Esta seção contém informações técnicas sobre o desempenho do projetor.

Nome do modelo		P605UL	P525UL	P525WL
Método		Método de projeção do obturador de cristal líquido com três cores primárias		
Especificações das peças principais				
Painel de cristal líquido	Tamanho	0,64" (com MLA) × 3 (relação de apresentação: 16:10)		
	Pixels ^(*)	2.304.000 (1920 pontos × 1200 linhas)		1.024.000 (1280 pontos × 800 linhas)
Lentes de projeção		F = 1,5–2,1, f = 17,2–27,7 mm		
		Zoom	Manual (Taxa de Zoom = 1,6)	
		Foco	Manual	
		Deslocamento da lente	H: ±29%, V: +60%, -0%	
Fonte de luz		Díodo de Laser Azul		
Dispositivo ótico		Isolamento ótico por espelho dicróico, combinado com prisma dicróico		
Saída de luz ^(*) ^(*)		6000 lm	5000 lm	
Taxa de contraste ^(*) (tudo branco/tudo preto)		600.000:1 com contraste dinâmico	500.000:1 com contraste dinâmico	
Tamanho da tela (distância de projeção)		0,8 a 12,9 m		
Ângulo de Projeção		0 a 17,0 graus (Ampla)/0 a 10,8 graus (Tele)		
Reprodução da cor		Processamento de cor com 10 bits (aprox. 1,07 bilhão de cores)		
Frequência de varredura	HORIZONTAL	Analogico: 15 a 100 kHz (24 kHz ou superior para entradas RGB), conforme os padrões VESA Digital: 15 kHz, 24 a 153 kHz, conforme os padrões VESA		
	Vertical	Analogico: 48 Hz, 50 a 85 Hz, 100, 120 Hz conforme os padrões VESA Digital: 24, 25, 30, 48 Hz, 50 a 85 Hz, 100, 120 Hz conforme os padrões VESA		
Principais funções de ajuste		Zoom manual, foco manual, troca das lentes manual, troca do sinal de entrada (HDMI1/HDMI2/COMPUTADOR/HDBaseT/USB-A/LAN), ajuste automático de imagem, ampliação de imagem, silenciamento (vídeo), liga/espera, exibição/seleção na tela etc.		
Resolução da exibição máx. (horizontal × vertical)		Analogico: 1920 × 1200 (manipulado com AccuBlend Avançado) Digital: 3840 × 2160 (manipulado com AccuBlend Avançado)		
Sinais de entrada				
R, G, B, H, V		RGB: 0,7 Vp-p/75 Ω Y: 1,0 Vp-p/75 Ω (com Sinc. de Polaridade Negativa) Cb, Cr (Pb, Pr): 0,7 Vp-p/75 Ω H/V Sinc: 4,0 Vp-p/TTL Sinc. Composta: 4,0 Vp-p/TTL Sinc. em G: 1,0 Vp-p/75 Ω (com Sinc.)		
Componente		Y: 1,0 Vp-p/75 Ω (com Sinc.) Cb, Cr (Pb, Pr): 0,7 Vp-p/75 Ω DTV: 480i, 480p, 720p, 1080i, 1080p (60 Hz) 576i, 576p, 720p, 1080i, 1080p (50 Hz) DVD: Sinal progressivo (50/60 Hz)		
Áudio		Estéreo E/D: 0,5 Vrms/22 kΩ ou superior		

Nome do modelo		P605UL	P525UL	P525WL	
Terminais de entrada/saída					
Computador/ Componente	Entrada de vídeo	Mini D-Sub de 15 pinos × 1			
	Entrada de áudio	Minitomada para estéreo × 1			
Áudio	Saída	Minitomada para estéreo × 1 (Selecionada em: Computador/HDMI)			
HDMI	Entrada de vídeo	Terminal HDMI® tipo A × 2 Cor Profunda (profundidade de cor): compatível com 8/10/12 bits Colorimetria: Compatível com RGB, YCbCr444 e YCbCr422 Compatível com LipSync, compatível com HDCP ^(*)			
	Entrada de áudio	HDMI: Frequência de amostragem – 32/44,1/48 kHz, Bits de amostragem – 16/20/24 bits			
Porta Ethernet/ HDBaseT	Entrada de vídeo	RJ-45 × 1, compatível com 100BASE-TX Cor Profunda (profundidade de cor): Suporta 8/10/12 bits Colorimetria: Suporta RGB, YCbCr444 e YCbCr422 Suporta LipSync, HDCP ^(*)			
	Entrada de áudio	Frequência de amostragem: 32/44,1/48 kHz Bit de amostragem: 16/20/24 bits			
Porta USB		USB tipo A × 1, fonte de alimentação de 5,0 V/2,0 A			
Porta LAN		RJ-45 × 1, Suporta 100BASE-TX			
Porta de Rede sem Fios (Opcional)		USB tipo A × 1			
Terminais de Controle					
Terminal RS-232C (Controle do PC)		D-Sub de 9 pinos × 1			
Alto-falante Embutido		20 W (monaural)			
Ambiente de uso		Temperatura de operação: 5 a 40 °C ^(*)			
		Umidade de operação: 20 a 80% (sem condensação)			
		Temperatura de armazenamento: – 10 a 50 °C ^(*)			
		Umidade de armazenamento: 20 a 80% (sem condensação)			
		Altitude de operação: 0 a 2600 m (Defina o [MODO VENTILADOR] para [ALTA ALTITUDE] ao usar o projetor em altitudes de aproximadamente 1600 m ou superiores.)			
Fonte de alimentação		100 – 240 V CA, 50/60 Hz			
Consumo de energia	MODO ECO	DESLIG.	367 W (100–130 V) / 357 W (200–240 V)	330 W (100–130 V) / 320 W (200–240 V)	320 W (100–130 V) / 312 W (200–240 V)
		ECO	261 W (100–130 V) / 257 W (200–240 V)	240 W (100–130 V) / 238 W (200–240 V)	232 W (100–130 V) / 230 W (200–240 V)
		LONGA DURAÇÃO	230 W (100–130 V) / 227 W (200–240 V)	242 W (100–130 V) / 240 W (200–240 V)	234 W (100–130 V) / 232 W (200–240 V)
	MODO ESPERA	NORMAL	0,13 W (100–130 V) / 0,19 W (200–240 V)		
		REDE EM ESPERA	1,4 W (100–130 V) / 1,6 W (200–240 V)		
Corrente nominal de entrada		5,5 A (100–130 V CA) – 2,3 A (200–240 V CA)	5,1 A (100–130 V CA) – 2,1 A (200–240 V CA)	5,0 A (100–130 V CA) – 2,1 A (200–240 V CA)	
Especificação do cabo de alimentação		10 A ou superior ^(*)			

Nome do modelo	P605UL	P525UL	P525WL
Dimensões externas	18,9" (largura) × 4,8" (altura) × 16" (profundidade)/ 480 (largura) × 122 (altura) × 407 (profundidade) mm (não incluindo saliências)		
	18,9" (largura) × 5,6" (altura) × 16" (profundidade)/ 480 (largura) × 142,5 (altura) × 407 (profundidade) mm (incluindo saliências)		
Peso	9,7 kg		

- *1 Os pixels efetivos passam de 99,99%.
- *2 Compatibilidade com ISO21118-2012
- *3 Este é o valor de saída da luz (lúmens) quando o [MODO ECO] está definido para [DESLIG.] e [PREDEFINIÇÃO] está definida para [ALTO BRILHO]. O brilho diminui quando o [MODO ECO] está definido para [ECO] ou [LONGA DURAÇÃO] ([ECO]: Cerca de 60%, [LONGA DURAÇÃO]: Cerca de 50%). Se algum outro modo for selecionado como o modo [PREDEFINIÇÃO], o valor de saída da luz poderá cair um pouco.
- *4 Se você não conseguir ver o material por meio das entradas HDMI e HDBaseT, isso não significará necessariamente que o projetor tem um mau funcionamento. Com a implementação da tecnologia HDCP, pode haver casos em que certos conteúdos estão protegidos com HDCP e podem não ser exibidos por decisão/intenção da comunidade HDCP (Digital Content Protection, LLC).
- Vídeo: Cor Profunda; 8/10/12 bits, LipSync
- Áudio: LPCM; até 2 canais, taxa de amostragem de 32/44,1/48 KHz, bit de amostragem; 16/20/24 bits
- HDMI: Suporta HDCP 1.4
- HDBaseT: Suporta HDCP 1.4
- *5 33 °C ou mais – “Modo eco forçado”
- *6 No Reino Unido, use um cabo de alimentação com aprovação BS e plugue moldado com um fusível preto (13 A) instalado para usar com este projetor.
- Essas especificações e o design do produto estão sujeitos a mudanças sem aviso prévio.

Para obter informações adicionais, acesse:

EUA: <https://www.necdisplay.com/>

Europa: <https://www.nec-display-solutions.com/>

Global: <https://www.nec-display.com/global/index.html>

Para obter informações sobre nossos acessórios opcionais, acesse nosso site ou consulte nosso folheto.

As especificações estão sujeitas a alterações sem aviso prévio.

9-4. Dimensões do Gabinete

Unidade: mm (pol.)

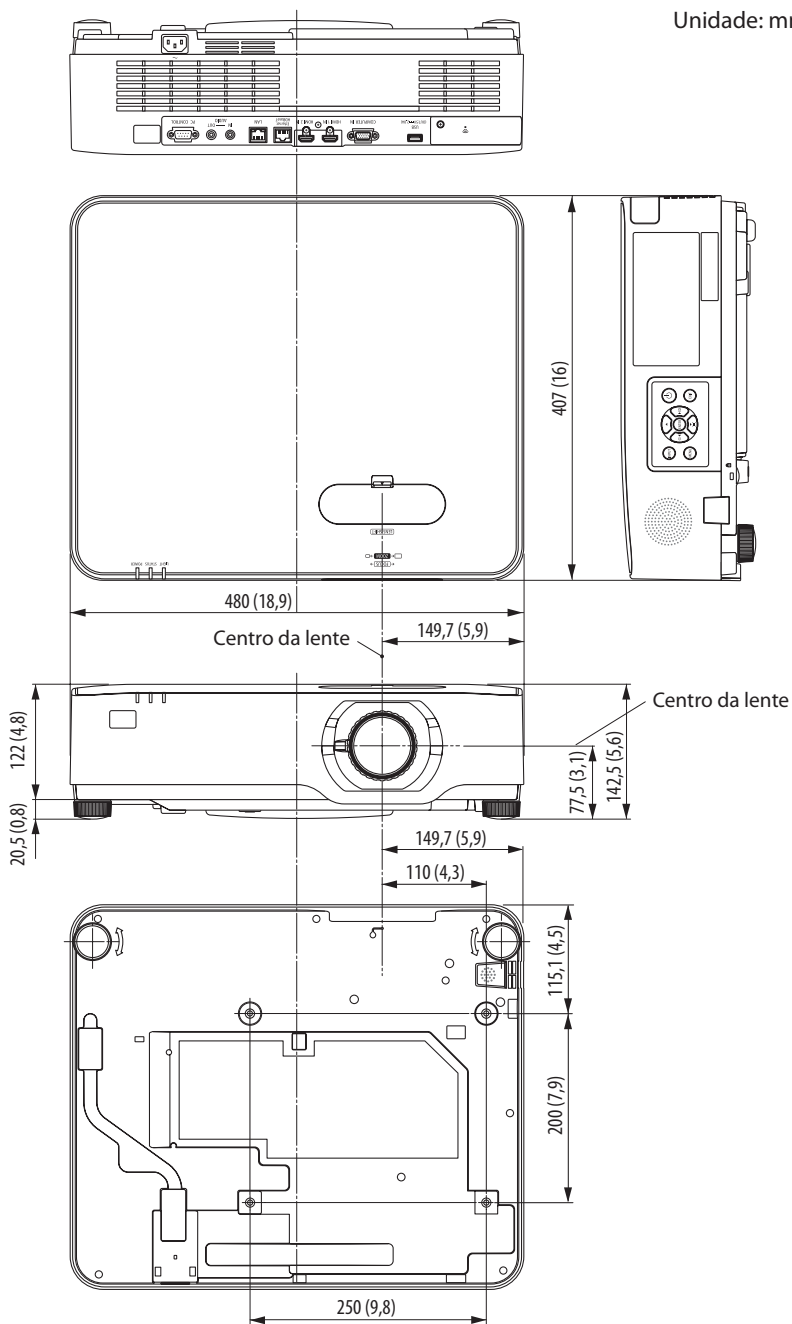

9-5. Atribuição dos pinos e nomes do sinal dos principais terminais

Terminal COMPUTER IN (Mini D-Sub de 15 pinos)

Conexão e nível do sinal de cada pino

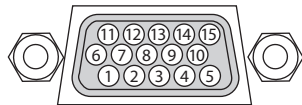

Nível de Sinal

Sinal de vídeo: 0,7 Vp-p (Analogico)

Sinal de sincronização: nível TTL

nº do pino	Sinal RGB (analógico)	Sinal YCbCr
1	Vermelho	Cr
2	Verde ou Sincronização em Verde	Y
3	Azul	Cb
4	Terra	
5	Terra	
6	Vermelho Terra	Cr Terra
7	Verde Terra	Y Terra
8	Azul Terra	Cb Terra
9	Plugue Ativo	
10	Sinal de Sincronização do Terra	
11	Sem Conexão	
12	DADOS bidirecionais (SDA)	
13	Sincronização Horizontal ou Sincronização Composta	
14	Sincronização Vertical	
15	Relógio de Dados	

Terminal HDMI 1 IN/HDMI 2 IN (Tipo A)

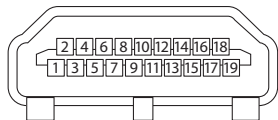

nº do pino	Sinal
1	Dados TMDS 2+
2	Blindagem dos Dados TMDS 2
3	Dados TMDS 2-
4	Dados TMDS 1+
5	Blindagem dos Dados TMDS 1
6	Dados TMDS 1-
7	Dados TMDS 0+
8	Blindagem dos Dados TMDS 0
9	Dados TMDS 0-
10	Relógio TMDS +
11	Blindagem do Relógio TMDS
12	Relógio TMDS-
13	CEC
14	Desconexão
15	SCL
16	SDA
17	DDC/CEC terra
18	Fonte de alimentação de +5V
19	Deteccção de plugue ativo

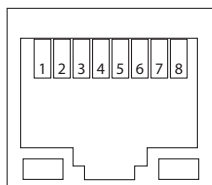
Porta Ethernet/HDBaseT/LAN (RJ-45)

nº do pino	Sinal
1	TxD+/HDBT0+
2	TxD-/HDBT0-
3	RxD+/HDBT1+
4	Desconexão/HDBT2+
5	Desconexão/HDBT2-
6	RxD-/HDBT1-
7	Desconexão/HDBT3+
8	Desconexão/HDBT3-

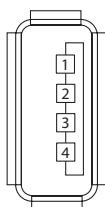
Porta USB (Tipo A)

nº do pino	Sinal
1	V _{BUS}
2	D-
3	D+
4	Aterramento

Porta PC CONTROL (D-Sub de 9 pinos)

nº do pino	Sinal
1	Sem uso
2	RxD dados de recepção
3	TxD dados de transmissão
4	Sem uso
5	Aterramento
6	Sem uso
7	RTS requisição de transmissão
8	CTS transmissão permitida
9	Sem uso

9-6. Códigos de Controle do PC e Conexão dos Cabos

Códigos de Controle do PC

Função	Dados do Código							
POWER ON	02H	00H	00H	00H	00H	02H		
POWER OFF	02H	01H	00H	00H	00H	03H		
COMPUTADOR COM SELEÇÃO DE ENTRADA	02H	03H	00H	00H	02H	01H	01H	09H
HDMI1 COM SELEÇÃO DE ENTRADA	02H	03H	00H	00H	02H	01H	A1H	A9H
HDMI2 COM SELEÇÃO DE ENTRADA	02H	03H	00H	00H	02H	01H	A2H	AAH
HDBaseT COM SELEÇÃO DE ENTRADA	02H	03H	00H	00H	02H	01H	BFH	C7H
USB-A COM SELEÇÃO DE ENTRADA	02H	03H	00H	00H	02H	01H	1FH	27H
LAN COM SELEÇÃO DE ENTRADA	02H	03H	00H	00H	02H	01H	20H	28H
IMAGEM COM MUDO LIG.	02H	10H	00H	00H	00H	12H		
IMAGEM COM MUDO DESLIG.	02H	11H	00H	00H	00H	13H		
SOM COM MUDO LIG.	02H	12H	00H	00H	00H	14H		
SOM COM MUDO DESLIG.	02H	13H	00H	00H	00H	15H		

NOTA:

- Contate o revendedor local para obter uma lista completa dos Códigos de Controle do PC se necessário.

Conexão a Cabo

Protocolo de Comunicação

Taxa de transmissão	38.400 bps
Comprimento dos dados	8 bits
Paridade	Sem paridade
Bit de parada	Um bit
X lig./deslig.	Nenhum
Procedimento de comunicações	Duplex completo

NOTA:

- Dependendo do equipamento, recomenda-se usar uma taxa de transmissão mais baixa com cabos longos.

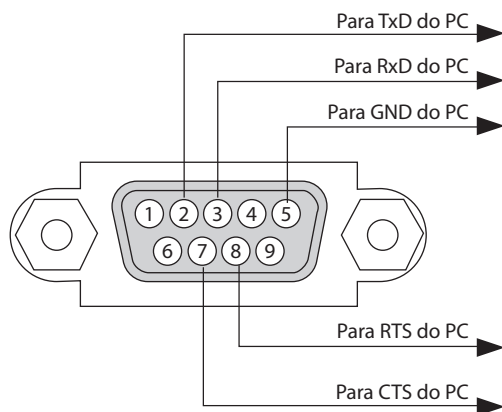
Terminal de Controle do PC (D-Sub 9P)**NOTA:**

- Os pinos 1, 4, 6 e 9 não são usados.
- Conecte RTS e CTS nas duas extremidades do cabo para simplificar a conexão.
- Para os cabos longos, recomenda-se definir a velocidade de comunicação nos menus do projetor para 9600 bps.

9-7. Sobre o Comando de Controle ASCII

Esse dispositivo suporta o Comando de Controle ASCII comum para controlar o projetor e o monitor. Visite nosso site para obter informações detalhadas sobre o comando.

https://www.nec-display.com/dl/en/pj_manual/lineup.html

Como conectar um dispositivo externo

Existem dois métodos para conectar o projetor a um dispositivo externo, por exemplo, um computador.

1. Conexão através da porta serial.

Conecta o projetor a um computador por um cabo serial (um cabo cruzado).

2. Conexão via rede (LAN)

Conecta o projetor ao seu computador pelo cabo LAN.

Em relação ao tipo de cabo LAN, pergunte ao seu administrador de rede.

Interface de conexão

1. Conexão através da porta serial.

Protocolo de Comunicação

Item	Informações
Taxa de transmissão	38400/19200/9600/4800 bps
Comprimento dos dados	8 bits
Bit de paridade	Sem paridade
Bit de parada	1 bit
Controle do fluxo	Nenhum
Procedimento de comunicações	Duplex completo

2. Conexão via rede

Protocolo de Comunicação (Conexão via LAN)

Item	Informações
Velocidade de comunicação	Definida automaticamente (10/100 Mbps)
Padrão suportado	IEEE802.3 (10BASE-T) IEEE802.3u (100BASE-TX, Autonegociação)

Use o número da porta TCP 7142 para transmitir e receber comandos.

Parâmetros deste dispositivo

Comando de entrada

Terminal de entrada	Resposta	Parâmetro
HDMI1	hdmi1	hdmi1 ou hdmi
HDMI2	hdmi2	hdmi2
COMPUTADOR	computer	Um entre computer, computer1, vga, vga1, rgb e rgb1
HDBaseT	hdbaset	hdbaset ou hdbaset1
USB-A	usb-a	usb-a ou usb-a1
LAN	lan	lan ou lan1

Comando de estado

Resposta	Estado do erro
error:temp	Erro de temperatura
error:fan	Problema com o ventilador
error:light	Problema com a fonte de luz
error:system	Problema com o sistema

9-8. Solução de Problemas

Esta seção ajuda a solucionar problemas que você poderá ter ao configurar ou usar o projetor.

Problemas Comuns e Soluções

Problema	Verifique Estes Itens
Não liga ou desliga	<ul style="list-style-type: none"> • Verifique se o cabo de alimentação está encaixado na tomada e se o botão liga/desliga no gabinete do projetor ou no controle remoto está ativado. (→ páginas 16, 18) • Verifique se o projetor superaqueceu. Se não houver ventilação suficiente em torno do projetor ou se o ambiente no qual a apresentação é realizada estiver particularmente quente, mova o projetor para um local mais fresco. • O módulo de luz pode não acender. Espere um minuto e ligue de novo. • Defina o [MODO VENTILADOR] para [ALTA ALTITUDE] ao usar o projetor em altitudes de aproximadamente 1600 m ou superiores. O uso do projetor em altitudes de aproximadamente 1600 m ou superiores sem definir para [ALTA ALTITUDE] pode causar o superaquecimento do projetor e ele pode desligar. Se isso acontecer, aguarde alguns minutos e ligue o projetor. (→ página 77) Se você ligar o projetor imediatamente depois do módulo de luz ser desligado, os ventiladores funcionarão sem exibir uma imagem por algum tempo, então, o projetor irá exibi-la. Espere um momento. • Caso seja difícil pensar que o problema não é causado pelas condições mencionadas, desconecte o cabo de alimentação da tomada. Espere 5 minutos antes de ligar de novo. (→ página 33)
Desliga	<ul style="list-style-type: none"> • Verifique se a opção [TEMPORIZ. P/DESLIGAR] ou [DESLIGAÇÃO AUTOMÁTICA] está desativada. (→ página 68, 81)
Sem imagem	<ul style="list-style-type: none"> • Verifique se a devida entrada está selecionada. (→ página 20) Se ainda não aparecer nenhuma imagem, pressione o botão SOURCE ou um dos botões de fonte novamente. • Verifique se os cabos estão conectados corretamente. • Use os menus para ajustar o brilho e o contraste. (→ página 61) • Verifique se os botões AV-MUTE (imagem desativada) não estão pressionados. • Redefina as configurações ou os ajustes para os níveis predefinidos de fábrica usando o item [REINI.] no menu. (→ página 85) • Insira a senha registrada se a função Segurança estiver ativada. (→ página 45) • Se o sinal HDMI 1 IN ou HDMI 2 IN não puder ser exibido, tente o seguinte. <ul style="list-style-type: none"> - Reinstale o driver da placa de vídeo embutida no computador ou use o driver atualizado. Para reinstalar ou atualizar o driver, consulte o guia do usuário que vem com o computador ou placa de vídeo, ou consulte a central de suporte do fabricante do computador. Instale o driver ou SO atualizado sob sua própria responsabilidade. Não nos responsabilizamos por quaisquer problemas ou falhas causadas por essa instalação. • Os sinais podem não ser suportados, dependendo do dispositivo de transmissão HDBaseT. IR e RS-232C também não podem ser usados em alguns casos. • Conecte o projetor e o notebook enquanto o projetor está no modo de espera e antes de ligar o notebook. Na maioria dos casos, o sinal de saída do notebook não é ativado, a menos que esteja conectado ao projetor antes de ser ligado. * Se a tela ficar em branco ao usar o controle remoto, pode ser devido ao protetor de tela do computador ou ao software de gerenciamento de energia. • Consulte também a página 144.
A imagem escurece de repente	<ul style="list-style-type: none"> • Verifique se o projetor está no modo ECO Forçado devido a uma temperatura ambiente alta demais.

Problema	Verifique Estes Itens
Cor ou matiz incomum	<ul style="list-style-type: none"> • Verifique se a cor apropriada está selecionada em [COR DA PAREDE]. Nesse caso, selecione uma opção adequada. (→ página 67) • Ajuste o [MATIZ] em [IMAGEM]. (→ página 61)
A imagem não enquadra na tela	<ul style="list-style-type: none"> • Reposicione o projetor para melhorar o ângulo na tela. (→ página 22) • Use a função de correção do Trapezoide para corrigir a distorção trapezoidal. (→ página 28)
Imagem embaçada	<ul style="list-style-type: none"> • Ajuste o foco. (→ página 25) • Reposicione o projetor para melhorar o ângulo na tela. (→ página 22) • Verifique se a distância entre o projetor e a tela está dentro da faixa de ajuste da lente. (→ página 126) • A lente foi deslocada excedendo a faixa garantida? (→ página 129) • Poderá ocorrer condensação na lente se o projetor estiver frio, for transferido para um local quente e ligado em seguida. Se isso acontecer, mantenha o projetor parado até a condensação sumir da lente.
A imagem rola na vertical, na horizontal ou ambos	<ul style="list-style-type: none"> • Verifique a resolução e a frequência do computador. Verifique se a resolução que você está tentando exibir é suportada pelo projetor. (→ página 130) • Ajuste a imagem do computador manualmente com [HORIZONTAL]/[VERTICAL] em [OPÇÕES IMAGEM]. (→ página 63)
O controle remoto não funciona.	<ul style="list-style-type: none"> • Instale pilhas novas. (→ página 13) • Verifique se não há obstáculos entre você e o projetor. • Fique a 7 m do projetor. (→ página 14) • O sensor do controle remoto na parte de trás do projetor não pode ser usado quando a tampa dos cabos está colocada no projetor. • Ao realizar operações com o controle remoto através de um dispositivo de transmissão compatível com HDBaseT, defina o [SENSOR REMOTO] para [HDBaseT] e o [MODOS ESPERA] para [ESPERA].
Indicador aceso ou piscando	<ul style="list-style-type: none"> • Consulte o indicador POWER/STATUS/LIGHT. (→ página 145)
Cor cruzada no modo RGB	<ul style="list-style-type: none"> • Pressione o botão AUTO ADJ. no controle remoto. (→ página 32) • Ajuste a imagem do computador manualmente com [RELÓGIO]/[FASE] em [OPÇÕES IMAGEM] no menu. (→ página 62)

Para mais informações, contate o seu revendedor.

Se não houver imagem, ou se a imagem não for apresentada corretamente.

- Processo de ligação do projetor e do PC.
Conecte o projetor e o notebook enquanto o projetor está no modo de espera e antes de ligar o notebook.

Na maioria dos casos, o sinal de saída do notebook não é ativado, a menos que esteja conectado ao projetor antes de ser ligado.

NOTA:

- Você pode verificar a frequência horizontal do sinal atual no menu do projetor em Informações. Se aparecer "0kHz", quer dizer que não há sinal de saída do computador. (→ página 83 ou vá para a próxima etapa)
-

- Ativação da exibição externa do computador.
Exibir uma imagem na tela do notebook não significa necessariamente mandar um sinal para o projetor. Ao usar um laptop compatível com PC, uma combinação de teclas de função ativará/desativará a exibição externa. Geralmente, a combinação da tecla "Fn" com uma das 12 teclas de função mostra ou oculta a exibição externa. Por exemplo, os laptops NEC usam a combinação de teclas Fn + F3 e os laptops Dell usam Fn + F8 para mostrar ou ocultar a exibição externa.

- Saída de sinal não padrão do computador
Se o sinal de saída de um notebook não for um padrão da indústria, a imagem projetada poderá não ser exibida corretamente. Se isso ocorrer, desative a tela LCD do notebook quando a exibição do projetor estiver em uso. Cada notebook tem uma forma diferente de desativar/reactivar as telas LCD locais, como descrito na etapa anterior. Consulte a documentação do computador para obter informações detalhadas.

- A imagem exibida é incorreta ao usar um Mac
Ao usar um Mac com o projetor, selecione o interruptor DIP do adaptador Mac (não fornecido com o projetor) de acordo com sua resolução. Após a configuração, reinicie o Mac para que as alterações entrem em vigor.

Para definir modos de exibição diferentes dos aceitos pelo Mac e pelo projetor, mudar o interruptor DIP em um adaptador Mac pode fazer a imagem saltar levemente ou não exibir nada. Se isso acontecer, defina o interruptor DIP para o modo fixo de 13" e reinicie o Mac. Em seguida, restaure os interruptores DIP para um modo de exibição e reinicie o Mac mais uma vez.

NOTA:

- É necessário um cabo de Adaptador de Vídeo fabricado pela Apple Inc. para um MacBook, que não tem um miniterminal D-Sub de 15 pinos.
-

- Espelhamento em um MacBook
 - * Ao usar o projetor com um MacBook, a saída pode não estar definida para a resolução da exibição do projetor, a menos que o "espelhamento" esteja desativado no MacBook. Consulte o manual do proprietário, fornecido com o computador Mac, para se informar sobre o espelhamento.
- As pastas ou os ícones ficam ocultos na tela do Mac
As pastas ou os ícones podem não ser vistos na tela. Se isso acontecer, selecione [Exibir] → [Organizar] no menu Apple e organize os ícones.

9-9. Mensagem do Indicador

Recursos de cada indicador

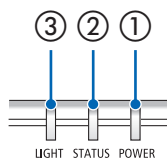

① Indicador POWER

Esse indicador informa o estado da energia do projetor.

② Indicador STATUS

Acende/pisca quando um botão é pressionado com a opção [BLOQ. PAINEL CONTROLE] ativada ou quando ocorre um erro no projetor.

③ Indicador LIGHT

Esse indicador informa o estado da fonte de luz e o tempo de uso.

Mensagem do Indicador (Mensagem do estado)

POWER	STATUS	LIGHT	Estado do projetor
Deslig.	Deslig.	Deslig.	Energia desligada
Laranja (Pisca ^{*1})	Deslig.	Deslig.	No estado de Espera (o [MODO ESPERA] é [NORMAL])
Laranja (Luz)	Deslig.	Deslig.	No estado de Espera (o [MODO ESPERA] é [REDE EM ESPERA])
Verde (Luz)	Deslig.	Deslig.	No estado de Suspensão
Azul (Luz)	Deslig.	Verde (Luz)	Estado de energia (o [MODO ECO] é [DESLIG.]
Azul (Luz)	Deslig.	Verde (Pisca ^{*2})	Estado de energia (o [MODO ECO] é [ECO] ou [LONGA DURAÇÃO])
Azul (Pisca ^{*2})	Deslig.	O estado varia	O [TEMPORIZ. P/DESLIGAR] está ativado (Estado de energia)
Azul (Pisca ^{*3})	Deslig.	Deslig.	Preparando-se para ligar

- *1 Repetição para acender por 1,5 segundo/deslig. por 7,5 segundos
- *2 Repetição para acender por 2,5 segundo/deslig. por 0,5 segundos
- *3 Repetição para acender por 0,5 segundo/deslig. por 0,5 segundos

Mensagem do Indicador (Mensagem de erro)

POWER	STATUS	LIGHT	Estado do projetor	Procedimento
Azul (Luz)	Laranja (Luz)	0 estado varia	Um botão foi pressionado enquanto [BLOQ. PAINEL CONTROLE] está ativado.	As teclas do projetor estão bloqueadas. A configuração deve ser cancelada para operar o projetor. (→ página 74)
			Os números de ID do projetor e do controle remoto não coincidem.	Verifique as IDs de controle (→ página 75)
Azul (Luz)	Laranja (Pisca* ⁴)	0 estado varia	Conflito de rede	A Rede com Fios embutida e a Rede sem Fios não podem ser conectadas à mesma rede ao mesmo tempo. Para usar a Rede com Fios embutida e a Rede sem Fios ao mesmo tempo, conecte-as a redes diferentes. NOTA: Na condição de Espera, o indicador de status no gabinete não pisca em laranja, mesmo que a rede entre em conflito.
Azul (Luz)	Deslig.	Laranja (Luz)	Problema de temperatura (No modo ECO Forçado)	A temperatura ambiente está alta. Abaixar a temperatura ambiente.
Vermelho (Pisca* ³)	Deslig.	Deslig.	Problema de temperatura	A temperatura ambiente está fora da temperatura de operação. Verifique se há alguma obstrução perto da saída de exaustão.
0 estado varia	Deslig.	Vermelho (Pisca* ³)	Problema de hardware	Problema com o hardware. Entre em contato com o revendedor.
Vermelho (Luz)	0 estado varia	0 estado varia	Erro que requer serviço de suporte	Entre em contato com o revendedor ou o pessoal de manutenção. Verifique e informe o estado do indicador para pedir o reparo.

*3 Repetição para acender por 0,5 segundo/deslig. por 0,5 segundos

*4 Repetição para acender por 0,5 segundo/deslig. por 2,5 segundos

Quando o protetor térmico está ativado:

Quando a temperatura dentro do projetor fica muito alta ou baixa, o indicador POWER começa a piscar em vermelho em um ciclo curto. Depois disso, o protetor térmico será ativado e o projetor poderá ser desligado.

Nesse caso, tome as medidas abaixo:

- Retire o plugue de alimentação da tomada.
- Coloque o projetor em um local fresco se ele estava em um ambiente com alta temperatura.
- Limpe a saída de exaustão se tiver acumulado poeira.
- Deixe o projetor esfriar por cerca de uma hora até que a temperatura interna fique mais baixa.

9-10. Definição da data e hora no projetor

Defina a data e a hora atuais e o horário de verão no projetor. Quando definidas, a data e a hora aparecem no canto superior direito da tela inicial do MultiPresenter.

Há dois modos de exibir a tela para as [DEFINIÇÕES DE DATA E HORA], como mostrado abaixo.

1. Exiba o menu na tela e selecione [CONFIG.] → [GERAL] → [DEFINIÇÕES DE DATA E HORA]. (NOTA: Nesse ponto, o terminal de entrada muda para [LAN].)



2. Mudar o terminal de entrada para [LAN], exiba a “Tela inicial MultiPresenter” e selecione [FERRAMENTAS] → [DATA E HORA].



Nome do item	Descrição
DEFINIÇÕES DE FUSO HORÁRIO	<p>Define a diferença horária entre a região em que o projetor é usado e o UTC (Tempo Universal Coordenado).</p> <ul style="list-style-type: none"> • Valor inicial: +00:00 • Ao usar o projetor no Japão, defina a hora como [+09:00].
DEFINIÇÕES DE DATA E HORA	<p>Define a data e a hora atuais.</p> <ul style="list-style-type: none"> • No envio de fábrica, a hora é definida para UTC (Tempo Universal Coordenado). Definindo o fuso horário de sua área, a data e a hora atuais serão exibidas. • Ao sincronizar a hora com o servidor NTP na rede para obter a hora correta, defina [SINCRON. C/ SERVIDOR DE HORAS INTERNET] para [ATIVAR]. Em seguida, insira o endereço IP do servidor NTP ou o [NOME DO HOSPEDEIRO] e faça a atualização com [ATUALIZAR].
DEFINIÇÕES DE HORÁRIO DE VERÃO	<p>Define o horário de verão.</p> <ul style="list-style-type: none"> • Defina a configuração do horário de verão para [ATIVAR]. • Defina o início e o término do horário de verão, bem como cada item da diferença horária.

Importante:

- Quando um período de cerca de um ou mais meses tiver passado depois de desconectar o cabo de alimentação do projetor, a hora será inicializada e a função do relógio irá parar. Quando inicializada, a data se torna [01/01/2018] e a hora se torna [00:00]. Se a função do relógio tiver parado, configure a opção [DEFINIÇÕES DE DATA E HORA] novamente.

NOTA:

- Para alterar a data e a hora introduzindo-as diretamente, exclua os números atualmente exibidos e, em seguida, insira os novos números (a substituição não é possível).
 - Quando a opção [DEFINIÇÕES DE HORÁRIO DE VERÃO] está ativada, as mesmas datas de início e término especificadas no horário de verão não podem ser definidas para a opção [DEFINIÇÕES DE DATA E HORA].
-

9-11. Lista de Verificação da Solução de Problemas

Antes de contatar o revendedor ou o pessoal de manutenção, verifique a lista a seguir para saber se os reparos são necessários, consultando a seção “Solução de Problemas” no manual do usuário. A lista de verificação abaixo nos ajudará a solucionar os problemas com mais eficiência.

* Imprima esta página e a seguinte para sua verificação.

Frequência da ocorrência:

sempre às vezes (Com que frequência? _____) outros (_____)

Energia

- Sem energia (o indicador POWER não acende em azul). Consulte também o “Indicador de estado (STATUS)”.
 - O plugue do cabo de alimentação está totalmente inserido na tomada.
 - O principal botão de alimentação está na posição LIG.
 - Sem energia, mesmo que você mantenha pressionado o botão POWER.
- Desliga durante a operação.
 - O plugue do cabo de alimentação está totalmente inserido na tomada.
 - O [DESLIGAMENTO AUTOMÁTICO] está desligado (somente os modelos com a função [DESLIGAÇÃO AUTOMÁTICA]).
 - O [TEMPORIZ. P./DESLIGAR] está desligado (somente os modelos com a função [TEMPORIZ. P./DESLIGAR]).

Vídeo e Áudio

- Nenhuma imagem do PC ou equipamento de vídeo é exibida no projetor.
 - Nenhuma imagem, mesmo que você conecte o projetor primeiro ao PC e, depois, inicie o PC.
 - Ativar a saída do sinal do notebook para o projetor.
 - Uma combinação de teclas de função ativará/desativará a exibição externa. Normalmente, a combinação da tecla “Fn” com uma das 12 teclas de função ativa ou desativa a exibição externa.
 - Nenhuma imagem (fundo azul ou preto, nenhuma exibição).
 - Nenhuma imagem, mesmo que você pressione o botão AUTO ADJ..
 - Nenhuma imagem, mesmo que você execute a [REINI.] no menu do projetor.
 - O plugue do cabo do sinal está totalmente inserido no terminal de entrada
 - Uma mensagem aparece na tela. (_____)
 - A fonte conectada ao projetor está ativa e disponível.
 - Nenhuma imagem, mesmo que você ajuste o brilho e/ou o contraste.
 - A resolução e a frequência da fonte de entrada são aceitas pelo projetor.
- Imagem escura demais.
 - Inalterada, mesmo que você ajuste o brilho e/ou o contraste.
- Imagem distorcida.
 - Imagem com aparência trapezoidal (inalterada, mesmo que você faça o ajuste [TRAPEZOIDE]).
- Partes da imagem estão perdidas.
 - Ainda inalterada, mesmo que você pressione o botão AUTO ADJ..
 - Ainda inalterada, mesmo que você execute a [REINI.] no menu do projetor.
- A imagem é trocada na posição vertical ou horizontal.
 - As posições horizontal e vertical são ajustadas corretamente em um sinal de computador.
 - A resolução e a frequência da fonte de entrada são aceitas pelo projetor.
 - Alguns pixels são perdidos.
- Imagem trêmula.
 - Ainda inalterada, mesmo que você pressione o botão AUTO ADJ..
 - Ainda inalterada, mesmo que você execute a [REINI.] no menu do projetor.
 - A imagem parece trêmula ou tem alterações de cor em um sinal do computador.
 - Ainda inalterada, mesmo que você mude o [MODO VENTILADOR] de [ALTA ALTITUDE] para [AUTO].
- A imagem está embaçada ou fora de foco.
 - Ainda inalterada, mesmo que você tenha verificado a resolução do sinal no PC e alterado para a resolução nativa do projetor.
 - Ainda inalterada, mesmo que você tenha ajustado o foco.
- Sem som.
 - O cabo do áudio está conectado corretamente à entrada de áudio do projetor.
 - Ainda inalterada, mesmo que você tenha ajustado o nível do volume.
 - AUDIO OUT está conectado ao seu equipamento de áudio (apenas os modelos com terminal AUDIO OUT).

Outros

- O controle remoto não funciona.
 - Não há obstáculos entre o sensor do projetor e o controle remoto.
 - O projetor está posicionado próximo a uma luz fluorescente que pode interferir nos controles remotos infravermelhos.
 - As IDs do projetor e do controle remoto são iguais.
- Os botões do gabinete do projetor não funcionam (apenas os modelos com a função [BLOQ. PAINEL CONTROLE])
 - A opção [BLOQ. PAINEL CONTROLE] não foi ativada ou está desativada no menu.
 - Inalterada, embora você mantenha o botão INPUT pressionado por mais de 10 segundos.

No espaço abaixo, descreva seu problema detalhadamente.

Informações sobre o aplicativo e o ambiente onde seu projetor é usado

Projetor

Número do modelo:

n° de série:

Data da compra:

Tempo de operação do módulo de luz (horas):

MODO ECO: DESLIG. ECO
 LONGA DURAÇÃO

Informações sobre o sinal de entrada:

Frequência da sincronização horizontal [] kHz

Frequência da sincronização vertical [] Hz

Polaridade da sincronização H (+) (-)

V (+) (-)

Tipo de sincronização Separada Composta
 Sinc. em Verde

Indicador STATUS:

Luz constante Laranja Verde

Luz intermitente [] ciclos

Número do modelo do controle remoto:

Ambiente de instalação

Tamanho da tela: polegada

Tipo de tela: Branco fosco Pérola Polarização
 Grande angular Alto contraste

Distância de projeção: m

Orientação: Montagem no teto Mesa

Conexão da tomada:

- Conectado diretamente à tomada
 Conectado à extensão do cabo de alimentação ou outro (número do equipamento conectado _____)
 Conectado a uma bobine do cabo de alimentação ou outro (número do equipamento conectado _____)

Computador

Fabricante:

Número do modelo:

Notebook /Desktop

Resolução nativa:

Taxa de atualização:

Adaptador de vídeo:

Outros:

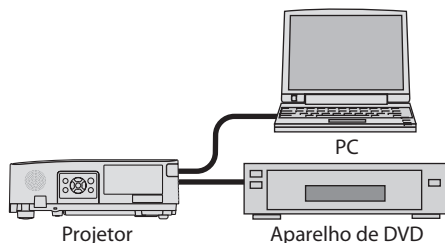

Cabo do sinal

NEC padrão ou outro cabo do fabricante?

Número do modelo: Comprimento: m

Amplificador de distribuição

Número do modelo:

Computador

Número do modelo:

Adaptador

Número do modelo:

Equipamento de vídeo

VCR, aparelho de DVD, câmera de vídeo, videogame ou outro

Fabricante:

Número do modelo:

9-12. REGISTRE SEU PROJETOR! (para residentes nos Estados Unidos, Canadá e México)

Registre seu novo projetor. Esse procedimento ativará as partes limitadas, a garantia de funcionamento e o programa de atendimento InstaCare.

Visite nosso site em www.necdisplay.com, clique em support center/register product e envie seu formulário preenchido online.

Quando o recebermos, enviaremos uma carta de confirmação com todos os detalhes necessários para que você usufrua de programas rápidos e confiáveis de garantia e serviço da NEC Display Solutions of America, Inc, empresa líder no setor.

NEC