

Projecteur

PA1705UL-W/PA1705UL-B
PA1505UL-W/PA1505UL-B

Mode d'emploi

N° de modèle

NP-PA1705UL-W/NP-PA1705UL-B/NP-PA1505UL-W/NP-PA1505UL-B

Table des matières

Introduction	ii
Informations importantes	iii
1. Vérifiez l'aperçu du produit, les articles fournis et les noms des pièces	1
1-1. Introduction au projecteur	1
1-2. Que contient la boîte ?	4
1-3. Nomenclature du projecteur	5
1-4. Nomenclature de la télécommande	11
2. Projection d'une image (fonctionnement élémentaire)	18
2-1. Procédure de projection d'une image	18
2-2. Connexion de votre ordinateur/Connexion du cordon d'alimentation	19
2-3. Mise en marche du projecteur	22
2-4. Sélection d'une source	25
2-5. Réglage de la taille et de la position de l'image	27
2-6. Réglage d'une image et du son	34
2-7. Extinction du projecteur	35
2-8. Après l'utilisation	36
3. Annexe	37
3-1. Caractéristiques techniques	37
3-2. Dépannage	40
3-3. Montage d'un objectif (vendu séparément)	46
ENREGISTREZ VOTRE PROJECTEUR ! (pour les résidents aux États-Unis, au Canada et au Mexique)	Quatrième de couverture

Introduction

Nous vous remercions d'avoir acheté le projecteur NEC.

Ce projecteur peut être connecté à un ordinateur, un dispositif vidéo, etc. pour projeter des images nettes sur un écran.

Veuillez lire ce manuel avec attention avant d'utiliser votre projecteur.

Lisez ce manuel si vous avez des doutes concernant l'utilisation ou si vous pensez que le projecteur est défectueux.

Le manuel d'installation fournit des instructions détaillées pour l'installation, les réglages, la maintenance, etc., qui sont publiées sur notre site Web.

https://www.sharp-nec-displays.com/dl/en/pj_manual/lineup.html

REMARQUES



- (1) Le contenu de ce manuel ne peut pas être réimprimé en partie ou en totalité sans autorisation.
- (2) Le contenu de ce manuel est sujet à modification sans préavis.
- (3) Une grande attention a été portée à la préparation de ce manuel ; toutefois, si vous remarquez des points contestables, des erreurs ou des omissions, veuillez nous contacter.
- (4) Les illustrations de ce manuel sont uniquement indicatives. En cas de divergence entre l'image et le produit réel, le produit réel préside.
- (5) Nonobstant les articles (3) et (4), nous ne saurions être tenus responsables d'aucune réclamation concernant une perte de bénéfice ou autres questions résultant de l'utilisation de cet appareil.
- (6) Ce manuel est communément fourni à toutes les régions donc il peut contenir des descriptions pertinentes pour d'autres pays.

Informations importantes









À propos des symboles

Pour garantir une utilisation correcte et en toute sécurité du produit, ce manuel utilise un certain nombre de symboles pour éviter de vous blesser, vous et d'autres personnes, et prévenir tout dommage matériel.

Les symboles et leur signification sont décrits ci-dessous. Assurez-vous de bien les comprendre avant de lire ce manuel.

 AVERTISSEMENT	Ne pas tenir compte de ce symbole et manipuler le produit de manière erronée peut entraîner des accidents risquant de provoquer la mort ou des blessures graves.
 ATTENTION	Ne pas respecter ce symbole et manipuler le produit de manière erronée peut entraîner des blessures corporelles ou des dommages aux biens environnants.

Exemples de symboles

	Ce symbole indique que vous devez faire attention aux électrocutions.
	Ce symbole indique que vous devez faire attention aux températures élevées.
	Ce symbole indique quelque chose qui doit être interdit.
	Ce symbole indique quelque chose qui ne doit pas être mouillé.
	Ce symbole indique que vous ne devez pas toucher avec les mains mouillées.
	Ce symbole indique quelque chose qui ne doit pas être démonté.
	Ce symbole indique des choses que vous devez faire.
	Ce symbole indique que le cordon d'alimentation doit être débranché de la prise de courant.

Consignes de sécurité

AVERTISSEMENT

Lumière projetée



INTERDIT

Lumière projetée et le pictogramme/l'étiquette sur le boîtier

- Ne jamais regarder dans l'objectif du projecteur.
Lorsque le projecteur fonctionne, il projette une forte lumière qui pourrait endommager votre vision. L'exposition à l'énergie du laser à proximité de l'ouverture peut provoquer des brûlures. Soyez particulièrement prudent lorsque des enfants sont présents.
- Ne regardez jamais la lumière projetée à l'aide d'appareils optiques (loupes, réflecteurs, etc.). Cela pourrait entraîner une déficience visuelle.
- Vérifiez que personne dans la zone de projection ne regarde dans l'objectif avant d'allumer le projecteur.
- Ne laissez jamais les enfants utiliser le projecteur seuls. Lorsqu'un enfant utilise le projecteur, un adulte doit toujours être présent et surveiller l'enfant attentivement.
- Le pictogramme ci-dessous, qui est indiqué près de l'objectif sur le boîtier, indique que regarder dans le projecteur est interdit.

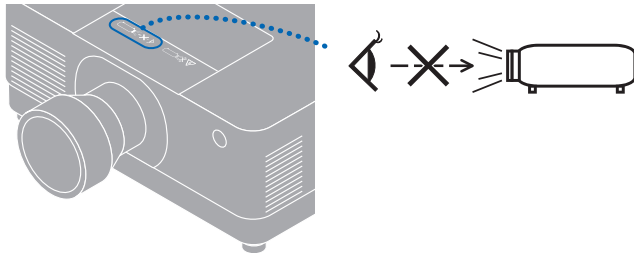

Passez à la page suivante

AVERTISSEMENT

- Les étiquettes suivantes sont collées sur le projecteur.

Étiquette 1
Étiquette explicative sur le laser



Ce produit est conforme à la norme EN 50689:2021, à l'exception de l'utilisation des objectifs NP55ZL et NP56ZL.

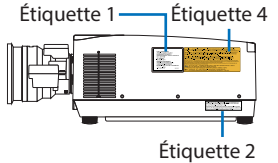

Étiquette 2
Étiquette de certification FDA

Complies with 21 CFR 104.10 and 104.11 except for conformance as a Risk Group 2 LP as defined in IEC 62471-5 (Ed. 1.0). For more information see Laser Notice No. 57, dated May 8, 2019.
The product is in conformity with performance standards for laser products under 21 CFR 104.10, except with respect to those characteristics authorized by Notice Number 624-08-01-01 effective on September 19, 2022.

Étiquette 3
Étiquette d'avertissement supplémentaire FDA

WARNING
AHEAD ABOVE THE HEADS OF CHILDREN,
NO DIRECT EYE EXPOSURE FOR CLOSE EXPOSURES
LESS THAN 1m IS PERMITTED.
24191851

AVERTISSEMENT
RISER AU-DESSUS DE LA TÊTE DES ENFANTS,
AUCUNE EXPOSITION DIRECTE DES YEUX POUR DES
EXPOSITIONS PROCHES MOINS DE 1 m N'EST AUTORISÉE.

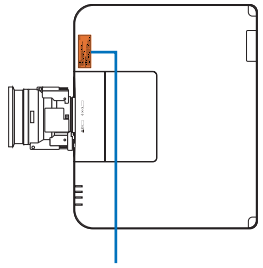

Étiquette 4
Étiquette d'avertissement de remplacement de l'objectif
PA1705UL-W/PA1705UL-B

CAUTION < DO NOT STARE INTO THE BEAM - RG2 -> THIS PROJECTOR MAY BECOME RG3 WHEN AN INTERCHANGEABLE LENS WITH THROW RATIO GREATER THAN 2.6 IS INSTALLED. REFER TO THE MANUAL FOR THE LENS LIST AND HAZARD DISTANCE BEFORE OPERATION. SUCH COMBINATIONS OF PROJECTOR AND LENS ARE INTENDED FOR PROFESSIONAL USE ONLY AND ARE NOT INTENDED FOR CONSUMER USE.

ATTENTION < NE PAS REGARDER DANS LE FAISCEAU - RG2 -> CE PROJECTEUR PEUT DEVENIR RG3 LORSQU'UN OBJECTIF INTERCHANGEABLE AVEC UN RAPPORT DE PROJECTION SUPÉRIEUR À 2,6 EST INSTALLÉ. AVANT UTILISATION, REPORTEZ-VOUS AU MANUEL POUR TROUVER LA LISTE DES OBJECTIFS ET LA DISTANCE DE DANGER. CES COMBINAISONS DE PROJECTEUR ET D'OBJECTIF SONT DESTINÉES À UN USAGE PROFESSIONNEL UNiquement ET NE SONT PAS DESTINÉES À UNE UTILISATION GRAND PUBLIC.

VORSICHT < NICHT DIREKT IN DEN STRAHL BLICKEN - RG2 -> DIESER PROJECTOR KANN IN DIE GRUPPE RG3 FALLEN, WENN EIN AUSTAUSCHBARES OBJEKTIV MIT EINEM BILDABSTANDSVERHÄLTNIS VON MEHR ALS 2,6 INSTALLIERT WIRD. BEACHTEN SIE VOR DEM BETRIEB DAS HANDBUCH FÜR EINE LISTE DER OBJEKTIVE UND ZU DEN GEFÄHRDUNGSBEREICHEN, SOLCHE KOMBINATIONEN AUS PROJECTOR UND OBJEKTIV SIND NUR FÜR DEN PROFESSIONELLEN EINSATZ UND NICHT FÜR ALLGEMEINE VERBRAUCHER BESTIMMT.

ВНИМАНИЕ < НЕ СМОТРИТЕ НА ПУЧ - RG2 -> ЭТОТ ПРОЕКТОР МОЖЕТ СТАТЬ RG3, ЕСЛИ УСТАНОВЛЕН СМЕННЫЙ ОБЪЕКТИВ С ПРОЕКЦИОННЫМ ЧИСЛОМ БОЛЬШЕ 2,6. ПЕРЕД НАЧАЛОМ РАБОТЫ ОБРАТИТЕСЬ К РУКОВОДСТВУ ПОЛЬЗОВАТЕЛЯ ДЛЯ ОЗНАКОМЛЕНИЯ СО СПИСОКОМ ОБЪЕКТИВОВ И ЗНАЧЕНИЕМ БЕЗОПАСНОГО РАССТОЯНИЯ. ДАННЫЕ КОМБИНАЦИИ ПРОЕКТОРА И ОБЪЕКТИВА ПРЕДНАЗНАЧЕНЫ ТОЛЬКО ДЛЯ ПРОФЕССИОНАЛЬНОГО ИСПОЛЬЗОВАНИЯ И НЕ ПРЕДНАЗНАЧЕНЫ ДЛЯ ИСПОЛЬЗОВАНИЯ ПОТРЕБИТЕЛЕМ.

주의 < 빔 응시 금지 - RG2 -> 이 프로젝터는 투사율이 2.6보다 큰 교환식 렌즈가 설치된 경우 RG3이 될 수 있습니다. 사용 전 렌즈 목록 및 위험 거리에 대해서는 설명서를 참조하십시오.
프로젝터와 렌즈의 이러한 조합은 전문가용으로만 사용해야 하며 소비자용으로 사용해서는 안 됩니다.

警告 < 請勿直視光束 - RG2 -> 在安裝了投射比大於 2.6 的互換式鏡頭時，本投影機可能變為 RG3。在操作前請參閱手冊瞭解鏡頭列表和危險距離。此投影機和鏡頭的組合僅供專業用途，不供客戶使用。

PA1505UL-W/PA1505UL-B

CAUTION < DO NOT STARE INTO THE BEAM - RG2 -> THIS PROJECTOR MAY BECOME RG3 WHEN AN INTERCHANGEABLE LENS WITH THROW RATIO GREATER THAN 2.6 IS INSTALLED. REFER TO THE MANUAL FOR THE LENS LIST AND HAZARD DISTANCE BEFORE OPERATION. SUCH COMBINATIONS OF PROJECTOR AND LENS ARE INTENDED FOR PROFESSIONAL USE ONLY AND ARE NOT INTENDED FOR CONSUMER USE.

ATTENTION < NE PAS REGARDER DANS LE FAISCEAU - RG2 -> CE PROJECTEUR PEUT DEVENIR RG3 LORSQU'UN OBJECTIF INTERCHANGEABLE AVEC UN RAPPORT DE PROJECTION SUPÉRIEUR À 2,6 EST INSTALLÉ. AVANT UTILISATION, REPORTEZ-VOUS AU MANUEL POUR TROUVER LA LISTE DES OBJECTIFS ET LA DISTANCE DE DANGER. CES COMBINAISONS DE PROJECTEUR ET D'OBJECTIF SONT DESTINÉES À UN USAGE PROFESSIONNEL UNiquement ET NE SONT PAS DESTINÉES À UNE UTILISATION GRAND PUBLIC.

VORSICHT < NICHT DIREKT IN DEN STRAHL BLICKEN - RG2 -> DIESER PROJECTOR KANN IN DIE GRUPPE RG3 FALLEN, WENN EIN AUSTAUSCHBARES OBJEKTIV MIT EINEM BILDABSTANDSVERHÄLTNIS VON MEHR ALS 2,6 INSTALLIERT WIRD. BEACHTEN SIE VOR DEM BETRIEB DAS HANDBUCH FÜR EINE LISTE DER OBJEKTIVE UND ZU DEN GEFÄHRDUNGSBEREICHEN, SOLCHE KOMBINATIONEN AUS PROJECTOR UND OBJEKTIV SIND NUR FÜR DEN PROFESSIONELLEN EINSATZ UND NICHT FÜR ALLGEMEINE VERBRAUCHER BESTIMMT.

ВНИМАНИЕ < НЕ СМОТРИТЕ НА ПУЧ - RG2 -> ЭТОТ ПРОЕКТОР МОЖЕТ СТАТЬ RG3, ЕСЛИ УСТАНОВЛЕН СМЕННЫЙ ОБЪЕКТИВ С ПРОЕКЦИОННЫМ ЧИСЛОМ БОЛЬШЕ 2,6. ПЕРЕД НАЧАЛОМ РАБОТЫ ОБРАТИТЕСЬ К РУКОВОДСТВУ ПОЛЬЗОВАТЕЛЯ ДЛЯ ОЗНАКОМЛЕНИЯ СО СПИСОКОМ ОБЪЕКТИВОВ И ЗНАЧЕНИЕМ БЕЗОПАСНОГО РАССТОЯНИЯ. ДАННЫЕ КОМБИНАЦИИ ПРОЕКТОРА И ОБЪЕКТИВА ПРЕДНАЗНАЧЕНЫ ТОЛЬКО ДЛЯ ПРОФЕССИОНАЛЬНОГО ИСПОЛЬЗОВАНИЯ И НЕ ПРЕДНАЗНАЧЕНЫ ДЛЯ ИСПОЛЬЗОВАНИЯ ПОТРЕБИТЕЛЕМ.

주의 < 빔 응시 금지 - RG2 -> 이 프로젝터는 투사율이 2.6보다 큰 교환식 렌즈가 설치된 경우 RG3이 될 수 있습니다. 사용 전 렌즈 목록 및 위험 거리에 대해서는 설명서를 참조하십시오.
프로젝터와 렌즈의 이러한 조합은 전문가용으로만 사용해야 하며 소비자용으로 사용해서는 안 됩니다.

警告 < 請勿直視光束 - RG2 -> 在安裝了投射比大於 2.6 的互換式鏡頭時，本投影機可能變為 RG3。在操作前請參閱手冊瞭解鏡頭列表和危險距離。此投影機和鏡頭的組合僅供專業用途，不供客戶使用。

AVERTISSEMENT

- Ce projecteur est classé selon IEC/EN 62471-5:2015 groupe de risque 2 ou groupe de risque 3 selon l'objectif.
Lorsqu'il est classé comme groupe de risque 3, ce projecteur est destiné à une utilisation professionnelle et doit être installé par un installateur professionnel pour garantir la sécurité.
Voir page [xv](#) pour les groupes de risque.
- Voir page [xiv](#) pour la mise en garde sur la sécurité du laser.

Alimentation électrique



REQUIS

Utilisez une alimentation à la tension appropriée.

- Ce projecteur est conçu pour être utilisé avec une alimentation 100-240 V CA, 50/60 Hz. Avant d'utiliser le projecteur, vérifiez que l'alimentation à laquelle le projecteur doit être connecté répond à ces exigences.
- Utilisez une prise de courant comme source d'alimentation du projecteur. Ne connectez jamais le projecteur directement au câblage électrique. Cela est dangereux.



REQUIS

Branchement du cordon d'alimentation à la terre

- Cet équipement est conçu pour être utilisé avec le cordon d'alimentation connecté à la terre. Si le cordon d'alimentation n'est pas connecté à la terre, cela peut provoquer une électrocution. Assurez-vous que le cordon d'alimentation est correctement connecté à la prise murale et correctement mis à la terre.
N'utilisez pas d'adaptateur de convertisseur de fiche à 2 broches.
- Assurez-vous de relier le projecteur et l'ordinateur (source du signal) à la même prise de terre. Si le projecteur et l'ordinateur (source du signal) sont reliés sur des points de terre différents, des fluctuations du potentiel de la terre peuvent provoquer un incendie ou de la fumée.



REQUIS

Manipulation du cordon d'alimentation

- Veuillez utiliser le cordon d'alimentation fourni avec ce projecteur. Si le cordon d'alimentation fourni ne répond pas aux normes de sécurité de votre pays, ni à la tension et au courant de votre région, assurez-vous d'utiliser un cordon d'alimentation conforme qui y répond.

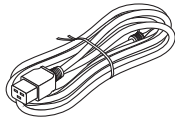

- Le cordon d'alimentation que vous utilisez doit être approuvé et conforme aux normes de sécurité de votre pays. Veuillez vous reporter à la page [38](#) pour connaître les spécifications du cordon d'alimentation.
Pour sélectionner un cordon d'alimentation adapté, veuillez vérifier vous-même la tension nominale de votre région.



INTERDIT

- Le cordon d'alimentation fourni avec ce projecteur est exclusivement destiné à ce projecteur. Pour votre sécurité, ne l'utilisez pas avec d'autres appareils.

Passez à la page suivante

AVERTISSEMENT



**TENSION
DANGEREUSE**

- Manipulez le cordon d'alimentation avec précaution. Le fait d'endommager le cordon peut provoquer un incendie ou une électrocution.
 - Ne placez jamais d'objets lourds sur le cordon.
 - Ne placez jamais le cordon sous le projecteur.
 - Ne couvrez jamais le cordon avec un tapis, etc.
 - Ne rayez, ni ne modifiez jamais le cordon.
 - Ne pliez, tordez ou ne tirez jamais sur le cordon avec une force excessive.
 - Ne soumettez jamais le cordon à la chaleur.
- Si le cordon est endommagé (fils dénudés, fils cassés, etc.), demandez à votre fournisseur de le remplacer.
- Ne touchez jamais la prise d'alimentation si vous entendez le tonnerre. Cela peut provoquer une électrocution.
- Ne jamais brancher ou débrancher le cordon d'alimentation avec les mains mouillées. Cela peut provoquer une électrocution.



**NE PAS TOUCHER
AVEC LES MAINS
MOUILLÉES**

Installation



INTERDIT

N'utilisez jamais l'appareil dans des endroits tels que ceux décrits ci-dessous.

- N'utilisez jamais l'appareil dans des endroits tels que ceux décrits ci-dessous. Cela pourrait provoquer un incendie ou une électrocution.
 - Tables chancelantes, surfaces inclinées ou autres endroits instables
 - À proximité d'appareils de chauffage ou d'endroits à fortes vibrations
 - En plein air ou dans des endroits humides ou poussiéreux
 - Les lieux exposés à la fumée ou à la vapeur d'huile
 - À proximité d'appareils de cuisson, humidificateurs, etc.
- N'utilisez jamais l'appareil dans des endroits tels que ceux décrits ci-dessous où le projecteur pourrait être mouillé. Cela pourrait provoquer un incendie ou une électrocution.
 - N'utilisez jamais l'appareil sous la pluie ou la neige, au bord de la mer ou au bord de l'eau, etc.
 - N'utilisez jamais l'appareil dans une salle de bain ou une douche.
 - N'installez pas l'appareil sous des équipements susceptibles de libérer de l'eau, comme des systèmes d'air conditionné.
 - Ne placez jamais de vases ou de pots de plantes sur le projecteur.
 - Ne placez jamais de tasses, de produits cosmétiques ou de médicaments sur le projecteur.



NE PAS MOUILLER



**DÉBRANCHER
LE CORDON
D'ALIMENTATION**

Si de l'eau, etc. pénètre à l'intérieur du projecteur, mettez tout d'abord le projecteur hors tension, débranchez ensuite le cordon d'alimentation de la prise secteur, puis contactez votre fournisseur.

 **AVERTISSEMENT**



Installation suspendue au plafond

- Consultez votre fournisseur pour installer le projecteur au plafond. Des compétences spéciales sont nécessaires pour l'installation au plafond. NE PAS faire effectuer les travaux d'installation par des personnes autres que des installateurs. Cela pourrait entraîner la chute du projecteur et causer des blessures.
- Nous ne pouvons être tenus pour responsables de tout accident et/ou dommage résultant d'une installation ou d'une manipulation incorrecte, d'une mauvaise utilisation, d'une modification ou d'une catastrophe naturelle.
- Lorsque qu'il est installé suspendu au plafond, etc., ne jamais se suspendre au projecteur. Le projecteur pourrait tomber et causer des blessures.
- Lors d'une installation suspendue au plafond, utilisez une prise de courant à portée de main afin que le cordon d'alimentation puisse être facilement branché et débranché.



Fixez le cache en option vendu séparément pour l'installation inclinée

- Pour une installation inclinée du projecteur, selon l'angle, veillez à installer le cache en option vendu séparément pour des raisons de sécurité. (→ page xxv) L'utilisation sans le cache en option enfreint les règles de sécurité. En outre, le fait d'allumer le projecteur sans avoir installé le cache en option peut provoquer un incendie.
- Ne placez pas de paquet de câbles dans le cache en option. Vous risqueriez d'endommager le cordon d'alimentation, ce qui pourrait provoquer un incendie.

Durant l'utilisation









**DÉBRANCHER
LE CORDON
D'ALIMENTATION**

Ne placez jamais d'objets à l'intérieur du projecteur.







- N'insérez jamais et ne faites jamais tomber d'objets métalliques ou combustibles ou d'autres corps étrangers dans le projecteur par les événements. Cela pourrait provoquer un incendie ou une électrocution. Soyez particulièrement prudent s'il y a des enfants à la maison. Si un corps étranger pénètre à l'intérieur du projecteur, mettez tout d'abord le projecteur hors tension, débranchez ensuite le cordon d'alimentation de la prise secteur, puis contactez votre fournisseur.

 **AVERTISSEMENT**

 <p>DÉBRANCHER LE CORDON D'ALIMENTATION</p>	<p>Débranchez le cordon d'alimentation si le projecteur fonctionne mal.</p> <ul style="list-style-type: none"> • Si le projecteur émet de la fumée, des odeurs ou des sons étranges, ou si le projecteur est tombé ou si le boîtier est brisé, mettez le projecteur hors tension, puis débranchez le cordon d'alimentation de la prise de courant. Cela peut provoquer non seulement un incendie, une électrocution ou des brûlures mais également endommager gravement votre vue. Contactez votre fournisseur pour réparation. N'essayez jamais de réparer le projecteur vous-même. Cela est dangereux.
 <p>NE PAS DÉMONTÉ</p>	<p>Ne démontez jamais le projecteur.</p> <ul style="list-style-type: none"> • Ne jamais retirer ou ouvrir le boîtier du projecteur. De même, ne modifiez jamais le projecteur. Il y a des zones à haute tension dans le projecteur. Cela peut provoquer un incendie, une électrocution ou une fuite de lumière laser, entraînant de graves dommages pour la vue ou des brûlures. Demandez à un personnel de service qualifié de procéder à l'inspection, aux réglages et aux réparations de l'intérieur.
 <p>INTERDIT</p>  <p>ATTENTION HAUTE TEMPÉRATURE</p>	<p>Ne placez jamais d'objets devant l'objectif lorsque le projecteur fonctionne.</p> <ul style="list-style-type: none"> • Ne laissez jamais le cache-objectif sur l'objectif lorsque le projecteur fonctionne. Le cache-objectif risque de chauffer et de se déformer. • Ne placez jamais d'objets qui obstruent la lumière devant l'objectif lorsque le projecteur fonctionne. L'objet risque de chauffer et de se briser ou de prendre feu. • Le pictogramme suivant indiqué sur le boîtier représente la précaution à prendre pour éviter de placer des objets devant l'objectif du projecteur. 
 <p>INTERDIT</p>	<p>Lors du nettoyage du projecteur</p> <ul style="list-style-type: none"> • N'utilisez jamais de vaporisateurs de gaz inflammables pour éliminer la poussière de l'objectif, du boîtier, etc. Cela pourrait provoquer un incendie.
 <p>INTERDIT</p>	<p>Ne pas utiliser l'appareil dans les endroits à haute sécurité.</p> <ul style="list-style-type: none"> • L'utilisation du produit ne doit pas être accompagnée de risques ou de dangers mortels qui peuvent directement entraîner la mort, des blessures corporelles, des dommages physiques graves ou d'autres pertes, y compris le contrôle de réaction nucléaire dans une installation nucléaire, le système de survie médicale, et le contrôle de lancement de missile dans un système d'armes.

 **ATTENTION**

Cordon d'alimentation

 REQUIS	<p>Manipulation du cordon d'alimentation</p> <ul style="list-style-type: none"> • Le projecteur doit être installé à proximité d'une prise de courant facilement accessible. • Lorsque vous branchez le cordon d'alimentation sur la prise CA IN du projecteur, assurez-vous que le connecteur est complètement et fermement inséré. Assurez-vous de fixer le cordon d'alimentation à l'aide de la butée du cordon d'alimentation. Une connexion lâche du cordon d'alimentation peut provoquer un incendie ou une électrocution.
 REQUIS  DÉBRANCHER LE CORDON D'ALIMENTATION	<p>Manipulez le cordon d'alimentation en suivant les consignes ci-dessous pour éviter un incendie ou une électrocution</p> <ul style="list-style-type: none"> • Lors du branchement ou du débranchement du cordon d'alimentation, tenez le cordon par sa tête. • Débranchez le câble d'alimentation de la prise secteur avant de nettoyer le produit ou si vous prévoyez de ne pas l'utiliser pendant une longue période. • Lorsque le cordon d'alimentation ou la fiche sont chauds ou endommagés, débranchez le cordon d'alimentation de la prise de courant et contactez votre fournisseur.
 REQUIS	<p>Nettoyez régulièrement la poussière et les autres débris sur la prise d'alimentation</p> <ul style="list-style-type: none"> • Le non-respect de cette consigne pourrait provoquer un incendie ou une électrocution.
 REQUIS	<p>Débranchez les cordons d'alimentation et les autres câbles avant de déplacer le projecteur</p> <ul style="list-style-type: none"> • Avant de déplacer le produit, assurez-vous qu'il est éteint, puis débranchez le cordon d'alimentation de la prise de courant et vérifiez que tous les câbles connectant le produit à d'autres appareils sont débranchés.
 INTERDIT	<p>Ne branchez pas le cordon d'alimentation sur une prise multiple</p> <ul style="list-style-type: none"> • Ajouter une rallonge peut entraîner une surchauffe et provoquer un début d'incendie.

ATTENTION
Installation**REQUIS****Fixation de l'objectif avec le câble antichute**

- Si le projecteur doit être suspendu au plafond ou à un autre endroit en hauteur, fixez l'objectif à l'aide du câble antichute (vendu séparément). Si l'objectif n'est pas correctement fixé, il peut tomber s'il se détache.

Durant l'utilisation**INTERDIT****N'utilisez jamais l'appareil sur des réseaux soumis à des surtensions.**

- Connectez le port HDBaseT et le port LAN du projecteur à un réseau sur lequel il n'y a aucun risque de surtension. Une surtension appliquée au port HDBaseT ou LAN peut provoquer une électrocution.

**REQUIS****Opérations de déplacement de l'objectif, de mise au point et de zoom**

- Lorsque vous déplacez l'objectif ou ajustez la mise au point ou le zoom, faites-le depuis l'arrière ou sur le côté du projecteur. Si ces ajustements sont effectués par l'avant, vos yeux pourraient être exposés à une forte lumière et être blessés.
- Gardez les mains éloignées de la zone de l'objectif lorsque vous effectuez l'opération de déplacement de l'objectif. Sinon, vous risquez de vous coincer les doigts dans l'espace entre le boîtier et l'objectif.

 **ATTENTION**



INTERDIT

Manipulation des piles

Une mauvaise utilisation des piles peut provoquer des fuites ou un éclatement.

- Utilisez seulement les piles prescrites.
- Insérez les piles en faisant correspondre les signes (+) et (-) sur chaque pile avec ceux gravés à l'intérieur du boîtier.
- Ne mélangez pas des piles de marques différentes.
- Ne mélangez pas des piles neuves avec des piles anciennes. Cela peut raccourcir la durée de vie des piles ou provoquer une fuite de liquide des piles.
- Retirez immédiatement les piles usagées pour éviter toute fuite d'acide des piles dans le boîtier.

En cas de fuite de liquide des piles sur la peau ou les vêtements, rincez immédiatement et soigneusement. Si un oeil est touché, faites immédiatement un bain d'oeil plutôt que de le frotter et consultez immédiatement un médecin. Le liquide provenant de la fuite d'une pile qui atteint votre oeil ou vos habits peut causer une irritation de la peau ou des dommages à votre oeil.

- Si vous n'avez pas l'intention d'utiliser la télécommande pendant une longue période, retirez les piles.
- Une pile soumise à un environnement à très haute température ambiante ou à un environnement avec une pression atmosphérique très faible risque d'exploser ou de laisser échapper du gaz ou un liquide inflammable.
- Mettez correctement au rebut les piles usagées. Si une pile est jetée dans l'eau, dans le feu ou un four chaud, ou si elle est écrasée mécaniquement, découpée ou modifiée, cela peut provoquer une explosion.
- Ne court-circuitez pas les piles.
- Ne chargez pas les piles. Les piles fournies ne sont pas rechargeables.
- Contactez votre fournisseur ou les autorités locales pour la mise au rebut des piles.



INTERDIT









**ATTENTION
HAUTE
TEMPÉRATURE**

À propos des événements

- N'obstruez jamais les événements du projecteur. De même, ne placez jamais d'objets souples tels que du papier ou des chiffons sous le projecteur. Cela pourrait provoquer un incendie. Laissez un espace suffisant entre l'emplacement où le projecteur est installé et son environnement. (→ page xxviii)
- Ne touchez jamais la zone de l'événement d'évacuation pendant la projection ou immédiatement après la projection d'images. La zone de l'événement d'évacuation peut être chaude à ce moment là et la toucher peut provoquer des brûlures.

 **ATTENTION**

 INTERDIT	<p>Déplacement du projecteur</p> <ul style="list-style-type: none"> • Lorsque vous transportez le projecteur, retirez l'objectif et portez-le avec au moins deux personnes. Si vous tentez de déplacer le projecteur tout seul, vous risquez d'avoir des douleurs au dos ou d'autres blessures. • Lorsque vous transportez le projecteur avec l'objectif retiré, ne touchez pas la zone de montage de l'objectif avec vos mains. De même, ne mettez pas votre main dans le creux de la borne de connexion. Le projecteur peut être endommagé ou il peut tomber et provoquer des blessures. • Lors du déplacement du projecteur avec le cache en option fixé, ne le tenez jamais par le cache en option. Le cache en option pourrait se détacher et l'unité principale pourrait tomber, provoquant des blessures.
 REQUIS	<p>Fixation/retrait de l'objectif</p> <ul style="list-style-type: none"> • Éteignez le projecteur et débranchez le cordon d'alimentation avant de fixer ou de retirer l'objectif. Ne pas le faire pourrait entraîner une déficience visuelle ou des brûlures. • Ne fixez pas ou ne détachez pas l'objectif lorsque le projecteur est installé en hauteur. L'objectif pourrait tomber et causer des dommages ou des blessures.
 REQUIS  INTERDIT	<p>À propos du cache en option (vendu séparément)</p> <ul style="list-style-type: none"> • Assurez-vous de bien serrer les vis après avoir fixé le cache en option. Si vous ne le faites pas, le cache en option peut se détacher et tomber, ce qui peut provoquer des blessures ou endommager le cache en option. • Ne tenez pas le cache en option pendant le déplacement du projecteur et n'appliquez pas de force excessive sur le cache en option. Vous risqueriez d'endommager le cache en option, ce qui pourrait provoquer des blessures.
 REQUIS	<p>Évitez les emplacements soumis à des températures et un taux d'humidité extrêmes</p> <ul style="list-style-type: none"> • Le non-respect de cette consigne pourrait entraîner un incendie ou une électrocution ou endommager le projecteur. L'environnement d'utilisation de ce projecteur est le suivant : <ul style="list-style-type: none"> - La température de fonctionnement : 0 °C à 45 °C / 32 °F à 113 °F / humidité : 20 à 80 % (sans condensation) - La température de stockage : -10 °C à 50 °C / 14 °F à 122 °F / humidité : 20 à 80 % (sans condensation)
<p>Inspection et nettoyage</p>	
 REQUIS	<p>Inspection du projecteur et nettoyage de l'intérieur</p> <ul style="list-style-type: none"> • Consultez votre fournisseur environ une fois par an pour le nettoyage de l'intérieur du projecteur. La poussière peut s'accumuler à l'intérieur du projecteur si elle n'est pas nettoyée pendant une période prolongée, ce qui peut provoquer un incendie ou un dysfonctionnement.

Précautions de sécurité relatives au laser

AVERTISSEMENT

APPAREIL À LASER DE CLASSE 1 [IEC 60825-1:2014]

APPAREIL À LASER GRAND PUBLIC DE CLASSE 1 EN 60825-1: 2014+A11:2021 (Pour l'UE et le Royaume-Uni)

- Le module laser est équipé dans ce produit. L'utilisation de commandes ou de réglages de procédures autres que ceux spécifiés dans le présent document peut entraîner une exposition à des rayonnements dangereux.
L'exposition à l'énergie du laser à proximité de l'ouverture peut provoquer des brûlures.

- Ce produit est classé en classe 1 de la norme IEC 60825-1:2014.
- Pour l'UE et le Royaume-Uni, le produit est aussi conforme à EN 60825-1:2014+A11:2021 et EN 50689:2021.
Sauf utilisation de l'objectif des modèles NP55ZL et NP56ZL.
- Respectez les lois et réglementations en vigueur dans votre pays par rapport à l'installation et à la gestion de l'appareil.
- Aperçu du laser émis par le module d'éclairage intégré :
 - Longueur d'onde : 455 nm
 - Puissance maximale : 390 W (PA1705UL-W/PA1705UL-B), 346 W (PA1505UL-W/PA1505UL-B)

Module d'éclairage

- Un module d'éclairage contenant plusieurs diodes lasers équipe le produit comme source de lumière.
- Ces diodes laser sont scellées dans le module d'éclairage. Aucun entretien et aucune réparation ne sont nécessaires pour la performance du module d'éclairage.
- L'utilisateur final n'est pas autorisé à remplacer le module d'éclairage.
- Contactez un distributeur agréé pour le remplacement du module d'éclairage et obtenir davantage d'informations.

Groupes de risque

Ce projecteur est classé selon IEC/EN 62471-5:2015 groupe de risque 2 ou groupe de risque 3 selon l'objectif.

Groupe de risque 2 (RG2)

AVERTISSEMENT

Comme pour toute source de lumière vive, ne fixez jamais le faisceau, RG2 IEC/EN 62471-5:2015.

Groupe de risque 3 (RG3)

AVERTISSEMENT

APPAREIL RG3 IEC/EN 62471-5:2015

- Lorsqu'il est classé comme RG3, ce projecteur est destiné à un usage professionnel et doit être installé dans un endroit où la sécurité est assurée. Pour cette raison, assurez-vous de consulter votre fournisseur car l'installation doit être effectuée par un installateur professionnel. N'essayez jamais d'installer le projecteur vous-même. Cela peut provoquer une déficience visuelle, etc.
- Aucune exposition directe au faisceau n'est autorisée, RG3 IEC/EN 62471-5:2015.
- Ne jamais regarder dans l'objectif du projecteur. Cela pourrait endommager sérieusement vos yeux.
- Les opérateurs doivent contrôler l'accès au faisceau à l'intérieur de la distance de danger ou installer le produit à une hauteur qui permet d'empêcher l'exposition des yeux des spectateurs à l'intérieur de cette distance de danger.
- Lors de la mise sous tension, opérez depuis le côté ou l'arrière du projecteur (en dehors de la zone à risque). De plus, lors de la mise sous tension de l'alimentation, assurez-vous que personne dans la plage de projection ne regarde l'objectif.

• Vérifiez avant d'installer le projecteur

① Nom du modèle d'objectif ou rapport de projection

Le nom du modèle d'objectif et le rapport de projection sont répertoriés dans l'image ci-dessous.

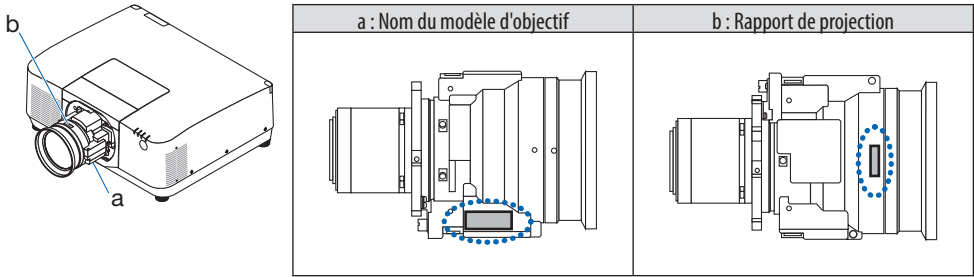

② Combinaison d'objectifs et de groupes de risque

Nom du modèle d'objectif	Rapport de projection	PA1705UL-W PA1705UL-B	PA1505UL-W PA1505UL-B
NP51ZL	0,53 - 0,65	RG2	RG2
NP52ZL	0,65 - 0,87		
NP53ZL	0,86 - 1,25		
NP54ZL	1,24 - 2,01		
NP55ZL	1,98 - 3,95	RG3	RG3
NP56ZL	3,95 - 7,51		

• Zone à risque

Le schéma ci-dessous décrit la zone de rayonnement (zone à risque) de la lumière émise par le projecteur, classée comme Groupe de Risque 3 (RG3) de IEC/EN 62471-5:2015.

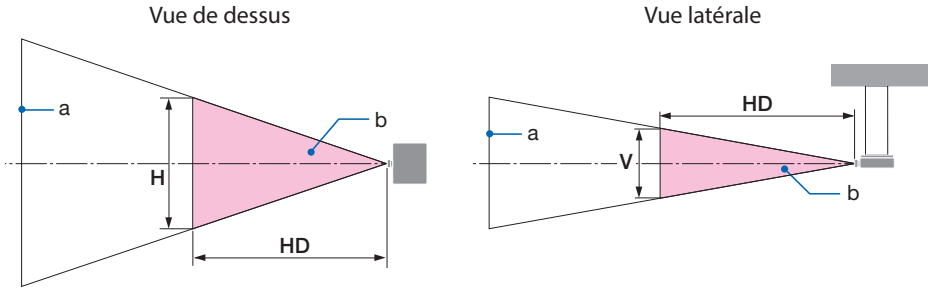

a : Écran / b : Zone de danger

PA1705UL-W/PA1705UL-B

Objectif	Rapport de projection	Zone à risque (m)		
		HD	H	V
NP55ZL	1,98 (Large)	-	-	-
	2,60 (Moyen)	1,00	0,4	0,3
	3,95 (Télé)	1,65	0,5	0,3
NP56ZL	3,95 (Large)	1,80	0,4	0,3
	7,51 (Télé)	2,45	0,3	0,2

PA1505UL-W/PA1505UL-B

Objectif	Rapport de projection	Zone à risque (m)		
		HD	H	V
NP55ZL	1,98 (Large)	-	-	-
	2,90 (Moyen)	1,00	0,4	0,3
	3,95 (Télé)	1,43	0,4	0,3
NP56ZL	3,95 (Large)	1,55	0,4	0,3
	7,51 (Télé)	2,12	0,3	0,2

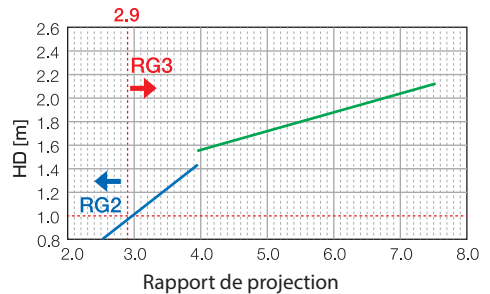
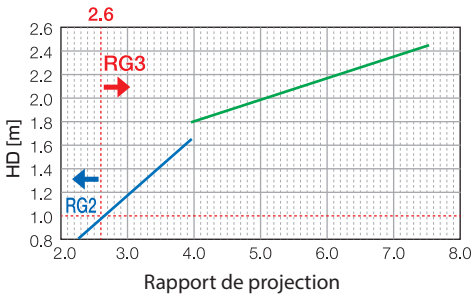

— NP55ZL — NP56ZL

Calcul du rapport de projection

Rapport de projection = $L : \text{Distance de projection (m)} / W : \text{Largeur de l'écran (m)}$

Pour connaître les distances de projection et les largeurs d'écran, reportez-vous à « Types d'objectif et distance de projection » dans le manuel d'installation.

• **À propos de la zone de précaution**

En mettant en place une zone de précaution ou des barrières physiques, il est possible d'empêcher que les yeux pénètrent dans la zone à risque.

Si le responsable du projecteur (opérateur) ne peut pas empêcher les spectateurs d'entrer dans la zone à risque comme dans les installations publiques, il est recommandé de sécuriser un espace de 1 m ou plus à partir de la zone à risque en tant que « zone de précaution » pour la sécurité des spectateurs. Lors de l'installation du projecteur en hauteur, il est recommandé d'avoir une distance d'au moins 3 m à la verticale entre le sol et la zone à risque.

Aux États-Unis, fournir une distance horizontale de 2,5 mètres à partir de la zone à risque.

Lors de l'installation du projecteur en hauteur, prévoir une distance verticale de 3 mètres entre le sol et la zone à risque.

• **Exemple d'installation tenant compte de la zone de précaution**

① **Exemple d'installation au sol ou sur un bureau**

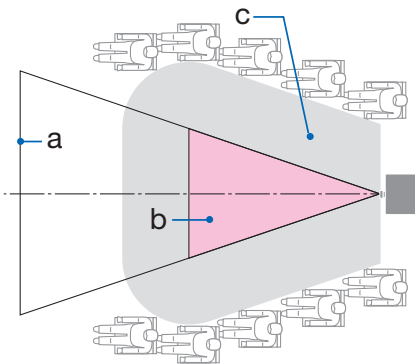

② **Exemple d'installation au plafond**

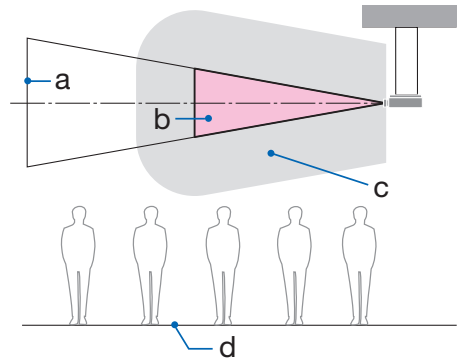

a : Écran / b : Zone de danger / c : Zone de précaution / d : sol



ATTENTION

S'il est estimé que des spectateurs pénétreront dans la zone à risque lors d'une installation au plafond, il est nécessaire d'empêcher les spectateurs d'entrer dans cette zone.

③ Exemple de projection vers le bas depuis une installation au plafond

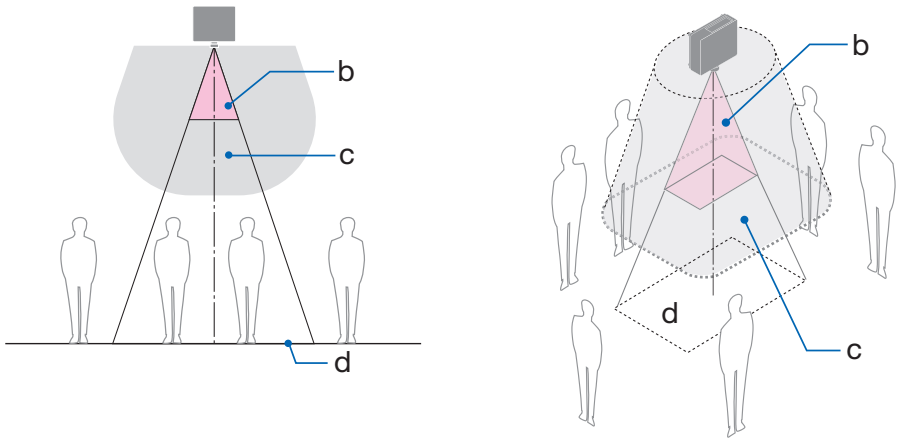

a : Écran / b : Zone de danger / c : Zone de précaution / d : sol



ATTENTION

Si la zone de précaution entre le sol et la zone à risque ne peut pas être sécurisée, il est nécessaire d'empêcher les spectateurs d'entrer dans la zone autour de l'écran comme indiqué sur la figure de droite.

* Si vous utilisez le déplacement de l'objectif, veuillez considérer le déplacement de l'image projetée en fonction du volume du déplacement de l'objectif. Exemple d'installation tenant compte de la zone de précaution

 **ATTENTION**

Veillez observer toutes les précautions de sécurité.

Installation du projecteur

- Lors de la planification de la disposition du projecteur, assurez-vous de suivre les mesures de sécurité répertoriées dans le manuel d'installation.
- Afin d'éviter tout risque, installez l'appareil à portée d'une prise murale ou fournissez un dispositif tel qu'un disjoncteur pour débrancher l'alimentation du projecteur en cas d'urgence.
- Veillez à prendre des mesures de sécurité pour éviter que les yeux entrent dans la zone à risque.
- Sélectionnez un objectif approprié à l'emplacement d'installation et sécurisez la zone de sécurité définie pour chaque objectif.
Assurez-vous que des mesures de sécurité appropriées ont été prises lors de l'utilisation du projecteur, du réglage de la lumière, etc.
- Vérifiez si la zone de sécurité appropriée pour l'objectif installé a été correctement sécurisée. Vérifiez périodiquement la zone et conservez un enregistrement des vérifications.

L'installateur ou le fournisseur doit informer le responsable (opérateur) du projecteur de ce qui suit :

- Informez le responsable du projecteur (opérateur) des mesures de sécurité avant le fonctionnement du projecteur.
- Demandez au responsable du projecteur (opérateur) d'effectuer des inspections (y compris les contrôles de sécurité de la lumière émise par le projecteur) avant de mettre le projecteur sous tension.
- Informez le responsable du projecteur (opérateur) qu'il doit être à tout moment capable de contrôler le projecteur en cas d'urgence lorsque celui-ci est sous tension.
- Demandez au responsable du projecteur (opérateur) de conserver à portée de main le manuel d'installation, le manuel de l'utilisateur et les enregistrements d'inspections.
- Demandez-leur de vérifier si le projecteur est conforme aux normes de chaque pays et région.

Informations sur les câbles

Utilisez des câbles blindés ou des câbles attachés à des noyaux de ferrite afin de ne pas interférer avec la réception de la radio et de la télévision.

Avis concernant les interférences électromagnétiques (IEM)

AVERTISSEMENT :

L'utilisation de cet appareil dans un environnement résidentiel peut provoquer des interférences radio.



Mise au rebut du produit usagé



Dans l'Union européenne

La législation européenne, appliquée dans tous les États membres, exige que les produits électriques et électroniques portant la marque (à gauche) doivent être mis au rebut séparément des autres ordures ménagères. Ceci inclut le projecteur ou les autres accessoires électriques, tels que le cordon d'alimentation. Lorsque vous mettez au rebut ces produits, veuillez suivre les recommandations des autorités locales et/ou demander conseil au magasin qui vous a vendu le produit.

Une fois ces produits mis au rebut, ils sont réutilisés et recyclés de manière appropriée. Cet effort nous aidera à réduire au niveau minimum les déchets et leurs conséquences négatives sur la santé humaine et l'environnement.

La marque figurant sur les produits électriques et électroniques ne s'applique qu'aux États membres actuels de l'Union Européenne.

En dehors de l'Union européenne

Si vous souhaitez éliminer des produits électriques et électroniques usagés en dehors de l'Union européenne, veuillez contacter votre autorité locale et demander la méthode d'élimination appropriée.



Pour l'Union européenne : le symbole représentant une poubelle barrée avec une croix indique que les batteries ne doivent pas être mêlées aux ordures ménagères ordinaires ! Les batteries usagées sont collectées séparément et font l'objet d'un traitement et d'un recyclage particulier, dans le respect de la législation en vigueur.

Conformément au règlement (EU) 2023/1542, la batterie ne peut pas être éliminée de manière inappropriée. La batterie doit être mise à part pour être collectée par les services locaux.

Remarques sur l'installation et la maintenance

N'installez, ni ne rangez jamais l'appareil dans des endroits tels que ceux décrits ci-dessous.

- Emplacements qui amplifient les vibrations et les impacts
S'il est installé dans des endroits où les vibrations provenant de sources d'alimentation et autres sont véhiculées, ou dans des véhicules ou sur des navires, etc., le projecteur peut être affecté par des vibrations ou des chocs susceptibles d'endommager les pièces internes et de provoquer un dysfonctionnement.
- À proximité de lignes à haute tension et de sources d'alimentation
Cela pourrait perturber l'appareil.
- Endroits où sont générés des champs magnétiques puissants
Cela pourrait provoquer un dysfonctionnement.
- À l'extérieur et dans des endroits humides ou poussiéreux
Les lieux exposés à la fumée ou à la vapeur d'huile
Endroits où des gaz corrosifs sont générés
Les substances telles que l'huile, les produits chimiques et l'humidité peuvent provoquer des déformations ou des fissures du boîtier, la corrosion des parties métalliques, ou un dysfonctionnement.

À l'intention du fournisseur et de l'installateur

Pour l'installation du projecteur, veuillez consulter le manuel d'installation fourni sur notre site Web.

1. Pour éviter la chute du projecteur, installez-le au plafond de façon à ce que la résistance soit suffisante pour supporter les poids combinés du projecteur et de l'unité de montage au plafond pour une période prolongée.
2. Lors de l'installation du projecteur au plafond, veillez à procéder de façon appropriée conformément au manuel d'installation de l'Unité de montage au plafond. Assurez-vous d'utiliser les accessoires métalliques fixes et de bien serrer les vis.
3. Afin de prévenir toute chute du projecteur, utilisez des câbles antichute.
 - Utilisez des accessoires métalliques disponibles dans le commerce pour joindre la barre de sécurité du projecteur avec la partie robuste d'un bâtiment ou d'une construction avec les câbles antichute.
 - Utilisez des accessoires métalliques et des câbles antichute disponibles dans le commerce ayant une résistance suffisante pour supporter les poids combinés du projecteur et de l'unité de montage au plafond.
 - Détendez légèrement les câbles antichute afin de ne pas imposer une charge sur le projecteur.
 - Reportez-vous à « Nomenclature du projecteur » pour l'emplacement de la barre de sécurité.
(→ page 6)

Précautions pour assurer les performances du projecteur

- Si une lumière intense, telle que des rayons laser, pénètre par l'objectif, cela peut entraîner un dysfonctionnement.
- Consultez votre fournisseur avant d'utiliser l'appareil dans des endroits où il y a beaucoup de fumée de cigarette ou de poussière.
- Lorsque la même image fixe est projetée sur une longue période avec un ordinateur, etc., le motif de l'image peut rester à l'écran après l'arrêt de la projection, mais elle disparaîtra au bout d'un moment. Cela se produit en raison des propriétés des panneaux à cristaux liquides et ne constitue pas un dysfonctionnement. Nous vous recommandons d'utiliser un économiseur d'écran côté ordinateur.
- Lorsque le projecteur est utilisé à haute altitude (endroits où la pression atmosphérique est faible), il peut être nécessaire de remplacer les pièces optiques plus tôt que d'habitude.
- À propos du déplacement du projecteur
 - Retirez l'objectif et assurez-vous de fixer le cache-objectif afin de ne pas rayer l'objectif. Fixez également un cache de protection contre la poussière au projecteur.
 - Ne soumettez jamais le projecteur à des vibrations ou à des chocs violents.

Le projecteur pourrait sinon être endommagé.

- N'utilisez pas le pied d'inclinaison pour une tâche autre que le réglage de l'inclinaison du projecteur.
Une mauvaise manipulation, telle que porter le projecteur par les pieds d'inclinaison ou l'utiliser appuyé contre un mur, pourrait entraîner un dysfonctionnement.
- Le projecteur ne prend pas en charge l'installation empilée. N'empilez pas les projecteurs directement les uns sur les autres. Le non-respect de cette consigne peut provoquer des dommages ou une panne.
- Ne touchez jamais la surface de l'objectif avec les mains nues.
Les traces de doigts ou la saleté sur la surface de l'objectif de projection seront agrandies et projetées sur l'écran. Ne touchez jamais la surface de l'objectif.
- Ne débranchez jamais le câble d'alimentation du projecteur ou de la prise durant la projection. Cela pourrait entraîner une détérioration de la borne CA IN du projecteur ou le contact de la prise d'alimentation. Pour interrompre l'alimentation secteur pendant la projection d'images, utilisez un disjoncteur, etc.
- À propos de la manipulation de la télécommande
 - La télécommande ne fonctionnera pas si le capteur de signal à distance du projecteur ou l'émetteur de signal de la télécommande est exposé à une forte lumière ou si des obstacles entre eux obstruent les signaux.
 - Utilisez la télécommande à moins de 20 mètres du projecteur, en la pointant vers le capteur de signal à distance du projecteur.
 - Ne laissez jamais tomber la télécommande ou ne la manipulez jamais de façon incorrecte.
 - Ne laissez jamais d'eau ou d'autres liquides pénétrer dans la télécommande. Si la télécommande est mouillée, essuyez-la immédiatement.
 - Évitez de l'utiliser autant que possible dans des endroits chauds et humides.
- Prenez des mesures pour empêcher que la lumière extérieure ne brille sur l'écran. Assurez-vous que seule la lumière du projecteur brille à l'écran. Moins il y a de lumière externe sur l'écran, plus le contraste est élevé et plus les images sont belles.
- À propos des écrans
Les images ne seront pas nettes s'il y a de la saleté, des rayures, une décoloration, etc. sur votre écran. Manipulez l'écran avec soin, en le protégeant des substances volatiles, des rayures et de la saleté.
- Concernant les opérations d'entretien, consultez le manuel d'installation et suivez attentivement toutes les instructions.

Précautions à prendre lors de l'installation du projecteur de manière inclinée

Ce projecteur peut être installé universellement dans tous les angles. Lors de l'installation du projecteur aux angles indiqués ci-dessous, le cache en option vendu séparément doit être fixé sur le projecteur.

Pour une installation inclinée du projecteur, utilisez un raccord métallique suffisamment résistant pour l'empêcher de tomber.

AVERTISSEMENT



- L'utilisation sans cache en option enfreint les règles de sécurité. En outre, le fait d'allumer le projecteur sans avoir installé le cache en option peut provoquer un incendie.

Nom du modèle du cache en option

NP13CV-W pour PA1705UL-W/PA1505UL-W

NP13CV-B pour PA1705UL-B/PA1505UL-B

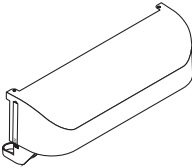
Deux caches sont fournis avec le cache en option NP13CV-W et NP13CV-B.

Cache en option A : pour le raccordement à la zone de la borne de connexion	
Cache en option B : pour la fixation à l'évent d'échappement	

Les croquis ci-dessous illustrent l'angle d'installation nécessaire pour fixer les caches en option A et B respectivement.

- Les deux caches en option A et B doivent être fixés en fonction de la position d'installation du projecteur.
- Il est possible de vérifier si le cache en option doit être fixé dans la position d'installation actuelle sur l'écran [INFO.] du menu à l'écran.

Angles d'installation requis pour fixer le cache en option A

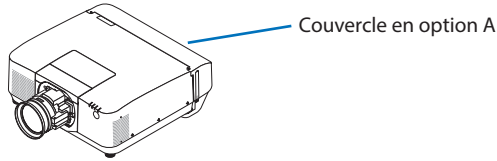

Dans le sens avant et arrière

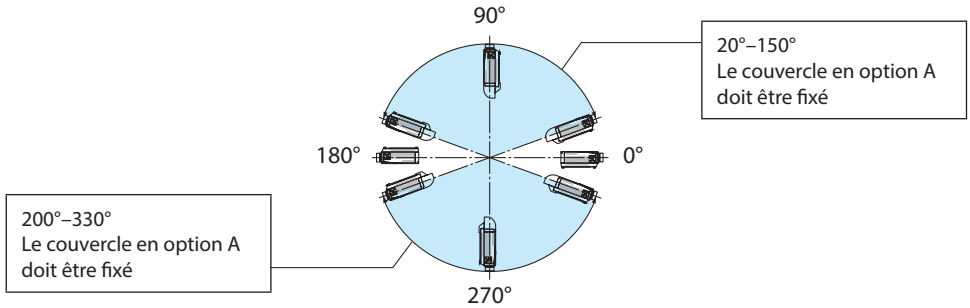

Dans le sens gauche et droit

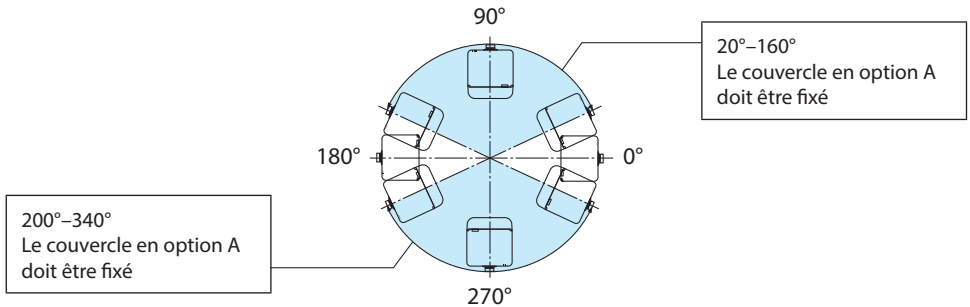

REMARQUE :

- Les croquis montrent l'image de l'angle d'installation comme référence. Ils sont légèrement différents de la réalité.

Angles d'installation requis pour fixer le cache en option B

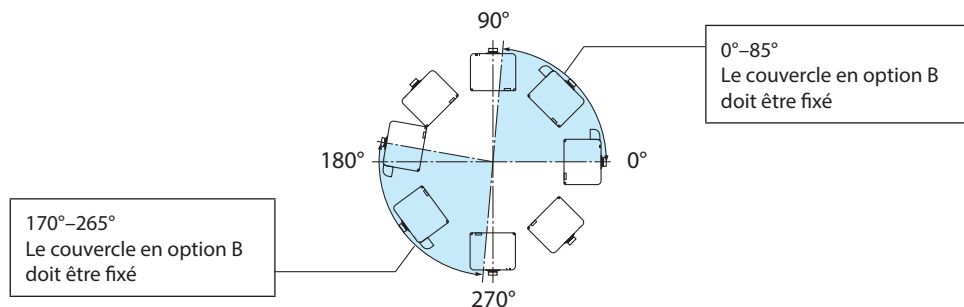
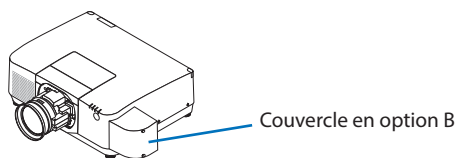

REMARQUE :

- Les croquis montrent l'image de l'angle d'installation comme référence. Ils sont légèrement différents de la réalité.

Dégagement pour l'installation du projecteur

- Lorsque vous installez le projecteur, prévoyez un espace suffisant autour de lui, comme décrit ci-dessous. Sinon, l'air chaud émis par le projecteur peut être renvoyé à l'intérieur. De plus, assurez-vous qu'aucun flux air provenant d'un climatiseur n'atteigne le projecteur. Le système de contrôle de la chaleur du projecteur peut détecter une anomalie (erreur de température) et couper automatiquement l'alimentation.

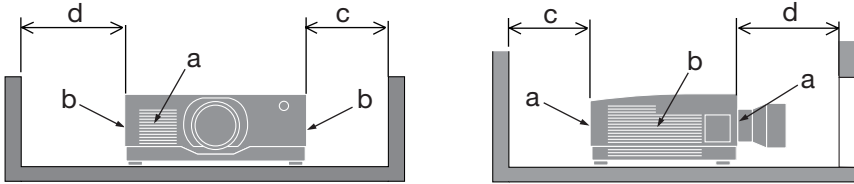

a : Entrée d'air / b : Événement d'échappement / c : 20 cm/8" ou plus / d : 30 cm/12" ou plus

REMARQUE :

- Dans la figure ci-dessus, il est supposé qu'il y a suffisamment d'espace au-dessus du projecteur.
 - Si le cache en option est installé, laissez un espace de 20 cm/8" entre le projecteur et le cache en option.
- Si vous utilisez plusieurs projecteurs simultanément pour une projection sur plusieurs écrans, prévoyez un espace suffisant autour des projecteurs pour l'entrée et la sortie d'air. Lorsque les événements d'entrée et de sortie d'air sont obstrués, la température à l'intérieur du projecteur augmentera et cela pourrait provoquer un dysfonctionnement.

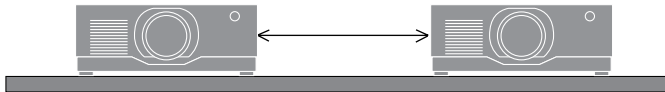

À propos des droits d'auteur des images originales projetées :

Notez que l'utilisation de ce projecteur dans un but commercial ou pour attirer l'attention du public dans un lieu comme un café ou un hôtel et l'emploi de la compression ou de l'expansion d'image d'écran avec les fonctions suivantes risque de constituer une infraction aux droits d'auteur, protégés par la législation sur les droits d'auteur.

[ASPECT (RATIO)], [KEYSTONE], Fonction de grossissement et autres fonctions similaires.

Fonction [MARCHE AUTO DES]

Le réglage par défaut pour [MARCHE AUTO DES] est de 15 minutes. Si aucun signal d'entrée n'est reçu et qu'aucune opération n'est effectuée sur le projecteur pendant 15 minutes, le projecteur est automatiquement mis hors tension pour économiser l'énergie. Pour contrôler le projecteur par un périphérique externe, réglez [MARCHE AUTO DES] sur [DÉSACT.].

Marques commerciales

- Le logo Cinema Quality Picture, ProAssist et Virtual Remote sont des marques commerciales ou des marques déposées de Sharp NEC Display Solutions, Ltd. au Japon, aux États-Unis et dans d'autres pays.
- Les termes HDMI, HDMI High-Definition Multimedia Interface, l'habillage commercial HDMI et les logos HDMI sont des marques commerciales ou des marques déposées de HDMI Licensing Administrator, Inc.



- HDBaseT™ et le logo HDBaseT Alliance sont des marques commerciales de HDBaseT Alliance.



- La marque commerciale PLink est une marque commerciale appliquée aux droits de la marque au Japon, aux États-Unis d'Amérique et dans d'autres pays et régions.
- Blu-ray est une marque commerciale de Blu-ray Disc Association.
- CRESTRON et CRESTRON ROOMVIEW sont des marques commerciales ou des marques déposées de Crestron Electronics, Inc. aux États-Unis et dans d'autres pays.
- Extron et XTP sont des marques déposées de RGB Systems, Inc. aux États-Unis.
- Art-Net™ Designed by and Copyright Artistic Licence Holdings Ltd.
- Les autres noms de produits et de sociétés mentionnés dans ce manuel de l'utilisateur peuvent être des marques commerciales ou des marques déposées de leurs détenteurs respectifs.
- Virtual Remote Tool utilise la bibliothèque WinI2C/DDC, © Nicomsoft Ltd.

1. Vérifiez l'aperçu du produit, les articles fournis et les noms des pièces

1-1. Introduction au projecteur

Cette section vous présente votre nouveau projecteur et décrit ses fonctions et ses commandes.

- **Projecteur à haute luminosité/haute résolution de type affichage à cristaux liquides**

Ce projecteur dispose d'une résolution d'affichage de 1 920 points × 1 200 lignes (WUXGA) et d'un ratio d'aspect de 16:10.

Modèle	Luminosité
PA1705UL-W/PA1705UL-B	16 000 lm (Centre 17 000 lm)
PA1505UL-W/PA1505UL-B	14 000 lm (Centre 15 000 lm)

- **Une diode laser de longue durée est équipée dans le module d'éclairage**

La source de lumière laser a une longue durée de vie, donc le remplacement, le réglage et les autres entretiens ne devraient pas être nécessaires avant longtemps.

- **Une structure scellée exclusive qui assure de hautes performances anti-poussière**

Grâce à ses excellentes performances anti-poussière, le projecteur n'est pas équipé d'un filtre. Le remplacement du filtre est donc inutile.

- **Large choix d'objectifs optionnels en fonction de l'endroit d'installation**

Ce projecteur est compatible avec 6 types d'objectifs optionnels, fournissant une gamme d'objectifs adaptés à une grande variété de lieux d'installation et de méthodes de projection.

Remarquez qu'aucun objectif n'est installé au moment de l'expédition de l'usine. Veuillez acheter les objectifs optionnels séparément.

- **Projection libre à 360 degrés**

Le projecteur est équipé d'une fonction « anti-inclinaison » pour une projection verticale à 360° et d'une fonction « anti-rotation » pour une projection horizontale à 360°.

Notez cependant que le couvercle en option vendu séparément doit être fixé au projecteur en fonction de l'angle d'installation du projecteur.

- **Images de haute qualité utilisant la technologie Cinema Quality Picture**

Le projecteur affiche des images de très haute qualité en combinant la technologie utilisée pour développer les projecteurs de cinéma numérique avec les technologies de traitement d'image que nous avons acquises au cours de nos nombreuses années de mise au point des projecteurs.



- **Projection multi-écran à l'aide de plusieurs projecteurs**

Ce projecteur est équipé des ports HDBaseT IN et HDBaseT OUT. L'utilisation d'un câble de réseau local permet la transmission de signaux de contrôle, en plus des signaux audio/vidéo (jusqu'à quatre appareils peuvent être connectés).

La fonction de fusion des bords crée des bords lisses lors de l'utilisation de plusieurs unités projetant une image unique.

1. Vérifiez l'aperçu du produit, les articles fournis et les noms des pièces

- **Affichage simultané de 2 images (PIP/PICTURE BY PICTURE)**

Deux images peuvent être projetées simultanément par un seul projecteur.

Il existe deux types de présentation pour les deux images : [PIP] par laquelle une image secondaire s'affiche sur l'image principale, et [PICTURE BY PICTURE] par laquelle l'image principale et l'image secondaire sont disposées côte à côte.

- **Fonction de commutation douce pour des changements d'écran plus fluides lors du changement de signal**

Lorsque le connecteur d'entrée est activé, l'image affichée juste avant la commutation reste affichée de façon à ce que l'affichage de la nouvelle image se fasse sans coupure suite à une absence de signal.

- **Prend en charge le réseau local câblé**

Équipe les ports LAN et HDBaseT. L'utilisation d'un réseau local câblé connecté avec ces ports permet de contrôler le projecteur avec un ordinateur.

- **Applications logicielles pratiques**

Compatible avec nos applications logicielles (NaViSet Administrator 2, ProAssist, Virtual Remote Tool, etc.). Le projecteur peut être contrôlé à partir d'un ordinateur connecté via un réseau local câblé.

- NaViSet Administrator 2

Vous pouvez surveiller l'état du projecteur et contrôler diverses fonctions.

- ProAssist

Les réglages nécessaires peuvent être effectués en douceur pour une projection multi-écran.

- Virtual Remote Tool

Une télécommande virtuelle s'affiche sur l'écran de l'ordinateur pour effectuer des commandes simples telles que la mise sous/hors tension du projecteur, la commutation des signaux, etc. Il est également possible de modifier le logo d'arrière-plan du projecteur.

Veuillez consulter notre site Internet pour le téléchargement de chaque logiciel.

URL : <https://www.sharp-nec-displays.com/dl/en/index.html>

- **Compatibilité de CRESTRON ROOMVIEW et Extron XTP**

Le projecteur prend en charge CRESTRON ROOMVIEW et Extron XTP, permettant à plusieurs appareils connectés au réseau d'être gérés et contrôlés depuis un ordinateur. De plus, il permet d'émettre et de contrôler une image par le biais d'un émetteur Extron XTP connecté avec le projecteur.

1. Vérifiez l'aperçu du produit, les articles fournis et les noms des pièces

- **Conception à économie d'énergie avec une consommation en veille de 0,15 W (100-130 V CA)/0,20 W (200-240 V CA)**

Sélectionner [ACTIVÉ] pour [ÉCONOMIE D'ÉNERGIE] à partir du menu permet de mettre le projecteur en mode économie d'énergie.

Lorsque le réseau est activé : 0,4 W (100-130 V CA)/0,5 W (200-240 V CA)

Lorsque le réseau est désactivé : 0,15 W (100-130 V CA)/0,20 W (200-240 V CA)

- **[MODE LUMIERE] et affichage du « Totalisateur de carbone »**

Trois options [MODE LUMIERE] peuvent être sélectionnées selon l'utilisation souhaitée. [AJUSTEMENT DE LA LAMPE] peut également s'utiliser pour réduire la puissance de sortie et contrôler la consommation d'énergie. L'effet d'économie d'énergie à partir de ce moment sera pris en compte dans la quantité d'émissions de CO₂ réduites et affiché dans le message de confirmation lors de la mise hors tension ainsi que dans la zone [INFO.] du menu à l'écran (TOTALISATEUR DE CARBONE)

1-2. Que contient la boîte ?

Assurez-vous que la boîte contient tous les éléments de la liste. S'il manque des pièces, contactez votre fournisseur.

Veuillez conserver la boîte et l'emballage d'origine au cas où vous auriez besoin de transporter votre projecteur.

Projecteur

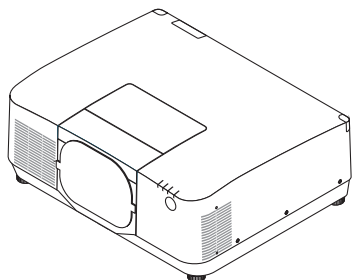

Capuchon anti-poussière pour objectif (9NER0271)

* Le projecteur est expédié sans objectif.

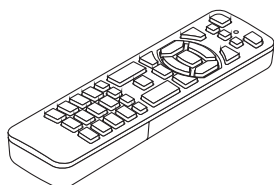

Télécommande (7N901322)

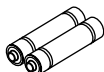

Piles alcalines AAA (x2)

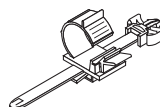

Butée du cordon d'alimentation (24C10881)

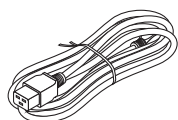

Cordon d'alimentation

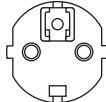
Type de fiche	
Pour les États-Unis	Pour l'UE
	
7N080534	7N080032

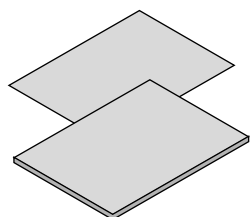

- **Informations importantes**
(TINS-0015VW02)
- **Guide de configuration rapide**
(TINS-0016VW01)
- **Autocollant de sécurité**
(Utilisez cet autocollant lorsque le mot de passe de sécurité est activé.)

Pour les États-Unis et le Canada uniquement

Garantie limitée

Pour les clients en Europe

Vous trouverez notre politique de garantie actuelle valide sur notre site Web :
<https://www.sharpnecdisplays.eu>

1-3. Nomenclature du projecteur

Avant

L'objectif est vendu séparément. La description ci-dessous vaut lorsque l'objectif NP54ZL est fixé.

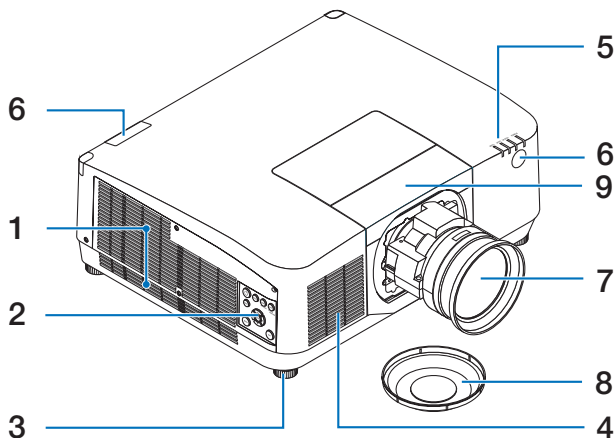

1. Orifice d'évacuation

L'air chaud est expulsé par ici.

2. Commandes

L'alimentation du projecteur peut être mise sous/hors tension, et le signal de l'image projetée peut être commuté ici.

3. Pied à inclinaison réglable

Faites pivoter le pied d'inclinaison pour régler l'inclinaison à gauche/à droite.

4. Événement d'admission

Fait entrer l'air extérieur pour refroidir l'appareil.

5. Section des voyants

Le voyant lumineux s'allume ou clignote pour relayer l'état du projecteur (Alimentation sous tension/Veille/etc.)

6. Capteur de télécommande

Cette partie reçoit les signaux de la télécommande. Il y a deux emplacements sur l'avant et l'arrière du projecteur.

7. Objectif

Les images sont projetées à partir d'ici. (Objectif vendu séparément).

8. Cache-objectif

(L'objectif optionnel est livré avec le cache-objectif.)

9. Couvercle de l'objectif

Retirez ceci lors de l'installation et du retrait d'un objectif.

Arrière

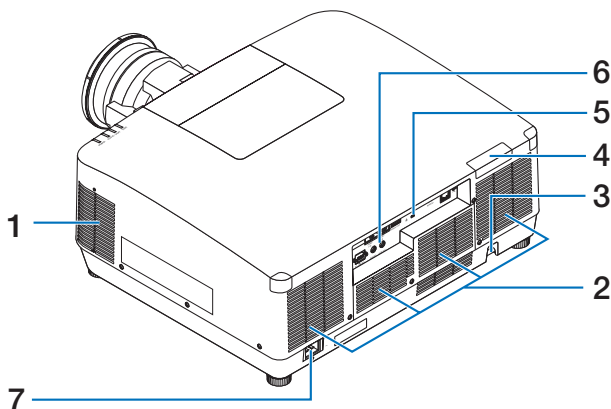

1. Orifice d'évacuation

L'air chaud est expulsé par ici.

2. Évent d'admission

Fait entrer l'air extérieur pour refroidir l'appareil.

3. Barre de sécurité

Installez un dispositif antivol. La barre de sécurité accepte des câbles ou des chaînes de sécurité d'un diamètre allant jusqu'à 0,18 pouce/4,6 mm.

4. Capteur de télécommande

Cette partie reçoit les signaux de la télécommande. Il y a deux emplacements sur l'avant et l'arrière du projecteur.

5. Fente de sécurité (🔒)*

S'utilise pour fixer un câble antivol.

6. Bornes

Connectez les câbles pour les différents signaux audio et vidéo.

7. Borne CA IN

Connectez ici la fiche d'alimentation à trois broches du cordon d'alimentation fourni et branchez l'autre extrémité dans une prise murale active.

* Verrou de sécurité antivol compatible avec les câbles/équipements de sécurité Kensington. Pour les produits, consultez le site internet de Kensington.

Commandes/Voyants

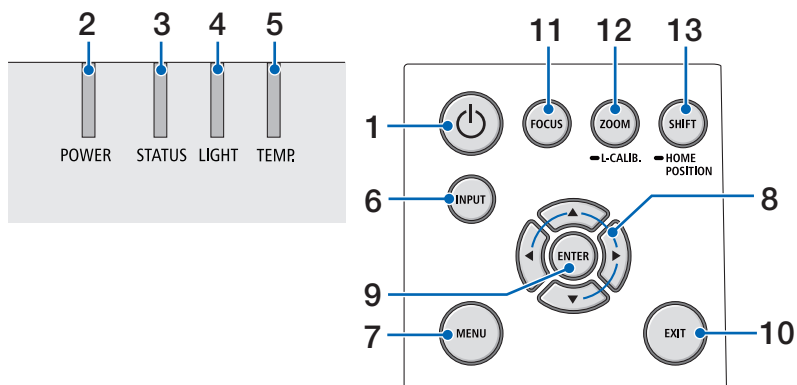

1. Bouton (POWER)

Permet de basculer entre la mise sous tension et la mise en veille du projecteur.

Lorsque l'alimentation est mise hors tension (veille), appuyez une fois sur le bouton pour faire apparaître un message de confirmation sur l'écran, et donc appuyez à nouveau sur le bouton.

2. Voyant POWER

Indique l'état de l'alimentation du projecteur. Le voyant s'allume en bleu lorsque l'alimentation est sous tension. Selon l'état de l'alimentation, il s'allume ou clignote en vert ou en orange lorsque l'alimentation est hors tension. Reportez-vous à la section « Message du voyant » pour plus de détails. (→ page 40)

3. Voyant STATUS

Il s'allume ou clignote lorsqu'un bouton de fonctionnement est enfoncé alors que l'appareil est en mode de verrouillage des touches, pendant l'étalonnage de l'objectif, etc. Reportez-vous à la section « Message du voyant » pour plus de détails.

(→ page 40)

4. Voyant LIGHT

Indique l'état de la source lumineuse.

5. Voyant TEMP.

Indique des températures élevées autour du projecteur.

6. Bouton INPUT

Sélectionne le signal d'entrée. Une pression rapide affiche l'écran de sélection de l'entrée. Une pression d'une seconde ou plus lance une série de vérifications automatiques dans l'ordre HDMI1 → HDMI2 → HDBaseT → SDI, et si un signal d'entrée est détecté, alors ce signal sera projeté.

7. Bouton MENU

Affiche le menu à l'écran pour différents paramètres et réglages.

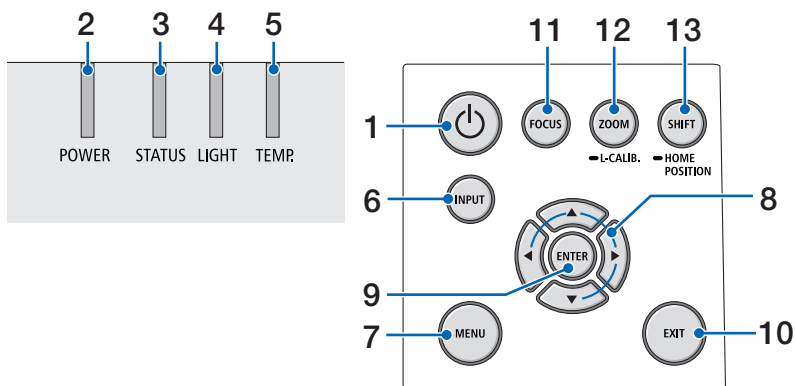

8. ▲▼◀▶ / Boutons de volume ◀▶

- Lorsque le menu s'affiche à l'écran, utilisez les boutons ▲▼◀▶ pour sélectionner l'élément que vous souhaitez paramétrer ou régler.
- Modifie le motif lorsque le motif de test est affiché.
- Lorsque le menu à l'écran n'est pas affiché, utilisez les boutons ◀/▶ pour régler la puissance du son du projecteur.

9. Bouton ENTER

Si le menu est affiché à l'écran, passez au menu suivant. Confirme l'élément lorsque le message de confirmation s'affiche.

10. Bouton EXIT

Permet de revenir au menu du niveau précédent lorsque le menu est affiché à l'écran. Ferme le menu lorsqu'un curseur apparaît dans le menu principal. Annule l'opération lorsque le message de confirmation s'affiche.

11. Bouton FOCUS

Ouvre l'écran de réglage de la mise au point et met au point l'image projetée.

12. Bouton ZOOM/L-CALIB.

- Appuyez brièvement pour ouvrir l'écran de réglage du zoom. Permet de régler précisément la taille de l'image projetée.
- Appuyez longuement (deux secondes ou plus) pour corriger la plage de réglage de l'objectif installé (étalonnage).

13. Bouton SHIFT/HOME POSITION

- Appuyez brièvement pour afficher l'écran de déplacement de l'objectif. Réglez-les à l'aide des boutons ▲▼◀▶.
- Pression longue (2 secondes ou plus) pour ramener le réglage du déplacement de l'objectif à sa position initiale.

Caractéristiques du panneau des bornes

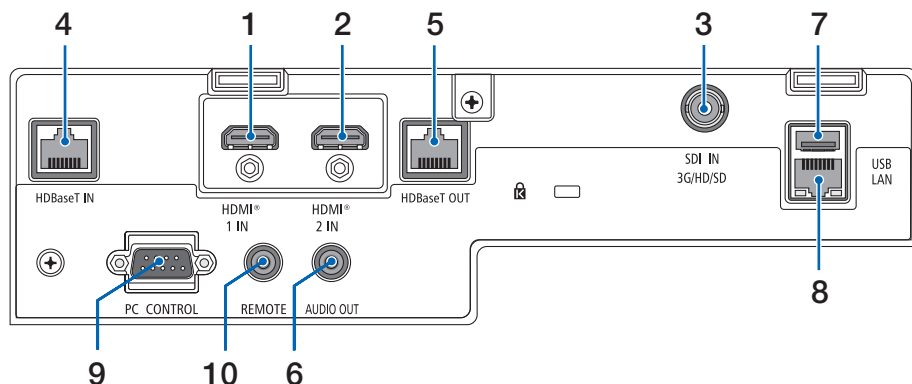

1. Borne HDMI 1 IN (Type A)

Permet de connecter les bornes de sortie d'un ordinateur, d'un lecteur Blu-ray, etc.

2. Borne HDMI 2 IN (Type A)

Permet de connecter les bornes de sortie d'un ordinateur, d'un lecteur Blu-ray, etc.

3. Borne SDI IN (BNC)

Se connecte à la borne de sortie SDI du périphérique vidéo.

4. Port HDBaseT IN (RJ-45)

Se connecte à des dispositifs de transmission compatibles HDBaseT disponibles dans le commerce.

S'utilise également pour connecter plusieurs projecteurs dans un montage en cascade.

5. Port HDBaseT OUT (RJ-45)

Restitue les signaux entrants depuis la borne HDMI 1 IN, la borne HDMI 2 IN et le port HDBaseT IN.

6. Mini prise jack AUDIO OUT (Mini Stéréo)

Émet le signal audio correspondant à l'image projetée par le projecteur. Le volume de sortie peut être réglé par les boutons ◀ / ▶.

7. Port USB (Type A)

Permet de connecter une souris USB disponible dans le commerce et de l'utiliser pour naviguer dans le menu.

REMARQUE :

- Il n'existe aucune garantie de bon fonctionnement de toutes les souris USB disponibles sur le marché.

8. Port LAN (RJ-45)

Connecte l'appareil à un réseau local câblé.

1. Vérifiez l'aperçu du produit, les articles fournis et les noms des pièces

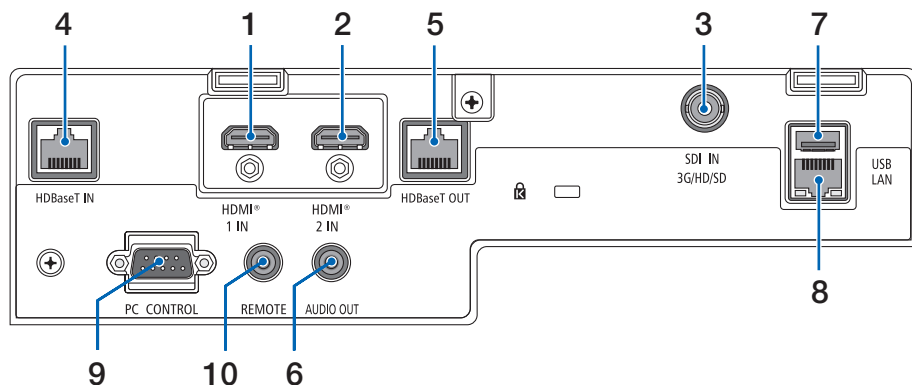

9. Port PC CONTROL (D-Sub à 9 broches)

Utilisez ce port pour connecter un PC ou un système de commande. Ceci vous permet de contrôler le projecteur à l'aide d'un protocole de communication de série.

10. Borne REMOTE (Mini Stéréo)

Utilisez cette borne pour la télécommande filaire du projecteur.

REMARQUE :

- Si un câble de télécommande est relié à la borne REMOTE, les opérations par télécommande à infrarouges ne peuvent pas être effectuées.
- Si [HDBaseT] est sélectionné dans le [CAPTEUR TELECOMM.] et que le projecteur est connecté à un dispositif de transmission disponible dans le commerce prenant en charge HDBaseT, les opérations par télécommande à infrarouges ne pourront pas être effectuées si la transmission des signaux de la télécommande a été configurée dans le dispositif de transmission. Cependant, la télécommande à rayons infrarouges peut être effective lorsque l'alimentation du dispositif de transmission est éteinte.

1-4. Nomenclature de la télécommande

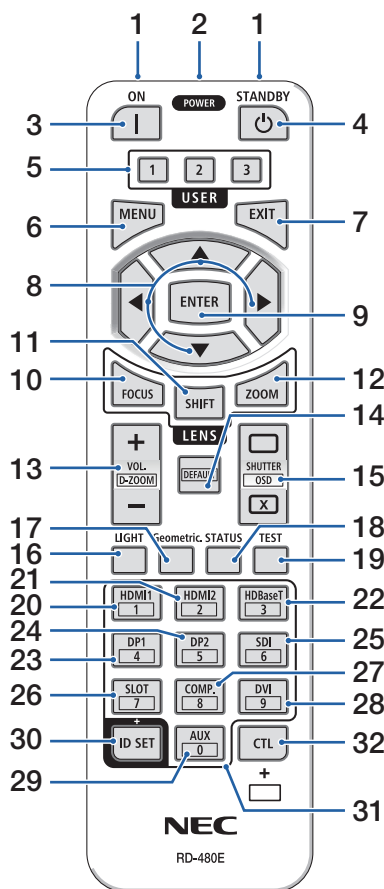

1. Émetteur infrarouge

Les signaux de la télécommande sont envoyés via un signal infrarouge. Dirigez la télécommande vers le récepteur de la télécommande du projecteur.

2. Prise jack à distance

Connectez ici un câble de télécommande disponible dans le commerce pour un fonctionnement filaire.

3. Bouton POWER ON (|)

En mode veille, met l'alimentation sous tension.

4. Bouton POWER STANDBY ()

Appuyez une fois sur le bouton pour afficher le message de confirmation de fermeture. Appuyez une fois de plus sur le bouton POWER STANDBY (ou ENTER) pour couper l'alimentation du projecteur.

5. Bouton USER 1/2/3

Les 14 fonctions suivantes peuvent être sélectionnées et définies.

Lorsque l'écran d'entrée des caractères s'affiche, utilisez ces touches pour commuter le clavier des caractères, insérer un espace et effacer des caractères.

6. Bouton MENU

Affiche le menu à l'écran pour différents paramètres et réglages.

7. Bouton EXIT

Permet de revenir au menu du niveau précédent lorsque le menu est affiché à l'écran. Ferme le menu lorsqu'un curseur apparaît dans le menu principal. Annule l'opération lorsque le message de confirmation s'affiche.

8. Bouton ▲▼◀▶

- Lorsque le menu s'affiche à l'écran, utilisez les boutons ▲▼◀▶ pour sélectionner l'élément que vous souhaitez paramétrer ou régler.
- Modifie le motif lorsque le motif de test est affiché.

1. Vérifiez l'aperçu du produit, les articles fournis et les noms des pièces

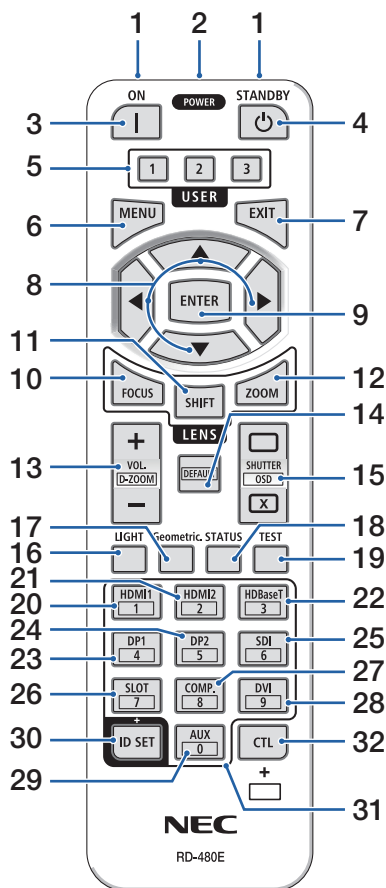

9. Bouton ENTER

Si le menu est affiché à l'écran, passez au menu suivant. Confirmez l'élément lorsque le message de confirmation s'affiche.

10. Bouton FOCUS

Ouvrez l'écran de réglage de la mise au point. Réglez la mise au point (de l'objectif) à l'aide des boutons ◀/▶.

11. Bouton SHIFT

L'écran de réglage du déplacement de l'objectif s'affiche. Utilisez les boutons ▼▲◀▶ pour régler la position de l'objectif.

12. Bouton ZOOM

Ouvrez l'écran de réglage du zoom. Réglez le zoom avec les boutons ◀/▶.

13. Bouton VOL./D-ZOOM (+)(-)

Régule le niveau du volume des bornes de sortie audio. Appuyer simultanément sur le bouton CTL permet d'agrandir ou de réduire l'image (retour à l'état d'origine).

14. Bouton DEFAULT

Appuyez simultanément sur le bouton CTL lorsque le menu est affiché à l'écran pour réinitialiser les valeurs de réglage.

Ceci fonctionne uniquement pour les éléments avec DEFAULT affiché dans le Guide d'utilisation.

15. Bouton SHUTTER/OSD OPEN (□)/CLOSE (X)

Appuyez sur le bouton CLOSE pour éteindre la source lumineuse et arrêter temporairement la projection. Appuyez sur le bouton OPEN pour reprendre. Appuyez simultanément sur les boutons CTL et CLOSE pour fermer l'affichage à l'écran (Écran muet). Appuyez simultanément sur les boutons CTL et OPEN pour revenir en arrière.

1. Vérifiez l'aperçu du produit, les articles fournis et les noms des pièces

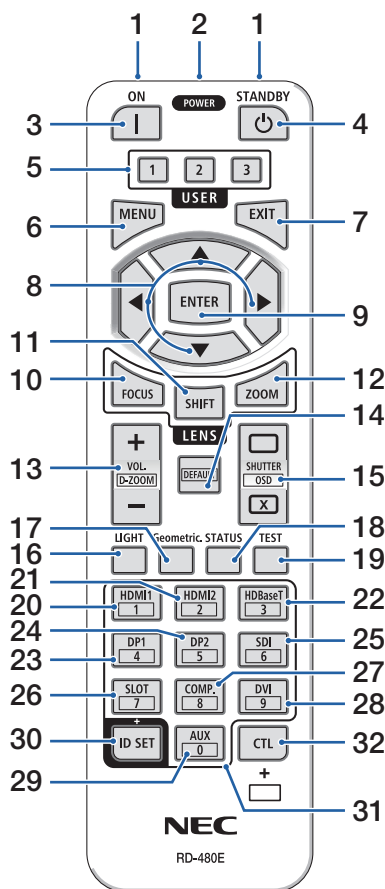

16. Bouton LIGHT

Affiche l'écran du mode d'éclairage.

REMARQUE :

- Les paramètres dans [RÉGLAGE] → [IMAGE] → [MODE] changent l'affichage de l'écran.

17. Bouton Geometric.

Affiche [CORREC. GEOMETRIQUE] dans le menu à l'écran. Utilisez-le pour régler les distorsions des images projetées.

18. Bouton STATUS

Affiche [TEMPS D'UTILISATION] de [INFO.] dans le menu à l'écran.

19. Bouton TEST

Projette un motif de test.

20. Bouton HDMI1

Sélectionne l'entrée HDMI1.

21. Bouton HDMI2

Sélectionne l'entrée HDMI2.

22. Bouton HDBaseT

Sélectionne l'entrée HDBaseT.

23. Bouton DP1

(Non disponible sur les projecteurs de cette série.)

24. Bouton DP2

(Non disponible sur les projecteurs de cette série.)

25. Bouton SDI

Sélectionne l'entrée SDI.

26. Bouton SLOT

(Non disponible sur les projecteurs de cette série.)

27. Bouton COMP.

(Non disponible sur les projecteurs de cette série.)

28. Bouton DVI

(Non disponible sur les projecteurs de cette série.)

29. Bouton AUX

(Non disponible sur les projecteurs de cette série.
Pour un développement futur)

1. Vérifiez l'aperçu du produit, les articles fournis et les noms des pièces

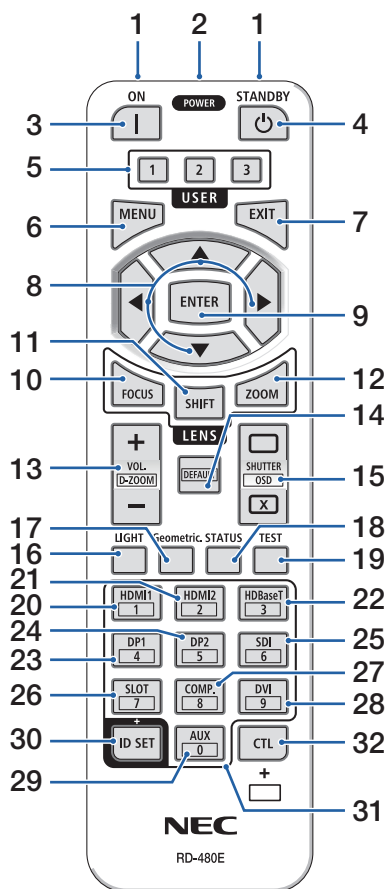

30. Bouton ID SET

S'utilise pour régler l'ID de contrôle lors de l'exécution d'opérations individuelles sur plusieurs projecteurs à l'aide de la télécommande. S'utilise également pour basculer le clavier des caractères lorsque l'écran d'entrée des caractères s'affiche.

31. Bouton du clavier numérique

S'utilise pour entrer l'ID de contrôle lors de l'exécution d'opérations individuelles sur plusieurs projecteurs à l'aide de la télécommande (règle l'ID de contrôle). Appuyer sur le bouton 0 tout en maintenant le bouton ID SET enfoncé permet de supprimer tous les paramètres d'ID de contrôle. S'utilise pour entrer directement des caractères alphanumériques lorsque l'écran d'entrée des caractères s'affiche.

32. Bouton CTL

Il s'agit d'un bouton multifonction pour une utilisation combinée avec d'autres boutons.

Installation des piles

1. Appuyez sur le fermoir et retirez le couvercle des piles.

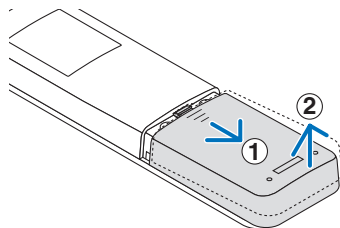

2. Installez les nouvelles piles (AAA). Assurez-vous que la polarité (+/-) des piles est correctement alignée.

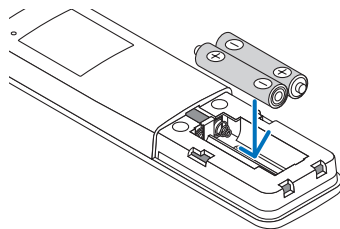

3. Remettez le couvercle des piles en le faisant glisser jusqu'à ce qu'il s'emboîte.

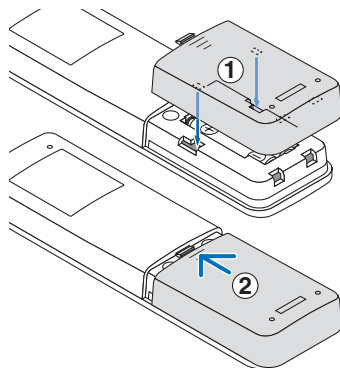

REMARQUE :

- Ne mélangez pas différents types de piles ou des piles neuves avec des anciennes.

Précautions se rapportant à la télécommande

- Manipulez la télécommande avec précaution.
- Si la télécommande est mouillée, essuyez-la immédiatement.
- Évitez toute chaleur excessive et toute humidité.
- Ne court-circuitez, chauffez ou ne démontez jamais les piles.
- Ne jetez jamais les piles au feu.
- Si la télécommande va rester inutilisée pendant une longue période, retirez les piles.
- Assurez-vous que la polarité (+/-) des piles est correctement alignée.
- N'utilisez pas des piles neuves et des piles usagées en même temps et n'utilisez pas ensemble des piles de différents types.
- Mettez les piles usagées au rebut conformément aux réglementations locales.
- Veuillez noter que si plusieurs projecteurs sont installés à proximité, d'autres projecteurs peuvent accidentellement se mettre sous tension lorsque vous allumez l'appareil à l'aide de la télécommande.

Portée de fonctionnement de la télécommande sans fil

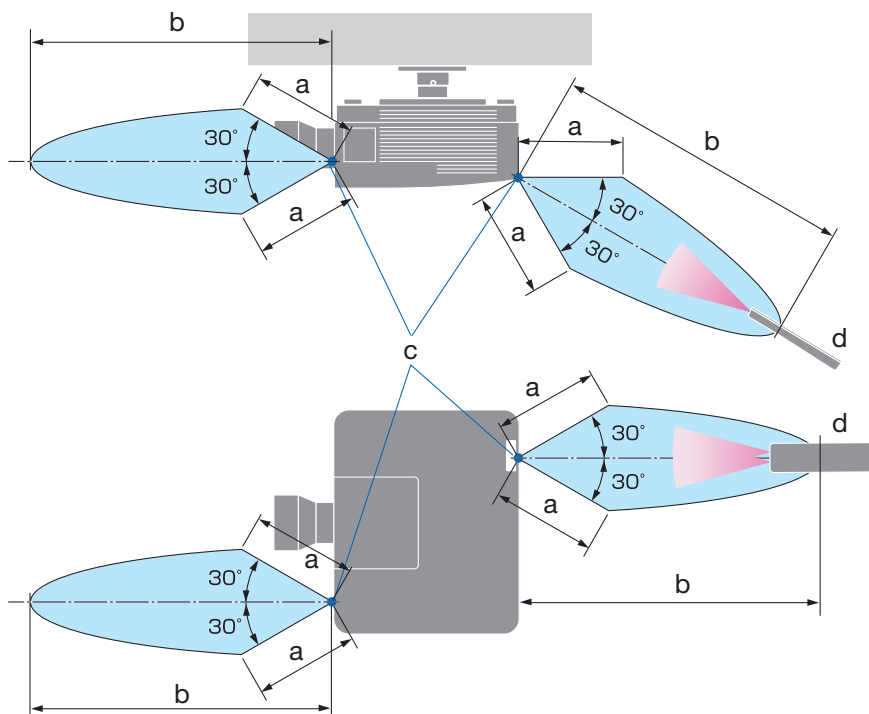

a : 7 m/276" / b : 20 m/787" / c : Télécommande sur le boîtier du projecteur / d : Télécommande

- Le projecteur ne réagira pas s'il y a des objets entre la télécommande et le capteur ou si une lumière intense tombe sur le capteur. Des piles usées empêchent également la télécommande de faire fonctionner correctement le projecteur.

1. Vérifiez l'aperçu du produit, les articles fournis et les noms des pièces

Utilisation de la télécommande en fonctionnement filaire

Connectez une extrémité du câble de la télécommande à la borne REMOTE et l'autre extrémité à la prise jack distante de la télécommande.

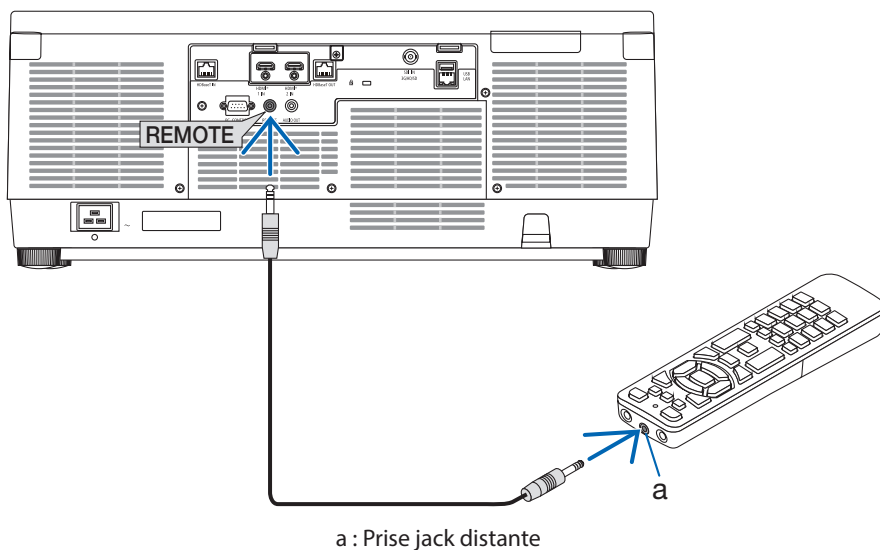

a : Prise jack distante

REMARQUE :

- Lorsqu'un câble de télécommande est inséré dans la borne REMOTE, la télécommande ne fonctionne pas pour la communication sans fil infrarouge.
- La télécommande ne sera pas alimentée par le projecteur via la prise jack REMOTE. Les piles sont nécessaires lorsque la télécommande est utilisée en fonctionnement filaire.

2. Projection d'une image (fonctionnement élémentaire)

Ce chapitre décrit comment allumer le projecteur et projeter une image sur l'écran.

2-1. Procédure de projection d'une image

Étape 1

- Connexion de votre ordinateur/Connexion du câble d'alimentation (→ page 19)



Étape 2

- Mise en marche du projecteur (→ page 22)



Étape 3

- Sélection d'une source (→ page 25)



Étape 4

- Ajustement de la taille et de la position de l'image (→ page 27)



Étape 5

- Ajustement d'une image et du son (→ page 34)



Étape 6

- Réalisation d'une présentation



Étape 7

- Extinction du projecteur (→ page 35)



Étape 8

- Après utilisation (→ page 36)

2-2. Connexion de votre ordinateur/Connexion du cordon d'alimentation

1. Connectez votre ordinateur au projecteur.

Cette section décrit la procédure de base de connexion à un ordinateur.

Connectez un câble HDMI disponible dans le commerce pour relier le connecteur de sortie HDMI de l'ordinateur et le connecteur HDMI 1 IN ou HDMI 2 IN du projecteur.

2. Connectez le câble d'alimentation fourni au projecteur.

Raccordez tout d'abord la fiche à trois broches du câble d'alimentation fourni dans la borne CA IN du projecteur, puis raccordez l'autre fiche du câble d'alimentation fourni directement à une prise du secteur. N'utilisez pas de convertisseur de fiche.



ATTENTION :

- Cet équipement est conçu pour être utilisé avec le cordon d'alimentation connecté à la terre. Si le cordon d'alimentation n'est pas connecté à la terre, cela peut provoquer une électrocution. Assurez-vous que le cordon d'alimentation est correctement connecté à la prise murale et correctement mis à la terre.
N'utilisez pas d'adaptateur de convertisseur de fiche à 2 conducteurs.
- Assurez-vous de relier le projecteur et l'ordinateur (source du signal) à la même prise de terre.
Si le projecteur et l'ordinateur (source du signal) sont reliés sur des points de terre différents, des fluctuations du potentiel de la terre peuvent provoquer un incendie ou de la fumée.
- Afin d'éviter que le cordon d'alimentation ne se desserre, assurez-vous que toutes les broches de la prise du cordon d'alimentation sont complètement insérées dans la borne CA IN du projecteur avant d'utiliser la butée du cordon d'alimentation pour fixer le cordon d'alimentation. Un contact instable du cordon d'alimentation peut provoquer un incendie ou une électrocution.

Lors de la connexion du câble d'alimentation, le voyant POWER du projecteur s'allume.

2. Projection d'une image (fonctionnement élémentaire)

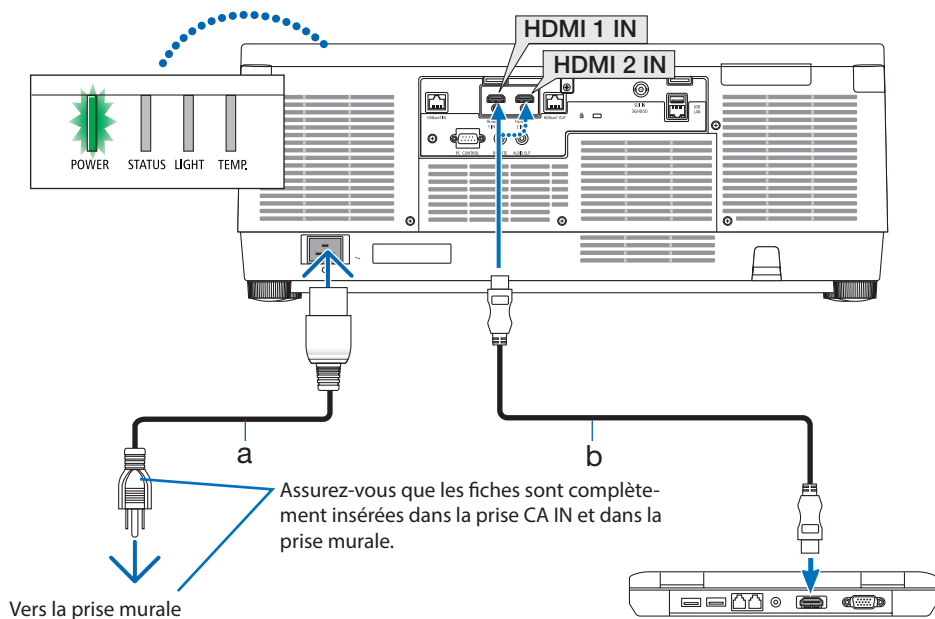

a : Cordon d'alimentation (fourni) / b : câble HDMI (non fourni)

- Utilisez un câble HDMI Premium à haut débit.

ATTENTION :

Certaines parties du projecteur peuvent se trouver temporairement en surchauffe si le projecteur est éteint avec le bouton POWER ou si l'alimentation électrique CA est coupée pendant une utilisation normale du projecteur.

Faites bien attention quand vous soulevez le projecteur.

2. Projection d'une image (fonctionnement élémentaire)

Utilisation de la butée du cordon d'alimentation

Afin d'éviter que le cordon d'alimentation ne se débranche accidentellement de la borne AC IN du projecteur, utilisez la butée du cordon d'alimentation.

REMARQUE :

- Si vous tirez sur le cordon d'alimentation alors que le connecteur est fixé, l'unité principale peut tomber et être endommagée

- ① Avec le serre-câble face au cordon d'alimentation, alignez l'extrémité de la butée du cordon d'alimentation avec le trou situé sous la borne AC IN et insérez-la.
- ② Passez le cordon d'alimentation dans le serre-câble et appuyez sur le serre-câble pour le fixer.
- ③ Faites glisser le serre-câble jusqu'à la base de la fiche d'alimentation.

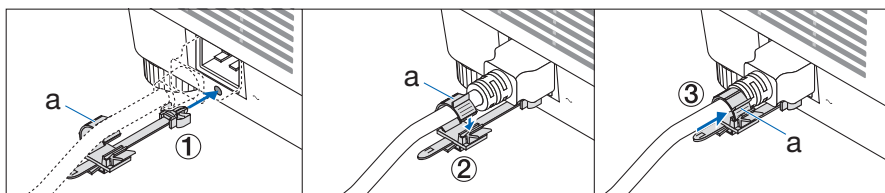

a : Serre-câble

2-3. Mise en marche du projecteur

AVERTISSEMENT

Le projecteur produit une lumière intense. Lors de la mise sous tension, opérez depuis le côté ou l'arrière du projecteur (en dehors de la zone à risque). De plus, lors de la mise sous tension de l'alimentation, assurez-vous que personne dans la plage de projection ne regarde l'objectif.

1. Retirez le cache-objectif.

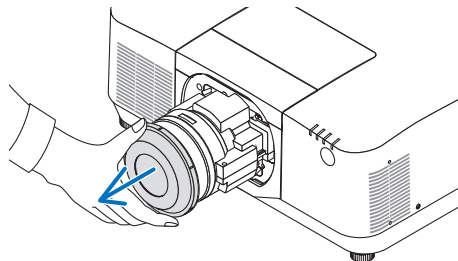

2. Appuyez sur le bouton (POWER) sur le boîtier du projecteur ou sur le bouton POWER ON de la télécommande.

Le voyant POWER allumé en vert se met à clignoter en bleu. Après cela, l'image est projetée sur l'écran.

ASTUCE :

- Si le message « LE PROJECTEUR EST VERROUILLÉ ! ENTREZ VOTRE MOT DE PASSE » s'affiche, cela signifie que la fonction [SÉCURITÉ] est activée.

Après avoir allumé votre projecteur, assurez-vous que l'ordinateur ou que la source vidéo est également allumée.

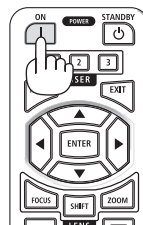

REMARQUE :

- Un écran bleu (papier peint bleu) s'affiche lorsqu'aucun signal d'entrée n'est émis (réglage d'usine par défaut).

2. Projection d'une image (fonctionnement élémentaire)

Effectuer l'étalonnage de l'objectif

Après avoir monté l'objectif disponible séparément ou remplacé l'objectif, exécutez [ETALONN. LENTILLE] en maintenant enfoncé le bouton ZOOM/L-CALIB. sur le boîtier pendant plus de deux secondes. L'étalonnage corrige le zoom réglable, le décalage et la plage de la mise au point. Si l'étalonnage n'est pas effectué, il se peut que vous n'obteniez pas la meilleure mise au point et le meilleur zoom même si vous réglez la mise au point et le zoom pour l'objectif.

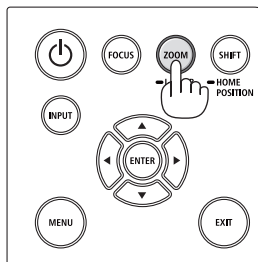

2. Projection d'une image (fonctionnement élémentaire)

Remarque à propos de l'écran de démarrage (Écran de sélection de la langue du menu)

Lorsque vous allumez le projecteur pour la première fois, le menu de démarrage s'affiche. Ce menu vous permet de sélectionner l'une des 30 langues de menu.

Pour sélectionner une langue pour le menu, suivez les étapes suivantes :

1. Utilisez le bouton ▲, ▼, ◀ ou ▶ pour sélectionner l'une des 30 langues du menu.

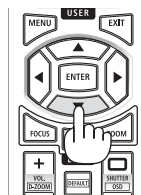

2. Appuyez sur le bouton ENTER pour exécuter la sélection.

Après cette opération, vous pouvez continuer à utiliser le menu.

Si vous le souhaitez, vous pouvez sélectionner la langue du menu ultérieurement.

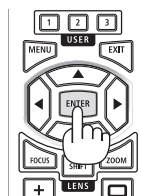

REMARQUE :

- Si le message [CONFIGUREZ « LA DATE ET L'HEURE ».] s'affiche, réglez la date et l'heure actuelles. Dans le cas où ce message ne s'affiche pas, il est conseillé de terminer le réglage [PARAM. DATE ET HEURE].
- Enlevez le cache-objectif lorsque l'appareil est allumé. Si le cache-objectif est en place sur l'appareil, il peut se déformer en raison de la température élevée.
- Si le voyant STATUS s'allume en orange en appuyant sur le bouton d'alimentation, le projecteur ne s'allume pas car [VER. PANNEAU COMMANDE] a été [ACTIVÉ]. Annulez la fonction de verrouillage en la désactivant.
- Lorsque le voyant POWER clignote en bleu par courts intervalles, l'alimentation ne peut être coupée en appuyant sur le bouton d'alimentation.
- Si le projecteur est maintenu en mode veille ou dans un autre état similaire, la température des composants internes peut augmenter même si le projecteur est utilisé à sa température de fonctionnement normale. Si l'alimentation est mise sous tension dans cet état, le ventilateur de refroidissement se met en marche et l'image est projetée après quelques instants.

2-4. Sélection d'une source

Sélection de la source ordinateur ou vidéo

REMARQUE :

- Allumez l'ordinateur ou l'équipement de source vidéo connecté au projecteur.

Détection automatique du signal

Appuyez sur le bouton INPUT pendant 1 seconde ou plus. Le projecteur recherche la source d'entrée disponible et l'affiche.

La source d'entrée sera modifiée de la façon suivante :

HDMI1 → HDMI2 → HDBaseT → SDI → HDMI1 → ...

- Appuyez brièvement sur le bouton pour afficher l'écran [ENTREE].

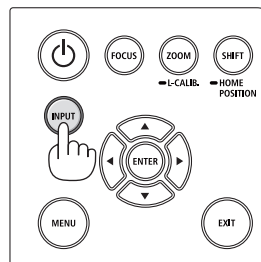

- Appuyez sur les boutons ▼/▲ pour faire correspondre la borne d'entrée cible puis appuyez sur le bouton ENTER pour changer l'entrée. Pour effacer l'affichage du menu dans l'écran [ENTREE], appuyez sur le bouton MENU ou EXIT.

ASTUCE :

- S'il n'y a aucun signal d'entrée présent, l'entrée sera sautée.

Utilisation de la télécommande

Appuyez sur l'un des boutons HDMI1, HDMI2, HDBaseT, ou SDI.

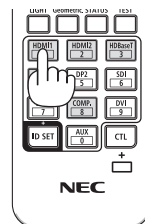

Sélection de la source par défaut

Vous pouvez définir une source comme source par défaut de façon à ce qu'elle s'affiche chaque fois que le projecteur est mis en marche.

1. Appuyez sur le bouton MENU.

Le menu s'affiche.

2. Appuyez sur le bouton ► pour sélectionner [CONFIG.] et appuyez sur le bouton ▼ ou sur le bouton ENTER pour sélectionner [MENU(1)].

3. Appuyez sur le bouton ► pour sélectionner [OPTIONS SOURCE] et appuyez sur le bouton ▼ ou sur le bouton ENTER.

4. Sélectionnez [SÉLEC. ENTR. PAR DÉF.] et appuyez sur le bouton ENTER.



L'écran [SELEC. ENTR. PAR DEF.] s'affiche.



5. Sélectionnez la source que vous souhaitez définir comme source par défaut et appuyez sur le bouton ENTER.

6. Appuyez plusieurs fois sur le bouton EXIT pour fermer le menu.

7. Redémarrez le projecteur.

La source que vous avez sélectionnée à l'étape 5 sera projetée.

2-5. Réglage de la taille et de la position de l'image

Utilisez le déplacement de l'objectif, le pied d'inclinaison réglable, le zoom et la mise au point pour régler la taille et la position de l'image.

Dans ce chapitre, les schémas et les câbles ont été omis pour plus de clarté.

Réglage de la position verticale et horizontale de l'image de projection
« Déplacement de l'objectif » (→ page 28)

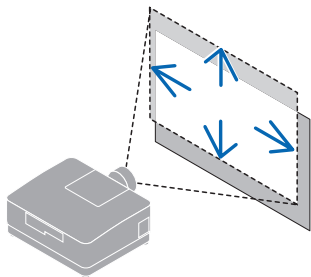

Réglage de la mise au point
« Mise au point » (→ page 30)

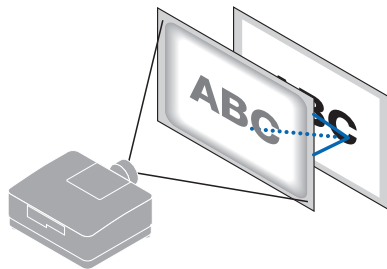

Ajuster précisément la taille d'une image
« Zoom » (→ page 32)

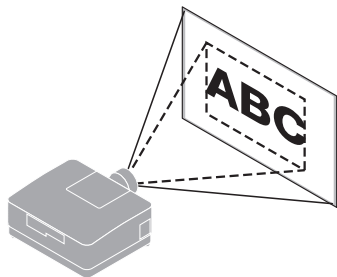

Réglage de l'inclinaison de l'image de projection
« Pied d'inclinaison » (→ page 33)

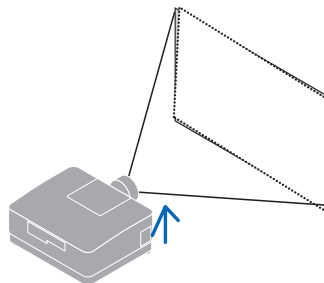

Ajustement de la position verticale d'une image projetée (déplacement de l'objectif)

ATTENTION

- Effectuez le réglage depuis l'arrière ou le côté du projecteur. Si ces ajustements sont effectués par l'avant, vos yeux pourraient être exposés à une forte lumière et être blessés.
- Gardez les mains éloignées de la partie de montage de l'objectif lors d'un déplacement de l'objectif. Le non-respect de cette consigne peut entraîner le coincement des doigts par l'objectif en mouvement.

1. Appuyez sur le bouton **SHIFT/HOME POSITION** du boîtier ou sur le bouton **SHIFT** de la télécommande.

L'écran [CHANGEMENT OBJECTIF] s'affiche.

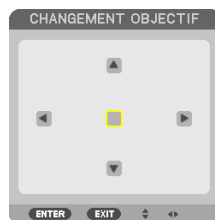

2. Appuyez sur les boutons **▼▲◀▶** pour déplacer l'image projetée.

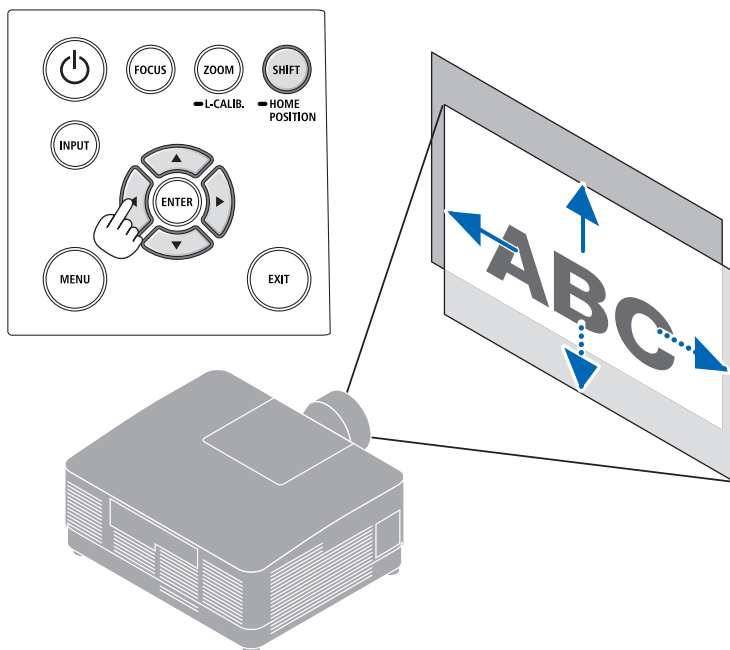

2. Projection d'une image (fonctionnement élémentaire)

Pour régler l'objectif à sa position initiale

Appuyez sur le bouton SHIFT/HOME POSITION pendant plus de 2 secondes. L'objectif monté sur le projecteur revient en position d'origine. (position à peu près au centre)

REMARQUE :

- Si l'objectif est placé à sa position maximum en direction diagonale, la zone périphérique de l'écran sera sombre ou ombrée.

ASTUCE :

- Le schéma ci-dessous montre la plage de réglage du déplacement de l'objectif (mode de projection : bureau/avant) de l'objectif NP54ZL.

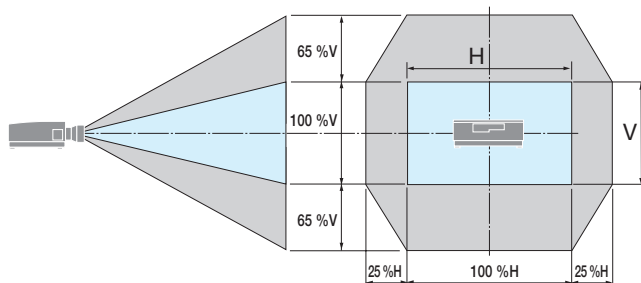

Description des symboles : V pour vertical (hauteur de l'image de projection), H pour horizontal (largeur de l'image de projection).

Mise au point

Il est recommandé d'effectuer le réglage de la mise au point après avoir laissé le projecteur dans l'état MOTIF DE TEST projeté pendant plus de 30 minutes.

Objectif applicable : NP51ZL/NP52ZL/NP53ZL

1. Appuyez sur le bouton FOCUS.

L'écran de commande de [MISE AU POINT DE L'OBJECTIF] s'affiche.



Appuyez sur les boutons ◀▶ pour ajuster la mise au point.

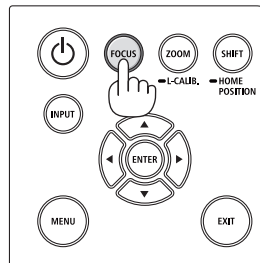
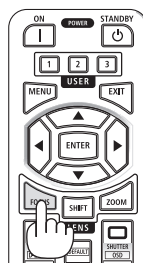

2. Lorsque le curseur est placé sur [CENTRE] dans le menu à l'écran, appuyez sur le bouton ◀ ou sur le bouton ▶ pour aligner la mise au point autour de l'axe optique.

* L'image montre un exemple lorsque le déplacement de l'objectif est déplacé vers le haut. Réglez l'objectif jusqu'à ce que le bord inférieur de l'écran de projection soit net.

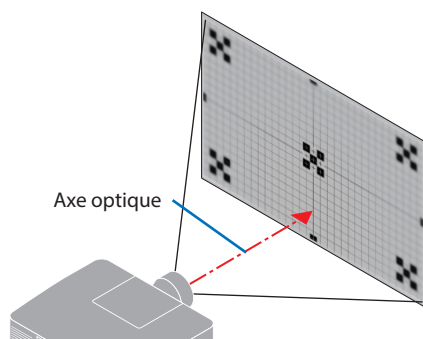
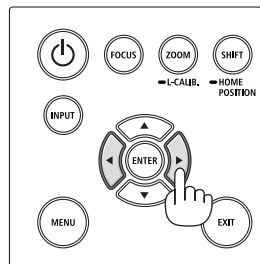
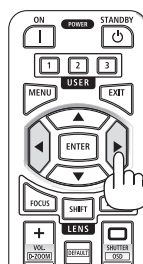

2. Projection d'une image (fonctionnement élémentaire)

- Appuyez sur le bouton ▼ pour sélectionner la [PÉRIPHÉRIE] dans le menu à l'écran, puis appuyez sur le bouton ◀ ou ▶ pour aligner la mise au point de la zone périphérique de l'écran.



- Répétez les étapes 2 et 3 jusqu'à ce que l'écran de projection soit entièrement mis au point.

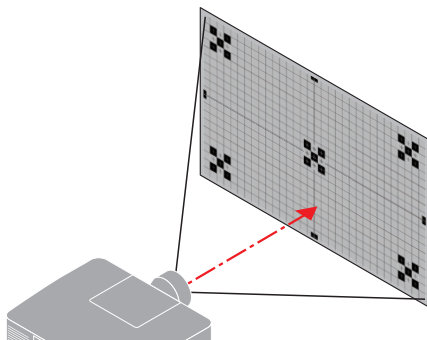

Objectif applicable : NP54ZL/NP55ZL/NP56ZL

- Appuyez sur le bouton FOCUS.

L'écran de commande de [MISE AU POINT DE L'OBJECTIF] s'affiche.



Appuyez sur les boutons ◀▶ pour ajuster la mise au point.

- * La MISE AU POINT DE LA [PÉRIPHÉRIE] DE L'OBJECTIF n'est pas disponible pour cet objectif.

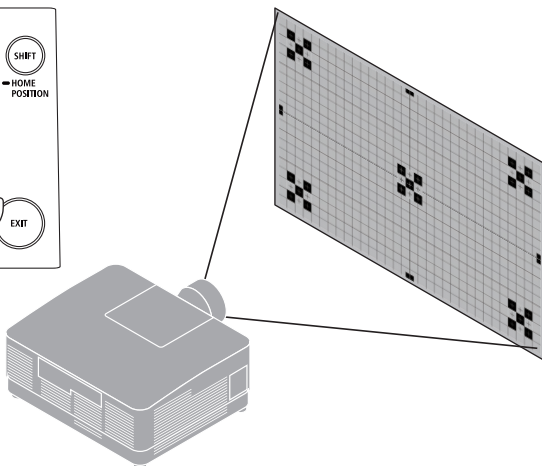
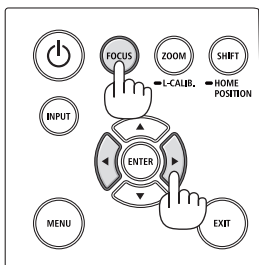
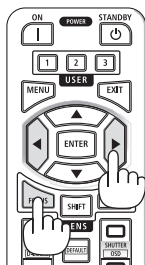

Zoom

1. Appuyez sur le bouton ZOOM/L-CALIB..

L'écran de réglage du [ZOOM] s'affiche.



- * Sinon vous pouvez aussi appuyer sur le bouton ZOOM de la télécommande.
Appuyez sur les boutons ◀▶ pour ajuster le zoom.

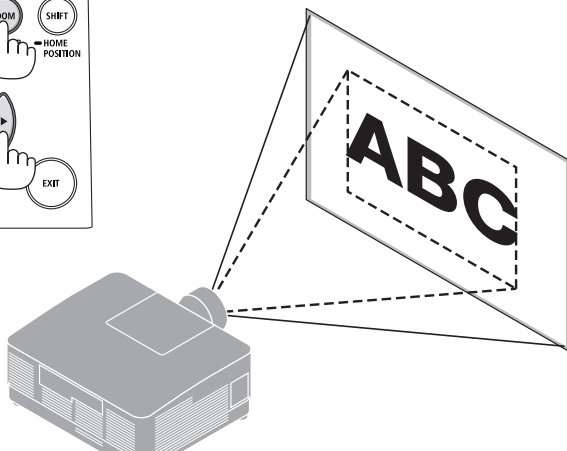
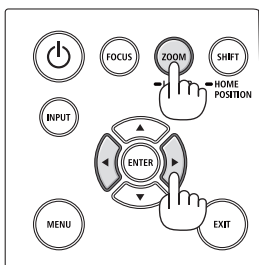
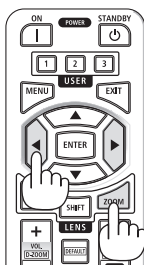

Réglage du pied d'inclinaison

1. Basculez le pied d'inclinaison vers la gauche ou la droite pour ajuster.

Le pied d'inclinaison s'allonge et se raccourcit lorsqu'il est tourné.

Tournez l'un des pieds d'inclinaison pour mettre l'image à niveau.

- Le pied d'inclinaison peut être allongé au maximum de 10 mm/0,4".
- Le pied d'inclinaison peut être utilisé pour incliner le projecteur au maximum de 1,4°.

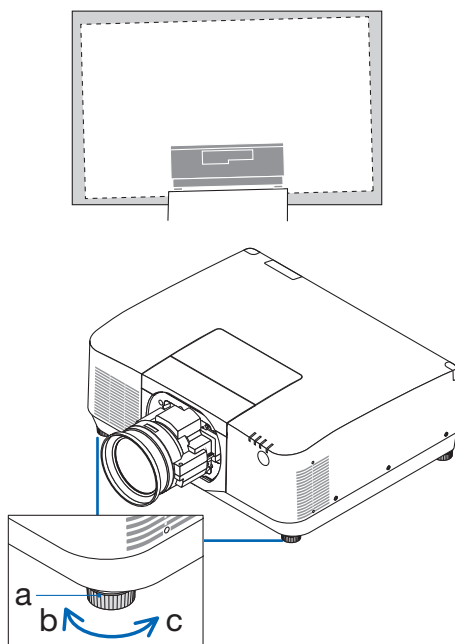

a : Pied d'inclinaison / b : Haut / c : Bas

REMARQUE :

- Ne pas allonger le pied d'inclinaison de plus de 10 mm/0,4". Cela rendrait le projecteur instable.
- N'utilisez pas le pied d'inclinaison pour une tâche autre que le réglage de l'inclinaison de l'angle d'installation du projecteur. Une manipulation incorrecte du pied d'inclinaison, telle que porter le projecteur par le pied ou l'accrocher à un crochet mural par le pied, pourrait endommager le projecteur.

2-6. Réglage d'une image et du son

Réglage de l'image

Affichez [REGLAGE] dans le menu à l'écran et ajustez l'image. Reportez-vous au manuel d'installation pour plus de détails.

Augmentation ou diminution du volume

Le niveau sonore de la borne AUDIO OUT peut être réglé.

Important :

- Ne montez pas le volume au niveau maximum sur le système du haut-parleur externe connecté à l'AUDIO OUT du projecteur. Cela peut produire un son inattendu et fort au moment de la mise sous tension ou hors tension du projecteur, et causer des dommages à votre audition. Lorsque vous ajustez le volume sur le système du haut-parleur externe, réglez le niveau du système du haut-parleur à moins de la moitié de sa puissance et ajustez le volume sur le projecteur pour obtenir le niveau sonore approprié.

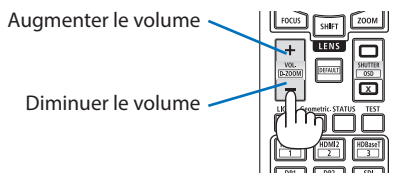
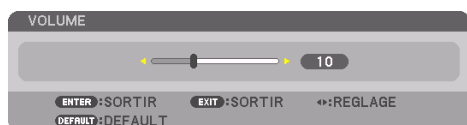

Si aucun menu ne s'affiche, les boutons ◀ et ▶ sur le boîtier du projecteur permettent de contrôler le volume.

- Sur la télécommande, appuyez sur le bouton VOL./D-ZOOM (+) ou (-).

REMARQUE :

- Le volume ne peut pas être réglé à l'aide du bouton ◀ ou ▶ dans les cas suivants.
 - Le menu à l'écran s'affiche
 - Lorsque l'écran est agrandi en appuyant sur les boutons VOL./D-ZOOM (+)(-) tout en maintenant le bouton CTL de la télécommande enfoncé

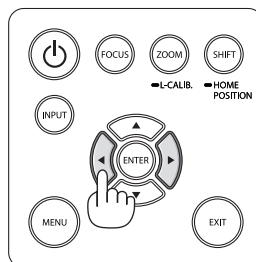



2-7. Extinction du projecteur

Pour éteindre le projecteur :

1. Appuyez d'abord sur le bouton  (POWER) sur le boîtier du projecteur ou sur le bouton STANDBY de la télécommande.

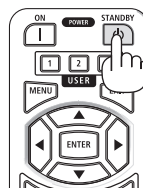
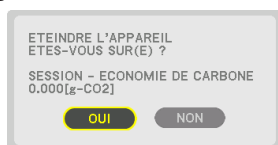
Le message [ETEINDRE L'APPAREIL / ETES-VOUS SUR(E) ? / SESSION-ÉCONOMIE DE CARBONE 0.000[g-CO2]] s'affiche.



2. Appuyez ensuite sur le bouton ENTER ou appuyez de nouveau sur le bouton  (POWER) ou STANDBY.

La source de lumière sera mise hors tension et l'alimentation sera coupée.

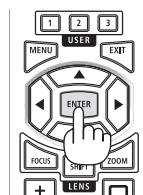

ATTENTION

- Certaines parties du projecteur peuvent se trouver temporairement en surchauffe si le projecteur est éteint avec le bouton POWER ou si l'alimentation électrique CA est coupée pendant une utilisation normale du projecteur. Faites bien attention quand vous soulevez le projecteur.

REMARQUE :

- Lorsque le voyant POWER clignote en bleu par courts intervalles, l'alimentation ne peut être coupée.
- Ne débranchez pas le cordon d'alimentation du projecteur ni de la prise murale quand une image est en cours de projection. Cela endommagerait la borne CA IN du projecteur ou le contact de la prise d'alimentation. Pour couper l'alimentation pendant la projection d'une image, utilisez le disjoncteur, etc.
- Ne coupez pas l'alimentation CA du projecteur pendant les 10 secondes qui suivent un changement de réglages ou de paramètres et la fermeture du menu. Vous risqueriez de perdre vos réglages et paramètres.

2-8. Après l'utilisation

1. Débranchez le cordon d'alimentation.

- ① Tirez vers une position appropriée tout en appuyant sur le bouton de la butée du cordon d'alimentation.
- ② Appuyez sur le bouton du serre-câble pour ouvrir le serre-câble et retirer le cordon d'alimentation.

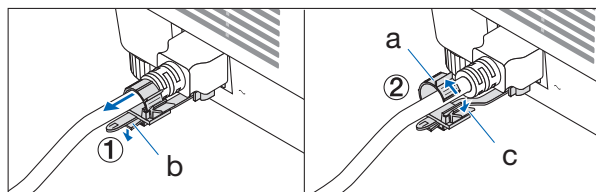

a : Serre-câble / b : Bouton (butée du cordon d'alimentation) / c : Bouton (serre-câble)

2. Déconnectez tous les autres câbles.

3. Mettez le cache-objectif sur l'objectif.

4. Avant de déplacer le projecteur, vissez le pied d'inclinaison s'il a été allongé.

3. Annexe

3-1. Caractéristiques techniques

Nom du modèle		PA1705UL-W/PA1705UL-B	PA1505UL-W/PA1505UL-B
Méthode		Méthode de projection par obturation de cristaux liquides de trois couleurs primaires	
Caractéristiques des éléments principaux			
Panneau à cristaux liquides	Taille	1,0" × 3 (ratio d'aspect : 16:10)	
	Pixels ^{(*)1}	2 304 000 (1 920 points × 1 200 lignes)	
Objectifs de projection		Reportez-vous aux spécifications de l'objectif en option (page → 39)	
		Zoom	Motorisé
		Mise au point	Motorisé
		Déplacement de l'objectif	Motorisé
Source de lumière		Diode laser au phosphore	
Dispositif optique		Isolation optique par miroir dichroïque, combinée par prisme dichroïque	
Émission lumineuse ^{(*)2}		16 000 lm ^{(*)3} 17 000 lm (Centre)	14 000 lm ^{(*)3} 15 000 lm (Centre)
Taille de l'écran (distance de projection)		60"-500" (La distance de projection dépend de l'objectif)	
Reproduction des couleurs		Traitement couleur 10 bits (environ 1,07 milliards de couleurs)	
Fréquence de balayage	Horizontal	15 kHz, 24 à 153 kHz	
	Vertical	24, 25, 30, 48 Hz, 50 à 85 Hz, 100, 120 Hz	
Connecteurs d'entrée/de sortie			
HDMI IN 1/2	Entrée vidéo	Type A × 2 Couleur profonde, LipSync, HDCP ^{(*)4} , 4K	
	Entrée audio	Fréquence d'échantillonnage : 32/44,1/48 kHz Bits d'échantillonnage : 16/20/24 bits	
HDBaseT IN	Entrée vidéo	RJ-45 x1, Couleur profonde, LipSync, HDCP ^{(*)4} , 4K	
	Entrée audio	Fréquence d'échantillonnage : 32/44,1/48 kHz Bits d'échantillonnage : 16/20/24 bits	
	Contrôle	100BASE-TX, Art-Net, PLink classe2	
HDBaseT OUT	Sortie vidéo	RJ-45 x1, Couleur profonde, LipSync, HDCP ^{(*)4} , 4K	
	Sortie audio	Fréquence d'échantillonnage : 32/44,1/48 kHz Bits d'échantillonnage : 16/20/24 bits	
	Contrôle	100BASE-TX, Art-Net, PLink classe2	
SDI IN	Entrée vidéo	BNC x1 3G/HD/SD	
	Entrée audio	2 canaux Audio stéréo Canal Audio 1 : canal G Canal Audio 2 : canal D Fréquence d'échantillonnage : 48 kHz	
AUDIO OUT		Mini prise jack stéréo × 1 (commune à tous les signaux)	
USB		USB type A × 1, Alimentation 1,4 A / 5,0 V	
Bornes de commande	LAN	RJ-45 × 1, 10BASE-T/100BASE-TX, Art-Net, PLink classe2	
	PC CONTROL	D-Sub 9 broches × 1, RS232C	
	REMOTE	Mini prise jack stéréo × 1	
Haut-parleur intégré		Non applicable	

Nom du modèle		PA1705UL-W/PA1705UL-B	PA1505UL-W/PA1505UL-B
Environnement d'utilisation ^(*5)		Température de fonctionnement : 0 à 45 °C (32 à 113 °F)	
		Humidité de fonctionnement : 20 à 80 % (sans condensation)	
		Température de stockage : -10 à 50 °C (14 à 122 °F)	
		Humidité de stockage : 20 à 80 % (sans condensation)	
		Altitude de fonctionnement : 0 à 3 650 m/12 000 pieds	
Alimentation électrique		100-240 V CA, 50/60 Hz	
Consommation électrique		1 035 W (100-130 V CA) 995 W (200-240 V CA)	960 W (100-130 V CA) 925 W (200-240 V CA)
Consommation d'énergie (état de veille)	Réseau activé	0,4 W (100-130 V CA)/0,5 W (200-240 V CA)	
	Réseau désactivé	0,15 W (100-130 V CA)/0,20 W (200-240 V CA)	
Courant d'entrée nominal		12,8 A (100-130 V CA) 5,6 A (200-240 V CA)	11,6 A (100-130 V CA) 5,1 A (200-240 V CA)
Spécifications du cordon d'alimentation		15 A ou supérieur	
Dimensions extérieures		23,6" (largeur) × 9,0" (hauteur) × 19,3" (profondeur)/ 599 (largeur) × 230 (hauteur) × 490 (profondeur) mm (sans inclure les parties saillantes)	
		23,6" (largeur) × 9,4" (hauteur) × 19,3" (profondeur)/ 599 (largeur) × 238 (hauteur) × 490 (profondeur) mm (incluant les parties saillantes)	
Poids		63,3 lbs/28,7 kg (sans inclure l'objectif)	

*1 Plus de 99,99 % de pixels réels.

*2 Il s'agit de la luminosité lorsque l'objectif NP54ZL (vendu séparément) est monté et que [REF. MODE LUMIERE] est réglé sur [NORMAL], que [REF. AJUST. LUMIERE] est réglé sur [100], et que [PRÉRÉGLAGE] est réglé sur [HTE LUMIN]. L'utilisation de [AJUSTEMENT DE LA LAMPE] réduit la luminosité. Si un autre mode a été sélectionné comme le mode [PRÉRÉGLAGE], le rendement lumineux risque de diminuer légèrement.

*3 Conformité à la norme ISO21118-2020

*4 Si vous ne pouvez pas voir des données via l'entrée HDMI, cela ne signifie pas nécessairement que le projecteur ne fonctionne pas correctement. Du fait de la mise en place de HDCP, il est possible que certains contenus soient protégés par HDCP et qu'ils ne puissent pas être affichés à cause de la décision/intention de la communauté HDCP (Digital Content Protection, LLC).

Vidéo : HDR, Couleurs profondes, 8/10/12 bits, Lip Sync.

Audio : LPCM ; jusqu'à 2 canaux, taux d'échantillonnage 32/44,1/48 KHz, bits d'échantillonnage ; 16/20/24 bits

HDMI : Prend en charge HDCP 2.2/1.4

HDBaseT : Prend en charge HDCP 2.2/1.4

*5 Les fonctions de protection du projecteur s'activent selon la température de l'environnement d'utilisation.

• Pour plus d'informations, rendez-vous sur :

États-Unis : <https://www.sharpnecdisplays.us>

Europe : <https://www.sharpnecdisplays.eu>

Mondial : <https://www.sharp-nec-displays.com/global/>

Pour plus d'informations sur nos accessoires en option, visitez notre site Web ou consultez notre brochure.

Les spécifications sont susceptibles d'être modifiées sans préavis.

Objectif en option (vendu séparément)

NP51ZL	Rapport de projection 0,53–0,65 : 1, F1,94–2,20, f=12,0-14,6 mm
NP52ZL	Rapport de projection 0,65–0,87 : 1, F1,84–2,25, f=14,4-19,1 mm
NP53ZL	Rapport de projection 0,86–1,25 : 1, F1,80–2,24, f=19,0-27,6 mm
NP54ZL	Rapport de projection 1,24–2,01 : 1, F1,80–2,24, f=27,7-44,3 mm
NP55ZL	Rapport de projection 1,98–3,95 : 1, F1,84–2,58, f=43,8-86,0 mm
NP56ZL	Rapport de projection 3,95–7,51 : 1, F1,85-2,41, f=86,2-164,8 mm

REMARQUE :

- Le rapport de projection ci-dessus concerne une projection sur un écran de 100".
- Les NP51ZL et NP56ZL seront séquentiellement disponibles sur le marché après juin 2024.

Fonction Nom du modèle d'objectif	Déplacement de l'objectif motorisé	Zoom motorisé	Mise au point motorisée		ETALONN. LENTILLE	Position d'origine	REF MEMOIRE OBJECT.
			CENTRE	PÉRIPHÉRIE			MEMOIRE OBJECTIF
NP51ZL	Oui	Oui	Oui	Oui	Oui	Oui	Oui
NP52ZL	Oui	Oui	Oui	Oui	Oui	Oui	Oui
NP53ZL	Oui	Oui	Oui	Oui	Oui	Oui	Oui
NP54ZL	Oui	Oui	Oui	Non	Oui *	Oui	Oui *
NP55ZL	Oui	Oui	Oui	Non	Oui *	Oui	Oui *
NP56ZL	Oui	Oui	Oui	Non	Oui *	Oui	Oui *

* Sauf mise au point de la [PÉRIPHÉRIE]







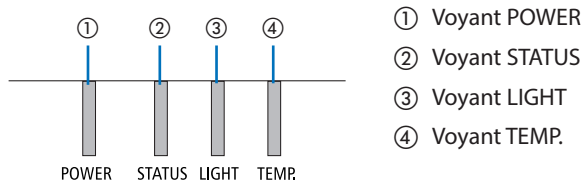





















3-2. Dépannage























Cette section facilite la résolution des problèmes pouvant être rencontrés pendant le réglage ou l'utilisation du projecteur.

Caractéristique de chaque voyant



Message de voyant (Message d'état)

POWER	STATUS	LIGHT	TEMP.	État du projecteur
 Désactivé	 Désactivé	 Désactivé	 Désactivé	Alimentation hors tension
 Orange (Clignote* ¹)	 Désactivé	 Désactivé	 Désactivé	En état de veille ([ÉCONOMIE D'ÉNERGIE] est [ACTIVÉ] et le réseau est prêt.
 Orange (Clignote* ²)	 Désactivé	 Désactivé	 Désactivé	En état de veille ([ÉCONOMIE D'ÉNERGIE] est [ACTIVÉ] et le réseau est indisponible.
 Orange (Lumière)	 Désactivé	 Désactivé	 Désactivé	En état de veille ([ÉCONOMIE D'ÉNERGIE] est [ACTIVÉ] et le réseau est disponible)
 Orange (Clignote* ³)	 Désactivé	 Désactivé	 Désactivé	[ACTIVÉ] heure d'activation de la [MINUT. PROGRAMMABLE]. (En état de veille)
 Vert (Lumière)	 Désactivé	 Désactivé	 Désactivé	En état de veille
 Vert (Clignote* ³)	 Désactivé	 Désactivé	 Désactivé	[ACTIVÉ] heure d'activation de la [MINUT. PROGRAMMABLE]. (En état de veille)

POWER	STATUS	LIGHT	TEMP.	État du projecteur
 Bleu (Lumière)	 Désactivé	 Vert (Lumière)	 Désactivé	L'état sous tension ([REF. MODE LUMIÈRE] est [NORMAL])
 Bleu (Lumière)	 Désactivé	 Vert (Clignote* ³)	 Désactivé	L'état sous tension ([REF. MODE LUMIÈRE] est [SILENCIEUX] ou [LONGUE DURÉE DE VIE])
L'état varie	 Orange (Clignote* ⁴)	L'état varie	 Désactivé	Requête d'exécution de [ÉTALONN. LENTILLE].
 Bleu (Lumière)	 Vert (Clignote* ⁴)	L'état varie	 Désactivé	Étalonnage de l'objectif en cours
 Bleu (Lumière)	L'état varie	 Désactivé	 Désactivé	La fonction de l'obturateur est active
 Bleu (Clignote* ³)	 Désactivé	L'état varie	 Désactivé	[MINUT. DÉACTIVATION] est activé, heure [DÉSACT.] alors que la [MINUT. PROGRAMMABLE] est activé (état sous tension)
 Bleu (Clignote* ⁵)	 Désactivé	 Désactivé	 Désactivé	Préparation de la mise sous tension [ACTIVÉ]

*1 Répétition de lumière allumée pendant 1,5 seconde / éteinte pendant 1,5 seconde





















*2 Répétition de lumière allumée pendant 1,5 seconde / éteinte pendant 7,5 secondes

*3 Répétition de lumière allumée pendant 2,5 secondes / éteinte pendant 0,5 seconde

*4 Répétition de lumière allumée pendant 0,5 seconde / éteinte pendant 0,5 seconde / allumée pendant 0,5 seconde / éteinte pendant 2,5 secondes

*5 Répétition de lumière allumée pendant 0,5 seconde/éteinte pendant 0,5 seconde

Message de voyant (Message d'erreur)

POWER	STATUS	LIGHT	TEMP.	État du projecteur	Procédure
 Bleu (Lumière)	 Orange (Lumière)	L'état varie	 Désactivé	Un bouton a été enfoncé alors que le [VER. PANNEAU COMMANDE] est activé. Les numéros d'ID pour le projecteur et la télécommande ne correspondent pas.	Le [VER. PANNEAU COMMANDE] est activé. Ce réglage doit être annulé pour utiliser le projecteur. Vérifiez le [CONTROLE ID]
 Bleu (Lumière)	 Désactivé	 Orange (Lumière)	 Orange (Lumière)	Problème de température	La température ambiante est élevée. Les fonctions de protection du projecteur s'activent selon la température de l'environnement d'utilisation. Baissez la température de la pièce.
 Rouge (Clignote*5)	 Désactivé	 Désactivé	 Désactivé	Problème de température	La température ambiante est en dehors de la plage de température de fonctionnement. Vérifiez qu'aucun obstacle ne se trouve près de la sortie d'air.
 Rouge (Clignote*5)	 Rouge (Lumière)	 Rouge (Lumière)	 Désactivé	Erreur de montage de l'objectif	L'objectif n'est pas monté correctement. Installez-le.
 Bleu (Lumière)	L'état varie	 Orange (Clignote*3) ou (Clignote*5)  Rouge (Lumière)	L'état varie	Erreur nécessitant un soutien de service	Bien que le projecteur soit toujours utilisable, nous vous conseillons de contacter votre fournisseur ou le personnel d'entretien et de demander une inspection.
 Rouge (Lumière)	L'état varie	L'état varie	 Désactivé	Erreur nécessitant un soutien de service	Contactez votre fournisseur ou le service après-vente. Veillez à vérifier et faire part de l'état des voyants lors de votre demande de réparation.

*3 Répétition de lumière allumée pendant 2,5 secondes / éteinte pendant 0,5 seconde

*5 Répétition de lumière allumée pendant 0,5 seconde/éteinte pendant 0,5 seconde

Lorsque le protecteur thermique est activé :

Lorsque la température à l'intérieur du projecteur devient trop élevée ou trop basse, le voyant POWER commence à clignoter en rouge en cycle court. Après cela, le protecteur thermique s'active et le projecteur peut être mis hors tension.

Dans ce cas, veuillez prendre les mesures ci-dessous :

- Retirez la fiche d'alimentation de la prise murale.
- Placez le projecteur dans un endroit frais s'il était placé à une température ambiante élevée.
- Nettoyez la sortie d'air si de la poussière s'y est accumulée.
- Laissez le projecteur pendant une heure environ jusqu'à ce que la température intérieure baisse.

Problèmes courants et Solutions

Problème	Vérifiez ces éléments
Ne s'allume pas ou ne s'éteint pas	<ul style="list-style-type: none"> • Vérifiez que le câble d'alimentation est branché et que le bouton d'alimentation sur le boîtier du projecteur ou sur la télécommande est activé. • Vérifiez si le projecteur présente une erreur de température. Si la température à l'intérieur du projecteur est trop chaude ou trop froide, il est impossible d'allumer le projecteur dans un but de protection. Attendez un instant et essayez de rallumer le projecteur. • S'il semble improbable que le problème ait été provoqué par les conditions mentionnées ci-dessus, débranchez le cordon d'alimentation de la prise. Puis attendez 5 minutes avant de le brancher à nouveau.
S'éteint	<ul style="list-style-type: none"> • Assurez-vous que les fonctions [MINUT. DÉSACTIVATION], [MARCHE AUTO DÉS] ou [MINUT. PROGRAMMABLE] sont désactivées.
Absence d'image	<ul style="list-style-type: none"> • Vérifiez que l'entrée appropriée est sélectionnée. S'il n'y a toujours pas d'image, appuyez sur le bouton INPUT ou à nouveau sur l'un des boutons d'entrée. • Assurez-vous que les câbles sont connectés correctement. • Utilisez les menus pour ajuster la luminosité et le contraste. • Est-ce que [ALIM.DE L'OBTURATEUR] sur le menu à l'écran est réglé sur [FERMÉ] ? • Vérifiez que le bouton SHUTTER CLOSE n'est pas enfoncé. • Réinitialisez les réglages ou ajustements aux niveaux des pré-réglages d'usine à l'aide de [RESET] dans le menu. • Entrez votre mot-clé enregistré si la fonction Sécurité est activée. • Si le signal d'entrée HDMI ne peut pas être affiché, essayez ce qui suit. Réinstallez le pilote de la carte graphique intégrée dans votre ordinateur, ou utilisez un pilote mis à jour. Pour la réinstallation ou la mise à jour des pilotes, référez-vous au mode d'emploi accompagnant votre ordinateur ou votre carte graphique, ou contactez le centre d'aide du fabricant de votre ordinateur. L'installation du pilote ou du système d'exploitation mis à jour se fait sous votre propre responsabilité. Nous ne sommes responsables d'aucun problème ou panne causés par cette installation. • Le signal peut ne pas être pris en charge en fonction du dispositif de transmission HDBaseT. De plus, l'interface RS232C risque de ne pas être prise en charge. • Si le projecteur est maintenu en mode veille ou dans un autre état similaire, la température des composants internes peut augmenter même si le projecteur est utilisé à sa température de fonctionnement normale. Si l'alimentation est sous tension quand cela se produit, le ventilateur de refroidissement se met en marche et il faut un peu de temps avant que l'image ne soit projetée. Veuillez patienter un moment.
L'image devient subitement sombre	<ul style="list-style-type: none"> • Une pièce chaude peut déclencher les fonctions de protection du projecteur, ce qui peut provoquer une réduction temporaire de la luminance (luminosité). Réduisez la température dans la pièce.
La couleur ou la teinte n'est pas normale	<ul style="list-style-type: none"> • Vérifiez si une couleur appropriée est sélectionnée dans [COULEUR MURALE]. Si oui, sélectionnez une option appropriée. • Réglez [TEINTE] dans [IMAGE].
L'image n'est pas carrée à l'écran	<ul style="list-style-type: none"> • Repositionnez le projecteur pour améliorer l'angle par rapport à l'écran. • Effectuez une [CORREC. GÉOMÉTRIQUE] en cas de distorsion trapézoïdale.

Problème	Vérifiez ces éléments
L'image est floue	<ul style="list-style-type: none"> • Ajustez la mise au point. • Repositionnez le projecteur pour améliorer l'angle par rapport à l'écran. • Assurez-vous que la distance entre le projecteur et l'écran est dans la plage de réglage de l'objectif. • Est-ce que l'objectif a été déplacé d'une distance excédant la plage prévue ? • Une condensation risque de se former sur l'objectif si le projecteur est froid, déplacé dans un endroit chaud puis mis en marche. Si cela se produit, n'utilisez pas le projecteur et attendez qu'il n'y ait plus de condensation sur l'objectif.
L'image défile verticalement, horizontalement ou dans les deux sens	<ul style="list-style-type: none"> • Vérifiez la résolution et la fréquence de l'ordinateur. Assurez-vous que la résolution que vous désirez afficher est prise en charge par le projecteur. • Ajustez manuellement l'image de l'ordinateur avec Horizontal/Vertical dans [OPTIONS D'IMAGE].
La télécommande ne fonctionne pas.	<ul style="list-style-type: none"> • Dirigez l'émetteur infrarouge de la télécommande vers le récepteur de la télécommande du projecteur. • Installez des piles neuves. • Assurez-vous qu'il n'y a pas d'obstacle entre vous et le projecteur. • Placez-vous au maximum à 20 m/787 pouces du projecteur. • Si un [CONTROLE ID] a été défini, vérifiez si le numéro ID de la télécommande correspond au numéro ID du projecteur.
Le menu à l'écran n'est pas affiché	<ul style="list-style-type: none"> • Vérifiez si la sourdine de l'écran est activée. La sourdine de l'écran peut être désactivée par l'un des moyens suivants : <ul style="list-style-type: none"> - Appuyez sur le bouton OSD OPEN tout en maintenant enfoncé le bouton CTL de la télécommande. - Maintenez enfoncé le bouton MENU sur le boîtier du projecteur pendant au moins 10 secondes.
Le voyant est allumé ou clignote	<ul style="list-style-type: none"> • Voir le Message du voyant.

Pour plus d'informations, contactez votre fournisseur.

3-3. Montage d'un objectif (vendu séparément)

Six objectifs différents de type à baïonnette peuvent être utilisés sur ce projecteur. Les descriptions fournies ici concernent l'objectif NP54ZL. Montez les autres objectifs de la même manière.

Après avoir installé ou remplacé l'objectif, appuyez sur le bouton ZOOM/L-CALIB. du projecteur pour effectuer [ETALONN. LENTILLE]. En effectuant [ETALONN. LENTILLE], la plage de réglage du déplacement de l'objectif est étalonnée.

AVERTISSEMENT :

(1) Coupez l'alimentation et attendez que le ventilateur de refroidissement s'arrête, (2) débranchez le cordon d'alimentation et attendez que l'appareil refroidisse avant de monter ou de retirer l'objectif. Le non-respect de cette consigne peut entraîner des lésions oculaires, une électrocution ou des brûlures.

Important :

- Le projecteur et les objectifs sont constitués de pièces de précision. Ne les soumettez pas à des chocs ou à des forces excessives.
- Retirez l'objectif vendu séparément lorsque vous déplacez le projecteur. Sinon, l'objectif pourrait subir des chocs pendant le déplacement du projecteur et être endommagé ainsi que le mécanisme de déplacement de l'objectif.
- Si le projecteur doit être déplacé avec l'objectif en place, par exemple lorsqu'il est installé en hauteur ou dans un endroit spécifique, utilisez les vis fournies avec l'objectif pour le fixer au projecteur. Ne tenez pas l'objectif lorsque vous déplacez le projecteur.
- Lorsque vous démontez l'objectif du projecteur, remettez l'objectif dans sa position initiale avant de mettre l'alimentation hors tension. Le non-respect de cette consigne peut empêcher le montage ou le démontage de l'objectif en raison de l'étroitesse de l'espace entre le projecteur et l'objectif.
- Ne touchez jamais la surface de l'objectif lorsque le projecteur est en marche.
- Faites très attention à ne pas déposer de saleté, de graisse, etc. sur la surface de l'objectif et à ne pas rayer la surface de l'objectif.
- Effectuez ces opérations sur une surface plane recouverte d'un tissu, etc., afin d'éviter que l'objectif ne soit rayé.
- Si le projecteur doit rester pendant de longues périodes sans objectif monté, installez le capuchon anti-poussière sur le projecteur pour éviter que de la poussière ou de la saleté ne pénètre à l'intérieur.

Montage

1. Retirez le capuchon anti-poussière du projecteur.

Tirez sur le bord inférieur du cache-poussière avec vos doigts.

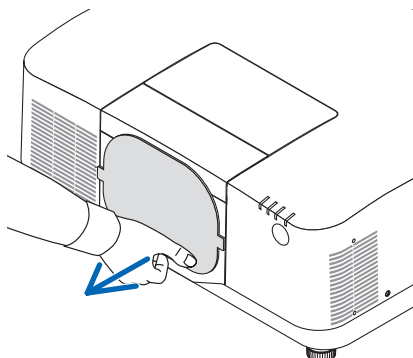

2. Retirez le cache-objectif à l'arrière de l'objectif.

REMARQUE :

- Veillez à retirer le cache situé à l'arrière de l'objectif. Si l'objectif est installé sur le projecteur sans retirer le cache, cela peut provoquer un dysfonctionnement.

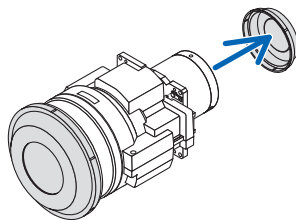

3. Retirez le capuchon d'objectif.

Tirez le cache sur environ 2 cm vers l'avant, puis soulevez-le.

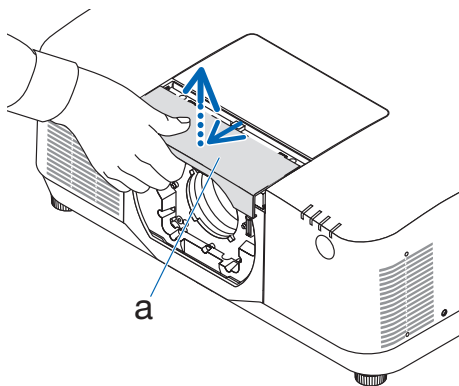

a : Cache de l'objectif

4. Vérifiez que le levier de verrouillage de l'objectif est en position DÉVERROUILLÉE.

S'il est dans la position LOCK, appuyez sur le côté droit du levier de verrouillage de l'objectif pour le déplacer dans la position UNLOCK.

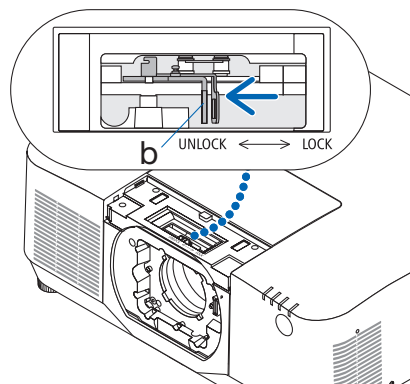

b : Levier de verrouillage de l'objectif

5. Avec la plaque de l'objectif orientée vers le haut, insérez l'objectif dans le trou de l'objectif du projecteur.

Alignez la position du connecteur et insérez-le délicatement aussi profondément que possible.

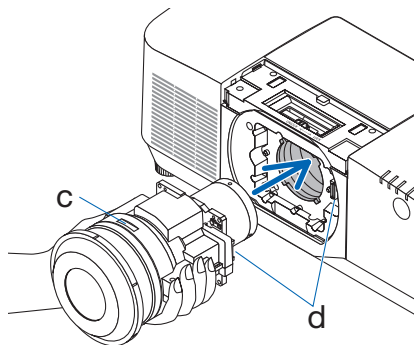

c : Plaque / d : Connecteur

6. Tout en soutenant l'objectif avec la main, appuyez sur le côté gauche du levier de verrouillage de l'objectif vers la position VERROUILLAGE jusqu'à l'arrêt.

Un déclic confirme que l'objectif est fixé au boîtier du projecteur.

Les parties gauche et droite du levier de verrouillage de l'objectif s'ouvrent lorsque l'objectif est correctement fixé.

REMARQUE :

- L'objectif ne se verrouille pas en place s'il est incliné. Déplacez le levier de verrouillage de l'objectif pendant que l'objectif est toujours fixé à l'orifice de l'objectif.

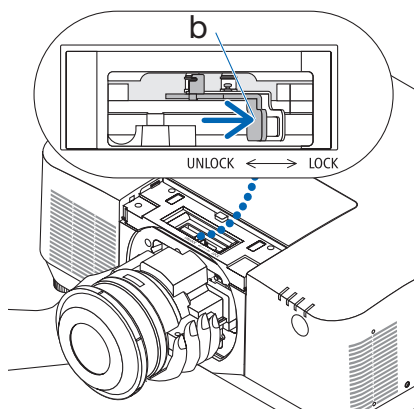

b : Levier de verrouillage de l'objectif

7. Fixez le cache de l'objectif au projecteur.

- (1) Laissez un espace d'environ 2 cm lorsque vous fixez le cache de l'objectif.
- (2) Poussez-le dans le sens de la flèche.

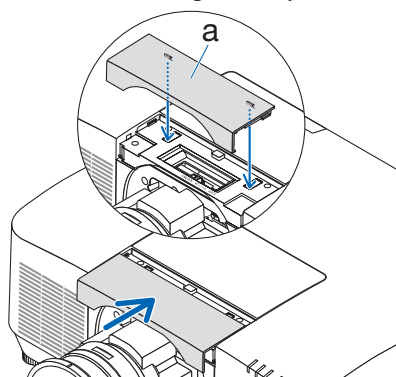

a : Cache de l'objectif

Retrait

Préparations :

1. Allumez le projecteur et affichez une image.
2. Appuyez sur le bouton SHIFT/HOME POSITION et maintenez pendant plus de 2 secondes. La position de l'objectif sera déplacée vers la position initiale.
3. Éteignez le commutateur d'alimentation principale, puis débranchez le cordon d'alimentation.
4. Mettez le cache-objectif sur l'objectif.
5. Attendez que le boîtier du projecteur ait suffisamment refroidi pour le manipuler.

1. Retirez le capuchon d'objectif.

Tirez le cache sur environ 2 cm vers l'avant, puis soulevez-le.

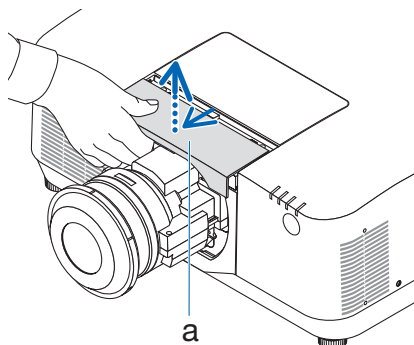

a : Cache de l'objectif

2. Tout en soutenant l'objectif avec la main, appuyez sur le côté droit du levier de verrouillage de l'objectif vers la position UNLOCK jusqu'à l'arrêt.

REMARQUE :

- Tenez fermement l'objectif pour l'empêcher de tomber.

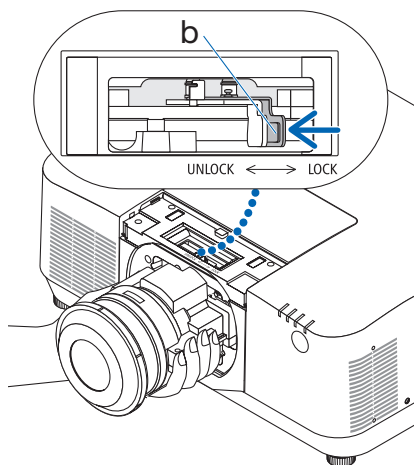

b : Levier de verrouillage de l'objectif

3. Retirez doucement l'objectif du projecteur.

Après avoir retiré l'objectif, fixez le cache arrière de l'objectif fourni avec l'objectif avant le remisage.

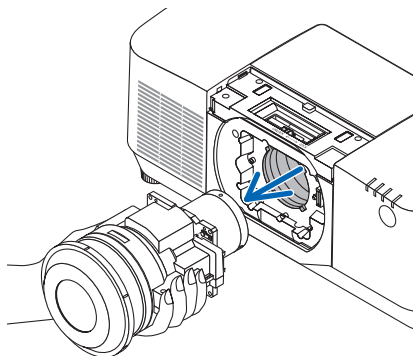
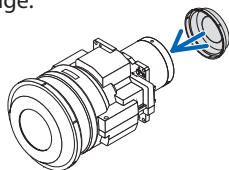

4. Fixez le cache de l'objectif au projecteur.

- (1) Laissez un espace d'environ 2 cm lorsque vous fixez le cache de l'objectif.
- (2) Poussez-le dans le sens de la flèche.

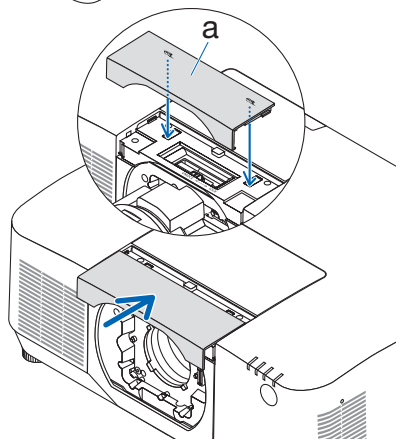

a : Cache de l'objectif

* Si vous ne montez pas d'objectif, fixez le cache-poussière fourni avec le projecteur.

Alignez le cache-poussière avec le boîtier du projecteur, placez la partie inférieure sur le projecteur, puis appuyez sur le pourtour.

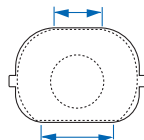

Le côté inférieur du couvercle anti-poussière est le côté avec une surface plate plus longue.

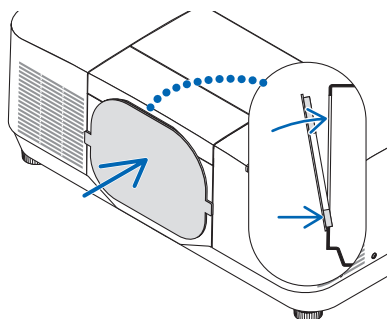

ENREGISTREZ VOTRE PROJECTEUR ! (pour les résidents aux États-Unis, au Canada et au Mexique)

Veillez prendre le temps d'enregistrer votre nouveau projecteur. Ceci activera votre garantie limitée des pièces et main d'œuvre et le programme de service InstaCare.

Visitez notre site Internet <https://www.sharpnecdisplays.us>, cliquez sur le centre du support/enregistrez le produit et soumettez en ligne votre formulaire dûment rempli.

Dès réception, nous vous enverrons un courrier de confirmation comprenant tous les détails dont vous aurez besoin pour profiter des programmes de garantie et de service rapides et fiables du leader du secteur, Sharp NEC Display Solutions of America, Inc.