

NEC プロジェクター

ViewLight®

ビューライト

**NP-PA803ULJL/NP-PA703ULJL/
NP-PA653ULJL**

取扱説明書 [詳細版]

本機を安全にお使いいただくために
ご使用の前に必ずお読みください

- 1. 添付品や名称を —● 1
確認する
- 2. 映像を投写する —● 2
(基本操作)
- 3. 便利な機能 —● 3
- 4. マルチスクリーン —● 4
投写
- 5. オンスクリーン —● 5
メニュー
- 6. 機器と接続する —● 6
- 7. 本体のお手入れ —● 7
- 8. 付録 —● 8

取扱説明書の最新版は、当社ホームページに掲載しています。

<https://www.nec-display.com/dl/jp/pj/manual/lineup.html>

はじめに

このたびは、NEC プロジェクター（以降「本機」または「プロジェクター」と呼びます）をお買い上げいただき誠にありがとうございます。

本機は、コンピューターやブルーレイプレーヤーなどに接続して、文字や映像をスクリーンに鮮明に投写するプロジェクターです。

本機を安全に正しく使用していただくため、ご使用の前に、この取扱説明書（本書）をよくお読みください。取扱説明書は、いつでも見られる所に大切に保存してください。万一ご使用中にわからないことや故障ではないかと思ったときにお読みください。本書は、下記の機種について共通の取扱説明書です。NP-PA653ULJL を主にして説明しています。

本製品には「保証書」を添付しています。保証書は、お買い上げの販売店から必ずお受け取りのうえ、取扱説明書とともに、大切に保存してください。

本機は、日本国内向けモデルです。

- 本書で説明している機種名

NP-PA803ULJL/NP-PA703ULJL/NP-PA653ULJL

- 機種名について

本機に貼付しているラベルでは、「NP-PA803UL」、「NP-PA703UL」または「NP-PA653UL」と表記しています。

取扱説明書では、機種名の末尾に「JL」を付けて表記しています。

ご注意

- (1) 本書の内容の一部または全部を無断転載することは禁止されています。
- (2) 本書の内容に関しては将来予告なしに変更することがあります。
- (3) 本書は内容について万全を期して作成いたしました。が、万一ご不審な点や誤り、記載もれなどお気付きのことがありましたらご連絡ください。
- (4) 本機の使用を理由とする損害、逸失利益等の請求につきましては、当社では（3）項にかかわらず、いかなる責任も負いかねますので、あらかじめご了承ください。

本機を安全にお使いいただくために、ご使用前に必ずお読みください

絵表示について

この取扱説明書および製品への表示では、製品を安全に正しくお使いいただき、あなたや他の人々への危害や財産への損害を未然に防止するために、いろいろな絵表示をしています。その表示と意味は次のようになっています。内容をよく理解してから本文をお読みください。

	警告	この表示を無視して、誤った取り扱いをすると、人が死亡やけがをするなど人身事故の原因となります。
	注意	この表示を無視して、誤った取り扱いをすると、人がけがをしたり周囲の家財に損害をあたえたりすることがあります。

絵表示の例

	<p>▲ 記号は注意（警告を含む）をうながすことを表しています。図の中に具体的な注意内容（左図の場合は感電注意）が描かれています。</p>
	<p>⊘ 記号はしてはいけないことを表しています。図の中に具体的な禁止内容（左図の場合は分解禁止）が描かれています。</p>
	<p>● 記号はしなければならないことを表しています。図の中に具体的な指示内容（左図の場合は電源プラグをコンセントから抜く）が描かれています。</p>

警告

レーザー光線の安全に関する警告

本製品は、IEC 60825-1:2014 規格と JIS C 6802:2014 規格でクラス 1 に分類されています。

また IEC 62471-5:2015 規格ではリスクグループ 2 に分類されています。



- 本書に掲載した以外の手順による制御および調整は、危険なレーザー放射の露光に結びつくことがあります。



- 本体を廃棄する際は、お買い上げの販売店にお問い合わせください。廃棄の際に、お客様自身で本機を分解しないでください。
- お子様に一人で本機を操作させないでください。お子様が操作する場合は、必ず大人が付き添い、お子様から目を離さないでください。

警告

本機は日本国内専用です



交流 100 ボルト以外使用禁止

- 本機は交流 100 ボルトで使用してください。添付の電源コードは国内使用専用です。
- 本機に添付している電源コードは、本機専用です。安全のため他の機器には使用しないでください。

電源コードの取り扱いは大切に



- 電源コードは大切に取り扱ってください。コードが破損すると、火災・感電の原因となります。
 - ・ 添付されているもの以外の電源コードは使用しない
 - ・ コードの上に重い物をのせない
 - ・ コードをプロジェクターの下敷きにしな
 - い
 - ・ コードの上を敷物などで覆わない
 - ・ コードを傷つけない、加工しない
 - ・ コードを無理に曲げたり、ねじったり、引っ張ったりしない
 - ・ コードを加熱しない
- 電源コードが傷んだら（芯線の露出・断線など）NEC プロジェクター・カスタマサポートセンターに交換をご依頼ください。

故障したときは電源プラグを抜く



電源プラグをコンセントから抜く

- 煙が出ている、変なにおいや音がする場合やプロジェクターを落としたり、キャビネットを破損した場合は、本体の電源を切り、電源プラグをコンセントから抜いてください。火災・感電の原因となるだけではなく、視力障害の原因になります。NEC プロジェクター・カスタマサポートセンターへ修理をご依頼ください。
- お客様による修理は危険ですから絶対におやめください。

次のような所では使用しない



- 次のような所では使用しないでください。火災・感電の原因となります。
 - ・ ぐらついた台の上、傾いた所など、不安定な場所
 - ・ 暖房の近くや振動の多い所
 - ・ 屋外および湿気やほこりの多い場所
 - ・ 油煙や湯気の当たるような場所
 - ・ 調理台や加湿器のそば

水場や水にぬれるような所には置かない



水ぬれ禁止

- 次のような水にぬれるおそれがある所では使用しないでください。またプロジェクターの上に水の入った容器を置かないでください。火災・感電の原因となります。
 - ・ 雨天や降雪時、海岸や水辺で使用しない
 - ・ 風呂やシャワー室で使用しない
 - ・ プロジェクターの上に花びん、植木鉢を置かない
 - ・ プロジェクターの上にコップ、化粧品、薬品を置かない

万一プロジェクターの内部に水などが入った場合は、まず本体の電源を切り、電源プラグをコンセントから抜いて NEC プロジェクター・カスタマサポートセンターにご連絡ください。

清掃に可燃性ガスのスプレーを使用しない



- レンズやキャビネットなどに付着したほこりの除去に可燃性ガスのスプレーを使用しないでください。火災の原因となります。

警告

動作中にレンズをふさがない



- 動作中にレンズにレンズキャップをししないでください。レンズキャップが高温になり変形します。
- 動作中にレンズの前に物を置いて光をさえぎらないでください。物が高温になり、破損や火災の原因となります。
- 上記を警告するために、プロジェクター本体に次の図記号を表示しています。



内部に物を入れない



異物挿入禁止

- プロジェクターの通風口などから内部に金属類や燃えやすいものなど異物を差し込んだり、落とし込んだりしないでください。火災・感電の原因となります。特にお子様のいる家庭ではご注意ください。万一異物がプロジェクター内部に入った場合は、まず本体の電源を切り、電源プラグをコンセントから抜いて NEC プロジェクター・カスタムサポートセンターにご連絡ください。

キャビネットは絶対にあけない



分解禁止

- プロジェクターのキャビネットを外したり、あけたりしないでください。また改造しないでください。内部には電圧の高い部分があり、火災・感電の原因となります。また、レーザー光がもれる原因となります。内部の点検・調整・修理は NEC プロジェクター・カスタムサポートセンターにご相談ください。

プロジェクターのレンズをのぞかない



レンズをのぞかない

- プロジェクターのレンズをのぞかないでください。動作中は強い光が投写されていますので、目を痛める原因となります。特にお子様にはご注意ください。
- 投写光を、光学機器（ルーベや反射鏡など）を使ってのぞかないでください。視力障害の原因となります。
- プロジェクターの電源を入れる際は、投写範囲内にレンズを見ている人がいないことを確認してください。
- レンズ取り付け部の上のプロジェクター天面に、次の図記号を表示しています。この図記号は、本機が IEC 62471-5:2015 規格でリスクグループ 2 に分類されていることを示しています。

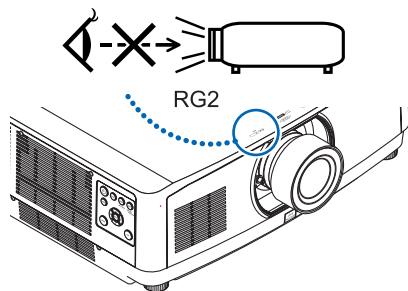

明るい光源と同じように、ビームをのぞき込まないこと。RG2 IEC 62471-5:2015.

雷が鳴りだしたら、電源プラグに触れない



- 雷が鳴りだしたら、電源プラグに触れないでください。感電の原因となります。

警告

ケーブルカバーについて



- ケーブルカバーを取り付け後、必ずネジ止めしてください。確実に固定されていないと、ケーブルカバーが外れてけがをするおそれがあります。また、落下してケーブルカバーが破損する原因となります。



- 電源コードを束ねてケーブルカバー内に収納しないでください。電源コードを束ねると火災の原因になります。
- ケーブルカバーを持つての移動や無理な力を加えることはしないでください。ケーブルカバーが破損しけがをするおそれがあります。

天吊りの設置について



- 天吊りなどの特別な工事が必要な設置については販売店にご相談ください。お客様による設置は絶対におやめください。落下してけがの原因となります。
設置業者様は、▶13 ページの「天吊り設置についての注意」をご覧ください。
- 設置や取り扱いが適切でない、誤使用、改造、天災などに起因する事故、損害については、当社は一切責任を負いません。

注意

アース端子を接続する

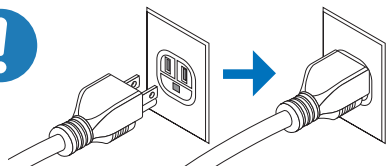

- 本機は電源コードのアース端子を大地アースに接続することを前提に設計されている3芯プラグ機器です。機器の安全確保のため、電源コードは、3芯コンセントに直接接続し、機器のアースを確実にとってご使用ください。アースを接続しないと感電するおそれがあります。
2芯プラグへの変換アダプタは使用しないでください。詳細は 35 ページをご覧ください。

ぬれた手で電源プラグに触れない



ぬれた手は危険

- ぬれた手で電源プラグを抜き差ししないでください。感電の原因となることがあります。

お手入れの際は電源コードを抜く



電源プラグをコンセントから抜く

- お手入れの際は、安全のため電源プラグをコンセントから抜いてください。

⚠ 注意

通風口をふさがない



- プロジェクターの通風口をふさがないでください。またプロジェクターの下に紙や布などのやわらかい物を置かないでください。火災の原因となることがあります。プロジェクターを設置する場所は周囲から適切な空間をあけてください。(▶13 ページ)

移動するときにケーブルカバーを持たない



- 本機に別売のケーブルカバーを取り付けているとき、移動する場合は、ケーブルカバーを持たないでください。ケーブルカバーが外れ本体が落下し、けがの原因となることがあります。

移動するときは電源コードを抜く



電源プラグをコンセントから抜く

- 移動する場合は、電源を切り必ず電源プラグをコンセントから抜き、機器間の接続ケーブルを外したことを確認のうえ、行ってください。

長期間使用しないときは、電源プラグを抜く



電源プラグをコンセントから抜く

- 長期間、プロジェクターをご使用にならないときは安全のため必ず電源プラグをコンセントから抜いてください。

持ち運びは2人以上で行う



- 本機を持ち運ぶ場合は、2人以上で行ってください。1人で持ち運んだ場合、けがや腰痛の原因となることがあります。

持ち運びのときレンズ部分に手をかけない



- 本機を持ち運ぶときに、レンズ部分に手をかけないでください。フォーカスリングが回転し、プロジェクターが落下してけがの原因となることがあります。また、レンズユニットを外した状態で本機を持ち運ぶときに、レンズの取り付け部に手をかけないでください。本機が破損して落下し、けがの原因となることがあります。

投写中および投写終了直後は排気口をさわらない



- 投写中および投写終了直後は、排気口付近をさわらないでください。排気口付近が高温になる場合があり、やけどの原因となることがあります。

注意

レンズシフト調整は後方または横から行う



- レンズシフトの調整はプロジェクターの後ろまたは横から行ってください。前面で調整すると強い光が目に入り、目を痛める原因となります。

レンズシフト動作中は指の挟み込みに注意



- レンズシフト動作中は、レンズユニット取り付け部の周囲に手を近づけないでください。キャビネットとレンズユニットの隙間に指を挟むおそれがあります。

過電圧が加わるおそれのあるネットワークには接続しない



- 本機のHDBaseT/Ethernet/LANポートは、過電圧が加わるおそれのないネットワークに接続してください。HDBaseT/Ethernet/LANポートに過電圧が加わると、感電の原因となることがあります。

電源コードのコネクターは電源コードストッパーで固定する



- 本機のAC IN端子に電源コードを接続する際は、コネクターを奥までしっかり挿し込み、必ず電源コードストッパーを使って固定してください。電源コードの接続が緩むと、火災・感電の原因となるおそれがあります。

電池の取り扱いについて



- 電池の取り扱いには注意してください。火災、けがや周囲を汚損する原因となることがあります。
 - ・ 電池をショート、分解、火に入れたりしない
 - ・ 指定以外の電池は使用しない
 - ・ 新しい電池と古い電池を混ぜて使用しない
 - ・ 電池を入れるときは、極性（+と-の向き）に注意し、表示どおりに入れる
- 電池を廃棄する際は、お買い上げの販売店、または自治体にお問い合わせください。

点検・本体内部の清掃について



内部の清掃は NEC プロジェクター・カスタマサポートセンターで

- 1年に一度くらいは内部の清掃を NEC プロジェクター・カスタマサポートセンターにご相談ください。プロジェクターの内部にほこりがたまったまま、長い間清掃をしないと火災や故障の原因となることがあります。特に湿気の多くなる梅雨期の前に行うと、より効果的です。なお、内部の清掃費用につきましては NEC プロジェクター・カスタマサポートセンターにご相談ください。

電源コードはコンセントに接続する



- プロジェクターの電源はコンセントを使用してください。直接電灯線に接続することは危険ですので行わないでください。また、天吊り設置のときは電源プラグを抜き差しできるように手の届くコンセントをご使用ください。

⚠ 注意

3D映像を視聴する際の健康に関するご注意



- 健康に関する注意事項は、3D映像のソフト（ブルーレイ、ゲーム、コンピューターの動画ファイルなど）および3Dメガネに添付されている取扱説明書に記載されている場合がありますので、必ず視聴する前にご確認ください。
- 健康への悪影響を避けるため、次の点に注意してください。
 - ・3D映像を視聴する以外の目的で、3Dメガネを使用しないでください。
 - ・スクリーンから2m以上離れて視聴してください。スクリーンに近い距離で視聴すると目への負担が増加します。
- 長時間連続して視聴しないでください。1時間視聴したら、15分以上休憩を取ってください。
- 本人または家族の中で光感受性発作を起こしたことがあるかたは、視聴する前に医師に相談してください。
- 視聴中に身体に異常（吐き気、めまい、むかつき、頭痛、目の痛み、視界のぼけ、手足のけいれん、しびれなど）を感じたときは、すぐに視聴を中止し安静にしてください。しばらくしても異常が治らない場合は医師に相談してください。
- 3D映像はスクリーンの正面から視聴してください。3D映像を斜めから視聴すると、疲労や眼精疲労を起こす原因となることがあります。

光源のレーザーモジュールについて

- 本製品にはレーザーモジュールが内蔵されています。本書に記載した以外の手順による制御及び調整は、危険なレーザー放射の露光に結びつくことがあります。
- 本製品は、IEC 60825-1:2014規格とJIS C 6802:2014規格でクラス1に分類されています。またIEC 62471-5:2015規格ではリスクグループ2に分類されています。

【内蔵されたレーザーの概要】

- ・波長：455nm
- ・最大出力 NP-PA803ULJL：168W
NP-PA703ULJL/
NP-PA653ULJL：140W

【保護筐体から放出される放射パターン】

- ・波長：455nm
- ・最大レーザー放射出力：333mW

レーザー製品の説明ラベルは、プロジェクター本体の側面に貼付されています。

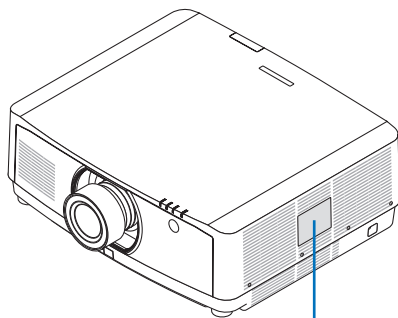

レーザー光の放射範囲

下図は、レーザー光の最大の放射範囲を表しています。

水平放射角：H（単位：度）

レンズユニット	ズーム	レンズの位置		
		右端	センター（参考値）	左端
		HR	HC	HL
NP40ZL	テレ	31.7	23.8	31.7
	ワイド	41.0	31.9	41.0
NP41ZL	テレ	12.8	9.2	12.8
	ワイド	27.7	20.6	27.7
NP43ZL	テレ	6.6	4.7	6.6
	ワイド	12.9	9.3	12.9

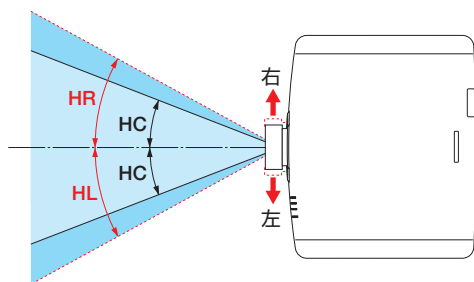

垂直放射角：H（単位：度）

レンズユニット	ズーム	レンズの位置		
		上端	センター（参考値）	下端
		VU	VC	VD
NP40ZL	テレ	29.3	18.3	21.6
	ワイド	38.4	25.0	29.2
NP41ZL	テレ	11.7	6.9	8.3
	ワイド	25.6	15.7	18.7
NP43ZL	テレ	6.0	3.5	4.2
	ワイド	11.8	7.0	8.4

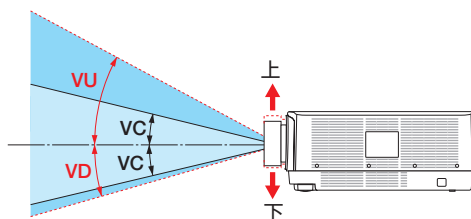

- レンズシフト範囲については [176 ページ](#)をご覧ください。

電波障害に関する注意事項

● NP-PA803ULJL/NP-PA653ULJL

この装置は、クラスA情報技術装置です。この装置を家庭環境で使用すると電波妨害を引き起こすことがあります。この場合には使用者が適切な対策を講ずるよう要求されることがあります。

VCCI-A

この製品はクラスA 情報技術装置です。住宅環境で使用する場合は、電波障害を発生させる恐れがあります。

その際、この製品の利用者は、適切な手段を講ずることが必要とされることがあります。

J55022

● NP-PA703ULJL

この装置は、クラスA機器です。この装置を住宅環境で使用すると電波妨害を引き起こすことがあります。この場合には使用者が適切な対策を講ずるよう要求されることがあります。

VCCI-A

警告： 本装置を住宅環境で使用すると無線障害を引き起こす可能性があります。

J55032

プロジェクターに接続する信号ケーブルは、フェライトコア付きやシールドタイプを使用してください。

それ以外のタイプのケーブルを使用した場合、受信障害の原因となることがあります。

詳しくは、157 ページの「6. 機器と接続する」をご覧ください。

お願い

性能確保のため、次の点にご留意ください

- 振動や衝撃が加わる場所への設置は避けてください。
動力源などの振動が伝わる所に設置したり、車両、船舶などに搭載すると、本機に振動や衝撃が加わって内部の部品がいたみ、故障の原因となります。
振動や衝撃の加わらない場所に設置してください。
- 高圧電線や動力源の近くに設置しないでください。
高圧電線、動力源の近くに設置すると、妨害を受ける場合があります。
- 次のような場所に設置したり、保管したりしないでください。
故障の原因となります。
 - ・強い磁界が発生する場所
 - ・腐食性のガスが発生する場所
- レーザー光線のような強い光がレンズから入り込むと、故障の原因となります。
- たばこの煙の多い場所での使用・長時間の使用
 - ・たばこの煙・ほこりの多い場所で使用する場合、または長時間連続して(5時間/日または260日/年を超えて)使用する場合は、あらかじめNEC プロジェクター・カスタマサポートセンターにご相談ください。
 - ・本機を長時間にわたり連続して使用される場合は、ファンモードを「高速」にしてください。(▶133ページ)
 - ・コンピューターなどで同じ絵柄の静止画を長時間投写すると、その絵柄が画面に若干残りますが、しばらくすると消えます。これは液晶パネルの特性上発生するもので、故障ではありません。コンピューター側でスクリーンセーバーをお使いになることをおすすめします。
- 標高約1700m以上の場所で本機を使用する場合は、必ずファンモードを「高地」に設定してください。「高地」に設定していないと、本機内部が高温になり、故障の原因となります。
- 本機を高所(気圧の低い所)で使用すると、光学部品(光源など)の交換時期が早まる場合があります。
- スクリーンへの外光対策をしてください。
スクリーンには、照明など本機以外からの光が入らないようにしてください。
外光が入らないほど、ハイコントラストで美しい映像が見られます。
- スクリーンについて
ご使用のスクリーンに汚れ、傷、変色などが発生すると、きれいな映像が見られません。
スクリーンに揮発性のものをかけたり、傷や汚れが付かないよう取り扱いにご注意ください。
- 持ち運びについて
 - ・本機を移動する際は、いったんレンズユニットを取り外し、レンズに傷が付かないように必ずレンズキャップを取り付けてください。また、プロジェクターには防塵キャップを取り付けてください。
 - ・プロジェクター本体に強い衝撃や振動を与えないように注意して運んでください。
 - ・宅配便や貨物輸送はレンズユニットを外し、ご購入の際の梱包箱をご使用ください。
適切に梱包しないと、プロジェクターの故障の原因となります。

- 投写レンズ面は素手でさわらないでください。
投写レンズ面に指紋や汚れが付くと、拡大されてスクリーンに映りますので、レンズ面には手を触れないでください。
また、本機を使用されないときは、レンズキャップをかぶせておいてください。
- 廃棄について
本体を廃棄する際は、お買い上げの販売店、または自治体にお問い合わせください。

設置する際の周囲との距離についての注意

本機を設置する際は、下記のように周囲に十分な空間を作ってください。
本機から出た高温の排気が再び本機に吸気される場合があります。
また、エアコンから吹き出された風が本機に当たらないようにしてください。
本機の温度制御で異常(温度エラー)を感知して自動的に電源が切れることがあります。

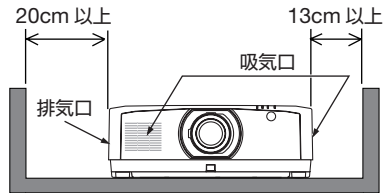

(注)

- 上の図において、プロジェクター本体の前方および上方には十分な空間があるものとします。また、後方は、ケーブルカバーの取り付け作業を行うのに十分な空間を確保してください。
- ポートレート投写の場合も、吸気口または排気口と床との間に必要な距離は、上の図と同じです。
ポートレート投写の設置例については [169 ページ](#) をご覧ください。

天吊り設置についての注意

- 次のような場所には設置しないでください。キャビネットに油や薬品、水分などが付着した場合、キャビネットの変形またはひび割れ、金属部分の腐食、および故障の原因となります。
 - ・ 屋外および湿気やほこりの多い場所
 - ・ 油煙や湯気の当たるような場所
 - ・ 腐食性のガスが発生する場所
- 設置業者様へ
 - ① 落下防止のためプロジェクターおよび天井取付けユニットの荷重に長期間耐えるように施工を行ってください。
 - ② 設置作業は、天井取付けユニットの取扱説明書に従って、正しく確実に行ってください。所定のネジや固定金具はすべて確実に取り付けてください。

次ページに続く

- ③ 落下防止のために落下防止ワイヤーを使用してください。
- 市販の金具などを用いて建物や構造物の丈夫な箇所とプロジェクターのセキュリティバーを落下防止ワイヤーで接続してください。
 - 市販の金具や落下防止ワイヤーはプロジェクターおよび天井取付けユニットの荷重に耐えられるように十分強度のある物をご使用ください。
 - 落下防止ワイヤーはプロジェクターに負荷をかけないように、少したるませるように設置してください。
 - セキュリティバーの位置については、[24 ページ](#)をご覧ください。

別売のレンズユニット取り扱い上の注意

本機を移動する際はいったんレンズユニットを取り外してから行ってください。移動する際にレンズユニットに衝撃を与えると、レンズユニットおよびレンズシフト機構が破損するおそれがあります。

電源プラグを抜く際の注意

- 投写中は、本機やコンセントから電源コードを抜かないでください。本機の AC IN 端子や電源プラグの接触部分が劣化するおそれがあります。投写中に AC 電源を切断する場合は、テーブルタップのスイッチ、ブレーカなどを利用してください。
- 本機の電源を切ったあと電源プラグをコンセントから抜くことができます。映像投写中に AC 電源を切断した直後や、本機の電源を切った直後は、一時的に本体が高温になることがあります。取り扱いに注意してください。

投写する映像の著作権について





- 営利目的または公衆に視聴させることを目的として、本機を使って映像を投写する場合、本機の機能を使ってオリジナルの映像に対して投写範囲を小さくしたり変形したりすると、著作権法上で保護されている著作者の権利を侵害するおそれがあります。アスペクト、台形補正、部分拡大、マルチスクリーンなどの機能を使用する場合はご注意ください。

オートパワーオフ機能についてのお知らせ

本機は、工場出荷時にオートパワーオフを 15 分に設定しています。入力信号がなく、また本機を操作しない時間が 15 分続いた場合、消費電力を抑えるために、本機の電源が自動的に切れます。外部機器から制御する場合は「オフ」に変更してください。詳しくは、[153 ページ](#)をご覧ください。

本書の表記について

マークの意味と機能適応型名の表記

	データが消えたり、もとに戻せない操作など、十分に注意していただきたいことを表しています。
	注意や制限事項を表しています。
	補足説明や役立つ情報を表しています。
	本書内の参照ページを表しています。

操作ボタンの表記例

●本体の操作ボタン

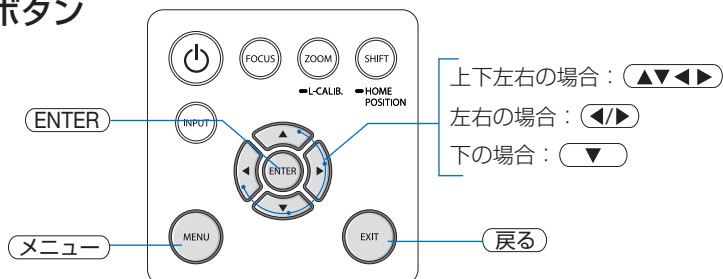

●リモコンの操作ボタン

HDMI 1 選択の場合：**1/HDMI 1**

ID SET 数字 1 を選択の場合：

(ID SET)を押したまま **1**

本書では**(ID SET)+1**と表記する場合があります。

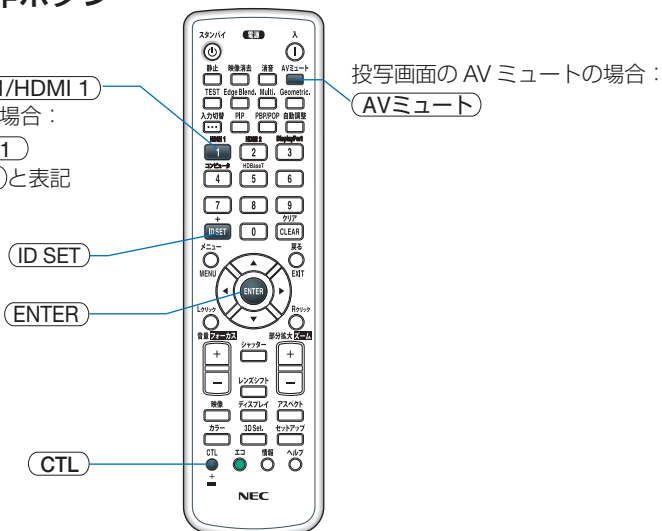

メニュー項目の表記例

「プリセット」

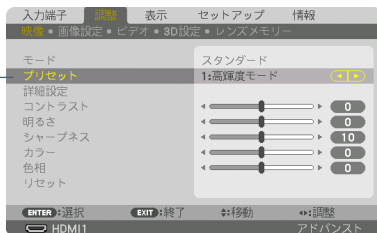

参考

- 本書に載せている表示画面は、実際と多少異なる場合があります。

目次

はじめに	表紙裏
本機を安全にお使いいただくために、ご使用前に必ずお読みください	3
お願い	12
本書の表記について	15
目次	17
1. 添付品や名称を確認する	19
1-1. 特長	19
1-2. 添付品の確認	21
1-3. 本体各部の名称	23
1-4. リモコン各部の名称	29
2. 映像を投写する（基本操作）	34
2-1. 映像を投写する流れ	34
2-2. コンピューターと接続する／電源コードを接続する	35
2-3. 本機の電源を入れる	37
2-4. 入力信号を選択する	39
2-5. 投写画面の位置と大きさを調整する	41
2-6. コンピューターの映像を自動調整する	47
2-7. 本機の音声出力を調整する	48
2-8. 本機の電源を切る	49
2-9. あとかたづけ	50
3. 便利な機能	51
3-1. 投写光を消去する（レンズシャッター）	51
3-2. 映像と音声を消去する	51
3-3. オンスクリーンメニューの表示位置を変更する	52
3-4. 動画を静止画にする（静止）	53
3-5. 映像の一部を拡大する（部分拡大）	53
3-6. ライトモードと省エネ効果	54
3-7. 別売のマウスレシーバーを接続して本機のリモコンでコンピューターのマウス操作を行う	56
3-8. 台形歪みを調整する（4点補正）	58
3-9. 市販のUSB マウスを接続してメニュー操作を行う	61
3-10. セキュリティを設定して無断使用を防止する	63
3-11. 3D 映像を投写する	66
3-12. HTTP を使用したウェブブラウザによる操作	69
3-13. レンズシフト、ズーム、フォーカスの各調整値を保存する（レンズメモリー）	77
4. マルチスクリーン投写	81
4-1. マルチスクリーン投写のできること	81
4-2. 2つの映像を同時に投写する	85
4-3. エッジレンディング機能を使って投写する	88

5. オンスクリーンメニュー	94
5-1. オンスクリーンメニューの基本操作	94
5-2. オンスクリーンメニュー一覧	98
5-3. 入力端子	104
5-4. 調整	108
5-5. 表示	121
5-6. セットアップ	129
5-7. 情報	155
6. 機器と接続する	157
6-1. レンズユニット（別売）を取り付ける	157
6-2. コンピューターと接続する	161
6-3. ブルーレイプレーヤーなどの AV 機器と接続する	165
6-4. HDBaseT 対応の伝送機器（市販）と接続する	167
6-5. 複数のプロジェクターを接続する	168
6-6. ポートレート（縦向き）投写をする	169
6-7. 有線 LAN と接続する	171
7. 本体のお手入れ	172
7-1. レンズの清掃	172
7-2. キャビネットの清掃	173
8. 付 録	174
投写距離とスクリーンサイズ	174
対応解像度一覧	177
仕様	182
外観図	185
主な端子のピン配列と信号名	187
ASCII コントロールコマンドについて	189
バックグラウンドロゴを変更する（Virtual Remote Tool）	191
故障かな？と思ったら	192
インジケータ表示一覧	197
トラブルチェックシート	202
別売品／商標について	204
保証と修理サービス（必ずお読みください）	205
NEC プロジェクター・カスタマサポートセンターのご案内	裏表紙

1. 添付品や名称を確認する

1-1. 特長

■全般

●液晶方式の高輝度・高解像度プロジェクター

機種名	明るさ	解像度	アスペクト比
NP-PA803ULJL	8000lm	WUXGA (1920 x 1200)	16:10
NP-PA703ULJL	7000lm	WUXGA (1920 x 1200)	16:10
NP-PA653ULJL	6500lm	WUXGA (1920 x 1200)	16:10

■光源・輝度

●長寿命レーザー光源を採用

レーザー光源は長寿命のため、光源の交換や調整などのメンテナンスが長期間不要になり、ローコストオペレーションを実現します。

●幅広い輝度調整が可能

ランプとは異なり、出力を 30%から 100%まで 1%刻みで調整することができます。

●輝度一定モード

通常は使用時間に応じて輝度が下がりますが、輝度一定モードを設定すると、本体内部のセンサーで輝度を検出して出力を自動調整し、輝度を維持できます。

ただし、出力が最大になった後は、使用時間に応じて輝度が下がります。

■設置

●設置場所に応じて選べるオプションレンズ

本機は、3種類のオプションレンズに対応しています。様々な設置場所、投写方法に合わせたレンズが選択できます。

なお、工場出荷時はレンズが装着されていませんので別途オプションレンズをお買い求めください。

●電動レンズコントロールで容易な画面調整

本体側面の操作ボタンやリモコンの操作で、投写画面のズーム、フォーカス、位置調整（レンズシフト）ができます。

●360°の設置、ポートレート投写が可能

本機は、垂直方向と水平方向 360°の、どの角度でも設置が可能です。

本機を傾けて設置する場合は、十分な強度のある金具を使用してください。

また、投写画面を 90°傾けたポートレート投写が行えます。必ず専用のスタンドを制作して設置してください。

■映像

●HDMI、DisplayPort、HDBaseTなどの豊富な入出力端子

HDMI（入力 × 2）、DisplayPort、HDBaseT（入力 × 1、出力 × 1）、コンピューター（アナログ）など、豊富な入出力端子を装備しています。

本機の HDMI 入力端子、DisplayPort 入力端子、HDBaseT ポートは、HDCP に対応しています。

HDMI：HDCP 2.2/1.4 に対応

DisplayPort：HDCP 1.3 に対応

HDBaseT：HDCP 2.2/1.4 に対応

●複数台のプロジェクターを用いたマルチスクリーン投写

本機は、HDBaseT IN/Ethernet ポートと HDBaseT OUT/Ethernet ポート搭載しています。LAN ケーブル*を使って、同じ明るさの機種を 4 台までダイジーチェーンで接続し、HDMI、DisplayPort、HDBaseT の映像を投写できます。そして、高解像度の映像を各プロジェクターに分割して投写することにより、高画質を実現できます。

さらに、エッジブレンディング機能により、画面の境界を滑らかにします。

* 市販のカテゴリ 5e 以上のシールド付きツイストペア (STP) ケーブルを使用してください。

●2つの映像を同時表示 (PIP / PICTURE BY PICTURE)

本機 1 台で 2 つの映像を同時に投写することができます。

2 画面の配置には 2 種類あり、主画面の中に小さな子画面を表示する「PIP」と、主画面と副画面を左右に並べて表示する「PICTURE BY PICTURE」があります。

●信号切り替え時の画面変更をスムーズに見せるシームレススイッチング機能

入力端子切り替え時、切り替え前の映像を保持することで、無信号状態を経ずに切り替え後の映像が映し出されます。

●HDMI 3D 方式に対応

本機は、市販の Xpand 製 3D 対応のアクティブシャッター方式の 3D メガネと 3D エミッターという装置を使って、3D 映像を視聴することができます。

■ネットワーク

●有線 LAN 対応

LAN ポートと HDBaseT/Ethernet ポート (RJ-45) を装備しており、有線 LAN に接続してコンピューターから本機を制御することができます。

●便利なアプリケーションソフトに対応

社のアプリケーションソフト (NaViSet Administrator 2、Virtual Remote Tool など) に対応しています。NaViSet Administrator 2 は、コンピューターとプロジェクターを有線 LAN で接続して、コンピューター側からプロジェクターの様々な機能を制御するソフトウェアです。Virtual Remote Tool は、コンピューターの画面上に仮想のリモコンを表示し、有線 LAN で接続したプロジェクターの電源の入/切や信号切り替えなどの簡単な制御を行うソフトウェアです。また、本機のバックグラウンドロゴを変更する機能があります。(🔗191 ページ) 各ソフトウェアは、当社のホームページからダウンロードしてください。

<https://www.nec-display.com/dl/jp/pj/soft/lineup.html>

●CRESTRON ROOMVIEW、Extron XTP に対応

本機は CRESTRON ROOMVIEW に対応しています。コンピューターから、ネットワークに接続した複数の機器を管理・制御することができます。

また、本機を Extron 社の XTP トランスミッターに接続して、映像出力や制御を行うことができます。

■省エネ

●スタンバイ時の消費電力が最小で 0.11W の省エネ設計

オンスクリーンメニューのスタンバイモードで「ノーマル」を設定すると、スタンバイ時の消費電力がネットワーク有効時は 0.15W、ネットワーク無効時は 0.11W になります。

●ライトモードとカーボンメーター表示

ライトモードを「エコ1」「エコ2」「長寿命」に設定すると、使用中の消費電力を抑えることができます。さらに、ライトモード設定時の省エネ効果を CO₂ 排出削減量に換算して、電源を切るときの「確認メッセージ」およびオンスクリーンメニューの「情報」に表示します (カーボンメーター)。

1-2. 添付品の確認

添付品の内容をご確認ください。

	<p>プロジェクター (本機) コンピューターやブルーレイプレーヤーなどを接続して、文字や映像を大きなスクリーンに投写する機器です。</p> <p>防塵キャップ (24F54091) 本体からレンズユニットを外したときの防塵用キャップです。大切に保管してください。 (注) レンズユニットは添付していません。ご利用目的に合ったレンズユニットをお買い求めください。 レンズユニットの種類と投写距離は 174 ページをご覧ください。</p>
	<p>ケーブルカバー (24DU4661) ケーブルカバーを本体に取り付けると、接続線がかくれきれいな外観になります。(25 ページ)</p>
	<p>リモコン (7N901091) 本機の電源の入/切や、投写する映像信号の切り替え操作などができます。 ご購入後はじめて使用するとき、添付の単3アルカリ乾電池2本をセットしてください。(32 ページ)</p> <p>単3アルカリ乾電池 (リモコン用) 2本 添付のリモコンにセットします。</p> <p>入力選択文字シール 添付のリモコンに貼り付けます。(22 ページ)</p>
	<p>電源コード (アース付き) (7N080533) AC100V のコンセントに本機を接続します。 日本国内用です。</p>
	<p>電源コードストッパー (24FU2631) 電源コードが本機から抜け落ちないように固定します。</p>
	<p>レンズユニット盗難防止用ネジ (24V00941) 本機に装着しているレンズユニットを簡単に取り外されないようにします。(159 ページ)</p>

次ページに続く

1

添付品や名称を確認する

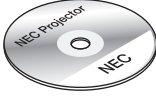
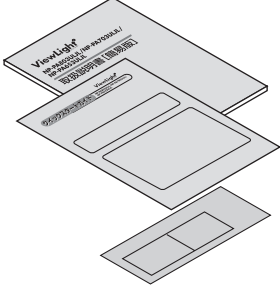
	<p>NEC Projector CD-ROM (7N952583) PDF (Portable Document Format) 形式の取扱説明書(本書)を収録しています。</p>
	<p>取扱説明書 (簡易版) (7N8N8023) 安全のため守っていただきたいこと、保証とサービスなどについて記載しています。</p> <p>クイックスタートガイド (7N8N8033) 機器の接続、電源オン、投写画面の調整、電源オフといった、基本的な操作方法をコンパクトにまとめて説明しています。</p> <p>保証書 プロジェクターの保証内容・条件を記載しています。</p> <p>セキュリティラベル 本機にパスワードを設定したときに、必要に応じて本体に貼ってください。</p>

- 参考**
- 万一添付品などが不足していたり破損している場合は、お買い上げの販売店にご連絡ください。
 - 添付品の外観が本書のイラストと多少異なる場合がありますが、実用上の支障はありません。

●リモコンの入力選択文字シールの貼りかた

台紙から日本語表記のシールをはがして、シールのボタン穴を(1)～(6)ボタンに合わせて貼り付けます。

- ・シールがボタンに触れないよう注意して貼り付けてください。
- ・本書の説明およびイラストはシールが貼られている状態で説明します。

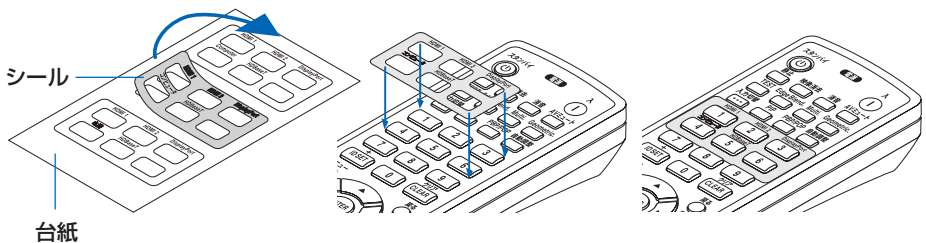

1-3. 本体各部の名称

本体前面

レンズは別売です。レンズユニット NP41ZL を装着している状態で説明しています。

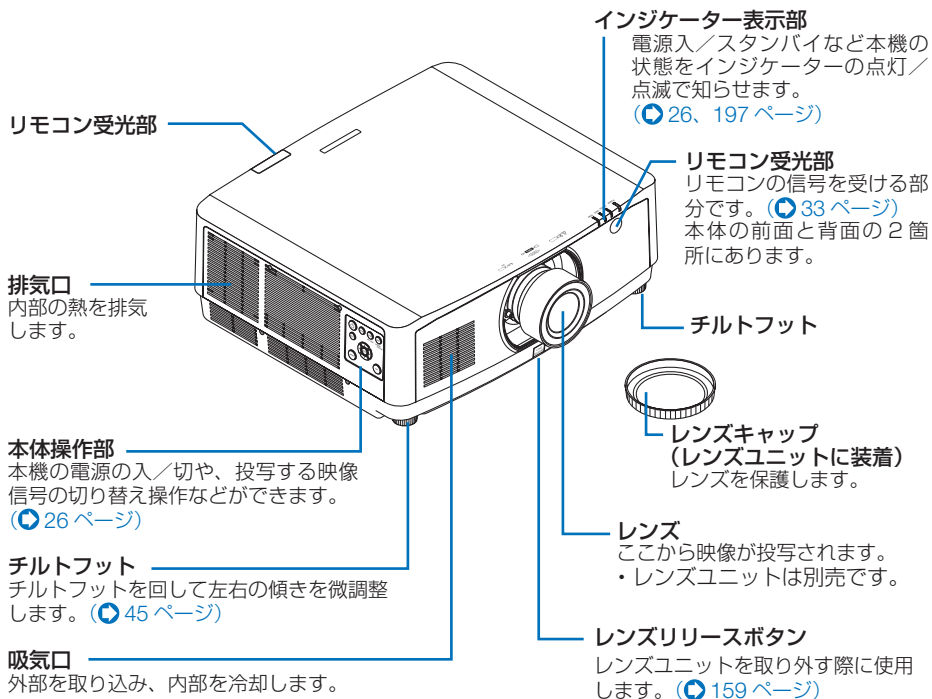

1

添付品や名称を確認する

本体背面

接続端子部

各種映像信号や音声信号のケーブルを接続します。(▶ 27 ページ)

ケーブルカバー取り付けネジ穴 (2箇所)

ケーブルカバー取り付け用のネジ穴です。(▶ 25 ページ)

リモコン受光部

リモコンの信号を受ける部分です。(▶ 33 ページ)
本体の前面と背面の2箇所にあります。

吸気口

外気を取り込み、内部を冷却します。(▶ 13, 173 ページ)

セキュリティバー

盗難防止用チェーン(またはワイヤー)を取り付けます。本機のセキュリティバーは、直径4.6mmの太さのものまで対応しています。

セキュリティスロット

盗難防止のためワイヤーケーブルを付ける際に使用します。詳しくは下記の参考をご覧ください。

AC IN 端子

添付の電源コードを接続します。(▶ 35 ページ)

参考

- セキュリティスロットについて 
セキュリティスロットは、市販のケンジントン社製セキュリティケーブルに対応しています。

●ケーブルカバーの取り付けかた

添付のケーブルカバーを本体に取り付けると接続線がかくれてきれいな外観になります。



- ケーブルカバーを取り付け後、必ずネジ止めしてください。ケーブルカバーが落下してけがをするおそれがあります。また、落下するとケーブルカバーが破損します。
- 電源コードを束ねてケーブルカバー内に収納しないでください。電源コードを束ねると火災の原因になります。
- ケーブルカバーを持つての移動や無理な力を加えることはしないでください。ケーブルカバーが破損しけがをするおそれがあります。

取り付けかた

- 準備： 1. 電源コードやケーブル類を本機と接続してください（図は接続線を省略しています）。
2. プラスドライバーを用意してください。

- 1** ケーブルカバーの左右端にある2箇所
の丸い突起を本体底面のミゾに入れ
る。

注意 ● 電源コードやケーブル類をケーブルカバーではさまないようにしてください。

- 2** ケーブルカバーのネジを右に回して
しめる。

・ネジは確実にしめてください。

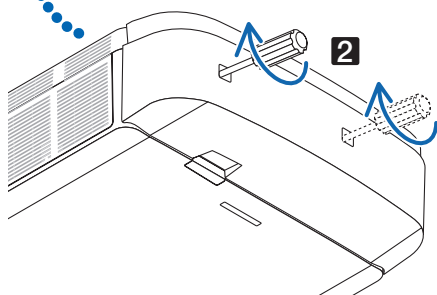
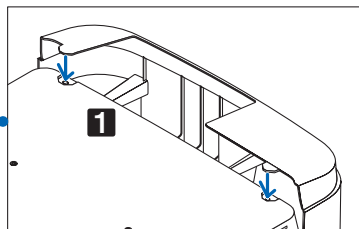

取り外しかた

- 1** ケーブルカバーのネジを空転するま
で左に回してゆるめる。

・ケーブルカバーが落下しないように手を添えて行います。
・ネジは外れません。

- 2** ケーブルカバーを外す。

・持ち上げると外れます。

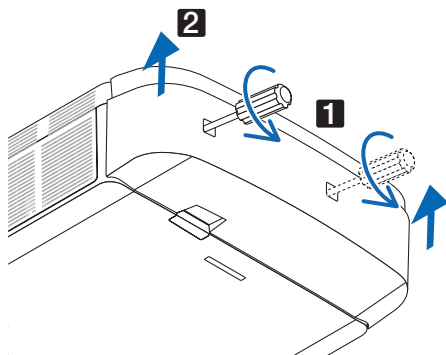

1

添付品や名称を確認する

本体操作部／インジケータ表示部

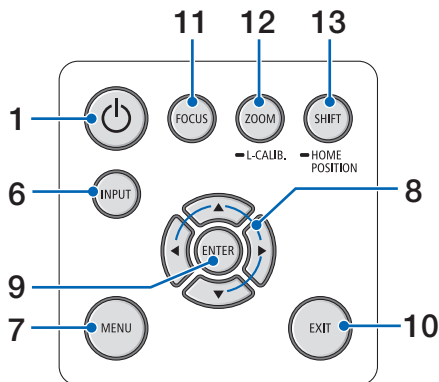
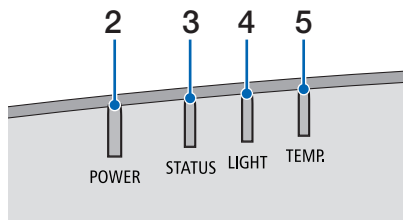

1 電源ボタン (電源ボタン)

本機の電源を入／スタンバイ (待機状態) します。

電源を切る (スタンバイ状態) ときは、一度押すと画面に確認メッセージが表示されるので、続いてもう一度電源ボタンを押します。

2 電源インジケータ (POWER)

本機の電源の状態を表すインジケータです。

電源が入っているときは青色に点灯します。電源が切れているときは、状態によって緑色またはオレンジ色で点灯／点滅します。

詳しくは「インジケータ表示一覧」をご覧ください。(▶94 ページ)

3 ステータスインジケータ (STATUS)

本体キーロック中に操作ボタンを押したときや、レンズのキャリブレーション中などに、点灯／点滅します。

詳しくは「インジケータ表示一覧」をご覧ください。(▶94 ページ)

4 ライトインジケータ (LIGHT)

光源の状態をお知らせします。

(▶94 ページ)

5 温度インジケータ (TEMP.)

プロジェクター周囲の温度が高くなっていることをお知らせします。(▶94 ページ)

6 入力切替ボタン (INPUT)

入力信号を選択します。

短く押すと、入力選択画面を表示します。

1 秒以上押すと、HDMI 1 → HDMI 2 → DisplayPort → コンピューター → HDBaseT … の順に自動でチェックし、入力信号を検出すると、その信号を投写します。

(▶39 ページ)

7 メニューボタン (MENU)

各種設定・調整のオンスクリーンメニューを表示します。(▶94 ページ)

8 方向ボタン (▲▼▶◀)

・オンスクリーンメニューを表示しているときに (▲▼▶◀) ボタンを押すと、設定・調整したい項目を選択できます。

(▶94 ページ)

・テストパターン表示中は、パターンを変更します。

9 ENTER ボタン

オンスクリーンメニュー表示中は、次の階層のメニューに進みます。

確認メッセージ表示中は、項目を決定します。

10 戻るボタン (EXIT)

オンスクリーンメニュー表示中は、前の階層のメニューに戻ります。メインメニューにカーソルがあるときは、メニューを閉じます。確認メッセージ表示中は、操作を取り消します。

11 FOCUS ボタン

フォーカス調整画面を表示して、投写画面のピントを合わせます。(▶43 ページ)

12 ZOOM/L-CALIB. ボタン

・短く押すとズーム調整画面を表示します。投写画面の大きさの微調整を行います。

(▶45 ページ)

・長く (2 秒以上) 押すと、取り付けられたレンズユニットの調整範囲を校正します (キャリブレーション)。(▶37 ページ)

13 SHIFT/HOME POSITION ボタン

・短く押すとレンズシフト画面を表示します。(▲▼▶◀) ボタンで調整します。

・長く (2 秒以上) 押すとレンズシフト調整がホームポジションに戻ります。

(▶42 ページ)

接続端子部

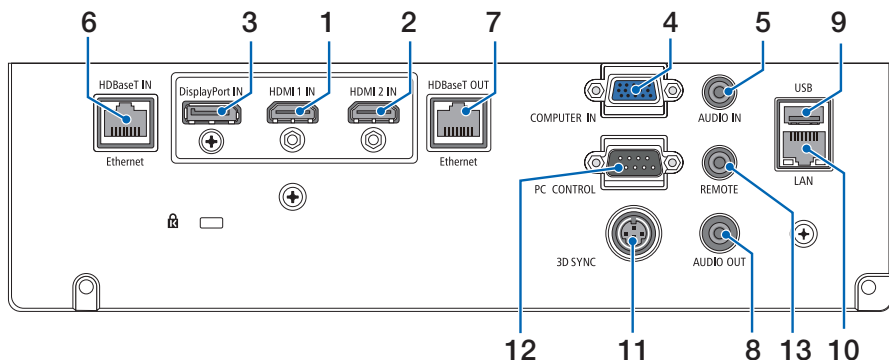

1 HDMI 1 入力端子 (タイプ A)

コンピューターやブルーレイプレーヤーなどの出力端子と接続します。

(● 162, 163, 166 ページ)

2 HDMI 2 入力端子 (タイプ A)

コンピューターやブルーレイプレーヤーなどの出力端子と接続します。

(● 162, 163, 166 ページ)

3 DisplayPort 入力端子 (DisplayPort)

コンピューターなどの出力端子と接続します。(● 162 ページ)

4 コンピューター映像入力端子 (ミニ D-Sub 15 ピン)

コンピューターのディスプレイ出力端子や、ブルーレイプレーヤーなどのコンポーネント出力端子と接続します。

(● 35, 161, 165 ページ)

5 コンピューター音声入力端子 (ステレオ・ミニ)

コンピューターまたはブルーレイプレーヤーなどの音声出力端子と接続します。

6 HDBaseT IN/Ethernet ポート (RJ-45)

本機を市販の HDBaseT 対応の伝送機器に接続します。(● 167 ページ)

また、複数台のプロジェクターをディジーチェーンで接続するときに使用します。

(● 168 ページ)

7 HDBaseT OUT/Ethernet ポート (RJ-45)

本機の HDMI 1 入力端子、HDMI 2 入力端子、DisplayPort 入力端子、HDBaseT IN/ Ethernet/ ポートに入力された信号を出力します。(● 82, 168 ページ)

8 音声出力端子 (ステレオ・ミニ)

本機で投写されている音声入力端子の音声信号を出力します。

出力音量は(◀▶)ボタンで調整できます。

9 USB-A ポート (USB) (タイプ A)

市販の USB マウスを接続して、メニュー操作を行います。(● 61 ページ)

注意

- 市販されているすべての USB マウスの動作を保証するものではありません。

10 LAN ポート (LAN) (RJ-45)

本機を有線 LAN に接続します。接続すると本機の HTTP サーバー機能を利用し、コンピューターでウェブブラウザを使用して本機を制御することができます。(● 171 ページ)

11 3D SYNC (ミニ DIN-3 ピン)

3D 同期信号が必要な 3D 映像視聴システムに使います。(● 66 ページ)

12 PC コントロール端子 (D-Sub 9 ピン)

コンピューターで本機を操作するときに使用します。(● 189 ページ)

1

添付品や名称を確認する

13 リモート端子 (ステレオ・ミニ)

当社製リモコン (RD-465E) を使って本機を有線でリモコン操作する場合に使います。

- ・市販のワイヤードリモコンケーブルを使って本機と当社製リモコン (RD-465E) を接続してください。このとき、本機からのリモコン用の電源は供給しません。

注意

- リモート端子にリモコンケーブルが接続されているときは、赤外線でのリモコン操作はできません。
- リモコン受光部設定で HDBaseT を選択しており、かつ市販の HDBaseT 対応の伝送機器との接続時、伝送機器側でリモコン信号の伝送を設定している場合は赤外線でのリモコン操作が行えません。ただし、伝送機器の電源を切っているときは赤外線でのリモコン操作が行えます。

1-4. リモコン各部の名称

添付の入力選択文字シール（①～⑤）ボタン表記用）をリモコンに貼り付けてください（▶22 ページ）。本書では貼り付け済みのリモコンで説明しています。



1 リモコン送信部

赤外線によるリモコン信号が送信されます。本体のリモコン受光部に向けて操作してください。

2 電源(入)ボタン

スリープ状態またはスタンバイ状態の時に、本機の電源を入れます。

3 電源(スタンバイ)ボタン

一度押しで電源オフ確認メッセージを表示してもう一度(スタンバイ) (または(ENTER)) ボタンを押すと、本機の電源がスリープ状態またはスタンバイ状態になります。

4 (静止) ボタン

表示されている画像が静止画となります。もう一度押しと戻ります。（▶53 ページ）

5 (映像消去) ボタン

映像を一時的に消します。もう一度押しと戻ります。（▶51 ページ）

6 (消音) ボタン

音声を一時的に消します。もう一度押しと戻ります。（▶51 ページ）

7 (AVミュート) ボタン

映像と音声を一時的に消します。もう一度押しと戻ります。（▶51 ページ）

8 (TEST) ボタン

テストパターンを表示します。（▶104 ページ）

9 (Edge Blend.) ボタン

オンスクリーンメニューの「エッジブレンディング」を表示します。マルチスクリーン時の画面の重なり部分の調整に使います。（▶89, 126 ページ）

10 (Multi.) ボタン

オンスクリーンメニューの「マルチスクリーン」を表示します。マルチスクリーン時の各プロジェクター間の色調整と映像エリアなどの微調整に使います。（▶127 ページ）

11 (Geometric.) ボタン

オンスクリーンメニューの「幾何学補正」を表示します。投写画面の歪み調整に使います。（▶58, 122 ページ）

12 (入力切替) ボタン

短く押しと入力選択画面を表示します。1秒以上押しと HDMI 1 → HDMI 2 → DisplayPort → コンピューター → HDBaseT... の順に自動でチェックし、入力信号を検出すると、その信号を投写します。（▶39 ページ）

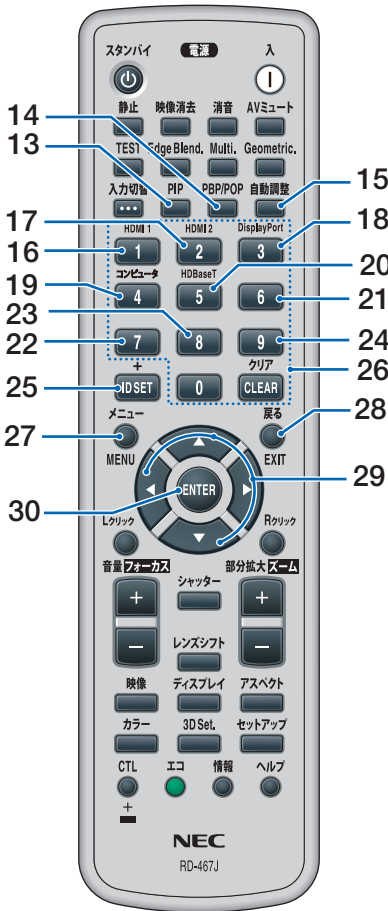

13 (PIP) ボタン

画面が主画面と子画面に変わり、子画面（サブ入力）の入力端子選択メニューを表示します。(▶ 85 ページ)

14 (PBP/POP) ボタン

画面が主画面と副画面に変わり、副画面（サブ入力）の入力端子選択メニューを表示します。(▶ 85 ページ)

15 (自動調整) ボタン

コンピューター（アナログ RGB）、HDMI1、HDMI2、DisplayPort 画面を投写しているときに、最適な状態に自動調整します。(▶ 47 ページ)

16 (1/HDMI 1) ボタン

HDMI 1 入力を選択します。

17 (2/HDMI 2) ボタン

HDMI 2 入力を選択します。

18 (3/DisplayPort) ボタン

DisplayPort を選択します。

19 (4/コンピュータ) ボタン

コンピューター入力を選択します。

20 (5/HDBaseT) ボタン

HDBaseT を選択します。

21 (6) ボタン

(本機では使用しません)

22 (7) ボタン

(本機では使用しません)

23 (8) ボタン

(本機では使用しません)

24 (9) ボタン

(本機では使用しません)

25 (ID SET) ボタン

複数台のプロジェクターを本機のリモコンで個別に操作するときのコントロール ID 設定に使用します。(▶ 142 ページ)

26 数字 (0 ~ 9) 入力ボタン

複数プロジェクターを本機のリモコンで個別に操作する場合の ID 入力に使用します（コントロール ID 設定）。

(CLEAR (クリア) ボタンはコントロール ID 設定を解除する場合に使用します。(▶ 142 ページ)

27 (メニュー) ボタン

各種設定・調整のオンスクリーンメニューを表示します。

28 (戻る) ボタン

オンスクリーンメニュー表示中は、前の階層のメニューに戻ります。メインメニューにカーソルがあるときは、メニューを閉じます。確認メッセージ表示中は、操作を取り消します。

29 (▲▼◀▶) ボタン

オンスクリーンメニュー操作や (部分拡大/ズーム+) ボタン、(レンズシフト) ボタンと組み合わせて使用します。(▶ 94, 53, 42 ページ)

- ・テストパターン表示中は、パターンを変更します。(▶ 104 ページ)
- ・オンスクリーンメニュー表示中に、(CTL) ボタンと同時に押しと、オンスクリーンメニューの表示位置を移動します。(▶ 52, 130 ページ)

30 (ENTER) ボタン

オンスクリーンメニュー表示中は、次の階層のメニューに進みます。確認メッセージ表示中は、項目を決定します。

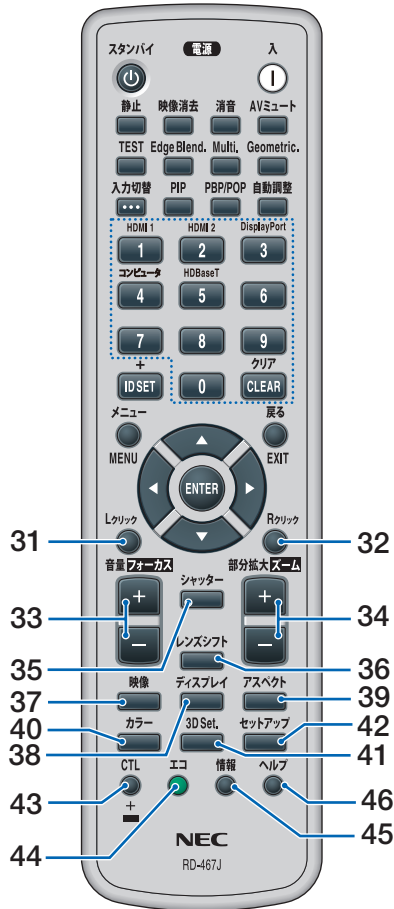

31 (Lクリック) ボタン

別売のマウスレシーバーをコンピューターに接続しているときに、コンピューターを操作するボタンです。マウスの左ボタンの動作をします。(▶56ページ)

32 (Rクリック) ボタン

別売のマウスレシーバーをコンピューターに接続しているときに、コンピューターを操作するボタンです。マウスの右ボタンの動作をします。(▶56ページ)

33 (音量/フォーカス +/-) ボタン

音声出力端子の音量を調整します。(▶48ページ)
(CTL) ボタンと同時に押しすと、レンズのフォーカスを調整します。(▶43ページ)

34 (部分拡大/ズーム +/-) ボタン

画面の拡大・縮小(もとに戻す)をします。(▶53ページ)
(CTL) ボタンと同時に押しすと、レンズのズームを調整します。(▶45ページ)

35 (シャッター) ボタン

光源を消灯して、投写光を一時的に消します。もう一度押しすと戻ります。(▶51ページ)

36 (レンズシフト) ボタン

レンズシフト調整画面を表示します。
(▲▼◀▶) ボタンでレンズ位置を調整します。(▶42ページ)

37 (映像) ボタン

オンスクリーンメニューの調整メニューを表示します。(▶108ページ)

38 (ディスプレイ) ボタン

オンスクリーンメニューの「表示」を表示します。映像の表示に関する設定・調整に使います。(▶121ページ)

39 (アスペクト) ボタン

アスペクト選択画面を表示します。(▶114ページ)

40 (カラー) ボタン

オンスクリーンメニューの「色補正」を表示します。各色の色相、彩度の調整に使います。(▶111ページ)

41 (3D Set.) ボタン

オンスクリーンメニューの「3D設定」を表示します。3D入力信号のフォーマットなどの選択に使います。(▶118ページ)

42 (セットアップ) ボタン

オンスクリーンメニューの「セットアップ」を表示します。プロジェクター設置時の設定に使います。(▶129ページ)

43 (CTL) ボタン

他のボタンと併用するための複合機能ボタンです。

44 (エコ) ボタン

ライトモード選択画面を表示します。(▶54ページ)

45 (情報) ボタン

オンスクリーンメニューの情報の「信号(1)」を表示します。(▶155ページ)

46 (ヘルプ) ボタン

オンスクリーンメニューの情報の「使用時間」を表示します。(▶155ページ)

●電池の入れかた

1 リモコン裏面の電池ケースのふたをあける。

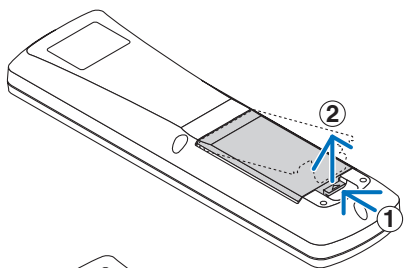

2 ケース内部に表示している+、-の向きに合わせて単3アルカリ乾電池をセットする。

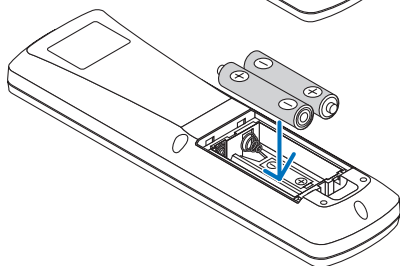

3 もとどおりにふたをする。

ふたのツメをケースのミゾに入れてからふたをしめます。

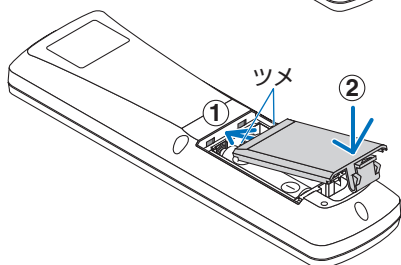

注意

- 乾電池を交換するときは、2本とも同じ種類の単3アルカリ乾電池をお買い求めください。

●リモコンの有効範囲

リモコン送信部を本体のリモコン受光部に向けてリモコンを操作してください。おおよそ次の範囲内でリモコンの信号が受信できます。

【受光範囲】

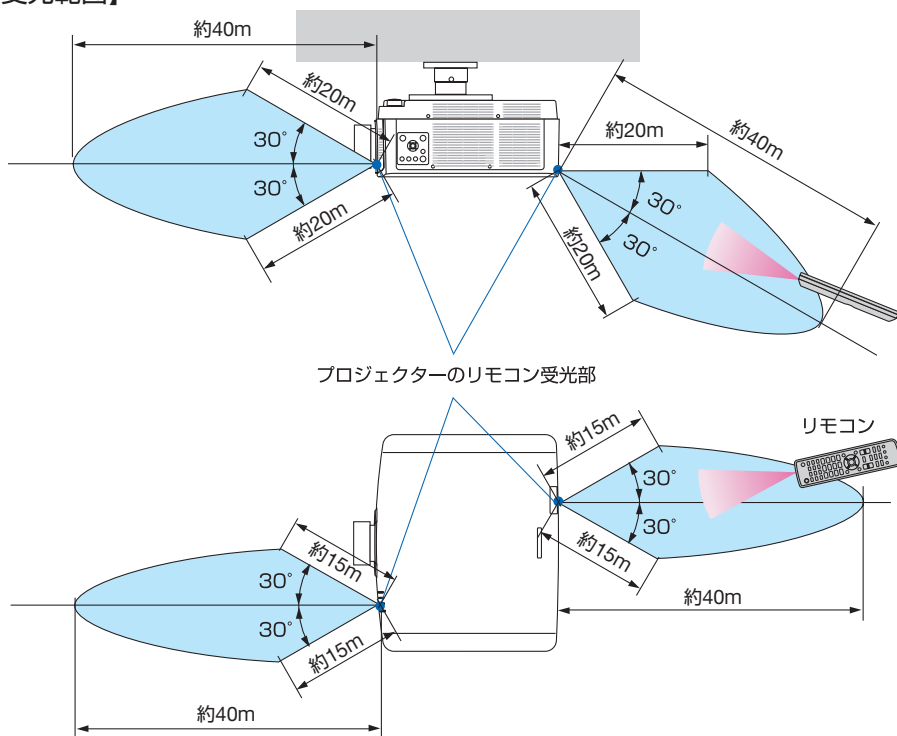

(注) 有効範囲のイメージを表した図のため実際とは多少異なります。

●リモコンの使用上の注意

- ・ 本機のリモコン受光部やリモコン送信部に明るい光が当たっていたり、途中で障害物があると信号がさえぎられていると動作しません。
- ・ 上記の範囲内で本体のリモコン受光部に向けて操作してください。
- ・ リモコンを落としたり、誤った取り扱いはしないでください。
- ・ リモコンに水や液体をかけないでください。万一ぬれた場合は、すぐにふき取ってください。
- ・ できるだけ熱や湿気のないところで使用してください。
- ・ 長期間リモコンを使用しないときは、乾電池を2本とも取り出してください。

2. 映像を投写する（基本操作）

2-1. 映像を投写する流れ

ステップ 1

コンピューターと接続する／電源コードを接続する (▶次ページ)



ステップ 2

本機の電源を入れる (▶37 ページ)



ステップ 3

入力信号を選択する (▶39 ページ)



ステップ 4

投写画面の位置と大きさを調整する (▶41 ページ)

※ 台形歪みを調整する場合 (▶58, 122 ページ)



ステップ 5

映像や音声を調整する

- ・画質を調整する場合 (▶47 ページ)
- ・本機の音量出力を調整する場合 (▶48 ページ)



ステップ 6

プレゼンテーションを行う



ステップ 7

本機の電源を切る (▶49 ページ)



ステップ 8

あとかたづけ (▶50 ページ)

2-2. コンピューターと接続する／電源コードを接続する

1. コンピューターと接続する

ここでは、コンピューターとの基本的な接続を説明します。他の接続は「6. 機器と接続する」161～168ページをご覧ください。

コンピューター側のディスプレイ出力端子（ミニ D-Sub15ピン）と、本機のコンピューター映像入力端子を、市販のコンピューターケーブル（フェライトコア付）で接続しコネクタのツマミを回して固定します。

2. 電源コードを接続する

添付の電源コードを使って、コンセントに本機を接続します。

- ① 電源コードのコネクターを本機の AC IN 端子に差し込む。
- ② 電源コードのプラグを AC100V の 3 芯コンセント（アース工事済み）に差し込む。



注意

- 本機は電源コードのアース端子を大地アースに接続することを前提に設計されている 3 芯プラグ機器です。機器の安全確保のため、電源コードは、3 芯コンセントに直接接続し、機器のアースを確実にとってご使用ください。アースを接続しないと感電するおそれがあります。2 芯プラグへの変換アダプタは使用しないでください。
- アース工事は専門業者にご依頼ください。
- 電源コードを AC IN 端子および 3 芯コンセントに接続するときは、コネクターやプラグを奥までしっかり差し込んでください。電源コードのプラグとコンセントの接続がゆるいと、プラグ部分が発熱しやけどや事故の原因となることがあります。

電源コードを接続すると、本機の電源インジケーターが緑色に点灯します。本機の操作や接続機器からの通信がないと、しばらくしてスタンバイ状態に移行します。（スタンバイモードが「ノーマル」に設定されているとき）（152ページ）

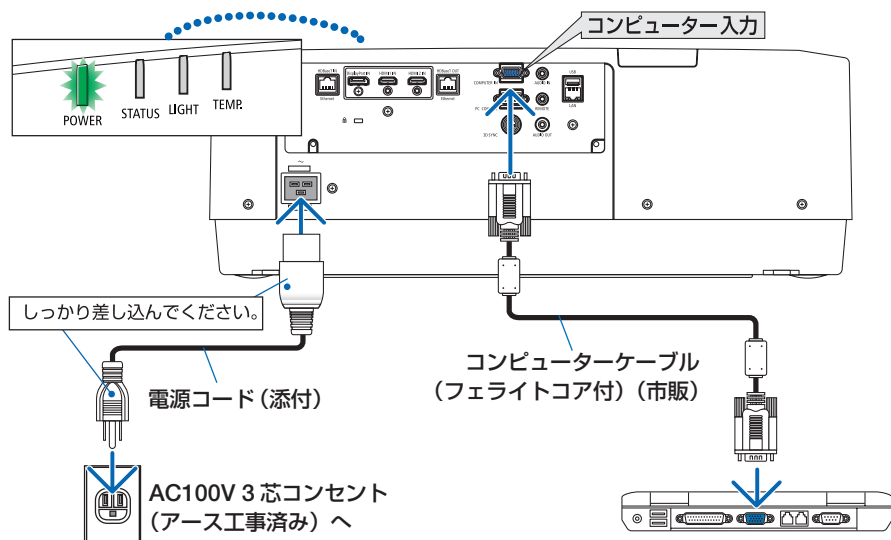

2

映像を投写する（基本操作）



注意

電源を切ったとき、および投写中に AC 電源を切断したときは、一時的に本体が高温になることがあります。取り扱いに注意してください。

● 電源コードストッパーの使いかた

本体の AC IN 端子に接続した電源コードのコネクターが抜け落ちないように、電源コードストッパーを使って固定します。

注意

- 本機の AC IN 端子に電源コードを接続する際は、コネクターを奥までしっかり挿し込み、必ず電源コードストッパーを使って固定してください。電源コードの接続が緩むと、火災・感電の原因となるおそれがあります。
- コネクターが固定された状態で電源コードを引っ張ると、本体が落下して破損するおそれがあります。

準備：プラスドライバーを用意してください。

- 1** 電源コードストッパーを図の向きにして電源コードのコネクターにかぶせる。

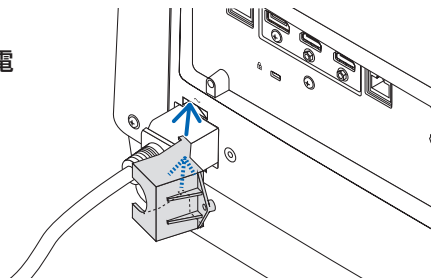

- 2** ネジを右に回してしめる。

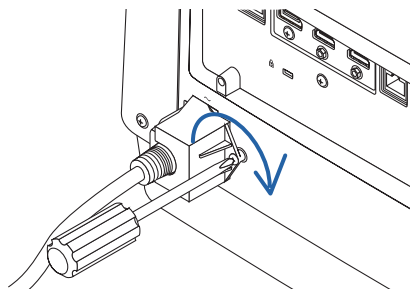

2-3. 本機の電源を入れる

- 1 レンズからレンズキャップを取り外す。

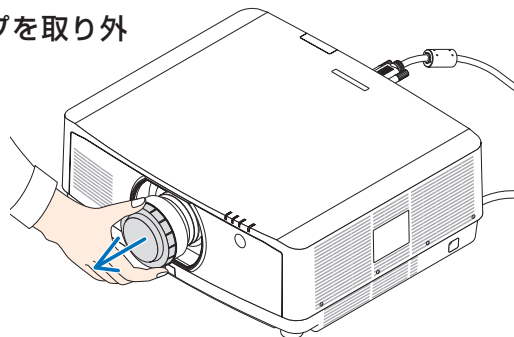

- 2 電源(入)ボタンを押す。

電源インジケータが緑色の点灯から青色に変わり点滅し始めます。その後、スクリーンに映像が投写されます。

- 本体で操作する場合は、**電源** ボタンを押します。
- 信号が入力されていないときは、青い画面（ブルーバック）が表示されます（工場出荷時のメニュー設定時）。
- 映像がぼやけている場合は、画面のフォーカスを合わせてください。（▶ 43 ページ）



警告

プロジェクターは強い光を投写します。電源を入れる際は、投写範囲内にレンズを見ている人がいないことを確認してください。

参考

- 「セキュリティロック中です。」が表示されたときは、セキュリティキーワードが設定されています。（▶ 64 ページ）
- 別売のレンズユニットを本機に取り付けたとき、またはレンズユニットを交換したときは、本体の **(ZOOM/L-CALIB.)** ボタンを長く（2秒以上）押して、「キャリブレーション」を実行してください。キャリブレーションを行うことにより、レンズの調整範囲を校正します。また、レンズシフトの動作に異常が発生したときも、「キャリブレーション」を実行してください。（▶ 135 ページ）

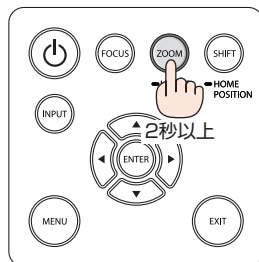
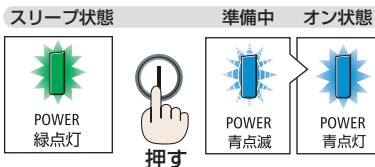

- ご購入後はじめて電源を入れたときはLANGUAGE画面が表示されます。次のように操作して「日本語」を選択してください。
- 誤って「日本語」以外を選択した場合は、オンスクリーンメニューを表示して「言語」を変更することができます。(129 ページ)



① (方向キー) ボタンを押して、カーソルを「日本語」に合わせる。

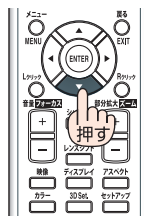

② (ENTER) ボタンを押す。
オンスクリーンメニューの表示が日本語に設定され、オンスクリーンメニューが消えます。

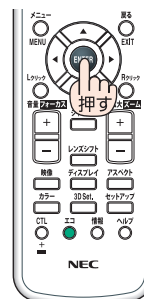

- 「日付と時刻を設定してください。」のメッセージが表示されたときは、必ずタイムゾーンの設定および日付と時刻の設定を行ってください。(140 ページ)
また、メッセージが表示されない場合でも、上記の設定を行うことをおすすめします。

注意

- 本機の電源が入っている間は、レンズからレンズキャップを外しておいてください。高温になりレンズキャップが変形します。
- 次のような場合は、電源(電源ボタン)を押しても電源が入りません。
 - ・ 内部の温度が異常に高いと保護のため電源は入りません。しばらく待って（内部の温度が下がって）から電源を入れてください。
 - ・ 電源(電源ボタン)を押している間にステータスインジケータがオレンジ色に点灯する場合は本体キーロックが設定されています。本体キーロックを解除してください。(140 ページ)
- 電源インジケータが青色で短い点滅をしているときは電源(スタンバイ)ボタンを押しても電源は切れません（青色で長い点滅はオフタイマーを設定していますので電源は切れます）。

2-4. 入力信号を選択する

投写する信号を自動検出する

- 1 本機に接続しているコンピューターやブルーレイプレーヤーなどの電源を入れる。

ブルーレイプレーヤーなどの映像を投写するときには、再生 (PLAY) 操作をしてください。

- 2 (入力切替) ボタンを 1 秒以上押す。

HDMI 1 → HDMI 2 → DisplayPort → コンピューター → HDBaseT の順に自動でチェックし、入力信号を検出すると、その信号を投写します。

- ・ 短く押すと、入力端子画面が表示されます。
(▲/▼) ボタンを押して目的の入力端子に合わせて、(ENTER) ボタンを押すと入力が切り替わります。
入力端子画面のメニュー表示を消すには (Xメニュー) ボタンまたは (戻る) ボタンを押します。

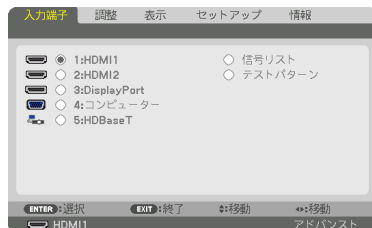

2

映像を投写する (基本操作)

リモコンのダイレクトボタンを押して選択する

- 1 本機に接続しているコンピューターやブルーレイプレーヤーなどの電源を入れる。

ブルーレイプレーヤーなどの映像を投写するときには、再生 (PLAY) 操作をしてください。

- 2 リモコンの (1/HDMI 1)、(2/HDMI 2)、(3/DisplayPort)、(4/コンピューター)、(5/HDBaseT) ボタンを押す。



自動的に信号を選択する

入力信号を選択する操作を省略（自動化）することができます。

1 オンスクリーンメニューの「セットアップ」→「入力設定」→「初期入力選択」を選択する。

選択画面が表示されます。

- オンスクリーンメニューの操作については、「5-1. オンスクリーンメニューの基本操作」をご覧ください。 (🔗 94 ページ)

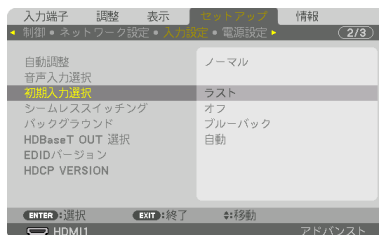

2 電源を入れたときに自動的に選択する信号を選択し、(ENTER) ボタンを押す。

次回本機の電源を入れたときに自動的に選択される信号として設定されます。



3 (戻る) ボタンを 3 回押す。

オンスクリーンメニューが消えます。

4 本機の電源を入れなおす。

手順2で設定した信号が自動的に投写されます。

参考

- 本機とコンピューターをコンピューターケーブルで接続し本機をスタンバイ状態にしているとき、コンピューターから出されたコンピューター信号を感知して自動的に本機の電源を入れてコンピューター画面を投写することができます (オートパワーオン選択)。 (🔗 153 ページ)
- 信号が入力されていないときは、青い画面（ブルーバック）が表示されます（工場出荷時のメニュー設定時）。ブルーレイプレーヤーなどは再生（PLAY）操作をしてください。
- ノートブックコンピューターの画面がうまく投写できない場合
ノートブックコンピューターの外部出力（モニター出力）設定を外部に切り替えてください。
 - Windows のノートブックコンピューターの場合は、**[Fn]** キーと 12 個のファンクションキーのいずれかとの組み合わせで、外部出力の有効 / 無効を切り替えます。

【コンピューターメーカーとキー操作の例】

[Fn] + [F3]	NEC
[Fn] + [F8]	DELL

※ 詳しい操作は、お使いのコンピューターの取扱説明書をご覧ください。

- Apple MacBook は、ビデオミラーリングの設定を行います。
- それでも投写しない場合は入力端子を再度選択してください。

(🔗 39 ページ)

2-5. 投写画面の位置と大きさを調整する

レンズシフトやチルトフット、ズーム、フォーカスなどを操作して、投写画面の位置や大きさを調整します。

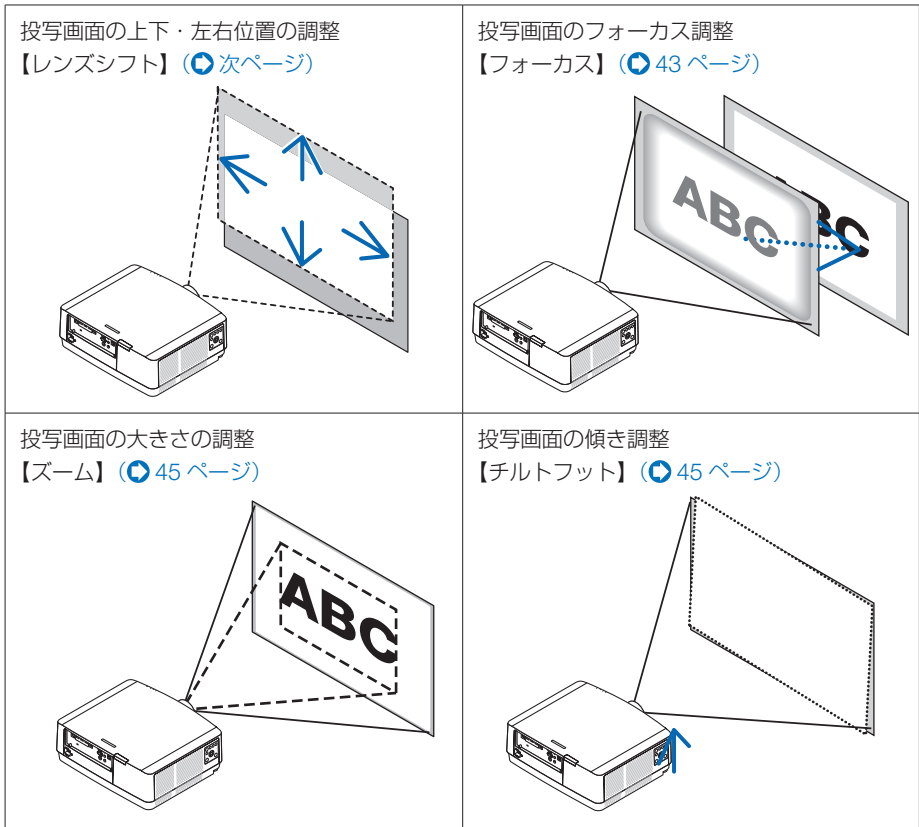

※ ここでは、本機に接続しているケーブル類を省略したイラストにしています。

投写画面の位置の調整（レンズシフト）



注意

- 調整はプロジェクターの後ろまたは横から行ってください。前面で調整すると強い光が目に入り、目を痛める原因となります。
- レンズシフト動作中は、レンズユニット取り付け部の周囲に手を近づけないでください。
キャビネットとレンズユニットの間隙に指を挟むおそれがあります。

1 (SHIFT/HOME POSITION) ボタンを押す。

レンズシフト調整画面が表示されます。

- リモコンで操作する場合は(レンズシフト)ボタンを押します。

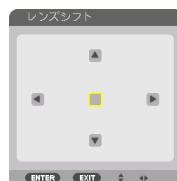

2 (▲▼◀▶) ボタンを押す。

矢印の方向に投写画面が移動します。

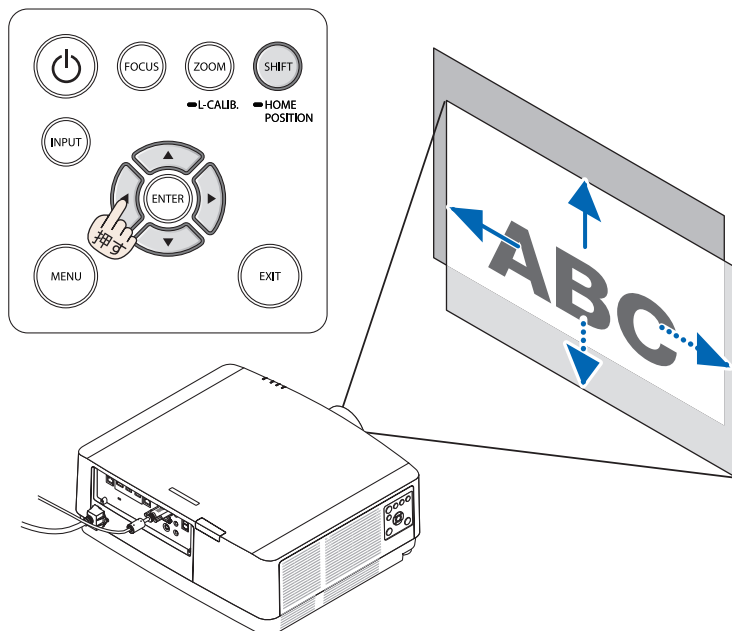

レンズシフトをホームポジションに戻す場合

(SHIFT/HOME POSITION) ボタンを長押し（約 2 秒以上）すると本機のレンズ位置がホームポジション（ほぼ中心位置）に戻ります。



- レンズシフトを斜め方向へ最大にすると、画面周辺が暗くなったり、影が出たりします。

● 下図はレンズシフト調整範囲（投写方式：デスク／フロント）を示しています。

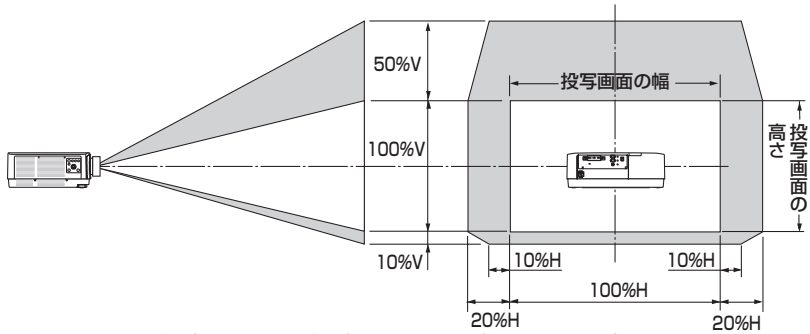

記号の意味：Vは垂直（投写画面の高さ）、Hは水平（投写画面の幅）を表わし、
レンズシフト範囲を高さおよび幅の比率で表わしています。

投写画面のフォーカス合わせ

フォーカス調整は、テストパターンを投写した状態で 30 分以上経過したのちに行うことをおすすめします。

テストパターンの表示については [▶ 104 ページ](#) をご覧ください。

● 適応レンズユニット：NP40ZL/NP41ZL

1 (FOCUS) ボタンを押す。

レンズフォーカス調整画面が表示されます。

- ・リモコンで操作する場合は (CTL) ボタンを押し
たまま (音量/フォーカス +/-) ボタンを押します。

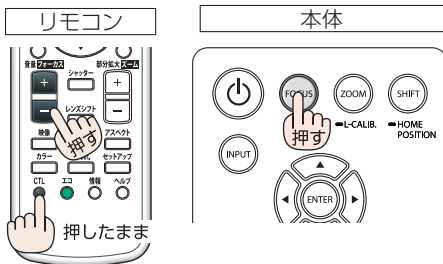

2 「中央」にカーソルが合った状態で、(◀/▶) ボタンを押して光軸付近のフォーカスを合わせる。

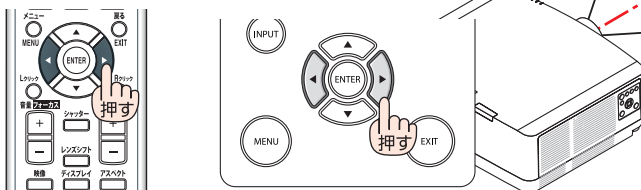

※ 図はレンズシフトを上方向へ移動しているときの例です。画面の下側が調整されます。
 レンズがセンターにあるときは、画面の中心が調整されます。

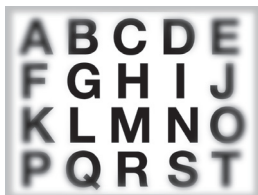

3 ▼ ボタンを押して「周辺」にカーソルを合わせ、◀▶ ボタンを押して画面周辺のフォーカスを合わせる。

このとき、**2**で調整した光軸回りのフォーカスは変わりません。

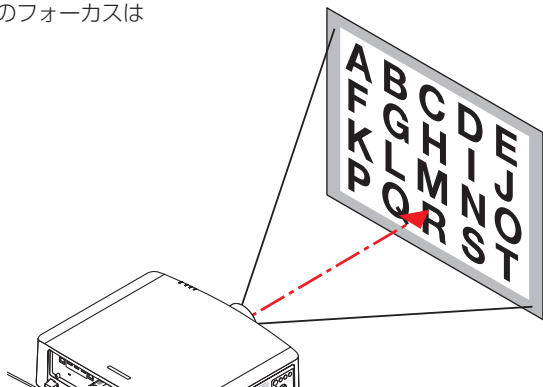

● 適応レンズユニット：NP43ZL

1 (FOCUS) ボタンを押す。

レンズフォーカス調整画面が表示されます。
 ◀▶ ボタンを押して、フォーカス（画面のピンツ）を調整します。

- ・リモコンで操作する場合は(CTL)ボタンを押したまま(音量/フォーカス+)ボタンを押します。
- ・「周辺」のフォーカス調整は無効です。

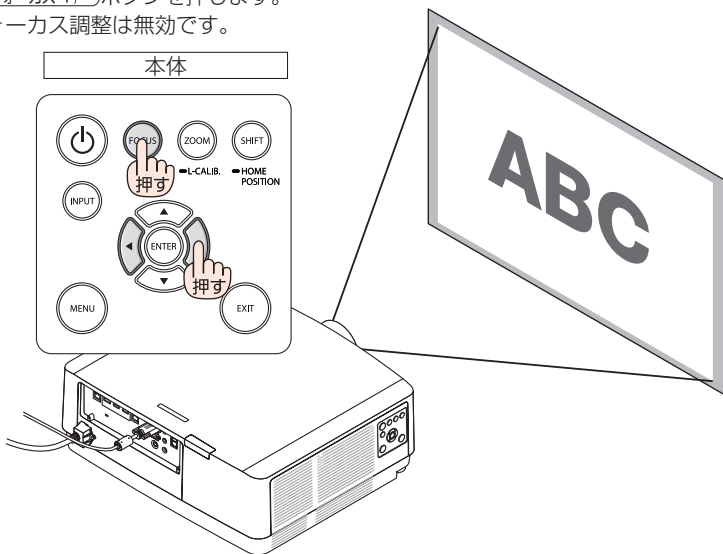
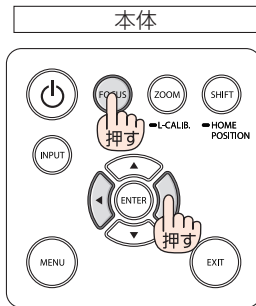
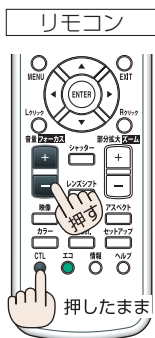

投写画面の大きさの調整

1 (ZOOM/L-CALIB.) ボタンを短く押す。

ズーム調整バーが表示されます。

(◀▶) ボタンを押して、ズームを調整します。

- ・リモコンで操作する場合は(CTL) ボタンを押したまま(部分拡大/ズーム+/-) ボタンを押します。



リモコン



本体

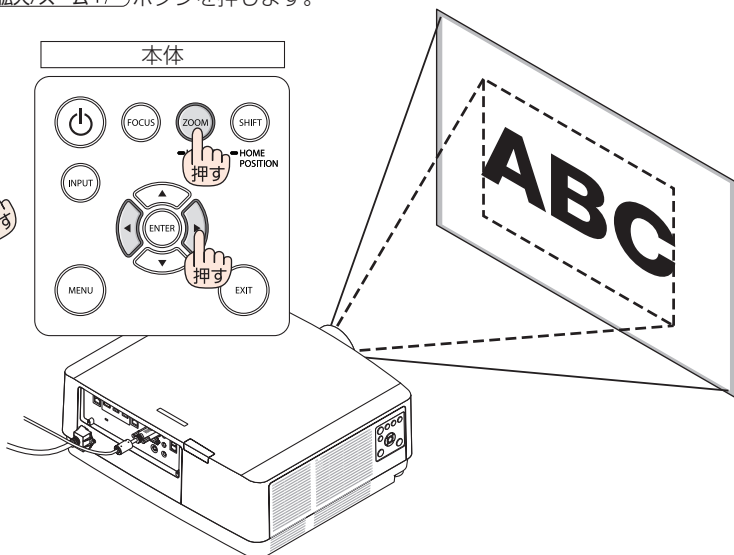
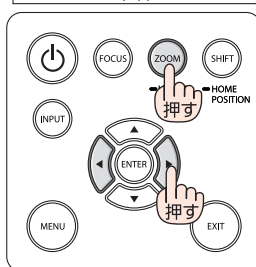

投写画面の傾き調整 (チルトフット)

1 左右のチルトフットを回して調整する。

チルトフットを回すとチルトフットが伸縮します。どちらかのチルトフットを回して水平に調整します。

- ・投写画面が歪んでいるときは「3-8. 台形歪みを調整する (4点補正)」(▶ 58 ページ) や幾何学補正 (▶ 122 ページ) をご覧ください。
- ・チルトフットは、最大 10mm 伸ばすことができます。
- ・チルトフットにより、本機を最大 1.4° 傾けることができます。

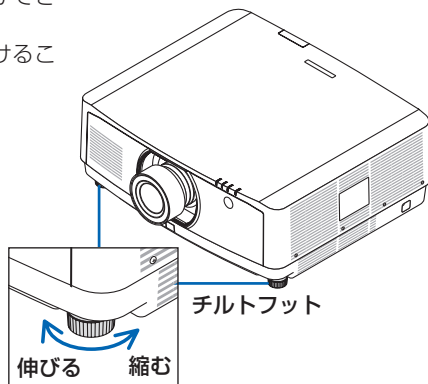
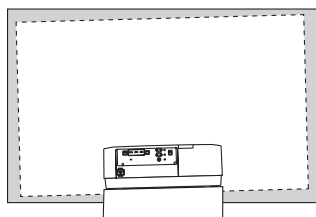

注意

- チルトフットは 10mm 以上伸ばさないでください。10mm を超えるとチルトフットの取り付け部分が不安定になり、チルトフットが本体から外れます。
- チルトフットは、本機の傾き調整以外の用途には使用しないでください。チルトフット部分を持って運んだり、壁に掛けて使用するなどの誤った取り扱いをすると、故障の原因となります。

2-6. コンピューターの映像を自動調整する

コンピューター映像入力端子、HDMI 1 入力端子、HDMI 2 入力端子、DisplayPort 入力端子、HDBaseT IN/Ethernet ポートの信号を投写している場合、投写画面の端が切れていたり、映りが悪いときに、ワンタッチで画質を調整します。

1 自動調整 ボタンを押す。

しばらくすると投写画面の表示が自動調整されます。

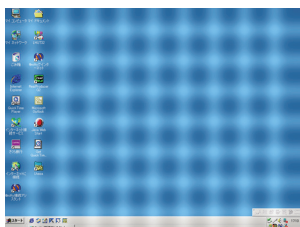
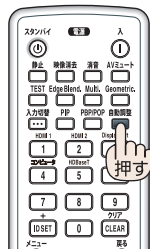

【映りが悪い画面の例】

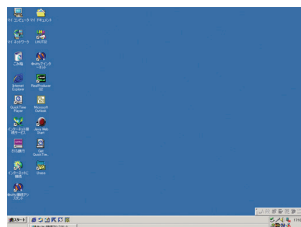

【自動調整後の画面の例】

参考

- 自動調整を行っても表示位置がずれていた、画面に縦縞が出たりして映りが悪い場合は、オンスクリーンメニューのクロック周波数、位相、水平、垂直で画面の調整を行ってください。(▶ 112, 113 ページ)
- コンピューターの画面がうまく投写できない場合は、195 ページを参照してください。

2-7. 本機の音声出力を調整する

本機の音声出力端子から出力されている音声信号の音量を調整します。



- 本機の音声出力端子に外部スピーカー機器を接続する場合は、外部スピーカー機器側の音量調整は最大で使用しないでください。外部スピーカー機器側の音量調整を上げすぎると、本機の電源を入れたり切ったりする際に突然大きな音が出る場合があります。聴力に悪影響を与えることがあります。
外部スピーカー機器の音量を調整する場合は、外部スピーカー機器側の音量調整を定格の半分以下に設定して、本機の音量調整で適切な音量に調整することをおすすめします。

本体の操作ボタンで調整する

- 1 オンスクリーンメニューが表示されていないときに、**◀▶** ボタンを押す。

音量調整バーが表示されます。

◀側…音量が小さくなります。

▶側…音量が大きくなります。



- オンスクリーンメニューが表示されているとき、**(部分拡大/ズーム+/-)** ボタンで画面を拡大しているときは、**◀▶** ボタンを使った音量調整はできません。

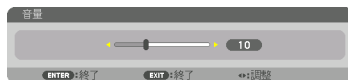
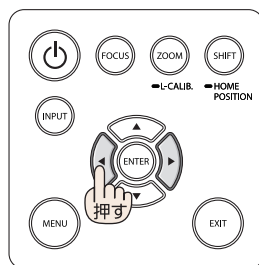

リモコンを使って調整する

- 1 リモコンの **音量/フォーカス +/-** ボタンを押す。

音量調整バーが表示されます。

+側…音量が大きくなります。

-側…音量が小さくなります。

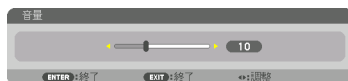

2-8. 本機の電源を切る

1 電源(スタンバイ)ボタンを押す。

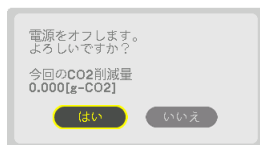

画面に電源オフ確認メッセージが表示されます。

- 電源オフ確認メッセージには今回のCO₂削減量を表示します。(▶55ページ)
- 本体で操作する場合は、ボタンを押します。



2 (ENTER) ボタンを押す。

光源が消灯し、電源が切れます(スリープ状態)。本機の操作や接続機器からの通信がないと、しばらくしてスタンバイ状態に移行します。(スタンバイモードが「ノーマル」に設定されているとき)(▶152ページ)

- (ENTER) ボタンの代わりに、電源(スタンバイ)ボタンまたは本体のボタンを押しても、電源が切れます。
- 電源を切らない場合は、ボタンで「いいえ」を選んで(ENTER)ボタンを押します。



注意

投写中および冷却ファン回転中にAC電源を切断したときは、一時的に本体が高温になることがあります。取り扱いに注意してください。

注意

- 電源インジケータが青色で短い点滅をしているときは電源を切る操作をしても電源は切れません。
- 投写中は、本機とコンセントから電源コードを抜かないでください。本機のAC IN端子や電源プラグの接触部分が劣化するおそれがあります。投写中にAC電源を切断する場合は、テーブルタップのスイッチ、ブレーカなどを利用してください。
- 各種の調整を行い調整画面を閉じたあと約10秒間は、AC電源を切断しないでください。この間にAC電源を切断すると、調整値が初期化されることがあります。

2

映像を投写する(基本操作)

2-9. あとかたづけ

1 電源コードを取り外す。

先に電源コードストッパーを取り外してから、電源コードを抜いてください。

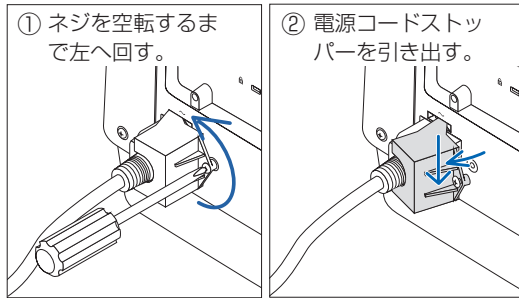

2 各種信号ケーブルを取り外す。

3 レンズにレンズキャップを取り付ける。

4 移動させるとき、チルトフットを伸ばしていたら、もとに戻す。

3. 便利な機能

3-1. 投写光を消去する（レンズシャッター）

1 リモコンの(シャッター)ボタンを押す。

光源が消灯して、投写光が一時的に消えます。
もう一度(シャッター)ボタンを押すと投写されます。
設定により、投写光を徐々に明るくしていく（フェードイン）、徐々に暗くしていく（フェードアウト）ことができます。（▶ 135 ページ）

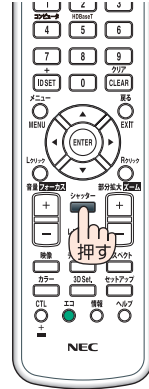

3-2. 映像と音声を消去する

投写されている映像と、音声出力端子から出力されている音声が一時的に消えます。

(映像消去)ボタンを押す。

投写されている映像を消します。

(消音)ボタンを押す。

音声を消します。

(AVミュート)ボタンを押す。

投写されている映像と音声を消します。

- もう一度ボタンを押すと、解除され映像や音声が出ます。

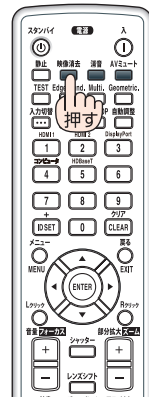

参考

- 映像は消えますが、メニュー表示は消えません。

3-3. オンスクリーンメニューの表示位置を変更する

- 1 **メニュー** ボタンを押す。
メニュー画面が表示されます。
- 2 **▶** ボタンで「セットアップ」にカーソルを合わせ、**ENTER** ボタンを押す。
「メニュー設定 (1)」にカーソルが移動します。
- 3 **▶** ボタンを押して「メニュー設定 (2)」にカーソルを合わせる。

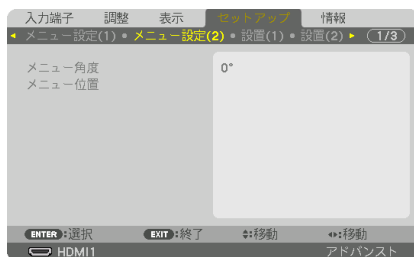

- 4 **▼** ボタンを押して「メニュー位置」にカーソルを合わせ、**ENTER** ボタンを押す。
メニュー位置設定画面に変わります。

- 5 **▲/▼** ボタンを押して「水平位置」または「垂直位置」にカーソルを合わせ、**◀/▶** ボタンを押す。



オンスクリーンメニューの表示位置が変わります。

参考

- 本機の電源を切ると、メニューの表示位置は工場出荷状態に戻ります。
- 入力端子やメッセージの表示位置は変わりません。
- メニューを表示中にリモコンの**(CTL)** ボタンを押しながら**(▲▼◀▶)** ボタンを押してもメニューを移動することができます。
- 市販の USB マウスを接続すると、マウスのクリック操作でメニュー表示位置を移動できます。(▶ 61 ページ)
- メニュー位置調整画面を表示中にリモコンの**(CTL)** ボタンと**(▲▼◀▶)** ボタンやマウスのクリック操作でメニューを移動した場合は、調整値の表示が変わりません。この場合は、メニュー位置調整画面をいったん消してから再度表示すると、正しい調整値が表示されます。

3-4. 動画を静止画にする(静止)

1 リモコンの(静止)ボタンを押す。

ブルーレイプレーヤーの映像を投写しているときなど、動画が静止画になります。

- もう一度(静止)ボタンを押すと、動画に戻ります。



参考

- (静止)ボタンを押すと、押すときに投写されていた映像を本機のメモリーに保存し、メモリー内の映像(静止画)を投写します。静止画表示中、ブルーレイプレーヤーなどの映像再生は先に進行しています。

3-5. 映像の一部を拡大する(部分拡大)

1 リモコンの(部分拡大/ズーム+)ボタンを押す。

押すごとに映像が拡大します。

- 最大4倍まで拡大できます。

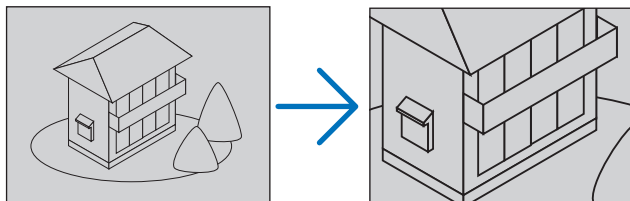

2 (▲▼◀▶)ボタンを押す。

拡大した映像の表示領域が移動します。

3 (部分拡大/ズーム-)ボタンを押す。

押すごとに映像が縮小します。

- もとのサイズに戻ると、それ以上押しでも縮小されません。



3

便利な機能

注意



- 信号によっては、4倍まで拡大できない場合や動作を制限する場合があります。

参考

- 拡大および縮小は、画面中央を中心にして拡大および縮小します。
- 映像を拡大しているときにオンスクリーンメニューを表示すると、拡大は解除されます。

3-6. ライトモードと省エネ効果

本機は、使用目的などに合わせて、4つのライトモードを選択できます。

ライトモードの設定 (メニュー下部のアイコン表示)	輝度
ノーマル (表示なし)	輝度 (明るさ) が 100% になります。明るい画面になります。 ただし、ご使用の環境によっては、光学部品の寿命が短くなる場合があります。
エコ1 ()	工場出荷時の設定です。輝度 (明るさ) は、ノーマルの約 80% です。
エコ2 ()	輝度 (明るさ) が、ノーマルの約 60% になります。 冷却ファンの回転数が下がるため静かで、消費電力が最も低い設定です。
長寿命 ()	輝度 (明るさ) が、ノーマルの約 30% になります。 光学部品の寿命を延ばすことを優先する設定です。冷却ファンの回転数が上がるため、音が大きくなります。

ライトモードを切り替える

- 1** リモコンの **(エコ)** ボタンを押す。
ライトモード画面が表示されます。
- 2** ライトモードにカーソルが合った状態で **(ENTER)** ボタンを押す。
ライトモード選択画面が表示されます。
- 3** **(▲/▼)** ボタンを押して選択し、**(ENTER)** ボタンを押す。
ライトモード画面に戻り選択したモードに切り替わります。
(戻る) ボタンを押すとライトモード画面が消えます。

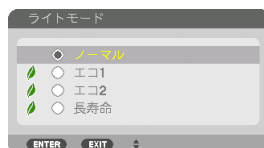
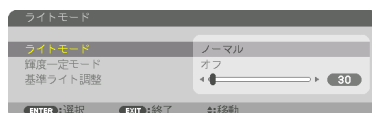
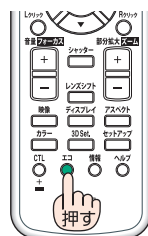

参考

- オンスクリーンメニューのセットアップ→設置→ライトモード→ライトモードでも切り替えることができます。
- ライト使用時間については、オンスクリーンメニューの情報→使用時間で確認できます。([155 ページ](#))
- ライトモードを「ノーマル」または「エコ1」に設定している場合、本機に入力信号がない状態 (ブルーバック、ブラックバック、またはロゴ表示のとき) のまま約1分経過すると、自動的に画面がエコ2相当の明るさに変わります。その後、本機が入力信号を感知すると、もとの明るさに戻ります。

- ライトモードを「ノーマル」または「エコ1」に設定している場合、本機の使用状態によって一時的に輝度（明るさ）を下げることがあります。
 - ・ 室温が 33℃以上になって本機内部の温度が上昇すると、段階的に画面が暗くなります（エコ2 相当）。
 - ・ 本機の設置角度によっては、画面が暗くなる場合があります。
 これは、本機の保護機能の一つで「強制エコモード」と呼びます。強制エコモードが働くとき、TEMP. インジケータがオレンジ色に点灯してメニュー画面の右下に「」アイコンが表示されます。室温を下げるにより本機内部の温度が下がると、強制エコモードは解除され、もとの明るさに戻ります。強制エコモード中は、ライトモードの設定を変更しても、状態は変わりません。

省エネ効果を見る（カーボンメーター）

本機のライトモードを「エコ1」、「エコ2」または「長寿命」に設定している期間の省エネ効果を CO₂ 排出削減量で表示します。この表示を「カーボンメーター」と呼びます。

表示には「総 CO₂ 削減量」と「今回の CO₂ 削減量」があります。

「総 CO₂ 削減量」は本機の工場出荷時から現在までの CO₂ 削減量 (kg) を累積し、メニューの情報→使用時間に表示します。([🔵 155 ページ](#))

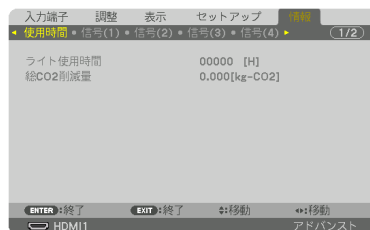

「今回の CO₂ 削減量」は電源を入れてエコに切り替わってから電源を切るまでの CO₂ 削減量 (g) を、電源オフ時に表示される電源オフ確認メッセージ内に表示します。

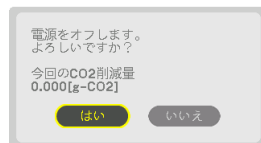

参考

- CO₂ 排出削減量は、ライトモードを「ノーマル」に設定して使用したときの消費電力量（推定）から、実際に使用したときの消費電力量（推定）を差し引き、CO₂ 排出係数を掛けて算出*します。ライトモードを「エコ1」、「エコ2」または「長寿命」に設定して使用すると、CO₂ 排出削減量の値は増加します。
 - * CO₂ 削減量は、OECD（経済協力開発機構）から出版されている“CO₂ Emissions from Fuel Combustion (2008 Edition)”に基づいて算出しています。
- 「総 CO₂ 削減量」は 15 分単位で記録された値をもとにしています。
- スタンバイモードなどライトモードの設定に左右されない消費電力は計算から除外します。

3-7. 別売のマウスレシーバーを接続して本機のリモコンでコンピューターのマウス操作を行う

別売のマウスレシーバー（型名 NP01MR）をコンピューターに接続すると、本機のリモコンでコンピューターのマウス操作を行うことができます。

マウスレシーバーの接続

マウスレシーバーのプラグを、コンピューターのUSBポート（タイプA）に差し込みます。

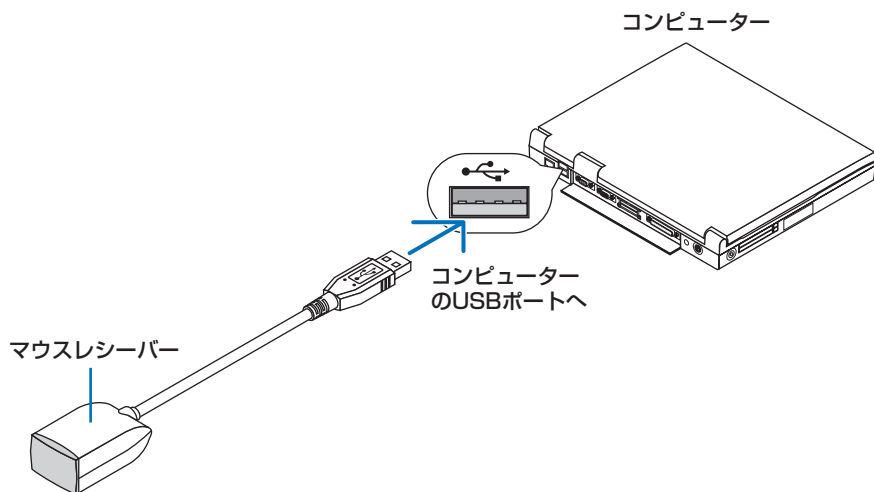

注意

- マウスレシーバーは、次の OS において使用できます。
Windows 7/Windows Vista/Windows XP
Mac OS X10.0.0以降
- Windows XP の SP2 より前のバージョンで使用する場合は、「マウスのプロパティ」内の「ポインタオプション」タブの「ポインタの精度を高める」のチェックボックスをオフに設定してください。
- Mac OS 用の PowerPoint を使用しているときは、リモコンの (CTL) + (▲/▼) ボタン（ページ アップダウン）は動きません。
- コンピューターの USB ポートからマウスレシーバーのプラグを抜いて、再び差し込む場合は、抜いたあと 5 秒以上おいてから差し込んでください。瞬間的なプラグの抜き差しを行うと、コンピューターがマウスレシーバーを正しく認識できないことがあります。

リモコンを使ったコンピューターのマウス操作

リモコンで以下のマウス操作ができます。

- (CTL) + (▲/▼) ボタン 画面を上下にスクロールしたり、PowerPoint の画面を切り替えます。
- (▲▼◀▶) ボタン マウスポインタを移動します。
- (Lクリック) ボタン マウスの左クリックの働きをします。
- (Rクリック) ボタン マウスの右クリックの働きをします。

注意

- 本機のオンスクリーンメニューを表示しているときに (▲▼◀▶) ボタンでコンピューターのマウス操作を行うと、メニューとマウスポインタの両方が動作します。オンスクリーンメニューを消した状態でマウス操作を行ってください。
- Mac OS 用の PowerPoint を使用しているときは、リモコンの (CTL) + (▲/▼) ボタンは動きません。

参考

- マウスポインタの動く速さは、Windows の「マウスのプロパティ」で調節することができます。詳しくは、コンピューターのオンラインヘルプまたは取扱説明書をご覧ください。
- 本機のリモコンでドラッグ・アンド・ドロップを行えます。
 - ① マウスポインタでアイコンを選択する。
 - ② (Lクリック) (または (Rクリック)) ボタンを 2 ～ 3 秒以上押し続けて離す。ドラッグモードになります。
 - ③ (▲▼◀▶) ボタンを押す。選択したアイコンが移動します。
 - ④ (Lクリック) (または (Rクリック)) ボタンを押す。アイコンがドラッグ・アンド・ドロップされます。
 - ・ドラッグモードを解除するには、(Rクリック) (または (Lクリック)) ボタンを押します。

リモコンの有効範囲

リモコン送信部をマウスレシーバーのリモコン受光部に向けてリモコンを操作してください。おおよそ次の範囲内でリモコン信号が受信できます。

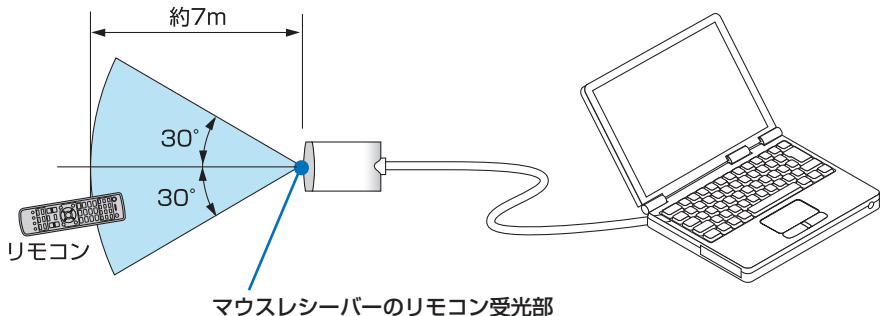

3-8. 台形歪みを調整する（4点補正）

4点補正画面を表示して、投写画面の台形歪みを調整します。

- 1** スクリーンがすべて含まれるように、投写画面の範囲を調整する。

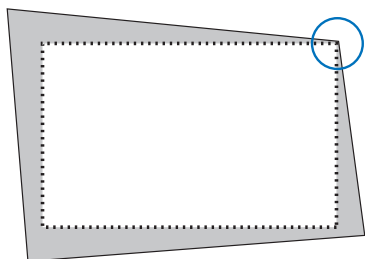

- 2** スクリーンと投写画面の角を合わせる（図は右上の角）。

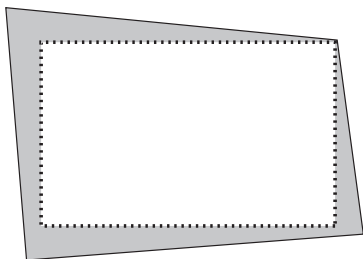

- 3** **Geometric.** ボタンを押す。

オンスクリーンメニューの幾何学補正画面を表示します。

- 4** **▼** ボタンを押して「モード」にカーソルを合わせ、**ENTER** ボタンを押す。

モード選択画面に切り替わります。

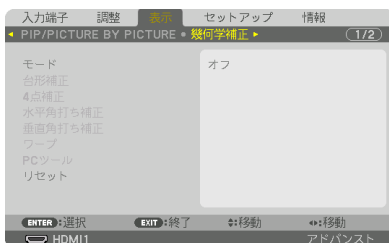

- 5** **▼** ボタンを押して「4点補正」を選択し、**ENTER** ボタンを押す。
幾何学補正画面に戻ります。

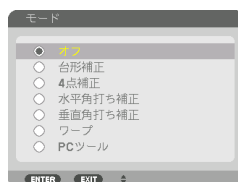

- 6** **▼** ボタンを押して「4点補正」に合わせ、**ENTER** ボタンを押す。
4点補正画面に切り替わります。



- 7** **▲▼◀▶** ボタンを押して、画面の外枠を動かしたい角の「▲」を選ぶ (図は左上の▼)。

- 8** **ENTER** ボタンを押す。

- 9** **▲▼◀▶** ボタンを押して、投写画面の角がスクリーンの角に近付くように動かす。



- 10** **ENTER** ボタンを押す。

- 11** **▲▼◀▶** ボタンを押して、別の角の「▲」を選ぶ。

- 12** 手順**8**～**11**を繰り返し、台形歪みを調整する。

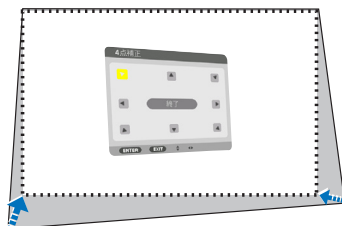

- 13** 台形歪みの調整が終わったら、4点補正画面で「終了」を選んで、**ENTER** ボタンを押す。
調整終了画面が表示されます。



14 ◀▶ ボタンを押して「確定」にカーソルを合わせ、(ENTER) ボタンを押す。

4点補正の調整が確定されます。

- ・「取消」を選択して(ENTER)ボタンを押すと、4点補正画面に戻ります。

注意

- 本機の電源を入れたとき、本機の傾きを変えても前回使用時の4点補正の調整値を保持しています。
- 4点補正の調整値をクリアする場合は、次のいずれかを行います。
 - ・ 手順14で「リセット」を選び、(ENTER)ボタンを押します。
 - ・ オンスクリーンメニューの表示→幾何学補正→モードが「4点補正」に設定されている状態で(Geometric.)ボタンを2秒以上押します。
 - ・ オンスクリーンメニューの表示→幾何学補正→モードが「4点補正」に設定されている状態で表示→幾何学補正→リセットを実行します。
- 4点補正は電気的な補正を行っているため、輝度の低下や画質の劣化が現れる場合があります。
- 市販のUSBマウスを接続して4点補正を行うことができます (▶次ページ)。

3-9. 市販の USB マウスを接続してメニュー操作を行う

本機の USB-A ポートに市販の USB マウスを接続すると、オンスクリーンメニューの操作や投写画面の幾何学補正を簡単に行うことができます。

注意 ● 市販されているすべての USB マウスの動作を保証するものではありません。

メニュー操作

- 1 右クリックしてオンスクリーンメニュー表示する。
- 2 左クリックして項目の選択や調整を行う。
調整バーはドラッグ・アンド・ドロップでも操作できます。
- 3 メニュー画面下部の [EXIT : 終了] を左クリックして前の階層のメニューに戻る。
メインメニューにカーソルがあるときは、メニューを閉じます (リモコンの [戻る] ボタンと同じ動作をします)。

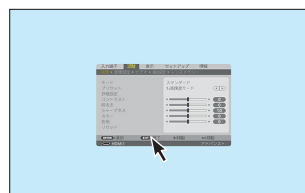

メニュー位置調整

- 1 ホイールボタンをクリックして、メニュー表示領域の枠を表示する。
- 2 投写画面上の、メニューを移動したい位置で左クリックする。
一番近い枠の角がクリックした位置に移動します。
- 3 ホイールボタンをクリックして、メニュー表示領域の枠を消去する。

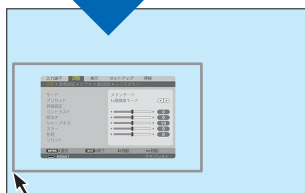

3

便利な機能

幾何学補正

4点補正、水平角打ち補正、垂直角打ち補正、ワープの調整ができます。
ここでは4点補正の場合で説明します。

1 4点補正の調整画面を表示中に、投写画面上で右クリックする。

マウスポインターが幾何学補正用の形状に変わります。

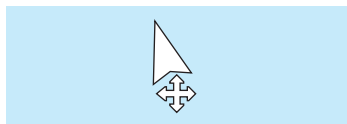

2 スクリーンの角で左クリックする。

投写画面の角がクリックした位置に移動します。

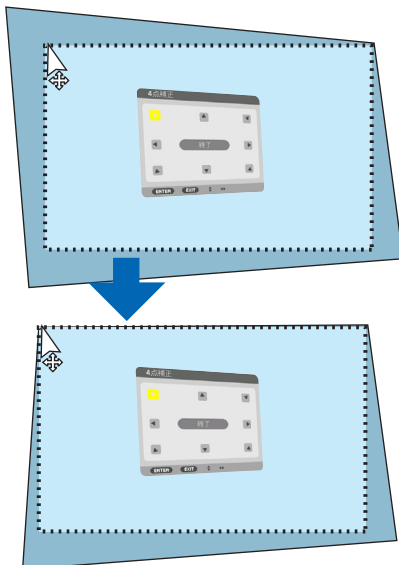

3 手順2を繰り返し、歪みの調整が終わったら、投写画面上で右クリックする。

マウスポインターが通常の形状に戻ります。

4 調整画面の「終了」を左クリックして終了する。

3-10.セキュリティを設定して無断使用を防止する

セキュリティキーワードを登録することで、本機を無断で使用されないようにすることができます。

セキュリティを有効に設定すると、本機の電源を入れたときにセキュリティキーワード入力画面が表示され、正しいセキュリティキーワードを入力しなければ投写できなくなります。

注意

- セキュリティは、リセットでは解除されません。

セキュリティを有効にする

- 1** **[メニュー]** ボタンを押す。
オンスクリーンメニュー画面が表示されます。
- 2** **[▶]** ボタンで「セットアップ」にカーソルを合わせ、**[ENTER]** ボタンを押す。
「メニュー設定 (1)」にカーソルが移動します。
- 3** **[▶]** ボタンを押して「制御」にカーソルを合わせる。
- 4** **[▼]** ボタンを押して「セキュリティ」にカーソルを合わせ、**[ENTER]** ボタンを押す。
セキュリティ設定画面に変わります。
- 5** **[▼]** ボタンで「オン」を選択し、**[ENTER]** ボタンを押す。
セキュリティキーワード入力画面が表示されます。
- 6** **[▲▼◀▶]** ボタンの組み合わせでセキュリティキーワードを入力し、**[ENTER]** ボタンを押す。
入力したセキュリティキーワードは「*」で表示されます。
セキュリティキーワードは4個以上10個以下の組み合わせで設定してください。

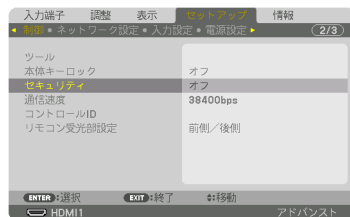

3

便利な機能



- セキュリティキーワードは、忘れないように必ずメモしておいてください。

セキュリティキーワードの再入力画面が表示されます。



- 7** **6** で設定したセキュリティキーワードを再入力し、**(ENTER)** ボタンを押す。
確認画面が表示されます。

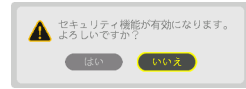

- 8** **◀** ボタンで「はい」を選択し、**(ENTER)** ボタンを押す。
セキュリティが有効になります。

セキュリティを有効にしているときの電源の入れかた

- 1** **電源(入)** ボタンを押す。
本機の電源が入り、「セキュリティロック中です。キーワードを入力してください。」のメッセージが表示されます。

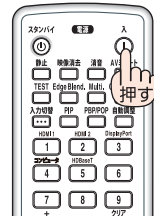

- 2** **メニュー** ボタンを押す。
セキュリティキーワード入力画面が表示されます。

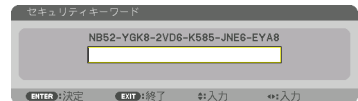

- 3** セキュリティキーワードを入力し、**(ENTER)** ボタンを押す。
入力したセキュリティキーワードは「*」で表示されます。
セキュリティロックが一時的に解除され、選択している信号が投写されます。



- セキュリティロックの解除状態は、AC 電源を切断するまで保持されます。

セキュリティを無効にする

- 1** **[メニュー]** ボタンを押す。
メニュー画面が表示されます。
- 2** **[▶]** ボタンで「セットアップ」にカーソルを合わせ、**[ENTER]** ボタンを押す。
「メニュー設定 (1)」にカーソルが移動します。
- 3** **[▶]** ボタンを押して「制御」にカーソルを合わせる。
- 4** **[▼]** ボタンを押して「セキュリティ」にカーソルを合わせ、**[ENTER]** ボタンを押す。
セキュリティ設定画面に変わります。
- 5** **[▲]** ボタンで「オフ」を選択し、**[ENTER]** ボタンを押す。
セキュリティキーワード入力画面が表示されます。
- 6** セキュリティキーワードを入力し、**[ENTER]** ボタンを押す。
入力したセキュリティキーワードは「*」で表示されます。
セキュリティが無効になります。

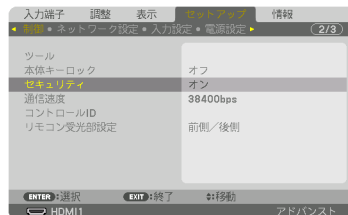
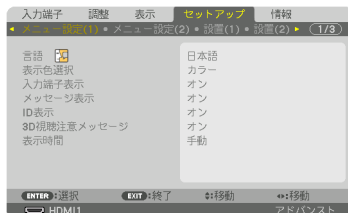

- キーワードを忘れてしまいセキュリティを解除できなくなった場合は、NEC プロジェクター・カスタマサポートセンター ([▶ 裏表紙](#)) にご連絡ください。

3-11. 3D 映像を投写する

本機は、市販の 3D 対応のアクティブシャッター方式の 3D メガネを使って、3D 映像を視聴することができます。その際、3D 映像とメガネの同期を取るために、市販の 3D エミッターという装置を本機（プロジェクター側）に接続する必要があります。3D メガネは 3D エミッターからの情報を受けて、左右の開閉を行います。



注意

●健康に関するご注意

健康に関する注意事項は、3D 映像のソフト（ブルーレイプレーヤー、ゲーム、コンピューターの動画ファイルなど）および 3D メガネに添付されている取扱説明書に記載されている場合がありますので、必ず視聴する前にご確認ください。

健康への悪影響を避けるため、次の点に注意してください。

- 3D 映像を視聴する以外の目的で、3D メガネを使用しないでください。
- スクリーンから 2m 以上離れて視聴してください。スクリーンに近い距離で視聴すると目への負担が増加します。
- 長時間連続して視聴しないでください。1 時間視聴したら、15 分以上休憩を取ってください。
- 本人または家族の中で光感受性発作を起こしたことがあるかたは、視聴する前に医師に相談してください。
- 視聴中に身体に異常（吐き気、めまい、むかつき、頭痛、目の痛み、視界のぼけ、手足のけいれん、しびれなど）を感じたときは、すぐに視聴を中止し安静にしてください。しばらくしても異常が治らない場合は医師に相談してください。
- 3D 映像はスクリーンの正面から視聴してください。3D 映像を斜めから視聴すると、疲労や眼精疲労を起こす原因となることがあります。

3D メガネおよび 3D エミッターの準備

アクティブシャッター方式の 3D メガネは、VESA 準拠を使用ください。

市販の Xpand 製 RF タイプを推奨します。

- ・ 3D メガネ…………… Xpand X105-RF
- ・ 3D エミッター…………… Xpand AD025-RF-X1

本機で 3D 映像を視聴する手順

- 1** 本機と映像機器を接続する。
- 2** 本機の電源を入れる。
- 3** 3D 映像のソフトを再生して、本機で投写する。

工場出荷時は自動に設定しています。3D 映像を投写しない場合は、3D 検出信号が含まれていない、本機で検出できない場合があります。手動でフォーマットの選択を行ってください。

4 3D 映像のフォーマットを選択する。

- ① リモコンの(3D Set) ボタンを押す。
3D 設定画面が表示されます。
- ② (▼) ボタンを押して「フォーマット」にカーソルを合わせ、(ENTER) ボタンを押す。
フォーマット画面が表示されます。
- ③ (▼) ボタンで入力信号のフォーマットを選択し、(ENTER) ボタンを押す。
3D 設定画面に戻り、3D 映像が投写されます。
(メニュー) ボタンを押すとオンスクリーンメニューが消えます。

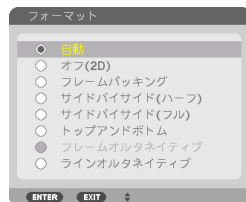
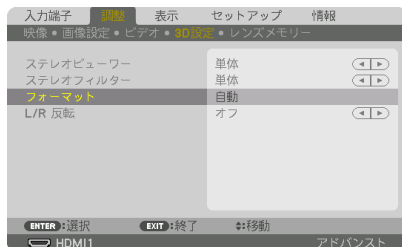

3D 映像に切り替えると、3D 視聴注意メッセージ画面を表示します（工場出荷状態）。前ページの「健康に関するご注意」をお読みいただき正しく視聴してください。60 秒の経過、または(ENTER)ボタンを押すと画面は消えます。(C) 129 ページ)

5 3D メガネの電源を入れ、メガネを装着して映像を視聴する。

- 2D 映像が入力されると通常の映像になります。
- 3D 映像を強制的に 2D 映像にするには上記③のフォーマット画面で「オフ (2D)」を選択します。

注意

- 3D 映像に切り替えると、次の機能が解除され使用できなくなります。プランキング、PIP/PICTURE BY PICTURE、幾何学補正、エッジブレンディング（幾何学補正、エッジブレンディングの調整値は保持しています）
- 3D 入力信号によっては自動で 3D 映像に切り替わらない場合があります。
- ブルーレイプレーヤーの取扱説明書に記載されている動作条件を確認してください。
- 3D エミッターの DIN 端子を本機の 3D SYNC に接続してください。
- 3D メガネは、3D エミッターから出力される同期信号を受光することにより、映像を立体的に視聴できるようにします。
そのため、周囲の明るさ、スクリーンサイズ、視聴距離などの条件によっては、3D 映像が観づらくなることがあります。
- 3D 映像のソフトをコンピューターで再生する場合、コンピューターの CPU やグラフィックスチップの性能が低いと 3D 映像が観づらくなることがあります。3D 映像のソフトに添付されている取扱説明書に記載されているコンピューターの動作条件を確認してください。

**注意**

- 信号によっては、フォーマット、L/R 反転が選択できない場合があります。その際は信号を変更してください。

3D 映像が視聴できないとき

3D 映像が視聴できないときは、次の点を確認してください。
また、3D メガネに添付している取扱説明書をご覧ください。

考えられる原因	解決策
選択している信号が 3D に対応していない。	3D 対応の映像信号を入力してください。
選択している信号に対してフォーマットが「オフ (2D)」になっている。	オンスクリーンメニューでフォーマットを「自動」または対応のフォーマットにしてください。
本機に対応したメガネを使用していない。	市販の 3D メガネおよび 3D エミッター (推奨品) をお買い求めください。 (P.66 ページ)
本機に対応した 3D メガネを使用して 3D 映像が視聴できないときは、次の点を確認してください。	
3D メガネの電源をオフにしている。	3D メガネの電源をオンにしてください。
3D メガネに内蔵している電池が消耗している。	充電するか、電池を交換してください。
視聴者とスクリーンの距離が離れ過ぎている。	3D 映像が視聴できるまでスクリーンに近づいてください。 オンスクリーンメニューで L/R 反転を「オフ」にしてください。
周辺で複数台の 3D 対応プロジェクターを同時に動かしているため、干渉しあっている。または、スクリーンの近くに明るい光源がある。	プロジェクター同士を十分離してください。 スクリーンを光源から離してください。 オンスクリーンメニューで L/R 反転を「オフ」にしてください。
3D メガネの受光部と 3D エミッターの間に障害物がある。	障害物を取り除いてください。
3D 映像コンテンツの 3D 方式に対応していない。	3D 映像コンテンツの販売会社へお問い合わせください。

3-12. HTTP を使用したウェブブラウザによる操作

概要

コンピューターのウェブブラウザを使って本機の HTTP サーバー画面を表示して、本機を操作することができます。

● HTTP サーバー画面でできること

- 本機をネットワーク(有線LAN)に接続するための設定を行います (NETWORK SETTINGS)。
- メール通知の設定を行います (ALERT MAIL)。
本機をネットワーク (有線 LAN) に接続しているときに、各種エラーを、設定したメールアドレスへ通知します。
- 本機の操作を行います。
本機の電源のオン/オフ、入力端子の切り替え、音量調整、映像調整、レンズ制御などが行えます。
- PLink PASSWORD や AMX BEACON、CRESTRON などの設定を行います。

● HTTP サーバー画面を表示するには

- 1 本機とコンピューターを市販の LAN ケーブルで接続する。(🔗 171 ページ)
- 2 オンスクリーンメニューの「セットアップ」→「ネットワーク設定」→「有線 LAN」を選択し、ネットワークの設定を行う。(🔗 145 ページ)
- 3 コンピューターのウェブブラウザを起動し、アドレスまたは URL の入力欄へ「http://〈本機の IP アドレス〉/index.html」と指定する。
基本の HTTP サーバー画面が表示されます。

参考

- 工場出荷時の IP アドレス設定は、DHCP が「オン」になっています。

注意

- 本機をネットワーク環境で使用する場合は、必ずネットワーク管理者の指示に従って、各設定を行ってください。
- ご使用のネットワーク環境によっては、表示速度やボタンの反応が遅くなったり、操作を受け付けなかったりすることがあります。その場合は、ネットワーク管理者にご相談ください。
また続けてボタン操作を行うとプロジェクターが応答しなくなることがあります。その場合はしばらく待ってから再度操作を行ってください。しばらく待っても応答がない場合は、本機の電源を入れなおしてください。
- ウェブブラウザでネットワーク設定画面が表示されない場合は、Ctrl +F5 キーを押してウェブブラウザの画面表示を更新してください。
- 本機は「JavaScript」および「Cookie」を利用していますので、これらの機能が利用可能な設定をブラウザに対して行ってください。設定方法はバージョンにより異なりますので、それぞれのソフトにあるヘルプなどの説明を参照してください。

使用前の準備

ウェブブラウザによる操作を行う前にあらかじめ本機に市販の LAN ケーブルを接続してください。(📄 171 ページ)

プロキシサーバーの種類や設定方法によっては、プロキシサーバーを経由したウェブブラウザ操作ができないことがあります。プロキシサーバーの種類にもよりますがキャッシュの効果により実際に設定されているものが表示されない、ウェブブラウザから設定した内容が反映しないなどの現象が発生することがあります。プロキシサーバーはできるだけ使用しないことを推奨します。

ウェブブラウザによる操作のアドレスの扱い



ウェブブラウザによる操作に際しアドレスまたは URL 欄に入力する実際のアドレスについてネットワーク管理者によってドメインネームサーバーへ本機の IP アドレスに対するホスト名が登録されている場合、または使用しているコンピューターの「HOSTS」ファイルに本機の IP アドレスに対するホスト名が設定されている場合には、ホスト名がそのまま利用できます。

- (例 1) 本機のホスト名が「pj.nec.co.jp」と設定されている場合
ネットワーク設定へのアクセスはアドレスまたは URL の入力欄へ
`http://pj.nec.co.jp/index.html` と指定します。
- (例 2) 本機の IP アドレスが「192.168.73.1」の場合
ネットワーク設定へのアクセスはアドレスまたは URL の入力欄へ
`http://192.168.73.1/index.html` と指定します。

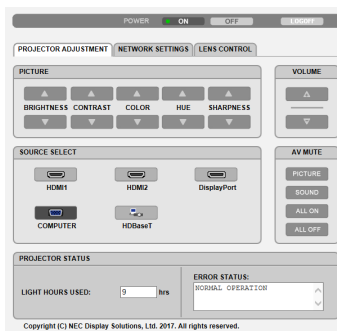
プロジェクター調整



次ページに続く

POWER	本機の電源をオン/オフします。 ON 電源をオンにします。 OFF 電源をオフにします。
VOLUME	本機の音声出力端子から出力されている音声信号の音量をコントロールします。 ▲ 音声出力端子の音量調整値をアップします。 ▼ 音声出力端子の音量調整値をダウンします。
AV-MUTE	本機の MUTE をコントロールします。 PICTURE 映像をミュート（一時的に消去）します。 PICTURE  映像ミュートを解除します。 SOUND 音声出力端子の音声をミュート（一時的に消去）します。 SOUND  音声出力端子の音声ミュートを解除します。 ALL ON 映像と音声出力端子の音声をミュート（一時的に消去）します。 ALL OFF 映像と音声出力端子の音声のミュートを解除します。
PICTURE	本機の映像調整をコントロールします。 BRIGHTNESS ▲ 明るさの調整値をアップします。 BRIGHTNESS ▼ 明るさの調整値をダウンします。 CONTRAST ▲ コントラストの調整値をアップします。 CONTRAST ▼ コントラストの調整値をダウンします。 COLOR ▲ カラーの調整値をアップします。 COLOR ▼ カラーの調整値をダウンします。 HUE ▲ 色相の調整値をアップします。 HUE ▼ 色相の調整値をダウンします。 SHARPNESS ▲ シャープネスの調整値をアップします。 SHARPNESS ▼ シャープネスの調整値をダウンします。 ※ 本機に入力されている信号によって、コントロールできる機能が変わります。詳しくは「5-4 調整」の「明るさ/コントラスト/シャープネス/カラー/色相」( 112 ページ) をご覧ください。
SOURCE SELECT	本機の入力端子を切り替えます。 HDMI1 HDMI 1 映像入力に切り替えます。 HDMI2 HDMI 2 映像入力に切り替えます。 DisplayPort DisplayPort 映像入力に切り替えます。 COMPUTER コンピューター映像入力に切り替えます。 HDBaseT HDBaseT 対応の伝送機器から送られてくる映像入力に切り替えます。
PROJECTOR STATUS	本機の状態を表示します。 LIGHT HOURS USED 光源の使用時間を表示します。 ERROR STATUS 本機内部のエラー発生状況を表示します。

ネットワーク設定

http:// <本機の IP アドレス (基本)> /index.html

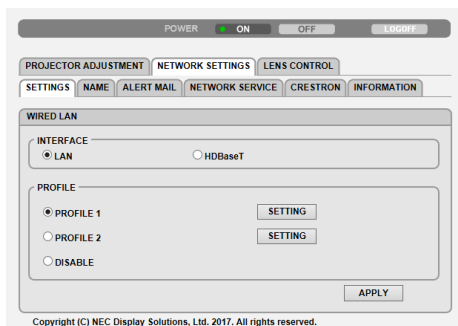

● SETTINGS

WIRED LAN

INTERFACE	有線 LAN の接続に LAN ポートを使用する場合は「LAN」、HDBaseT IN/Ethernet ポートを使用する場合は「HDBaseT」を選択します。
SETTING	有線 LAN に必要な設定を行います。
DISABLE	有線 LAN を無効にします。 スタンバイ状態の電源インジケータがオレンジ色の長い間隔の点滅に変わります。 (197 ページ)
PROFILE 1/PROFILE 2	有線 LAN 使用する場合、各々 2 とおりの設定を本機のメモリーに記憶することができます。
DHCP ON	DHCP サーバーによって IP アドレス、サブネットマスク、ゲートウェイが自動的に割り当てられます。
DHCP OFF	ネットワーク管理者から割り当てられた IP アドレスやサブネットマスクを設定します。
IP ADDRESS	本機を接続するネットワークにおける本機の IP アドレスを設定します。
SUBNET MASK	本機を接続するネットワークのサブネットマスクを設定します。
GATEWAY	本機を接続するネットワークのデフォルトゲートウェイを設定します。
AUTO DNS ON	DHCP サーバーによって、本機を接続する DNS サーバーの IP アドレスを自動的に設定します。
AUTO DNS OFF	ネットワーク管理者から割り当てられた DNS を設定します。
DNS	本機を接続するネットワークの DNS サーバーの IP アドレスを設定します。
SAVE	設定情報を本機のメモリーへ記憶します。
APPLY	「SETTING」の設定情報で有線 LAN に接続します。

● NAME

PROJECTOR NAME	<p>本機を含む複数のプロジェクターが LAN に接続されている場合、コンピューター側でプロジェクターを識別するのに使います。英数字および記号が使用でき、最大 16 文字まで入力できます。</p> <p>参考 ● プロジェクター名は、リセットを行っても変更されません。</p>
HOST NAME	本機のホスト名を設定します。英数字および記号が使用でき、最大 16 文字まで入力できます。
DOMAIN NAME	本機のドメイン名を設定します。英数字および記号が使用でき、最大 60 文字まで入力できます。
SAVE	設定情報を本機のメモリーへ記憶します。

● ALERT MAIL

ALERT MAIL	<p>本機を LAN に接続して使用する場合、本機に各種エラーが発生したときに、本機の状態を E メールでコンピューターなどへ通知します。</p> <p><input checked="" type="checkbox"/> (チェックマークを付ける) …以下の設定に基づいてメール通知機能が働きます。</p> <p><input type="checkbox"/> (チェックマークを外す) ……メール通知機能は停止します。</p> <p>【本機から送信される Eメールの例】</p> <p>Subject: [Projector] Projector Information 冷却ファンの回転が停止しています。</p> <p>【情報】 プロジェクター名：PX653UL Series ライト使用時間：0000 [H]</p>
SENDER'S ADDRESS	本機からメールを送信する際の差出人アドレスを設定します。Eメールの「from」にあたるアドレスです。
SMTP SERVER NAME	本機が接続をするネットワークの SMTP サーバーを設定します。
RECIPIENT'S ADDRESS 1	本機からメールを送信する際の宛先のアドレスを設定します。宛先は 3 つまで設定できます。Eメールの「to」にあたるアドレスです。
RECIPIENT'S ADDRESS 2	
RECIPIENT'S ADDRESS 3	
TEST MAIL	<p>Eメールの設定を確認するために、テストメールを送信します。</p> <p>注意 ● 送信テストを行って、送信エラーになったりメールが届かない場合は、ネットワークの設定を確認してください。</p> <p>● 宛先アドレスが間違っている場合は、送信テストでエラーにならないことがあります。テストメールが届かない場合は、宛先アドレスの設定を確認してください。</p>
SAVE	設定情報を本機のメモリーへ記憶します。

● NETWORK SERVICE

PJLink PASSWORD	PJLink（ピージェイリンク）を使用する場合に、パスワードを設定します。 パスワードは最大 32 文字までの英数字で設定してください。
HTTP PASSWORD	HTTP サーバーを使用する場合に、パスワードを設定します。 パスワードは最大 10 文字までの英数字で設定してください。 パスワードを設定すると LOGON 時にユーザーネーム（任意）と設定のパスワードを要求されます。
AMX BEACON	本機を AMX 社の NetLinx コントロールシステムに対応したネットワークに接続した場合、AMX Device Discovery からの検出の有効／無効を設定します。 <div style="display: flex; align-items: flex-start;"> <div style="margin-right: 10px;">  </div> <div> <ul style="list-style-type: none"> ● AMX Device Discovery は、対応した機器を接続すると自動的に検出し、制御に必要な Device Discovery Module を AMX のサーバーからダウンロードする仕組みです。 </div> </div> <input checked="" type="checkbox"/> (チェックマークを付ける) …AMX Device Discovery からの本機の検出を有効にします。 <input type="checkbox"/> (チェックマークを外す) ……AMX Device Discovery からの本機の検出を無効にします。
Extron XTP	本機を Extron 社の XTP トランスミッターに接続する場合に設定します。 <input checked="" type="checkbox"/> (チェックマークを付ける) …XTP トランスミッターとの接続を有効にします。 <input type="checkbox"/> (チェックマークを外す) ……XTP トランスミッターとの接続を無効にします。
SAVE	設定情報を本機のメモリーへ記憶します。

● CRESTRON

ROOMVIEW：コンピューターで制御する場合に設定します。

DISABLE	ROOMVIEW を無効にします。
ENABLE	ROOMVIEW を有効にします。

CRESTRON CONTROL：コントローラで制御する場合に設定します。

DISABLE	CRESTRON CONTROL を無効にします。
ENABLE	CRESTRON CONTROL を有効にします。
IP ADDRESS	CRESTRON SERVER の IP ADDRESS を設定します。
IP ID	CRESTRON SERVER の IP ID を設定します。
SAVE	設定情報を本機のメモリーへ記憶します。

● INFORMATION

WIRED LAN	有線 LAN の設定情報を一覧表示します。
UPDATE	設定情報を変更した場合、一覧の表示を更新します。

- 登録したパスワードを忘れてしまった場合は、NEC プロジェクター・カスタマーサポートセンター（☎裏表紙）にご連絡ください。このときパスワード入力画面に表示されているサービス問い合わせ用シリアルコード「XXXX-XXXX-XXXX-XXXX-XXXX-XXXX」（Xは英数字）をお知らせください。
- CRESTRON の項目は、CRESTRON ROOMVIEW を使用する場合に設定します。CRESTRON ROOMVIEW については、Crestron 社のホームページをご覧ください。（英語のみ）

<https://www.crestron.com>

レンズ制御

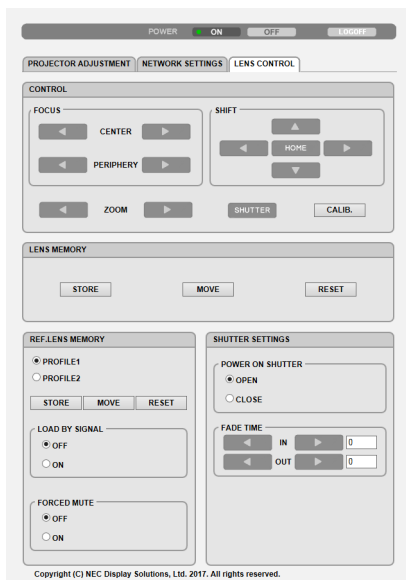

● CONTROL

FOCUS	CENTER PERIPHERY	光軸付近のフォーカスを調整します。 画面周辺のフォーカスを調整します。
SHIFT	▲▼◀▶ HOME	投写画面の位置を調整します。 レンズシフト調整がホームポジションに戻ります。
ZOOM	◀/▶	投写画面の大きさを調整します。
SHUTTER		光源を消灯して投写光を一時的に消します。
SHUTTER	🚫	光源を点灯します。
CALIB.		取り付けしたレンズの調整範囲を校正します。

● LENS MEMORY

STORE	投写している入力信号のレンズシフト、ズーム、フォーカスの位置を保存します。
MOVE	入力信号に応じて、登録されたレンズの調整位置にレンズが移動します。
RESET	投写中の入力信号に登録されたレンズの調整位置を削除します。

● REF. LENS MEMORY

PROFILE1/PROFILE2	登録するプロファイル番号を選択します。	
STORE	選択したプロファイル番号に、すべての入力信号共通のものとして、レンズシフト、ズーム、フォーカスの各調整値を保存します。	
MOVE	選択したプロファイル番号の基準レンズメモリーに保存されているレンズの調整値にレンズを移動します。	
RESET	選択したプロファイル番号の基準レンズメモリーの内容を工場出荷状態に戻します。	
LOAD BY SIGNAL	OFF ON	信号を切り替えたときに、レンズを移動しません。 信号を切り替えたときに、選択したプロファイル番号のレンズの調整値にレンズを移動します。 レンズメモリーに調整値が保存されていない場合は、基準レンズメモリーの調整値にレンズを移動します。また、基準レンズメモリーに調整値が保存されていない場合はレンズを移動しません。
FORCED MUTE	OFF ON	レンズ移動中に映像をミュート（消去）しません。 レンズ移動中に映像をミュート（消去）します。

● SHUTTER SETTINGS

POWER ON SHUTTER	OPEN CLOSE	電源を入れた時に光源が点灯し、映像が投写されます。 電源を入れても光源が点灯しません。
FADE TIME	IN OUT	SHUTTER での光源点灯時に、徐々に明るくしていく時間を設定します。 SHUTTER での光源消灯時に、徐々に暗くしていく時間を設定します。

3-13. レンズシフト、ズーム、フォーカスの各調整値を保存する（レンズメモリー）

スクリーンへの投写位置、大きさ（レンズシフト、ズーム、フォーカスの各調整値）を本機のメモリーに保存することができます（レンズメモリー機能）。保存したレンズメモリーを呼び出すと自動的に調整します。レンズメモリー機能には2つの保存方法があります。

機能	説明	参照ページ
基準レンズメモリー	すべての入力信号共通の調整値です。本機を設置するときに使い、2種類の調整値を記録することができます。 レンズメモリーに調整値が保存されていない場合は、選択されているプロファイルの調整値（基準レンズメモリー）でレンズを調整します。	134
レンズメモリー	入力信号ごとの調整値として保存されます。 アスペクト比や解像度などが異なる入力信号のときに使います。 入力信号を切り替えたときレンズメモリーに保存している調整値でレンズを調整することもできます。	119



- レンズユニットを交換したあとは、必ずレンズキャリブレーションを行ってください。（▶ 37, 135 ページ）

3

便利な機能

レンズシフト、ズーム、フォーカスの各調整値を保存する

準備：投写画面の位置と大きさを調整してください。（▶ 41 ページ）

ここでは、基準レンズメモリーで説明します。

- 1** **メニュー** ボタンを押す。
オンスクリーンメニュー画面が表示されます。
- 2** **▶** ボタンを押して「セットアップ」にカーソルを合わせ、**ENTER** ボタンを押す。
「メニュー設定 (1)」にカーソルが移動します。
- 3** **▶** ボタンを押して「設置 (1)」にカーソルを合わせる。

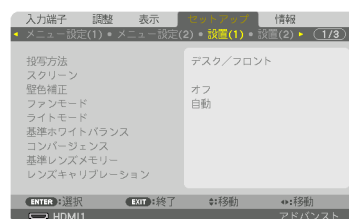
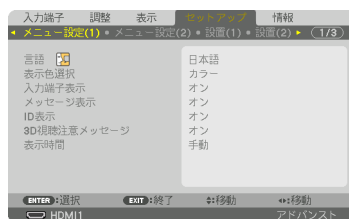

- 4 ▼ ボタンを押して「基準レンズメモリー」にカーソルを合わせ、(ENTER) ボタンを押す。

基準レンズメモリー設定画面が表示されます。

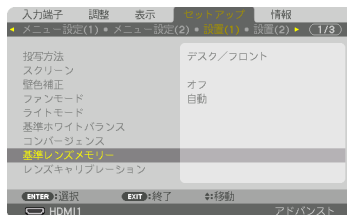

- 5 「プロファイル」にカーソルがあることを確認して、(ENTER) ボタンを押す。

プロファイル選択画面が表示されます。



- 6 ▲/▼ ボタンを押して登録するプロファイル番号にカーソルを合わせ、(ENTER) ボタンを押す。

基準レンズメモリー設定画面に戻ります。



- 7 ▼ ボタンを押して「登録」にカーソルを合わせ、(ENTER) ボタンを押す。

確認画面を表示します。

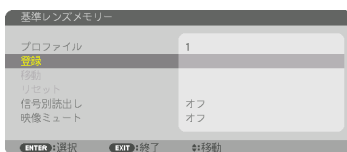

- 8 ◀ ボタンを押して「はい」にカーソルを合わせ、(ENTER) ボタンを押す。
レンズシフト、ズーム、フォーカスの各調整値が選択したプロファイル番号に上書き保存されます。

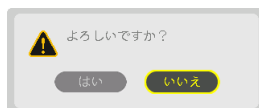

- 9 (メニュー) ボタンを押す。
オンスクリーンメニュー画面が消えます。

参考 ● レンズメモリーに保存する場合は、オンスクリーンメニューの調整→レンズメモリーの「登録」で行ってください。(119 ページ)

基準レンズメモリーを呼び出す

- 1** **メニュー** ボタンを押す。
オンスクリーンメニュー画面が表示されます。
- 2** **▶** ボタンを押して「セットアップ」にカーソルを合わせ、**ENTER** ボタンを押す。
「メニュー設定 (1)」にカーソルが移動します。
- 3** **▶** ボタンを押して「設置 (1)」にカーソルを合わせる。
- 4** **▼** ボタンを押して「基準レンズメモリー」にカーソルを合わせ、**ENTER** ボタンを押す。
基準レンズメモリー画面が表示されます。
- 5** 「プロファイル」にカーソルがあることを確認して、**ENTER** ボタンを押す。
プロファイル選択画面が表示されます。
- 6** **▲/▼** ボタンを押して呼び出したプロファイル番号にカーソルを合わせ、**ENTER** ボタンを押す。
基準レンズメモリー設定画面に戻ります。
- 7** **▼** ボタンを押して「移動」にカーソルを合わせ、**ENTER** ボタンを押す。
確認画面を表示します。
- 8** **◀** ボタンを押して「はい」にカーソルを合わせ、**ENTER** ボタンを押す。
選択したプロファイルに登録されている調整値にレンズが移動します。
- 9** **メニュー** ボタンを押す。
オンスクリーンメニュー画面が消えます。

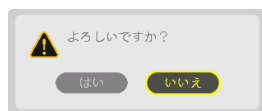
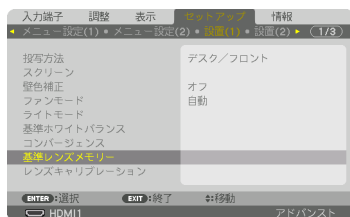
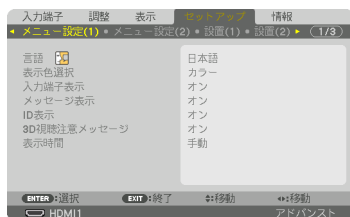

3

便利な機能

参考**● レンズメモリーを直接呼び出すには**

- ① オンスクリーンメニューの調整→レンズメモリーの「移動」を選択し、(ENTER)ボタンを押してください。
確認画面を表示します。
- ② ◀ボタンで「はい」を選択し、(ENTER)ボタンを押します。
投写中の入力信号の調整値が保存されている場合は、レンズが移動します。保存されていない場合は、基準レンズメモリーの選択されているプロファイル番号の調整値に移動します。

**● レンズメモリーの調整値を自動で呼び出すには**

- ① 前ページ「基準レンズメモリーを呼び出す」の手順7のときに「信号別読出し」を選択し、(ENTER)ボタンを押します。
信号別読出し画面を表示します。
- ② ▼ボタンを押して「オン」を選択し、(ENTER)ボタンを押します。
これで、保存済みの入力信号に切り替えると自動でレンズが移動します。

**注意**

- レンズメモリー機能は、保存された各調整状態を完全に再現するものではありません。レンズメモリーの呼び出し操作後、状態に合わせ、レンズシフト、ズーム、およびフォーカス位置の微調整を実施してください。

4. マルチスクリーン投写

4-1. マルチスクリーン投写でできること

本機では、単体または複数台を並べてマルチスクリーン投写が行えます。
ここでは2つの投写事例をご紹介します。

ケース1

1台のプロジェクターを使って2種類の映像を同時に投写する
【PIP / PICTURE BY PICTURE】

ケース2

4台のプロジェクターを使って
解像度 3840×2160 の映像を投写する
【タイリング】

ケース1. 1台のプロジェクターを使って2種類の映像を投写する 【PIP / PICTURE BY PICTURE】

●接続例と投写イメージ

PICTURE BY PICTURE の場合

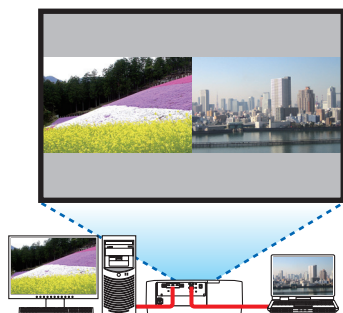

PIP の場合

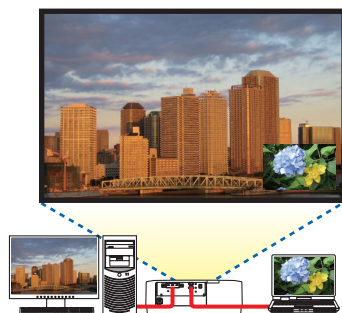

●オンスクリーンメニューの操作

オンスクリーンメニューの表示→PIP/PICTURE BY PICTURE →モード画面を表示して、「子画面設定」または「PICTURE BY PICTURE」を選択します。

詳しい操作は「4-2. 2つの映像を同時に投写する」をご覧ください。(▶85ページ)

ケース 2. 4 台のプロジェクターを使って解像度 3840×2160 の映像を投写する【タイリング】

●接続例と投写イメージ

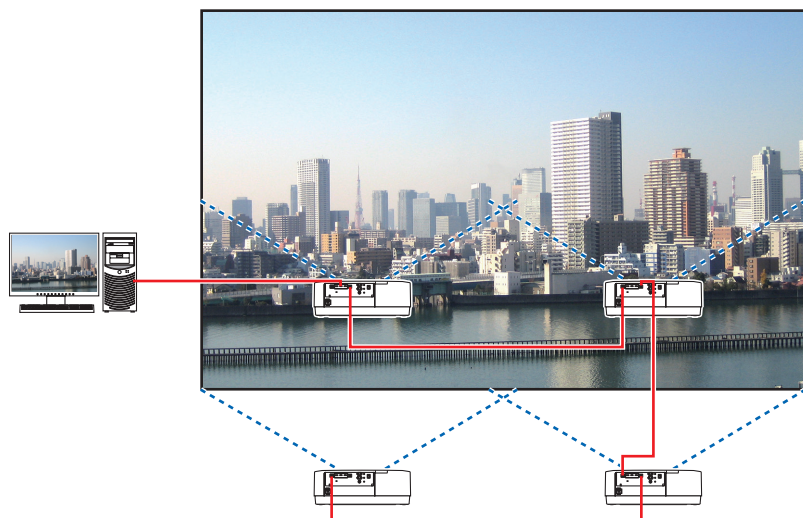

詳しくは「6-5. 複数のプロジェクターを接続する」をご覧ください。(🔗 168 ページ)

●オンスクリーンメニューの操作

ステップ 1 : 4 台のプロジェクターを投写すると、4 つの同じ画像が表示されます。
各プロジェクターの投写位置の調整は販売店に依頼してください。



注意

- 設置時には、各プロジェクターに対して異なるコントロール ID を設定してください。
- ブルーレイプレーヤー（またはコンピューター）のカラー設定、DeepColor 設定は、自動的に設定してください。詳しくはブルーレイプレーヤーの取扱説明書をご覧ください。

注意

- ブルーレイプレーヤー（またはコンピューター）の HDMI 信号は、1 台目のプロジェクターに接続してください。そして、タイリングする 2 台以降のプロジェクターの HDBaseT IN/Ethernet ポートに接続してください。
- 2 台目以降のプロジェクターの端子切り替えや LAN ケーブルの抜き差しを行うと、HDBaseT リピーター機能が動作しなくなります。

ステップ 2：4 台のプロジェクターの各々でオンスクリーンメニューを操作して、画像を 4 分割します。

オンスクリーンメニューの表示→マルチスクリーン→映像設定画面を表示して「タイリング」を選択します。

- ① 横台数設定画面で「2 台」を選択する。（横方向の台数）
- ② 縦台数設定画面で「2 台」を選択する。（縦方向の台数）
- ③ 横順番設定画面で「1 台目」または「2 台目」を選択する。（スクリーンを見て、左側が「1 台目」、右側が「2 台目」）
- ④ 縦順番設定画面で「1 台目」または「2 台目」を選択する。（スクリーンを見て、上側が「1 台目」、下側が「2 台目」）



ステップ 3：各プロジェクターのレンズシフトを調整して画面の境界を微調整します。
さらに微調整を行う場合は、各プロジェクターのオンスクリーンメニューの表示→エッジブレンディングで調整してください。

詳しい操作は「4-3. エッジブレンディング機能を使って投写する」をご覧ください。

([88 ページ](#))

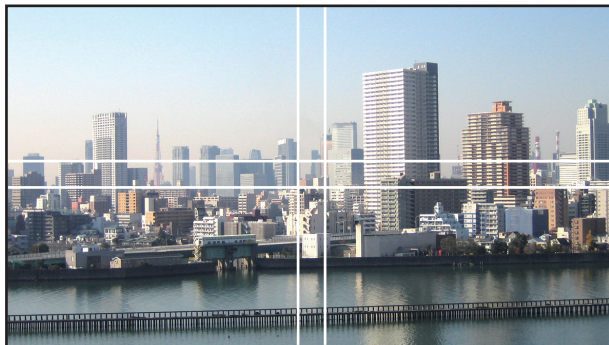

プロジェクターの設置に関するお願い

- プロジェクターの吸気と排気に障害が生じないように、本体の左右に十分な空間を空けてください。吸気と排気に障害が生じると、プロジェクターの内部温度が上昇し、故障の原因となります。

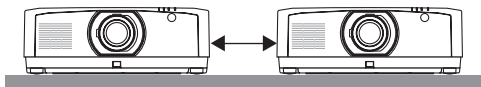

- プロジェクターを直接積み重ねて設置しないでください。積み重ねて使用した場合、落下してプロジェクターの破損・故障の原因となることがあります。マルチスクリーン投写をするにあたり、プロジェクターを2台組み合わせる場合は、キャビネットなどを使用して、本体の左右に十分な空間を空けて設置してください。

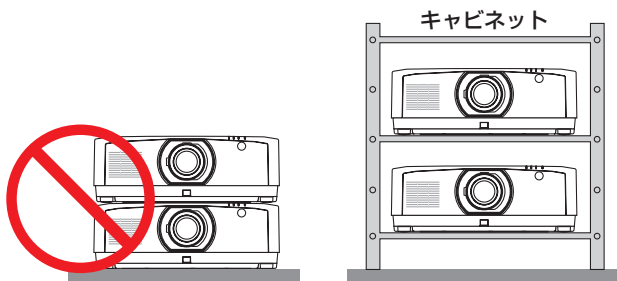

警告

天吊りなどの特殊な設置は販売店にご依頼ください。お客様による設置は絶対に行わないでください。プロジェクターが落下して、けがの原因となります。設置には、プロジェクターの質量に耐える丈夫なキャビネットを使用してください。プロジェクターを直に積み重ねないでください。

注意

- 投写距離の範囲については、8. 付録の「投写距離とスクリーンサイズ」をご覧ください。
(▶ 174 ページ)

4-2. 2つの映像を同時に投写する

本機1台で2つの映像を同時に投写することができます。この機能には「ピクチャーインピクチャー機能」と「ピクチャーバイピクチャー機能」があります。

1画面表示の投写映像を主画面(MAIN)、あとから呼び出した投写映像を子画面または副画面(SUB)と呼びます。

どちらの機能で投写するかは、オンスクリーンメニューの表示→PIP/PICTURE BY PICTURE → モードで選択します(工場出荷状態は子画面設定(PIP)です)。(▶ 121 ページ)

- 電源を入れたときは1画面投写です。

●ピクチャーインピクチャー機能

主画面の中に小さな子画面を表示します。

子画面は次の設定・調整ができます。(▶ 121 ページ)

- スクリーンの左上、右上、右下および左下の4つの位置から1つ選んで表示(子画面の大きさ選択および位置の微調整可能)
- 主画面と子画面を入れ替える表示切り替え



●ピクチャーバイピクチャー機能

主画面と副画面を左右に並べて表示します。

主画面と副画面は次の設定・調整ができます。(▶ 121 ページ)

- 主画面と副画面の表示境界(比率)の選択
- 主画面と副画面の入れ替え

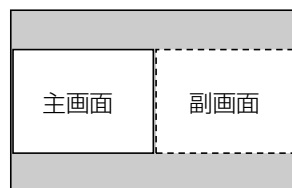

●主画面および子画面(または副画面)にできる入力端子

主画面および子画面(または副画面)は次の入力端子の投写ができます。

- 主画面および子画面(または副画面)は、WUXGA @60HzRB までのコンピューター信号に対応しています。

		子画面または副画面				
		HDMI1	HDMI2	DisplayPort	コンピューター	HDBaseT
主画面	HDMI1	×	○	○	○	○
	HDMI2	○	×	○	○	○
	DisplayPort	○	○	×	○	○
	コンピューター	○	○	○	×	○
	HDBaseT	○	○	○	○	×

注意

- 解像度によっては表示できない信号があります。

2 画面を投写する

- 1 **(メニュー)** ボタンを押してオンスクリーンメニューを表示し、「表示」→「PIP/PICTURE BY PICTURE」を選択する。
- 2 **(▲/▼)** ボタンでサブ入力を選択し、**(ENTER)** ボタンを押す。
サブ入力画面を表示します。
- 3 **(▲/▼)** ボタンで入力信号を選択し、**(ENTER)** ボタンを押す。
モードで設定している「子画面設定」(ピクチャーインピクチャー)または「PICTURE BY PICTURE」(ピクチャーバイピクチャー)画面が投写されます。(121 ページ)
 - 信号名が薄く表示されているときは、選択できないことを表しています。
 - リモコンの**(PIP)**ボタンまたは**(PBP/POP)**ボタンを押しても信号の選択ができます。
- 4 **(メニュー)** ボタンを押す。
オンスクリーンメニューが消えます。
- 5 1 画面に戻りたい場合は、もう一度 PIP/PICTURE BY PICTURE 画面を表示し、手順 3 のサブ入力画面のとき「オフ」を選択する。

参考

- 2 画面を投写中、子画面(副画面)に対応していない入力を選択された場合は子画面(副画面)を黒い画面で表示します。

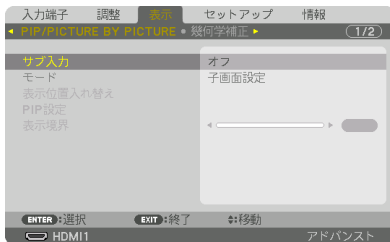

主画面と子画面／主画面と副画面を入れ替える

- 1 **(メニュー)** ボタンを押してオンスクリーンメニューを表示し、「表示」→「PIP/PICTURE BY PICTURE」を選択する。
- 2 **(▲/▼)** ボタンで「表示位置入れ替え」を選択し、**(ENTER)** ボタンを押す。
表示位置入れ替え画面を表示します。

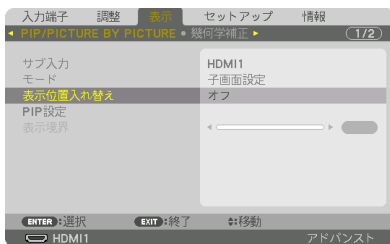

3 ▼ ボタンで「オン」を選択し、

(ENTER) ボタンを押す。

主画面と子画面（または副画面）の映像が入れ替わります。

表示位置を入れ替えてもHDBaseT OUT/Ethernet ポートから出力される信号は入れ替わりません。

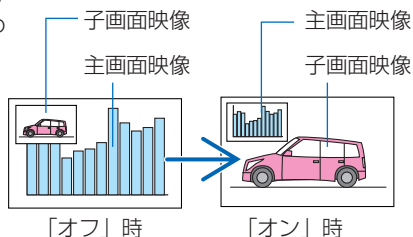
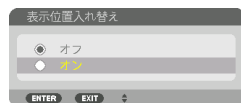

4 (メニュー) ボタンを押す。

オンスクリーンメニューが消えます。

制限事項

- 次の操作は、主画面のみ有効です。
 - ・ 映像または音声の各種調整
 - ・ (部分拡大/ズーム+/-) ボタンによる映像の拡大/縮小
ただし、PICTURE BY PICTURE BORDER で設定した位置までの拡大/縮小です。
 - ・ テストパターン
- 次の操作は、主画面および子画面（または副画面）の両画面で有効です。個別に適用することはできません。
 - ・ 画像 / 音声の一時的な消去
 - ・ 動画の一時停止
- 3D 映像が表示されているときは、PIP/PICTURE BY PICTURE は使用できません。
- PIP/PICTURE BY PICTURE 機能使用中は、ダイナミックコントラストは使用できません。
- 1920×1200 以上の解像度の信号が入力されているときは、PIP/PICTURE BY PICTURE は使用できないことがあります。
- HDBaseT OUT/Ethernet ポートは、リピーター機能を有してします。出力される解像度は、接続したモニター、プロジェクターの最大解像度に制限されます。

4-3. エッジブレンディング機能を使って投写する

本機を左右上下に複数台プロジェクターを組み合わせることにより、解像度の高い映像をさらに大画面で投写することができます。

本機には、投写画面の端（境界）を目立たなくさせる「エッジブレンディング機能」を搭載しています。



- 設置する際の推奨投写距離については、[174 ページ](#)を参照してください。
- エッジブレンディングを調整する前に、台形歪みや画面サイズが適切になるような位置に本機を設置して、レンズシフト、フォーカス、ズームの調整を行ってください。
- 各プロジェクターの明るさをライトモードの「基準ライト調整」で合わせてください。
また、「基準ホワイトバランス」でコントラスト、明るさ、ユニフォミティを合わせてください。

操作説明の前に

ここでは「設置例：2 台を左右に並べる場合」について説明します。

下記イラストのように、左側に設置したプロジェクターを「プロジェクター A」、右側に設置したプロジェクターを「プロジェクター B」と呼びます。以降の説明でプロジェクター（A、B）を指定しない場合は、A と B の両方のプロジェクターを指すものとします。

設置例：2 台を左右に並べる場合

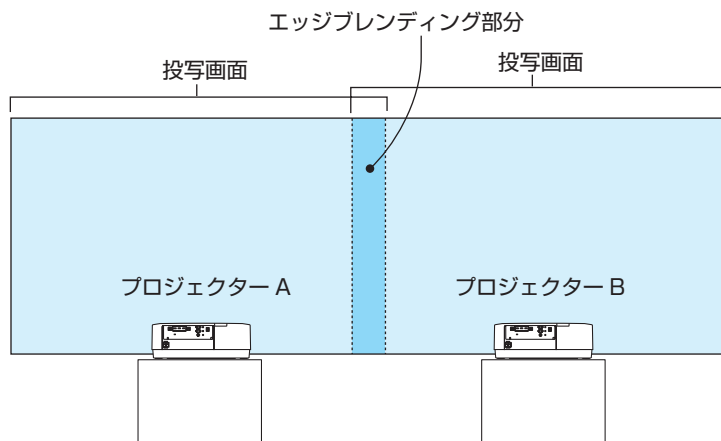

準備：プロジェクターの電源を入れて、映像を投写します。

1 個のリモコンで設定・調整を行う場合は、コントロール ID を有効にします。

(▶ 141 ページ)

それぞれのプロジェクターに ID を割り振って、リモコンで ID を切り替えながら、1 台ずつ設定・調整を行います。

投写画面の重なりを設定する

1 メニューで「エッジブレンディング」を有効にする。

- ① (Edge Blend.)ボタンを押します。

「エッジブレンディング」画面が表示されます。「モード」にカーソルを合わせて、(ENTER)ボタンを押します。モード画面が表示されます。

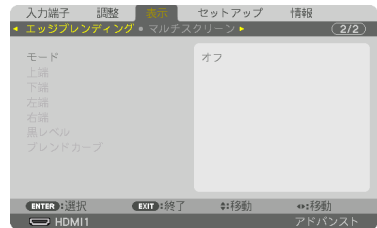

- ② 「モード」を「オン」にしてエッジブレンディングの機能を有効にします。



・「上端」「下端」「左端」「右端」「黒レベル」「ブレンドカーブ」の項目が調整可能になります。

- ③ プロジェクターAでは「右端」を選択し、プロジェクターBでは「左端」を選択します。

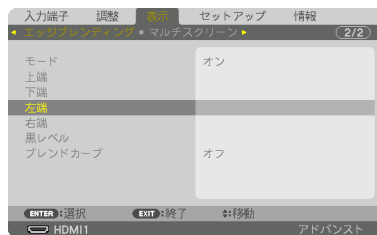

- ④ 「制御」をオンにします。

「上端」「下端」「左端」「右端」はそれぞれ、「制御」「マーカー」「範囲」「位置」の項目があります。

・ プロジェクターAでは、上端、左端、下端の「制御」をオフにします。

同様にプロジェクターBでは、上端、右端、下端の「制御」をオフにします。



2 「範囲」と「位置」を調整して、重なりあっている領域を設定する。

マーカーをオンにするとマゼンタと緑色の線（マーカー）が表示されます。

マゼンタは範囲調整用、緑色は位置調整用です。

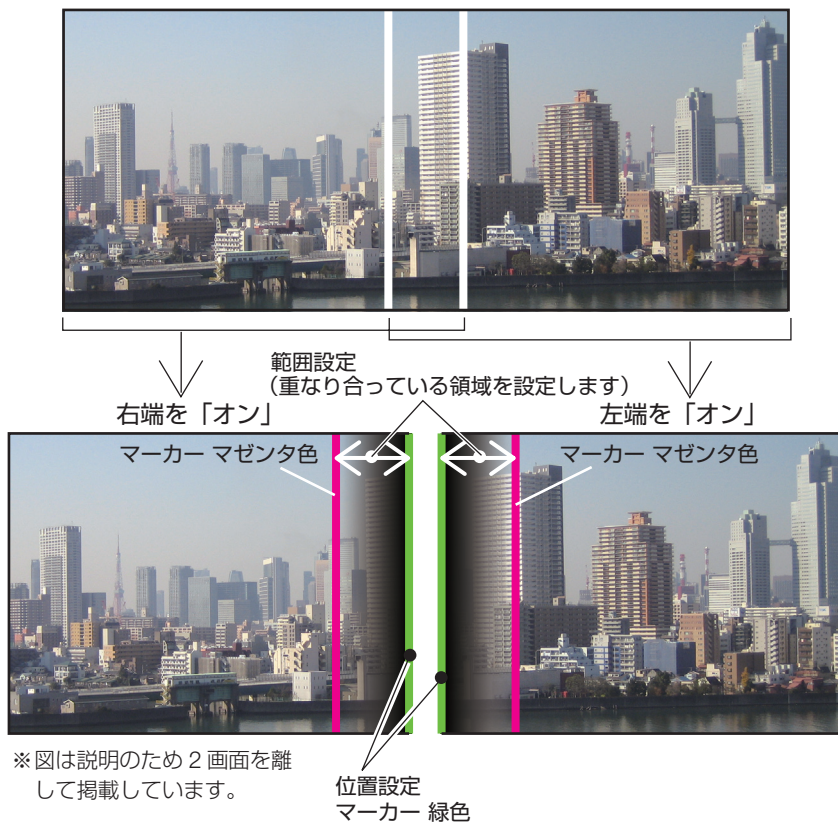

- 1 「範囲」を調整します。
重なる領域（幅）を調整します。マーカーを表示してもう一方のプロジェクターの表示位置のマーカーに重なるように調整すると簡単にできます。
- 2 「位置」を調整します。
重なる領域の端（映像の端）に合わせます。
調整が終わったら、マーカーをオフにして、マーカーを消します。

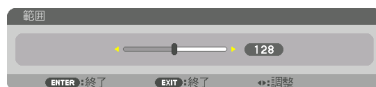

参考

- 解像度の違う信号を投写したときは、再度、エッジブレンディングの調整が必要になります。
- マーカーの設定は、保存されません。電源を切ると、マーカーの設定はオフに戻ります。
- マーカーを非表示にしたいときは、必ず、メニューでマーカーをオフにしてください。

投写画面が重なっている部分を調整する

必要に応じて、「ブレンドカーブ」や「黒レベル」で、映像が重なっている部分の明るさを調整します。

- ブレンドカーブと黒レベルは、モードがオンになっていないと選択できません。

●ブレンドカーブの選択

映像が重なっている部分の階調変化を調整して、投写画面の境界を目立たなくします。9種類のカーブ設定の中から、最適なものを選択します。

- 1 「表示」→「エッジブレンディング」の「ブレンドカーブ」にカーソルを合わせ、**(ENTER)** ボタンを押す。
ブレンドカーブ選択画面に切り替わります。

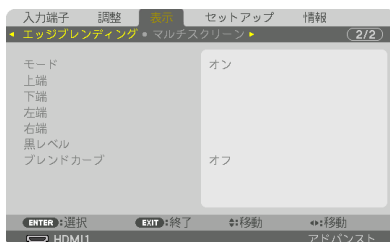

- 2 **(▲/▼)** ボタンで1～9のいずれかを選択し、**(ENTER)** ボタンを押す。
他のプロジェクターを調整する際も、上記で選択したものと同一項目を選択してください。



●黒レベルの調整

マルチ画面の重なっていない映像と重なっている部分（エッジブレンディング）の黒レベル調整です。

明るさの濃淡が気になる場合に調整します。

- 黒レベル調整はモードがオンになっていないと選択できません。
エッジブレンディングの「上端」「下端」「左端」「右端」の制御をオンにした組み合わせで調整する箇所が変わります。[\(▶次ページ\)](#)

左右に2台のプロジェクターを並べて投写した場合の黒レベル調整

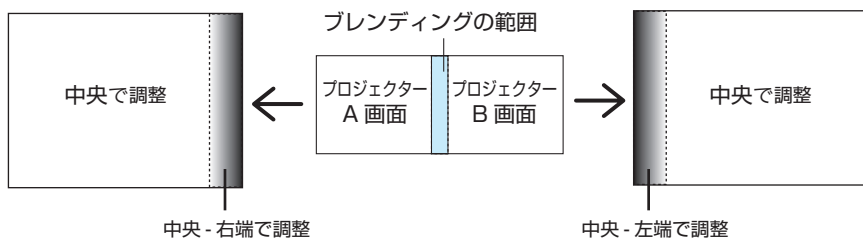

- 1 「表示」 → 「エッジブレンディング」の「黒レベル」にカーソルを合わせ、**(ENTER)** ボタンを押す。

黒レベル調整画面に切り替わります。



- 2 ▲/▼ ボタンで調整する箇所を選択し、◀/▶ ボタンで黒レベルを調整する。

他のプロジェクターの調整が必要な場合は同じ要領で行ってください。

9面マルチ時の黒レベル調整分割画面

センタープロジェクターの黒レベル調整は図のように9分割調整になります。

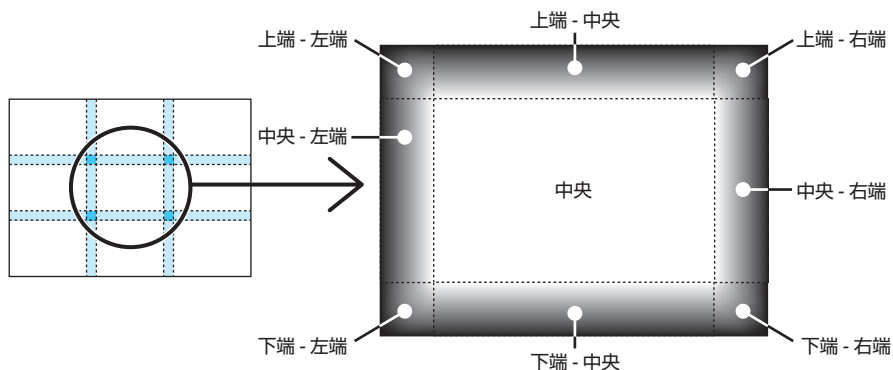

次ページに続く

左下プロジェクターの黒レベル調整は図のように4分割調整になります。

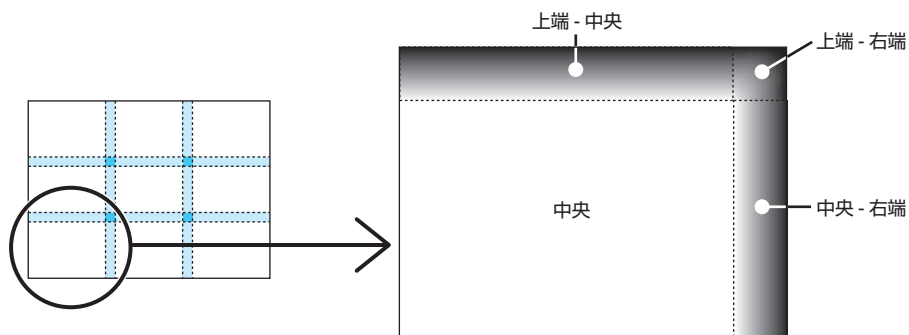

参考

- 黒レベル分割画面数（最大9分割）は、エッジブレンディング位置（上端、下端、左端、右端）の選択数によって変わります。また、上／下端と左／右端を選択するとコーナーの分割画面が出現します。
- エッジブレンディング幅は範囲で設定されている幅、コーナーは上／下端または左／右端の交差する面積になります。
- 黒レベルは、明るくする方向のみ調整できます。

5. オンスクリーンメニュー

5-1. オンスクリーンメニューの基本操作

本機で投写する映像の画質調整や、本機の動作モードの切り替えなどは、オンスクリーンメニューを表示して行います。以降、「オンスクリーンメニュー」を「メニュー」と省略して記載します。

オンスクリーンメニュー画面の構成

メニューを表示するには(メニュー)ボタンを押します。また、メニューを消す場合は(戻る)ボタンを押します。



ここでは、メニューを操作しながら、メニュー画面の構成や各部の名称を説明します。

準備：本機の電源を入れて、スクリーンに映像を投写してください。

- 1 (メニュー)ボタンを押す。
ご購入後、はじめて操作したときは調整メニューが表示されます。



🌱 ライトモード設定、🌀 ファンモードの「高地」設定、🔥 強制エコモード、🔒 本体キーロック中、🕒 8:00 オフタイマーの残り時間のアイコン

- 2 (▲/▼) ボタンを押す。
カーソルが上下に移動し、調整項目を選択することができます。
- 3 「明るさ」にカーソルを合わせ、(◀/▶) ボタンを押す。
画面の明るさが調整されます。
 - ・「 (選択可能マーク)」が付いている項目は(◀/▶) ボタンで設定を切り替えることができます。
 - ・「 (選択可能マーク)」が付いていない項目の設定を行う場合は、その項目にカーソルを合わせ (ENTER) ボタンを押します。
 - ・調整項目内のリセットにカーソルを合わせ (ENTER) ボタンを押すと、映像の調整や設定を工場出荷状態に戻します。

4 (戻る) ボタンを2回押す。

カーソルがメインメニュータブの調整に移動します。

5 (▶) ボタンを2回押す。

カーソルがセットアップに移動し、セットアップのメニューが表示されます。

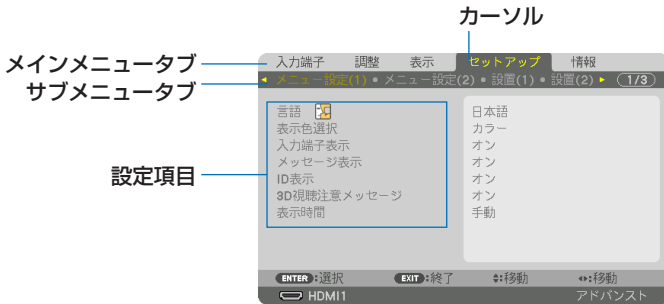

6 (ENTER) ボタンを押す。

メニュー設定にカーソルが移動します。

・セットアップにはメニュー設定 (1)、メニュー設定 (2)、設置 (1)、設置 (2)、制御、ネットワーク設定、入力設定、電源設定、リセットという9つのサブメニュータブがあります。

(◀▶) ボタンで選択します。

7 (▶) ボタンを6回押して「入力設定」にカーソルを合わせる。

入力設定のメニューに切り替わります。

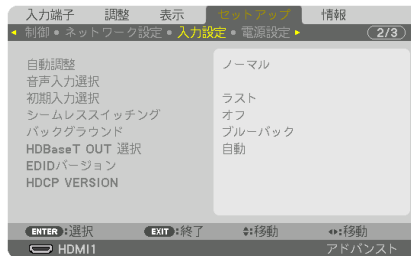

8 (▼) ボタンを5回押して「バックグラウンド」にカーソルを合わせ、(ENTER) ボタンを押す。

バックグラウンド選択画面が表示されます。

・バックグラウンドとは、無信号時に表示される画面のことです。



9 (▲▼) ボタンを押して「ブルーバック」、「ブラックバック」、「ロゴ」のいずれかにカーソルを合わせる。

10 選択したい項目にカーソルを合わせ、(ENTER) ボタンを押す。

バックグラウンドが設定されます。

・選択を取り消す場合は、(戻る) ボタンを押します。

- 11 (メニュー) ボタンを1回押す。
メニューが消えます。

注意

- 入力信号や設定内容によっては、メニューの一部の情報が欠ける場合があります。

調整画面、設定画面の操作例

●ラジオボタンの選択



選択肢の中からから1つ「」を選びます。

【例1】「壁色補正」の選択

セットアップ→設置→壁色補正

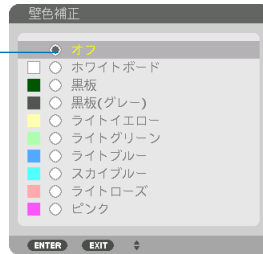
ラジオボタン



- 1 (▲/▼) ボタンを押す。
選択されているマーク () が移動します。
- 2 選択する項目に「」を移動したら、(ENTER) ボタンを押す。

●実行ボタン

機能を実行します。

実行ボタンを選択して機能を実行すると、サブメニュー画面で (戻る) ボタンを押しても実行を取り消すことができません。

【例2】調整のリセット

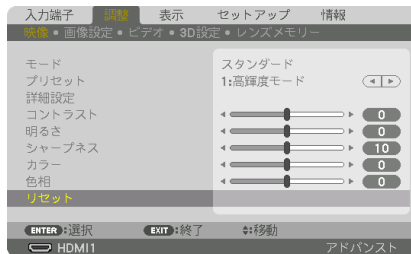

- 1 「リセット」にカーソルが合っていることを確認する。
- 2 (ENTER) ボタンを押す。
確認メッセージが表示されます。
- 3 実行する場合は、(◀/▶) ボタンを押して「はい」にカーソルを合わせ、(ENTER) ボタンを押す。
機能が実行されます。
 - 機能を実行しない場合は、確認メッセージで「いいえ」を選択し、(ENTER) ボタンを押します。

文字入力画面の使いかた

入力する項目によって、入力画面が異なります。

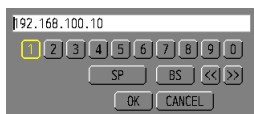

【IP アドレスのとき】

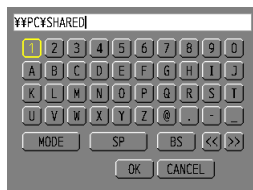

【ユーザー名、プロジェクター名、パスワード、信号リストの信号名など入力するとき】

- 1 文字を入力する項目にカーソルを合わせ、**(ENTER)** ボタンを押す。
文字入力画面を表示します。

文字以外の項目は、次のような働きをします。

- [MODE]英大文字、英小文字、特殊文字の切り替えを行います。
- [SP]スペースを入力します。
- [BS]カーソルの左側にある 1 文字を消します。
- [<<] [>>]英数字入力欄のカーソルを左右に移動します。
- [OK]入力した文字を確認して、文字入力画面を閉じます。
- [CANCEL] ..入力した文字を取り消して、文字入力画面を閉じます。

- 2 **(▲▼◀▶)** ボタンを押して、文字などにカーソルを合わせ、**(ENTER)** ボタンを押す。
文字が入力されます。

- 3 入力が終わったら **(▲▼◀▶)** ボタンを押して [OK] にカーソルを合わせ、**(ENTER)** ボタンを押す。
入力した文字を確認して、文字入力画面が閉じます。

5-2. オンスクリーンメニュー一覧

以下は、「アドバンスメニュー」の一覧です。「ベーシックメニュー」で表示される項目には「B」マークを付けています。

アドバンスメニューとベーシックメニューの選択はセットアップ→制御→ツール→管理者モード→メニューモードで選択します。(C136 ページ)

は、各項目の工場出荷時の値を表しています。

メニュー		サブメニュー		選択項目	参照ページ	
メインメニュー		サブメニュー				
入力端子		-		1 : HDMI1 B 2 : HDMI2 B 3 : DisplayPort B 4 : コンピューターB 5 : HDBaseT B 信号リスト テストパターン	104	
調整	映像	モード		スタンダード、プロフェッショナル	108	
		プリセット		自動、1 : 高輝度モード、2 : プレゼンテーション、3 : ビデオ、4 : ムービー、 5 : グラフィック、6 : sRGB、 7 : DICOM SIM.		
		詳細設定	全般	参照	高輝度モード、プレゼンテーション、ビデオ、ムービー、グラフィック、sRGB、DICOM SIM.	109
				ガンマ補正 *1	ダイナミック、ナチュラル、ソフト	
				スクリーンサイズ *2	大、中、小	
				色温度 *3		
				ダイナミックコントラスト	オフ、動画、静止画	
				ライト調整		
				ホワイトバランス	コントラスト 赤、コントラスト 緑、 コントラスト 青、明るさ 赤、明るさ 緑、明るさ 青	
		色補正	赤 (色相/彩度)、緑 (色相/彩度)、 青 (色相/彩度)、イエロー (色相/彩度)、 マゼンタ (色相/彩度)、 シアン (色相/彩度)	111		
		コントラスト B		112		
		明るさ B				
シャープネス B						
カラー B						
色相 B						
リセット B						

※ 1 : ガンマ補正は、参照で「DICOM SIM.」以外を選択しているときに表示されます。

※ 2 : スクリーンサイズは、参照で「DICOM SIM.」を選択しているときに表示されます。

※ 3 : 色温度は、参照で高輝度モードを選択しているときには表示されません。

メニュー		選択項目	参照ページ	
メインメニュー	サブメニュー			
調整	画像設定	クロック周波数		
		位相		
		水平		
		垂直		
		ブラッキング	上端、下端、左端、右端	
		オーバースキャン	自動、0%、5%、10%	
		アスペクト ^④	(コンピューター信号時) 自動、ノーマル、4:3、5:4、16:9、15:9、16:10、フル、リアル (HDTV/SDTV 信号時) 自動、ノーマル、4:3、レターボックス、ワイドスクリーン、ズーム、フル	
		入力信号解像度 ^{※4}		
	ビデオ	ノイズリダクション	ランダム NR	オフ、弱、中、強
			モスキート NR	オフ、弱、中、強
			ブロック NR	オフ、弱、中、強
			デインターレース	ノーマル、動画、静止画
		スイートビジョン	モード	オフ、自動、ノーマル
			ゲイン	
			信号形式	自動、RGB、REC601、REC709、REC2020
			ビデオレベル	自動、ノーマル、拡張、スーパーホワイト
			HDR モード ^{※5}	自動、オフ、オン
		3D 設定	ステレオビューワー	単体、左側、右側
	ステレオフィルター		単体、左側、右側	
	フォーマット		自動、オフ (2D) フレームバッキング、サイドバイサイド (ハーフ)、サイドバイサイド (フル)、トップアンドボトム、フレームオルタネイティブ、ラインオルタネイティブ	
L/R 反転	オフ、オン			
レンズメモリー	登録			
	移動			
	リセット			
表示	PIP/PICTURE BY PICTURE	サブ入力 ^⑤	オフ、HDMI1、HDMI2、DisplayPort、コンピューター、HDBaseT	
		モード ^⑤	子画面設定、PICTURE BY PICTURE	
		表示位置入替え		オフ、オン
		PIP 設定	開始位置	上端 - 左端、上端 - 右端、下端 - 左端、下端 - 右端
			水平位置	
			垂直位置	
	サイズ		大、中、小	
		表示境界		
幾何学補正	モード	オフ、台形補正、4点補正、水平角打ち補正、垂直角打ち補正、ワープ、PC ツール		

※4：コンピューター入力時のみ選択できます。

※5：4K 信号入力時のみ選択できます。

メニュー		サブメニュー		選択項目	参照ページ
表示	幾何学補正	台形補正	水平		122
			垂直		
			打ち上げ度		
			投写比		
		4点補正	上端 - 左端、上端 - 中央、上端 - 右端、中央 - 左端、中央 - 右端、下端 - 左端、下端 - 中央、下端 - 右端		123
		水平角打ち補正	上端 - 左端、上端 - 中央、上端 - 右端、中央 - 左端、中央 - 右端、下端 - 左端、下端 - 中央、下端 - 右端		
		垂直角打ち補正	上端 - 左端、上端 - 中央、上端 - 右端、中央 - 左端、中央 - 右端、下端 - 左端、下端 - 中央、下端 - 右端		
		ワーブ	上端 - 左端、上端 - 中央、上端 - 右端、中央 - 左端、中央 - 右端、下端 - 左端、下端 - 中央、下端 - 右端		125
		PC ツール	オフ、1、2、3		126
		リセット			
	エッジレンディング	モード	制御	オフ、オン	126
			マーカー	オフ、オン	
			範囲		
			位置		
		黒レベル	上端 - 左端、上端 - 中央、上端 - 右端、中央 - 左端、中央、中央 - 右端、下端 - 左端、下端 - 中央、下端 - 右端		127
	ブレンドカーブ	オフ、1、2、3、4、5、6、7、8、9			
	マルチスクリーン	ホワイトバランス	モード	オフ、オン	127
				コントラスト白、コントラスト赤、コントラスト緑、コントラスト青、明るさ白、明るさ赤、明るさ緑、明るさ青	
		映像設定	モード	オフ、ズーム、タイリング	128
			ズーム	水平拡大、垂直拡大、水平位置、垂直位置	
タイリング	横台数、縦台数、横順番、縦順番				
セットアップ	メニュー設定 (1)	言語 	ENGLISH、DEUTSCH、FRANÇAIS、ITALIANO、ESPAÑOL、SVENSKA、日本語、DANSK、PORTUGUÊS、CESTINA、MAGYAR、POLSKI、NEDERLANDS、SUOMI、NORSK、TÜRKÇE、РУССКИЙ、عربي、ΕΛΛΗΝΙΚΑ、簡体中文、한국어、ROMÂNĂ、HRVATSKI、БЪЛГАРСКИ、ไทย、हिंदी、INDONESIA、ئۇيغۇر、繁體中文、TIẾNG VIỆT		129
		表示色選択	カラー、モノクロ		
		入力端子表示	オフ、オン		
		メッセージ表示	オフ、オン		
		ID 表示	オフ、オン		
		3D 視聴注意メッセージ	オフ、オン		

メニュー			選択項目	参照ページ	
メインメニュー	サブメニュー				
セットアップ	メニュー設定 (1)	表示時間	手動、自動5秒、自動15秒、自動45秒	130	
		メニュー角度	0°、90°、270°	130	
	メニュー設定 (2)	メニュー位置	水平位置、垂直位置、リセット		
		投写方法	自動、デスク/フロント、天吊り/リア、デスク/リア、天吊り/フロント	131	
	スクリーン	スクリーンタイプ	フリー、4:3スクリーン、16:9スクリーン、16:10スクリーン	132	
		表示位置			
	壁色補正 [ⓑ]		オフ、ホワイトボード、黒板、黒板(グレー)、ライトイエロー、ライトグリーン、ライトブルー、スカイブルー、ライトローズ、ピンク		
	ファンモード	モード	自動、ノーマル、高速、高地	133	
	ライトモード [ⓑ]	ライトモード	ノーマル、 エコ1 、エコ2、長寿命		
		輝度一定モード	オフ、オン		
		基準ライト調整			
	基準ホワイトバランス		コントラスト 赤、コントラスト 緑、コントラスト 青、明るさ 赤、明るさ 緑、明るさ 青、ユニフォミティ 赤、ユニフォミティ 青	134	
	コンバージェンス		水平 赤、水平 緑、水平 青、垂直 赤、垂直 緑、垂直 青		
	基準レンズメモリー	プロファイル	1、2		
		登録			
		移動			
		リセット			
		信号別読出し	オフ、オン		
	映像ミュート	オフ、オン			
	レンズキャリブレーション			135	
設置 (2)	シャッター設定	パワーオンシャッター	開、閉	135	
		フェードイン時間	0～10秒		
		フェードアウト時間	0～10秒		
制御	ツール [ⓑ]	管理者モード	メニューモード	アドバンスド、ベーシック	136
			設定値を保存しない	オフ、オン	
			新規パスワード		
	プログラムタイマー	有効設定	オフ、オン	137	
		編集(動作、曜日、時刻、機能、詳細設定、繰り返し)			
	日付と時刻設定	タイムゾーン設定		140	
		日付と時刻設定			
	夏時間設定				
	マウス設定	ボタン設定	右手用、左手用	140	
		スピード設定	高速、標準、低速		
本体キーロック		オフ、オン	141		
セキュリティ		オフ、オン			
通信速度		4800bps、9600bps、19200bps、38400bps、115200bps			

メニュー		選択項目		参照ページ		
メインメニュー	サブメニュー					
セットアップ	制御	コントロールID	コントロールID番号	1- 254	141	
			コントロールID	オフ、オン		
		リモコン受光部設定	前側 / 後側、前側、後側、HDBaseT	143		
ネットワーク設定	有線 LAN	(インターフェース、プロファイル、DHCP、IP アドレス、サブネットマスク、ゲートウェイ、自動 DNS、DNS 設定、再接続)		144		
		プロジェクト名	PJ-*****			
	ドメイン	ホスト名	pj-*****	146		
		ドメイン名				
	アラートメール	メール通知、ホスト名、ドメイン名、差出人アドレス、SMTP サーバー名、宛先アドレス 1、宛先アドレス 2、宛先アドレス 3、送信テスト		147		
	ネットワークサービス	HTTP サーバー	新規パスワード、パスワード再確認		148	
		PJLink	新規パスワード、パスワード再確認			
		AMX BEACON	オフ、オン			
		CRESTRON	ROOMVIEW			
		Extron XTP	オフ、オン		149	
入力設定	自動調整		オフ、ノーマル、ファイン	150		
	音声入力選択	HDMI 1	HDMI 1、コンピューター			
		HDMI 2	HDMI 2、コンピューター			
		DisplayPort	DisplayPort、コンピューター			
		HDBaseT	HDBaseT、コンピューター			
	初期入力選択		ラスト、自動、HDMI 1、HDMI 2、DisplayPort、コンピューター、HDBaseT			
	シームレススイッチング		オフ、オン			
	バックグラウンド		ブルーバック、ブラックバック、ロゴ			
	HDBaseT OUT 選択		自動、HDMI1、HDMI2、DisplayPort、HDBaseT		151	
	EDID バージョン	HDMI1	モード 1、モード 2			
HDMI2		モード 1、モード 2				
HDCP VERSION	HDMI1	HDCP2.2、HDCP1.4	152			
	HDMI2	HDCP2.2、HDCP1.4				
	HDBaseT	HDCP2.2、HDCP1.4				
電源設定	スタンバイモード		ノーマル、スリープ	153		
	ダイレクトパワーオン		オフ、オン			
	オートパワーオン選択		オフ、HDMI1、HDMI2、DisplayPort、コンピューター、HDBaseT			
	オートパワーオフ		オフ、0:05、0:10、0:15、0:20、0:30、1:00			
	オフタイマー ^B		オフ、0:30、1:00、2:00、4:00、8:00、12:00、16:00			
リセット			表示中の信号	154		
			全データ			
			全データ (信号リストを含む)			

メニュー		選択項目	参照 ページ
メインメニュー	サブメニュー		
情報	使用時間 B	ライト使用時間、総 CO2 削減量	155
	信号 (1) B	入力端子、解像度、水平同期周波数、垂直同期周波数、同期形態、同期極性、走査方式、信号名、登録番号	
	信号 (2) B	信号形式、色深度、ビデオレベル、サンプリング周波数、3D フォーマット	
	信号 (3) B	入力端子、解像度、水平同期周波数、垂直同期周波数、同期形態、同期極性、走査方式、信号名、登録番号	
	信号 (4) B	信号形式、色深度、ビデオレベル、サンプリング周波数、3D フォーマット	
	有線 LAN	IP アドレス、サブネットマスク、ゲートウェイ、MAC アドレス	
	VERSION (1) B	FIRMWARE、DATA、FIRMWARE(2)	
	その他 B	日付と時刻、プロジェクター名、MODEL NO.、SERIAL NUMBER、CONTROL ID ^{※5} 、レンズ ID	
	状態	吸気温度、排気温度、大気圧、設定位置、X 軸、Y 軸、Z 軸	
	HDBaseT	信号品質、オペレーションモード、リンクステータス、HDMI ステータス	

※5：CONTROL ID はコントロール ID を設定しているときに表示されます。

5-3. 入力端子



入力端子を選択する

投写する入力端子を選択します。

現在選択されている入力端子には「●」(ドット)を表示します。

1 : HDMI1	HDMI 1 入力端子に接続している機器の映像を投写します。
2 : HDMI2	HDMI 2 入力端子に接続している機器の映像を投写します。
3 : DisplayPort	DisplayPort 入力端子に接続している機器の映像を投写します。
4 : コンピューター	コンピューター映像入力端子に接続している機器の映像を投写します。(アナログ RGB 信号またはコンポーネント信号を投写します。)
5 : HDBaseT	HDBaseT の信号を投写します。
信号リスト	信号リストから信号を呼び出してして投写します。(105ページ)
テストパターン	メニューを閉じてテストパターン画面に切り替わります。 (◀▶)ボタンでテストパターンを切り替えます。 テストパターンを消すときは、(戻る)ボタンを押します。 ● テストパターンは、プロジェクター設置時の画面の歪み状態を確認するときや、フォーカスを調整するときに表示します。 フォーカス調整は、テストパターンを投写した状態で 30 分以上経過したのちに行うことをおすすめします。

参考

- コンポーネント信号をコンピューター映像入力端子に接続している場合、コンピューター信号とコンポーネント信号は自動的に判別します(工場出荷時の設定)。判別できない場合は、オンスクリーンメニューの調整→ビデオ→信号形式で投写する映像に適した設定を選択してください。(117ページ)

信号リストを利用する

画像設定を少しでも行くと、信号の調整値が本機の信号リストに自動的に登録されます。登録された信号（の調整値）は、必要なときに信号リストから呼び出すことができます。

信号リストには100パターンまで登録できます。信号リストへの登録数が100パターンに達すると、それ以降降メッセージを表示して登録できなくなります。必要なくなった信号（の調整値）は、信号リストから削除してください。

●信号リストを表示する

- 1 **(メニュー)** ボタンを押す。
メニューが表示されます。
- 2 **(◀▶)** ボタンを押して「入力端子」にカーソルを合わせる。
入力端子選択画面が表示されます。

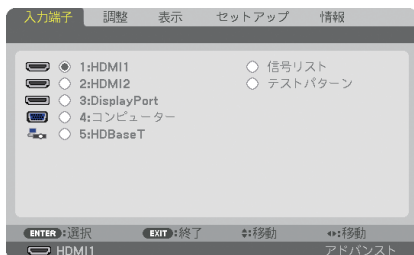

- 3 **(▼)** ボタンを押して、カーソルを信号欄に移動する。
- 4 **(▲▼◀▶)** ボタンを押して「信号リスト」にカーソルを合わせ、**(ENTER)** ボタンを押す。
信号リストが表示されます。
 - メニューに信号リストが表示されていない場合は、アドバンストメニューに変更してください。アドバンストメニューとベーシックメニューの選択はオンスクリーンメニュー→セットアップ→制御→ツール→管理者モード→メニューモードで行います。(▶ 136 ページ)

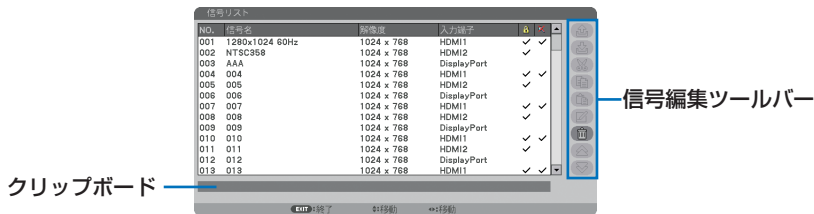

●投写している信号を登録する [登録]

- 1 信号リストで**(▲▼)**ボタンを押して登録する番号にカーソルを合わせる。
- 2 **(◀▶)** ボタンを押して信号編集ツールバーにカーソルを移動し**(▲▼)**で  (登録) にカーソルを合わせ、**(ENTER)** ボタンを押す。

●信号リストから信号を選択する [呼出]

- 1 信号リストで(▲/▼)ボタンを押して選択する信号にカーソルを合わせ、(ENTER)ボタンを押す。

●信号リストの項目を編集する [編集]

- 1 信号リストで(▲/▼)ボタンを押して編集する信号にカーソルを合わせる。
- 2 (◀/▶)ボタンを押して信号編集ツールバーにカーソルを移動し、(▲/▼)ボタンで(✎) (編集)にカーソルを合わせ、(ENTER)ボタンを押す。
信号編集画面が表示されます。



信号名	英数字、記号 最大 18 文字で、信号名を入力します。
入力端子	入力端子の変更ができます。HDMI1/HDMI2/DisplayPort/HDBaseTの切り替えができます。
ロック (🔒)	<input checked="" type="checkbox"/> (チェックマーク) を付けておくと、[全削除] を行ったときに残しておくことができます。また、ロック後に調整を行った値は保存されません。
スキップ (🚫)	<input checked="" type="checkbox"/> (チェックマーク) を付けておくと、入力信号を自動検出するときにスキップすることができます。

- 3 各項目を設定し、「確定」にカーソルを合わせ、(ENTER)ボタンを押す。

●信号リストの項目を削除する [カット]

- 1 信号リストで(▲/▼)ボタンを押して削除する信号にカーソルを合わせる。
- 2 (◀/▶)ボタンを押して信号編集ツールバーにカーソルを移動し、(▲/▼)ボタンで(✂) (カット)にカーソルを合わせ、(ENTER)ボタンを押す。
信号リストから削除され、信号リストの下のクリップボードに、削除した信号が表示されます。





- 現在投写中の信号を削除することはできません。
- 信号編集画面でロックした信号を選択した場合は、カットは文字が薄く表示され選択できません。



- クリップボードの内容は、信号編集ツールバーの(📄) (貼付け)で信号リストに貼り付ける(複製する)ことができます。
- クリップボードの内容は、信号リストを閉じて消えません。

●信号リストの項目をコピーする [コピー] [貼付け]

- 1 信号リストで(▲/▼)ボタンを押してコピーする信号にカーソルを合わせる。
- 2 (◀/▶)ボタンを押して信号編集ツールバーにカーソルを移動し、(▲/▼)ボタンで (コピー) にカーソルを合わせ、(ENTER) ボタンを押す。
信号リストの下のクリップボードに、コピーする信号が表示されます。
- 3 (◀/▶)ボタンを押して信号リストに移動する。
- 4 (▲/▼)ボタンを押して、コピーしたい項目へカーソルを合わせる。
- 5 (◀/▶)ボタンを押して信号編集ツールバーにカーソルを移動し、(▲/▼)ボタンで (貼付け) にカーソルを合わせ、(ENTER) ボタンを押す。
クリップボードの内容がコピーされます。

●信号リストの項目をすべて削除する [全削除]

- 1 (◀/▶)ボタンを押して信号編集ツールバーにカーソルを移動し、(▲/▼)ボタンで (全削除) にカーソルを合わせ、(ENTER) ボタンを押す。
確認メッセージが表示されます。
- 2 (◀/▶)ボタンを押して「はい」にカーソルを合わせ、(ENTER) ボタンを押す。



- 信号編集画面でロックした信号は削除されません。

5-4. 調整

映像

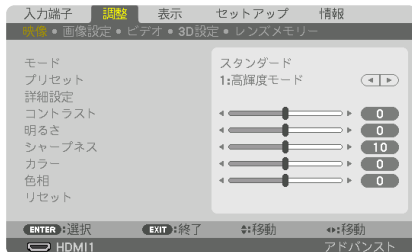

●モード

プリセットの詳細設定の設定値を、入力信号ごとに保存するかどうかを設定します。

スタンダード	プリセットの詳細設定の設定値を、プリセットの項目ごと（1～7）に保存します。
プロフェッショナル	映像ページ内のすべての設定値が入力信号ごとに保存されます。

注意

- テストパターンを表示しているとき、モードは選択できません。

●プリセット

投写した映像に最適な設定を選択します。

鮮やかな色調にしたり、淡い色調にしたり、ガンマ（階調再現性）を設定できます。本機の工場出荷時は、プリセット項目1～7に、あらかじめ次の設定がされています。また、詳細設定でお好みの色調およびガンマにするための細かな設定ができ、設定値をプリセット項目1～7に登録できます。

自動	入力信号に適した設定を自動で判別します。
1：高輝度モード	明るい部屋で投写するときに適した設定にします。
2：プレゼンテーション	PowerPointなどでプレゼンテーションを行うときに適した設定にします。
3：ビデオ	テレビ番組や一般的な映像ソースを投写するときに適した設定にします。
4：ムービー	映画を投写するときに適した設定にします。
5：グラフィック	グラフィック画面に適した設定にします。
6：sRGB	sRGBに準拠した色が再現されます。
7：DICOM SIM.	医療業界で用いられているDICOM規格に近似した設定にします。

注意

- 本機の「DICOM SIM.」は、DICOM規格に近似した映像に調整する設定であり正しく投写できない場合があります。そのため「DICOM SIM.」は教育用途のみに使用し、実際の診断には使用しないでください。

参考

- 「sRGB」は、機器間の色再現の違いを統一するために、コンピューターやディスプレイ、スキャナ、プリンタなどの色空間を規定・統一した国際標準規格です。1996年に Hewlett-Packard社と Microsoft社が策定し、1999年に IECの国際規格となりました。
- 「DICOM SIM.」の DICOM（ダイコム）は、医療用画像の保存や通信に用いられている世界標準規格の名称です。コンピューター断層撮影（CT）、磁気共鳴映像法（MRI）や内視鏡などの診療で用いられています。

● 詳細設定

お客様のお好みに調整した設定にします。

調整値を登録するには、プリセット項目 1～7 のいずれかを選択し、「詳細設定」にカーソルを合わせ、**(ENTER)** ボタンを押します。

ガンマ補正、スクリーンサイズ、色温度、ダイナミックコントラスト、ホワイトバランス、色補正の項目について、細かな設定ができます。

注意

- プリセットで「自動」を選択した場合は、詳細設定は選択できません。

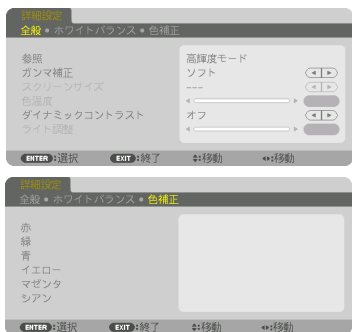

全般 — 参照

詳細設定のもとになるモードを選択します。

全般 — ガンマ補正

映像の階調を選択します。これにより暗い部分も鮮明に表現できます。

ダイナミック	メリハリのある映像設定です。
ナチュラル	標準的な設定です。
ソフト	信号の暗い部分が鮮明になります。

注意

- 詳細設定で「DICOM SIM.」を選択した場合は、ガンマ補正は設定できません。

全般 — スクリーンサイズ

投写画面のサイズに応じた適切なガンマ補正を行います。

大	150 型前後のサイズのときに選択します。
中	100 型前後のサイズのときに選択します。
小	50 型前後のサイズのときに選択します。

注意

- 詳細設定で「DICOM SIM.」を選択した場合のみ設定できます。

全般 — 色温度

色 (R, G, B) のバランスを調整して色再現性を最良にします。
高い数値の色温度は青みがかった白になり、低い数値の色温度は赤みがかった白になります。5000K ~ 10500K まで、100K 単位で設定できます。

注意

- 詳細設定で「高輝度モード」を選択した場合、色温度は選択できません。

全般 — ダイナミックコントラスト

設定すると映像に応じて最適なコントラスト比に調整します。

オフ	ダイナミックコントラストは働きません。
動画	動画に最適な設定です。
静止画	静止画に最適な設定です。映像の変化に対して素早く追従します。

注意

- プロジェクターの設定、状態によってはダイナミックコントラストが選択できない場合があります。

全般 — ライト調整

プロジェクターの輝度を調整して、入力信号ごとに保存します。
映像のモードが「プロフェッショナル」のとき調整が有効になります。

● ホワイトバランス

信号の白レベルと黒レベルを調整して色再現性を最良にします。

明るさ 赤 明るさ 緑 明るさ 青	映像の黒色を調整します。
コントラスト 赤 コントラスト 緑 コントラスト 青	映像の白色を調整します。

注意

- ホワイトバランスを操作した場合は、色温度の数値と実際の色合いが異なります。

●色補正

各信号共通の色補正を行います。

赤、緑、青、イエロー、マゼンタ（紫）、シアン（明るい青緑）の各色の色味を調整します。

赤	色相	赤色を中心とした赤色付近の色を調整します。 「+」方向へ移動するとマゼンタよりに変化し、「-」方向へ移動すると黄色よりに変化します。
	彩度	赤色の強さを調整します。 「+」方向へ移動すると鮮やかになり、「-」方向へ移動すると弱くなります。
緑	色相	緑色を中心とした緑色付近の色を調整します。 「+」方向へ移動すると黄色よりに変化し、「-」方向へ移動するとシアンよりに変化します。
	彩度	緑色の強さを調整します。 「+」方向へ移動すると鮮やかになり、「-」方向へ移動すると弱くなります。
青	色相	青色を中心とした青色付近の色を調整します。 「+」方向へ移動するとシアンよりに変化し、「-」方向へ移動するとマゼンダよりに変化します。
	彩度	青色の強さを調整します。 「+」方向へ移動すると鮮やかになり、「-」方向へ移動すると弱くなります。
イエロー	色相	黄色を中心とした黄色付近の色を調整します。 「+」方向へ移動すると赤よりに変化し、「-」方向へ移動すると緑よりに変化します。
	彩度	黄色の強さを調整します。 「+」方向へ移動すると鮮やかになり、「-」方向へ移動すると弱くなります。
マゼンタ	色相	マゼンタを中心としたマゼンタ付近の色を調整します。 「+」方向へ移動すると青よりに変化し、「-」方向へ移動すると赤よりに変化します。
	彩度	マゼンタの強さを調整します。 「+」方向へ移動すると鮮やかになり、「-」方向へ移動すると弱くなります。
シアン	色相	シアンを中心としたシアン付近の色を調整します。 「+」方向へ移動すると緑よりに変化し、「-」方向へ移動すると青よりに変化します。
	彩度	シアンの強さを調整します。 「+」方向へ移動すると鮮やかになり、「-」方向へ移動すると弱くなります。

●コントラスト／明るさ／シャープネス／カラー／色相

スクリーンに投写している映像の調整を行います。

コントラスト	映像の暗い部分と明るい部分の差をはっきりしたり、淡くします。
明るさ	映像を明るくしたり、暗くします。
シャープネス	映像をくっきりしたり、やわらかくします。
カラー	色を濃くしたり、淡くします。
色相	赤みがかった映像にしたり、緑がかった映像にします。



- テストパターンを表示しているときは、コントラスト、明るさ、シャープネス、カラー、色相は調整できません。

●リセット

「映像」の調整および設定を工場出荷状態に戻します。プリセットの番号、およびそのプリセット内の参照はリセットされません。現在選択されていないプリセットの詳細設定もリセットされません。

画像設定

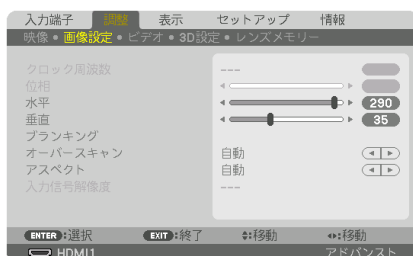

●クロック周波数

画面の明るさが一定になる（明暗の縦帯が出なくなる）ように調整します。

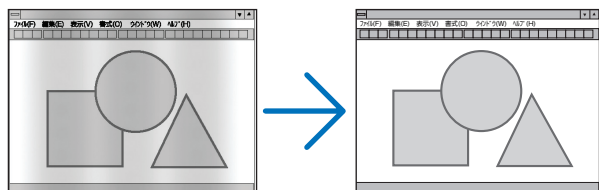

●位相

画面の色ずれ、ちらつきが最小になるように調整します。

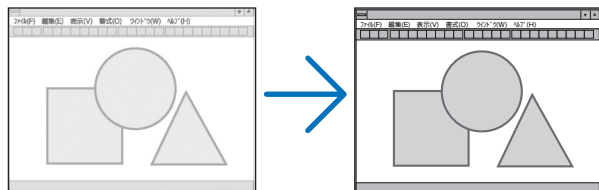

●水平

画面を水平方向に移動します。

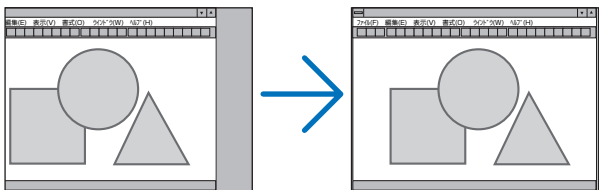

●垂直

画面を垂直方向に移動します。

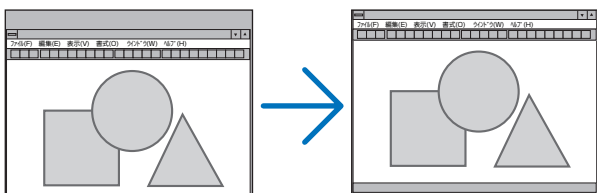

注意

- クロック周波数、位相を調整中に画面が乱れることがありますが故障ではありません。
- クロック周波数、位相、水平、垂直を調整すると、そのとき投写している信号に応じた調整値として本機に記憶します。そして、次回同じ信号(解像度、水平・垂直走査周波数)を投写したとき、本機に記憶している調整値を自動的に呼び出して設定します。
本機に記憶した調整値を消去する場合は、オンスクリーンメニューのセットアップ → リセット → 「表示中の信号」を行ってください。

●ブランキング

映像信号の上端、下端、左端、右端の表示範囲(ブランキング)を調整します。

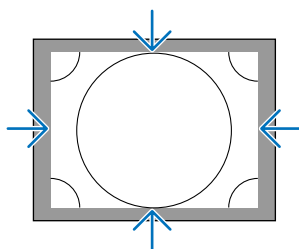

●オーバースキャン

オーバースキャン（画面周囲のフレーム部分をカットする処理）の割合を設定します。

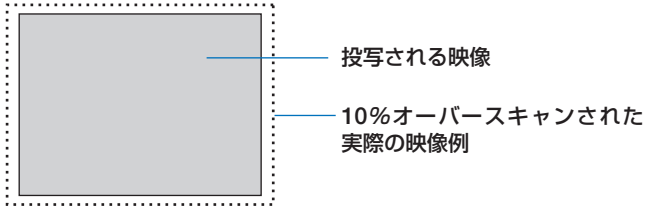

注意

- アスペクトが「リアル」のときは選択できません。

●アスペクト

画面の縦横の比率を選択します。

【コンピューター信号時】

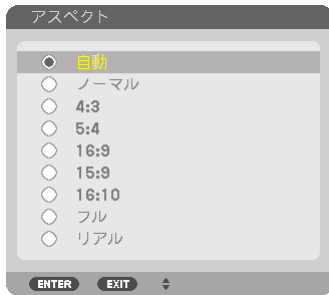

【HDTV/SDTV 信号時】

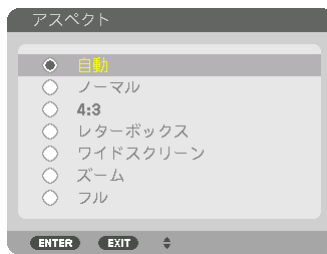

自動	入力信号のアスペクト比を自動判別して投写します。 入力信号によっては、アスペクト比を誤判別することがあります。 誤判別したときは、以下の項目から適切なアスペクト比を選択してください。
ノーマル	入力信号のアスペクト比のとおりに入写します。
4 : 3	4 : 3 のサイズで投写します。
5 : 4	5 : 4 のサイズで投写します。
16 : 9	16 : 9 のサイズで投写します。
15 : 9	15 : 9 のサイズで投写します。
16 : 10	16 : 10 のサイズで投写します。
リアル	コンピューター入力信号の解像度が本機の解像度 (▶ 19 ページ) よりも小さいときに、コンピューター入力信号の解像度そのまま投写します。また、本機の解像度よりも大きいときは、コンピューター入力信号の解像度そのまま画面の中心を投写します。 <div style="text-align: center;"> <p>4 : 3</p> </div>

レターボックス	<p>16 : 9 のレターボックス信号を投写します。</p> <p>レターボックス</p>
ワイドスクリーン	<p>16 : 9 のスクイーズ信号入力時、垂直方向を圧縮して 16 : 9 のサイズで投写します。</p> <p>スクイーズ</p>
ズーム	<p>16 : 9 のスクイーズ信号入力時、左右に引き伸ばして 4 : 3 のサイズで投写します。そのため、左右の両端は表示されません。</p> <p>スクイーズ</p>
フル	画面サイズ全体に投写します。

参考

- コンピューターの主な解像度とアスペクト比は次のとおりです。

	解像度	アスペクト比
VGA	640 × 480	4 : 3
SVGA	800 × 600	4 : 3
XGA	1024 × 768	4 : 3
WXGA	1280 × 768	15 : 9
HD (FWXGA)	1366 × 768	約 16 : 9
WXGA	1280 × 800	16 : 10
WXGA+	1440 × 900	16 : 10
WXGA++	1600 × 900	16 : 9
SXGA	1280 × 1024	5 : 4
SXGA+	1400 × 1050	4 : 3
WSXGA+	1680 × 1050	16 : 10
FHD(1080P)	1920 × 1080	16 : 9
UXGA	1600 × 1200	4 : 3
WUXGA	1920 × 1200	16 : 10
WQXGA	2560 × 1600	16 : 10
Quad HD	3840 × 2160	16 : 9
	4096 × 2160	17 : 9

●入力信号解像度

コンピュータ映像入力端子（アナログ RGB）から自動判別が難しい信号が入力された場合に解像度を強制的に指定します。

ビデオ

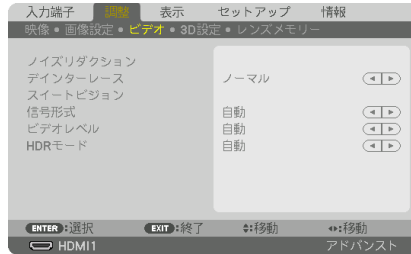

●ノイズリダクション

ビデオ映像を投写するとき、ノイズリダクション機能を使うと、画面のノイズ（ざらつきや乱れ）を軽減することができます。本機には3種類のノイズ軽減機能がありますので、ノイズの種類に応じた機能を選択します。またノイズの度合いに応じて、「オフ」「弱」「中」「強」の4段階から、ノイズリダクション効果を選択できます。ノイズリダクションは、SDTV, HDTV 信号、コンポーネント信号入力時に選択できません。

ランダム NR	画面全体に散らしたようなノイズを軽減します。
モスキート NR	映像の輪郭部に蚊の大群がまとわり付いているような、もやもやしたノイズを軽減します。
ブロック NR	映像がモザイクのように四角いかたまり状態に見えるノイズを軽減します。

●デインターレース

インターレース信号が入力された場合のプログレッシブ変換処理を選択します。

ノーマル	動画と静止画を自動判別して鮮明な状態にします。 ジッターやノイズが目立つ場合は、「動画」を選択してください。
動画	動画を投写するときに選択します。 ジッターやノイズが多い信号に適しています。
静止画	静止画を投写するときに選択します。 動画を投写すると映像がちらつきます。

●スイートビジョン

人間の目の特性を利用してコントラスト感、解像度感のある画質を実現します。

オフ	スイートビジョンは働きません。
自動	スイートビジョン機能によって、自動的にコントラストや画質を改善します。
ノーマル	手動でゲインを調整できます。

●信号形式

RGB とコンポーネント信号の選択です。通常は「自動」に設定します。それでも画像の色彩が不自然な場合には設定を切り替えてください。

自動	RGB とコンポーネント信号を自動判別します。
RGB	RGB 入力に切り替えます。
REC601	ITU-R Rec601 規格に準拠したコンポーネント信号に切り替えます。SDTV 映像に適した設定にします。
REC709	ITU-R Rec709 規格に準拠したコンポーネント信号に切り替えます。HDTV 映像に適した設定にします。
REC2020	ITU-R Rec2020 規格に準拠したコンポーネント信号に切り替えます。4K 映像に適した設定にします。

●ビデオレベル

本機の HDMI1 入力端子、HDMI2 入力端子、DisplayPort 入力端子および HDBaseT 端子と外部機器とを接続した場合の映像信号レベルの選択です。

自動	信号を出力する機器の情報をもとにビデオレベルを自動的に切り替えます。 接続している機器によっては正しく設定できない場合があります。その場合は、メニューで「ノーマル」または「拡張」に切り替え最適な状態で視聴してください。
ノーマル	拡張を無効にします。
拡張	映像のコントラストが向上し、暗部および明部がよりダイナミックに表現されます。
スーパーホワイト	映像のコントラストが向上し、暗部がよりダイナミックに表現されます。

●HDR モード

HDR 対応機器から映像信号を入力したときの設定を選択します。

自動	信号を自動判別します。
オフ	入力信号の映像を投写します。
オン	HDR 信号に適した映像を投写します。



- 4K 以外の信号のときは選択できません。

3D 設定

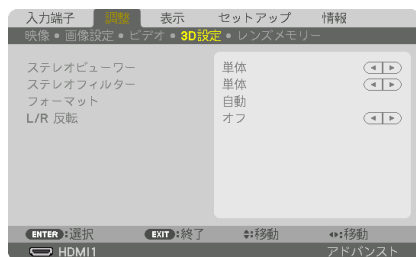

操作については、「3-11.3D 映像を投写する」(66 ページ) をご覧ください。

●ステレオビューワー

プロジェクターを 1 台または複数台スタックして、3D 映像を投写するときの設定を行います。3D メガネの左目 / 右目の設定をステレオビューワーで選択します。

単体	1 台のプロジェクターで 3D 映像を投写します。
左側	左映像表示専用のプロジェクターになります。
右側	右映像表示専用のプロジェクターになります。

●ステレオフィルター

プロジェクターを 1 台または複数台スタックして、3D 映像を投写するときの設定を行います。Infitec 製の 3D メガネ用の画像設定です。

単体	1 台のプロジェクターで 3D 映像を投写します。
左側	左映像表示専用のプロジェクターになります。
右側	右映像表示専用のプロジェクターになります。

●フォーマット

3D 映像のフォーマット（記録／伝送方式）を選択します。

3D 放送や 3D 媒体に合わせた選択をします。

通常は「自動」を選択します。フォーマットの 3D 検出信号が判別できないときは、3D 入力信号のフォーマットを選択してください。

●L/R 反転

左映像と右映像の表示順を反転します。

「オフ」で 3D 表示に違和感がある場合「オン」を選択します。

レンズメモリー

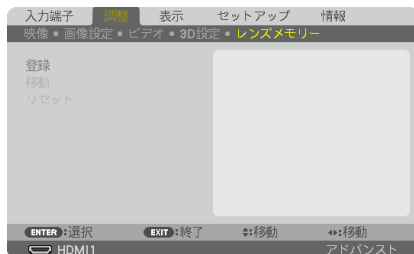

スクリーンへの投写位置、大きさ（レンズシフト、ズーム、フォーカスの各調整値）を入力信号ごとに保存することができます。

レンズメモリーを利用すると、入力信号を切り替えたときに、レンズシフト、ズーム、フォーカスの各調整をやりなおす必要がありません。

登録	投写している入力信号のレンズシフト、ズーム、フォーカスの位置を保存します。
移動	入力信号に応じて、登録されたレンズの調整位置にレンズが移動します。
リセット	投写中の入力信号に登録されたレンズの調整位置を削除します。

参考

- レンズメモリー機能はレンズの位置を保存すると信号リストに登録します。このため登録されたレンズの位置は映像調整や画像調整登録と同様に信号リストから呼び出すこともできます。（▶ 105 ページ）
なお、信号リストの [カット] および [全削除] を行うとレンズの位置登録も同時に削除されますが、レンズの位置などは他の調整値が呼び出されるまで維持します。
- レンズシフト、ズーム、フォーカスの各調整値を、すべての入力信号共通のものとして保存する場合は、基準レンズメモリー（▶ 134 ページ）で保存してください。

使いかた

調整値の保存

- 1 調整する接続機器の信号を投写します。
- 2 (SHIFT/HOME POSITION)、(ZOOM/L-CALIB.)、(FOCUS) ボタンを使って画面の投写位置、大きさ、フォーカスを調整します。
 - リモコンで調整することもできます。
操作について詳しくは、「2-5. 投写画面の位置と大きさを調整する」(▶ 41 ページ)をご覧ください。
 - プロジェクター本体の移動、チルトフットによる調整量は除外されます。

- 3 レンズメモリーのメニュー画面で(▲/▼)ボタンを押して「登録」にカーソルを合わせ、(ENTER)ボタンを押します。
確認画面を表示します。
- 4 (◀)ボタンを押して「はい」にカーソルを合わせ、(ENTER)ボタンを押します。
これで、保存ができました。



調整値を直接呼び出す

- 1 レンズメモリーで保存した映像を投写します。
- 2 レンズメモリーのメニュー画面で(▲/▼)ボタンを押して「移動」にカーソルを合わせ、(ENTER)ボタンを押します。
確認画面を表示します。
- 3 (◀)ボタンを押して「はい」にカーソルを合わせ、(ENTER)ボタンを押します。
保存している信号の調整値にレンズが移動します。

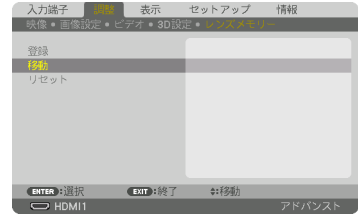

信号を切り替えたときに自動でレンズ移動をさせるには

- 1 オンスクリーンメニューのセットアップ→設置→基準レンズメモリーを表示させてください。
(▶ 134 ページ)
- 2 (▲/▼)ボタンを押して「信号別読み出し」にカーソルを合わせ、(ENTER)ボタンを押します。
信号別読み出し画面を表示します。
- 3 (▼)ボタンを押して「オン」を選択し、(ENTER)ボタンを押します。
これで、保存している入力信号に切り替えると自動でレンズが移動します。



注意

- 信号リストの編集で投写中の入力信号をロック (チェックマークを付けている) している場合は、レンズメモリーの調整値は保存 (書き換え) されません。ロックを解除してから行ってください。

5-5. 表示

PIP/PICTURE BY PICTURE



●サブ入力

子画面または副画面に表示する入力信号を選択します。

操作について詳しくは、「4-2. 2つの映像を同時に投写する」(85ページ)をご覧ください。

●モード

2画面表示に切り替えたとき子画面設定(ピクチャーインピクチャー画面)にするかPICTURE BY PICTURE(ピクチャーバイピクチャー画面)にするかを選択します。

●表示位置入替え

PIP画面は主画面と子画面、PICTURE BY PICTURE画面は主画面と副画面の映像を入れ替えます。

詳しくは、「4-2. 2つの映像を同時に投写する」(85ページ)をご覧ください。

●PIP設定

PIP画面の子画面表示位置と位置調整、子画面のサイズを選択します。

開始位置	PIP画面に切り替えたときの子画面表示位置の選択です。
水平位置	水平方向の子画面表示位置を調整します。各々コーナーが基準点となります。
垂直位置	垂直方向の子画面表示位置を調整します。各々コーナーが基準点となります。
サイズ	子画面の表示サイズを選択します。

参考

水平位置、垂直位置は基準点からの移動量であり、たとえば上端・左端を調整すると他の開始位置で表示しても同じ移動量で表示されます。最大移動量はプロジェクターの解像度の1/2です。

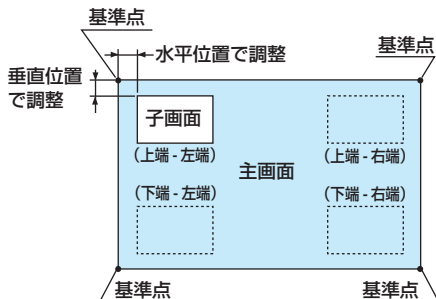

●表示境界

PICTURE BY PICTURE 画面の主画面と副画面の表示境界を、7種類の中から選択します。



幾何学補正

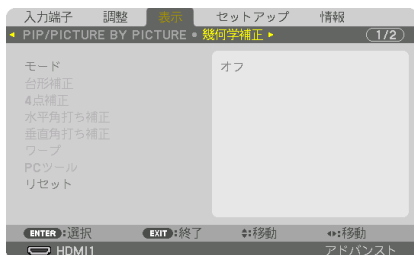

●モード

投写画面の歪みを補正する方法を選択します。
オフを選択すると、幾何学補正が無効になります。



注意

- メニュー角度を変更する場合は、幾何学補正の前に行ってください。
幾何学補正の後にメニュー角度の変更を行うと、幾何学補正の調整値がリセットされます。

●台形補正

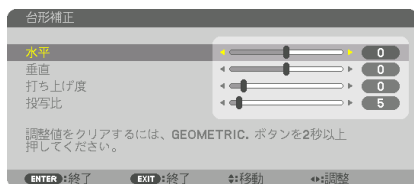

投写画面の水平方向と垂直方向の台形歪みを調整します。

水平	スクリーンに対してプロジェクターを斜横方向から投写しているときの調整です。	
垂直	スクリーンに対してプロジェクターを上または下向きから投写しているときの調整です。	
打ち上げ度	レンズシフトで垂直方向に画面を移動した状態で台形補正を行うときの歪を調整します。	

投写比	使用しているオプションレンズの投写比に応じて調整します。	レンズユニットの型名	調整範囲
		NP40ZL	8～11
		NP41ZL	13～30
		NP43ZL	30～60



- 本機の電源を入れたとき、本機の傾きを変えても前回使用時の台形補正の調整値を保持しています。
- 台形補正は電気的な補正を行っているため、輝度の低下や画質の劣化が現れる場合があります。

● 4点補正

4点補正画面を表示して、投写画面の台形歪みを調整します。

操作について詳しくは、「3-8. 台形歪みを調整する（4点補正）」（[🔵 58 ページ](#)）をご覧ください。

● 水平角打ち補正／垂直角打ち補正

壁面などのコーナー投写時の歪み補正です。

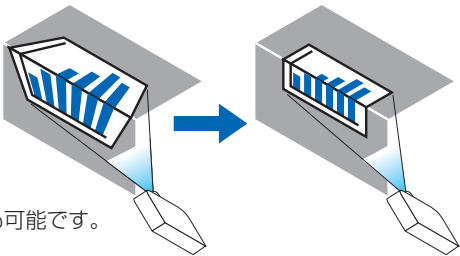
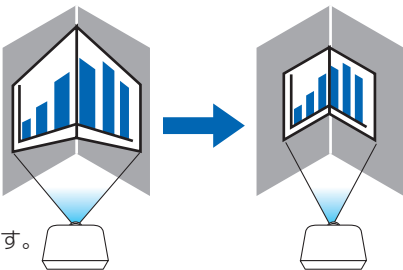
水平角打ち補正	<p>水平方向に角になっている壁に対して投写する補正を行います。</p>  <p>※ 逆角の補正も可能です。</p>
垂直角打ち補正	<p>垂直方向に角になっている壁に対して投写する補正を行います。</p>  <p>※ 逆角の補正も可能です。</p>



- 最大調整範囲を超えると歪み調整はできなくなります。また歪み調整量が多くなると画質劣化が増大しますのでプロジェクターは最適な角度で設置してください。
- 角打ち投写は上下または左右の辺と画面中心との距離の違いによりフォーカスがあまくなりますのでご承知ください。また短焦点レンズでの角打ち投写はフォーカスが合わなくなりますのでおすすめできません。

調整方法

- 1 幾何学補正メニューの「水平角打ち補正」または「垂直角打ち補正」にカーソルを合わせて、(ENTER)ボタンを押します。

・調整画面が表示されます。

- 2 (▲▼◀▶)ボタンを押して、カーソル(黄色の枠)を目的の調整ポイントに合わせて、(ENTER)ボタンを押します。

・カーソルが調整ポイント(黄色)に変わります。

- 3 (▲▼◀▶)ボタンを押して画面の角または辺を調整し、(ENTER)ボタンを押します。

・カーソル(黄色の枠)に戻ります。

画面移動の説明

・4隅の調整ポイント(図のa,c,f,h)は単独で移動します。

・次の調整ポイントは水平角打ち補正と垂直角打ち補正では異なります。

水平角打ち: 図のb点を移動すると上辺、g点を移動すると下辺が平行移動します。

垂直角打ち: 図のd点を移動すると左辺、e点を移動すると右辺が平行移動します。

【水平角打ち調整画面の調整ポイントと投写画面の移動ポイント】

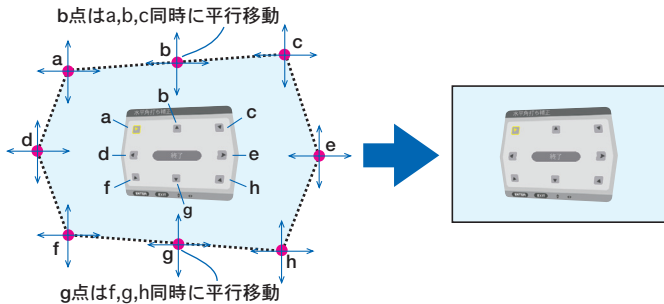

【垂直角打ち調整画面の調整ポイントと投写画面の移動ポイント】

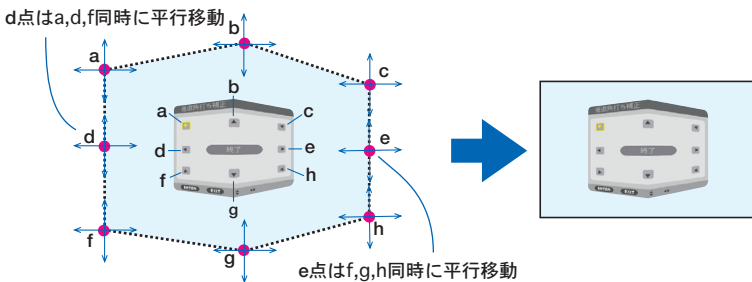

- 4 他のポイントを調整するときは2から行います。

- 5 調整が終わりましたら、(▲▼◀▶)ボタンを押して調整画面の「終了」にカーソルを合わせて、(ENTER)ボタンを押します。

調整終了画面が表示されます。

- 6 (◀▶)ボタンを押して「確定」にカーソルを合わせて、(ENTER)ボタンを押します。

水平角打ち補正または垂直角打ち補正の調整が確定され、幾何学補正画面に戻ります。

参考

- 市販のUSBマウスを接続して補正を行うことができます。(61ページ)

●ワーブ

円柱面や球面等の特殊形状スクリーンに投写するときの歪み補正です。

注意

- 最大調整範囲を超えると歪み調整はできなくなります。また歪み調整量が多くなると画質劣化が増大しますのでプロジェクターは最適な角度で設置してください。
- 円柱面や球面等への投写は、画面中心と周辺との距離の違いによりフォーカスがあまくなりますのでご承知ください。また短焦点レンズでの投写はフォーカスが合いませんのでおすすめできません。

調整方法

- 1 幾何学補正メニューの「ワーブ」にカーソルを合わせて、(ENTER)ボタンを押します。
 - ・ 調整画面が表示されます。
- 2 (▲▼◀▶)ボタンを押して、カーソル（黄色の枠）を目的の調整ポイントに合わせて、(ENTER)ボタンを押します。
 - ・ カーソルが調整ポイント（黄色）に変わります。
- 3 (▲▼◀▶)ボタンを押して画面の角または辺のわん曲歪みを調整し、(ENTER)ボタンを押します。
 - ・ カーソル（黄色の枠）に戻ります。

画面移動の説明

- ・ 8 点の調整ポイントは単独で移動します。
- ・ 左右辺は(◀▶)ボタンで歪みの大きさ、(▲/▼)ボタンで歪みの中心位置を調整します。
- ・ 上下辺は(▲/▼)ボタンで歪みの大きさ、(◀▶)ボタンで歪みの中心位置を調整します。
- ・ コーナーは(▲▼◀▶)ボタンで位置を移動します。

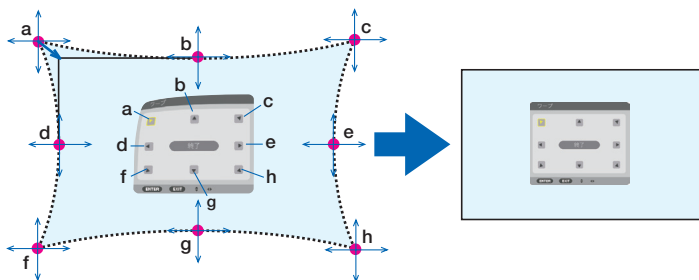

※図は球面に投写されている画面の補正イメージです。

- 4 他のポイントを調整するときは2から行います。
- 5 調整が終わりましたら、(▲▼◀▶)ボタンを押して調整画面の「終了」にカーソルを合わせて、(ENTER)ボタンを押します。
 - 調整終了画面が表示されます。
- 6 (◀▶)ボタンを押して「確定」にカーソルを合わせて、(ENTER)ボタンを押します。
 - ワーブの調整が確定され、幾何学補正画面に戻ります。

参考

- 市販の USB マウスを接続して補正を行うことができます。(▶ 61 ページ)

● PC ツール

本機にあらかじめ登録されている幾何学補正のデータを呼び出します。
登録データは3つあります。



注意

- 幾何学補正は電気的な補正を行っているため、輝度の低下や画質の劣化が現れる場合があります。

●リセット

幾何学補正のモードで選択されている項目の調整値をリセット（初期値に戻す）します。

モードがオフのときは無効です。

- リモコンの **(Geometric.)** ボタンを2秒以上押しでもリセットできます。

エッジブレンディング

本機を左右上下に複数台組み合わせ、解像度の高い映像を投写する際に、投写画面の端（境界）を調整します。

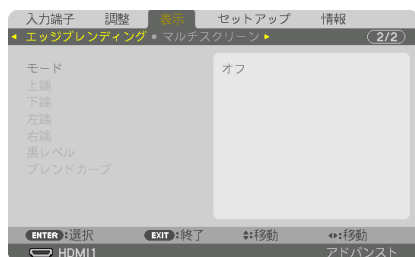

●モード

エッジブレンディング機能の有効・無効を設定します。

モードをオンに設定すると上端、下端、左端、右端、黒レベル、ブレンドカーブを設定・調整できます。

●上端、下端、左端、右端

画面の上下左右のエッジブレンディング箇所を選択します。項目を選択すると以下の設定・調整ができます。 ([89 ページ](#))

制御	上端、下端、左端、右端の有効・無効を設定します。
マーカー	範囲と表示位置調整時にマーカーを表示するかしないかを設定します。オンにすると、範囲調整用はマゼンタ、表示位置調整用は緑のマーカーが表示されます。
範囲	エッジブレンディングの範囲（幅）を調整します。
位置	エッジブレンディングの設定位置を調整します。

●黒レベル

画面を9分割し、各プロジェクターの黒レベルを均一にします。
9分割の画面は、上端 - 左端、上端 - 中央、上端 - 右端、中央 - 左端、中央、中央 - 右端、下端 - 左端、下端 - 中央、下端 - 右端です。(👉91 ページ)

●ブレンドカーブ

エッジブレンディング部分の明るさを設定します。(👉91 ページ)

マルチスクリーン

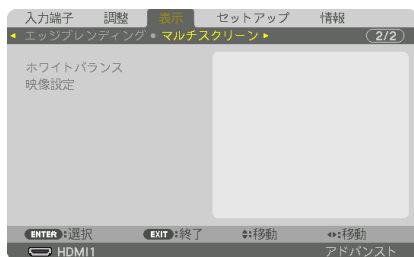

●ホワイトバランス

複数台のプロジェクターを組み合わせると投写する場合、プロジェクターごとのホワイトバランスを調整します。

モード		「オン」のとき調整ができます。
コントラスト 白		映像の白色を調整します。
コントラスト 赤		
コントラスト 緑		
コントラスト 青		
明るさ 白		映像の黒色を調整します。
明るさ 赤		
明るさ 緑		
明るさ 青		

●映像設定

複数台のプロジェクターを組み合わせて投写する場合の分割条件を設定します。

詳しくは、「4. マルチスクリーン投写」(81 ページ) をご覧ください。

モード	オフ	プロジェクターを単体で使用します。
	ズーム	分割したい映像エリアの位置、映像幅を調整します。その幅でエッジブレンディングの幅も自動設定します。
	タイリング	分割画面をプロジェクターに割り当てます。エッジブレンディング機能も自動設定します。
ズーム	水平拡大	映像エリアを横方向に拡大します。
	垂直拡大	映像エリアを縦方向に拡大します。
	水平位置	映像エリアを横方向に移動します。
	垂直位置	映像エリアを縦方向に移動します。
タイリング	横台数	プロジェクターを横に並べた台数を選択します。
	縦台数	プロジェクターを縦に並べた台数を選択します。
	横順番	横に並べた台数中、左から何番目のプロジェクターかを選択します。
	縦順番	縦に並べた台数中、上から何番目のプロジェクターかを選択します。

タイリングの使用条件

- すべてのプロジェクターは下記の条件を満たしている必要があります。

- ・ パネルサイズが同じ
- ・ 投写画面サイズが同じ
- ・ 投写画面の左右端または上下端が一致していること
- ・ エッジブレンディングの左端と右端の設定が同じ
- ・ エッジブレンディングの上端と下端の設定が同じ

タイリング条件を満たしていれば、各設置位置のプロジェクターの映像画面を自動で抽出して投写します。

タイリング条件を満たしていない場合は、ズームで各設置位置ごとのプロジェクターの映像画面を調整してください。

- 各プロジェクターに対して異なるコントロール ID を設定してください。
- ブルーレイプレーヤー（またはコンピューター）のカラー設定、DeepColor 設定は、自動に設定してください。詳しくはブルーレイプレーヤーの取扱説明書をご覧ください。
ブルーレイプレーヤー（またはコンピューター）の HDMI 信号は、1 台目のプロジェクターに接続してください。そして、1 台目のプロジェクターの HDBaseT OUT/Ethernet ポートとタイリングする 2 台目のプロジェクターの HDBaseT IN/Ethernet ポートを接続し、3 台目以降も同様に接続します。

タイリング設定例) 横台数 =2 台、縦台数 =2 台

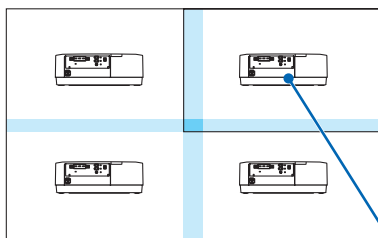

横の順番 =2 台目
縦の順番 =1 台目

5-6. セットアップ

メニュー設定 (1)

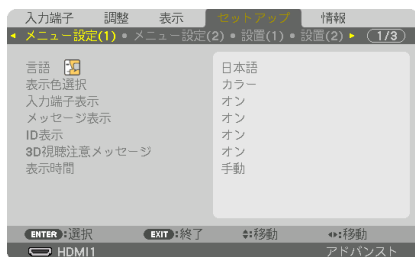

● 言語

メニューに表示される言語を選択します。

▲ 参考

- 言語は、リセットを行っても変更されません。

● 表示色選択

本機のメニューをカラーで表示するか、モノクロで表示するかを選択します。

● 入力端子表示

投写画面右上に入力端子を表示するか、しないかを選択します。

「オン」を選択した場合は、次の表示を行います。

- ・入力信号を切り替えたときに、画面右上に「コンピューター」などの入力端子名を表示します。

● メッセージ表示

投写画面下側に本機のメッセージを表示するか、しないかを選択します。

「オフ」を選択しても、セキュリティロック中の警告は表示されます。セキュリティロック中の警告は、ロックを解除すると表示が消えます。

● ID 表示

複数台のプロジェクターを本機のリモコンやコントロール ID 機能対応のリモコンを使って操作する場合、リモコンの (ID SET) ボタンを押したときに、コントロール ID 画面を表示するか、しないかを選択します。設定はコントロール ID ([141 ページ](#)) をご覧ください。

● 3D 視聴注意メッセージ

3D 映像に切り替えたとき視聴注意メッセージを表示するか、しないかを選択します。(工場出荷状態はオンです。)

次ページに続く

オフ	3D 視聴注意メッセージ画面は表示されません。
オン	3D 映像に切り替えたときは 3D 視聴注意メッセージ画面を表示します。 (ENTER) ボタンを押すとメッセージは消えます。 <ul style="list-style-type: none"> 約 60 秒経過したときや他のボタン操作をした場合は、自動で消えます。自動で消えたときは、再度 3D 映像に切り替えると 3D 視聴注意メッセージ画面を表示します。

●表示時間

メニューを表示しているとき、次のボタン操作がない場合にメニューを自動的に閉じるまでの時間を選択します。

メニュー設定 (2)

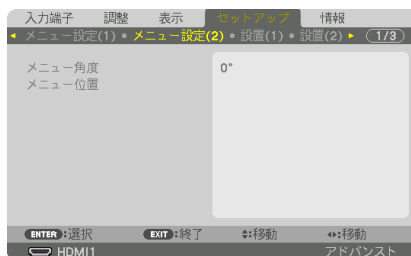

●メニュー角度

オンスクリーン表示 (メニュー、入力端子、メッセージ) の向きを選択します。

●メニュー位置

メニューを表示する位置を変更します。

水平位置	メニューを水平方向に移動します。
垂直位置	メニューを垂直方向に移動します。
リセット	メニューの表示位置を工場出荷状態 (投写画面の中央) に戻します。

参考

- 本機の電源を切ると、メニューの表示位置は工場出荷状態に戻ります。
- 入力端子やメッセージの表示位置は変わりません。
- メニューを表示中にリモコンの(CTL)ボタンを押しながら(▲▼◀▶)ボタンを押してもメニューを移動することができます。
- 市販のUSB マウスを接続すると、マウスのクリック操作でメニュー表示位置を移動できます。
- メニュー位置調整画面を表示中にリモコンの(CTL)ボタンと(▲▼◀▶)ボタンやマウスのクリック操作でメニューを移動した場合は、調整値の表示が変わりません。この場合は、メニュー位置調整画面をいったん消してから再度表示すると、正しい調整値が表示されます。

設置 (1)

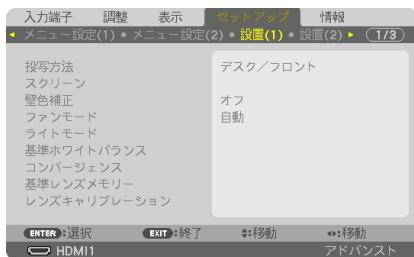

●投写方法

本機やスクリーンの設置状況に合わせて選択してください。



警告

- 天吊りなどの特別な工事が必要な設置についてはお買い上げの販売店にご相談ください。お客様による設置は絶対にしないでください。落下してけがの原因となります。

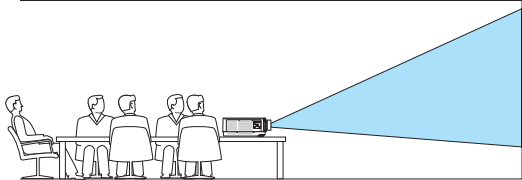
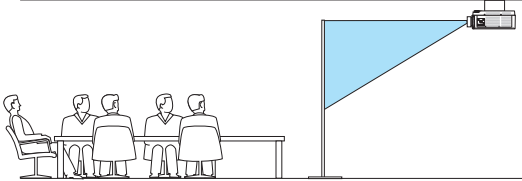
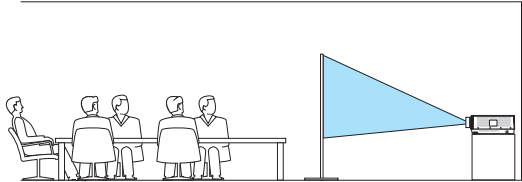
自動	<p>デスク/フロントと天吊り/フロントを自動で検知して投写します。</p> <p>注意 ● デスク/リアと天吊り/リアは検知しません。手動で選択してください。</p>
デスク/フロント	<p>テーブルに設置してスクリーンの前面から投写</p> 
天吊り/リア	<p>天井に設置してスクリーンの背面から投写</p> 
デスク/リア	<p>テーブルに設置してスクリーンの背面から投写</p> 

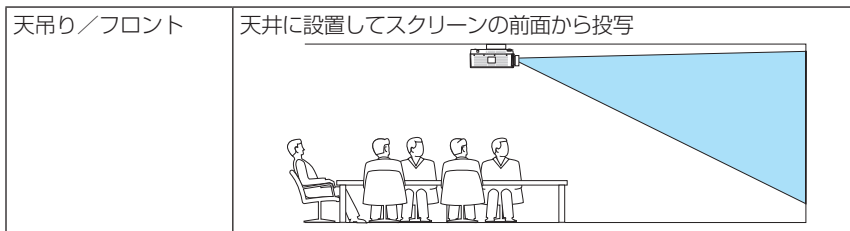

参考

- 自動のデスク/フロントは床置で約 ±10 度以内、天吊り/フロントは天吊りで約 ±10 度以内の設置状態で判定します。投写画面が逆さになっているときは、手動で選択してください。

●スクリーン

スクリーンタイプ

投写するスクリーンの比率を設定します。

フリー	液晶パネルの比率になります。マルチスクリーンや 17：9 画面 (2K) を投写するときを選択します。
4：3 スクリーン	縦横比が 4：3 のスクリーンの場合
16：9 スクリーン	縦横比が 16：9 のスクリーンの場合
16：10 スクリーン	縦横比が 16：10 のスクリーンの場合

注意

- スクリーンタイプを変更したら、必ず [アスペクト] の設定を確認してください。
(▶114 ページ)

表示位置

スクリーンの位置を調整します。

ご使用の機種とスクリーンタイプの設定によって、調整が無効になったり、調整可能な範囲が変わります。

●壁色補正



映像を投写する面がスクリーンではなく、部屋の壁などの場合、メニューから壁の色に近い項目を選択すると、壁の色に適応した色合いに補正して投写できます。

注意

- 「ホワイトボード」を選択すると、明るさが低下します。

●ファンモード

本機内部の温度を下げるための冷却ファンの動作を設定します。

モード	自動	本機内部の温度センサーと気圧センサーにより、適切な速度で回転します。
	ノーマル	本機内部の温度センサーにより、適切な速度で回転します。
	高速	常に高速で回転します。
	高地	標高約 1700m 以上の高地など気圧の低い場所で本機を使用する場合に選ばれます。常に高速で回転します。

注意

- 数日間連続して本機を使用する場合は、必ず「高速」に設定してください。
- 標高約 1700m 以上の場所で本機を使用する場合は、必ずファンモードを「自動」または「高地」に設定してください。「自動」または「高地」に設定していないと、本機内部が高温になり、故障の原因となります。
- 高地で使用すると、光学部品の交換時期が早まる場合があります。
- ファンモードは、リセットを行っても変更されません。

参考

- 「高地」を選択するとオンスクリーンメニュー下部に  アイコンが表示されます。

●ライトモード

省エネの設定やマルチスクリーン投写時の各プロジェクター間の輝度合わせの調整です。省エネ設定は [▶ 54 ページ](#) の「3-6. ライトモードと省エネ効果」をご覧ください。

ライトモード	ノーマル	輝度（明るさ）が 100% になり、明るい画面になります。ただし、ご使用の環境によっては、光学部品の寿命が短くなる場合があります。
	エコ 1 エコ 2	設定したモードに対応して輝度とファンを制御することで動作音が小さくなり消費電力も下がります。
	長寿命	輝度（明るさ）が、ノーマルの約 30% になります。光学部品の寿命を延ばすことを優先するモードです。
	輝度一定モード	オフ
オン		「オン」に切り替えた時点の明るさを基準にして、明るさを一定に保つように制御します。調整値は「オフ」にしない限り電源を切っても記憶しています。 <ul style="list-style-type: none"> ● 再度輝度調整を実施する場合は、一度「オフ」にしてから輝度調整を行ってください。 <div style="border: 1px solid black; padding: 2px; margin-top: 5px;"> 注意 ● 輝度一定モードは明るさを一定に保つ機能です。色は一定になりません。 </div>
基準ライト調整		ライトモードを「ノーマル」に設定しているときに、出力を 30～100% の範囲（1% 刻み）で調整できます。複数台のプロジェクターを使用してマルチスクリーン投写したとき、各プロジェクターの輝度合わせが行えます。

注意

- 輝度一定モードを「オン」に設定している場合、ライトモードと基準ライト調整は選択できません。

参考

- 通常は使用時間に応じて輝度が下がりますが、輝度一定モードを設定すると、本体内部のセンサーで輝度を検出して出力を自動調整し、輝度を維持できます。
ただし、出力が最大になった後は、使用時間に応じて輝度が下がります。
このため、マルチスクリーン投写の輝度設定は輝度を少し抑えた輝度に調整し、その後輝度設定モードを「オン」にしておくことをお勧めします。

●基準ホワイトバランス

各信号共通のホワイトバランスを調整します。

信号の白レベルと黒レベルを調整して色再現性を最良にします。

また、画面水平（左右）方向で白色の赤み、青みが不均一な場合はユニフォミティ赤および青を調整します。

コントラスト 赤	
コントラスト 緑	画面の白色を調整します。
コントラスト 青	
明るさ 赤	
明るさ 緑	画面の黒色を調整します。
明るさ 青	
ユニフォミティ 赤	+側にするほど画面左側の赤みが（左端に行くほど）強まり、逆に画面右側の赤みが（右端に行くほど）弱まります。 -側は逆の状態になります。
ユニフォミティ 青	+側にするほど画面左側の青みが（左端に行くほど）強まり、逆に画面右側の青みが（右端に行くほど）弱まります。 -側は逆の状態になります。

●コンバージェンス

画面の色ずれを調整します。

水平 赤、水平 緑、水平 青は水平方向、垂直 赤、垂直 緑、垂直 青は垂直方向に±1画素の調整ができます。

●基準レンズメモリー

スクリーンへの投写位置、大きさ（レンズシフト、ズーム、フォーカスの各調整値）をすべての入力信号共通のものとして、本機の基準レンズメモリーに保存することができます。基準レンズメモリーを利用すると、レンズシフト、ズーム、フォーカスの調整を変更したときに、基準レンズメモリーに保存している調整値に簡単に戻すことができます。（77 ページ）

プロファイル	登録するプロファイル番号を選択します。
登録	選択したプロファイル番号に、すべての入力信号共通のものとして、レンズシフト、ズーム、フォーカスの各調整値を保存します。
移動	選択したプロファイル番号の基準レンズメモリーに保存されているレンズの調整値にレンズを移動します。
リセット	選択したプロファイル番号の基準レンズメモリーの内容を工場出荷状態に戻します。

次ページに続く

信号別読出し	信号を切り替えたときに、選択したプロファイル番号のレンズの調整値にレンズを移動します。 レンズメモリーに調整値が保存されていない場合は、基準レンズメモリーの調整値にレンズを移動します。また、基準レンズメモリーに調整値が保存されていない場合は工場出荷状態に戻ります。
映像ミュート	レンズ移動中に、映像をミュート（消去）するかしないかを選択します。

参考

- レンズシフト、ズーム、フォーカスの各調整値を、入力信号ごとに保存する場合は、レンズメモリーで保存してください。(119 ページ)
- 基準レンズメモリーはデータリセットを行っても変更されません。

● レンズキャリブレーション

レンズの調整範囲を校正します。

レンズユニットを交換したあとは、必ずレンズキャリブレーションを行ってください。

設置 (2)

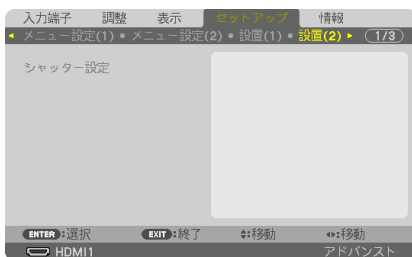

● シャッター設定

投写光を遮断する機能を設定します。また、リモコンの(シャッター)ボタンを押した時に徐々に明るくしていく(フェードイン)、徐々に暗くしていく(フェードアウト)時間を設定します。

パワーオンシャッター	開	電源を入れた時に光源が点灯し、映像が投写されます。
	閉	電源を入れても光源が点灯しません。 リモコンの(シャッター)ボタンを押すと、シャッターが解除されて光源が点灯します。
フェードイン時間	リモコンの(シャッター)ボタンを押した時に、光源を点灯して徐々に明るくしていく時間の設定です。 0～10秒まで1秒刻みの設定ができます。	
フェードアウト時間	リモコンの(シャッター)ボタンを押した時に、光源を消灯して徐々に暗くしていく時間の設定です。 0～10秒まで1秒刻みの設定ができます。	

制御

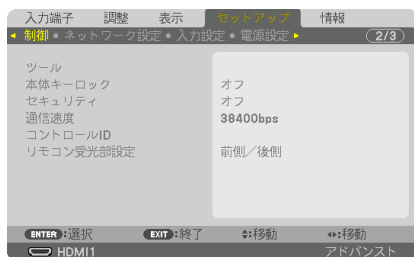

● ツール



管理者モード

本機のメニューモードの選択、プロジェクター全体の設定値の保存の有効/無効、管理者モードのパスワードの設定を行います。

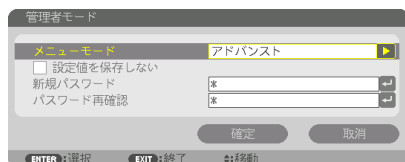

メニューモード	ベーシックメニューとアドバンストメニューを選択します。 それぞれのメニューで使用できる項目は 98 ページ をご覧ください。	—
設定値を保存をしない	<input checked="" type="checkbox"/> (チェックマークを付ける) …オンスクリーンメニューで設定を行った項目の値を保存しない場合にチェックマークを付けます。 <input type="checkbox"/> (チェックマークを外す) ……オンスクリーンメニューで設定を行った項目の値を保存する場合にチェックマークを外します。	—
新規パスワード パスワード再確認	管理者モードにパスワードを設定します。	最大 10 文字

プログラムタイマー



曜日や時刻を設定することにより、本機の電源オン／スタンバイや映像信号の切り替え、およびライトモードの切り替えを自動で行うことができます。たとえば、上の画面の設定では、日曜日の9時に電源がオンになり、9時1分にコンピューターの画面に切り替わり、17時に電源がスタンバイ状態になります。



重要

- 「プログラムタイマー」を使用するときは、必ず「日付と時刻設定」に現在の日付／時刻を設定してください (▶ 140 ページ)。
また、本機をスタンバイ状態においてください。本機の電源コードを外したあと、そのまま約1ヶ月以上経過すると、日付・時刻が工場出荷状態に戻り、時計機能は停止します。時計機能が停止した場合は、「日付と時刻設定」を再度行ってください。

プログラムを新しく設定する

- 1 プログラムタイマー画面で (▲/▼) ボタンを押して [設定] にカーソルを合わせ、(ENTER) ボタンを押す。
プログラムリスト画面が表示されます。



- 2 予定が入っていない番号にカーソルを合わせ、(ENTER) ボタンを押す。
編集画面が表示されます。



- 3 編集画面で、各項目を設定したい内容に変更する。



動作	チェックマークを付けるとプログラムが有効になります。
曜日	プログラムを実行する曜日を設定します。「月 - 金」を選択すると月曜日から金曜日まで毎日、「月 - 土」を選択すると月曜日から土曜日まで毎日、「毎日」を選択すると毎日実行されます。
時刻	プログラムを実行する時刻を設定します。時刻は 24 時間表記で入力します。
機能	実行したい機能を設定します。「電源」を選択すると [詳細設定] で電源のオン/オフ、「入力端子」を選択すると [詳細設定] で入力信号、「ライトモード」を選択すると [詳細設定] でライトモードの設定を選べるようになります。
詳細設定	[機能] で選択した内容に応じて、電源のオン/オフ、入力信号、またはライトモードを選択します。
繰り返し	プログラムを継続して実行する場合はチェックマークを付けます。一度だけ実行する場合はチェックマークを付けません。

4 設定が終わったら「確定」にカーソルを合わせ、(ENTER) ボタンを押す。

これで設定が終わり、プログラムリスト画面に戻ります。

5 (戻る) にカーソルを合わせ、(ENTER) ボタンを押す。

プログラムタイマー画面に戻ります。

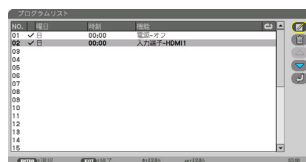

6 (戻る) ボタンを押す。

ツール画面に戻ります。



注意

- プログラムは 30 個まで設定できます。
- [繰り返し] にチェックを付けていないプログラムは、一度実行すると自動的に [動作] のチェックが外されて無効になります。
- 電源オン時刻、および電源オフ時刻が同時刻に重なるときは、電源オフのプログラムが優先されます。
- 異なる入力端子の映像信号設定が同時刻に重なるときは、プログラム番号の大きいプログラムが優先されます。
- 冷却ファン回転中やエラー状態のときは、電源オンの時刻になっても電源オンは実行されません。
- 電源オフできない状態のときに電源オフの時刻になると、電源オフができる状態になったときに電源オフが実行されます。
- プログラムタイマーの [有効] にチェックが付いていても [動作] にチェックが付いていないプログラムは実行されません。
- 電源オンのプログラムを設定したときは、本機の電源が入ったままにならないように電源オフのプログラムを設定するか、手動で電源をオフにしてください。

プログラムタイマーを有効にする

- 1 プログラムタイマー画面で [プログラムタイマー] の [有効] にカーソルを合わせて、**(ENTER)** ボタンを押す。

選択画面が表示されます。

- 2 **(▼)** ボタンを押して [オン] にカーソルを合わせて、**(ENTER)** ボタンを押す。

プログラムタイマー画面に戻ります。

注意

- プログラムタイマーの有効設定が「オン」に設定されていないときは、プログラムリストの [動作] の項目にチェックが付いていてもプログラムは実行されません。
- プログラムタイマーの有効設定が「オン」に設定されていても、プログラムタイマー画面を閉じるまではプログラムタイマーは動作しません。

プログラムを編集する

- 1 プログラムリスト画面で編集したい番号にカーソルを合わせ、**(ENTER)** ボタンを押す。

- 2 編集画面で設定を変更する。

- 3 設定が終わったら「確定」にカーソルを合わせ、**(ENTER)** ボタンを押す。

これで設定が終わり、プログラムリスト画面に戻ります。

プログラムの順番を変更する

プログラムタイマーは、設定時刻の早い順にプログラムを実行します。

- 1 プログラムリスト画面で順番を変更したい番号にカーソルを合わせ、**(▶)** ボタンを押す。

- 2 **(▼)** ボタンを押して「▲」または「▼」を選択する。

- 3 希望の位置まで移動するまで **(ENTER)** ボタンを数回押す。

これでプログラムの順番が変更されます。

プログラムを削除する

- 1 プログラムリスト画面で削除したい番号にカーソルを合わせ、**(▶)** ボタンを押す。

- 2 **(▼)** ボタンを押して **(🗑)** (削除) にカーソルを合わせ、**(ENTER)** ボタンを押す。

確認画面が表示されます。

- 3 「はい」にカーソルを合わせ、**(ENTER)** ボタンを押す。

削除されプログラムリスト画面に戻ります。

日付と時刻設定

本機に日付と時刻およびタイムゾーンを設定します。



タイムゾーン設定	<ul style="list-style-type: none">時刻を設定するときに必ず「タイムゾーン」も設定してください。日本の時刻の場合は UTC「+09:00」を選択します。
日付と時刻設定	<ul style="list-style-type: none">日付 月／日／年を設定します。時刻 時／分を設定します。インターネット時刻サーバー チェックマークを付けると、本機の電源を入れたときに、インターネット時刻サーバーと同期します。インターネット時刻サーバーの IP アドレス、またはホスト名を入力してください。更新 「インターネット時刻サーバー」にチェックマークを付けたときに有効になります。インターネット時刻サーバーと同期して、直ちに時刻を更新します。
夏時間設定	「有効」にチェックマークを付けると、夏時間を設定できます。

注意

- 時計機能を使用する場合は、本機を使用しないときでも電源コードを抜かずにスタンバイ状態にしておいてください。
本機の電源コードを外したあと、そのまま約 1ヶ月以上経過すると、日付と時刻が工場出荷状態に戻り、時計機能は停止します。時計機能が停止した場合は、「日付と時刻設定」を再度行ってください。

●マウス設定

本機の USB-A ポートに市販の USB マウスを接続してメニュー操作を行う場合に、USB マウスの動作を設定します。

ボタン設定	右手用か左手用かを選択します。
スピード設定	マウスポインターの動く速さを、高速、標準、低速の 3 つから選択します。

注意

- 市販されているすべての USB マウスの動作を保証するものではありません。

●本体キーロック

プロジェクター本体にある操作ボタンを動作しないようにします。

オフ	本体操作部のボタンが働きます。
オン	本体操作部のボタンが利かなくなります（ロック）。

注意

- 本体キーロックの解除方法

本体キーロックが「オン」に設定されているときに、本体の〔INPUT〕ボタンを約 10 秒間押しすと、本体キーロックの設定が解除されます。

参考

- 本体キーロック中は、メニュー画面右下に「」アイコンが表示されます。
- 本体の操作ボタンがロックされていてもリモコンのボタンは動作します。

●セキュリティ

セキュリティキーワードを登録することで、本機を無断で使用されないようにすることができます。

セキュリティを有効にすると、本機の電源を入れたときにセキュリティキーワード入力画面が表示され、正しいセキュリティキーワードを入力しなければ映像は投写されません。

セキュリティ設定のしかたは「3-10. セキュリティを設定して無断使用を防止する」

([▶ 63 ページ](#)) をご覧ください。

オフ	セキュリティを無効にします。
オン	セキュリティキーワードを設定してセキュリティを有効にします。

参考

- セキュリティは、リセットを行っても解除されません。

●通信速度

PC コントロール端子のデータ転送速度の設定を行います。接続する機器と転送速度を合わせてください。

注意

- 当社のアプリケーションソフト (NaViSet Administrator 2, Virtual Remote Tool など) を使用する場合は、38400bps 以下に設定してください。

参考

- 通信速度は、リセットを行っても変更されません。

●コントロール ID

複数台のプロジェクターに ID を割り振り、1 個のリモコンを使用して、ID を切り替えることにより、各々のプロジェクターを個別に操作することができます。

また、複数台のプロジェクターに同じ ID を設定し、1 個のリモコンで一括操作する場合などに利用します。

コントロール ID 番号	プロジェクターに割り当てる番号を 1～254 の中から選択します。	
コントロール ID	オフ	コントロール ID 機能が無効になります。
	オン	コントロール ID 機能が有効になります。

注意

- コントロール ID を「オン」にすると、コントロール ID 機能に対応していないリモコンからは操作できなくなります（本体操作ボタンは除く）。

参考

- コントロール ID は、リセットを行っても変更されません。
- 本体の(ENTER)ボタンを 10 秒間押し続けると、コントロール ID を解除するメニューが表示されます。

リモコンへの ID の設定／変更方法

- 1 プロジェクターの電源を入れる。
- 2 リモコンの(ID SET)ボタンを押す。
コントロール ID 画面が表示されます。



このとき、現在のリモコン ID で操作できる場合は「動作」、操作できない場合は「非動作」画面が表示されます。

「非動作」になっているプロジェクターを操作したい場合は、手順3でプロジェクターのコントロール ID 番号と同じ番号をリモコンに設定します。

- 3 リモコンの(ID SET)ボタンを押したまま数字ボタンを押して、リモコンの ID を設定する。

たとえば「3」に変更するには数字の 3 を押します。

ID なし（すべてのプロジェクターを一括操作）にするには、000 を入力するか、または(CLEAR(クリア))ボタンを押します。

参考

- リモコンの ID は 1 ～ 254 まで登録できます。

- 4 (ID SET)ボタンを離す。

コントロール ID 画面が表示されます。

このとき、変更されたリモコン ID で動作・非動作画面が更新されます。

注意

- リモコンの電池が消耗した場合や電池を抜いた場合、しばらくすると ID はクリアされることがあります。
- リモコンの電池を抜いた状態でいずれかのボタンを押してしまうと、設定している ID はクリアされます。

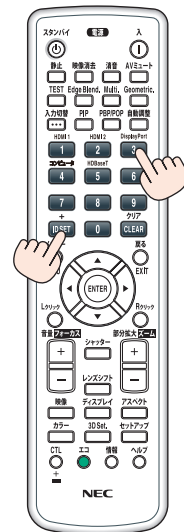
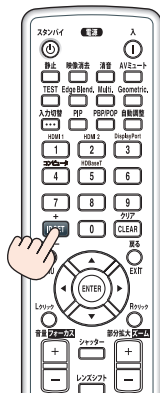

●リモコン受光部設定

本体前面と後面のリモコン受光部の設定を行います。

前側／後側	前面および後面のリモコン受光部を有効にします。
前側	前面のみのリモコン受光部を有効にします。
後側	後面のみのリモコン受光部を有効にします。
HDBaseT	市販の HDBaseT 対応の伝送機器との接続時、伝送機器側でリモコン信号の伝送を設定し、当社製リモコン (RD-465E) を使ってリモコン操作する場合に選択します。

注意

- 「HDBaseT」に設定しているとき、本機に接続している HDBaseT 対応の伝送機器の電源が入っていると、本機のリモコンは受信できません。

参考

- 本機を天井設置したときなどに、蛍光灯の影響でリモコンが利きづらくなる場合があります。その場合はリモコン受光部設定を変更してみてください。

ネットワーク設定

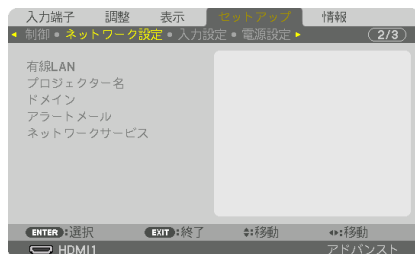

重要

- 本機をネットワーク環境で使用する場合は、必ずネットワーク管理者の指示に従って、各設定を行ってください。
- 有線 LAN を使う場合は、本機の LAN ポートに Ethernet ケーブル (LAN ケーブル) を接続してください。(▶ 171 ページ)
LAN ケーブルは、市販のカテゴリ 5e 以上のシールド付きツイストペア (STP) ケーブルを使用してください。

参考

- ネットワーク設定で設定した内容は、「リセット」を行っても変更されません。

本機にLANの設定を行うヒント

● LAN の設定を行うには？ (設定を本機のメモリーに記憶するには？)

有線 LAN の「プロファイル」から、設定を記憶するプロファイル番号を選択します。本機では、2 とおりメモリーに記憶することができます。

続いて、「DHCP」の有効／無効、「IP アドレス」、「サブネットマスク」などの設定後、「確定」にカーソルを合わせ(ENTER)ボタンを押します。(▶ 145 ページ)

● プロファイル番号に記憶した設定を呼び出すには？

有線 LAN の「プロファイル」から呼び出すプロファイル番号を選択します。続いて「確定」にカーソルを合わせ、(ENTER)ボタンを押します。

(▶ 145 ページ)

● DHCP サーバーに接続するには？

有線 LAN の「DHCP」にカーソルを合わせ、(ENTER)ボタンを押します。

チェックマークが付きます。「DHCP」にカーソルを合わせ、もう一度(ENTER)ボタンを押すと、チェックマークが外れます。DHCP サーバーを使用せず直接 IP アドレスを設定する場合は、「DHCP」のチェックマークを外してください。(▶ 145 ページ)

● プロジェクターの各種のエラーをEメールで受け取るには？

[アラートメール] メニューで [メール通知] にカーソルを合わせ(ENTER)ボタンを押します。チェックマークが付きます。続いて、[差出人アドレス] や [SMTP サーバー名]、[宛先アドレス]などを設定し、「確定」にカーソルを合わせ(ENTER)ボタンを押します。(▶ 147 ページ)

●有線 LAN

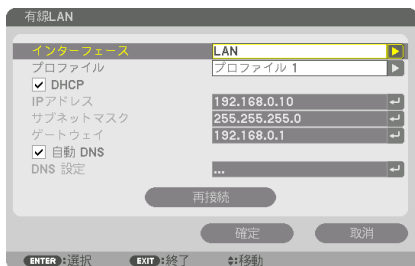

IP アドレスなど文字入力が必要な設定は、(ENTER)ボタンを押すと、文字入力画面を表示します。入力方法は [97 ページ](#) 「文字入力画面の使いかた」をご覧ください。

インターフェース	有線 LAN の接続に LAN ポートを使用する場合は「LAN」、HDBaseT IN/Ethernet ポートを使用する場合は「HDBaseT」を選択します。 HDBaseT IN/Ethernet ポートを使って有線 LAN を接続する場合は、3 分間通信がないと、接続機器からの制御ができなくなります。あらかじめスタンバイモードの設定を「スリープ」にしておくことでこれを回避できます (152 ページ)	—
プロファイル	<ul style="list-style-type: none"> 有線 LAN の設定を 2 とおり、本機のメモリーに記憶することができます。 「プロファイル 1」、「プロファイル 2」を選択し、「DHCP」以下の項目の設定を行います。設定が終わったら、画面下の「確定」にカーソルを合わせ (ENTER) ボタンを押します。設定内容が本機のメモリーに記憶されます。 本機のメモリーに記憶した設定を呼び出す場合は、「プロファイル」から選んで画面下の「確定」にカーソルを合わせ、(ENTER) ボタンを押します。 有線 LAN と接続しないときは「無効」を選択します。 	—
DHCP	本機を接続するネットワークが、DHCP サーバーによって IP アドレスを自動的に割り当てる場合は、チェックマーク (☑) を付けます。自動的に割り当てられない場合は、チェックマークを付けずに、下の「IP アドレス」と「サブネットマスク」を設定してください。 <ul style="list-style-type: none"> ☑ (チェックマークを付ける) ……DHCP サーバーによって IP アドレス、サブネットマスク、ゲートウェイが自動的に割り当てられます。 ☐ (チェックマークを外す) ……ネットワーク管理者から割り当てられた IP アドレスやサブネットマスクを設定します。 	—
IP アドレス	「DHCP」のチェックマークを外した場合に、本機を接続するネットワークにおける本機の IP アドレスを設定します。	12 文字

サブネットマスク	「DHCP」のチェックマークを外した場合に、本機を接続するネットワークにおける本機のサブネットマスクを設定します。	12文字
ゲートウェイ	「DHCP」のチェックマークを外した場合に、本機を接続するネットワークのデフォルトゲートウェイを設定します。	12文字
自動DNS	<ul style="list-style-type: none"> • <input checked="" type="checkbox"/> (チェックマークを付ける) ……DHCPサーバーによって、本機を接続するDNSサーバーのIPアドレスを自動的に設定します。 • <input type="checkbox"/> (チェックマークを外す) ……本機を接続するネットワークのDNSサーバーのIPアドレスを設定します。 	12文字
DNS設定	「自動DNS」のチェックマークを外した場合に、本機を接続するネットワークのDNSサーバーのIPアドレスを設定します。	12文字
再接続	ネットワークの接続を試みます。「プロファイル」を変更したときなどに実行してください。	—

● プロジェクター名

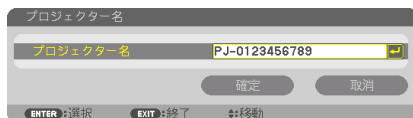

プロジェクター名	本機のプロジェクター名を設定します。	1～16文字
----------	--------------------	--------

● ドメイン

本機のホスト名とドメイン名を設定します。



ホスト名	本機のホスト名を設定します。	最大16文字
ドメイン名	本機のドメイン名を設定します。	最大60文字

●アラートメール

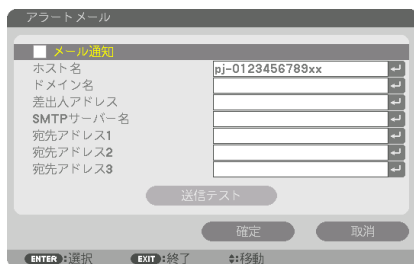

メール通知	<p>本機を LAN に接続して使用する場合、本機に各種エラーが発生したときに、本機の状態を E メールでコンピューターなどへ通知します。</p> <ul style="list-style-type: none"> • <input checked="" type="checkbox"/> (チェックマークを付ける) ……以下の設定に基づいてメール通知機能が働きます。 • <input type="checkbox"/> (チェックマークを外す) ……メール通知機能は停止します。 <p>【本機から送信される Eメールの例】</p> <div style="border: 1px solid black; padding: 5px;"> <p>Subject: [Projector] Projector Information 冷却ファンの回転が停止しています。 [情報] プロジェクター名：PX653UL Series ライト使用時間：0000 [H]</p> </div>	—
ホスト名	本機のホスト名を設定します。	最大 16 文字
ドメイン名	本機のドメイン名を設定します。	最大 60 文字
差出人アドレス	本機から E メールを送信する際の差出人アドレスを設定します。Eメールの「from」にあたるアドレスです。	最大 60 文字
SMTPサーバー名	本機が接続をするネットワークの SMTP サーバーを設定します。	最大 60 文字
宛先アドレス 1 宛先アドレス 2 宛先アドレス 3	本機からメールを送信する際の宛先のアドレスを設定します。宛先は 3 つまで設定できます。Eメールの「to」にあたるアドレスです。	最大 60 文字
送信テスト	<p>Eメールの設定を確認するために、テストメールを送信します。</p> <p>注意</p> <ul style="list-style-type: none"> • 送信テストを行って、送信エラーになったりメールが届かない場合は、ネットワーク設定を確認してください。 • 宛先アドレスが間違っている場合は、送信テストでエラーにならないことがあります。テストメールが届かない場合は、宛先アドレスの設定を確認してください。 	—

●ネットワークサービス

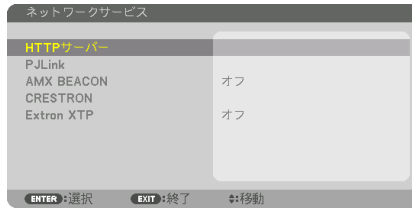

パスワードなど文字入力が必要な設定は、(ENTER)ボタンを押すと、文字入力画面を表示します。入力方法は [97 ページ](#) 「文字入力画面の使いかた」をご覧ください。

HTTPサーバー	HTTP サーバーを使用する場合に、パスワードを設定します。	最大 10 文字
PJLink	<p>PJLink（ピージェイリンク）を使用する場合に、パスワードを設定します。</p> <p>参考</p> <ul style="list-style-type: none"> ● PJLink（ピージェイリンク）とは社団法人ビジネス機械・情報システム産業協会（略称 JBMIA）が制定したネットワーク（通信）インターフェース規格です。 http://pjlink.jbmia.or.jp/index.html 本機は、PJLink class 1 のすべてのコマンドに対応しています。 ● 登録したパスワードを忘れてしまった場合は、NEC プロジェクター・カスタマサポートセンターにご連絡ください。 ● パスワードは、「リセット」を行っても解除されません。 	最大 32 文字
AMX BEACON	<p>本機を AMX 社の NetLinX コントロールシステムに対応したネットワークに接続した場合、AMX Device Discovery からの検出の有効／無効を設定します。</p> <p>参考</p> <ul style="list-style-type: none"> ● AMX Device Discovery は、対応した機器を接続すると自動的に検出し、制御に必要な Device Discovery Module を AMX のサーバーからダウンロードする仕組みです。 <p>オン…… AMX Device Discovery からの本機の検出を有効にします。</p> <p>オフ…… AMX Device Discovery からの本機の検出を無効にします。</p>	—

CRESTRON	<p>ROOMVIEW：コンピューターで制御する場合に設定します。</p> <ul style="list-style-type: none"> • <input checked="" type="checkbox"/> (チェックマークを付ける) …ROOMVIEW を有効にします。 • <input type="checkbox"/> (チェックマークを外す) …ROOMVIEW を無効にします。 <p>CRESTRON CONTROL：コントローラで制御する場合に設定します。</p> <ul style="list-style-type: none"> • <input checked="" type="checkbox"/> (チェックマークを付ける) …CRESTRON CONTROL を有効にします。 <p>CONTROLLER IP ADDRESS：CRESTRON SERVER の IP ADDRESS を入力します。 IP ID：CRESTRON SERVER の IP ID を入力します。</p> <ul style="list-style-type: none"> • <input type="checkbox"/> (チェックマークを外す) …CRESTRON CONTROL を無効にします。 	12文字 (この欄はIPアドレスが入ります。)
Extron XTP	<p>本機を Extron 社の XTP トランスミッターに接続する場合に設定します。</p> <p>オン……XTP トランスミッターとの接続を有効にします。 オフ……XTP トランスミッターとの接続を無効にします。</p>	—

参考

- CRESTRON の項目は、CRESTRON ROOMVIEW を使用する場合に設定します。CRESTRON ROOMVIEW については、Crestron 社のホームページをご覧ください。(英語のみ) <https://www.crestron.com>

入力設定

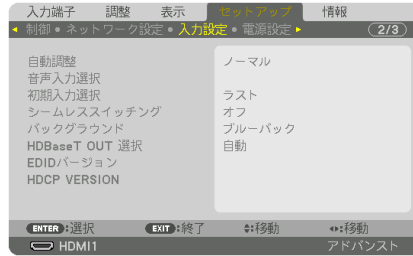

●自動調整

調整されていないコンピューター入力信号（アナログ RGB）に切り替わったときに、表示位置と画素のずれについて調整方法を設定します。

オフ	自動調整を行いません。 （自動調整）を押して表示を調整してください。 または、オンスクリーンメニューを表示して、クロック周波数や位相を調整してください
ノーマル	簡易的な自動調整を行います。
ファイン	より精密な自動調整を行います。 「ノーマル」よりも処理時間がかかるため、信号を切り替えたあとと映像が表示されるまで時間がかかります。

参考

- 工場出荷時は「ノーマル」に設定されています。
- （自動調整）ボタンを押したときは、「ファイン」と同じ調整処理を行います。

●音声入力選択

本機の HDMI1 入力端子、HDMI2 入力端子、DisplayPort 入力端子と HDBaseT IN/Ethernet ポートの音声入力の選択です。

●初期入力選択

本機の電源を入れたとき、どの入力信号（入力端子）にするかの設定を行います。

ラスト	最後に投写した入力信号を投写します。
自動	入力信号の自動検出を行い、最初に見つかった入力信号を投写します。
HDMI1	HDMI 1 入力端子の入力信号を投写します。
HDMI2	HDMI 2 入力端子の入力信号を投写します。
DisplayPort	DisplayPort 入力端子の入力信号を投写します。
コンピューター	コンピューター映像入力端子の入力信号を投写します。
HDBaseT	HDBaseT の信号を投写します。

● シームレススイッチング

入力端子切り替え時、切り替え前の映像を保持 (フリーズ) することで、無信号状態を経ずに切り替え後の映像が映し出されます。

● バックグラウンド

入力信号がないときの背景色を選択します。

ブルーバック	背景色が青
ブラックバック	背景色が黒
ロゴ	背景に画像を表示

注意

- バックグラウンド「ロゴ」を選択していても、PIP/PICTURE BY PICTURE で 2 画面を表示している場合は、無信号状態になるとロゴは表示されずブルーバック表示になります。

参考

- バックグラウンドは、リセットを行っても変更されません。

● HDBaseT OUT 選択

本機の HDBaseT OUT/Ethernet ポートから出力する信号を選択します。

自動	投写している信号を出力します。2 画面表示のとき (PIP/PICTURE BY PICTURE) は、主画面の信号を出力します。
HDMI1	HDMI1 入力端子の入力信号を出力します。
HDMI2	HDMI2 入力端子の入力信号を出力します。
DisplayPort	DisplayPort 入力端子の入力信号を出力します。
HDBaseT	HDBaseT IN/Ethernet ポートの入力信号を出力します。

注意

- コンピューター入力端子の信号は出力できません。「自動」に設定されているときで、2 画面表示の主画面がコンピューター入力端子の信号、子画面が HDMI1 入力端子、HDMI2 入力端子、DisplayPort 入力端子、または HDBaseT IN/Ethernet ポートの信号のときは、子画面の信号を出力します。
- 2 画面表示のときの主画面の入力端子、および子画面の入力端子と異なる入力端子に設定されているときは出力できません。
- 4K60p、4K50p の信号は出力できません。

● EDID バージョン

HDMI1 入力端子と HDMI2 入力端子の対応信号モードを切り替えます。

モード 1	標準的な映像信号に対応します。
モード 2	4K の映像信号に対応します。 4K の映像に対応している機器を使用して、4K の映像を表示するときに設定します。

注意

- 「モード 2」で映像や音声は正常に出力されないときは、「モード 1」に設定してください。

● HDCP VERSION

HDMI1 入力端子、HDMI2 入力端子および HDBaseT IN/Ethernet ポートの HDCP バージョンを設定します。

HDCP2.2	HDCP2.2/HDCP1.4 を自動的に切り替えて動作します。
HDCP1.4	HDCP1.4 強制で動作します。



- HDBaseT OUT/Ethernet ポートに接続したモニターで映像や音声が出力されないときは、「HDCP1.4」に設定してください。

電源設定

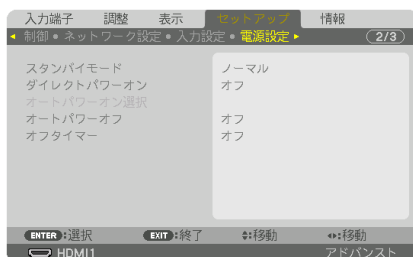

●スタンバイモード

本機の電源を切った後のスタンバイ設定を選択します。

ノーマル	本機の設定や接続機器の状態および継続時間などの条件によって、スタンバイの状態と消費電力が自動で変わります。 (🔗 200 ページ)
スリープ	スリープ状態を維持します。ノーマルに比べて消費電力が上がります。次のような場合に選択します。 <ul style="list-style-type: none">● HDBaseT IN/Ethernet ポートと HDBaseT OUT/Ethernet ポートを常に使用する 例) - 市販の HDBaseT 対応の伝送機器と接続する (🔗 167 ページ) - デイジーチェーンで複数のプロジェクターを接続する (🔗 168 ページ)



- スタンバイモードは、リセットを行っても変更されません。
- スタンバイモードはカーボンメーターの CO₂ 削減量の計算から除外しています。

●ダイレクトパワーオン

本機の電源プラグに AC 電源が供給されると自動的に電源が入るように設定します。本機を制御卓などでコントロールする場合に使用します。

オフ	AC 電源が供給されるとスタンバイ状態になります。
オン	AC 電源が供給されると電源が入ります。 初期入力選択 (🔗 150 ページ) で設定している信号が投写されます。

●オートパワーオン選択

本機がスタンバイ状態またはスリープ状態のとき、コンピューター、HDMI1/2、DisplayPort、HDBaseT から入力される同期信号を検出して自動的に投写する設定です。

オフ	オートパワーオン機能は働きません。
HDMI1	選択した入力端子のコンピューター信号を感知すると本機の電源を自動で入れてコンピューター画面を投写します。
HDMI2	
DisplayPort	
コンピューター	
HDBaseT	

注意

- 本機の電源を切ったあとにオートパワーオン選択を働かせたい場合は、入力端子の信号を遮断、またはケーブルを抜いて、電源を切ったあと 3 秒以上待ってから、設定した信号を入力してください。
本機の電源を切りスリープ状態になるときに、コンピューター信号が本機に入力され続けていると、本機の電源は入らずスリープ状態を継続します。
HDMI1/2、DisplayPort、HDBaseT 信号が本機に入力され続けていると、本機の電源を切りスリープ状態にしても、外部機器の仕様によっては再度、本機が起動する場合があります。
- コンピューター映像入力端子にコンポーネント信号を入力したときやシンクオングリーン (Sync on Green) またはコンポジットシンク (Composite Sync) のコンピューター信号の場合は働きません。

●オートパワーオフ

設定した時間以上信号入力がなく、また本機を操作しなかった場合、自動的に本機の電源を切ります。

オフ	オートパワーオフ機能は働きません。
0:05 / 0:10 / 0:15 / 0:20 / 0:30 / 1:00	設定した時間 (5 分 / 10 分 / 15 分 / 20 分 / 30 分 / 1 時間) 以上信号入力がないと自動的に本機の電源を切りスタンバイ状態になります。

●オフタイマー

オフタイマーを設定しておく、本機の電源の切り忘れ防止になり、省エネになります。設定した時間後に本機の電源が切れます (スタンバイ状態になります)。オフタイマーを設定するとオンスクリーンメニュー下部には、本機の電源が切れるまでの残り時間が表示されます。また、オフタイマー動作時は電源インジケーターの青色が長い点滅になります。

リセット

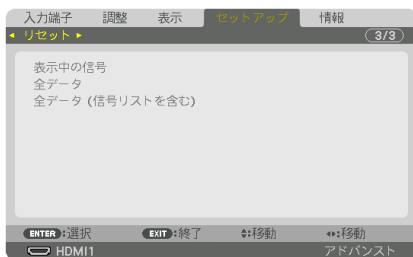

本機に記憶されている全調整・設定値、または表示中の信号について、調整した調整値を工場出荷状態に戻します。

リセットの処理には多少時間がかかります。

●表示中の信号

表示中の信号について、調整した調整値が工場出荷状態に戻ります。



- 信号リストでロックされている信号調整値は変更されません。

●全データ

すべての調整・設定値が工場出荷状態に戻ります。

【リセットされないデータ】

信号リスト・言語・バックグラウンド・エッジブレンディング・マルチスクリーン・スクリーン・幾何学補正・基準ホワイトバランス・コンバージェンス・基準レンズメモリー・本体キーロック・セキュリティ設定・通信速度・管理者モード・日付と時刻設定・コントロール ID・スタンバイモード・ファンモード・EDID バージョン・HDCP VERSION・ライト使用時間・総 CO2 削減量・ネットワーク設定

●全データ（信号リストを含む）

信号リストに登録されている内容を含め、すべての調整・設定値が工場出荷状態に戻ります。

【リセットされないデータ】

言語・バックグラウンド・エッジブレンディング・マルチスクリーン・スクリーン・幾何学補正・基準ホワイトバランス・コンバージェンス・基準レンズメモリー・本体キーロック・セキュリティ設定・通信速度・管理者モード・日付と時刻設定・コントロール ID・スタンバイモード・ファンモード・EDID バージョン・HDCP VERSION・ライト使用時間・総 CO2 削減量・ネットワーク設定



- 信号リストでロックされている信号調整値は変更されません。

5-7. 情報

入力端子	調整	表示	セットアップ	情報
使用時間 • 信号(1) • 信号(2) • 信号(3) • 信号(4) (1/2)				
ライト使用時間		00000 [H]		
総CO2削減量		0.000[kg-CO2]		
ENTER 終了 EXIT 終了 ⇄移動 ⇄⇄移動				
HDMI1 アドバンスト				

入力端子	調整	表示	セットアップ	情報
使用時間 • 信号(1) • 信号(2) • 信号(3) • 信号(4) (1/2)				
入力端子		HDMI1		
解像度		1024x768		
水平同期周波数		48.58[kHz]		
垂直同期周波数		62.13[Hz]		
同期形態		セパレート		
同期極性		H(-) V(-)		
走査方式		ノンインターレース		
信号名		1024x768		
登録番号		1		
ENTER 終了 EXIT 終了 ⇄移動 ⇄⇄移動				
HDMI1 アドバンスト				

入力端子	調整	表示	セットアップ	情報
使用時間 • 信号(1) • 信号(2) • 信号(3) • 信号(4) (1/2)				
信号形式		YCbCr4:2:0		
色深度		6[bits]		
ビデオレベル		フル		
サンプリング周波数		---		
3Dフォーマット		フレームパッキング		
ENTER 終了 EXIT 終了 ⇄移動 ⇄⇄移動				
HDMI1 アドバンスト				

入力端子	調整	表示	セットアップ	情報
使用時間 • 信号(1) • 信号(2) • 信号(3) • 信号(4) (1/2)				
入力端子		HDMI2		
解像度		1024x768		
水平同期周波数		48.58[kHz]		
垂直同期周波数		62.13[Hz]		
同期形態		セパレート		
同期極性		H(-) V(-)		
走査方式		ノンインターレース		
信号名		1024x768		
登録番号		1		
ENTER 終了 EXIT 終了 ⇄移動 ⇄⇄移動				
HDMI1 アドバンスト				

入力端子	調整	表示	セットアップ	情報
使用時間 • 信号(1) • 信号(2) • 信号(3) • 信号(4) (1/2)				
信号形式		RGB		
色深度		6[bits]		
ビデオレベル		フル		
サンプリング周波数		---		
3Dフォーマット		フレームパッキング		
ENTER 終了 EXIT 終了 ⇄移動 ⇄⇄移動				
HDMI1 アドバンスト				

入力端子	調整	表示	セットアップ	情報
有線LAN • VERSION(1) • その他 • 状態 • HDBaseT (2/2)				
IPアドレス		192.168.0.10		
サブネットマスク		255.255.255.0		
ゲートウェイ		192.168.0.1		
MACアドレス		00-00-00-00-00-00		
ENTER 終了 EXIT 終了 ⇄移動 ⇄⇄移動				
HDMI1 アドバンスト				

入力端子	調整	表示	セットアップ	情報
有線LAN • VERSION(1) • その他 • 状態 • HDBaseT (2/2)				
FIRMWARE		1.00		
DATA		1.00		
FIRMWARE2		1.00		
ENTER 終了 EXIT 終了 ⇄移動 ⇄⇄移動				
HDMI1 アドバンスト				

入力端子	調整	表示	セットアップ	情報
有線LAN • VERSION(1) • その他 • 状態 • HDBaseT (2/2)				
日付と時刻		01/01/2017 日 00:00		
プロジェクター名		PJ-0123456789		
MODEL NO.		機種・型番確認		
SERIAL NUMBER				
レンズ ID		NP40ZL		
ENTER 終了 EXIT 終了 ⇄移動 ⇄⇄移動				
HDMI1 アドバンスト				

入力端子	調整	表示	セットアップ	情報
有線LAN • VERSION(1) • その他 • 状態 • HDBaseT (2/2)				
吸気温度		-1.2°C / -0.2°F		
排気温度		26.5°C / 83.1°F		
大気圧		91hPa		
設定位置		天井/上向き		
X軸			3	
Y軸			3	
Z軸			3	
ENTER 終了 EXIT 終了 ⇄移動 ⇄⇄移動				
HDMI1 アドバンスト				

入力端子	調整	表示	セットアップ	情報
有線LAN • VERSION(1) • その他 • 状態 • HDBaseT (2/2)				
信号品質		ノーマル		
オペレーションモード		HDBaseT		
リンクステータス		HDBaseT		
HDMIステータス		NO HDMI		
ENTER 終了 EXIT 終了 ⇄移動 ⇄⇄移動				
HDMI1 アドバンスト				

ライト使用時間、総 CO2 削減量、有線 LAN のアドレス情報、入力選択されている入力信号の詳細、製品の型名や製造番号、ファームウェアなどの情報を表示します。

- ・ 使用時間ページの「総 CO2 削減量」は、プロジェクターの省エネ効果を表示します。

(🔗 55 ページ)

- ・ 信号ページは、色が極端におかしかったり、画面が流れたり、映像が投写されない場合、入力信号が本機に適しているかの確認に使います。「対応解像度一覧」(🔗 177 ページ) もあわせてご覧ください。

参考

- 状態の X 軸、Y 軸、Z 軸表示について

(注) 右図の Z 軸の矢印方向がプロジェクターの天面を表します。

X 軸：

プロジェクターの図の X 軸方向において、水平に対する傾きを $-100 \sim +100$ の値で表示します。

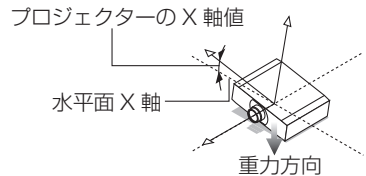

Y 軸：

プロジェクターの図の Y 軸方向において、水平に対する傾きを $-100 \sim +100$ の値で表示します。

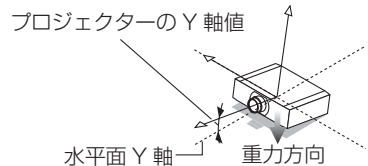

Z 軸：

プロジェクターの図の Z 軸方向において、垂直に対する傾きを $-100 \sim +100$ の値で表示します。

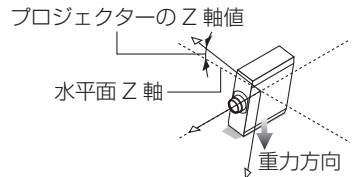

6. 機器と接続する

注意

- 本機に接続ケーブルは添付していません。外部機器と接続する際は、接続に合ったケーブルをご用意ください。
HDMI、DisplayPort、LAN、RS-232C、オーディオについてはシールドタイプのケーブルを使用してください。
ミニ D-Sub 15 ピンについては、シールドタイプでコア付きケーブルを使用してください。
これ以外のタイプのケーブルを使用した場合、受信障害の原因となることがあります。

6-1. レンズユニット(別売)を取り付ける

本機は、3種類の別売レンズユニットが使用できます。ここでは NP41ZL のレンズユニットで説明します。他のレンズユニットも同じ方法で取り付けてください。レンズユニットを本機に取り付けたり、またはレンズユニットを交換したときは、本体の(ZOOM/L-CALIB.)ボタンを長く(2秒以上)押し、「レンズキャリブレーション」を実行してください。(▶37, 135 ページ)
レンズキャリブレーションを行うことにより、レンズの調整範囲を校正します。



警告

レンズユニットの着脱は(1)電源を切る操作をし、冷却ファンが停止するのを待つ、(2)電源プラグをコンセントから抜いて、本体が十分冷えてから行ってください。投写状態で行うと目の障害、感電やけどの原因になります。

重要

- プロジェクターおよびレンズユニットは精密部品でできています。衝撃を与えたり、無理な力を加えたりしないでください。
- 別売のレンズユニットを装着しているときに本機を移動する際はいったんレンズユニットを取り外してから行ってください。移動する際にレンズユニットに衝撃を与えると、レンズユニットおよびレンズシフト機構が破損するおそれがあります。
- 本機からレンズユニットを取り外す際は、電源を切る前にレンズ位置をホームポジションに戻してください。ホームポジションに戻していないと、プロジェクターとレンズユニットの間隙が狭くなり、取り外しおよび取り付けの障害になります。
- 作業中、レンズ面には絶対に手を触れないでください。
- レンズ面にゴミや油などが付着しないよう、また、傷が付かないように十分ご注意ください。
- 作業は平らな場所で、傷が付かないように布などを敷いて行ってください。
- 長時間レンズユニットを外しておく場合は、防塵キャップを本体に取り付け、ほこりやゴミが内部に入らないようにしてください。

レンズユニットを取り付ける

1 本体の防塵キャップを外す。

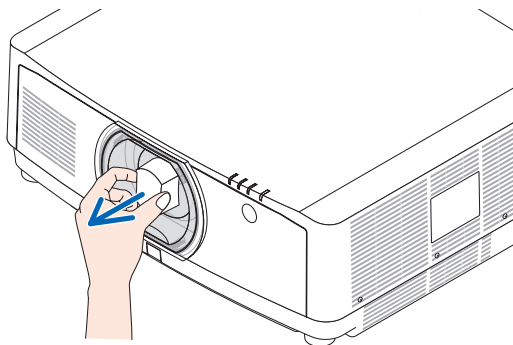

2 レンズユニット後ろのレンズキャップを外す。

・レンズユニット NP41ZL で説明しています。

注意

- 後ろのレンズキャップは必ず取り外してください。後ろのレンズキャップを取り付けたまま本体に取り付けると故障の原因となります。

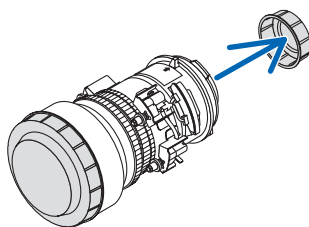

3 レンズユニットの貼付ラベル内の矢印が示す突起を、プロジェクターのレンズ挿入口のミゾに合わせて挿入する。

ゆっくり奥まで挿入してください。

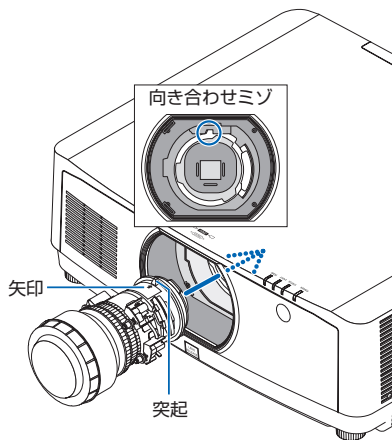

4 レンズユニットを右に回す。

カチッと音がするまで回します。
レンズユニットがプロジェクター本体に固定されます。

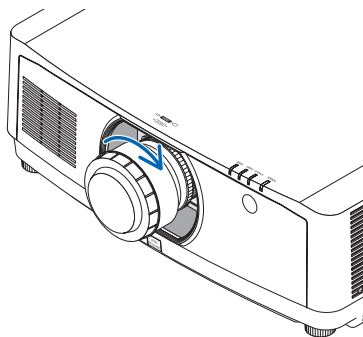

参考

- レンズユニット盗難防止用ネジの取り付けかた
レンズユニットを簡単に取り外されないようにする場合は、本機に添付のレンズユニット盗難防止用ネジを本体底面にネジ止めします。

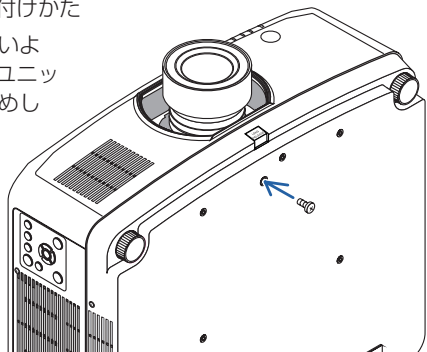

レンズユニットを取り外す

- 準備** : 1. プロジェクターの電源を入れ投写状態にしてください。
2. 本体の(SHIFT/HOME POSITION)ボタンを長押し(約2秒以上)してください。
レンズ位置がホームポジションに戻ります。
3. 電源を切り、電源プラグをコンセントから抜いてください。
4. しばらく待って、本体が十分に冷えたことを確認してください。
5. レンズユニット盗難防止用ネジを取り付けている場合は、外してください。(上記参照)

1 プロジェクター本体前面のレンズ取り付け部にあるレンズリリースボタンを奥まで押し込みながら、レンズを左に回す。

レンズユニットが外れます。

注意

- レンズリリースボタンがロックしている場合は、レンズリリースボタンを押してもレンズユニットを取り外すことはできません。そのときは、レンズを右に回しきってください。レンズリリースボタンのロックが解除されます。

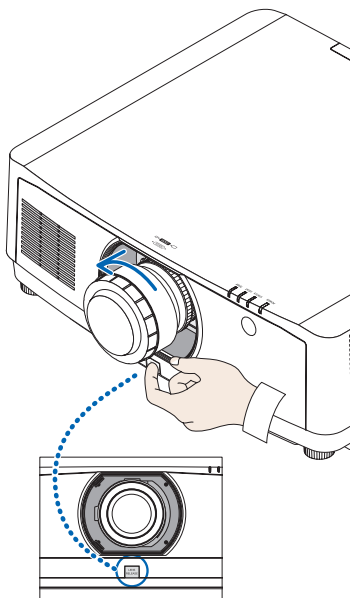

2 プロジェクター本体からレンズユニットをゆっくり引き出す。

- 外したレンズユニットはレンズユニットに添付していたレンズキャップ（前と後）を取り付けてから保管してください。
- レンズユニットを取り付けないときは、本体に添付の防塵キャップを取り付けてください。

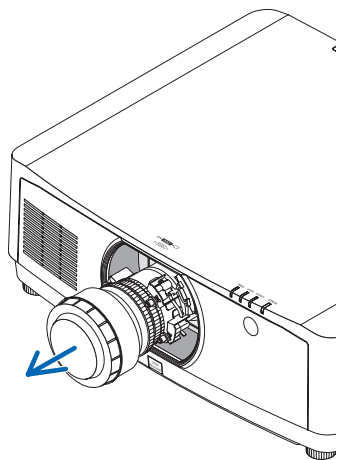

6-2. コンピューターと接続する

コンピューターとの接続は、コンピューターケーブル、HDMI ケーブル、および DisplayPort ケーブルを使用する方法があります。

アナログ RGB 信号の接続

- コンピューターケーブルは、コンピューター側のディスプレイ出力端子（ミニ D-Sub15 ピン）と、本機のコンピューター映像入力端子を接続します。フェライトコア付きコンピューターケーブルをご使用ください。

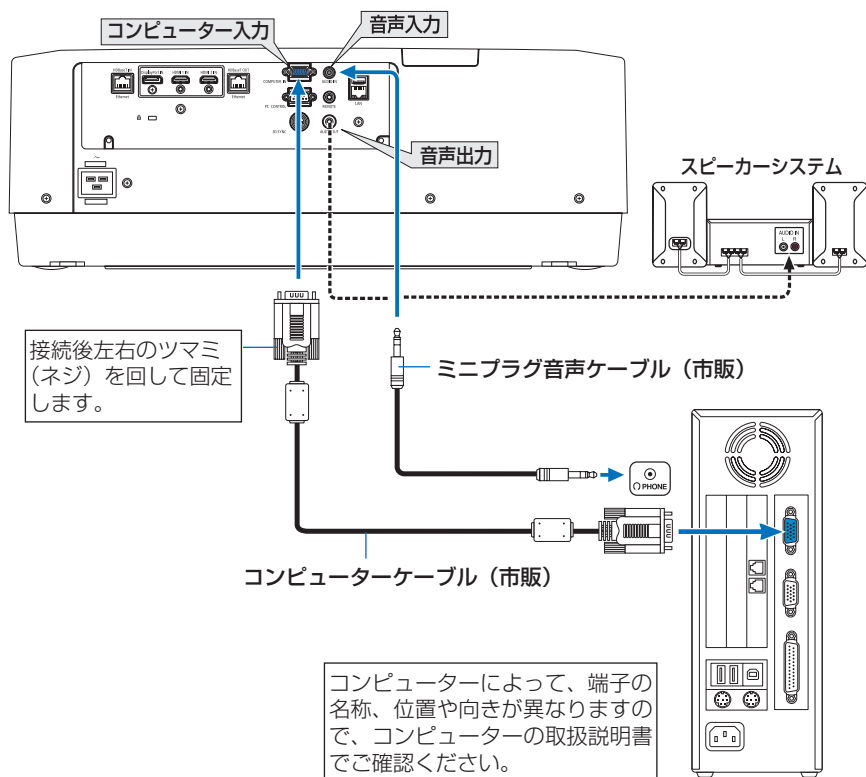

- 本機の電源を入れたあとに接続端子に応じた入力端子名を選択してください。

接続端子	本体の (INPUT) ボタン	リモコンのボタン
コンピューター映像入力端子	 4 : コンピューター	(4/コンピュータ)

デジタル RGB 信号の接続

- ・ HDMI ケーブルは、コンピューターの HDMI 出力端子と本機の HDMI 1 入力端子または HDMI 2 入力端子を接続します。
- ・ DisplayPort ケーブルはコンピューターの DisplayPort 出力端子と本機の DisplayPort 入力端子を接続します。

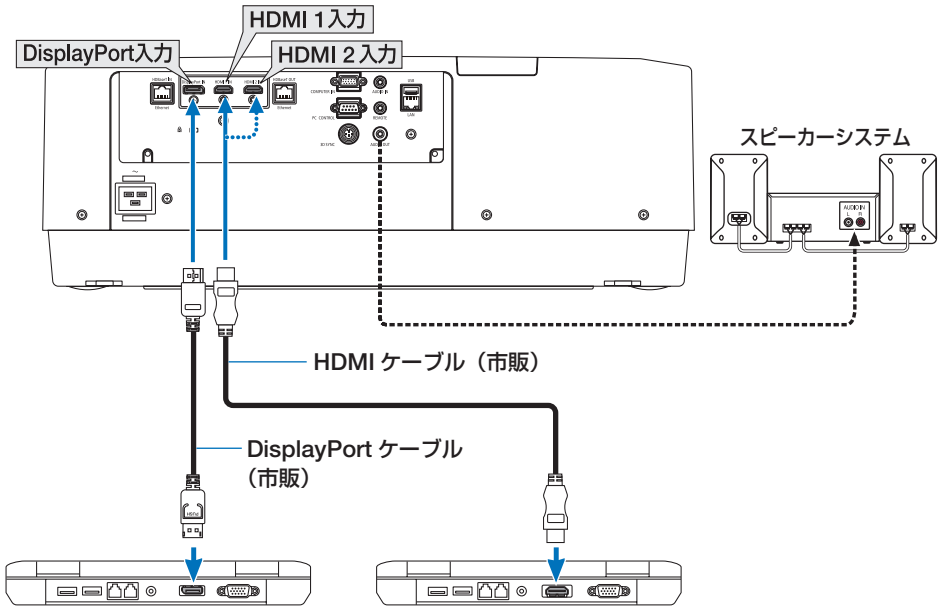

- 本機の電源を入れたあとに接続端子に応じた入力端子名を選択してください。

接続端子	本体の (INPUT) ボタン	リモコンのボタン
HDMI 1 入力端子	1:HDMI 1	(1/HDMI 1)
HDMI 2 入力端子	2:HDMI 2	(2/HDMI 2)
DisplayPort 入力端子	3:DisplayPort	(3/DisplayPort)

- HDMI ケーブル接続時の注意

- ・ HDMI ケーブルは、認証済みの HIGH SPEED ケーブルまたは ETHERNET 対応 HIGH SPEED ケーブルを使用してください。

- DisplayPort ケーブル接続時の注意

- ・ DisplayPort ケーブルは、認証済み CERTIFIED ケーブルを使用ください。



- ・ コンピューターによっては、映像が表示されるまでに時間がかかる場合があります。
- ・ DisplayPort ケーブル (市販) はロック付きのものがあります。
- ・ ケーブルを取り外す際は、ケーブルのコネクタ上部にあるボタンを押しながら、ケーブルを抜いてください。
- ・ DisplayPort 入力端子からは接続機器へ電源供給が可能です (最大 1.65W)。ただし、コンピューターへの電源供給は行いません。
DisplayPort 入力端子から電源供給を行う場合は、販売店にご相談ください。

- 信号変換アダプターを使用した機器からの信号を DisplayPort 入力端子に接続した場合、映像が表示されないことがあります。
- コンピューターの HDMI 出力端子と本機の DisplayPort 入力端子を接続する場合は、市販のコンバータを使用してください。

● DVI 入力時の注意

- コンピューター側が DVI 出力端子の場合は、市販の変換ケーブルを使用して本機の HDMI 1 入力端子または HDMI 2 入力端子に接続します（デジタル映像信号のみ入力できます）。また、コンピューターの音声出力は、本機の音声入力端子に接続してください。その場合は、本機のオンスクリーンメニューの音声入力選択で HDMI 1 または HDMI 2 の設定を「コンピューター」に切り替えてください。（▶ 150 ページ）

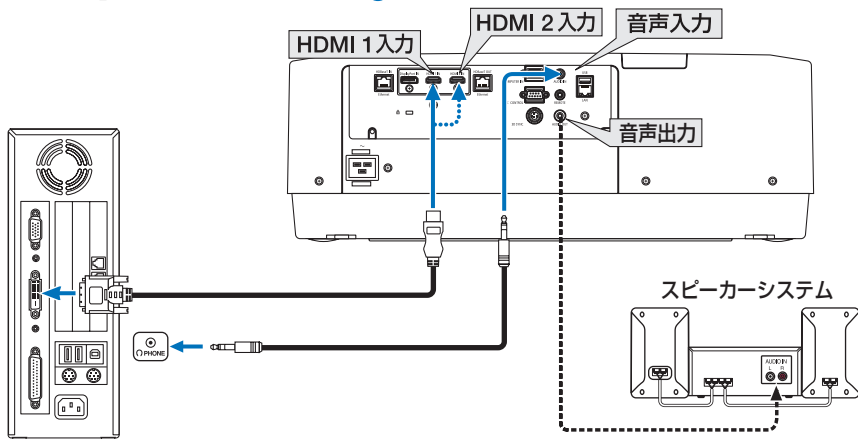

注意

- コンピューターや本機の電源を切ってから接続してください。
- 音声ケーブルをヘッドホン端子と接続する場合、接続する前にコンピューターの音量を低めに調整してください。そして、コンピューターと本機を接続して使用する際に、本機の音量とコンピューターの音量を相互に調整し、適切な音量にしてください。
- コンピューターにミニジャックタイプの音声出力端子がある場合は、その端子に音声ケーブルを接続することをおすすめします。
- スキャンコンバータなどを介してビデオデッキを接続した場合、早送り・巻き戻し再生時に正常に表示できない場合があります。
- DVI-HDMI 変換ケーブルは、DDWG Revision1.0 に準拠したのを使用してください。
- DVI-HDMI 変換ケーブルを接続するときは、本機とコンピューターの電源が切れた状態で行ってください。
- DVI（デジタル）信号を投写する際は、ケーブル接続後、まず本機の電源を入れ、HDMI 入力を選択します。最後にコンピューターを起動してください。上記の手順どおりに操作しないと、映像が投写されないことがあります。映像が投写されない場合はコンピューターを再起動してください。
- コンピューターのビデオカードによっては、アナログ RGB（D-Sub）と DVI（または DFP）の両端子を有するものがあります。この場合、D-Sub 端子に RGB 信号ケーブルを接続していると、DVI デジタル信号が出力されないものがあります。
- 本機の電源が入っているときに信号ケーブルを抜かないでください。一度抜いて、再度接続した場合、映像が正常に投写されないことがあります。その場合はコンピューターを再起動してください。



- コンピューター映像入力端子は、Windows のプラグ・アンド・プレイに対応しています。
- Mac との接続では、Mac 用信号アダプター（市販）が必要になる場合があります。Mini DisplayPort を装備している Mac と本機を接続する場合は、市販の Mini DisplayPort – DisplayPort 変換ケーブルを使用してください。

6-3. ブルーレイプレーヤーなどの AV 機器と接続する

コンポーネント信号の接続

ブルーレイプレーヤーの色差出力端子（ブルーレイ映像出力）やハイビジョンビデオなどの YPbPr 出力端子（HD 映像出力）を使って本機で投写することができます。

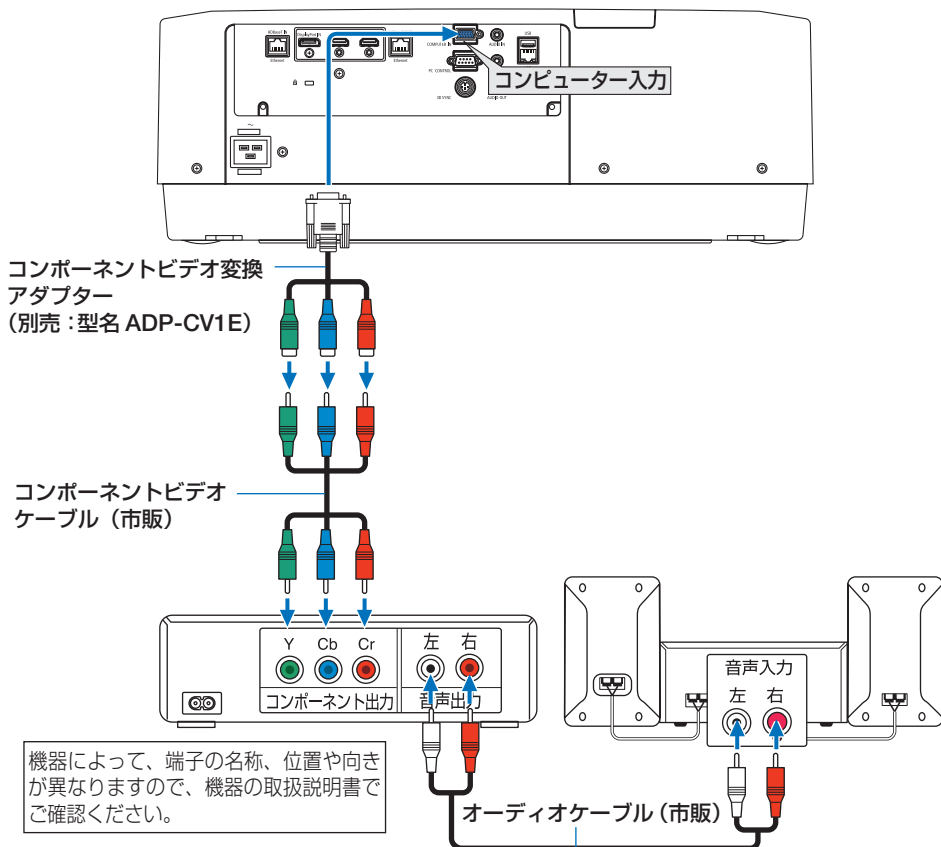

- 本機の電源を入れたあとに接続端子に応じた入力端子名を選択してください。

接続端子	本体の (INPUT) ボタン	リモコンのボタン
コンピューター映像入力端子	4 : コンピューター	(4/コンピュータ)

参考

- 信号形式を「自動」(工場出荷状態)に設定しているとコンピューター信号とコンポーネント信号を自動で判別して切り替えますが、判別できない場合は、本機のオンスクリーンメニューの調整→ビデオ→信号形式で投写する映像に適した設定を選択してください。(117 ページ)
- D 端子付きの映像機器と接続する場合は、別売の D 端子変換アダプター (型名 ADP-DT1E) をお使いください。

デジタル映像・音声信号（HDMI）の接続

ブルーレイプレーヤーまたはデジタル放送チューナーなどの HDMI 出力端子を本機に接続してハイビジョン映像を投写することができます。本機の HDMI 1 入力端子または HDMI 2 入力端子はデジタル映像とデジタル音声を入力します。

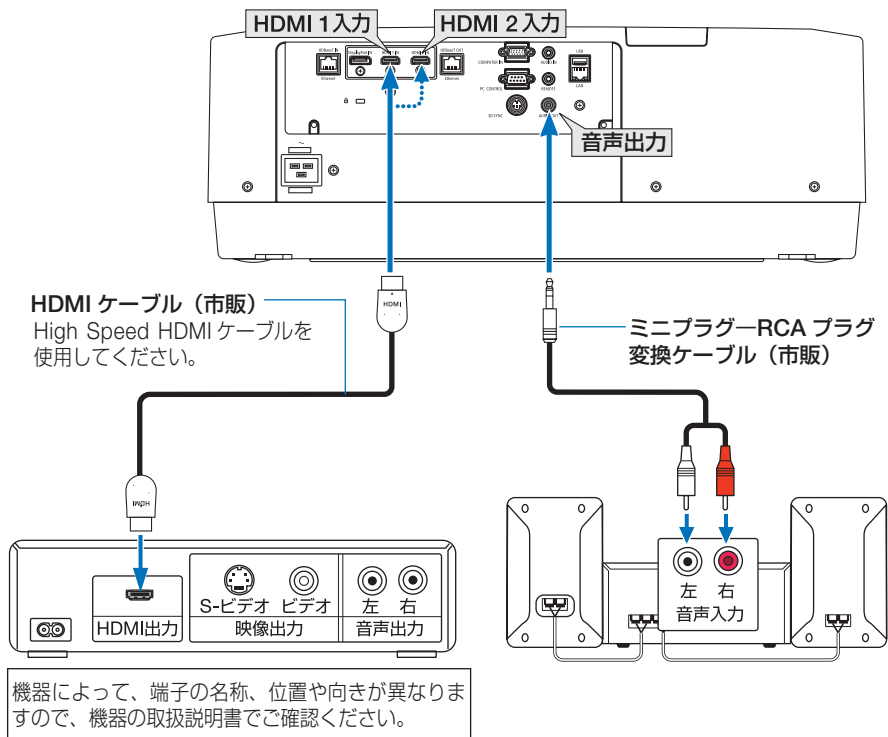

- 本機の電源を入れたあとに HDMI を選択してください。

接続端子	本体の (INPUT) ボタン	リモコンのボタン
HDMI1 入力端子	1 : HDMI 1	(1/HDMI 1)
HDMI2 入力端子	2 : HDMI 2	(2/HDMI 2)

参考

- 本機の HDMI 1 入力および HDMI 2 入力端子にブルーレイプレーヤーを接続している場合に、ブルーレイプレーヤーのビデオレベルの設定に合わせて本機のビデオレベルを設定できます。本機のオンスクリーンメニューの調整→ビデオ→ビデオレベルで設定します。ブルーレイプレーヤーのビデオレベルの設定については、ブルーレイプレーヤーの取扱説明書をご覧ください。
- 本機は HDCP（不正コピー防止を目的とする著作権保護システム）を装備しています。ただし、HDCPの規格変更などが行われた場合、プロジェクターが故障していなくても、HDMI 1 入力および HDMI 2 入力端子の映像が表示されないことがあります。
- HDMI 1 入力、HDMI 2 入力の音声が出力されない場合は、本機のオンスクリーンメニューのセットアップ→入力設定→音声入力選択で HDMI1 または HDMI 2 が「HDMI 1」または「HDMI 2」に設定されているか確認してください。 (▶ 150 ページ)

6-4. HDBaseT 対応の伝送機器 (市販) と接続する

HDBaseT は、HDBaseT Alliance によって策定された家電製品向けの接続規格です。市販の LAN ケーブルを使って、本機の HDBaseT IN/Ethernet ポート (RJ-45) を市販の HDBaseT 対応の伝送機器に接続します。

本機の HDBaseT IN/Ethernet ポートは、伝送機器からの HDMI 信号 (HDCP 対応)、外部機器からの制御信号 (シリアル、LAN)、リモコン信号 (IR コマンド) に対応しています。外部機器との接続については、HDBaseT 対応の伝送機器の取扱説明書をご覧ください。

接続例

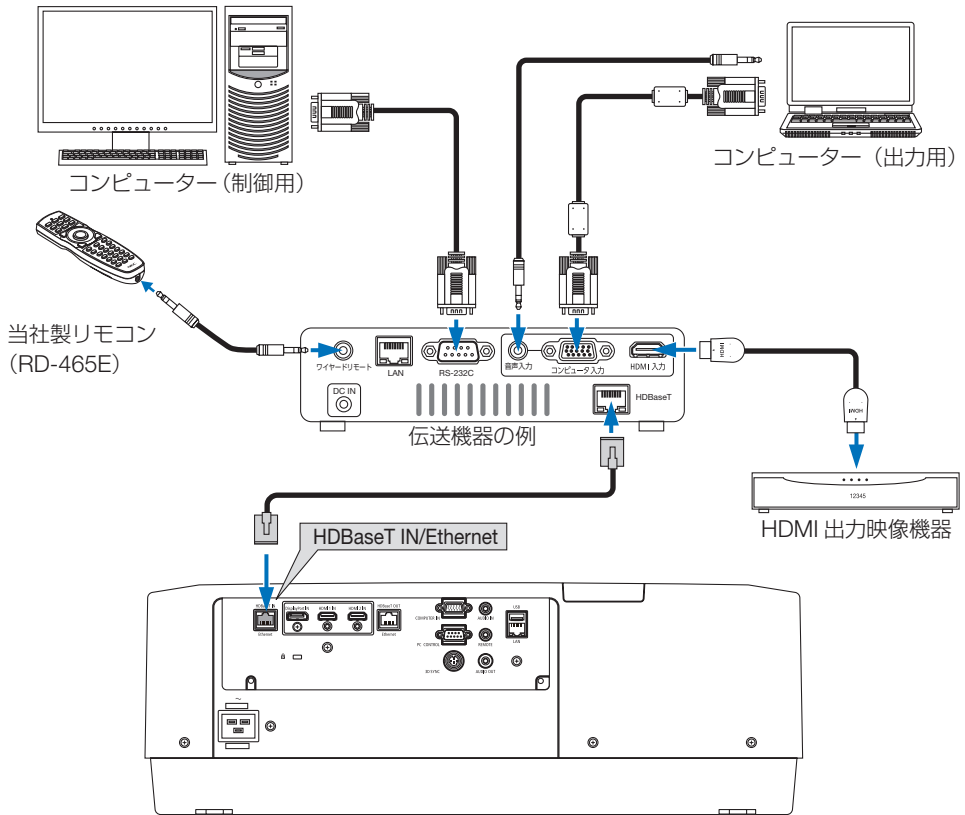

注意

- LAN ケーブル (市販) は、カテゴリ 5e 以上のシールド付きツイストペア (STP) ケーブルを使用してください。
- LAN ケーブルで伝送可能な距離は、最長 100m です (4K 信号の場合は最長 70m)。
- 本機と伝送装置との間に他の伝送装置を使用しないでください。画質が劣化することがあります。
- 本機は、市販のすべての HDBaseT 対応の伝送機器との接続を保証するものではありません。

6-5. 複数のプロジェクターを接続する

本機の HDBaseT IN/Ethernet ポートと HDBaseT OUT/Ethernet ポートを LAN ケーブルで接続して、HDMI、DisplayPort、HDBaseT の映像を投写できます。同じ明るさの機種を 4 台まで接続できます。

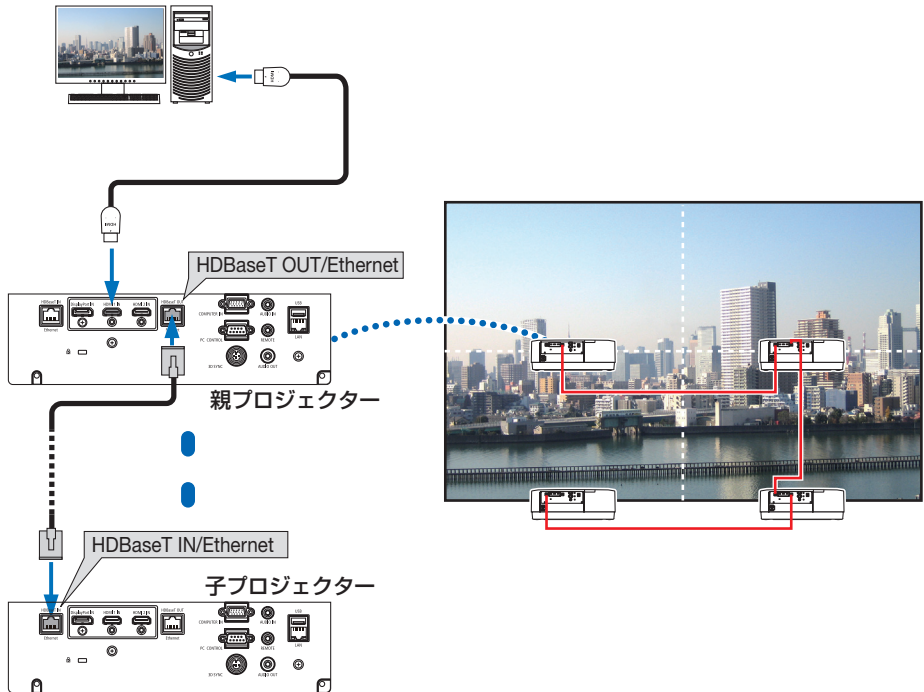

注意

- HDMI 信号を出力する場合は、本機に映像信号を入力する前に、出力する側の映像機器の電源を入れて接続した状態にしてください。
本機の HDBaseT OUT/Ethernet ポートはリピーター機能を有しています。HDBaseT OUT/Ethernet ポートに機器が接続された場合、出力する信号は接続先の機器の対応解像度に制限されます。
- 本機の HDBaseT OUT/Ethernet ポートは、コンピューター入力端子の信号を出力しません。
- 2 台目以降のプロジェクターの端子切り替えや LAN ケーブルの抜き差しを行うと、HDBaseT リピーター機能が動作しなくなります。
- NP-PA803ULJL と NP-PA703ULJL と NP-PA653ULJL を混ぜて接続することはできません。また、ディスプレイなど他の機器と接続したときの動作は保証しません。

6-6. ポートレート（縦向き）投写をする

本機を縦設置することでコンピューターなどのポートレート画面を投写することができます。なお、オンスクリーン表示（メニュー、入力端子、メッセージ）の向きは、オンスクリーンメニューのセットアップ→メニュー設定(2)→メニュー角度で設定できます。

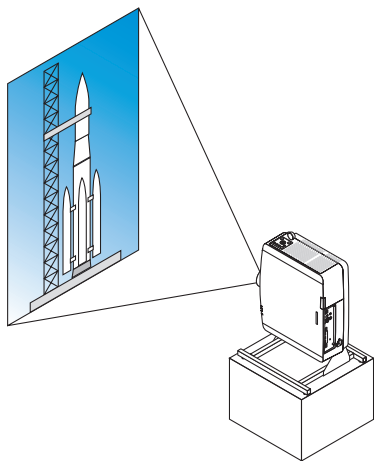

設置上のご注意

- 床や台の上に本体をそのまま縦向きで設置しないでください。吸気口または排気口がふさがれ、本体が高温になり火災や故障の原因となります。
- 本体を支えるスタンドを必ず製作してください。このとき本体の重心がスタンド脚の内側に十分入る様に設計してください。転倒して故障や破損、けがの原因となります。

注意

- ファンモードを自動以外に設定している場合、ポートレート投写を使用することはできません。

スタンド設計製作の条件

ポートレート投写をするには専用のスタンドをプロジェクター設置業者にご依頼ください（有料）。設計に際しては次のことをお守りください。

1. 本体と床との間の距離を確保してください。
吸気口を下向きにする場合：130mm 以上
排気口を下向きにする場合：200mm 以上
2. 本体背面にある 4 箇所（箇所）のネジ穴を使ってスタンドと固定してください。
ネジ穴センター寸法：200×250mm
本体のネジ穴寸法：M4 ネジ最大深さ 8mm
※ 本体背面の後部のフットがスタンドにぶつからないように設計してください。前方の脚は回して外すことができます。
3. 水平調整機構（たとえばボルトとナット：4 箇所）
4. スタンドは容易に転倒しないよう設計してください。

参考図

※ 寸法条件を表す図で、実際のスタンド設計図ではありません。

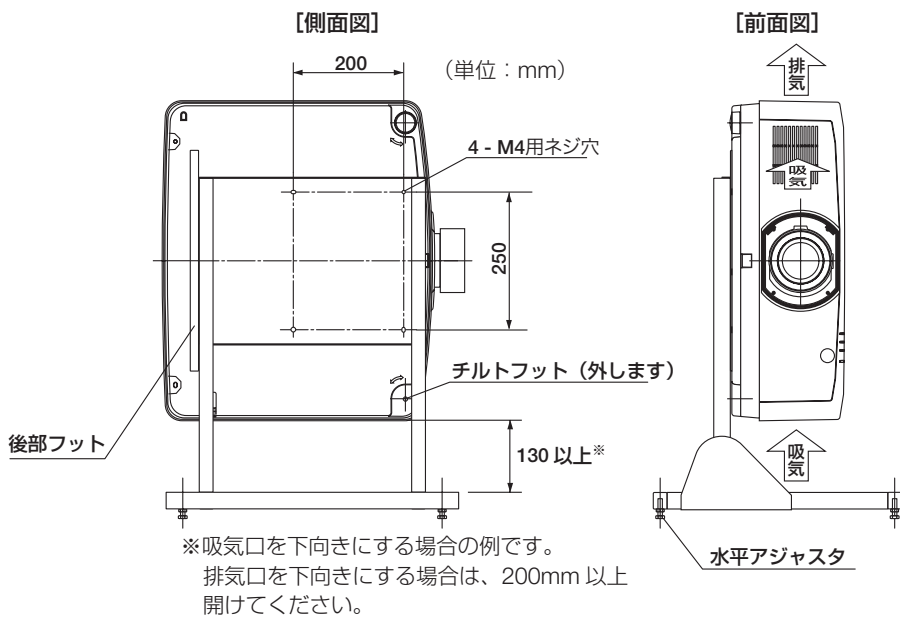

6-7. 有線 LAN と接続する

本機には LAN ポート (RJ-45) が標準装備されています。LAN ケーブルを接続すると LAN 環境を利用することができます。本機を LAN 環境で使用する場合は、本機に IP アドレスなどを設定する必要があります。本機への LAN の設定について詳しくは、本書のオンスクリーンメニュー→セットアップ→ネットワーク設定→有線 LAN (145 ページ) をご覧ください。

接続例

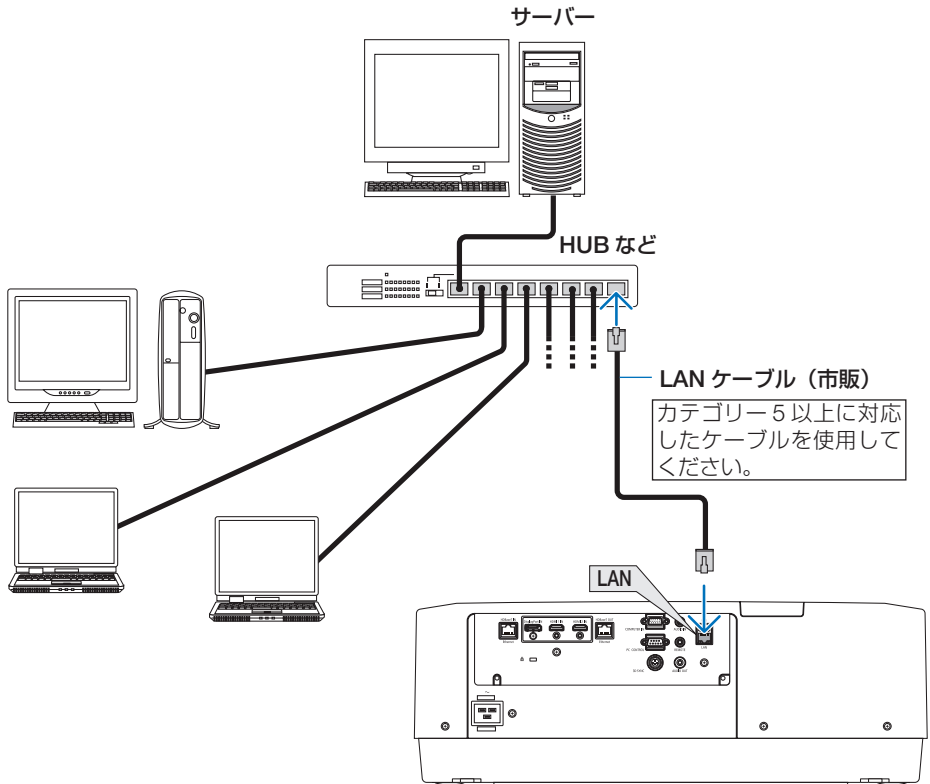

7. 本体のお手入れ

7-1. レンズの清掃

本機専用のレンズユニット（別売）のレンズはプラスチック製です。レンズを清掃する際は、プラスチックレンズ手拭専用洗剤液（オリンパス製 EE-3310 または EE-3320）を使用して汚れをふき取ってください。

オリンパス製 EE-3310 または EE-3320 は、カメラ販売店等でお買い求めください。



警告

レンズなどに付着したほこりの除去に可燃性ガスのスプレーを使用しないでください。火災の原因となります。

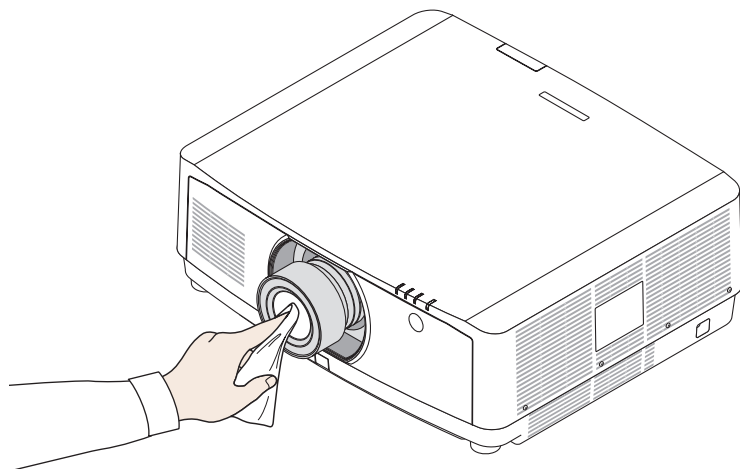

注意

- ガラス用クリーナーやアルコールなどは絶対に使用しないでください。プラスチックレンズの表面を侵食し、輝度低下や画質劣化の原因となります。

7-2. キャビネットの清掃



警告

キャビネットなどに付着したほこりの除去に可燃性ガスのスプレーを使用しないでください。火災の原因となります。

お手入れの前に必ず電源プラグをコンセントから抜いてください。

- 毛羽立ちの少ないやわらかい乾いた布でふいてください。汚れのひどいときは、水でうすめた中性洗剤にひたした布をよく絞ってふき取り、乾いた布で仕上げてください。化学ぞうきんを使用する場合は、その注意書きに従ってください。
- シンナーやベンジンなどの溶剤でふかないでください。変質したり、塗料がはげることがあります。
- 通風口のほこりを取り除く場合は、掃除機のブラシ付きのアダプターを使用して吸い取ってください。なお、アダプターを付けずに直接当てたり、ノズルアダプターを使用することは避けてください。

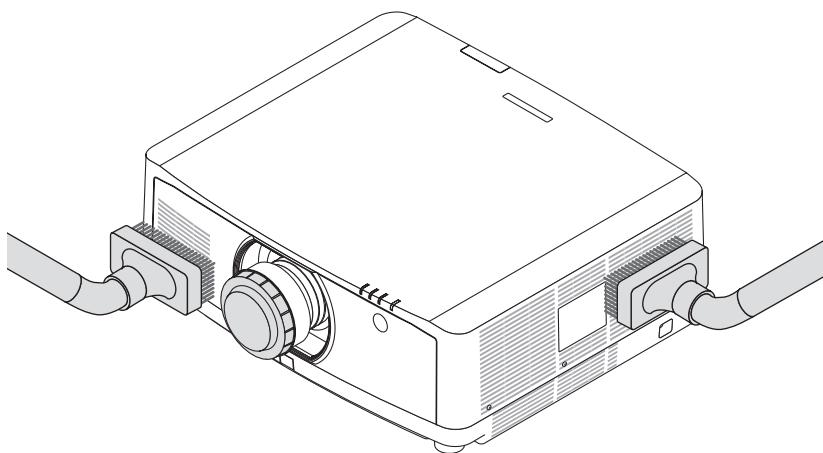

通風口のほこりを吸い取ります。

- 通風口にほこりがたまると、空気の通りが悪くなり内部の温度が上昇し、故障の原因となりますので、こまめに清掃をしてください。
- キャビネットを爪や硬いもので強くひっかいたり、当てたりしないでください。傷の原因となります。
- 本体内部の清掃については、NEC プロジェクター・カスタマサポートセンターにお問い合わせください。

注意

- キャビネットやレンズおよびスクリーンに殺虫剤など揮発性のものをかけたりしないでください。また、ゴムやビニール製品などを長時間接触したままにしないでください。変質したり、塗料がはげなどの原因となります。

8. 付 録

投写距離とスクリーンサイズ

本機は、3種類のレンズユニット（別売）が使用できます。このページの情報を参考にして、設置環境（スクリーンサイズと投写距離）に応じたレンズユニットをお使いください。また、レンズユニットの取り付け方法は、[▶ 157 ページ](#)をご覧ください。

レンズユニットの種類と投写距離

（単位：m）

スクリーンサイズ	レンズユニットの型名		
	NP40ZL	NP41ZL	NP43ZL
50型	0.8～1.2	1.4～3.2	3.3～6.4
60型	1.0～1.4	1.7～3.9	3.9～7.7
80型	1.4～1.9	2.2～5.2	5.2～10.2
100型	1.7～2.4	2.8～6.5	6.4～12.8
120型	2.0～2.9	3.4～7.8	7.7～15.3
150型	2.6～3.6	4.2～9.8	9.6～19.1
200型	3.4～4.8	5.7～13.0	12.7～25.4
240型	4.1～5.8	6.8～15.6	15.3～30.5
300型	5.2～7.3	8.5～19.6	19.1～38.1
400型	6.9～9.7	11.4～26.1	25.4～50.8
500型	8.6～12.1	14.2～32.6	31.7～63.4

参考

● 画面サイズからの投写距離計算法

NP40ZL レンズユニットの投写距離 (m) = $H \times 0.8 \sim H \times 1.1$: 0.8m (最小) ～ 12.1m (最大)

NP41ZL レンズユニットの投写距離 (m) = $H \times 1.3 \sim H \times 3.0$: 1.4m (最小) ～ 32.6m (最大)

NP43ZL レンズユニットの投写距離 (m) = $H \times 2.9 \sim H \times 5.7$: 3.3m (最小) ～ 63.4m (最大)

H (Horizontal) はスクリーン幅の寸法です。

※ 簡易計算式のため数%の誤差があります。

(例) レンズユニット NP41ZL を使用して 150 型スクリーンに投写する場合の投写距離「スクリーンサイズと寸法表」([▶ 175 ページ](#)) の表より、H (スクリーン幅) = 323.1cm となります。

投写距離は、 $323.1\text{cm} \times 1.3 \sim 323.1\text{cm} \times 3.0 = 420.0\text{cm} \sim 969.3\text{cm}$ となります (ズームレンズのため)。

●各レンズユニットの投写範囲

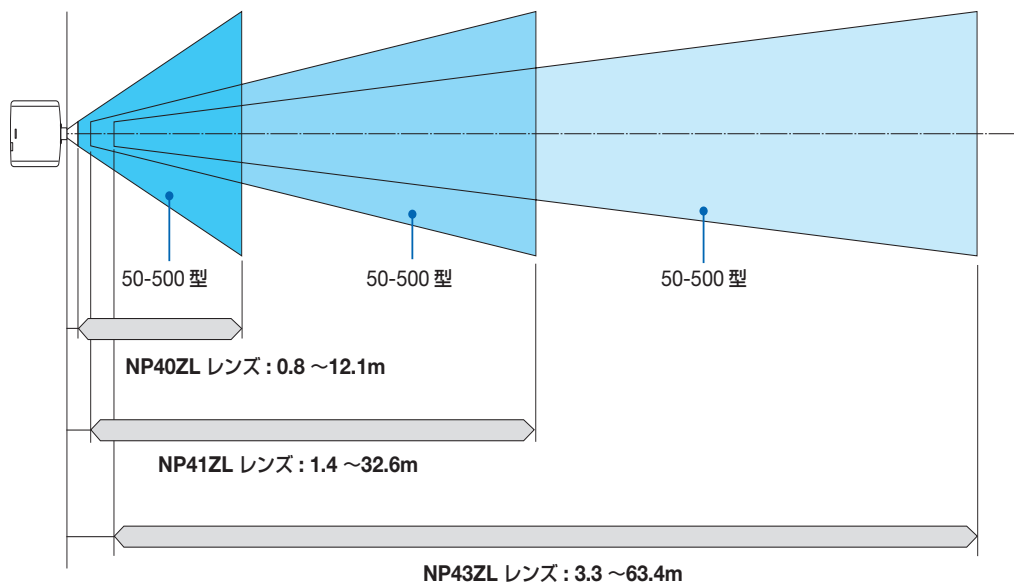

スクリーンサイズと寸法表

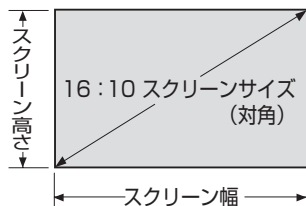

サイズ (型)	スクリーン幅 (cm)	スクリーンの高さ (cm)
50	107.7	67.3
60	129.2	80.8
80	172.3	107.7
100	215.4	134.6
120	258.5	161.5
150	323.1	201.9
200	430.8	269.2
240	516.9	323.1
300	646.2	403.9
400	861.6	538.5
500	1077.0	673.1

レンズシフト範囲

本機にはボタン操作で画面位置を調整するレンズシフト機能があります。次の範囲内のレンズシフトができます。

デスク／フロント投写

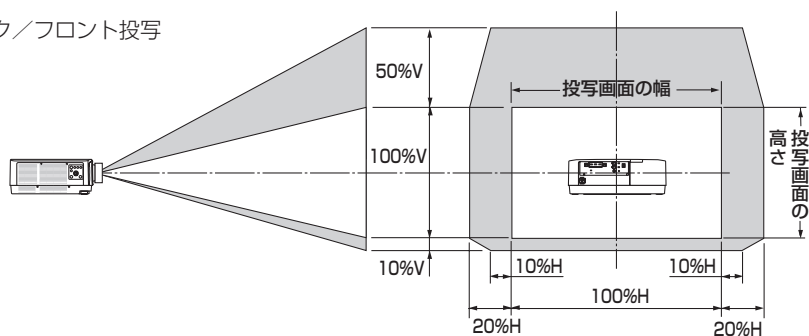

記号の意味：Vは垂直（投写画面の高さ）、Hは水平（投写画面の幅）を表わし、レンズシフト範囲を高さおよび幅の比率で表わしています。

天吊り／フロント投写

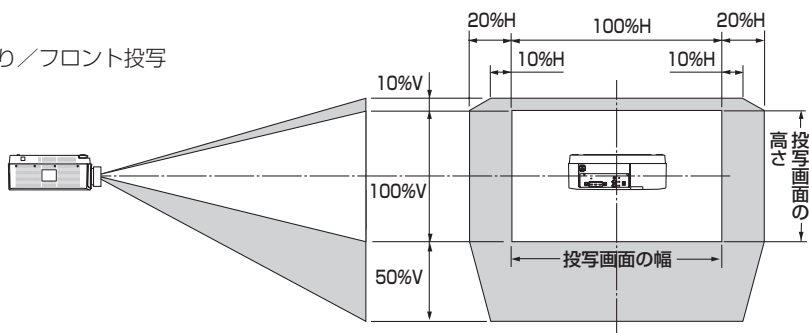

レーザー光の放射範囲については [10 ページ](#) をご覧ください。

（計算例） 150 インチで投写している場合

「スクリーンサイズと寸法表」([175 ページ](#)) のスクリーン表により $H=323.1\text{cm}$ 、 $V=201.9\text{cm}$ になります。

垂直方向の調整範囲：上方向 $0.5 \times 201.9\text{cm} \approx 101\text{cm}$ 、下方向 $0.1 \times 201.9\text{cm} \approx 20\text{cm}$ 投写画面を移動することができます（レンズが中心位置の場合）。天吊り／フロント設置の場合は上下が逆になります。

水平方向の調整範囲：左方向 $0.2 \times 323.1\text{cm} \approx 65\text{cm}$ 、右方向 $0.2 \times 323.1\text{cm} \approx 65\text{cm}$ 投写画面を移動することができます。

※ 簡易計算式のため数%の誤差があります。

対応解像度一覧

HDMI/HDBaseT

信号名	解像度 (ドット)	アスペクト比	垂直走査周波数 (Hz)
VGA	640 × 480	4 : 3	60
SVGA	800 × 600	4 : 3	60
XGA	1024 × 768	4 : 3	60
HD	1280 × 720	16 : 9	60
WXGA	1280 × 768	15 : 9	60
	1280 × 800	16 : 10	60
Quad-VGA	1280 × 960	4 : 3	60
SXGA	1280 × 1024	5 : 4	60
FWXGA	1360 × 768	16 : 9	60
	1366 × 768	16 : 9	60
SXGA+	1400 × 1050	4 : 3	60
WXGA+	1440 × 900	16 : 10	60
WXGA++	1600 × 900	16 : 9	60
WSXGA+	1680 × 1050	16 : 10	60
UXGA	1600 × 1200 *	4 : 3	60
Full HD	1920 × 1080 *	16 : 9	60
WUXGA	1920 × 1200 *	16 : 10	60 Reduced Blanking
2K	2048 × 1080	17 : 9	60
WQHD iMac 27"	2560 × 1440	16 : 9	60
WQXGA	2560 × 1600	16 : 10	60 Reduced Blanking
4K	3840 × 2160	16 : 9	24/25/30/50/60
	4096 × 2160	17 : 9	24/25/30/50/60
HDTV(1080p)	1920 × 1080 *	16 : 9	24/25/30/50/60
HDTV(1080i)	1920 × 1080 *	16 : 9	48/50/60
HDTV (720p)	1280 × 720	16 : 9	50/60
SDTV (480p)	720/1440 × 480	4:3 / 16:9	60
SDTV (576p)	720/1440 × 576	4:3 / 16:9	50
SDTV(480i)	1440 × 480	4:3 / 16:9	60
SDTV(576i)	1440 × 576	4:3 / 16:9	50

DisplayPort

信号名	解像度 (ドット)	アスペクト比	垂直走査周波数 (Hz)
VGA	640 × 480	4 : 3	60
SVGA	800 × 600	4 : 3	60
XGA	1024 × 768	4 : 3	60
HD	1280 × 720	16 : 9	60
WXGA	1280 × 768	15 : 9	60
	1280 × 800	16 : 10	60
Quad-VGA	1280 × 960	4 : 3	60
SXGA	1280 × 1024	5 : 4	60
FWXGA	1360 × 768	16 : 9	60
	1366 × 768	16 : 9	60
SXGA+	1400 × 1050	4 : 3	60
WXGA+	1440 × 900	16 : 10	60
WXGA++	1600 × 900	16 : 9	60
WSXGA+	1680 × 1050	16 : 10	60
UXGA	1600 × 1200 *	4 : 3	60
Full HD	1920 × 1080 *	16 : 9	60
WUXGA	1920 × 1200 *	16 : 10	60 Reduced Blanking
2K	2048 × 1080	17 : 9	60
WQHD iMac 27"	2560 × 1440	16 : 9	60
WQXGA	2560 × 1600	16 : 10	60 Reduced Blanking
4K	3840 × 2160	16 : 9	24/25/30
	4096 × 2160	17 : 9	24/25/30
HDTV(1080p)	1920 × 1080	16 : 9	50/60
HDTV (720p)	1280 × 720	16 : 9	50/60
SDTV (480p)	720/1440 × 480	4:3 / 16:9	60
SDTV (576p)	720/1440 × 576	4:3 / 16:9	50

アナログ RGB

信号名	解像度 (ドット)	アスペクト比	垂直走査周波数 (Hz)
VGA	640 × 480	4 : 3	60/72/75/85/iMac
SVGA	800 × 600	4 : 3	56/60/72/75/85/iMac
XGA	1024 × 768	4 : 3	60/72/75/85/iMac
XGA+	1152 × 864	4 : 3	75
HD	1280 × 720	16 : 9	60
WXGA	1280 × 768	15 : 9	60/75/85
	1280 × 800	16 : 9	60/75/85
Quad-VGA	1280 × 960	4 : 3	60/85
SXGA	1280 × 1024	5 : 4	60/75/85
FWXGA	1360 × 768	16 : 9	60
	1366 × 768	16 : 9	60
SXGA+	1400 × 1050	4 : 3	60/75
WXGA+	1440 × 900	16 : 10	60/75/85
WXGA++	1600 × 900	16 : 9	60
UXGA	1600 × 1200 *	4 : 3	60
WSXGA+	1680 × 1050	16 : 10	60
Fill HD	1920 × 1080 *	16 : 9	60
WUXGA	1920 × 1200 *	16 : 10	60 Reduced Blanking
2K	2048 × 1080	17 : 9	60
MAC 13"	640 × 480	4 : 3	67
MAC 16"	832 × 624	4 : 3	75
MAC 19"	1024 × 768	4 : 3	75
MAC 21"	1152 × 870	4 : 3	75
MAC 23"	1280 × 1024	5 : 4	65

アナログ コンポーネント

信号名	解像度 (ドット)	アスペクト比	垂直走査周波数 (Hz)
HDTV(1080p)	1920 × 1080	16 : 9	50/60
HDTV(1080i)	1920 × 1080	16 : 9	50/60
HDTV (720p)	1280 × 720	16 : 9	50/60
SDTV (480p)	720 × 480	4:3 / 16:9	60
SDTV (576p)	720 × 576	4:3 / 16:9	50
SDTV(480i)	720 × 480	4:3 / 16:9	60
SDTV(576i)	720 × 576	4:3 / 16:9	50

HDMI/HDBaseT 3D

信号 解像度 (ドット)	アスペクト比	垂直走査周波数 (Hz)	3D フォーマット
1920 × 1080p	16 : 9	23.98/24	Fram Paking
			Side By Side (Half)
			Top And Bottom
		25	Side By Side (Half)
			Top And Bottom
		29.97/30	Fram Paking
Side By Side (Half)			
Top And Bottom			
50	Side By Side (Half)		
	Top And Bottom		
59.94/60	Side By Side (Half)		
	Top And Bottom		
1920 × 1080i	16 : 9	50	Side By Side (Half)
			Top And Bottom
		59.94/60	Side By Side (Half)
			Top And Bottom
1280 × 720p	16 : 9	23.98/24	Fram Paking
			Side By Side (Half)
			Top And Bottom
		25	Side By Side (Half)
			Top And Bottom
		29.97/30	Fram Paking
			Side By Side (Half)
			Top And Bottom
		50	Fram Paking
			Side By Side (Half)
			Top And Bottom
		59.94/60	Fram Paking
Side By Side (Half)			
Top And Bottom			

DisplayPort 3D

信号	解像度 (ドット)	アスペクト比	垂直走査周波数 (Hz)	3D フォーマット
1920 × 1080p	16 : 9	23.98/24	23.98/24	Fram Paking
				Side By Side (Half)
				Top And Bottom
			25	Side By Side (Half)
				Top And Bottom
				29.97/30
		Side By Side (Half)		
		Top And Bottom		
		50	Side By Side (Half)	
			Top And Bottom	
		59.94/60	Side By Side (Half)	
			Top And Bottom	
1280 × 720p	16 : 9	23.98/24	23.98/24	Fram Paking
				Side By Side (Half)
				Top And Bottom
			25	Side By Side (Half)
				Top And Bottom
				29.97/30
		Side By Side (Half)		
		Top And Bottom		
		50	Fram Paking	
			Side By Side (Half)	
			Top And Bottom	
		59.94/60	Fram Paking	
			Side By Side (Half)	
			Top And Bottom	

*: リアル表示

- ・ アドバンスド・アキュブレンドの場合、文字や罫線の太さなどが不均一になったり、色がにじんだりする場合があります。
- ・ 出荷時はその表示解像度/周波数の標準的な信号に合わせていますが、コンピューターの種類によっては調整が必要な場合があります。

仕様

型名	NP-PA803ULJL	NP-PA703ULJL	NP-PA653ULJL
方式	三原色液晶シャッター投映方式		
主要部品仕様	液晶パネル	サイズ	0.76 型 (MLA 付き) ×3 枚 (アスペクト比 16:10)
		画素数 ^{(*)1}	2,304,000 画素 (1920 ドット ×1200 ライン)
	投写レンズ	投写レンズ仕様 (別売) をご覧ください。 ▶ 184 ページ	
	光源	レーザーダイオード	
	光学装置	ダイクロイックミラーによる光分離・クロスダイクロプリズムによる合成方式	
明るさ ^{(*)2} ^{(*)3}		8000lm	7000lm 6500lm
コントラスト比 ^{(*)2} (全白/全黒)	2,500,000:1 (ダイナミックコントラストが「オン」のとき)		
画面サイズ (投写距離)	50 ~ 500 型		
色再現性	10 ビット カラープロセッシング (約 10 億 7000 万色)		
走査周波数	水平	アナログ:15kHz、24 ~ 100kHz (RGB 入力は 24kHz 以上) VESA 準拠 デジタル:15kHz、24 ~ 153kHz VESA 準拠	
	垂直	アナログ:48Hz、50 ~ 85Hz、100、120Hz VESA 準拠 デジタル:24、25、30、48Hz、50 ~ 85Hz、100、120Hz VESA 準拠	
主な調整機能	電動ズーム、電動フォーカス、電動レンズシフト、入力信号切替 (HDMI1/HDMI2/DisplayPort/ コンピューター /HDBaseT)、画像自動調整、画面拡大、画面位置調整、ミュート (映像 / 音声とも)、電源オン/スタンバイ、オンスクリーン表示 / 選択など		
最大表示解像度 (横 × 縦)	アナログ:1920×1200 (アドバンスド・アキュブレンドによる対応) デジタル:4096×2160 (アドバンスド・アキュブレンドによる対応)		
入力信号	R,G,B,H,V	RGB:0.7Vp-p / 75Ω	
		Y:1.0Vp-p/ 75Ω (with Negative Polarity Sync)	
		Cb,Cr (Pb, Pr) : 0.7Vp-p / 75Ω	
		H/V Sync:4.0Vp-p/TTL	
		Composite Sync : 4.0Vp-p / TTL	
	Sync on G : 1.0Vp-p / 75Ω (With Sync)		
	コンポーネント	Y:1.0Vp-p / 75Ω (With Sync)	
Cb,Cr (Pb,Pr) :0.7Vp-p / 75Ω			
DTV: 480i, 480p, 720p, 1080i, 1080p (60Hz) 576i, 576p, 720p, 1080i (50Hz)			
DVD: プロGRESSIVE信号 (50/60Hz)			
音声	0.5Vrms / 22kΩ 以上		

型名		NP-PA803ULJL	NP-PA703ULJL	NP-PA653ULJL	
入出力端子	コンピューター/ コンポーネント	映像入力	ミニ D-Sub 15 ピン × 1		
		音声入力	ステレオミニジャック × 1		
		音声出力	ステレオミニジャック × 1 (全信号共通)		
	HDMI	映像入力	HDMI® コネクタ タイプ A × 2 Deep Color (ディープカラー：色深度)：8/10/12 ビット対応 Colorimetry：RGB、YCbCr444、YCbCr422、YCbCr420、 REC2020、REC709、REC601 対応 LipSync 対応、HDCP 対応 (*4)、4K 対応、HDR 対応、3D 対応		
		音声入力	HDMI：サンプリング周波数 32/44.1/48KHz サンプリングビット 16/20/24bit		
	HDBaseT/ Ethernet ポート	映像入力	RJ-45 × 1、100BASE-TX 対応 Deep Color (ディープカラー：色深度)：8/10/12 ビット対応 Colorimetry：RGB、YCbCr444、YCbCr422、YCbCr420、 REC2020、REC709、REC601 対応 LipSync 対応、HDCP 対応 (*4)、4K 対応、3D 対応		
		映像出力	RJ-45 × 1、100BASE-TX 対応 Deep Color (ディープカラー：色深度)：8/10/12 ビット対応 Colorimetry：RGB、YCbCr444、YCbCr422、REC709、 REC601 対応 LipSync 対応、HDCP 対応 (*4)、4K 対応、3D 対応		
		音声入力	サンプリング周波数 32/44.1/48KHz サンプリングビット 16/20/24bit		
		音声出力	サンプリング周波数 32/44.1/48KHz サンプリングビット 16/20/24bit		
	DisplayPort	映像入力	DisplayPort × 1 データレート：5.4Gbps/2.7Gbps/1.62Gbps レーン数：1 レーン /2 レーン /4 レーン 色深度：8 ビット、10 ビット、12 ビット Colorimetry：RGB、YCbCr444、YCbCr422、REC709、 REC601 対応 HDCP 対応 (*4)、4K 対応、3D 対応		
		音声入力	DisplayPort：サンプリング周波数 32/44.1/48KHz サンプリングビット 16/20/24bit		
	PC コントロール端子		D-Sub 9 ピン × 1		
	USB ポート		USB タイプ A × 1		
	LAN ポート		RJ-45 × 1、10BASE-T/100BASE-TX 対応		
	リモート端子		ステレオミニジャック × 1		
3DSync 出力端子		5V/10mA、3D 用同期信号出力			
使用環境		動作温度：5 ~ 40°C (*5) 動作湿度：20 ~ 80% (ただし、結露しないこと) 保存温度：- 10 ~ 50°C 保存湿度：20 ~ 80% (ただし、結露しないこと) 動作高度：0 ~ 3650m (1700 ~ 3650m はファンモード「自動」または「高地」)			
電源		AC 100V 50/60Hz (*6)			

型名			NP-PA803ULJL	NP-PA703ULJL	NP-PA653ULJL
消費電力	ライトモード	ノーマル時	798W	647W	627W
		エコ1時	604W	531W	580W
		エコ2時	470W	414W	437W
		長寿命時	285W	276W	276W
	スタンバイ	ネットワーク有効時	0.15W		
ネットワーク無効時		0.11W			
定格入力電流			11.8A	10.5A	10.2A
電源コード仕様			15A 125V		
外形寸法			580 (幅) × 205 (高) × 490 (奥行) mm (突起部含まず) 580 (幅) × 208 (高) × 494 (奥行) mm (突起部含む)		
質量			18.2kg (レンズユニット含まず)		

- (* 1) : 有効画素数は 99.99% です。
 - (* 2) : 出荷時における本製品全体の平均的な値を示しており、JIS X6911:2015 データプロジェクターの仕様書様式にそって記載しています。測定方法、測定条件については、附属書 2 に基づいています。
 - (* 3) : 別売のレンズユニット NP41ZL を装着しライトモードが「ノーマル」、プリセットが高輝度モードのときの明るさです。ライトモードを「エコ1」、「エコ2」または「長寿命」にすると明るさが低下します。また、プリセットで他のモードを選択すると明るさが多少低下します。
 - (* 4) : HDCP/HDCP 技術とは？
HDCP とは "High-bandwidth Digital Content Protection" の略称で、DisplayPort、HDMI を経由して送信されるデジタルコンテンツの不正コピー防止を目的とする著作権保護用システムのことをいいます。HDCP の規格は、Digital Content Protection, LLC という団体によって、策定・管理されています。
本機の DisplayPort 入力端子、HDMI 1 および HDMI2 入力端子、HDBaseT ポートは、HDCP 技術を用いてコピープロテクトされているデジタルコンテンツを投写することができます。
ただし、HDCP の規格変更などが行われた場合、プロジェクターが故障していても、DisplayPort 入力端子、HDMI 1 および HDMI2 入力端子、HDBaseT ポートの映像が表示されないことがあります。
映像 : DeepColor (ディープカラー : 色深度) : 8/10/12 ビット、LipSync
音声 : LPCM; チャンネル数 ; 2ch、サンプリング周波数 : 32/44.1/48kHz、サンプリングビット : 16/20/24 ビット
HDMI : HDCP 2.2/1.4 に対応
DisplayPort : HDCP 1.3 対応
HDBaseT : HDCP 2.2/1.4 に対応
 - (* 5) : ライトモードが「ノーマル」または「エコ1」のときは、33℃から段階的に強制エコモードに移行します。
 - (* 6) : 高調波電流規格 JIS C 61000-3-2 適合品です。
- ・この仕様・意匠はお断りなく変更することがあります。

●投写レンズ仕様 (別売)

NP40ZL	電動レンズシフト、電動ズーム、電動フォーカス (投写比 0.79 ~ 1.11 : 1、F2.0 ~ 2.5、f=13.3 ~ 18.6mm)
NP41ZL	電動レンズシフト、電動ズーム、電動フォーカス (投写比 1.30 ~ 3.02 : 1、F1.7 ~ 2.0、f=21.8 ~ 49.8mm)
NP43ZL	電動レンズシフト、電動ズーム、電動フォーカス (投写比 2.99 ~ 5.93 : 1、F2.2 ~ 2.6、f=49.7 ~ 99.8mm)

- ・投写比は 100 型の画面を投写する場合の値です。

外觀図

単位：mm

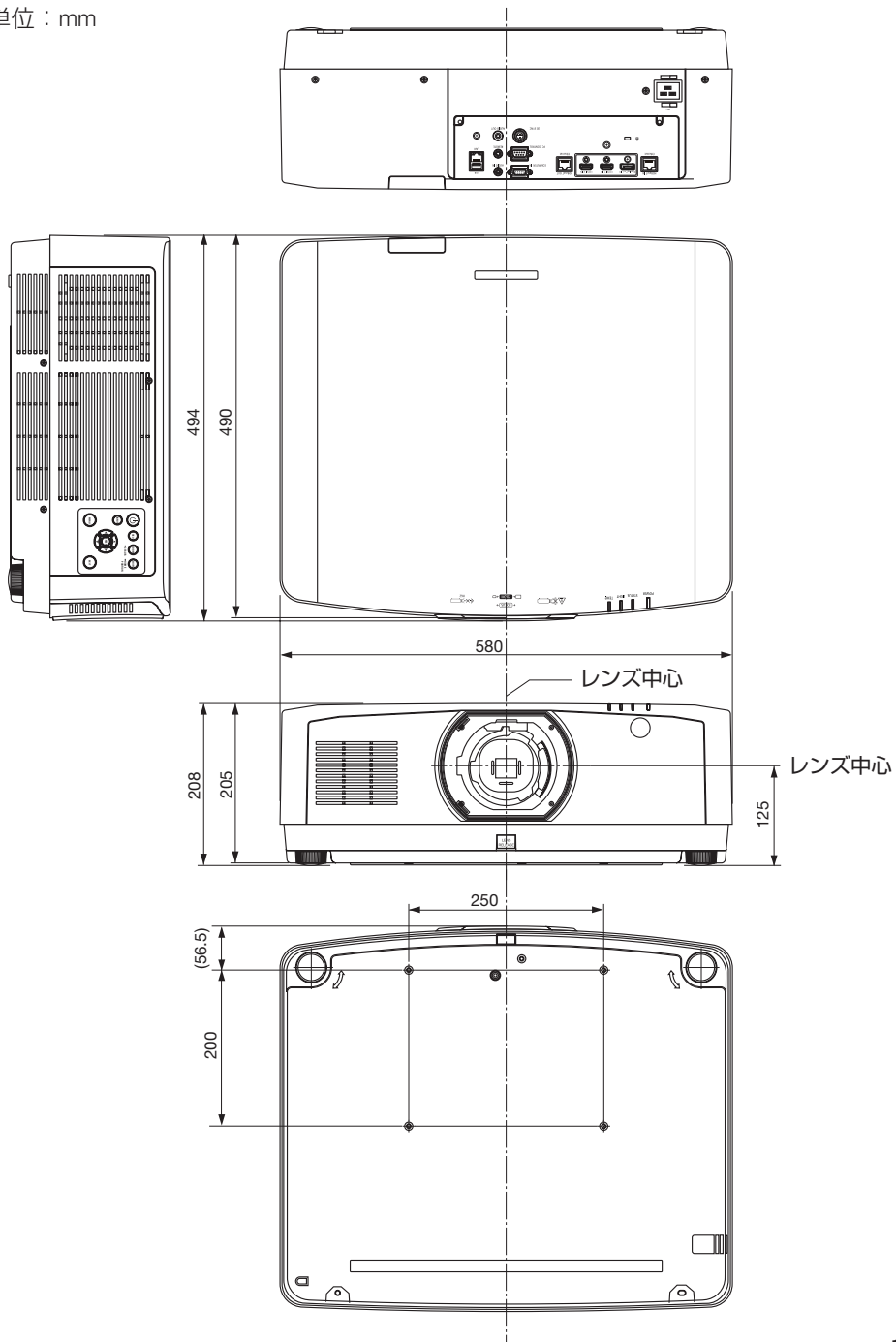

天吊り金具（別売）取り付け図

天井設置面寸法図（単位：mm）

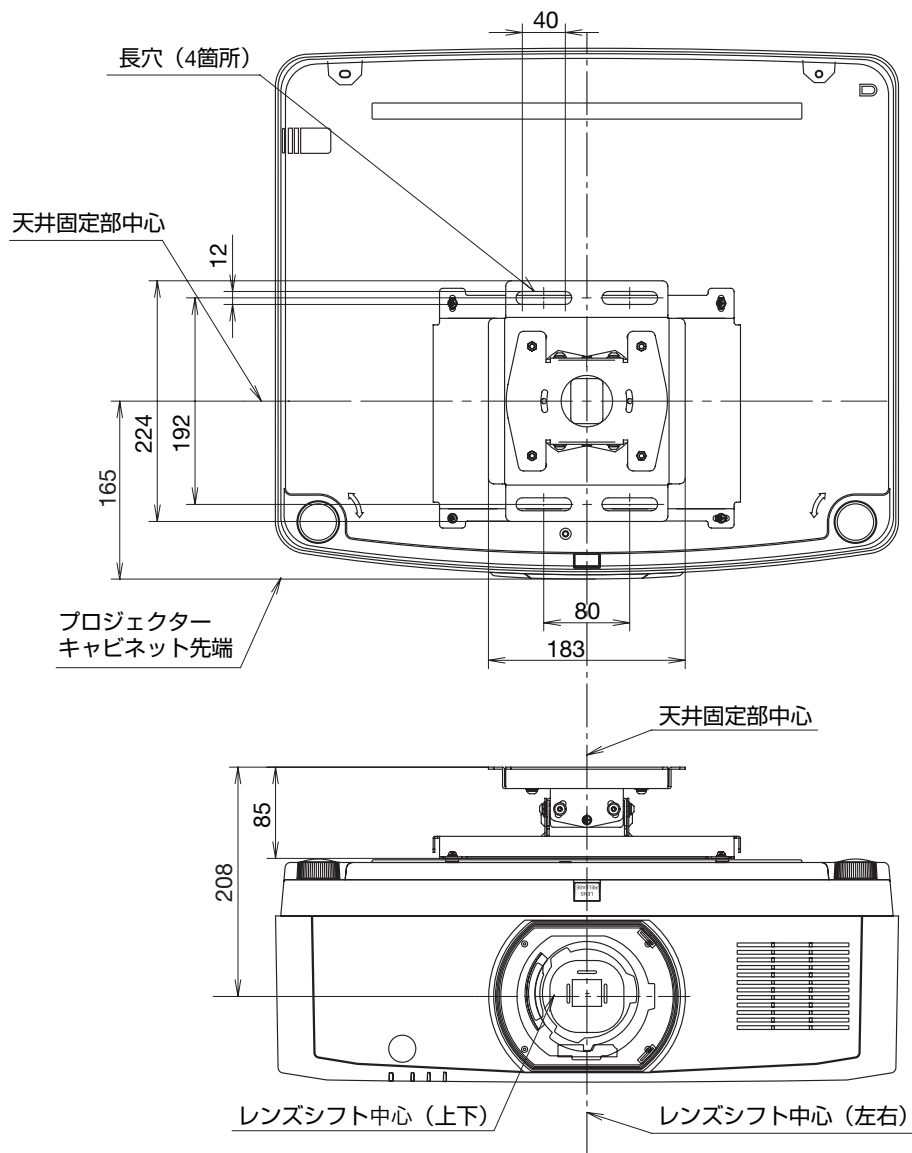

注）天吊り金具が 左右0度、上下0度、傾き0度の位置です。

主な端子のピン配列と信号名

● コンピューター映像入力端子（ミニ D-Sub 15 ピン）

各ピンの接続と信号レベル

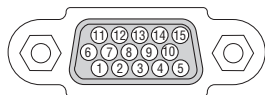

信号レベル

ビデオ信号：0.7Vp-p（アナログ）

同期信号：TTL レベル

ピン番号	RGB 信号（アナログ）	YCbCr 信号
1	赤	Cr
2	緑またはシンクオングリーン	Y
3	青	Cb
4	接 地	
5	接 地	
6	赤 接 地	Cr 接 地
7	緑 接 地	Y 接 地
8	青 接 地	Cb 接 地
9	非接続	
10	同期信号 接 地	
11	非接続	
12	Bi-directional DATA（SDA）	
13	水平またはコンポジット同期	
14	垂直同期	
15	Data Clock	

● HDMI 1/2 入力端子（タイプ A）

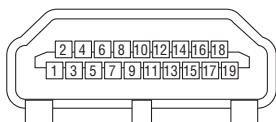

ピン番号	信号	ピン番号	信号
1	TMDS データ 2 +	11	TMDS クロックシールド
2	TMDS データ 2 シールド	12	TMDS クロッキーシールド
3	TMDS データ 2 -	13	CEC
4	TMDS データ 1 +	14	非接続
5	TMDS データ 1 シールド	15	SCL
6	TMDS データ 1 -	16	SDA
7	TMDS データ 0 +	17	DDC/CEC 接地
8	TMDS データ 0 シールド	18	+ 5V 電源
9	TMDS データ 0 -	19	ホットプラグ検出
10	TMDS クロック+		

● DisplayPort 入力端子 (DisplayPort)

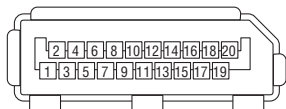

ピン番号	信号	ピン番号	信号
1	メインリンク レーン 3 -	11	接地 0
2	接地 3	12	メインリンク レーン 0 +
3	メインリンク レーン 3 +	13	コンフィグ 1
4	メインリンク レーン 2 -	14	コンフィグ 2
5	接地 2	15	補助チャネル+
6	メインリンク レーン 2 +	16	接地 4
7	メインリンク レーン 1 -	17	補助チャネル-
8	接地 1	18	ホットプラグ検知
9	メインリンク レーン 1 +	19	リターン
10	メインリンク レーン 0 -	20	+3.3V 電源

● Ethernet/HDBaseT ポート (RJ-45)

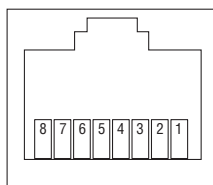

ピン番号	信号
1	TxD + / HDBT0 +
2	TxD - / HDBT0 -
3	RxD + / HDBT1 +
4	非接続 / HDBT2 +
5	非接続 / HDBT2 -
6	RxD - / HDBT1 -
7	非接続 / HDBT3 +
8	非接続 / HDBT3 -

● USB-A ポート (USB タイプ A)

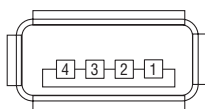

ピン番号	信号
1	V _{BUS}
2	D -
3	D +
4	接地

● PC コントロール端子 (D-Sub 9 ピン)

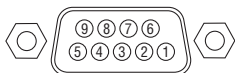

ピン番号	信号
1	未使用
2	RxD 受信データ
3	TxD 送信データ
4	未使用
5	接地
6	未使用
7	RTS 送信要求
8	CTS 送信可
9	未使用

ASCII コントロールコマンドについて

本機は、当社のプロジェクターまたはディスプレイを制御するための共通 ASCII コントロールコマンドに対応しています。

コマンドの詳細は当社ホームページをご覧ください。

<https://www.nec-display.com/dl/jp/pj/manual/lineup.html>

外部機器との接続方法

プロジェクターとコンピューターなどの外部機器との接続方法には、次の 2 つがあります。

① シリアルポートを使用した接続

シリアルケーブル（クロスケーブル）を使用して、コンピューターとプロジェクターを接続します。

② ネットワーク (LAN/HDBaseT) 経由での接続

LAN ケーブルを使用して、コンピューターとプロジェクターを接続します。

使用する LAN ケーブルの種類（ストレート / クロス）については、ネットワーク管理者にご確認ください。

接続インターフェース

① シリアルポートを使用した接続

通信条件

項目	詳細
ボーレート	115200/38400/19200/9600/4800bps
データ長	8 ビット
パリティビット	なし
ストップビット	1 ビット
フロー制御	なし
通信手順	全二重

② ネットワーク (LAN/HDBaseT) 経由での接続

通信条件（LAN による接続）

項目	詳細
伝送速度	自動設定 (10/100Mbps)
対応規格	IEEE802.3 (10BASE-T) IEEE802.3u (100BASE-TX, Auto-Negotiation)

コマンドの送受信には、TCP のポート番号「7142」を使用します。

通信条件（HDBaseT による接続）

項目	詳細
伝送速度	100Mbps
対応規格	IEEE802.3u (100BASE-TX, Auto-Negotiation)

コマンドの送受信には、TCP のポート番号「7142」を使用します。

本機で使用するパラメーター

● input コマンド

入力端子	レスポンス	パラメーター
HDMI1	hdmi1	hdmi1 または hdmi
HDMI2	hdmi2	hdmi2
DisplayPort	displayport	displayport または displayport1
コンピューター	computer	次の 6 つの文字列のいずれか computer , computer1 , vga , vga1 , rgb , rgb1
HDBaseT	hdbaset	hdbaset または hdbaset1

● status コマンド

レスポンス	本機の状態
error:temp	温度エラー
error:fan	ファン異常
error:light	光源異常
error:lens	レンズ異常
error:system	システム異常

バックグラウンドロゴを変更する (Virtual Remote Tool)

Virtual Remote Tool を使用すると、コンピューターの画面に Virtual Remote 画面（リモコンウインドウまたはツールバー）を表示し、LAN を経由してプロジェクターの電源の入/切や信号切り替えなどの操作ができます。

また、画像をプロジェクターへ送信して、バックグラウンドロゴとして登録することができます。登録後は、ロックをかけてロゴの書き換えを防止できます。

【Virtual Remote 画面】



リモコンウインドウ

●主な制御機能

- ・電源の入/切
 - ・入力信号切替
 - ・映像・音声のミュート
 - ・投写中の動画を静止する
 - ・プロジェクターへロゴ画像を送信する
- その他、コンピューターの画面上でのリモコン操作

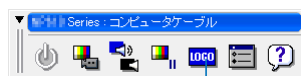

ツールバー

バックグラウンドロゴを登録するときは、このボタンを使います。

Virtual Remote Tool は、当社のホームページからダウンロードしてください。
<https://www.nec-display.com/dl/jp/pj/soft/lineup.html>

注意

- リモコンウインドウを表示しているときは、ロゴを登録することができません。Virtual Remote 画面の表示をツールバーに切り替えてください。表示の切り替え方法については、Virtual Remote Tool のヘルプをご覧ください。
- Virtual Remote Tool を使って送信できるロゴデータ（画像）には以下の条件があります。
 - * ファイルサイズ：256 キロバイト以内
 - * 画像サイズ：本機の解像度以内
 - * ファイル形式：PNG（フルカラー）
- Virtual Remote Tool で送信したロゴデータ（画像）は中央に表示され、周囲の色は黒色になります。
- バックグラウンドロゴを工場出荷時の画面（NEC ロゴ）に戻すには、添付の NEC Projector CD-ROM に収録している画像ファイルを使用して、もう一度バックグラウンドロゴの登録をしておいてください。

¥Logo¥necpj_bbwux.png

参考

- Virtual Remote Tool は、シリアル接続での制御も可能です。

故障かな？と思ったら

修理を依頼される前に、もう一度接続や設定および操作に間違いがないかご確認ください。それでもなお異常なときは NEC プロジェクター・カスタマサポートセンターにお問い合わせください。

現象と確認事項

このようなとき	確認してください	参照ページ
電源が入らない	電源プラグがコンセントから抜けていませんか。	35
	内部温度が異常ではありませんか。内部の温度が高すぎたり、低すぎたりする場合は、保護のため電源は入りません。適切な室温に調節して、しばらく待ってから電源を入れてください。	199
	標高約 1700m 以上の高地で本機を使用していませんか。高地で使用する場合はオンスクリーンメニューのファンモードで「高地」を選択してください。高地で本機を使用する場合にファンモードで「高地」を選択していないと、温度プロテクターが働き、自動的に電源が切れることがあります。	133
	上記の電源コードの接続、本機の内部温度異常などが原因として考えられない場合は、電源プラグをコンセントから抜いてください。そして約 5 分間待って再び電源プラグをコンセントに接続してください。	49,50 35
使用中に電源が切れる	オンスクリーンメニューのオフタイマー、オートパワーオフ、またはプログラムタイマーを「オン(時間を選択)」にしていますか。	153 137
映像が出ない	接続している入力を選んでいますか。本体の入力切替ボタンまたはリモコンの入力を選択するボタンを再度押してください。	39
	入力端子のケーブルが正しく接続されていますか。	161 ~ 168
	調整のコントラスト、明るさが最小になっていませんか。	112
	オンスクリーンメニューのパワーオンシャッターが「閉」に設定されていませんか。	135
	リモコンの(映像消去)ボタンまたは(シャッター)ボタンが押されていますか。	51
	コンピューター信号 (RGB) の場合、入力信号が対応している解像度、周波数になっていますか。コンピューターの解像度を確認してください。	177
	コンピューター信号 (RGB) の場合、画面調整を正しく行っていますか。	47
	コンピューターの画面がうまく投写できない場合は、195 ページをご覧ください。	—

映像が出ない	HDMI1 入力端子、HDMI2 入力端子および DisplayPort 入力端子の映像がうまく投写できない場合は次の点をご確認ください。 お使いのコンピューターに内蔵されているグラフィックボードのドライバーを再インストールください。または最新のバージョンアップを適用してください。 再インストール、最新のバージョンアップに関しては、コンピューター、グラフィックボードの取扱説明書を参照いただくか、コンピューターのサポート窓口にお問い合わせください。 なお、最新ドライバーや最新 OS のインストールは、お客様の責任において行っていただきますようお願いいたします。これらインストールに起因するトラブル、不具合については一切の責任を負わないものとします。	—
	HDBaseT 対応伝送機器によっては信号が対応していない場合があります。また IR、RS232C が対応できない場合があります。	—
	各設定が正しく調整・設定されていますか。	98
	それでも解決しない場合は、リセットを行ってみてください。	154
	セキュリティが有効になっている場合は、本機の電源を入れたときに、あらかじめ登録しておいたセキュリティキーワードを入力しないと映像は投写されません。	64
	標高約 1700m 未満であっても高地で使用している場合、温度プロテクタが働いて、自動的に消灯することがあります。そのときはファンモードを「高地」に設定してください。	133
映像が歪む	正しく設置されていますか。	41
	台形状に歪む場合は幾何学補正を行ってください。	58,122
映像がぼやける	レンズのフォーカスは合っていますか。	43
	投写画面と本機が正しい角度で設置されていますか。	41
	投写距離がフォーカスの範囲を超えていませんか。	174
	レンズシフトの移動量が保証範囲を超えていませんか。	176
	レンズなどが結露していませんか。 気温が低い所に保管しておいて温かい所で電源を入れるとレンズや内部の光学部が結露することがあります。このような場合は結露がなくなるまで数分お待ちください。	—
映像の画質が悪い	コンピューター信号 (RGB) の場合、(自動調整) ボタンを押してください。	47
映像が乱れる	本機に接続している信号ケーブルが断線していませんか。	—
映像が突然暗くなった	室温が高いため、強制エコモードになっていませんか。 室温を下げてください。	55

水平または垂直方向に映像がずれて正常に表示されない	コンピューター信号（RGB）の場合、水平、垂直を正しく調整しましたか。	113
	コンピューター信号（RGB）の場合、入力信号が対応している解像度、周波数になっていますか。 コンピューターの解像度を確認してください。	177
コンピューター信号（RGB）で文字がちらついたり色がずれている	(自動調整)ボタンを押してください。改善されない場合は、オンスクリーンメニューのクロック周波数と位相を調整してください。	47 112 113
リモコンで操作できない	リモコンのリモコン送信部を本体のリモコン受光部に向けていますか。	33
	リモコンの電池が消耗していませんか。新しい電池と交換してください。	32
	リモコンと本体のリモコン受光部との間に障害物はありませんか。	33
	リモコンの有効範囲を超えていませんか。	33
	コントロール ID 機能を設定している場合、リモコンの ID 番号とプロジェクターの ID 番号は一致していますか。 コントロール ID を「オン」にすると、本機のリモコンから本機を操作できなくなります。	141
	本機のリモコンを使って、コンピューターのマウス操作を行う場合は、別売のマウスレシーバーをコンピューターに接続してください。	56
インジケーターが点滅する	インジケーター表示一覧をご覧ください。	197
本機の動作が不安定になる	電源プラグをコンセントから抜いてください。そして約 5 分間待って再び電源プラグをコンセントに接続してください。	49,50 35

コンピューターの画面がうまく投写できない場合

コンピューターを接続して投写する際、うまく投写できない場合は、次のことをご確認ください。

●コンピューターの起動のタイミング

コンピューターと本機をコンピューターケーブルで接続し、本機とコンセントを電源コードで接続して本機をスタンバイ状態にしてから、コンピューターを起動してください。

特にノートブックコンピューターの場合、接続してからコンピューターを起動しないと外部出力信号が出力されないことがあります。

参考

- 本機のオンスクリーンメニューを表示して、情報→信号の水平同期周波数を確認してください。
水平同期周波数が表示されていないときは、コンピューターから外部出力信号が出力されていません。(▶ 155 ページ)

●コンピューターの起動後に操作が必要な場合

ノートブックコンピューターの場合、起動したあとに外部出力信号を出力させるため、さらに操作が必要な場合があります（ノートブックコンピューター自身の液晶画面に表示されていても、外部出力信号が出力されているとは限りません）。

参考

- Windows のノートブックコンピューターの場合は、**[Fn]**キーと 12 個のファンクションキーのいずれかとの組み合わせで、外部出力の有効 / 無効を切り替えます。

【コンピューターメーカーとキー操作の例】

[Fn] + [F3]	NEC
[Fn] + [F8]	DELL

※ 詳しい操作は、お使いのコンピューターの取扱説明書をご覧ください。

- Apple の MacBook は、ビデオミラーリングの設定を行います。

●ノートブックコンピューターの同時表示時の外部出力信号が正確ではない場合

ノートブックコンピューターの場合、自身の液晶画面は正常に表示されていても投写された画面が正常ではない場合があります。

多くの場合、ノートブックコンピューターの制限（コンピューター自身の液晶画面と外部出力を同時に出力する場合は、標準規格に合った信号を出力できない）によることが考えられます。このときの外部出力信号が、本機で対応可能な信号の範囲から大きく外れている場合、調整を行っても正常に表示されないことがあります。

上記の場合は、ノートブックコンピューターの同時表示をやめ、外部出力のみのモードにする（液晶画面を閉じると、このモードになる場合が多い）操作を行うと、外部出力信号が標準規格に合った信号になることがあります。

● Mac を起動させたとき、画面が乱れたり何も表示しない場合

Mac 用信号アダプター（市販）を使って接続したとき、ディップスイッチの設定を、Mac および本機の対応外の表示モードにした場合、表示が乱れたり、何も表示できなくなる場合があります。万一表示できない場合は、ディップスイッチを 13 インチ固定モードに設定し、Mac を再起動してください。そのあと表示可能なモードに変更して、もう一度再起動してください。

● MacBook と本機を同時に表示させる場合

MacBook ディスプレイのビデオミラーリングを「切」にしないと外部出力を本機の表示解像度に設定できないことがあります。

● Mac の投写画面からフォルダーなどが切れている場合

Mac に接続していたディスプレイを本機より高い解像度で使用していた場合、本機で投写した画面では、画面の隅にあったアイコンなどが画面からはみ出したり消えたりすることがあります。このような場合は、Mac の Finder 画面で option キーを押した状態で「表示」→「整頓する」を選択してください。はみ出したり消えたりしたアイコンが画面内に移動します。





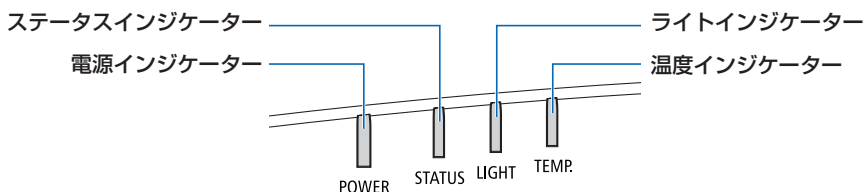







インジケータ表示一覧

本体操作部の4つのインジケータが点灯、点滅しているときは、以下の状態を表しています。



●通常のインジケータ表示

POWER	STATUS	LIGHT	TEMP.	本機の状態
(消灯)	(消灯)	(消灯)	(消灯)	主電源が切れている
オレンジ色 (点滅 ^{*1})	(消灯)	(消灯)	(消灯)	スタンバイ状態 (スタンバイモードが「ノーマル」で、ネットワークが待機状態) (🔵 152 ページ)
オレンジ色 (長い間隔の点滅 ^{*2})	(消灯)	(消灯)	(消灯)	スタンバイ状態 (スタンバイモードが「ノーマル」で、ネットワークが無効状態) (🔵 152 ページ)
オレンジ色 (点灯)	(消灯)	(消灯)	(消灯)	スタンバイ状態 (スタンバイモードが「ノーマル」で、ネットワークが有効状態) (🔵 152 ページ)
オレンジ色 (長い点滅 ^{*3})	(消灯)	(消灯)	(消灯)	プログラムタイマー オン時刻有効状態 (スタンバイ状態)
緑色 (点灯)	(消灯)	(消灯)	(消灯)	スリープ状態
緑色 (長い点滅 ^{*3})	(消灯)	(消灯)	(消灯)	プログラムタイマー オン時刻有効状態 (スリープ状態)
青色 (点灯)	(消灯)	緑色 (点灯)	(消灯)	電源オン状態 (ライトモードが「ノーマル」または「エコ1」)
青色 (点灯)	(消灯)	緑色 (長い点滅 ^{*3})	(消灯)	電源オン状態 (ライトモードが「エコ2」または「長寿命」)
(各状態)	オレンジ色 (2回周期点滅 ^{*4})	(各状態)	(消灯)	レンズキャリブレーション実行要求 (画面にレンズキャリブレーション実行要求のメッセージを表示)

POWER	STATUS	LIGHT	TEMP.	本機の状態
 青色(点灯)	 緑色(2回周期点滅 ^{*4})	(各状態)	 (消灯)	レンズキャリブレーション中
 青色(点灯)	(各状態)	 (消灯)	 (消灯)	レンズシャッターが「閉」の状態(光源が消灯)
 青色(長い点滅 ^{*3})	 (消灯)	(各状態)	 (消灯)	オフタイマー有効状態、プログラムタイマー オフ時刻有効状態(電源オン状態)
 青色(短い点滅 ^{*5})	 (消灯)	 (消灯)	 (消灯)	電源オン準備中

*1 1.5 秒点灯 /1.5 秒消灯 のくり返し



















*2 1.5 秒点灯 /7.5 秒消灯 のくり返し



*3 2.5 秒点灯 /0.5 秒消灯 のくり返し

*4 0.5 秒点灯 /0.5 秒消灯 /0.5 秒点灯 /2.5 秒消灯 のくり返し

*5 0.5 秒点灯 /0.5 秒消灯 のくり返し

●異常時のインジケータ表示

POWER	STATUS	LIGHT	TEMP.	本機の状態	行ってください
 青色(点灯)	 オレンジ色(点灯)	(各状態)	 (消灯)	本体キーロック中にボタンを押したとき プロジェクターのID番号とリモコンのID番号が一致しないとき	本体キーロック中です。操作する場合は、設定を解除する必要があります。(🔗140 ページ) コントロールIDを確認してください。(🔗141 ページ)
 青色(点灯)	 (消灯)	 オレンジ色(点灯)	 オレンジ色(点灯)	周囲高温(強制エコモード中)	周囲の温度が高くなっています。室温を下げてください。
 赤色 (短い点滅 ^{*5})	 (消灯)	 (消灯)	 (消灯)	温度エラー	室温が、本機の動作温度(5~40℃)を超えています。適切な室温に調節してください。また、排気口がふさがれていないか、吸気口の近くに他のプロジェクターの排気口がないか確認してください。
(各状態)	 (消灯)	 赤色(短い点滅 ^{*5})	 (消灯)	ハードウェア異常	ハードウェアの異常です。NEC プロジェクター・カスタマサポートセンターへ修理を依頼してください。
 赤色 (短い点滅 ^{*5})	 赤色(点灯)	 赤色(点灯)	 (消灯)	レンズ未装着	レンズが正しく取り付けられているかを確認してください。(🔗157 ページ)

POWER	STATUS	LIGHT	TEMP.	本機の状態	行ってください
 赤色 (点灯)	(各状態)	(各状態)	 (消灯)	修理が必要な異常発生中	NEC カスタマーサポートセンターへ修理を依頼してください。その際に、インジケータの点灯状態をお知らせください。

*3 2.5 秒点灯 /0.5 秒消灯 のくり返し

*5 0.5 秒点灯 /0.5 秒消灯 のくり返し

●温度プロテクターが働いたときは

本機内部の温度が異常に高くなると、電源インジケータが赤色で短く点滅します。その後、本機の温度プロテクター機能が働いて、本機の電源が切れることがあります。このようなときは、以下のことを行ってください。

- ・電源プラグをコンセントから抜いてください。
- ・周囲の温度が高い場所に置いて使用しているときは、涼しい場所に設置しなおしてください。
- ・通風口にほこりがたまっていたら、清掃してください。( 173 ページ)
- ・本機内部の温度が下がるまで、約 1 時間そのままにしてください。

● スタンバイモードが「ノーマル」のときの電源インジケータ表示とスタンバイ状態について

ネットワーク有効設定時

有線 LAN のプロファイルを「プロファイル 1」または「プロファイル 2」に設定しているとき (72、145 ページ) は、接続機器の状態などによって、本機のスタンバイ状態が下図のように変わります。

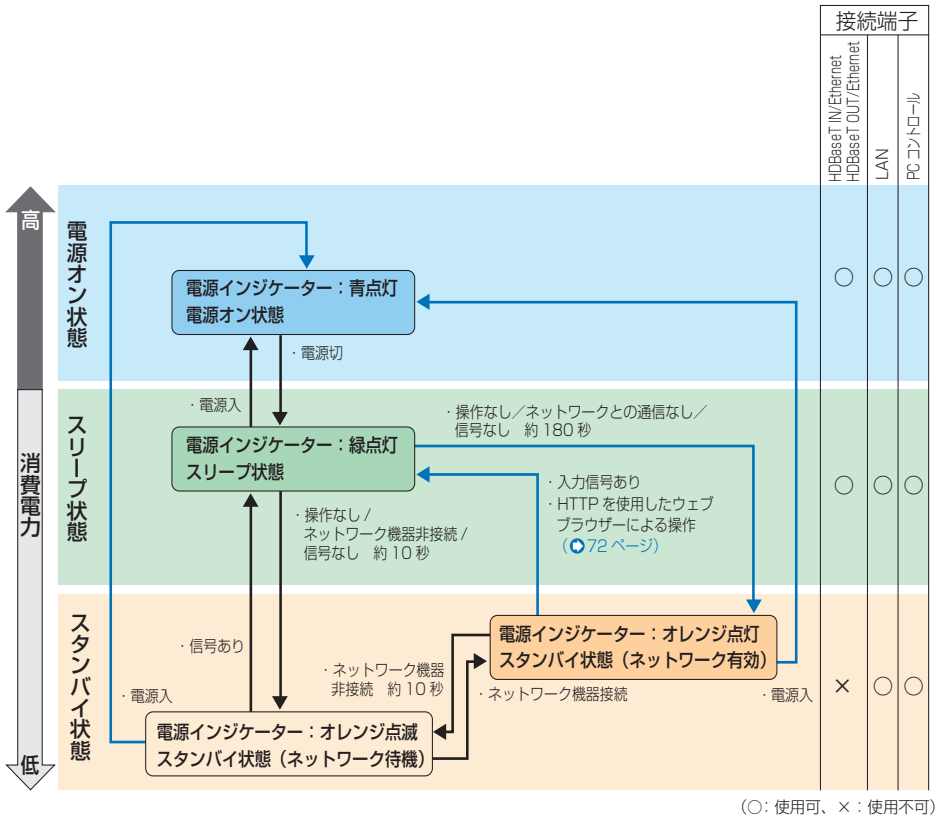

ネットワーク無効設定時

有線 LAN のプロファイルを「無効」に設定しているとき (72、145 ページ) は、下図のように動作します。

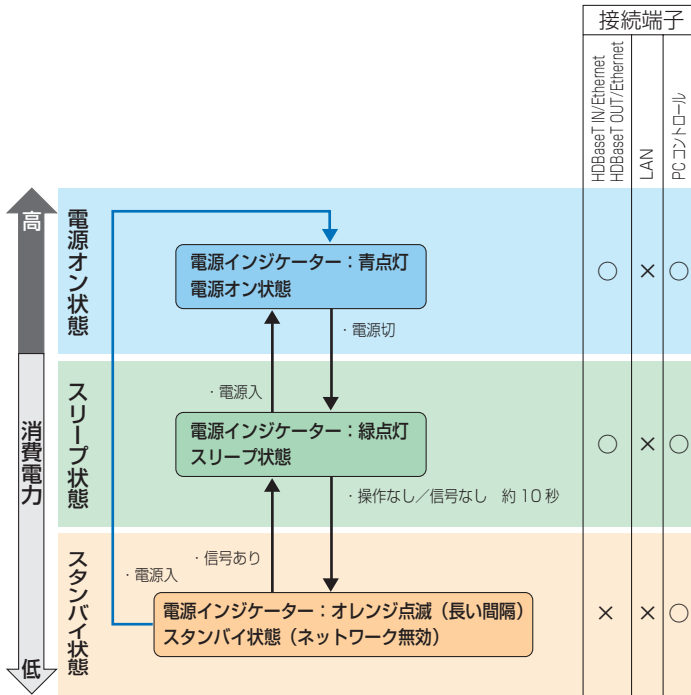

(○: 使用可、×: 使用不可)

トラブルチェックシート

本シートはトラブルに関するお問い合わせの際、迅速に故障箇所を判断させていただくためにご記入をお願いするものです。本書の「故障かな?と思ったら」をご覧ください。それでもトラブルが回避できない場合、本シートをご活用いただき、具体的な症状を NEC プロジェクター・カスタマサポートセンターの受付担当者へお伝えください。 ※ このページと次のページをコピーしてお使いください。

発生頻度 常時 時々 (回中 回) その他 ()

電源関係

- 電源が入らない (電源インジケータが青色に点灯しない)。
 - 電源プラグはコンセントにしっかり挿入されている。
 - Ⓞ ボタンを押しても電源が入らない。
- 使用中、電源が切れる。
 - 電源プラグはコンセントにしっかり挿入されている。
 - オートパワーオフは「オフ」に設定されている。
 - オフタイマーは「オフ」に設定されている。

映像・音声関係

- コンピューターの画面が投写されない。
 - コンピューターと本機を接続したあとにコンピューターを起動してもなおらない。
 - ノートブックコンピューターにおいて外部出力信号が出力されている。
Windowsの場合は、[Fn]キー+[F1]~[F12]キーのいずれかを押しすと外部出力信号が出力されます(コンピューターによって異なります)。
- 映像が出ない (ブルーバック・ロゴ・表示なし)。
 - (自動調整)ボタンを押してもなおらない。
 - リセットを実行してもなおらない。
 - 入力端子にケーブルが、しっかり挿入されている。
 - 画面に何かメッセージが出ている。
()
 - 接続している入力を選択している。
 - 明るさ・コントラストを調整してもなおらない。
 - 入力は対応している解像度・周波数の信号である。
- 映像が暗い。
 - 明るさ・コントラストを調整してもなおらない。
- 映像が歪む。
 - 台形に歪む (台形補正を実行してもなおらない)。
- 映像が切れる。
 - (自動調整)ボタンを押してもなおらない。
 - リセットを実行してもなおらない。
 - 水平または垂直方向に映像がずれる。
 - コンピューター映像入力の場合、水平位置・垂直位置は正しく調整されている。
 - 入力は対応している解像度・周波数の信号である。
 - 数ドット欠けている。
- 映像がちらつく。
 - (自動調整)ボタンを押してもなおらない。
 - リセットを実行してもなおらない。
 - コンピューター映像入力力で文字がちらついたり、色がずれている。
 - ファンモードを「高地」から「自動」にしてもなおらない。
- 映像がぼやける・フォーカスが合わない。
- 音が出ない。
 - 音声入力端子にケーブルがしっかり挿入されている。
 - 音量を調整してもなおらない。

その他

- リモコンが利かない。
 - リモコンと本体のリモコン受光部との間に障害物はない。
 - 蛍光灯の近くに本体が設置されている。
 - プロジェクター本体のIDとリモコンのIDは一致している。
- 本体操作パネルのボタンが利かない。
本体キーロック設定のある機種において
 - 本体キーロック設定は「オフ」または「無効」に設定されている。
 - 本体の (INPUT) ボタンを10秒以上押ししてもなおらない。

症状を具体的に記入してください。

使用状況・環境

プロジェクター

型名: NP-PA803ULJL
 NP-PA703ULJL
 NP-PA653ULJL

製造番号:
購入時期:
ライト使用時間:
ライトモード: ノーマル エコ1 エコ2
 長寿命

入力信号情報:
水平同期周波数 [kHz]
垂直同期周波数 [Hz]
同期極性 H (+) (-)
V (+) (-)
同期形態 セパレート ミックス
 Gシンク

インジケータの状態

POWER	: 色 ()	/ 点灯・点滅 ()
STATUS	: 色 ()	/ 点灯・点滅 ()
LIGHT	: 色 ()	/ 点灯・点滅 ()
TEMP.	: 色 ()	/ 点灯・点滅 ()

設置環境

スクリーンサイズ: 型
タイプ: ホワイトマト ビーズ 偏光
 広視角度 ハイコントラスト

投写距離: m
投写方法: 天吊り 床置き

電源コンセントは?
 壁からのコンセントを直接利用している。
 電源用テーブルタップを利用している。
(他、接続機器の数: 台)
 電源ドラム (ロール式) を利用している。
(他、接続機器の数: 台)

コンピューター

メーカー:
型名:
ノートブックコンピューター・デスクトップ一体型
解像度:
リフレッシュレート:
ビデオボード:
その他:

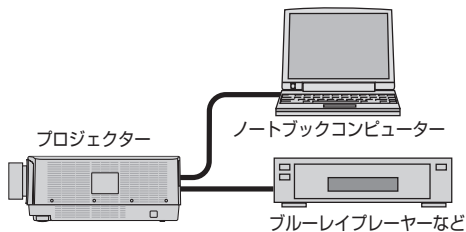

信号ケーブル

純正・その他
(型名: 長さ: m)

分配器
型名:

スイッチャー
型名:

アダプター
型名:

接続機器

ビデオ・ブルーレイプレーヤー・カメラ・ゲーム・その他
メーカー:
型名:

別売品／商標について

●別売品

	商 品 名	型 名
レンズユニット	電動ズームレンズ	NP40ZL
	電動ズームレンズ	NP41ZL
	電動ズームレンズ	NP43ZL
天吊り金具	天井用取付けユニット	NP14CM

- ・ この他の別売品については、当社プロジェクター総合カタログをご覧ください。

●商標について

- ・ ViewLight、ビューライト、スイートビジョン、NaViSet、Virtual Remote は、NEC ディスプレイソリューションズ株式会社の商標または登録商標です。
- ・ Apple、Mac、MacBook、Mac OS は、米国および他の国々で登録された Apple Inc. の商標です。
- ・ Microsoft、Windows、Windows Vista、PowerPoint、Internet Explorer、.NET Framework は、米国 Microsoft Corporation の米国およびその他の国における登録商標または商標です。
- ・ HDMI、HDMI High-Definition Multimedia Interface および HDMI ロゴは HDMI Licensing Administrator, Inc. の米国その他の国における商標または登録商標です。



- ・ DisplayPort、DisplayPort Compliance Logo は Video Electronics Standards Association の商標です。



- ・ HDBaseT は、HDBaseT Alliance の商標です。



- ・ PJLink 商標は、日本・米国その他の国や地域における登録商標または出願商標です。
- ・ ブルーレイは、Blu-ray Disc Association の商標です。
- ・ CRESTRON、CRESTRON ROOMVIEW は Crestron Electronics, Inc. の米国その他の国における登録商標または商標です。
- ・ Ethernet は、富士ゼロックス株式会社の登録商標です。
- ・ Extron および XTP は RGB Systems, Inc. (RGB システムズ社)の米国における登録商標です。
- ・ その他取扱説明書に記載のメーカー名および商品名は、各社の登録商標または商標です。
- ・ Virtual Remote Tool は Nicom soft Ltd. の Win I2C/DDC ライブラリを利用しています。

保証と修理サービス（必ずお読みください）

保証書

この商品には、保証書を別途添付しております。

保証書は、必ず「お買い上げ日・販売店名」などの記入をお確かめのうえ、販売店から受け取っていただき内容をよくお読みのあと大切に保存してください。

●保証期間

保証書をご覧ください。（ただし、定期交換部品、消耗品、添付品は除く）

補修用性能部品の保有期間

当社は、このプロジェクターの補修用性能部品を製造打切後、8年保有しています。性能部品とは、その製品の機能を維持するために必要な部品です。

ご不明な点や修理に関するご質問は

製品の故障、修理に関するご質問は NEC プロジェクター・カスタマサポートセンター（☎裏表紙）にお願いいたします。

修理を依頼されるときは

「故障かな？と思ったら」（☎192 ページ）に従って調べていただき、あわせて「トラブルチェックシート」（☎202, 203 ページ）で現象を確認してください。その上でなお異常があるときは、電源を切り、必ず電源プラグを抜いてから、NEC プロジェクター・カスタマサポートセンターにご連絡ください。

●修理形態

保証書をご覧ください。

●保証期間中は

修理に際しましては保証書をご提示ください。

保証書の規定に従って NEC プロジェクター・カスタマサポートセンターが修理させていただきます。

●保証期間が過ぎているときは

修理すれば使用できる場合には、ご希望により有料で修理させていただきます。

ご連絡していただきたい内容

品名	NEC プロジェクター	
型名	NP-PA803ULJL NP-PA703ULJL NP-PA653ULJL	
お買い上げ日	年	月 日
故障の状況	できるだけ具体的に	
ご住所		
お名前	法人名、ご担当者名	
電話番号		

べんり メモ	お買い上げ 店名	☎ () -
-----------	-------------	---------

プロジェクターに関するお問い合わせから修理のご依頼まで プロジェクターの
トータルサポート窓口

NECプロジェクター・カスタマサポートセンター

- NEC製プロジェクターに関するお問い合わせや修理のご依頼を専任スタッフが受け
いたします。

TEL **0120-610-161** FAX 0120-134-516

受付時間 9:00～18:00 (土・日・祝日、その他特定日を除く)
通話料無料：携帯電話／PHS からでもご利用いただけます。

ホームページ <https://www.nec-display.com/jp/support/projector/>

NECディスプレイソリューションズ株式会社