

NEC プロジェクター

ViewLight[®]
ビューライト

NP-PE506ULJL / NP-PE506WLJL
NP-PE456USLJL

取扱説明書 [詳細版]

本機を安全にお使いいただくために
ご使用前に必ずお読みください

取扱説明書の最新版は、当社ホームページに掲載しています。

<https://www.sharp-nec-displays.com/dl/jp/pj/manual/lineup.html>

目次

はじめに	4
本機を安全にお使いいただくために、ご使用の前に必ずお読みください	5
本書の表記について	21
1. 製品概要、添付品、名称を確認する	22
1-1. 特長	22
1-2. 添付品の確認	24
1-3. 本体各部の名称	25
1-4. リモコン各部の名称	32
2. 映像を投写する（基本操作）	37
2-1. 映像を投写する流れ	37
2-2. コンピューターと接続する／電源コードを接続する	38
2-3. 本機の電源を入れる	40
2-4. 入力信号を選択する	42
2-5. コンピューターの映像を自動調整する	44
2-6. 投写画面の位置と大きさを調整する	45
2-7. 台形歪みを調整する（台形補正）	50
2-8. 本機の音量を調整する	52
2-9. 本機の電源を切る	53
2-10. 移動するときは	54
3. 便利な機能	55
3-1. 映像と音声を消去する（AV ミュート）	55
3-2. 動画を静止画にする（静止）	55
3-3. 映像の一部を拡大する（部分拡大）	56
4. ビューワー（USB-A）を使用する	57
4-1. ビューワーでできること	57
4-2. USB メモリー内の画像を投写する（基本操作）	58
5. オンスクリーンメニュー	60
5-1. オンスクリーンメニューの基本操作	60
5-2. オンスクリーンメニュー一覧	63
5-3. 表示	66
5-4. 色彩調整	71

5-5. 設定	72
5-6. 拡張設定	76
5-7. USB-A	87
5-8. インフォメーション	89
6. 機器と接続する	90
6-1. コンピューターや映像機器と接続する	90
6-2. 有線 LAN と接続する	93
6-3. 無線 LAN と接続する	94
7. ネットワークに接続する	96
7-1. ネットワークに接続してできること	96
7-2. MultiPresenter アプリで接続する	96
7-3. 本機の HTTP サーバーに接続する	98
8. 本体のお手入れ	103
8-1. フィルターの清掃	103
8-2. レンズの清掃	106
8-3. キャビネットの清掃	107
9. 付 録	108
9-1. 投写距離とスクリーンサイズ	108
9-2. 対応解像度一覧	117
9-3. 仕様	118
9-4. 外観図	121
9-5. ASCII コントロールコマンドについて	124
9-6. インジケータ表示一覧	126
9-7. 故障かな?と思ったら	128
9-8. トラブルチェックシート	133
9-9. 別売品	135
保証と修理サービス (必ずお読みください)	136
NEC プロジェクター・カスタマサポートセンター	裏表紙

はじめに

このたびは、NEC プロジェクター（以降「本機」または「プロジェクター」と呼びます）をお買い上げいただき誠にありがとうございます。

本機は、コンピューターやブルーレイプレーヤーなどに接続して、文字や映像をスクリーンに鮮明に投写するプロジェクターです。

本機を安全に正しく使用していただくため、ご使用前に、この取扱説明書（本書）をよくお読みください。取扱説明書は、いつでも見られる所に大切に保存してください。万一ご使用中にわからないことや故障ではないかと思ったときにお読みください。

本製品には「保証書」を添付しています。保証書は、お買い上げの販売店から必ずお受け取りのうえ、取扱説明書とともに、大切に保存してください。

本機は、日本国内向けモデルです。

● 本書で説明している機種名

NP-PE506ULJL

NP-PE506WLJL

NP-PE456USLJL

● 機種名について

本機に貼付している銘版では、機種名を「NP-PE506UL」、「NP-PE506WL」、「NP-PE456USL」と表記しています。

取扱説明書では、機種名に「JL」を付けて表記しています。

● プロジェクターのイラストについて

NP-PE506ULJL/NP-PE506WLJL と NP-PE456USLJL は、本体の前面の形状が異なります。本書のイラストは、NP-PE506ULJL を主にして記載しています。

[注意]



- (1) 本書の内容の一部または全部を無断転載することは禁止されています。
 - (2) 本書の内容に関しては将来予告なしに変更することがあります。
 - (3) 本書は内容について万全を期して作成いたしましたが、万一ご不審な点や誤り、記載もれなどお気づきのことがありましたらご連絡ください。
 - (4) 本機の使用を理由とする損害、逸失利益等の請求につきましては、当社では（3）項にかかわらず、いかなる責任も負いかねますので、あらかじめご了承ください。
-

本機を安全にお使いいただくために、ご使用前に必ずお読みください



絵表示について

この取扱説明書および製品への表示では、製品を安全に正しくお使いいただき、あなたや他の人々への危害や財産への損害を未然に防止するために、いろいろな絵表示をしています。その表示と意味は次のようになっています。

内容をよく理解してから本文をお読みください。

 警告	この表示を無視して、誤った取り扱いをすると、人が死亡や大けがをするなど人身事故の原因となります。
 注意	この表示を無視して、誤った取り扱いをすると、人がけがをしたり周囲の家財に損害をあたえたりすることがあります。

絵表示の例

	▲ 記号は注意（警告を含む）をうながすことを表しています。 図の中に具体的な注意内容（左図の場合は感電注意）が描かれています。
	⊘ 記号はしてはいけないことを表しています。 図の中に具体的な禁止内容（左図の場合は分解禁止）が描かれています。
	● 記号はしなければならないことを表しています。 図の中に具体的な指示内容（左図の場合は電源プラグをコンセントから抜く）が描かれています。



必ず行う

プロジェクターは日本国内専用です

- このプロジェクターは、交流 100 ボルトで使用してください。添付の電源コードは国内使用専用です。



禁止

電源コードの取り扱い

- このプロジェクターに添付している電源コードは、このプロジェクター専用です。安全のため他の機器には使用しないでください。



感電注意

- 電源コードは大切に取扱いってください。コードが破損すると、火災・感電の原因となります。
 - 添付されているもの以外の電源コードは使用しない
 - コードの上に重い物をのせない
 - コードをプロジェクターの下敷きにしない
 - コードの上を敷物などで覆わない
 - コードを傷つけない、加工しない
 - コードを無理に曲げたり、ねじったり、引っ張ったりしない
 - コードを加熱しない
- 電源コードが傷んだら（芯線の露出・断線など）販売店に交換をご依頼ください。
- 雷が鳴りだしたら、電源プラグに触れないでください。感電の原因となります。



必ず行う



禁止



水ぬれ禁止



プラグを抜く

プロジェクターの設置





- このプロジェクターは、交流 100 ボルト、50/60Hz の電源で使用するように設計されています。プロジェクターを使用する前に、プロジェクターを接続する電源が要求を満たすものかを確認してください。
- プロジェクターの電源はコンセントを使用してください。直接電灯線に接続することは危険ですで行わないでください。
- 次のような所では使用しないでください。火災・感電の原因となります。
 - ぐらついた台の上、傾いた所など、不安定な場所
 - 暖房の近くや振動の多い所
 - 屋外および湿気やほこりの多い場所
 - 油煙や湯気の当たるような場所
 - 調理台や加湿器のそば
- 次のような水にぬれるおそれがある所では使用しないでください。またプロジェクターの上に水の入った容器を置かないでください。火災・感電の原因となります。
 - 雨天や降雪時、海岸や水辺で使用しない
 - 風呂やシャワー室で使用しない
 - プロジェクターの上に花びん、植木鉢を置かない
 - プロジェクターの上にコップ、化粧品、薬品を置かない万一プロジェクターの内部に水などが入った場合は、まずプロジェクターの電源を切り、電源プラグをコンセントから抜いて NEC プロジェクター・カスタマサポートセンターに連絡してください。
- プロジェクターの通風口などから内部に金属類や燃えやすいものなど異物を差し込んだり、落とし込んだりしないでください。火災・感電の原因となります。特にお子様のいる家庭では注意してください。万一異物がプロジェクター内部に入った場合は、まずプロジェクターの電源を切り、電源プラグをコンセントから抜いて NEC プロジェクター・カスタマサポートセンターに連絡してください。

故障したときは電源プラグを抜く



プラグを抜く

- プロジェクターから煙が出ている、変なにおいがする、変な音がする場合や、プロジェクターを落としたりキャビネットを破損した場合は、プロジェクターの電源を切り、電源プラグをコンセントから抜いてください。火災・感電の原因となるだけでなく、視力障害ややけどの原因になります。NEC プロジェクター・カスタマサポートセンターへ修理を依頼してください。お客様による修理は危険ですから絶対におやめください。

 <p>分解禁止</p>	<h3>プロジェクターの分解禁止</h3> <ul style="list-style-type: none">● プロジェクターのキャビネットを外したり、あけたりしないでください。 また改造しないでください。内部には電圧の高い部分があり、火災・感電およびレーザー光がもれることによる視力障害ややけどの原因となります。 内部の点検・調整・修理は NEC プロジェクター・カスタマサポートセンターへ依頼してください。
 <p>注意</p>	<h3>天吊り設置</h3> <ul style="list-style-type: none">● 天吊りなどの特別な工事が必要な設置については販売店に相談してください。 お客様による設置は絶対にやめてください。落下してけがの原因となります。 プロジェクターの天吊りは、プロジェクターを吊り下げるために十分な強度を必要とし、さらに国の建築基準法に従わなくてはなりません。 また、プロジェクター本体や天井用取付けユニットおよび取り付け場所に不具合が発生した場合を想定して、落下防止の対応が必要です。● 天吊りなどの設置をしたときは、プロジェクターにぶらさがらないでください。落下してけがの原因となります。● 天吊り設置のときは電源プラグを抜き差しできるように手の届くコンセントを使用してください。
 <p>禁止</p>  <p>高温注意</p>	<h3>プロジェクターの動作中にレンズの前に物を置かない</h3> <ul style="list-style-type: none">● 動作中にレンズにレンズキャップをしないでください。レンズキャップが高温になり変形します。● 動作中にレンズの前に物を置いて光をさえぎらないでください。物が高温になり、破損や火災の原因となります。● 上記を警告するために、プロジェクター本体に次の図記号を表示しています。 



禁止

プロジェクターの光源について

- プロジェクターのレンズをのぞかないでください。
動作中は強い光が投写されていますので、目を痛める原因となります。特にお子様には注意してください。
- 投写光を、光学機器（ルーペや反射鏡など）を使ってのぞかないでください。視力障害の原因になります。
- プロジェクターの電源を入れる際は、投写範囲内にレンズを見ている人がいないことを確認してください。
- お子様一人でプロジェクターを操作させないでください。お子様が操作する場合は、必ず大人が付き添い、お子様から目を離さないでください。
- レンズの上のプロジェクター上面に、次の図記号を表示しています。この図記号は、このプロジェクターが IEC 62471-5:2015 規格でリスクグループ 2 に分類されていることを示しています。



明るい光源と同じように、ビームをのぞき込まないこと。
RG2 IEC 62471-5:2015.

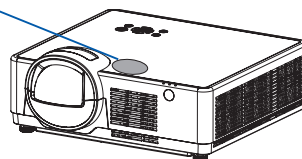
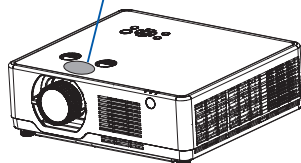

禁止

プロジェクターの清掃時

- レンズやキャビネットなどに付着したほこりの除去に可燃性ガスのスプレーを使用しないでください。火災の原因となります。



禁止

極めて高い信頼性を必要とする業務に使用しない

- 生命維持にかかわる医療機器などの人命に直接かかわる業務や、航空機、原子力設備などの極めて高い信頼性を必要とする業務には使用できません。

⚠️ 注意



必ず行う

機器のアース線はコンセントのアース端子に確実に接続する

- 本機は電源コードのアース線をアースに接続することを前提に設計されているアース線つき 2 芯プラグ機器です。機器の安全確保のため、電源コードのアース線を、コンセントのアース端子に接続し、機器のアースを確実に接続してご使用ください。アースに接続しないと感電するおそれがあります。
- プロジェクターとコンピューター（信号源）は必ず同じアースに接続してください。
プロジェクターとコンピューター（信号源）を離れた場所のアースに接続すると、アース電位の変動により、発火・発煙の原因となることがあります。
- アース工事は専門業者にご依頼ください。
- アースの接続は、必ず電源プラグをコンセントに差し込む前に行ってください。また、アース線を外す場合は、必ず電源コンセントから抜いてから行ってください。

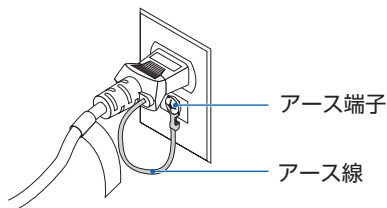

必ず行う









ぬれた手でさわらない





プラグを抜く

電源コードの取り扱い

- プロジェクターの AC IN 端子に電源コードを接続する際は、コネクタを奥までしっかり差し込んでください。電源コードの接続が緩むと、火災・感電の原因となるおそれがあります。
- ぬれた手で電源プラグを抜き差ししないでください。感電の原因となることがあります。
- プロジェクターをお手入れの際は、安全のため電源プラグをコンセントから抜いてください。
- プロジェクターを移動する場合は、電源を切り必ず電源プラグをコンセントから抜き、機器間の接続ケーブルを外したことを確認のうえ、行ってください。
- 長期間、プロジェクターを使用しないときは安全のため必ず電源プラグをコンセントから抜いてください。

 <p>禁止</p>	<p>過電圧が加わるおそれのあるネットワークには接続しない</p> <ul style="list-style-type: none">● プロジェクターの LAN ポートは、過電圧が加わるおそれのないネットワークに接続してください。 LAN ポートに過電圧が加わると、感電の原因となることがあります。
 <p>必ず行う</p>	<p>レンズシフト、フォーカス、ズームの操作</p> <ul style="list-style-type: none">● レンズシフト、フォーカス、ズームの調整はプロジェクターの後ろまたは横から行ってください。前面で調整すると強い光が目に入り、視力障害の原因となります。● レンズシフト動作中は、レンズの周囲に手を近づけないでください。キャビネットとレンズの隙間に指を挟むおそれがあります。
 <p>禁止</p>	<p>電池の取り扱い</p> <ul style="list-style-type: none">● 電池の取り扱いには注意してください。火災、けがや周囲を汚損する原因となることがあります。<ul style="list-style-type: none">● 電池をショート、分解、火に入れたりしない。● 指定以外の電池は使用しない。● 新しい電池と古い電池を混ぜて使用しない。● 電池を入れるときは、極性（+と-の向き）に注意し、表示どおりに入れる。● 電池を廃棄する際は、販売店、または自治体に問い合わせてください。
 <p>禁止</p>  <p>高温注意</p>	<p>通風口について</p> <ul style="list-style-type: none">● プロジェクターの通風口をふさがないでください。またプロジェクターの下に紙や布などのやわらかい物を置かないでください。火災の原因となることがあります。 プロジェクターを設置する場所は周囲から適当な空間（目安として吸気口は 20cm 以上、排気口も 20cm 以上あけてください）。● 投写中および投写終了直後は、排気口付近をさわらないでください。排気口付近が高温になる場合があり、やけどの原因となることがあります。
 <p>禁止</p>	<p>プロジェクターの持ち運び</p> <ul style="list-style-type: none">● プロジェクターを持ち運ぶとき、次の部分に注意してください。<ul style="list-style-type: none">● レンズ部分に手をかけないでください。フォーカスリングが回転し、プロジェクターが落下してけがの原因となることがあります。● キャビネットとレンズの隙間に手をかけると、プロジェクターが破損して落下し、けがの原因となることがあります。● フィルターカバーを外したあとのくぼみを持って運ばないでください。キャビネットが破損してプロジェクターが落下してけがの原因となることがあります。

	<p>プロジェクターの点検・本体内部の清掃</p> <ul style="list-style-type: none">● 1年に一度くらいは内部の清掃を NEC プロジェクター・カスタマサポートセンターにご相談ください。プロジェクターの内部にほこりがたまったまま、長い間清掃をしないと火災や故障の原因となることがあります。特に湿気の多くなる梅雨期の前に行うと、より効果的です。なお、内部の清掃費用につきましては NEC プロジェクター・カスタマサポートセンターにご相談ください。
	<p>温度や湿度が急激に変化する環境での使用、保存を避ける</p> <ul style="list-style-type: none">● 以下の使用環境・保存環境で本機をご使用、保存ください。守らなかった場合は故障、火災や感電などの原因となることがあります。<ul style="list-style-type: none">・動作温度：0～40℃・動作湿度：20～80%（ただし、結露しないこと）・保存温度：-10～50℃・保存湿度：20～80%（ただし、結露しないこと）

レーザー光線の安全に関する注意事項

クラス 1 レーザー製品



- 本製品は、JIS C 6802:2018 規格と IEC 60825-1:2014 規格でクラス 1 に分類されています。
また IEC 62471-5:2015 規格ではリスクグループ 2 に分類されています。
- 本製品にはレーザーモジュールが内蔵されています。本書に記載した以外の手順による制御及び調整は、危険なレーザー放射の露光に結びつくことがあります。

内蔵されたレーザーの概要

- 波長：449 – 461 nm
- 最大出力：105 W

保護筐体から放出される放射パターン

- 波長：449 – 461 nm
- 最大レーザー放射出力：66.6 mW (NP-PE506ULJL/NP-PE506WLJL)
19.04 mW (NP-PE456USLJL)

レーザー製品の説明ラベルは、プロジェクター本体の後面に貼付されています。

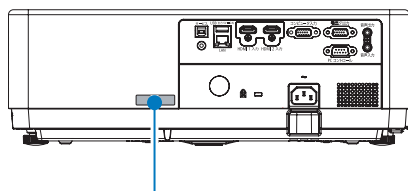

クラス 1 レーザ製品
JIS C 6802:2018 520083900

レーザー光の放射範囲

下図は、レーザー光の最大の放射範囲を表しています。

適応機種 NP-PE506ULJL / NP-PE506WLJL

水平放射角：H（単位：度）

ズーム	レンズシフトの位置		
	右端	センター (参考値)	左端
	HR	HC	HL
ワイド	33.0	22.3	33.0
テレ	21.8	14.2	21.8

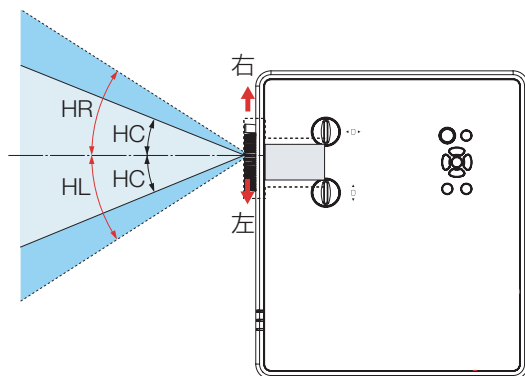

垂直放射角：V（単位：度）

ズーム	レンズシフトの位置	
	上端	センター (参考値)
	VU	VC
ワイド	29.5	14.4
テレ	19.2	9.0

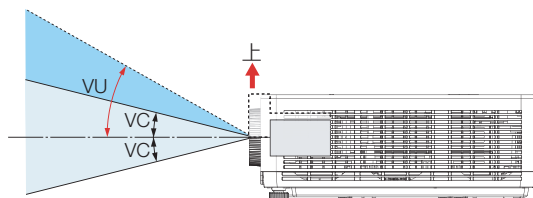

適応機種 NP-PE456USLJL

水平放射角：H（単位：度）

H
49.0

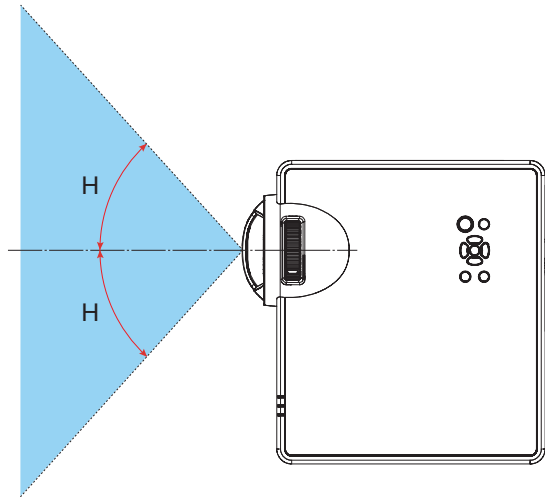

垂直放射角：V（単位：度）

V
55.2

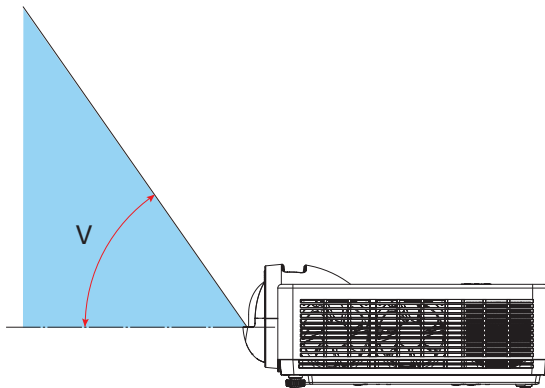

電波障害に関する注意事項

この装置は、クラスA機器です。この装置を住宅環境で使用すると電波妨害を引き起こすことがあります。この場合には使用者が適切な対策を講ずるよう要求されることがあります。

VCCI — A

警告：本装置を住宅環境で使用すると無線障害を引き起こす可能性があります。

プロジェクターに接続する信号ケーブルは、フェライトコア付きやシールドタイプを使用してください。

それ以外のタイプのケーブルを使用した場合、受信障害の原因となることがあります。詳しくは、本書の「6. 機器と接続する」をご覧ください。

廃棄について

プロジェクターを廃棄する際は、お買い上げの販売店、または自治体にお問い合わせください。

プロジェクターの性能確保のための注意事項

- 振動や衝撃が加わる場所への設置は避けてください。
動力源などの振動が伝わる所に設置したり、車両、船舶などに搭載すると、プロジェクターに振動や衝撃が加わって内部の部品が傷み、故障の原因となります。
振動や衝撃の加わらない場所に設置してください。
- 高圧電線や動力源の近くに設置しないでください。
高圧電線、動力源の近くに設置すると、妨害を受ける場合があります。
- 次のような場所に設置したり、保管したりしないでください。故障の原因となります。
 - 強い磁界が発生する場所
 - 腐食性のガスが発生する場所
- レーザー光線のような強い光がレンズから入り込むと、故障の原因となります。
- たばこの煙の多い場所での使用・長時間の使用
 - たばこの煙・ほこりの多い場所で使用する場合、または長時間連続して（12時間／日または260日／年を超えて）使用する場合は、あらかじめ NEC プロジェクター・カスタマサポートセンターにご相談ください。
 - コンピューターなどで同じ絵柄の静止画を長時間投写すると、その絵柄が画面に若干残りますが、しばらくすると消えます。これは液晶パネルの特性上発生するもので、故障ではありません。コンピューター側でスクリーンセーバーをお使いになることをおすすめします。
- 標高約 1700メートル以上の場所で本機を使用する場合、高地モードが自動的に「オフ」から「オン」に切り替ります。標高約 1700メートル以上でご使用の場合は、高地モードが切り替わっているか確認してください。もし、切り替わっていない場合はオンスクリーンメニューの「設定」メニューで高地モードを「オン」に設定してください。「オン」に設定していないと、本機内部が高温になり、故障の原因となります。
- プロジェクターを高所（気圧の低い所）で使用すると、光学部品（光源など）の交換時期が早まる場合があります。
- プロジェクターの持ち運びについて
プロジェクターに振動や強い衝撃を与えないでください。プロジェクターの故障の原因となります。
- チルトフットはプロジェクターの傾き調整以外の用途には使用しないでください。
チルトフット部分を持って運んだり、壁に掛けて使用するなどの誤った取り扱いをすると、故障の原因となります。
- 投写レンズ面は素手でさわらないでください。
投写レンズ面に指紋や汚れが付くと、拡大されてスクリーンに映りますので、投写レンズ面には手を触れないでください。
- 投写中および冷却ファン回転中に AC 電源を切断しないでください。故障の原因となることがあります。
電源コードを抜いたり AC 電源を切断したりする場合は、電源ボタンを押して、スタンバイ状態になる（電源インジケータがオレンジ色で点灯または点滅する）まで待ってください。

- リモコンの取り扱いについて
 - リモコン受光部に直接日光や強い照明が当たっているとリモコンが動作しにくくなります。
 - リモコンとリモコン受光部との間に障害物があると、操作できないことがあります。
 - 電池が消耗してくると、操作できる距離が徐々に短くなります。早めに新しい電池に交換してください。
 - 蛍光灯などが近くにある場合は、動作しにくいことがあります。
 - 誤動作防止のために、エアコンやステレオコンポなど他の機器のリモコンと同時に使用しないでください。
 - 他の機器のリモコンによる影響が懸念される場合は、リモコンの識別 ID（コントロール ID）を設定するなどして誤動作を防止してください。
 - 本体から約 7m 以内で本体のリモコン受光部に向けて操作してください。
 - リモコンを落としたり、誤った取り扱いはしないでください。
 - リモコンに水や液体をかけないでください。万一ぬれた場合は、すぐにふき取ってください。
 - できるだけ熱や湿気のないところで使用してください。
 - 長期間リモコンを使用しないときは、乾電池を 2 本とも取り出してください。
- スクリーンへの外光対策をしてください。

スクリーンには、照明などプロジェクター以外からの光が入らないようにしてください。外光が入らないほど、ハイコントラストで美しい映像が見られます。
- スクリーンについて
ご使用のスクリーンに汚れ、傷、変色などが発生すると、きれいな映像が見られません。スクリーンに揮発性のものをかけたり、傷や汚れが付かないよう取り扱いにご注意ください。

設置する際の周囲との距離についての注意

プロジェクターを設置する際は、下記のように周囲に十分な空間を作ってください。プロジェクターから出た高温の排気が再びプロジェクターに吸気される場合があります。また、エアコンから吹き出された風がプロジェクターに当たらないようにしてください。プロジェクターの温度制御で異常（温度エラー）を感知して自動的に電源が切れることがあります。

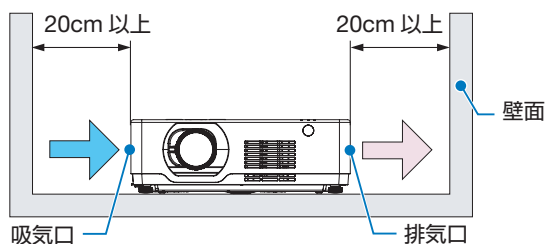

【注意】

- 上の図において、プロジェクターの上方には十分な空間があるものとします。また、後方は、目安として 10cm 以上、ケーブル類の取り付け作業を行うにはさらに広い空間をあけてください。

天吊り設置の注意事項

次のような場所には設置しないでください。キャビネットに油や薬品、水分などが付着した場合、キャビネットの変形またはひび割れ、金属部分の腐食、落下、および故障の原因となります。

- 屋外および湿気やほこりの多い場所
- 油煙や湯気の当たるような場所
- 腐食性のガスが発生する場所

投写する映像の著作権について

営利目的または公衆に視聴させることを目的として、プロジェクターを使って映像を投写する場合、プロジェクターの機能を使ってオリジナルの映像に対して投写範囲を小さくしたり変形したりすると、著作権法上で保護されている著作者の権利を侵害するおそれがあります。

アスペクト、台形補正、部分拡大などの機能を使用する場合はご注意ください。

本機のパワーマネージメント機能についてのお知らせ

本機は、消費電力を抑えるため、工場出荷時に以下のパワーマネージメント機能 (1)、(2) を設定しています。本機を LAN やシリアルケーブルなどを經由して外部機器から制御する場合は、オンスクリーンメニューを表示して (1)、(2) の設定を変更してください。

- (1) スタンバイモード (初期設定：ノーマル)
外部機器から制御する場合は「ネットワークスタンバイ」または「スリープ」に変更してください。(→ [72 ページ](#))
- (2) パワーマネージメント (初期設定：待機)
外部機器から制御する場合は「オフ」に設定してください。(→ [83 ページ](#))

[注意]

- 「パワーマネージメント」のモードを「待機」または「シャットダウン」に設定していると、同設定の「タイマー」および「待機秒読み」で設定している時間内に入力信号がなく、また本機を操作しなかった場合、自動的に本機の電源が切れます。
-

商標について

- ViewLight、ビューライト、MultiPresenter は、シャープ NEC ディスプレイソリューションズ株式会社の登録商標です。
- Apple、Mac、MacBook、iMac は、米国および他の国々で登録された Apple Inc. の商標です。
- Microsoft、Windows、PowerPoint は、米国 Microsoft Corporation の米国およびその他の国における登録商標または商標です。
- HDMI、High-Definition Multimedia Interface、および HDMI ロゴ は、米国およびその他の国における HDMI Licensing Administrator, Inc. の商標または、登録商標です。



- PjLink 商標は、日本・米国その他の国や地域における登録商標または出願商標です。
- ブルーレイは、Blu-ray Disc Association の商標です。
- CRESTRON、CRESTRON ROOMVIEW は Crestron Electronics, Inc. の米国その他の国における登録商標または商標です。
- その他取扱説明書に記載のメーカー名および商品名は、各社の登録商標または商標です。

本製品に含まれる GPL/LGPL 等適用ソフトウェアのライセンスについて

本製品には GNU General Public License (GPL)、GNU Lesser General Public License (LGPL) その他に基づきライセンスされるソフトウェアが含まれています。当該ソフトウェアに関する詳細は、本製品添付 CD-ROM 内の「about GPL&LGPL」フォルダー内の readme.pdf をご参照ください。

本書の表記について

マークの意味

[重要]	データが消えたり、もとに戻せない操作など、十分に注意していただきたいことを表しています。
[注意]	注意や制限事項を表しています。
[参考]	補足説明や役立つ情報を表しています。
適応機種	機種によって異なることを表しています。
→ 00 ページ	本書内の参照ページを表しています。

操作ボタンの表記例

● 本体の操作ボタン

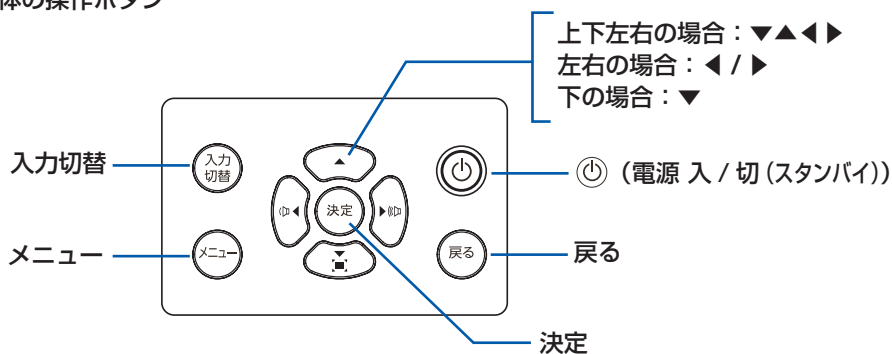

● リモコンの操作ボタン

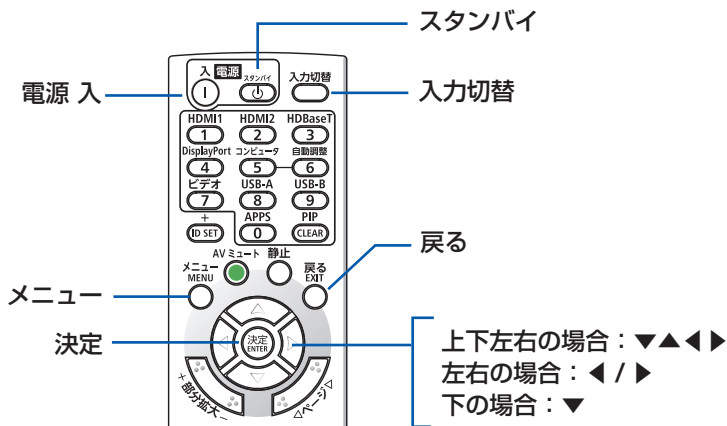

[参考]

- 本書に載せている表示画面は、実際と多少異なる場合があります。

1. 製品概要、添付品、名称を確認する

1-1. 特長

■ 全般

- 液晶方式の高輝度・高解像度プロジェクター

機種名	明るさ	解像度	アスペクト比
NP-PE506ULJL	5200lm	WUXGA (1920 × 1200 ドット)	16:10
NP-PE506WLJL	5200lm	WXGA (1280 × 800 ドット)	16:10
NP-PE456USLJL	4500lm	WUXGA (1920 × 1200 ドット)	16:10

■ 光源・輝度

- 長寿命レーザー光源を採用
レーザー光源は長寿命のため、光源の交換や調整などのメンテナンスが長期間不要になり、ローコストオペレーションを実現します。
- 幅広い輝度調整が可能
ランプとは異なり、出力を 50% から 100% まで 1% 刻みで調整することができます。
- 短焦点投写を実現

適応機種 NP-PE456USLJL

短焦点投写が可能なレンズを搭載しています。100 型のスクリーンサイズに対し、投写距離が約 97cm での投写が可能です。

■ 設置

- 360° の設置、ポートレート投写が可能
本機は、垂直方向と水平方向 360° の、どの角度でも設置が可能です。
本機を傾けて設置する場合は、十分な強度のある金具を使用してください。
また、投写画面を 90° 傾けたポートレート投写が行えます。必ず専用のスタンドを制作して設置してください。
- 投写画面の位置調整を容易にするレンズシフト機構を装備
適応機種 NP-PE506ULJL / NP-PE506WLJL
投写画面の位置の移動は、本体の上面にある「垂直方向用」および「水平方向用」の 2 つのダイヤルを回して行います。
- 豊富な台形補正機能
本機は、豊富な台形補正機能（水平 / 垂直台形補正、4 コーナー補正、6 コーナー補正、湾曲スクリーン補正、グリッドイメージチューン）を搭載しており、平面ではないスクリーンに投写することができます。
- 16 ワットのモノラルスピーカー内蔵
会議室や教室で視聴していただけるように、16 ワットのモノラルスピーカーを内蔵しています。

■ 映像

- **HDMI 2 系統、コンピューター（アナログ）などの豊富な入力端子**
HDMI 2 系統、コンピューター（アナログ）など、豊富な入力端子を装備しています。本機の HDMI 入力端子は HDCP に対応しています。
- **USB メモリーに保存した画像を投写できるビューワー機能**
画像を保存した市販の USB メモリーを本機の USB ポート（タイプ A）に差すと、USB メモリー内の画像を本機で投写することができます。これにより、コンピューターを使わずにプレゼンテーションを行えます。

■ ネットワーク

- **有線 LAN / 無線 LAN 対応**
LAN ポート（RJ-45）を装備しており有線 LAN に接続してコンピューターから本機を制御できます。

【注意】

- 無線 LAN を使用する場合は、別売の無線 LAN ユニット（型名：NP05LM3）をお買い求めください。
- 無線 LAN のときは、本機を簡易アクセスポイントとして接続します。インフラストラクチャー接続は行えません。

- **MultiPresenter アプリケーションに対応**
当社の MultiPresenter アプリケーションに対応しており、ネットワーク（有線 LAN または無線 LAN）経由でマルチ画面投写が行えます。
MultiPresenter アプリケーションのダウンロードは、当社ホームページをご覧ください。



<https://www.sharp-nec-displays.com/dl/jp/soft/multipresenter/index.html>

- **Crestron Roomview® に対応**
本機は Crestron Roomview® に対応しています。コンピューターやコントローラーから、ネットワークに接続した複数の機器を管理・制御することができます。

■ 省エネ

- **スタンバイ時の消費電力が 0.2 ワットの省エネ設計**
オンスクリーンメニューのスタンバイモードを「ノーマル」に設定（本機の初期設定）すると、スタンバイ時の消費電力が 0.2 ワットになります。
- **動作中の消費電力を抑えるエコモード**
オンスクリーンメニューのエコモードを「ECO1」または「ECO2」に設定すると、光源の輝度を下げて消費電力を抑えることができます。
- **設定した時間内に信号入力や操作がない場合に、自動的に光源をオフ**
オンスクリーンメニューのパワーマネージメントを「待機」（本機の初期設定）または「シャットダウン」に設定すると、設定した時間内に信号入力や操作がない場合に、自動的に光源をオフにしたり電源をオフにしたりして消費電力を抑えることができます。

1-2. 添付品の確認

添付品の内容をご確認ください。

NP-PE506ULJL/NP-PE506WLJL

NP-PE456USLJL

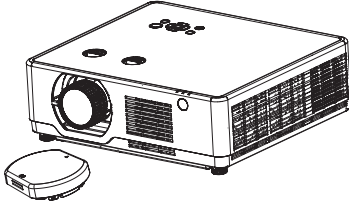

プロジェクター（本機）
レンズキャップ（440165301）
（※ NP-PE506ULJLのみレンズキャップを添付しています。）

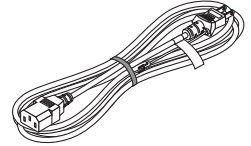
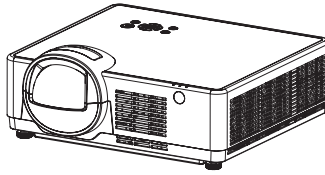

電源コード（アース付き）
（310004700）

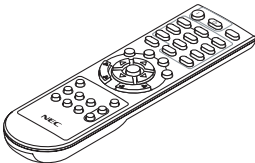

リモコン（393004810）



単4乾電池
（リモコン用）2本

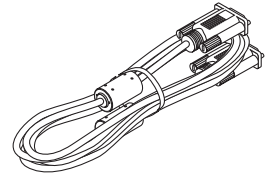

コンピューターケーブル
（ミニ D-Sub15 ピン）
（310002200）

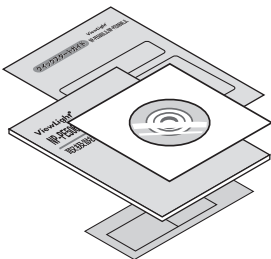

CD-ROM（取扱説明書 [詳細版]）（510054502）

取扱説明書 [簡易版]（510055201）

クイックスタートガイド（510055301）

保証書

[参考]

- 万一添付品などが不足していたり破損している場合は、お買い上げの販売店にご連絡ください。
- 添付品の外観が本書のイラストと多少異なる場合がありますが、実用上の支障はありません。

1-3. 本体各部の名称

本体前部

対応機種 NP-PE506ULJL / NP-PE506WLJL

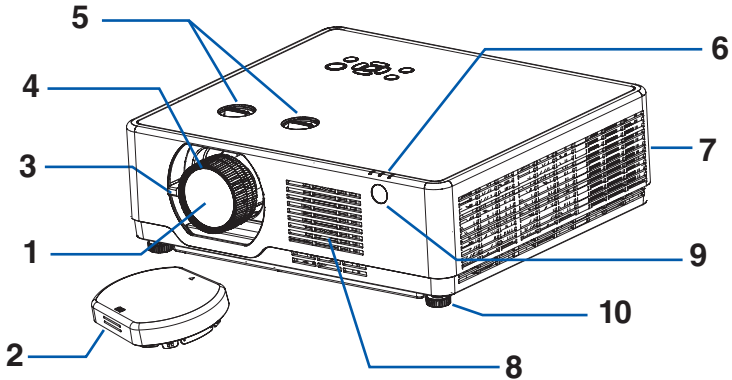

1 レンズ

ここから映像が投写されます。

2 レンズキャップ (NP-PE506ULJL のみ)

レンズを保護します。投写中は必ず外してください。

3 ズームレバー

投写した画面の大きさを調整します。(→ 48 ページ)

4 フォーカスリング

映像のフォーカスを合わせます。(→ 48 ページ)

5 レンズシフトダイヤル

水平ダイヤルと垂直ダイヤルがあります。このダイヤルを回して投写画面の位置を 整 します。(→ 46 ページ)

6 インジケーター

インジケーターは、本機の動作状態を知らせます。(→ 29 ページ, 126 ページ)

7 排気口

内部の熱を排気します。

8 吸気口

外気を取り込み本体内部を冷却します。

9 リモコン受光部

リモコンの信号を受ける部分です。本体の前面と後面の 2 箇所にあります。(→ 36 ページ)

10 チルトフット (2 箇所)

チルトフットを回して前後左右の傾きを調整します。(→ 49 ページ)

適応機種

NP-PE456USLJL

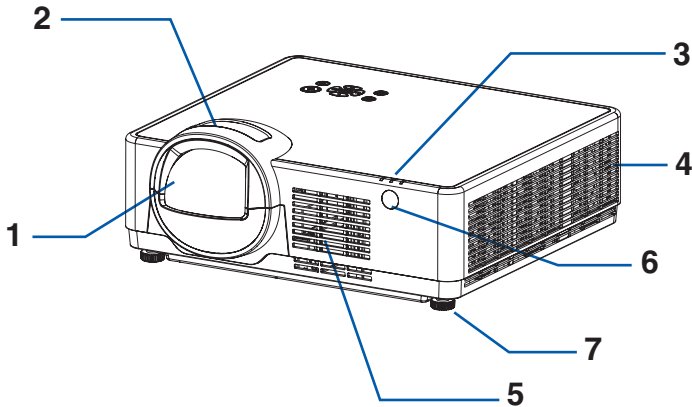

1 レンズ

ここから映像が投写されます。

2 フォーカスリング

映像のフォーカスを合わせます。(→ 48 ページ)

3 インジケータ

インジケータは、本機の動作状態を知らせます。(→ 29 ページ, 126 ページ)

4 排気口

内部の熱を排気します。

5 吸気口

外気を取り込み本体内部を冷却します。

6 リモコン受光部

リモコンの信号を受ける部分です。本体の前面と後面の2箇所にあります。(→ 36 ページ)

7 チルトフット (2箇所)

チルトフットを回して前後左右の傾きを調整します。(→ 49 ページ)

本体後部

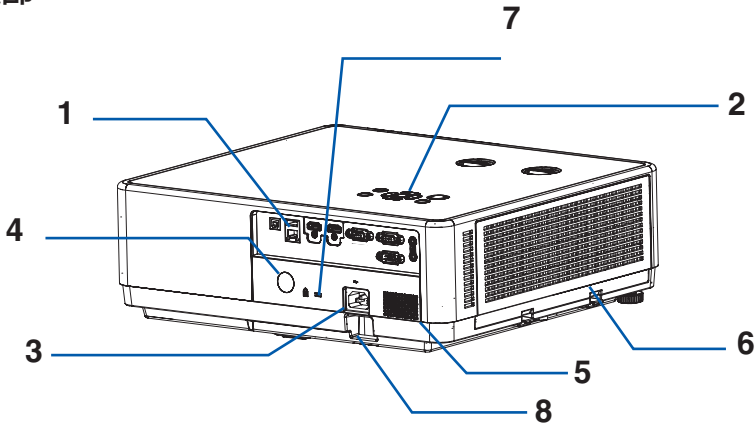

1 接続端子部

各種映像信号や音声信号のケーブルを接続します。(→ 30 ページ)

2 本体操作部

本機の電源の入/切や、投写する映像信号の切り替え操作などができます。(→ 次ページ)

3 AC IN 端子

添付の電源コードを接続します。(→ 39 ページ)

4 リモコン受光部

リモコンの信号を受ける部分です。(→ 36 ページ)

5 スピーカー (モノラル)

HDMI1/2 入力端子および音声入力端子から入力された音声を出します。(→ 52 ページ)

6 吸気口 (フィルターカバー)

外気を取り込み本体内部を冷却します。

また、フィルターにより内部にほこりやゴミが入るのを防止します。(→ 103 ページ)

7 セキュリティスロット (🔒)

盗難防止のためワイヤーケーブルを付ける際に使用します。

詳しくは下の [参考] をご覧ください。

8 セキュリティバー

本機のセキュリティバーは、直径 4.6mm の太さのものまで対応しています。

セキュリティケーブル (またはワイヤー) を取り付けます。

[参考]

● セキュリティスロットについて (🔒)

セキュリティスロットは、市販のケンジントン社製セキュリティケーブルに対応しています。製品については、ケンジントン社のホームページをご参照ください。

本体操作部

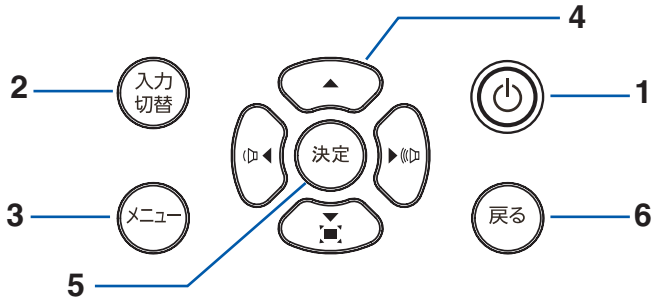

1 ⏻ ボタン（電源ボタン）

本機の電源を入／切（スタンバイ状態）します。

電源を切る（スタンバイ状態）ときは、一度押すと画面に確認メッセージが表示されるので、続いてもう一度 ⏻ ボタンを押します。

2 入力切替 ボタン

入力端子画面を表示します。

3 メニュー ボタン

各種設定・調整のオンスクリーンメニューを表示します。（→ 60 ページ）

4 ▼▲◀▶ボタン

- オンスクリーンメニューを表示しているときに▼▲◀▶ボタンを押すと、設定・調整したい項目を選択できます。
- オンスクリーンメニューを表示していないときに、◀ (◀) / ▶ (▶) ボタンを押すと、音量を調整できます。（→ 52 ページ）
- オンスクリーンメニューを表示していないときに、▼ (▼) ボタンを押すと、台形補正メニューを表示します。（→ 50 ページ）

5 決定 ボタン

オンスクリーンメニュー表示中は、次の階層のメニューに進み、選択項目を決定します。確認メッセージ表示中は、項目を決定します。

6 戻る ボタン

オンスクリーンメニューのメインメニューアイコンにカーソルがあるときは、メニューを閉じます。サブメニューにカーソルがあるときは、メインメニューアイコンに戻ります。確認メッセージ表示中は、操作を取り消します。

インジケータ

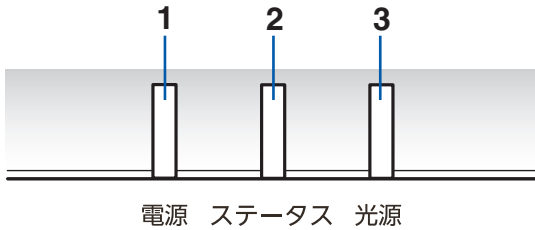

1 電源 インジケータ

本機の電源の状態を表すインジケータです。

電源が入っているときは青色に点灯します。

スタンバイ時は、状態によってオレンジ色または緑色で点灯／点滅します。

2 ステータス インジケータ

キーロック中に操作ボタンを押したときや、本機に異常が発生したときに、点灯／点滅します。

3 光源 インジケータ

エコモードおよび光源の状態をお知らせします。

[参考]

- 詳しくは「インジケータ表示一覧」をご覧ください。(→ [126 ページ](#))

接続端子部

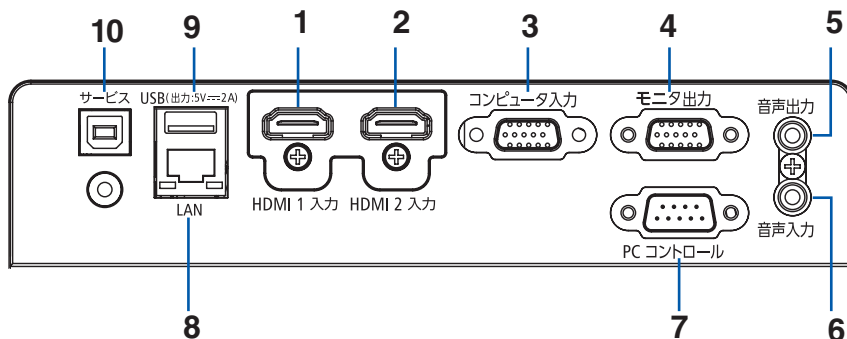

1 HDMI 1 入力端子 (タイプ A)

ブルーレイプレーヤー、デジタル放送チューナーなどの出力端子と接続します。
本機のスピーカーから出力される音声はモノラルのみです。

2 HDMI 2 入力端子 (タイプ A)

ブルーレイプレーヤー、デジタル放送チューナーなどの出力端子と接続します。
本機のスピーカーから出力される音声はモノラルです。

3 コンピューター映像入力端子 (ミニ D-Sub15 ピン)

コンピューターのディスプレイ出力端子と接続します。(→ [39 ページ](#))

4 モニター出力端子 (ミニ D-Sub 15 ピン)

コンピューター映像入力端子の映像信号を出力します。(→ [90 ページ](#))

- スタンバイモードが「スリープ」のときは、本機がスタンバイ状態のときでもモニター出力が働きます。

5 音声出力端子 (ステレオ・ミニ)

本機から投写されている映像の音声入力端子の音声信号を出力します。

- 本機の音声出力端子は、ヘッドホン用端子ではありません。
- 本機の音声出力端子に音声ケーブルを接続すると、本機のスピーカーから音が出なくなります。

6 音声入力端子 (ステレオ・ミニ)

コンピューターまたは DVD プレーヤーなどの音声出力端子と接続すると、本機のスピーカーから音が出せます。

本機のスピーカーから出力される音声はモノラルです。

7 PC コントロール端子 (D-Sub 9 ピン)

コンピューターから本機を操作するときを使用します。

8 LAN ポート (RJ-45)

本機を有線 LAN に接続します。

- 本機の HTTP サーバー機能を利用し、コンピューターでウェブブラウザを使用して本機を制御することができます。(→ [98 ページ](#))

- MultiPresenter アプリを使ってマルチ画面投写が行えます。
- その他の制御機器を使って、本機を制御できます。

9 USB ポート (タイプ A)

市販の USB メモリーや別売の無線 LAN ユニットを差します。

- 画像を保存した USB メモリーを差すと、ビューワー機能を使ってスライド投写ができます。
- 無線 LAN ユニットを差すと、本機で無線 LAN が利用できます。

10 サービスマン専用端子 (タイプ B)

お客様は使用できません。

[注意]

- 本機の LAN ポートは公衆回線(電気通信事業者から貸与またはレンタルされたルーターを含む)に直接接続することを意図して設計されていません。そのため LAN ポートを公衆回線に直接接続することは電気通信事業法で禁止されています。
-

1-4. リモコン各部の名称

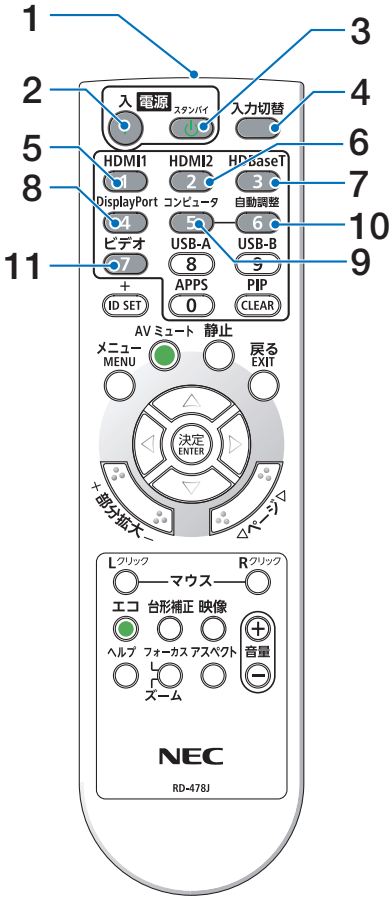

- 1 リモコン送信部**
 赤外線によるリモコン信号が送信されます。
 本体のリモコン受光部に向けて操作してください。
- 2 電源入 (I) ボタン**
 スタンバイ時（電源インジケータがオレンジ色*で点滅）に本機の電源を入れます。
 （※スタンバイモードが「ノーマル」に設定されているとき）
- 3 電源スタンバイ (⏻) ボタン**
 一度押して電源オフ確認メッセージを表示して
 もう一度スタンバイ ボタンを押すと、本機の
 電源が切れます（スタンバイ状態）。
- 4 入力切替ボタン**
 入力端子画面を表示します。
- 5 HDMI 1 ボタン**
 HDMI 1 入力を選択します。
- 6 HDMI 2 ボタン**
 HDMI 2 入力を選択します。
- 7 HDBaseT ボタン**
 （本機では使用できません）
- 8 DisplayPort ボタン**
 （本機では使用できません）
- 9 コンピュータボタン**
 コンピューター入力を選択します。
- 10 自動調整ボタン**
 コンピューター入力信号の画面を投写している
 ときに、最適な状態に自動調整します。（→ [44 ページ](#)）
- 11 ビデオボタン**
 （本機では使用できません）

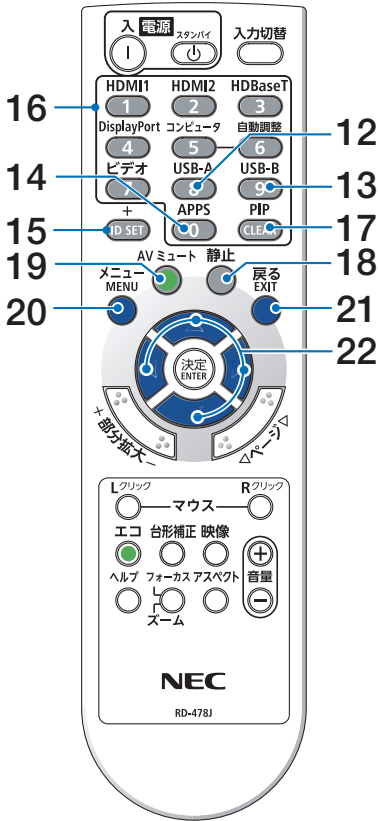

12 USB-A ボタン

ビューワーを選択します。(→ 57 ページ)

13 USB-B ボタン

(本機では使用できません)

14 APPS ボタン

LAN を選択します。MultiPresenter のスタート画面に切り替わります。(→ 96 ページ)

15 ID SET ボタン

複数台のプロジェクターを本機のリモコンで個別に操作するときのコントロール ID 設定に使用します。(→ 85 ページ)

16 数字 (0 ~ 9) 入力ボタン

コントロール ID 設定のときの ID 入力に使用します。
CLEAR ボタンはコントロール ID 設定を解除する場合に使用します。

17 PIP ボタン

(本機では使用できません)

18 静止ボタン

表示されている画像が静止画になります。
もう一度押しと戻ります。

19 AV ミュートボタン

映像と音声を一時的に消します。もう一度押しと戻ります。

20 メニューボタン

各種設定・調整のオンスクリーンメニューを表示します。

21 戻るボタン

オンスクリーンメニュー表示中は、前の階層のメニューに戻ります。メインメニューにカーソルがあるときは、メニューを閉じます。
確認メッセージ表示中は、操作を取り消します。

22 ▼▲▲▶ボタン

オンスクリーンメニュー操作、部分拡大+ / - ボタンを使った画面拡大時の表示位置調整、およびビューワーのスライド画面の切り替えに使用します。

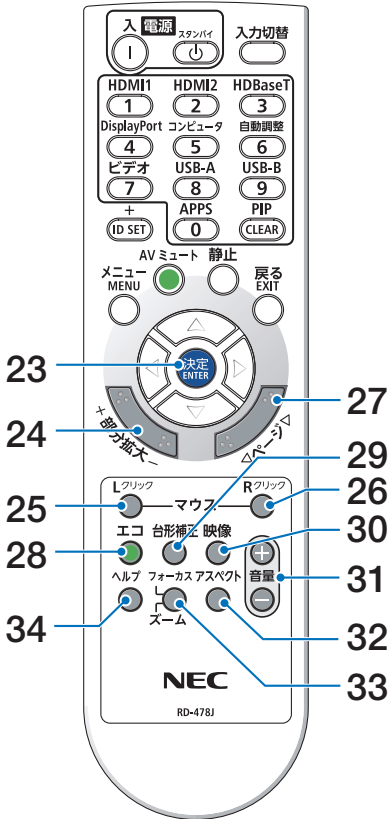

23 決定ボタン

オンスクリーンメニュー表示中は、次の階層のメニューに進みます。
確認メッセージ表示中は、項目を決定します。

24 部分拡大 + / - ボタン

画面の拡大・縮小（もとに戻す）をします。
画面を拡大しているとき、▼▲◀▶ボタンで表示位置を移動することができます。

25 マウス L クリックボタン

（本機では使用できません）

26 マウス R クリックボタン

（本機では使用できません）

27 ページ ▼ / ▲ ボタン

（本機では使用できません）

28 エコボタン

エコモードを切り替えます。（→ 74 ページ）

29 台形補正ボタン

台形補正メニューを表示します。（→ 50 ページ）

30 映像ボタン

イメージモードを切り替えます。（→ 71 ページ）

31 音量 + / - ボタン

内蔵スピーカーの音量を調整します。音声出力端子の音量も調整します。

32 アスペクトボタン

アスペクトを切り替えます。（→ 67 ページ）

33 フォーカス / ズームボタン

（本機では使用できません）

34 ヘルプボタン

インフォメーション画面を表示します。（→ 89 ページ）

電池の入れかた

1. リモコン裏面の電池ケースのふたを押したまま手前に引き、上に持ち上げて外す。

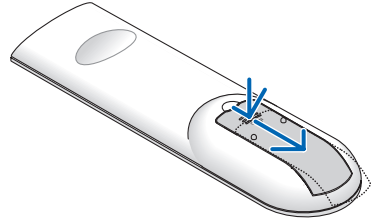

2. ケース内部に表示している+、-の向きに合わせて単4乾電池をセットする。

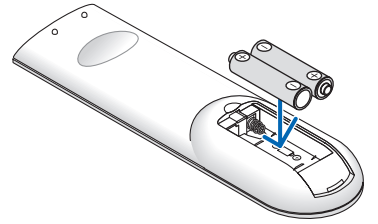

3. もとどおりにふたをする。

ふたの後部には電池ケースに固定するツメがありますので、スライドさせて閉めてください。

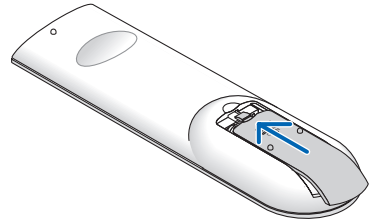

[注意]

- 乾電池を交換するときは、2本とも同じ種類の単4乾電池をお買い求めください。

リモコンの有効範囲

リモコン送信部を本体のリモコン受光部に向けてリモコンを操作してください。おおよそ次の範囲内でリモコンの信号が受信できます。

受光範囲

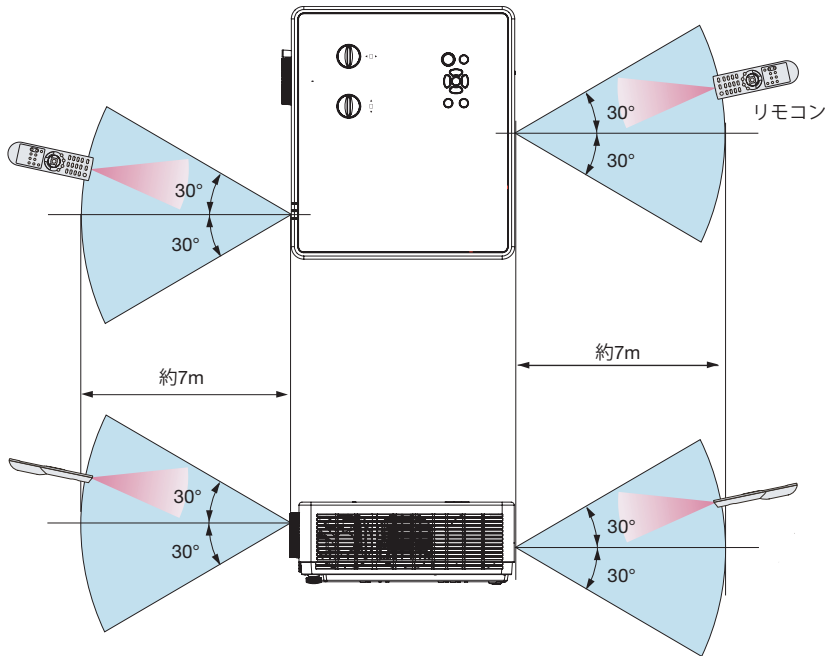

(注) 有効範囲のイメージを表した図のため実際とは多少異なります。

[注意]

- リモコンの使用上の注意事項は、[17 ページ](#)をご覧ください。

2. 映像を投写する（基本操作）

2-1. 映像を投写する流れ

ステップ 1	コンピューターと接続する／電源コードを接続する（→次ページ）
ステップ 2	本機の電源を入れる（→ 40 ページ）
ステップ 3	入力信号を選択する（→ 42 ページ）
ステップ 4	投写画面の位置と大きさを調整する（→ 45 ページ） 台形歪みを調整する（→ 50 ページ）
ステップ 5	本機の音量を調整する（→ 52 ページ）
ステップ 6	プレゼンテーションを行う
ステップ 7	本機の電源を切る（→ 53 ページ）
ステップ 8	移動するときは（→ 54 ページ）

2-2. コンピューターと接続する／電源コードを接続する

1. コンピューターと接続する。

ここでは、コンピューターとの基本的な接続を説明します。他の接続は「6. 機器と接続する」→90ページをご覧ください。

コンピューター側のディスプレイ出力端子（ミニ D-Sub15 ピン）と、本機のコンピューター映像入力端子を、添付のコンピューターケーブルで接続しコネクターのツマミを回して固定します。

2. 電源コードを接続する。

添付の電源コードを使って、コンセントに本機を接続します。

- ① 電源コードのコネクターを本機の AC IN 端子に差し込む。
- ② 電源コードのアース線を AC100V のコンセント（アース工事済み）のアース端子に接続する。
- ③ 電源コードのプラグを AC100V のコンセントに差し込む。



- 本機は電源コードのアース線をアースに接続することを前提に設計されているアース線つき 2 芯プラグ機器です。機器の安全確保のため、電源コードのアース線を、コンセントのアース端子に接続し、機器のアースを確実に接続してご使用ください。アースに接続しないと感電するおそれがあります。
- プロジェクターとコンピューター（信号源）は必ず同じアースに接続してください。
プロジェクターとコンピューター（信号源）を離れた場所のアースに接続すると、アース電位の変動により、発火・発煙の原因となることがあります。
- アース工事は専門業者にご依頼ください。
- アースの接続は、必ず電源プラグをコンセントに差し込む前に行ってください。また、アース線を外す場合は、必ず電源コンセントから抜いてから行ってください。

電源コードを接続すると、本機の電源インジケータがオレンジ色で点滅し、本機がスタンバイ状態になります。（スタンバイモードが「ノーマル」に設定されているとき）
(→ 72 ページ)

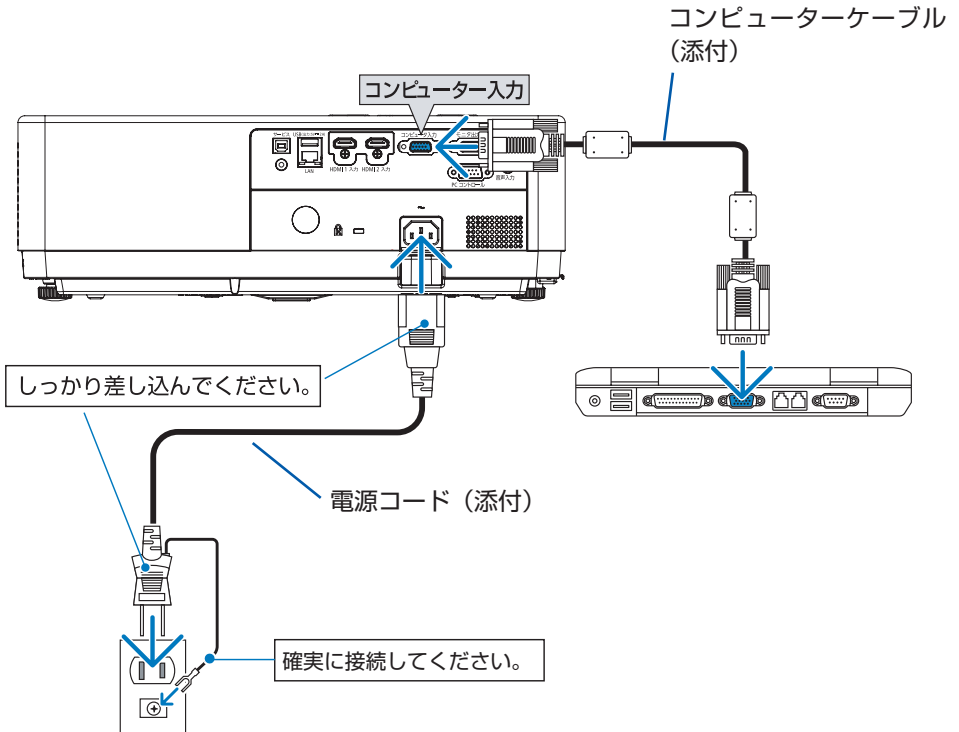

注意

電源を切ったときは、一時的に本体が高温になることがあります。取り扱いに注意してください。

2-3. 本機の電源を入れる



警告

プロジェクターは強い光を投写します。電源を入れる際は、投写範囲内にレンズを見ている人がいないことを確認してください。

1. レンズキャップを取り外す。

レンズキャップの両端を押しながら手前に引いて外します。
レンズキャップは、NP-PE506ULJLのみ添付しています。

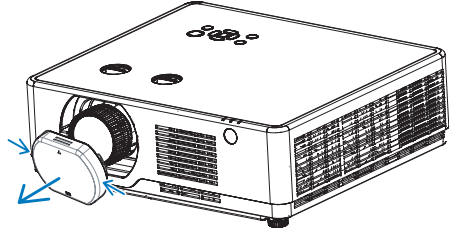

2. ㊤ ボタンを押す。

電源インジケータが青色に点灯し、スクリーンに映像が投写されます。

- リモコンで操作する場合は、電源入ボタンを押します。
- 信号が入力されていないときは、ブルーバックが表示されます（工場出荷時のメニュー設定時）。
- 映像がぼやけている場合は、フォーカスリングを回して画面のフォーカスを合わせてください。（→ 48 ページ）

プロジェクター本体

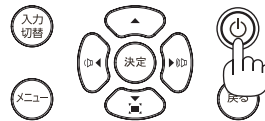

リモコン

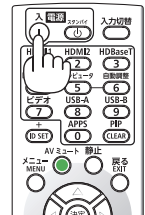

【注意】

- 次のような場合は、㊤ボタンを押しても電源が入りません。
 - 内部の温度が異常に高いと保護のため電源は入りません。しばらく待って（内部の温度が下がって）から電源を入れてください。
 - ㊤ボタンを押している間にステータスインジケータがオレンジ色に点灯する場合はキーロックが設定されています。キーロックを解除してください。（→ 73 ページ）

【参考】

- 本機のメニューやメッセージの表示言語は「英語」が初期値になっています。以下のように操作して、表示言語を「日本語」に変更してください。

- ① リモコンまたは本体操作部でメニューボタンを押す。
オンスクリーンメニューが表示されます。

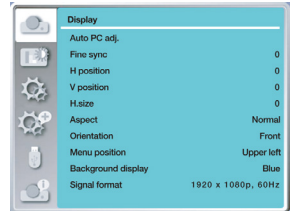

- ② ▲ / ▼ ボタンを押して「Expand（拡張設定）」アイコンを選択し、決定ボタンまたは▶ボタンを押す。
「Expand（拡張設定）」メニューが表示されます。



- ③ 「Language」にカーソルが合っていることを確認し、決定ボタンを押す。
表示言語一覧が表示されます。

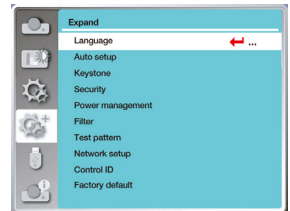

- ④ ▲ / ▼ ボタンを押して「日本語」を選択し、決定ボタンを押す。



- ⑤ 戻るボタンを3回押す。
メニュー画面を消します。

2-4. 入力信号を選択する

投写する信号を自動検出する

1. 本機に接続しているコンピューターやDVDプレーヤーなどの電源を入れる。
DVDプレーヤーなどの映像を投写するときは、再生（PLAY）操作をしてください。
2. 入力切替ボタンを押す。
画面の右上に入力端子画面が表示されます。

プロジェクター本体

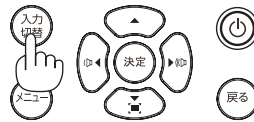

リモコン

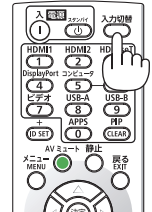

3. ▼ / ▲ボタンを押して投写する端子にカーソルを合わせ、決定ボタンを押す。



リモコンのダイレクトボタンを押して選択する

1. 本機に接続しているコンピューターやDVDプレーヤーなどの電源を入れる。
DVDプレーヤーなどの映像を投写するときは、再生（PLAY）操作をしてください。
2. リモコンのHDMI 1、HDMI 2、またはコンピュータ ボタンを押す。

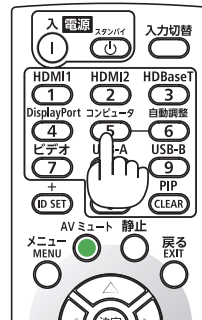

[参考]

- 信号が入力されていないときは、ブルーバックが表示されます（工場出荷時のメニュー設定時）。
DVD プレーヤーなどは再生（PLAY）操作をしてください。
- ノートブックコンピューターの画面がうまく投写できない場合
ノートブックコンピューターの外部出力（モニター出力）設定を外部に切り替えてください。
- Windows のノートブックコンピューターの場合は、[Fn] キーと 12 個のファンクションキーのいずれかとの組み合わせで、外部出力の有効 / 無効を切り替えます。

【コンピューターメーカーとキー操作の例】

[Fn] + [F3]	NEC
[Fn] + [F8]	DELL

※ 詳しい操作は、お使いのコンピューターの取扱説明書をご覧ください。

- Apple MacBook は、ビデオミラーリングの設定を行います。
- それでも投写しない場合は入力端子を再度選択してください。（→ 前ページ）

2-5. コンピューターの映像を自動調整する

コンピューター信号を投写している場合、投写画面の端が切れていたり、映りが悪いときに、ワンタッチで画質を調整します。

1. 自動調整ボタンを押す。

しばらくすると投写画面の表示が自動調整されます。

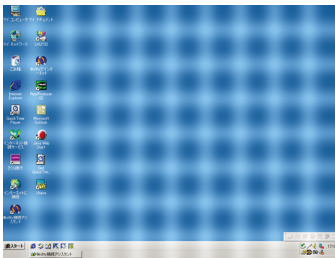
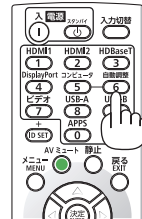

映りが悪い画面の例

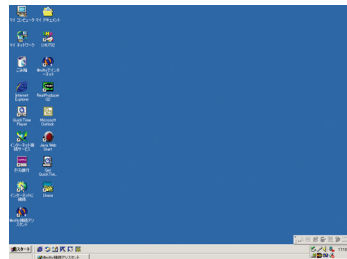

自動調整後の画面の例

[参考]

- 信号によっては、表示に時間がかかる場合があります。また、正しく表示されない場合があります。
- 自動調整を行っても表示位置がずれたり、画面に縦縞が出たりして映りが悪い場合は、オンスクリーンメニューの「トラッキング」、「水平位置」、「垂直位置」、「水平サイズ」で画面の調整を行ってください。（→ 66 ページ）
- コンピューターの画面がうまく投写できない場合は、131 ページを参照してください。
- オンスクリーンメニューの「オートセットアップ」で「自動 PC 調整」を「オフ」にすると、自動調整ボタンは動きません。

2-6. 投写画面の位置と大きさを調整する

レンズシフトやフォーカス、ズーム、チルトフットなどを操作して、投写画面の位置や大きさを調整します。

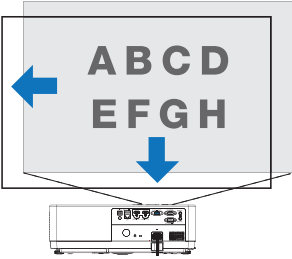
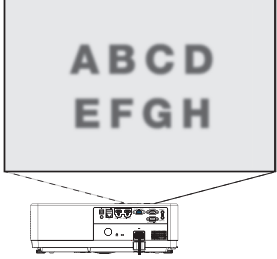
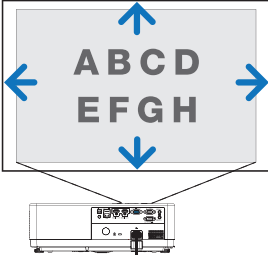
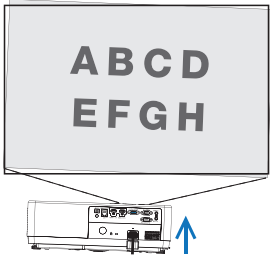
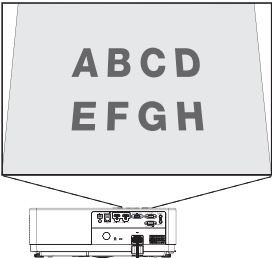
<p>投写画面の上下・左右位置の調整 【レンズシフト】（→次ページ）</p> 	<p>投写画面のフォーカス調整 【フォーカスリング】（→48ページ）</p> 
<p>投写画面の大きさの調整 【ズームレバー】（→48ページ）</p> 	<p>投写画面の高低と左右の傾き調整 【チルトフット】（→49ページ）</p> 
<p>投写画面の台形歪み補正 【台形補正】（→50ページ）</p> 	

※ここでは、本機に接続しているケーブル類を省略したイラストにしています。

投写画面の位置の調整（レンズシフト）

適応機種

NP-PE506ULJL / NP-PE506WLJL



注意

調整はプロジェクターの後ろまたは横から行ってください。前面で調整すると強い光が目に入り、視力障害の原因となります。

1. レンズシフトダイヤルを左右に回す。

上下ダイヤル：左右へ回して投写位置の上下方向を調整します。

左右ダイヤル：左右へ回して投写位置の左右方向を調整します。

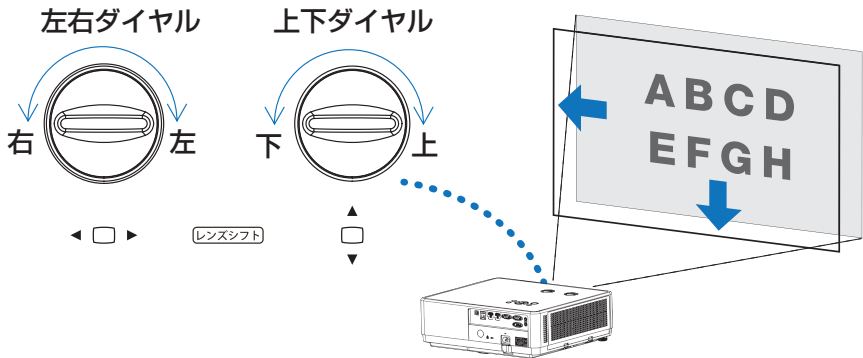

【注意】

- ダイヤルは1回転以上回すことができます。ただし、投写位置を参考に掲載の範囲を超えて移動することはできません。
また、ダイヤル機構が破損しますのでダイヤルを無理に回さないでください。
- レンズシフトを斜め方向へ最大にすると、画面周辺が暗くなったり、影が出たりします。
- レンズシフトダイヤルを回して投写画面の位置を合わせたあと、レンズシフトダイヤルを少し反対側に回して緩めてください。
投写画面の位置を合わせたところでレンズシフトダイヤルを止めていると、振動や温度の変化によって、投写画面の位置がずれる場合があります。

【参考】

- 次ページの図はレンズシフト調整範囲（投写方式：デスク／フロント）を示しています。
- 天吊り／フロント投写のレンズシフト調整範囲は [115 ページ](#)をご覧ください。

[NP-PE506ULJL]

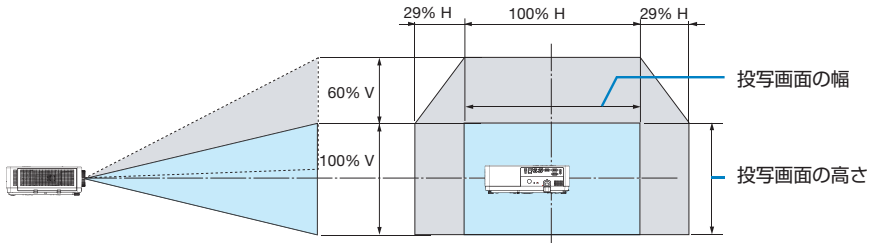

[NP-PE506WLJL]

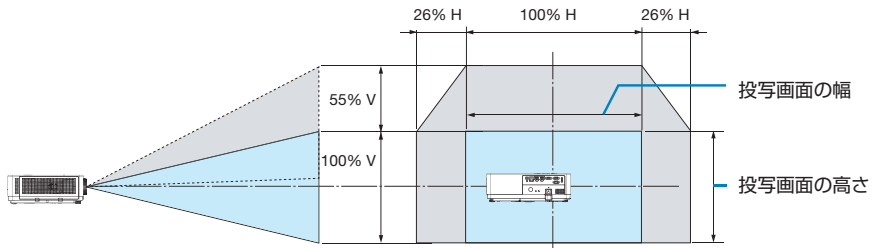

記号の意味：

Vは垂直（投写画面の高さ）、Hは水平（投写画面の幅）を表し、レンズシフト範囲を高さおよび幅の比率で表しています。

投写画面のフォーカス合わせ（フォーカスリング）

1. フォーカスリングを左右に回してピントを合わせる。

NP-PE506ULJL/NP-PE506WLJL

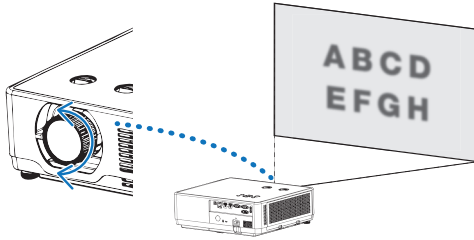

フォーカスリング

NP-PE456USLJL

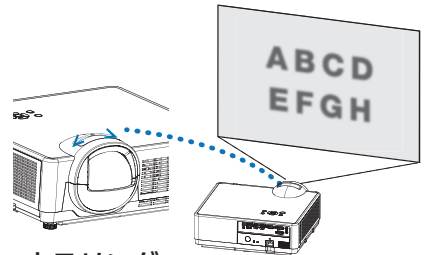

フォーカスリング

[参考]

- フォーカス調整は、テストパターンを投写した状態で30分以上経過したのちに行うことをおすすめします。
テストパターンの表示については [64 ページ](#) をご覧ください。
- テストパターンを表示してフォーカス調整を行う際は、イメージモードを「ダイナミック」にして行うことをおすすめします。（→ [63 ページ](#)）

投写画面の大きさの調整（ズームレバー）

適応機種 NP-PE506ULJL / NP-PE506WLJL

1. ズームレバーを左右に回す。

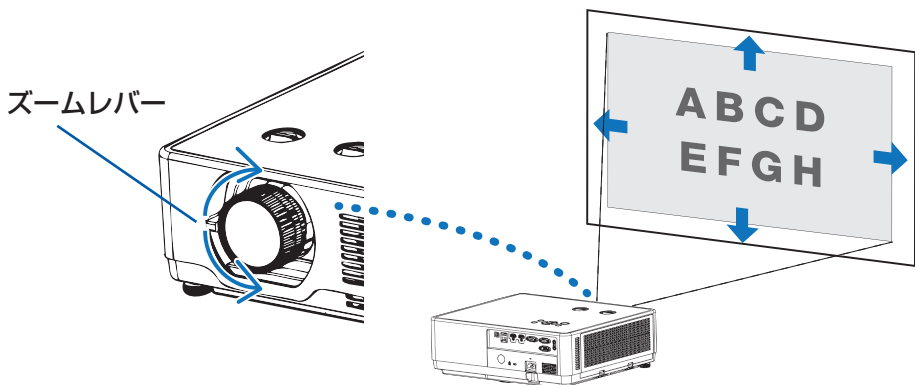

ズームレバー

投写画面の高低と左右の傾き調整（チルトフット）

1. 左右のチルトフットを回して調整する。

チルトフットを回すとチルトフットが伸縮します。

投写画面の高低は左と右のチルトフットを回して高さ調整をします。

投写画面が傾いているときは、どちらかのチルトフットを回して水平に調整します。

- 投写画面が歪んでいるときは「2-7. 台形歪みを調整する（台形補正）」をご覧ください。
- チルトフットは、最大 18mm 伸ばすことができます。
- チルトフットにより、本機を最大約 3.5° 傾けることができます。

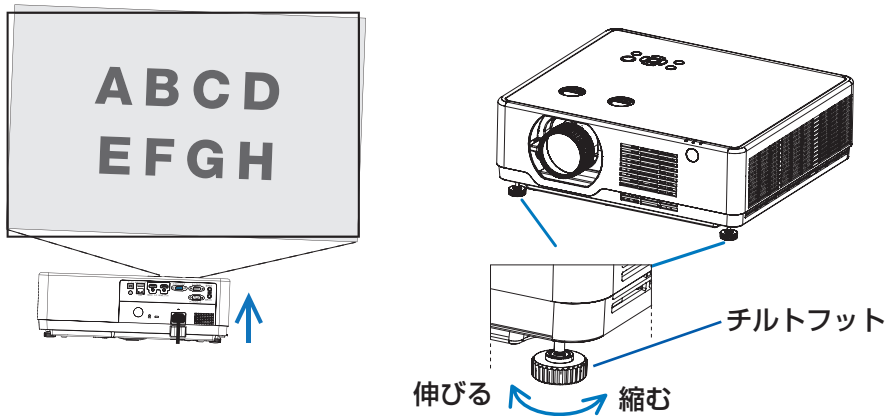

[注意]

- チルトフットの調整中は排気口に触れないでください。プロジェクターがオンになっている、またオフになった後も熱くなっている可能性があります。
- チルトフットは 18mm 以上伸ばさないでください。18mm を超えるとチルトフットの取り付け部分が不安定になり、チルトフットが本体から外れます。
- チルトフットは、本機の投写角度調整以外の用途には使用しないでください。チルトフット部分を持って運んだり、壁に掛けて使用するなどの誤った取り扱いをすると、故障の原因となります。

2-7. 台形歪みを調整する（台形補正）

台形補正機能を使用すると、投写画面の台形歪みを調整できます。ここでは「水平 / 垂直台形補正」機能の手順について説明します。

本機の台形補正機能の種類について

本機は、以下のような5種類の台形補正機能を持っています。

- 5種類の補正機能を組み合わせて調整することはできません。
- 別の補正機能を選択すると、それまでの補正状態はリセットされます。
- 各補正機能について詳しくは、[77ページ](#)をご覧ください。
- 台形補正した状態は、本機の電源を切ったあとも保持します。台形補正した状態をもとに戻すには「リセット」を実行してください。

水平 / 垂直台形補正	▲▼◀▶ボタンを使って水平方向および垂直方向の台形歪みを調整を行います。
4 コーナー補正	投写画面の4つ角について、各々▲▼◀▶ボタンを使って台形歪みを調整します。
6 コーナー補正	投写画面の4つの角に、上下の辺の中央2箇所を加えた合計6箇所について、各々▲▼◀▶ボタンを使って台形歪みを調整します。
湾曲スクリーン補正	曲面に投写したときの湾曲した歪みを調整します。
グリッドイメージチューン	投写画面に表示された複数の調整ポイントを選んで、歪み調整を行います。
リセット	調整した状態をもとに戻します。

水平 / 垂直台形補正を行う

1. 本体操作部の▼ボタンを押す。

「台形補正」メニューが表示されます。

- リモコンで操作する場合は、台形補正 ボタンを押します。

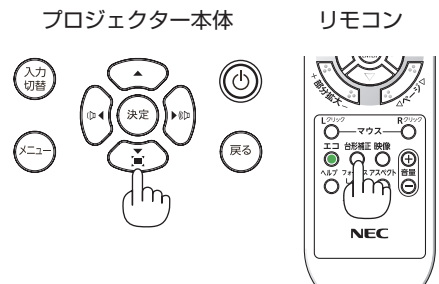

水平 / 垂直台形補正

4- コーナー補正

6- コーナー補正

湾曲スクリーン補正

グリッド イメージ チューン

リセット

2. 「水平 / 垂直台形補正」にカーソルが合っていることを確認し、決定ボタンを押す。

投写画面の中央に「水平 / 垂直台形補正」画面が表示されます。



3. 「水平 / 垂直台形補正」画面が表示されているときに◀ / ▶ボタンを押して、投写画面の左右の傾きを調整する。

- 調整した方向の「水平 / 垂直台形補正」画面内の三角マークが赤色になります。三角マークが白色の状態は調整が行われていないことを表します。

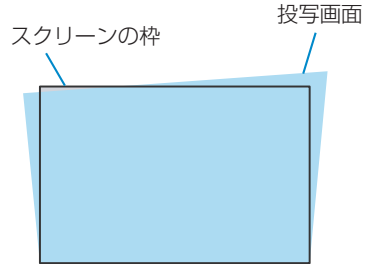

- 「水平 / 垂直台形補正」画面が消えたら、もう一度本体操作部の▼ボタン（またはリモコンの台形補正ボタン）を押し、「水平 / 垂直台形補正」を選んで決定ボタンを押します。

4. 「水平 / 垂直台形補正」画面が表示されているときに▲ / ▼ボタンを押して垂直方向の台形歪みを調整する。



5. 手順3と4を繰り返し、投写画面の台形歪みを調整する。

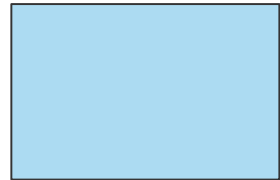

[参考]

- 水平 / 垂直台形補正の上限に達すると、三角マークが消えます。
- 調節可能な範囲は、信号入力ソースによって異なります。
- ビューワー使用時は、本体操作部の ▼ ボタンを押しても、台形補正メニューを表示できません。

2-8. 本機の音量を調整する

本機の内蔵スピーカーの音量、および音声出力端子から出力されている音声信号の音量を調整します。

本体の操作ボタンで調整する

1. オンスクリーンメニューが表示されていないときに、◀/▶ボタンを押す。

音量調整バーが表示されます。

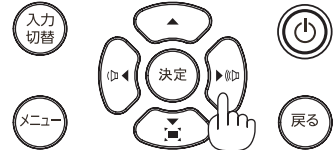

◀▶側	音量が大きくなります。
◀▶側	音量が小さくなります。

- 音声調整バーが表示されているときに、▲/▼ボタンを押すと、一時的に音声を消すことができます。再び音声を出すには、音声調整バーが消えたあと、◀/▶ボタンを押します。



[注意]

- オンスクリーンメニューが表示されているとき、および部分拡大+ボタンで画面を拡大しているときは、◀/▶ボタンを使った音量調整はできません。

リモコンを使って調整する

1. リモコンの音量 + / - ボタンを押す。

音量調整バーが表示されます。

+側	音量が大きくなります。
-側	音量が小さくなります。

- 音声調整バーが表示されているときに、▲/▼ボタンを押すと、一時的に音声を消すことができます。再び音声を出すには、音声調整バーが消えたあと、音量 + / - ボタンを押します。
- 音声調整バーが表示されているときは、◀/▶ボタンでも音量を調整できます。

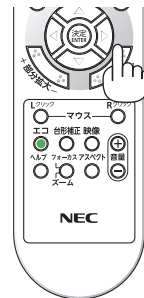

2-9. 本機の電源を切る

1. ボタンを押す。

- リモコンで操作する場合は、電源スタンバイボタンを押します。

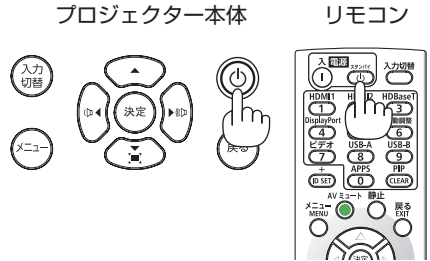

画面に電源オフ確認メッセージが表示されます。

2. もう一度 ボタンを押す。

光源が消灯し、電源が切れます。（スタンバイ状態）

- リモコンで操作する場合は、もう一度電源スタンバイボタンを押します。
- スタンバイ状態になると、電源インジケータがオレンジ色で点滅します。（スタンバイモードが「ノーマル」に設定されているとき）
- 電源を切らない場合は、戻るボタンを押します。



3. レンズキャップを取り付ける。

レンズキャップは、NP-PE506ULJLのみ添付しています。

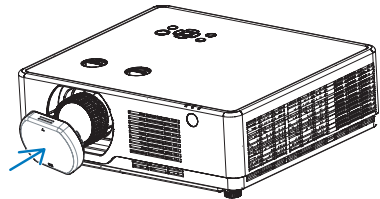

注意

電源を切ったときは、一時的に本体が高温になることがあります。取り扱いに注意してください。

【注意】

- 投写中および冷却ファン回転中に AC 電源を切断しないでください。故障の原因となることがあります。
電源コードを抜いたり AC 電源を切断したりする場合は、電源ボタンを押して、スタンバイ状態になる（電源インジケータがオレンジ色で点灯または点滅する）まで待ってください。

[参考]

- エコモードを「ECO1」または「ECO2」に設定して使用していると、電源オフ確認メッセージの「今回のCO2削減量」に表示されます。
-

2-10. 移動するときは

1. 電源コードを取り外す。
2. 各種信号ケーブル、USB メモリー、無線 LAN ユニットなどを取り外す。

3. 便利な機能

3-1. 映像と音声を消去する（AV ミュート）

1. リモコンの AV ミュートボタンを押す。

投写されている映像と、内蔵スピーカーおよび音声出力端子から出力されている音声が一時的に消えます。

- もう一度 AV ミュートボタンを押すと、映像と音声が出来ます。

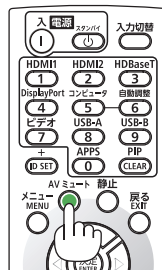

[参考]

- 音声出力端子（ステレオミニ）からの音声もオフにできます。
- 映像は消えますが、メニュー表示は消えません。

3-2. 動画を静止画にする（静止）

1. リモコンの静止ボタンを押す。

DVD プレーヤーの映像を投写しているときなど、動画が静止画になります。

- もう一度静止ボタンを押すと、動画に戻ります。

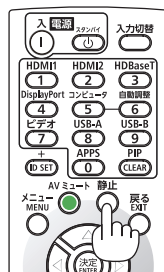

[参考]

- 静止画にすると、そのときに投写されていた映像を本機のメモリーに保存し、メモリー内の映像（静止画）を投写します。静止画表示中、DVD プレーヤーなどの映像再生は先に進行しています。

3-3. 映像の一部を拡大する (部分拡大)

1. リモコンの部分拡大 + ボタンを押す。

押すごとに映像が拡大します。

- 最大 4 倍まで拡大できます。

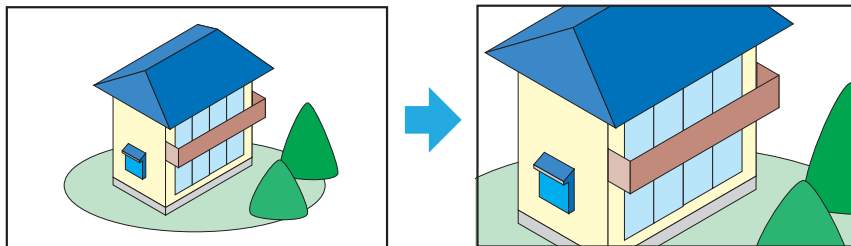

2. ▼▲◀▶ ボタンを押す。

拡大した映像の表示領域が移動します。

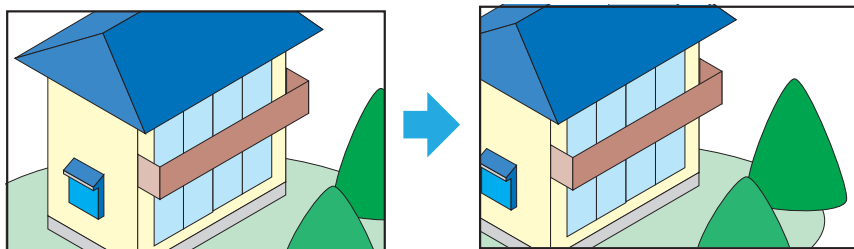

3. 部分拡大 - ボタンを押す。

押すごとに映像が縮小します。

- もとのサイズに戻ると、それ以上押しでも縮小されません。

[注意]

- 信号によっては、4 倍まで拡大できない場合があります。
- 入力端子が LAN または USB-A のときは使用できません。

[参考]

- 拡大および縮小は、画面中央を中心にして拡大および縮小します。
- リモコンのアスペクトボタンを押すか、オンスクリーンメニューの「表示」→「アスペクト」を選択してアスペクトを変更すると、部分拡大は解除されます。

4. ビューワー（USB-A）を使用する

4-1. ビューワーでできること

ビューワーには次のような特長があります。

- 画像を保存した市販の USB メモリーを本機の USB ポート（タイプ A）に差すと、USB メモリー内の画像を本機で投写することができます。これにより、コンピューターを使わずにプレゼンテーションを行えます。
- ビューワーで投写できる画像の種類は、JPEG、PNG、BMP、GIF、および TIFF です。
- 複数の画像を連続して投写する場合（スライドの再生）は、次の設定を行えます。

スライド効果	スライドを切り替える方向（右／下）を設定します。
ソート順	スライドを切り替える順番（名前順／時間順／サイズ順／拡張子順）を設定します。
回転	画像の回転方向（90°／180°／270°）を設定します。
ベネフィット	画面に対する画像の表示サイズを設定します。
リピート	スライドの最後が表示されたあとの動作を設定します。

【注意】

- ビューワー画面では、リモコンの部分拡大ボタン、静止ボタンは使用できません。
- USB メモリーについて
 - 本機のビューワーで使用する USB メモリーは、FAT32 形式でフォーマットしてください。
 - 本機は、NTFS 形式でフォーマットされた USB メモリーを認識できません。
 - 本機に差した USB メモリーが認識されない場合は、フォーマット形式を確認してください。
 - フォーマット方法については、お使いの Windows の取扱説明書またはヘルプファイルを参照してください。
 - 本機の USB ポートは、市販されているすべての USB メモリーの動作を保証するものではありません。
- 対応画像について
ビューワーで投写できる画像は次のとおりです。

拡張子	形式	説明
jpg/jpeg	ベースラインエンコーダー 24 プログレッシブ RGB24 ビット	最大解像度：10000x10000 最大解像度：パネル解像度
bmp	1、4、8 ビットパレットベース RGB24、32 ビット	最大解像度：1280X800
png	24、48 ビット、トゥルーカラー	
gif	1、4、8 ビットパレットベース	
tiff		

4-2. USB メモリー内の画像を投写する (基本操作)

ここでは、ビューワーの基本操作を説明します。ビューワーのオプションメニューについては [87 ページ](#) をご覧ください。

1. 本機の電源を入れる。
2. 本機の USB ポート (タイプ A) に USB メモリーを差す。

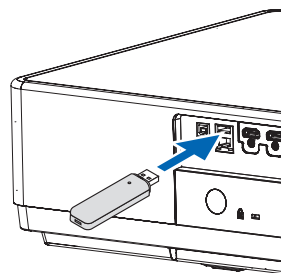

3. 入力切替ボタンを押す。
入力端子メニューを表示します。

4. ▼ / ▲ ボタンを押して「USB-A」にカーソルを合わせ、決定ボタンを押す。

ビューワー画面に切り替わります。

- ビューワーを終了する場合は、入力切替ボタンを押して「USB-A」以外の端子を選択してください。

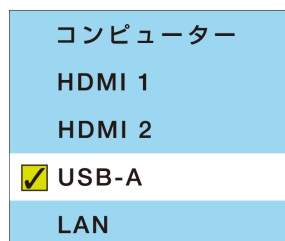

5. ビューワー画面で決定ボタンを押す。
USB メモリー内のフォルダーアイコンおよび画像アイコンが表示されます。

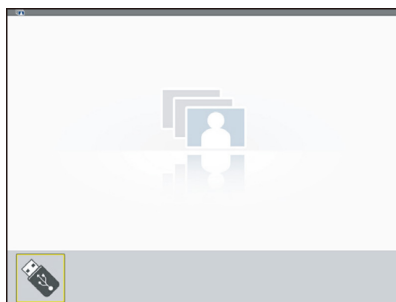

6. ビューワー画面でメニューボタンを押す。
USB-A メニューが表示されます。

7. メニューの「スライド効果」、「ソート順」、「回転」、「ベストフィット」、「リピート」について必要な設定を行う。

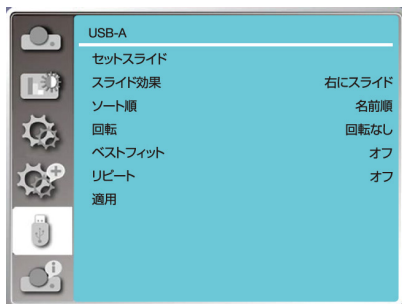

8. メニューの「適用」にカーソルを合わせ、決定ボタンを押す。

手順7で設定した内容が適用されます。

9. メニューの「セットスライド」にカーソルを合わせ、決定ボタンを押す。

スライド再生が開始されます。

- スライド再生を終了する場合は、戻るボタンを押します。

5. オンスクリーンメニュー

5-1. オンスクリーンメニューの基本操作

本機で投写する映像の画質調整や本機の動作モードの切り替えなどは、オンスクリーンメニューを表示して行います。以降「オンスクリーンメニュー」を「メニュー」と省略して記載します。

5-1-1. オンスクリーンメニュー画面の構成

メニューを表示するにはプロジェクター本体またはリモコンのメニューボタンを押します。また、メニューを消す場合は、戻るボタンまたはメニューボタンを押します。ここではメニューの見かたや操作方法について説明します。

準備：本機の電源を入れて、スクリーンに映像を投写してください。

1. メニューボタンを押す。

- 戻るボタンまたはメニューボタンを押すと、メニューが消えます。
- 画面上におけるメニューの表示位置を変更することができます。(メニュー位置 → 70 ページ)

2. ▼ / ▲ ボタンを押す。

- メインメニューアイコン (表示 ↔ 色彩調整 ↔ 設定 ↔ 拡張設定 ↔ USB-A ↔ インフォメーション) にカーソルが移動します。
- メインメニューアイコンが変わると、サブメニューも変わります。

3. メインメニューアイコンにカーソルがある状態で、▶ または決定ボタンを押す。

サブメニューにカーソルが移動します。

- サブメニューからメインメニューアイコンに戻る場合は、◀ または戻るボタンを押します。
- メニューボタンを押すと、メニューが消えます。

4. ▼ / ▲ ボタンを押して目的のサブメニューにカーソルを合わせる。

サブメニューの右端に表示されているマークや項目名は、キー操作を表しています。

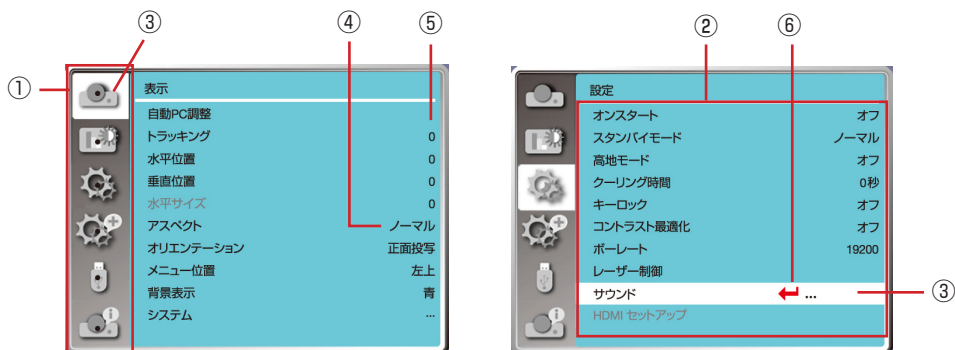

前ページのメニュー画面例の説明

- ① メインメニューアイコン
- ② サブメニュー
- ③ カーソル
- ④ 項目名が表示されているときは、決定ボタンを押し、▼ / ▲ボタンを押すと、候補が切り替わります。決定ボタンを押して候補を決定します。
- ⑤ 数字が表示されているときは、決定ボタンを押し、▼ / ▲ボタンを押すと、数値が増減します。決定ボタンを押して数値を決定します。
- ⑥ ◀ が表示されているときは、決定ボタンを押すと、下の階層のメニューを表示します。

5-1-2. 確認メッセージ

調整値をリセットする場合などに確認メッセージが表示されます。

◀ / ▶ボタンを押して、「はい」または「いいえ」にカーソルを合わせ、決定ボタンを押します。

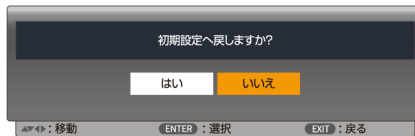

5-1-3. 数字の変更

メニューのネットワーク設定において、工場出荷時の IP アドレスやサブネットマスクなどを変更する場合について説明します。

1. メニューボタンを押してオンスクリーンメニューを表示する。
2. ▼ / ▲ボタンで「拡張設定」アイコンにカーソルを合わせ、▶ または決定ボタンを押す。
サブメニューにカーソルが移動します。
3. ▼ / ▲ボタンを押して「ネットワーク設定」にカーソルを合わせ、決定ボタンを押す。
ネットワーク設定メニューが表示されます。

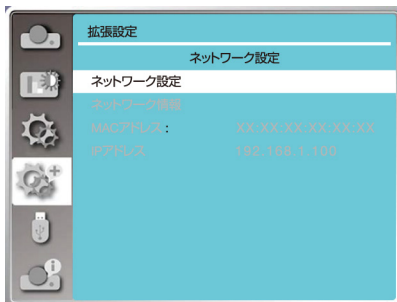

4. 「ネットワーク設定」にカーソルが合っていることを確認し、決定ボタンを押す。
有線 LAN 設定画面が表示されます。

有線 LAN	
DHCP	オフ
IPアドレス	192 . 168 . 1 . 100
サブネット	255 . 255 . 255 . 0
ゲートウェイ	192 . 168 . 1 . 1
DNS	0 . 0 . 0 . 0
無線 LAN	
設定	オフ
<input type="button" value="セット"/> <input type="button" value="キャンセル"/>	

5. ▼ / ▲ ボタンを押して「IP アドレス」にカーソルを合わせ、決定ボタンを押す。
IP アドレスの一番左の入力欄がオレンジ色に変わります。

DHCP	
IPアドレス	192 168 1 100
サブネット	255 255 255 0

6. ▼ / ▲ ボタンを押して数値を変更し、決定ボタンを押す。
IP アドレスの右隣りの入力欄がオレンジ色に変わります。
7. 手順 6 を繰り返し、IP アドレスを設定する。
一番右の入力欄で決定ボタンを押すと、IP アドレスの行がオレンジ色に変わります。
8. 同様に操作して「サブネットマスク」「ゲートウェイ」「DNS」を設定する。
9. ▼ / ▲ ボタンを押して「セット」にカーソルを合わせ、決定ボタンを押す。

【注意】

- 「DHCP」が「オン」になっているときは「IP アドレス」を選択できません。
その場合は次のように操作して「DHCP」を「オフ」に変更してください。
 - ① 「DHCP」にカーソルが合っていることを確認し、決定ボタンを押す。
「オン」の枠内がオレンジ色に変わります。
 - ② ▼ / ▲ ボタンを押して「オフ」に切り替えて、決定ボタンを押す。

5-2. オンスクリーンメニュー一覧

は、各項目の工場出荷時の値を表しています。

メインメニュー	サブメニュー・設定値		参照ページ	
表示	自動 PC 調整		66	
	トラッキング	0 - 31		
	水平位置	-5 - +5		
	垂直位置	-5 - +5		
	水平サイズ	(注：調整範囲は信号によって異なります。)		
	アスペクト	ノーマル、ワイド、フル、4:3	67	
	オリエンテーション	正面投写、リア投写、天井 / 正面投写、天井 / リア投写、自動天井 / 正面投写、自動天井 / リア投写	68	
	メニュー位置	左上、右上、センター、左下、右下	70	
	背景表示	黒、青、ロゴ		
	システム			
色彩調整	イメージモード	標準、シネマ、黒 (緑) 板、カラーボード、イメージ、ダイナミック、ユーザーイメージ	71	
	コントラスト	0 - 63 (32)		
	明るさ	0 - 63 (32)		
	色温度	高、中、低、ユーザー		
	赤	0 - 63 (32)		
	緑	0 - 63 (32)		
	青	0 - 63 (32)		
	シャープネス	0 - 15 (8)		
設定	オンスタート	オン / オフ	72	
	スタンバイモード	ノーマル、スリープ、ネットワークスタンバイ		
	高地モード	オン / オフ		
	クーリング時間	60 秒、0 秒、30 秒	73	
	キーロック	オン / オフ		
	コントラスト最適化	オン / オフ	74	
	ポーレート	4800、9600、19200、38400		
	レーザー制御	エコモード		ノーマル、ECO1、ECO2、フルノーマル
		レーザー調整		50% - 100%
	サウンド	音量		0 - 25 (12)
		消音	オン / オフ	
	HDMI セットアップ	画像	自動、64-940、0-1023	
サウンド		HDMI、コンピューター		

メインメニュー	サブメニュー・設定値		参照ページ		
拡張設定	言語	English、Deutsch、Français、Italiano、Español、Svenska、Suomi、Norsk、Português、Nederlands、他		76	
	オートセットアップ	入力検索	オン / オフ		
		自動 PC 調整	オン / オフ		
		オートキーストーン	オン / オフ		
	台形補正	台形補正	メモリー、リセット		77
		水平 / 垂直台形補正		78	
		4 - コーナー補正			
		6 - コーナー補正			
		湾曲スクリーン補正		81	
		グリッド イメージ チューン			
	セキュリティ	暗証番号ロック	オン / オフ	81	
		暗証番号変更			
	パワーマネージメント	待機、シャットダウン、オフ		83	
		タイマー	1 - 30 (5)		
		待機秒読み	0 - 30 (5)		
	フィルター	フィルターカウンター		83	
		タイマー	オフ、500 時間、1000 時間、2000 時間		
		フィルターカウンターリセット			
	テストパターン	オフ、グレースケール (1-4)、カラーバー、赤、緑、青、クロスハッチ、ホワイト、黒、灰色のラスタ		84	
	ネットワーク設定	ネットワーク設定	【有線 LAN】 DHCP (オン / オフ) IP アドレス サブネット ゲートウェイ DNS		
			【無線 LAN】 設定 (オン / オフ)		
		ネットワーク情報			
		MAC アドレス			
IP アドレス					
コントロール ID	コントロール ID	オン / オフ	85		
	コントロール ID 番号	1-254 (1)			
初期設定			86		

メインメニュー	サブメニュー・設定値		参照ページ
USB-A	セットスライド		87
	スライド効果	下にスライド、右にスライド	
	ソート順	拡張子順、名前順、時間順、サイズ順	
	回転	回転なし、270°、180°、90°	
	ベストフィット	オン/オフ	
	リピート	オン/オフ	
	適用		
インフォメーション	入力		89
	水平周波数		
	垂直周波数		
	ライトカウンター		
	モデル名		
	S/N		
	バージョン		
	SUBCPU		

5-3. 表示

5-3-1. 自動 PC 調整

コンピューター入力信号に応じて、「トラッキング」、「水平位置」、「垂直位置」、「水平サイズ」を最適な状態に調整します。

[注意]

- コンピューターの機種によっては、自動 PC 調整機能が正常に完了しない場合があります。
- 次の信号形式を選択した場合、自動 PC 調整が正常に完了しない場合があります。
480i、576i、480p、576p、720p、1080i、1080p、および HDMI 端子からの信号。

5-3-2. トラッキング／水平位置／垂直位置／水平サイズ

コンピューター入力信号について、次の調整を行います。

トラッキング	投写画面がちらちらしたり、外枠がぼやけたりする場合、最良の状態になるように調整します。 調整範囲は、0～+31 です。干渉が最小の状態になるように調整してください。
水平位置	投写画面を水平方向に移動します。 調整範囲は、-5～+5 です。
垂直位置	投写画面を垂直方向に移動します。 調整範囲は、-5～+5 です。
水平サイズ	画面の明るさが一定になる（明暗の縦帯が出なくなる）ように調整します。 調整範囲は、信号によって異なります。

5-3-3. アスペクト

画面の縦横比を選択します。

ノーマル	入力信号のアスペクトは変更せず、最大サイズを使用して投写します。
ワイド	画像を 16:9 のアスペクト比で投写します。
フル	画像を最大限に投写します。
4:3	画像を 4:3 のアスペクト比で投写します。



[参考]

- コンピューターの主な解像度とアスペクト比は次のとおりです。

	解像度	アスペクト比
VGA	640 × 480	4 : 3
SVGA	800 × 600	4 : 3
XGA	1024 × 768	4 : 3
WXGA	1280 × 768	15 : 9
HD (FWXGA)	1366 × 768	約 16 : 9
WXGA	1280 × 800	16 : 10
WXGA+	1440 × 900	16 : 10
WXGA++	1600 × 900	16 : 9
SXGA	1280 × 1024	5 : 4
SXGA+	1400 × 1050	4 : 3
WSXGA+	1680 × 1050	16 : 10
FHD(1080P)	1920 × 1080	16 : 9
UXGA	1600 × 1200	4 : 3
WUXGA	1920 × 1200	16 : 10
WQXGA	2560 × 1600	16 : 10
4K	3840 × 2160	16 : 9

5-3-4. オリエンテーション

本機やスクリーンの設置状況に合わせて選択してください。

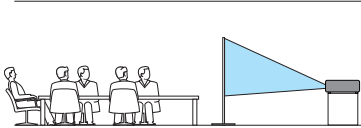
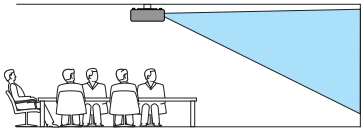
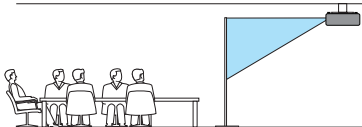
 警告	<p>天吊りなどの特別な工事が必要な設置についてはお買い上げの販売店にご相談ください。 お客様による設置は絶対にしないでください。 落下してけがの原因となります。</p>
<p>正面投写</p>	<p>プロジェクターをテーブル上に設置し、スクリーンの正面で投写する場合。</p> 
<p>リア投写</p>	<p>プロジェクターをテーブル上に設置し、スクリーンの背面で投写する場合（半透明のスクリーンを使用）。</p> 
<p>天井 / 正面投写</p>	<p>天井吊り金具（別売）を使用してスクリーンの正面でプロジェクターを高い位置に設置する場合。</p> 
<p>天井 / リア投写</p>	<p>天井吊り金具（別売）を使用してスクリーンの背面でプロジェクターを高い位置に設置する場合（半透明のスクリーンを使用）。</p> 

自動天井 / 正面投写	プロジェクターをスクリーンの正面で投写する場合。内蔵の角度センサーがプロジェクターの角度を自動的に検出した後、【正面投写】または【天井 / 正面投写】に切り替えます。正面投写の場合は、この項目を選択してください。
自動天井 / リア投写	プロジェクターをスクリーンの背面で投影する場合。内蔵の角度センサーがプロジェクターの角度を自動的に検出した後、【リア投写】または【天井 / リア投写】に切り替えます。リア投写の場合は、この項目を選択してください。

【参考】

● 角度センサーについて

プロジェクターに内蔵している角度センサーが検出できる角度範囲は下図のとおりです。

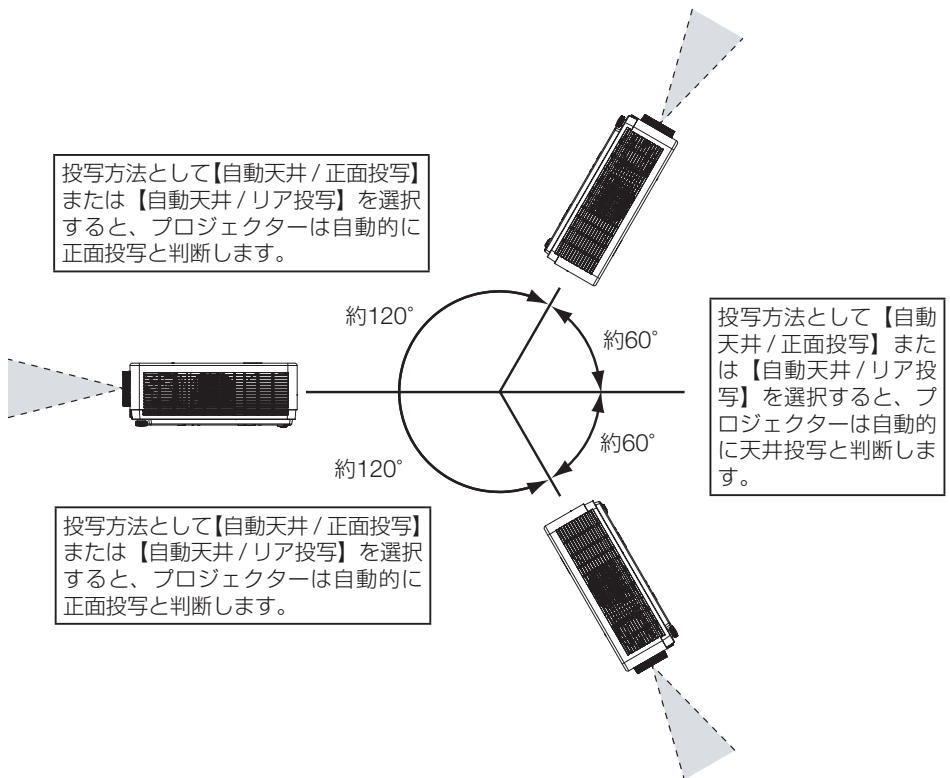

5-3-5. メニュー位置

オンスクリーンメニューの表示位置を変更します。

左上	メニューはスクリーンの左上コーナーに表示されます。
右上	メニューはスクリーンの右上コーナーに表示されます。
センター	メニューはスクリーンの中央に表示されます。
左下	メニューはスクリーンの左下コーナーに表示されます。
右下	メニューはスクリーンの右下コーナーに表示されます。

5-3-6. 背景表示

入力信号がないときに背景色を選択します。

青	投写エリア全体が青く表示されます。
黒	投写エリア全体が黒く表示されます。
ロゴ	投写エリア全体に NEC Projector の背景が表示されます。

【注意】

- 入力信号に USB-A および LAN を選択しているとき、この機能は無効になります。
-

5-3-7. システム

コンピューター入力信号を選択しているとき、本機で投写することができる信号の候補を表示します。

複数の信号の候補が表示される場合は、その中から選択することができます。

【注意】

- この機能は、コンピューター入力信号のときのみ有効です。
-

5-4. 色彩調整

5-4-1. イメージモード

投写した映像に最適な設定を選択します。

ダイナミック	明るい部屋での表示に適したモードです。
標準	自然な色にするモードです。本機の工場出荷時は「標準」が設定されています。
シネマ	映画を表示するときに適したモードです。
黒（緑）板	黒板または緑板に投写するときに適したモードです。
カラーボード	赤、青、黄、緑の壁面に投写するときに適したモードです。
ユーザーイメージ	以下の色彩調整（コントラスト、明るさ、色温度、赤、緑、青、シャープネス）を変更すると「ユーザーイメージ」と表示されます。

5-4-2. コントラスト

映像の暗い部分と明るい部分の差をはっきりしたり、淡くします。

5-4-3. 明るさ

映像を明るくしたり、暗くします。

5-4-5. 色温度

赤、緑、青の各色の色味を調整します。

高	画面全体を青っぽくします。
中	画面全体を中間の色合いにします。
低	画面全体を黄色っぽくします。
ユーザー	次の「赤」、「緑」、「青」の値を個別に調整すると「ユーザー」と表示されます。

5-4-6. 赤／緑／青

画面全体の「赤」、「緑」、「青」の色合いを個別に調整します。

5-4-7. シャープネス

映像をくっきりしたり、やわらかくします。

5-5. 設定

5-5-1. オンスタート

本機に電源コードを接続したとき、または本機に電源が供給されたときの動作について設定します。

オフ	本機に電源コードを接続する、または本機に電源が供給されると、スタンバイ状態になります。電源を入れるには、電源ボタンを押します。
オン	本機に電源コードを接続する、または本機に電源が供給されると、自動的に本機の電源が入ります。

[注意]

- 電源を切ったあと、電源コードを抜いて約 20 秒間待ってから電源コードを接続してください。短時間に電源の切り入りや電源コードの抜き差しを行うと、本機が正常に動作しない場合があります。

5-5-2. スタンバイモード

本機がスタンバイ状態のとき動作モードを選択します。

ノーマル	このモードでは電力消費量は「ネットワーク スタンバイ」または「スリープ」モードよりも低くなりますが、このモードを選択すると LAN ポートで本機を制御できません。 本機の電源をオンするには、本体操作部またはリモコンの電源ボタンを押してください。 PC コントロール端子を使用する場合は、電源オンコマンドが有効です。
ネットワーク スタンバイ	このモードの電力消費量は「ノーマル」モードよりは高くなりますが、LAN を介して「Wake on LAN」機能を使用するとスタンバイ状態から本機の電源をオンにできます。 「Wake on LAN」機能の詳細については、ネットワーク管理者にお問い合わせください。
スリープ	このモードの電力消費量は「ネットワーク スタンバイ」モードより高くなりますが、「ネットワーク スタンバイ」モードよりもすばやく LAN でスタンバイ状態から本機の電源をオンにできます。 アプリケーションソフトウェア NaViSet Administrator 2 を使用してプロジェクターを制御する場合は、[スリープ] モードを選択してください。

5-5-3. 高地モード

本機内部の温度を下げるための冷却ファンの動作を設定します。

本機を使用する場所の高度に応じて、冷却ファンの回転速度を変更します。

オフ	通常で速度で冷却ファンを回転します。使用する場所の標高が 1700m 以下のときに設定します。
オン	冷却ファンを高速で回転します。使用する場所の標高が 1700m ~ 3000m のときに設定します。

【注意】

- 本機は気圧センサーを内蔵しており、標高を自動的に検出できます。標高が 1700m を超えたことを検出すると、自動的に「高地モード」を「オン」に切り替えます。
- 気圧センサーが故障している場合は、プロジェクターのオンスクリーンメニューが赤くなり、高地モードへの自動切り替えが無効であることを表します。その場合は手動で高地モードを切り替えてください。
- 約 2600m を超える高地で使用した場合、本機を保護するために自動的に明るさを下げます。
- 本機は標高約 3000m まで使用可能ですが、それを超えた場合は、本機を保護するために自動的に電源が切れます。

5-5-4. クーリング時間

本機の電源を切ったあとに冷却ファンを回転する時間を設定します。

冷却ファンが回転中は、電源インジケーターが緑色で点滅します。

冷却ファンが回転中は、電源コードを抜かないでください。

0 秒	本機の電源を切ったあと、冷却ファンを回転しません。
60 秒	本機の電源を切ったあと、60 秒間、冷却ファンを回転します。
30 秒	本機の電源を切ったあと、30 秒間、冷却ファンを回転します。 冷却ファンの回転は「60 秒」のときよりも高速になり、冷却ファンの音が大きくなります。

5-5-5. キーロック

プロジェクター本体にある操作ボタンを動作しないようにします。

オフ	本体操作部のボタンが利きます。
オン	本体操作部のボタンが利かなくなります（ロック）。

[参考]

- 本体の操作ボタンがロックされていてもリモコンのボタンは動作します。

5-5-6. コントラスト最適化

この機能を選択すると、画像に基づいて信号を自動的に最適化して補正し、最良のコントラスト画像を得られます。

オフ	最適化は行われません。
オン	コントラストが最適化されます。

5-5-7. ボーレート

PC コントロール端子のデータ転送速度の設定を行います。接続する機器と転送速度を合わせてください。

5-5-8. レーザー制御

光源の明るさを変更することによって、省エネやマルチスクリーン投写時の各プロジェクター間の輝度合わせの調整を行います。

エコモード

ノーマル	通常の明るさでスクリーンに投写します。また「レーザー調整」の項目で、50 ~ 100% の範囲で光源の明るさを調整できます。工場出荷時は 100% です。
ECO 1	明るさを下げて、消費電力を削減します。
ECO 2	ECO 1 よりさらに明るさを下げて、消費電力を削減します。
フルノーマル	光源の明るさは「ノーマル」モードと同じですが、「レーザー調整」は変更できません。

レーザー調整

「ノーマル」を選択したときのみ有効になり、調整範囲は 50 ~ 100% です。ECO 1、ECO 2、フルノーマルを選択したときは、「レーザー調整」はグレー表示になり選択できません。

5-5-9. サウンド

本機から出力する音声を調整します。

音量	◀ ボタンを押すと音量が下がり、▶ ボタンを押すと音量が上がります。範囲は0～+25です。
消音	「オフ」を選択すると音声が出力され、「オン」を選択すると音声が出力されません。

5-5-10. HDMI セットアップ

HDMI 1 または HDMI 2 入力端子に接続されている機器の出力状態に合わせて設定を変更します。

画像

自動	HDMI 信号レベルのフルレンジとリミテッドレンジを自動的に判別します。正しく自動判別できていない場合は手動で「0-1023」または「64-940」に切り替えてください。
0-1023	HDMI 信号レベルがフルレンジに設定されている機器と接続する場合に選択します。
64-940	HDMI 信号レベルがリミテッドレンジに設定されている機器と接続する場合に選択します。

サウンド

HDMI	入力端子として HDMI 1 または HDMI 2 を選択しているときに、HDMI 入力信号の音声を出力します。
コンピューター	入力端子として HDMI 1 または HDMI 2 を選択しているときに、本機の音声入力端子（ステレオ・ミニ）の音声を出力します。

5-6. 拡張設定

5-6-1. 言語

メニューに表示される言語を選択します。

言語は、オンスクリーンメニューの「初期設定」を行うと、英語に戻ります。

5-6-2. オートセットアップ

入力信号の自動検索、コンピューター映像信号の自動調整、および自動台形補正について、オンとオフを設定します。

入力検索

オフ	入力切替ボタンを押して、手動で入力信号を選択します。
オン	自動的に入力信号を検出し、映像を投写できます。

自動 PC 調整

オフ	リモコンの自動調整ボタンを押してもコンピューター入力信号の自動調整を行いません。コンピューター入力信号がうまく投写されないときは、手動で「トラッキング」、「水平位置」、「垂直位置」、および「水平サイズ」を調整してください。
オン	コンピューター信号（アナログ）を入力したとき、リモコンの自動調整ボタンを押すと、自動的に「トラッキング」、「水平位置」、「垂直位置」、および「水平サイズ」を調整します。

オートキーストーン

オフ	手動で「台形補正」を行います。
オン	本機の傾きを感知して、投写された映像の垂直方向の台形歪みを自動的に調整します。

[注意]

- 「オートキーストーン」を「オン」に設定しても自動台形補正が行えない場合があります。
- オンスクリーンメニューの「オリエンテーション」で「天井 / 正面投写」または「天井 / リア投写」を設定しているとき、オートキーストーンは働きません。
- オンスクリーンメニューの「オリエンテーション」で「自動天井 / 正面投写」または「自動天井 / リア投写」を設定し、本機を天井に取り付けたとき、オートキーストーンは働きません。
- 「入力検索」を「オン」に設定しているとき、USB-A 信号と LAN 信号は検索できません。

- 「入力検索」を「オン」に設定しているとき、BNC からミニ D-Sub15 ピンへ変換した入力信号は検索できません。

5-6-3. 台形補正

傾いたり湾曲したスクリーンに投写すると、投写画面は歪み、スクリーンからはみ出します。

その場合、本機の「台形補正」機能を使って、投写画面がスクリーン内に収まるよう、調整します。

オンスクリーンメニューで「台形補正」を選択すると、台形補正メニューが表示されます。本機は、以下のような 5 種類の台形補正機能を持っています。

- 水平 / 垂直台形補正
- 4- コーナー補正
- 6- コーナー補正
- 湾曲スクリーン補正
- グリッドイメージチューン
- 5 種類の補正機能を組み合わせて調整することはできません。
- 別の補正機能を選択すると、それまでの補正状態はリセットされます。
- 台形補正した状態は、本機の電源を切ったあとも保持します。台形補正した状態をもとに戻すには「リセット」を実行してください。
- 本機に内蔵しているテストパターンの「クロスハッチ」を表示すると、調整の手助けとなります。(→ [84 ページ](#))

台形補正

メモリー	本機の電源を切ったあとも、台形補正を行った値を保持します。
リセット	本機の電源を切ると、台形補正を行った値をもとに戻します。

水平 / 垂直台形補正

▲▼◀▶ ボタンを使って水平方向および垂直方向の台形歪みを調整を行います。

操作については、[50 ページ](#)をご覧ください。

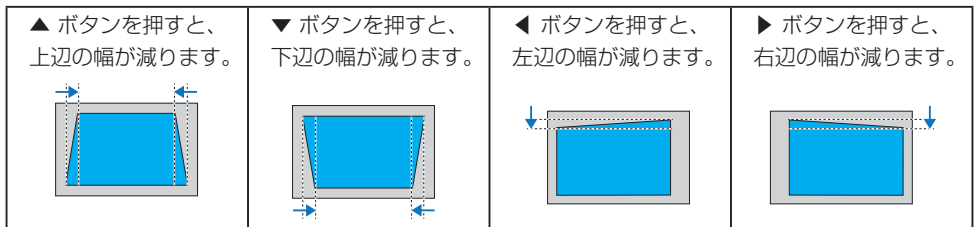

4- コーナー補正

投写画面の 4 つ角について、各々▲▼◀▶ ボタンを使って台形歪みを調整します。

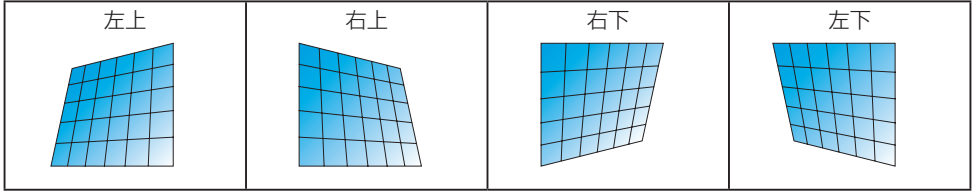

6- コーナー補正

投写画面の4つの角に、上下の辺の中央2箇所を加えた合計6箇所について、各々▲▼◀▶ボタンを使って台形歪みを調整します。

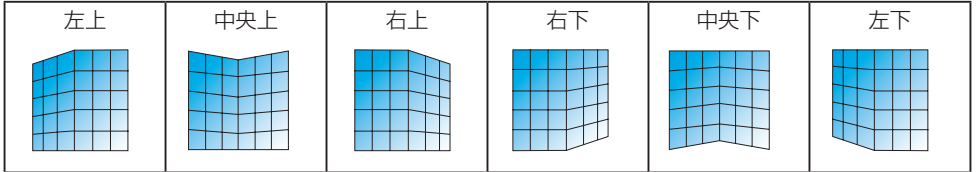

湾曲スクリーン補正

曲面に投写したときの湾曲した歪みを調整します。

湾曲スクリーン補正は、3つのモードに別れています。決定ボタンを押すと切り替わります。

① 縦横歪み補正



② 左右歪み補正



③ 上下歪み補正



① 縦横歪み補正

補正前	操作	補正後	説明
	◀ボタン		左辺と右辺を左右に広げる。
	▶ボタン		左辺と右辺を内向きに縮める。
	▲ボタン		上辺と下辺を内向きに縮める。
	▼ボタン		上辺と下辺を上下に広げる。

② 左右歪み補正

補正前	操作	補正後	説明
	◀ボタン		左側の歪みを補正する。 右側の歪みを維持しつつ、左辺の上下を外向きに広げる。
	▶ボタン		右側の歪みを補正する。 左側の歪みを維持しつつ、右辺の上下を外向きに広げる。
	▲ボタン		左右の歪みを補正する。 上部の左右を外向きに広げ、下部の左右を内向きに縮める。
	▼ボタン		左右の歪みを補正する。 下部の左右を外向きに広げ、上部の左右を内向きに縮める。
	◀ボタン		左側の歪みを補正する。 右側の歪みを維持しつつ、左辺の中央を外向きに広げる。
	▶ボタン		右側の歪みを補正する。 左側の歪みを維持しつつ、右辺の中央を外向きに広げる。
	▲ボタン		左右の歪みを補正する。 下部の歪みを維持しつつ、上部の左右を内向きに縮める。
	▼ボタン		左右の歪みを補正する。 上部の歪みを維持しつつ、下部の左右を内向きに縮める。

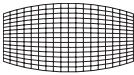
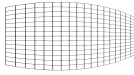
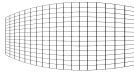
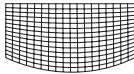
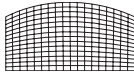
③ 上下歪み補正

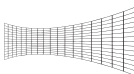
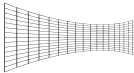
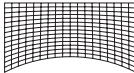
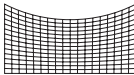
補正前	操作	補正後	説明
	◀ボタン		上下の歪みを補正する。 左辺の上下を外向きに広げ、右辺の上下を内向きに縮める。
	▶ボタン		上下の歪みを補正する。 右辺の上下を外向きに広げ、左辺の上下を内向きに縮める。
	▲ボタン		上側の歪みを補正する。 下側の歪みを維持しつつ、上辺の左右を上向きに広げる。
	▼ボタン		下側の歪みを補正する。 上側の歪みを維持しつつ、下辺の左右を下向きに広げる。
	◀ボタン		上下の歪みを補正する。 右側の歪みを維持しつつ、左辺の上下を内向きに縮める。
	▶ボタン		上下の歪みを補正する。 左側の歪みを維持しつつ、右辺の上下を内向きに縮める。
	▲ボタン		上側の歪みを補正する。 下側の歪みを維持しつつ、上辺の中央を上向きに広げる。
	▼ボタン		下側の歪みを補正する。 上側の歪みを維持しつつ、下辺の中央を下向きに広げる。

グリッドイメージチューン

投写画面全体に表示された複数の調整ポイントの中から1つを選んで、▲▼◀▶ボタンを使って歪み調整を行います。

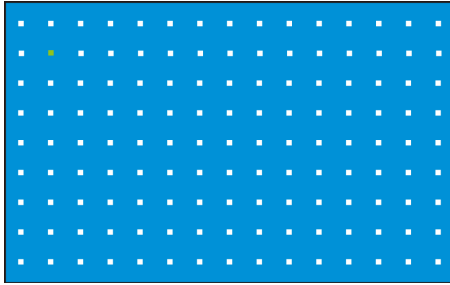

リセット

調整した状態をもとに戻します。

[注意]

- 最大台形補正範囲は、NP-PE506ULJL/NP-PE506WLJLの場合、垂直および水平で±30°です。NP-PE456USLJLの場合、垂直および水平で±15°です。ただし、画質が劣化し、フォーカスが合わせづらくなります。プロジェクターでは最小限の補正値を使用してください。
- 台形補正は画像のアスペクトに影響を与える可能性があります。

5-6-4. セキュリティー

本機に「暗証番号」(3桁の数字)を設定することで、本機を無断で使用されないようにすることができます。

セキュリティーを有効に設定すると、本機の電源を入れたときに暗証番号入力画面が表示され、正しい暗証番号を入力しなければ投写できなくなります。

[重要]

- 暗証番号は、オンスクリーンメニューの「初期設定」を実行しても解除されません。設定した暗証番号を忘れないように記録して保管してください。

暗証番号ロック

「暗証番号ロック」を選択すると、暗証番号(3桁の数字)入力画面が表示されますので、暗証番号を入力してください。工場出荷時の暗証番号は「111」が設定されています。

オフ	暗証番号ロック機能は利用できません。
オン	本機の電源を入れると、「暗証番号」入力画面が表示されます。



暗証番号の入力方法

1. 暗証番号入力画面で決定ボタンを押す。

「0」の枠と暗証番号入力欄の左側の枠の色が緑色に変わります。

2. ▶ボタンを押す。

「1」の枠の色が緑色に変わります。

3. 決定ボタンを押す。

暗証番号入力欄の左側の枠に「1」が入力され、右隣の枠の色が緑色に変わります。入力された「1」は、しばらくすると「*」に変わります。

4. 決定ボタンを押す。

暗証番号入力欄の中央の枠に「1」が入力され、右隣の枠の色が緑色に変わります。

5. 決定ボタンを押す。

暗証番号入力欄の右側の枠に「1」が入力され、「セット」がオレンジ色に変わります。

6. 「セット」にカーソルが合っていることを確認し、決定ボタンを押す。

暗証番号入力画面が消えます。

暗証番号変更

工場出荷時の暗証番号「111」を任意の数字に変更することができます。

「暗証番号変更」を選択すると、暗証番号入力画面が表示されますので、現在の暗証番号を入力してください。

次に、新暗証番号入力画面が表示されます。新しい暗証番号を入力します。

[参考]

● 暗証番号を忘れてしまった場合の解除方法について

- ① 本機の電源コードを抜く。
- ② 本体操作部の電源ボタンと決定ボタンを同時に押しながら、電源コードを本機に接続する。
本機に電源が供給されます。
しばらくボタンを押し続けると、暗証番号入力画面が表示されます。
- ③ 「111」と入力する。
暗証番号入力画面が消えて、通常画面が投写されます。
- ④ メニューボタンを押す。
オンスクリーンメニューが表示されます。
- ⑤ 「拡張設定」→「セキュリティー」→「暗証番号ロック」を選択する。
暗証番号入力画面が表示されます。
- ⑥ 「111」と入力する。
- ⑦ ▼/▲ボタンを押して「オフ」を選択し、決定ボタンを押す。
暗証番号ロックが解除されます。

5-6-5. パワーマネージメント

設定した時間以上信号入力がなく、また本機を操作しなかった場合、自動的に本機の光源を消したり電源を切ります。

各モード（待機、シャットダウン、オフ）と、時間を設定します。

待機	下記の「タイマー」で設定した時間に達すると、待機モード（光源がオフの状態）に移行します。 待機モードになると、電源インジケータが緑色に点灯します。 待機モード中に入力信号を検出するか、本体操作部またはリモコンのボタン（電源ボタン以外）が押されると、光源は再びオンになります。
シャットダウン	下記の「タイマー」で設定した時間に達すると、本機の電源が切れスタンバイ状態になります。
オフ	パワーマネージメント機能を無効にします。

タイマー

光源がオフになるまでの時間、または本機がシャットダウンするまでの時間を設定します。1～30分の範囲で設定できます。工場出荷時は「5分」が設定されています。

本機が無信号状態になり、そのままボタン操作が30秒間なければ、画面の右下に「入力信号なし」と待機モード（光源がオフの状態）に移行するまでの残り時間、または本機がシャットダウンするまでの時間が表示されます。



待機秒読み

待機モードになったあと本機の電源を切りスタンバイ状態になるまでの時間（0～30分）を設定します。工場出荷時は「5分」が設定されています。「0分」に設定すると待機モードを維持します。

5-6-6. フィルター

本機の吸気口にはフィルターが取り付けられています。本機を長時間使用すると、設置している環境によってはフィルターにほこりが付着します。フィルターにほこりが付着すると通気性が悪化し冷却効果が低下します。そのまま使い続けると、故障の原因となります。そのため、フィルターを清掃する時間を設定し、定期的にフィルターを清掃してください。

フィルターカウンター (注：カーソルは移動しません。)	フィルターの使用時間を表示します。 フィルターの清掃が終了したら、フィルターカウンターリセットを実行して、フィルターカウンターを「0時間」に戻してください。
--------------------------------	---

タイマー	<p>フィルター警告アイコンを表示するまでの時間を設定します。フィルターカウンターの時間が、タイマーで設定した時間に達すると、画面にフィルター警告アイコンが表示されます。画面にフィルター警告アイコンが表示されたら、すぐにフィルターを取り外して清掃してください。(→ 103 ページ)</p>
フィルターカウンターリセット	<p>フィルターの清掃が終了したら、フィルターカウンターリセットを実行して、フィルターカウンターを「0 時間」に戻します。</p>



5-6-7. テストパターン

本機に内蔵している 12 種類のテストパターンを表示します。

投写画面のフォーカス調整や台形補正を行う際に、テストパターンを表示してください。テストパターン画面をもとの画面に戻すには、メニューボタンを押して、もう一度「テストパターン」を選択し、「オフ」にカーソルを合わせ決定ボタンを押します。

5-6-8. ネットワーク設定

ネットワークを介してコンピューターから本機を制御する際、本機をネットワークに接続するためネットワーク設定を行います。

- ネットワーク設定を行う前に、本機とルーターなどを LAN ケーブルで接続してください。(→ 93 ページ)
- 無線 LAN を介して当社の MultiPresenter アプリと接続する場合は、別売の無線 LAN ユニット (型名: NP05LM3) をお買い求めください。(→ 94 ページ)
- IP アドレス、サブネット、ゲートウェイ、DNS を変更する手順は、61 ページをご覧ください。
- ネットワーク設定を変更したら、▲ / ▼ ボタンを押して「セット」にカーソルを合わせ、決定ボタンを押します。



決定ボタン



有線 LAN

DHCP	カーソルを合わせ決定ボタンを押します。▲ / ▼ ボタンを押して「オン」または「オフ」に切り替えて決定ボタンを押します。 オフ… ネットワーク管理者から割り当てられた任意の IP アドレスやサブネットマスクを手動で設定します。 オン… DHCP サーバーによって IP アドレス、サブネットマスク、ゲートウェイが自動的に割り当てられます。
IP アドレス	「DHCP」を「オフ」にした場合に、本機を接続するネットワークにおける本機の IP アドレスを設定します。
サブネット	「DHCP」を「オフ」にした場合に、本機を接続するネットワークにおける本機のサブネットマスクを設定します。
ゲートウェイ	「DHCP」を「オフ」にした場合に、本機を接続するネットワークのデフォルトゲートウェイを設定します。
DNS	「DHCP」を「オフ」にした場合に、本機を接続するネットワークの DNS サーバーの IP アドレスを設定します。

無線 LAN

設定	カーソルを合わせ決定ボタンを押します。▲ / ▼ ボタンを押して「オン」または「オフ」に切り替えて決定ボタンを押します。 オフ… 無線 LAN を無効にします。 オン… 無線 LAN を有効にします。
----	--

5-6-9. コントロール ID

複数台のプロジェクターに ID を割り振り、1 個のリモコンを使用して、ID を切り替えることにより、各々のプロジェクターを個別に操作することができます。

また、複数台のプロジェクターに同じ ID を設定し、1 個のリモコンで一括操作する場合などに利用します。

コントロール ID	オフ… コントロール ID 機能が無効になります。 オン… コントロール ID 機能が有効になります。
コントロール ID 番号	本機に割り当てる番号を 1 ~ 254 の中から選択します。 工場出荷時は「1」が設定されています。

【注意】

- コントロール ID を「オン」にすると、コントロール ID 機能に対応していないリモコンからは操作できなくなります（本体操作ボタンは使用できます）。

リモコンへの ID の設定／変更方法

1. プロジェクターの電源を入れる。

2. リモコンの ID SET ボタンを押す。

コントロール ID 画面が表示されます。

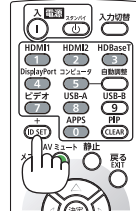

このとき、現在のリモコン ID で操作できる場合は「アクティブ」、操作できない場合は「非アクティブ」画面が表示されます。

「非アクティブ」になっているプロジェクターを操作したい場合は、手順3でプロジェクターのコントロール ID 番号と同じ番号をリモコンに設定します。

3. リモコンの ID SET ボタンを押したまま数字ボタンを押して、リモコンの ID を設定する。

たとえば「3」に変更するには数字の3を押します。

ID なし（すべてのプロジェクターを一括操作）にするには、「000」を入力するか、または CLEAR ボタンを押します。

【参考】

- リモコンの ID は 1 ～ 254 まで登録できません。

4. ID SET ボタンを離す。

コントロール ID 画面が表示されます。

このとき、変更されたリモコン ID でアクティブ・非アクティブ画面が更新されます。

コントロール ID が「オフ」のとき

コントロール ID (アクティブ)
コントロール ID 番号 ---

コントロール ID が「オン」でコントロール ID 番号が「1」、そしてリモコン ID が一致しているとき

コントロール ID (アクティブ)
コントロール ID 番号 1

コントロール ID が「オン」でコントロール ID 番号が「1」、そしてリモコン ID が不一致のとき

コントロール ID (非アクティブ)
コントロール ID 番号 1

【注意】

- リモコンの電池が消耗した場合や電池を抜いた場合、しばらくすると ID はクリアされることがあります。
- リモコンの電池を抜いた状態でいずれかのボタンを押してしまうと、設定している ID はクリアされます。

5-6-10. 初期設定

本機に記憶されている全調整・設定値、または表示中の信号について、調整した調整値を工場出荷状態に戻します。

5-7. USB-A

次の手順でビューワー画面を表示してください。

1. 本機の電源を入れる。
2. 投写する画像を保存した USB メモリーを本機の USB ポートに挿す。

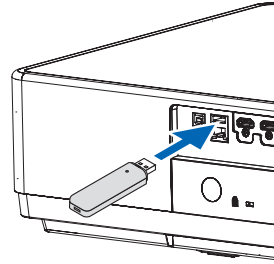

3. 本体操作部またはリモコンの入力切替ボタンを押し、「USB-A」を選択する。

ビューワー画面に切り替わります。

- ビューワーを終了する場合は、入力切替ボタンを押し「USB-A」以外の端子を選択してください。

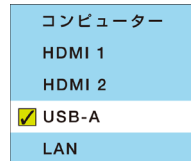

4. ビューワー画面で決定ボタンを押す。

USB メモリー内のフォルダーアイコンおよび画像アイコンが表示されます。

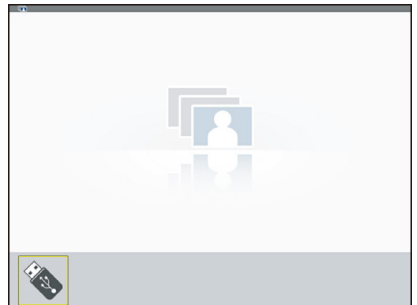

5. ビューワー画面でメニューボタンを押す。

USB-A メニューが表示されます。

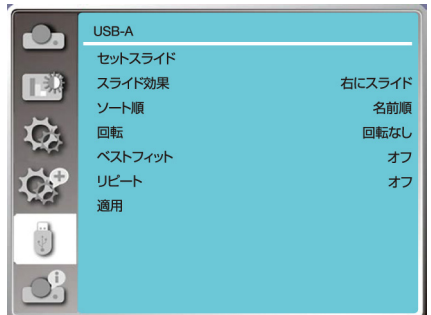

セットスライド	「スライド効果」、「ソート順」、「回転」、「ベストフィット」、「リピート」の設定に従って、画像をスライドとして表示します。 設定を変更した場合は、必ず「適用」を実行してください。
スライド効果	スライドを切り替える方向を設定します。 右にスライド … スライドを左から右に切り替えます。 下にスライド … スライドを上から下に切り替えます。
ソート順	スライドを切り替える順番を設定します。 名前順 …… ファイルまたはフォルダーを名前で並べ替えます。 時間順 …… ファイルまたはフォルダーを時間で並べ替えます。 サイズ順 …… ファイルまたはフォルダーをサイズで並べ替えます。 拡張子順 …… ファイルまたはフォルダーを拡張子名で並べ替えます。
回転	画像の回転方向を設定します。 回転なし …… 回転は無効になります。 90° …… 時計回りに 90° 回転します。 180° …… 時計回りに 180° 回転します。 270° …… 時計回りに 270° 回転します。
ベストフィット	画像の表示サイズについて設定します。 オフ …… 通常の画素で画像を表示します。 オン …… スクリーンのアスペクト比に応じて画像を表示します。
リピート	スライドの最後の画像が表示されたあとの動作を設定します。 オフ …… 最後の画像を表示したあと、画像一覧画面に戻ります。 オン …… 最後の画像を表示したあと、最初の画像から再び表示されま す。
適用	「スライド効果」、「ソート順」、「回転」、「ベストフィット」、「リピート」の設定を適用します。 設定を変更した場合は、必ず「適用」を実行してください。

5-8. インフォメーション

投写している信号の情報や、本機の情報を表示します。

入力	入力切替で選択している端子名を表示します。また、コンピューター、HDMI1、HDMI2 のときは信号の解像度を表示します。
水平周波数	入力信号の水平周波数を kHz で表示します。信号がないときは「---kHz」と表示します。
垂直周波数	入力信号の垂直周波数を Hz で表示します。信号がないときは「---Hz」と表示します。
ライトカウンター	光源の使用時間を表示します。また光源の残りの時間の目安をパーセントで表示します。
モデル名	モデル名を表示します。
S / N	本機のシリアル番号を表示します。
バージョン	本機のファームウェアのバージョンを表示します。
SUBCPU	本機の SUBCPU のバージョンを表示します。

6. 機器と接続する

6-1. コンピューターや映像機器と接続する

外部機器との接続例です。

[注意]

- コンピューターのミニ D-Sub15 ピンと接続する場合は、添付のコンピューターケーブルを使用してください。
市販の HDMI、LAN、RS-232C、オーディオについてはシールドタイプのケーブルを使用してください。
下記以外のタイプのケーブルを使用した場合、受信障害の原因となることがあります。

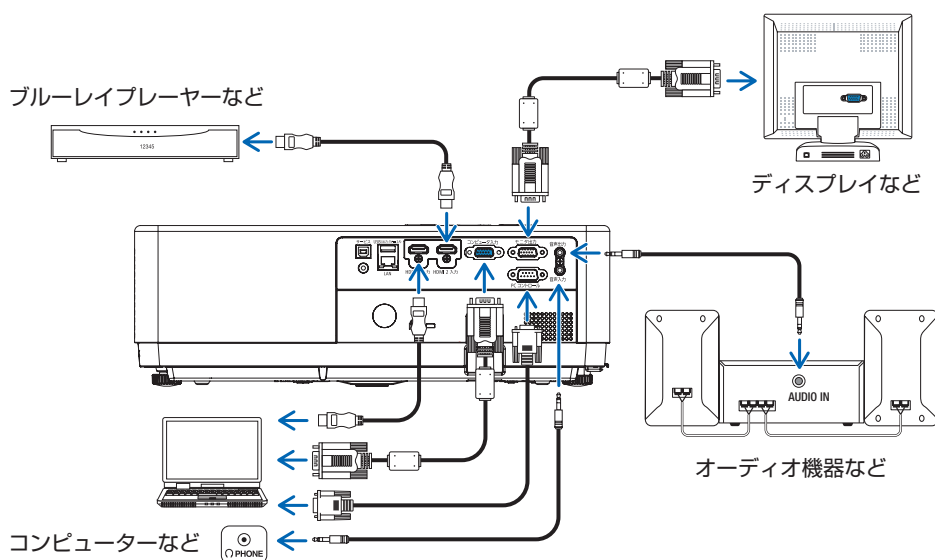

信号ケーブルに関する注意事項

HDMI ケーブル（市販）

- 認証済みの HIGH SPEED ケーブルまたは ETHERNET 対応 HIGHSPEED ケーブルを使用してください。
- 本機は、HDMI 信号レベルのフルレンジとリミテッドレンジを自動的に判別します。HDMI 入力信号が正しく投写されない場合は、HDMI 1 または HDMI 2 入力端子に接続している機器の信号レベルを確認して、オンスクリーンメニューの「HDMI セットアップ」の「画像」設定を切り替えてください。（→ 75 ページ）

コンピューターケーブル（市販）

- 市販のコンピューターケーブルを使用する場合は、フェライトコア付きのケーブルを使用してください。

DVI-HDMI 変換ケーブル（市販）

- コンピューター側が DVI 出力端子の場合は、市販の DVI-HDMI 変換ケーブルを使用して本機の HDMI 1 入力端子または HDMI 2 入力端子に接続します。デジタル映像信号のみ入力できます。
- フェライトコア付きのケーブルを使用してください。

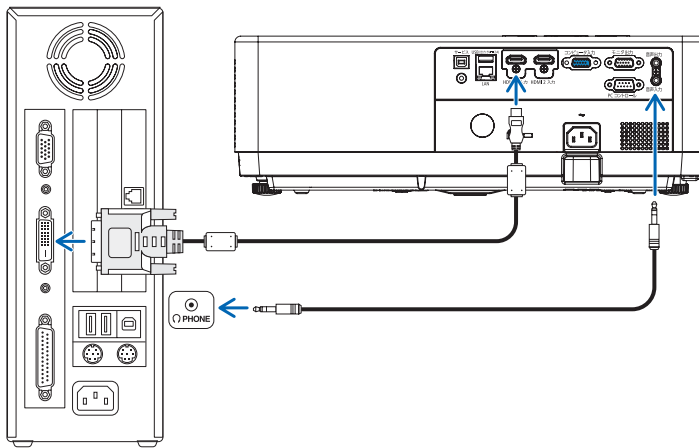

【注意】

- コンピューターや本機の電源を切ってから接続してください。
- 音声ケーブルをヘッドホン端子と接続する場合、接続する前にコンピューターの音量を低めに調整してください。そして、コンピューターと本機を接続して使用する際に、本機の音量とコンピューターの音量を相互に調整し、適切な音量にしてください。
- コンピューターにミニジャックタイプの音声出力端子がある場合は、その端子に音声ケーブルを接続することをおすすめします。
- オンスクリーンメニューの「HDMI セットアップ」の「サウンド」を「コンピューター」に設定してください。
- スキャンコンバーターなどを介してビデオデッキを接続した場合、早送り・巻き戻し再生時に正常に表示できない場合があります。
- 接続機器によっては、接続している HDMI ケーブルを抜き差ししたときに HDMI 1 入力端子（または HDMI 2 入力端子）の映像が映らなくなることがあります。そのときは、HDMI 1 入力端子（または HDMI 2 入力端子）を再度選択してください。

-
- DVI（デジタル）入力時の注意事項
 - DVI-HDMI 変換ケーブルは、DDWG Revision1.0 に準拠した 5 m以内のものを使用してください。
 - DVI-HDMI 変換ケーブルを接続するときは、本機とコンピューターの電源が切れた状態で行ってください。
 - DVI（デジタル）信号を投写する際は、ケーブル接続後、まず本機の電源を入れ、HDMI 入力を選択します。最後にコンピューターを起動してください。
上記の手順どおりに操作しないと、映像が投写されないことがあります。映像が投写されない場合はコンピューターを再起動してください。
 - コンピューターのグラフィックカードによっては、アナログ RGB (D-Sub) と DVI (または DFP)の両端子を有するものがあります。この場合、D-Sub 端子に RGB 信号ケーブルを接続していると、DVI デジタル信号が出力されないものがあります。
 - 本機の電源が入っているときに信号ケーブルを抜かないでください。一度抜いて、再度接続した場合、映像が正常に投写されないことがあります。その場合はコンピューターを再起動してください。
-

6-3. 無線 LAN と接続する

別売の無線 LAN ユニットにより、無線 LAN 環境を利用することができます。本機を無線 LAN 環境で使用する場合は、ネットワーク設定画面で「無線 LAN」を「オン」に設定してください。

詳しくは「7. ネットワークに接続する」(→ 96 ページ) をご覧ください。

[重要]

- 本機を無線機器が禁止されている区域で使用する場合は、無線 LAN ユニットを取り外してください。

[注意]

- 無線 LAN を使用する場合は、別売の無線 LAN ユニット（型名：NP05LM3）をお買い求めください。
- 無線 LAN のときは、本機を簡易アクセスポイントとして接続します。インフラストラクチャー接続は行えません。
- 無線 LAN ユニットのボタンは押さないでください。本機では使用できません。
- コンピューター側の無線 LAN アダプター（またはユニット）は、IEEE802.11a/b/g/n 規格のものを使用してください。

無線 LAN への接続例

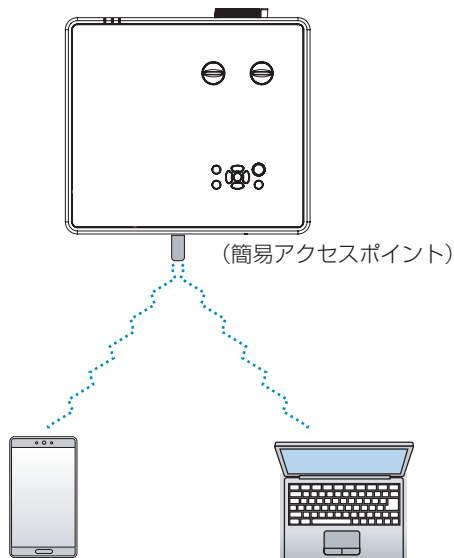

無線 LAN ユニットの取り付けかた

[注意]

- 無線 LAN ユニットには表と裏があり、本機の USB ポート（タイプ A）に取り付ける向きが決まっています。逆に取り付けようとしてもできないようになっていますが、無理に押し込もうとすると、無線 LAN ユニットおよび USB ポートが壊れます。向きに注意してください。
- 静電気による破損を防ぐため、無線 LAN ユニットに触れる前に、身近な金属（ドアノブやアルミサッシなど）に手を触れて、身体の静電気を取り除いてください。
- 無線 LAN ユニットの取り付け／取り外しは、電源コードを外して行ってください。本機の電源が入っているときやスタンバイ状態のときに無線 LAN ユニットの取り付け／取り外しを行うと、無線 LAN ユニットが壊れたり、本機が誤動作することがあります。万一本機が誤動作した場合は、本機の電源を切り、電源コードを抜いてください。その後電源コードを差し込んでください。

1. 電源ボタンを押して本機をスタンバイ状態にし、電源コードを抜く。

2. 無線 LAN ユニットの USB ポートに差し込む。

- 無線 LAN ユニットのキャップを外し、表面（インジケーターのある面）を下向きにして差し込んでください。
外したキャップは、取り外したときに使いますので大切に保管してください。

[注意]

- 挿入しづらい場合は、無理に押し込まないでください。
- 無線 LAN ユニットのボタンは、本機では動作しません。

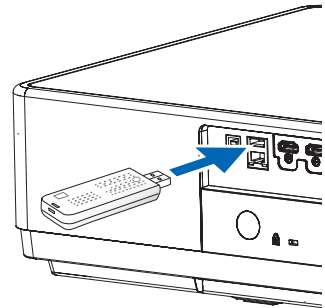

3. 本機に電源コードを接続し、電源ボタンを押して電源を入れる。

7. ネットワークに接続する

7-1. ネットワークに接続してできること

- 当社の MultiPresenter アプリをインストールした端末から本機へ、有線 LAN または無線 LAN を経由して画面イメージを送信しスクリーンへ投写できます。MultiPresenter については、当社のホームページをご覧ください。

<https://www.sharp-nec-displays.com/dl/jp/soft/multipresenter/index.html>

- MultiPresenter アプリを使用すると、複数のコンピューターやタブレット端末を同時に接続できます。最大 16 台まで接続可能です。
- 有線 LAN または無線 LAN で接続中のコンピューターやタブレット端末のウェブブラウザを使って、本機の HTTP サーバーに接続し、本機を制御したりネットワーク設定をすることができます。
- 本機の HTTP サーバーでは、HTTP サーバーのログインパスワード変更、画像調整、画面調整、ネットワーク設定、Crestron control 設定、PJLink 設定などが行えます。
- 無線 LAN のときは、本機を簡易アクセスポイントとして接続します。インフラストラクチャー接続は行えません。

7-2. MultiPresenter アプリで接続する

準備

- 本機を有線 LAN に接続する場合は、LAN ケーブルを本機に接続してください。(→ 93 ページ)
- 本機を無線 LAN に接続する場合は、無線 LAN ユニットを本機に取り付けてください。(→ 94 ページ)
- 本機のネットワーク設定を行ってください。(→ 84 ページ)
- コンピューターやタブレット端末に MultiPresenter アプリをインストールしてください。

無線 LAN で接続する場合

1. 本機の電源を入れ、リモコンの APPS ボタンを押す。

- または、入力切替ボタンを押し、入力端子メニューで「LAN」を選択してください。MultiPresenter のスタート画面が英語で表示されます。

画面例



2. スタート画面に表示されている「SSID」と一致するアクセスポイントにコンピューターやタブレット端末を接続する。

- 画面に表示されている SSID は、「AP-」+「本機のシリアル番号」となっています。（本機の出荷時の設定）
- SSID は、本機の HTTP サーバー画面で変更することができます。（→ 101 ページ）

3. MultiPresenter アプリを起動する。

ターゲットデバイス画面が表示されます。

4. スタート画面に表示されている 4 桁の PIN コードをターゲットデバイス画面に入力する。

本機との接続が完了すると、コンピューターやタブレット端末の画面がスクリーンに投写されます。

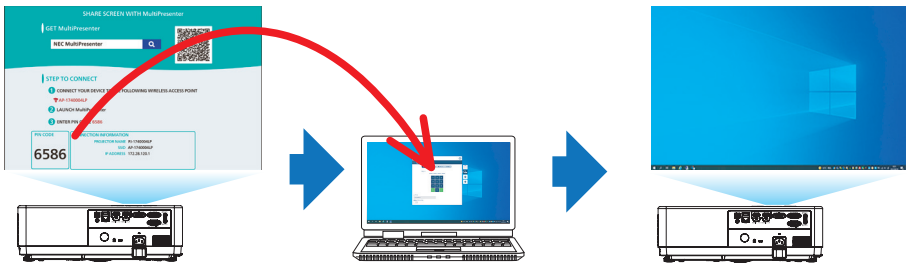

有線 LAN で接続する場合

1. 本機の電源を入れ、リモコンの APPS ボタンを押す。

- または、入力切替ボタンを押し、入力端子メニューで「LAN」を選択してください。MultiPresenter のスタート画面が英語で表示されます。

画面例

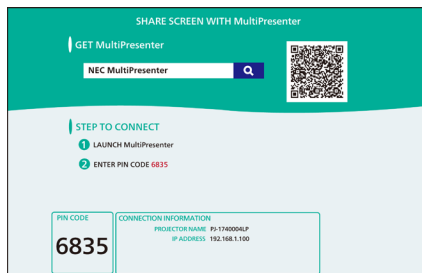

2. MultiPresenter アプリを起動する。

ターゲットデバイス画面が表示されます。

3. スタート画面に表示されている 4 桁の PIN コードをターゲットデバイス画面に入力する。

本機との接続が完了すると、コンピューターの画面がスクリーンに投写されます。

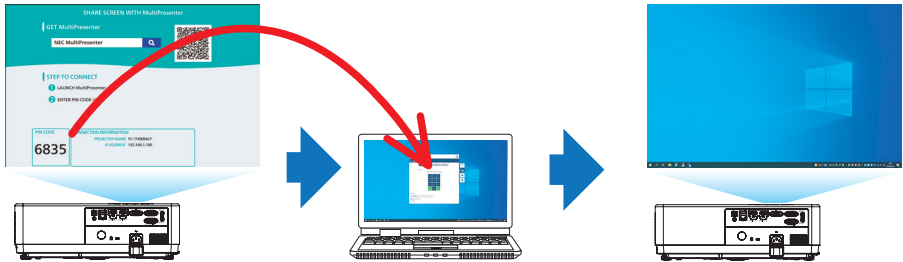

7-3. 本機の HTTP サーバーに接続する

準備

- 本機を有線 LAN に接続する場合は、LAN ケーブルを本機に接続してください。(→ 93 ページ)
- 本機を無線 LAN に接続する場合は、無線 LAN ユニットを本機に取り付けてください。(→ 94 ページ)
- 本機のネットワーク設定を行ってください。(→ 84 ページ)

1. 本機の電源を入れ、リモコンの APPS ボタンを押す。

- または、入力切替ボタンを押し、入力端子メニューで「LAN」を選択してください。MultiPresenter のスタート画面が英語で表示されます。

画面例

有線 LAN のとき

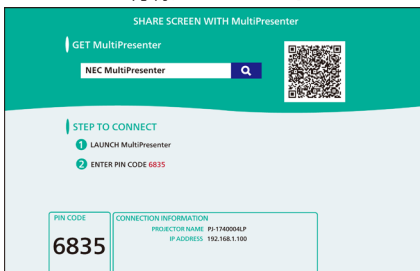

無線 LAN のとき

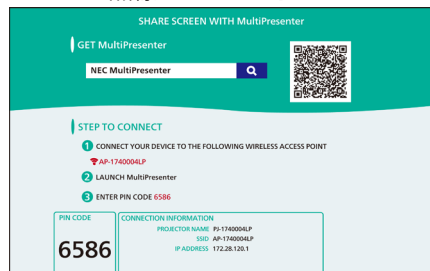

2. 無線 LAN のときは、コンピューターやタブレット端末で MultiPresenter のスタート画面に表示されている SSID を選択する。

- 画面に表示されている SSID は、「AP-」+「本機のシリアル番号」となっています。(本機の出荷時の設定)
- SSID は、本機の HTTP サーバー画面で変更することができます。(→ 101 ページ)

3. コンピューターやタブレット端末のウェブブラウザを起動する。

4. MultiPresenter のスタート画面に表示されている本機の IP アドレスを次のようにウェブブラウザの URL 欄に入力する。

画面に表示されている IP アドレスが「192.168.1.100」の場合 URL 入力欄へ「<http://192.168.1.100/index.html>」と指定します。

しばらくすると、ウェブブラウザに HTTP サーバー画面が表示されます。

- HTTP サーバー画面の右上のプルダウンメニューで表示言語（日本語）を選択してください。



5. Login 画面でログインパスワードを入力する。

- 工場出荷時、ユーザー「admin」、パスワードは「admin」が設定されていますので、はじめてログインする場合は「admin」と入力します。
- パスワードは、HTTP サーバー画面の「一般設定」で変更することができます。

ユーザー	admin
ログインパスワード	<input type="password"/>
<input type="button" value="ログイン"/>	

6. パスワードを入力したら、「ログイン」ボタンをクリックする。

HTTP サーバー画面が表示されえます。



HTTP サーバー画面の設定項目は次のとおりです。

システム状態	バージョン	プロジェクターのファームウェアのバージョンが表示されます。		
	ネットワーク状態	LAN の接続ステータスが表示されます。		
一般設定	パスワード変更	ログインパスワードを変更できます。		
	電源とソース	電源のオン/オフ、および信号切替を行います。		
画像調整	明るさ	投写している画像の明るさを調整します。		
	コントラスト	投写している画像のコントラストを調整します。		
	画質	投写している画像の画質を調整します。		
	Color Temperature (赤/緑/青)	投写している画像の色温度を調整します。		
画面調整	アスペクト	投写している画像のアスペクト比を切り替えます。		
	トラッキング	投写している画像のトラッキングを調整します。		
	水平位置	投写している画像の水平位置を調整します。		
	垂直位置	投写している画像の垂直位置を調整します。		
	水平サイズ	投写している画像の水平サイズを調整します。		
	フリーズ	画面の静止のオン/オフを切り替えます。		
	自動 PC 調整	コンピューター信号の自動調整を実行します。		
	垂直キーストーン	垂直方向の台形歪みを補正します。		
	水平キーストーン	水平方向の台形歪みを補正します。		
	コーナー補正	TopLeft_x	左上の角の歪みを補正します。	
		TopLeft_y		
		TopRight_x	右上の角の歪みを補正します。	
		TopRight_y		
BottomLeft_x		左下の角の歪みを補正します。		
BottomLeft_y				
BottomRight_x		右下の角の歪みを補正します。		
BottomRight_y				

ネットワーク設定	LAN の設定	DHCP	DHCP の有効／無効を選択します。 DHCP が無効のときは、以下に IP アドレス、サブネット、ゲートウェイ、DNS を設定します。
		IP アドレス	DHCP が無効のときに IP アドレスを設定します。
		サブネット	DHCP が無効のときにサブネットを設定します。
		ゲートウェイ	DHCP が無効のときにゲートウェイを設定します。
		DNS	DHCP が無効のときに DNS を設定します。
	Crestron control	IP Address	Crestron control のオプションを設定します。
		IP ID	
		PORT	
	ワイヤレス設定	ワイヤレスネットワーク	無線 LAN の有効／無効を選択します。
		SSID	本機を簡易アクセスポイントとして使用するときの SSID を入力します。 本機の出荷時は、「AP- シリアル番号」が設定されています。
		AP/AdHoc インクリプト	パスワード設定のオン／オフを選択します。
		AP/AdHoc キー	パスワードを設定します。
	PJLink の 設定	パスワードオン/オフ	パスワード設定のオン／オフを選択します。
		パスワードを入力	PJLink のパスワードを入力します。
		パスワードを確認	PJLink のパスワードを再入力して確認します。

【注意】

- 本機をネットワーク環境で使用する場合は、必ずネットワーク管理者の指示に従って、各設定を行ってください。
- ご使用のネットワーク環境によっては、表示速度やボタンの反応が遅くなったり、操作を受け付けなかったりすることがあります。その場合は、ネットワーク管理者にご相談ください。
また続けてボタン操作を行うとプロジェクターが応答しなくなることがあります。その場合はしばらく待ってから再度操作を行ってください。しばらく待っても応答がない場合は、本機の電源を入れなおしてください。
- ウェブブラウザでネットワーク設定画面が表示されない場合は、Ctrl + F5 キーを押してウェブブラウザの画面表示を更新してください。

- 本機は「JavaScript」および「Cookie」を利用していますので、これらの機能が利用可能な設定をブラウザに対して行ってください。設定方法はバージョンにより異なりますので、それぞれのソフトにあるヘルプなどの説明を参照してください。
 - プロキシサーバーについて
プロキシサーバーの種類や設定方法によっては、プロキシサーバーを経由したウェブブラウザ操作ができないことがあります。プロキシサーバーの種類にもよりますがキャッシュの効果により実際に設定されているものが表示されない、ウェブブラウザから設定した内容が反映しないなどの現象が発生することがあります。プロキシサーバーはできるだけ使用しないことを推奨します。
-

8. 本体のお手入れ

8-1. フィルターの清掃

吸気口のフィルターはプロジェクター内部をほこりや汚れから守っています。フィルターにほこりがたまると、空気の通りが悪くなり内部の温度が上昇し、故障の原因となりますので、汚れが気になるときは清掃をしてください。



警告

フィルターなどに付着したほこりの除去に可燃性ガスのスプレーを使用しないでください。火災の原因となります。

[参考]

- フィルター清掃時期の表示について
 - 本機にはフィルターの清掃時期をお知らせする機能があります。本機の使用時間が、あらかじめ設定した時間に達すると、画面上に「フィルター警告」のメッセージが表示されます。メッセージが表示されたら、フィルターを清掃してください。

フィルターに関する警告



- 設置する環境に合わせて、フィルター清掃のメッセージ表示間隔を変更する（オフ／500時間／1000時間／2000時間）ことができます。
- フィルターの清掃間隔（タイマー）は初期設定で「1000時間」と設定されています。
- フィルターの清掃が終了したら、フィルターカウンターリセットを行ってください。
- 設定についてはオンスクリーンメニューの「フィルター」（→ 83 ページ）をご覧ください。

フィルターの清掃手順

フィルターの清掃はフィルターユニットおよびフィルターカバーを取り外して清掃します。



注意

フィルターの清掃は、電源を切り電源プラグをコンセントから抜き、本体が十分冷えてから行ってください。動作中にフィルターユニットを外すとやけどや内部に触れて感電のおそれがあります。

1. フィルターカバーの下部にある2箇所
のツマミを押し上げながらフィルターカ
バーを引き、取り外す。

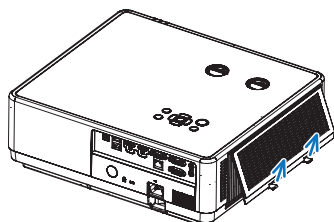

2. プロジェクター本体からフィルターを取り外す。

- フィルターのひだの部分を手で軽くつまんで引き取ります。

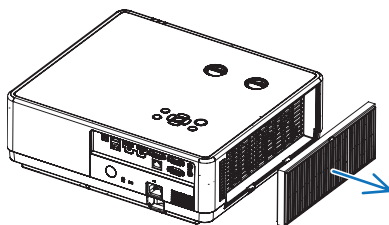

3. フィルターおよびフィルターカバーのほこりを取り去る。

表側と裏側を清掃してください。

[注意]

- フィルターの清掃はブラシ付きアダプターを使用してください。アダプターを付けずに直接当てたり、ノズルアダプターを使用することは避けてください。
- 水洗いをしないでください。目詰まりの原因となります。

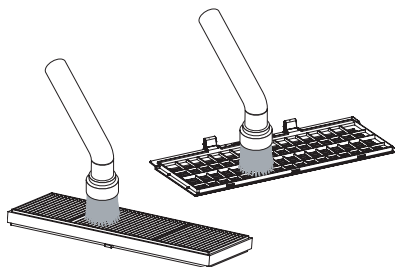

4. フィルターを本体に取り付ける。

- フィルターの長い辺の1箇所突起があります。
 - フィルターを取り付けるとき、突起がある辺を上にして、突起が外側になるようにしてください。
- そして、突起がある辺から先に本体に取り付け、その後フィルターの下側を押し込みます。

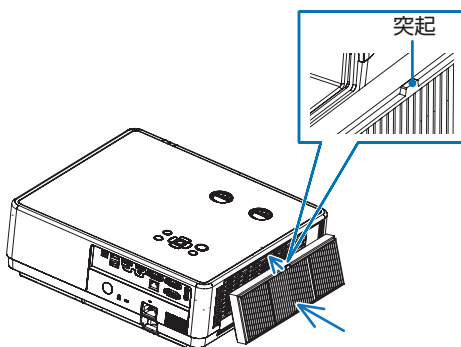

5. フィルターカバーを本体に取り付ける。

- フィルターカバー上部の3箇所の突起を本体に合わせ、その後フィルターカバーの下側を押し込みます。
- カチッと音がするまで確実に押し込んでください。

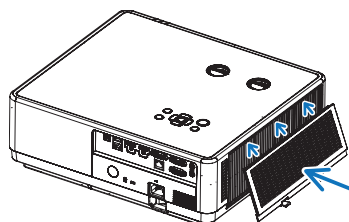

6. フィルター使用時間をリセットする。

- ① 電源プラグをコンセントに差し込み、本体の電源を入れます。
- ② オンスクリーンメニューで「拡張設定」→「フィルター」→「フィルターカウンターリセット」を選択して、決定ボタンを押します。
(→ [83 ページ](#))

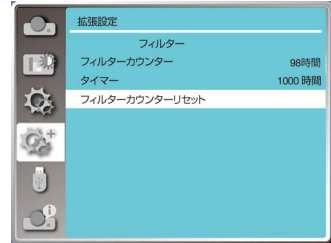

[参考]

- フィルターの交換推奨時間は 7,000 時間です。
交換用フィルターについては、NEC プロジェクター・カスタマサポートセンター (0120-610-161) にお問い合わせください。

フィルターの交換手順

フィルターカバーおよびフィルターの取り外し・取り付け手順の詳細は、「フィルターの清掃手順」(103～105 ページ) を参照してください。

1. プロジェクター本体からフィルターカバーを取り外す。
2. プロジェクター本体からフィルターを取り外す。
3. フィルターカバーのほこりを取り去る。
4. 新しいフィルターをプロジェクター本体に取り付ける。
5. フィルターカバーをプロジェクター本体に取り付ける。
6. フィルター使用時間をリセットする。

8-2. レンズの清掃

本機のレンズはプラスチック製です。レンズを清掃する際は、市販のプラスチック用レンズクリーナーを使用して汚れをふき取ってください。

市販のプラスチック用レンズクリーナーは、カメラ販売店等でお買い求めください。



警告

- レンズなどに付着したほこりの除去に可燃性ガスのスプレーを使用しないでください。火災の原因となります。
- レンズの清掃は、電源を切り電源プラグをコンセントから抜いてから行ってください。レンズの清掃中に電源が入ると、レンズからの強い光が目に入り、視力障害の原因となります。また強い光によって指をやけどするおそれがあります。

NP-PE506ULJL/NP-PE506WLJL

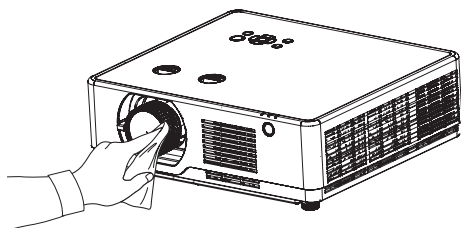

NP-PE456USLJL

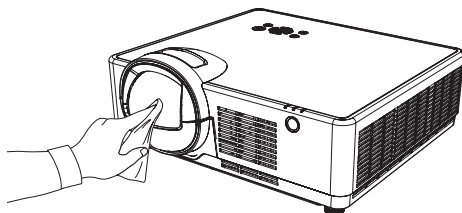

[注意]

- ガラス用クリーナーやアルコールなどは絶対に使用しないでください。プラスチックレンズの表面を侵食し、輝度低下や画質劣化の原因となります。

8-3. キャビネットの清掃

お手入れの前に必ず電源プラグをコンセントから抜いてください。

- 毛羽立ちの少ないやわらかい乾いた布でふいてください。
汚れのひどいときは、水でうすめた中性洗剤にひたした布をよく絞ってふき取り、乾いた布で仕上げてください。
- 化学ぞうきんを使用する場合は、その注意書きに従ってください。
- シンナーやベンジンなどの溶剤でふかないでください。変質したり、塗料がはげることがあります。
- 通風口やスピーカー部のほこりを取り除く場合は、掃除機のブラシ付きのアダプターを使用して吸い取ってください。なお、アダプターを付けずに直接当てたり、ノズルアダプターを使用することは避けてください。



警告

キャビネットなどに付着したほこりの除去に可燃性ガスのスプレーを使用しないでください。火災の原因となります。

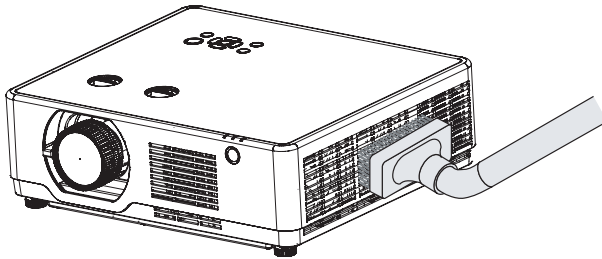

通風口のほこりを吸い取ります。

- 通風口にほこりがたまると、空気の通りが悪くなり内部の温度が上昇し、故障の原因となりますので、こまめに清掃をしてください。
- キャビネットを爪や硬いもので強くひっかいたり、当てたりしないでください。傷の原因となります。
- 本体内部の清掃については、NEC プロジェクター・カスタマサポートセンターにお問い合わせください。

【注意】

- キャビネットやレンズおよびスクリーンに殺虫剤など揮発性のものをかけたりしないでください。
また、ゴムやビニール製品などを長時間接触したままにしないでください。変質したり、塗料がはげるといった原因となります。

9. 付録

9-1. 投写距離とスクリーンサイズ

この場所に設置するとどのくらいの画面サイズになるか、どのくらいのスクリーンを用意すればいいのか、また、目的の大きさで投写するにはどのくらいの距離が必要かを知らたいときの目安にしてください。対応する機種名の投写距離をご覧ください。

適応機種 NP-PE506ULJL

フォーカス（焦点）の合う投写距離は、レンズ前面から 0.77m（30 型の場合）～ 12.89m（300 型の場合）です。この範囲で設置してください。

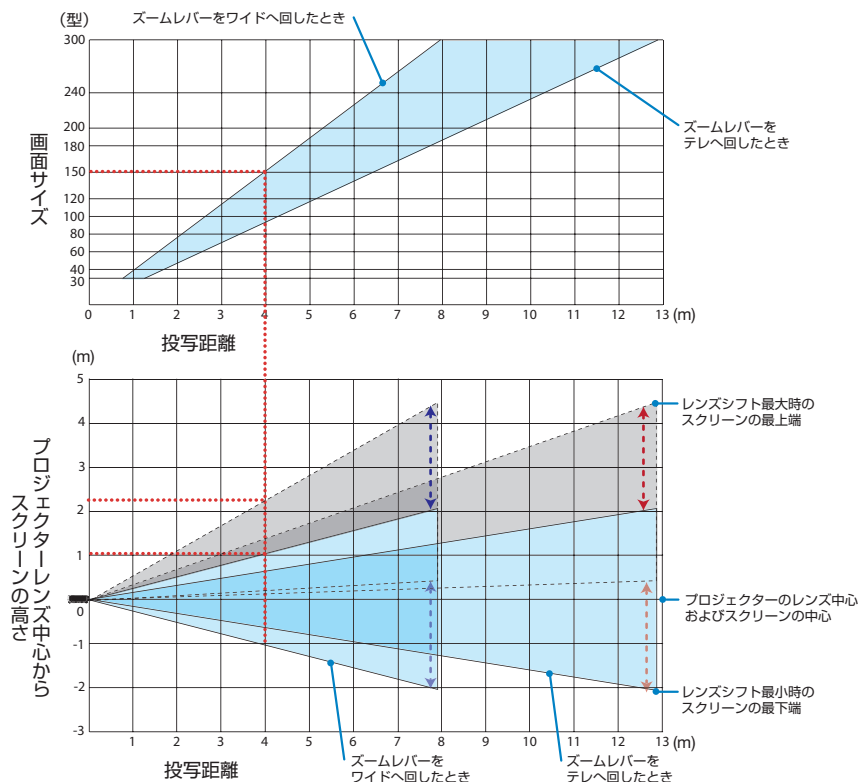

図の見かた

図はプロジェクターを水平に設置したときの投写範囲を表しています。

上図より 150 型スクリーンにワイドで投写するときに、4m 付近に設置することになります。

また、その下の表はプロジェクターのレンズ中心からスクリーンの上端と下端を表しており、150 型スクリーンに投写するときレンズシフトを行うことで、約 +1.21m の範囲で投写できます。

プロジェクターから天井までの高さやスクリーンを設置する高さが確保できるかの目安にお使いください。投写画面はレンズシフトにより上下左右に移動できます。(→ 46 ページ)

適応機種

NP-PE506WLJL

フォーカス（焦点）の合う投写距離は、レンズ前面から 0.78m（30 型の場合）～ 13.55m（300 型の場合）です。この範囲で設置してください。

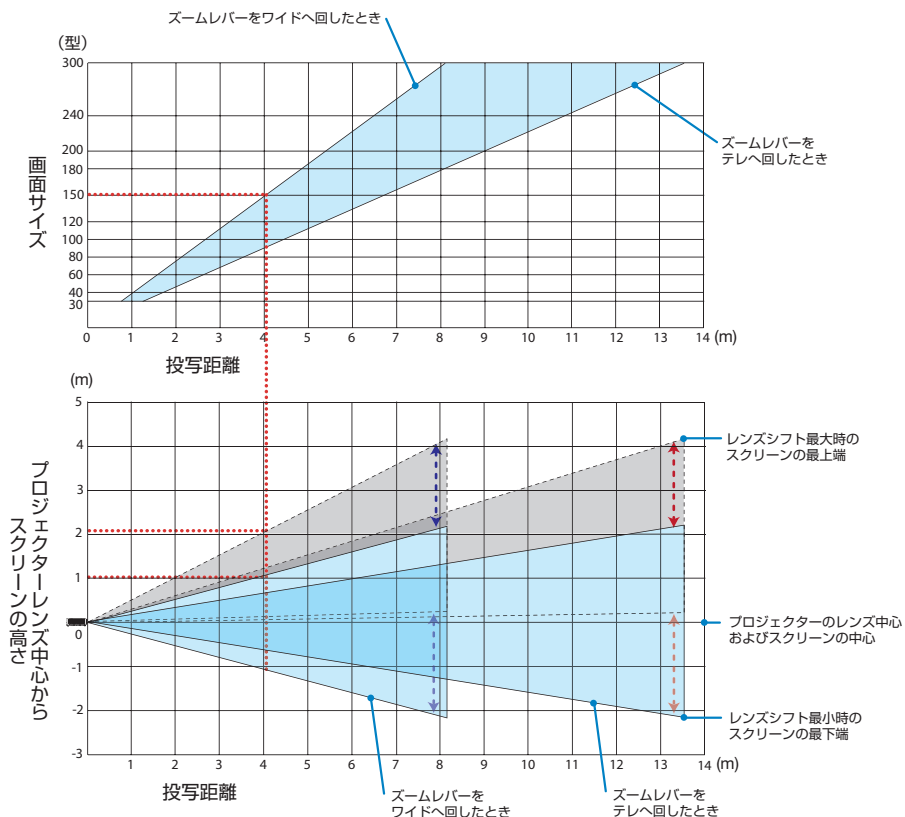
図の見かた

図はプロジェクターを水平に設置したときの投写範囲を表しています。

上図より 150 型スクリーンにワイドで投写するとき、4m 付近に設置することになります。

また、その下の表はプロジェクターのレンズ中心からスクリーンの上端と下端を表しており、150 型スクリーンに投写するときレンズシフトを行うことで、約 +1.11m の範囲で投写できます。

プロジェクターから天井までの高さやスクリーンを設置する高さが確保できるかの目安にお使いください。投写画面はレンズシフトにより上下左右に移動できます。(→ 46 ページ)

適応機種

NP-PE456USLJL

フォーカス（焦点）の合う投写距離は、レンズ前面から 0.52m（55 型の場合）～ 1.27m（130 型の場合）です。この範囲で設置してください。

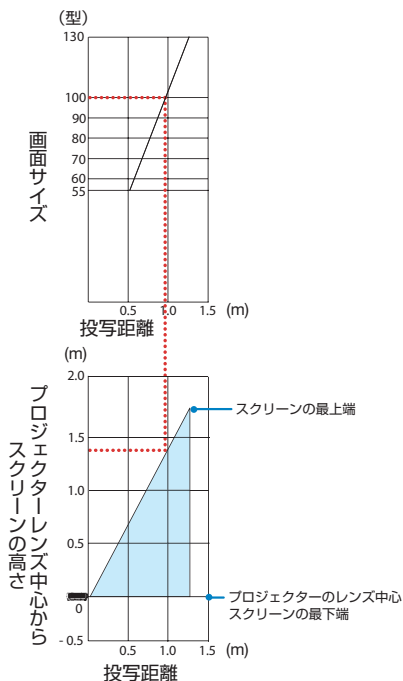

図の見かた

図はプロジェクターを水平に設置したときの投写範囲を表しています。

上図より 100 型スクリーンに投写するとき、0.97m 付近に設置することになります。

また、その下の表はプロジェクターのレンズ中心（スクリーンの下端）からスクリーンの上端までの高さを表しており、100 型スクリーンに投写するとき、投写画面の上端は約 1.35m の範囲で投写できます。

プロジェクターから天井までの高さやスクリーンを設置する高さが確保できるかの目安にお使いください。

スクリーンのサイズおよび寸法表

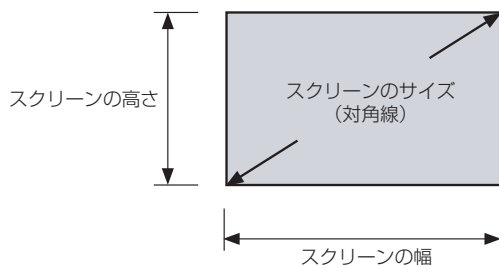

適応機種 NP-PE506ULJL / NP-PE506WLJL

スクリーンサイズ		スクリーンの幅 (cm)	スクリーンの高さ (cm)
(型)	(cm)		
30	76	64.6	40.4
40	102	86.2	53.8
50	127	107.7	67.3
60	152	129.2	80.8
80	203	172.3	107.7
100	254	215.4	134.6
120	305	258.5	161.5
150	381	323.1	201.9
200	508	430.8	269.2
250	635	538.5	336.5
300	762	646.2	403.9

適応機種 NP-PE456USLJL

スクリーンサイズ		スクリーンの幅 (cm)	スクリーンの高さ (cm)
(型)	(cm)		
55	140	118.5	74.0
60	152	129.2	80.8
70	178	150.8	94.2
80	203	172.3	107.7
90	229	193.9	121.2
100	254	215.4	134.6
130	330	280.0	175.0

デスクトップに設置する場合の例

以下の図は、プロジェクターをデスクトップで使用する場合の例を示しています。

水平投写位置：レンズの中心から左右均等

垂直投写位置：下表を参照

適応機種

NP-PE506ULJL

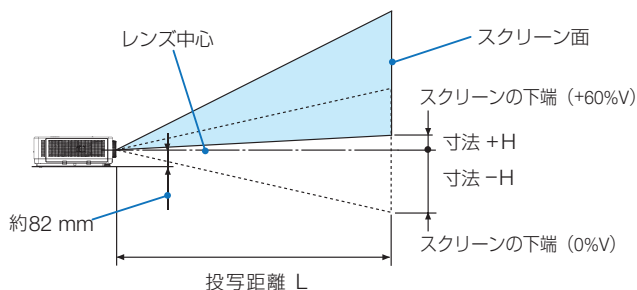

[参考]

- レンズの中心からスクリーン下端までの高さ（チルトフットを縮めた状態）

スクリーンサイズ (型)	投写距離 L (m)		寸法 H (cm)
	ワイド時	テレ時	0% ~ 60%V
30	0.77	1.26	-20.2 ~ +4.0
40	1.03	1.69	-26.9 ~ +5.4
60	1.56	2.55	-40.4 ~ +8.1
80	2.10	3.41	-53.8 ~ +10.8
90	2.36	3.84	-60.6 ~ +12.1
100	2.63	4.27	-67.3 ~ +13.5
120	3.16	5.13	-80.8 ~ +16.2
150	3.96	6.43	-101.0 ~ +20.2
180	4.76	7.72	-121.2 ~ +24.2
200	5.30	8.58	-134.6 ~ +26.9
250	6.36	10.30	-161.5 ~ +32.3
270	7.16	11.59	-181.7 ~ +36.3
300	7.96	12.89	-201.9 ~ +40.4

適応機種

NP-PE506WLJL

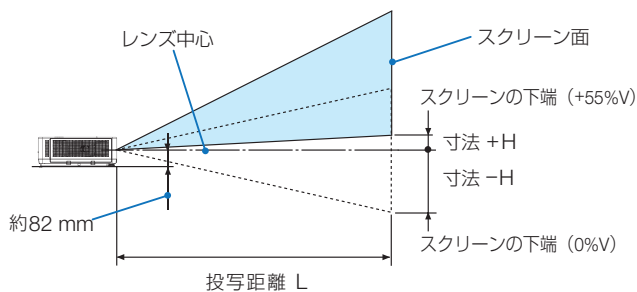

【参考】

- レンズの中心からスクリーン下端までの高さ（チルトフットを縮めた状態）

スクリーンサイズ (型)	投写距離 L (m)		寸法 H (cm)
	ワイド時	テレ時	0% ~ 55%V
30	0.78	1.32	-20.2 ~ +2.0
40	1.05	1.77	-26.9 ~ +2.7
60	1.60	2.68	-40.4 ~ +4.0
80	2.14	3.59	-53.8 ~ +5.4
90	2.42	4.04	-60.6 ~ +6.1
100	2.69	4.49	-67.3 ~ +6.7
120	3.24	5.40	-80.8 ~ +8.1
150	4.06	6.76	-101.0 ~ +10.1
180	4.87	8.12	-121.2 ~ +12.1
200	5.42	9.02	-134.6 ~ +13.5
250	6.51	10.83	-161.5 ~ +16.2
270	7.33	12.19	-181.7 ~ +18.2
300	8.15	13.55	-201.9 ~ +20.2

適応機種

NP-PE456USLJL

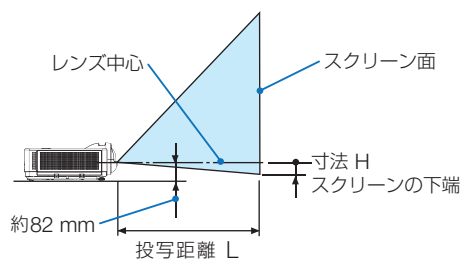

[参考]

- 寸法 H は、レンズの中心からスクリーン下端までの高さ（チルトフットを縮めた状態）。

スクリーンサイズ [※] (型)	投影距離 L (m)	寸法 H (cm)
55	0.52	0.7
60	0.57	0.8
70	0.67	0.9
80	0.77	1.1
90	0.87	1.2
100	0.97	1.4
130	1.27	1.8

レンズシフト範囲

本機にはダイヤル操作で画面位置を調整するレンズシフト機能(→ 46 ページ)があります。次の範囲内のレンズシフトができます。

レンズシフト範囲

	垂直方向	水平方向
NP-PE506ULJL	0% ~ +60%	± 29%
NP-PE506WLJL	0% ~ +55%	± 26%

[注意]

- レンズシフトの移動量が下図の範囲を超えている場合、画面の端がぼやけたり、影が出たりすることがあります。

記号の意味：

V は垂直（投写画面の高さ）、H は水平（投写画面の幅）を表し、レンズシフト範囲を高さおよび幅の比率で表しています。

適応機種

NP-PE506ULJL

デスク/フロント デスク/リア

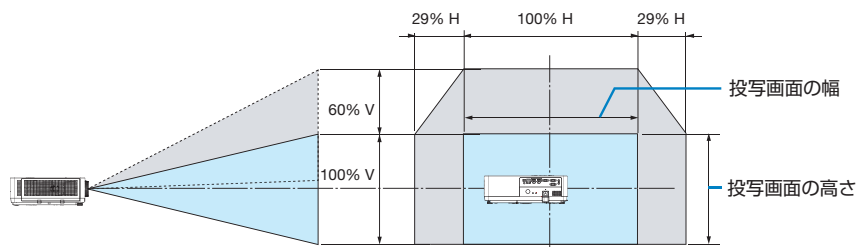

天吊り/フロント 天吊り/リア

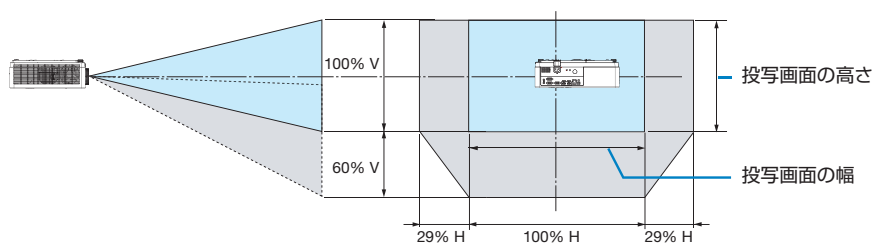

計算例：150 型で投写している場合

「スクリーンサイズと寸法表」(→ 111 ページ) のスクリーン表により $H=323.1\text{cm}$ 、 $V=201.9\text{cm}$ になります。

垂直方向の調整範囲：上方向 $0.60 \times 201.9\text{cm} \doteq 121\text{cm}$ 、投写画面を移動することができます（レンズが中心位置の場合）。

水平方向の調整範囲：左方向 $0.29 \times 323.1\text{cm} \doteq 94\text{cm}$ 、右方向も同様に約 94cm 投写画面を移動することができます。

※簡易計算式のため数 % の誤差があります。

適応機種

NP-PE506WLJL

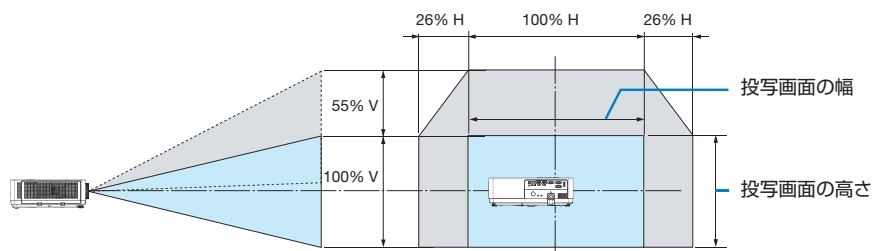
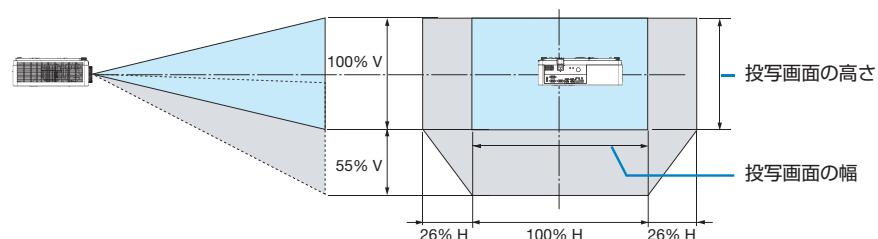
デスク/フロント デスク/リア**天吊り/フロント 天吊り/リア****計算例：150 型で投写している場合**

「スクリーンサイズと寸法表」(→ 111 ページ) のスクリーン表により $H=323.1\text{cm}$ 、 $V=201.9\text{cm}$ になります。

垂直方向の調整範囲：上方向 $0.55 \times 201.9\text{cm} \doteq 111\text{cm}$ 、投写画面を移動することができます（レンズが中心位置の場合）。

水平方向の調整範囲：左方向 $0.26 \times 323.1\text{cm} \doteq 84\text{cm}$ 、右方向も同様に約 84cm 投写画面を移動することができます。

※簡易計算式のため数 % の誤差があります。

9-2. 対応解像度一覧

ソース欄の「○」はこの形式の入力信号に対応していることを示します。
「-」はこの形式の入力信号に対応していないことを示します。

信号名	解像度	アスペクト比	垂直走査周波数 (Hz)	ソース	
				コンピューター	HDMI
SDTV (480i)	720 x 480	4:3 / 16:9	59.94	○	-
SDTV (576i)	720 x 576	4:3 / 16:9	50	○	-
SDTV (480i)	720 (1440) x 480	4:3 / 16:9	59.94	-	○
SDTV (576i)	720 (1440) x 576	4:3 / 16:9	50	-	○
SDTV (480p)	720 x 483	4:3 / 16:9	59.94	○	○
SDTV (576p)	720 x 576	4:3 / 16:9	50	○	○
HDTV (720p)	1280 x 720	16:9	60	-	○
			59.94	○	○
			50	-	○
HDTV(1080i)	1920 x 1080	16:9	60	○	○
			59.94	○	○
			50	○	○
HDTV (1080p)	1920 x 1080	16:9	24	○	○
			23.98	○	○
			60	○	○
			59.94	○	○
			50	○	○
VGA	640 x 480	4:3	59.94	○	○
SVGA	800 x 600	4:3	56.25	○	-
XGA	1024 x 768	4:3	60.004	○	○
HDTV (720p)	1280 x 720	16:9	59.855	○	○
WXGA	1280 x 768	15:9	59.87	○	○
WXGA	1280 x 800	16:10	59.81	○	○
Quad-VGA	1280 x 960	4:3	60	○	○
			75.08	○	-
SXGA	1280 x 1024	5:4	60.02	○	○
FWXGA	1366 x 768	16:9	59.799	○	○
SXGA+	1400 x 1050	4:3	59.978	○	○
WXGA+	1440 x 900	16:10	59.887	○	○
UXGA	1600 x 1200	4:3	60	○	○
WSXGA+	1680 x 1050	16:10	59.954	○	○
Full HD	1920 x 1080	16:9	60	○	○
WUXGA	1920 x 1200	16:10	59.95	○	○
4K	3840 x 2160	16:9	30	-	○

9-3. 仕様

型名		NP-PE506ULJL	NP-PE506WLJL	NP-PE456USLJL	
方式		三原色液晶シャッター投映方式			
主要部品仕様	液晶パネル	サイズ	0.64 型 MLA 付き 3 枚、アスペクト比 16:10		
		画素数 (*1)	2,304,000 画素 (1920 ドット× 1200 ライン)	1,024,000 画素 (1280 ドット× 800 ライン)	2,304,000 画素 (1920 ドット× 1200 ライン)
	投写レンズ		F=1.5-2.08 / f=17.2~27.7mm	F=1.7-2.21 / f=17.42~28.99mm	F=1.6 / f=6.39mm
		ズーム	マニュアル (ズー ム比 1.6 倍)	マニュアル (ズー ム比 1.7 倍)	—
		フォーカス	マニュアル		
		レンズシフト	水平 : ± 29% 垂直 : + 60%	水平 : ± 26% 垂直 : + 55%	—
	光源		レーザーダイオード		
	光学装置		ダイクロイックミラーによる色分離、クロスプリズムによる合成方式		
明るさ (*2) (*3)		5200lm		4500lm	
画面サイズ (投写距離)		30 ~ 300 型 (0.8 ~ 12.9m)	30 ~ 300 型 (0.8 ~ 13.6m)	55 ~ 130 型 (0.5 ~ 1.3m)	
色再現性		10ビットカラープロセッシング (約 10 億 7000 万色) (ビューワー、LAN : 1670 万色)			
音声出力		16W モノラルスピーカー内蔵			
走査周波数	水平	15 ~ 100kHz (コンピューター入力は 24kHz 以上)			
	垂直	24 ~ 85Hz			
主な調整機能		マニュアルズーム (*), マニュアルフォーカス、マニュアルレン ズシフト (*), 入力信号切替 (HDMI 1 / HDMI 2 / コンピ ューター / LAN / USB-A、画面拡大、ミュート (映像・音声)、電 源オン / スタンバイ、オンスクリーン表示 / 選択など。 ※ NP-PE506ULJL/NP-PE506WLJL			
最大表示解像度		アナログ : 1920 × 1200 デジタル : 3840 × 2160			
入力信号	R,G,B,H,V	RGB:0.7Vp-p / 75 Ω H/V Sync:4.0Vp-p/TTL Composite Sync:4.0Vp-p/TTL			
	音声	0.5Vrms / 22k Ω以上			

入出力端子	コンピューター	映像入力	ミニ D-Sub 15 ピン× 1		
		映像出力	ミニ D-Sub 15 ピン× 1		
		音声入力	ステレオミニジャック× 1		
	音声	出力	ステレオミニジャック× 1		
	HDMI	映像入力	HDMI® タイプ A × 2 (DeepColor、LipSync) HDCP 対応 ^(*4)		
		音声入力	HDMI® (LPCM サンプリング周波数 32/44.1/48KHz)		
	LAN		RJ-45 × 1、10BASE-T/100BASE-TX 対応		
	PC コントロール		D-Sub 9 ピン× 1		
	USB		USB タイプ A × 1、電源供給 5.0V/2.0A		
サービス		USB タイプ B × 1			
使用環境	動作温度	0 ~ 40℃ ^(*5)			
	動作湿度	20 ~ 80% (ただし、結露しないこと)			
	保存温度	- 10 ~ 50℃			
	保存湿度	20 ~ 80% (ただし、結露しないこと)			
	動作高度	0 ~ 3000m (1700 ~ 3000m は高地モード「オン」)			
電源		AC 100V 50/60Hz ^(*6)			
消費電力 (動作時) →エコモード	フルノーマル時	352W	330W	323W	
	ECO1 時	228W	212W	220W	
	ECO2 時	201W	187W	197W	
消費電力 (スタンバイ時) →スタンバイモード	ノーマル時	0.2W			
	ネットワークスタンバイ時	0.7W			
	スリープ時	7.7W			
定格入力電流		4.5A		3.6A	
外形寸法 (突起部含む)		405 (幅) × 137 (高) × 373 (奥行) mm	405 (幅) × 137 (高) × 358 (奥行) mm	405 (幅) × 164 (高) × 404 (奥行) mm	
質量		7.95kg	7.85kg	8.1kg	

(*1) : 有効画素数は 99.99% です。

(*2) : JIS X6911:2015 データプロジェクターの仕様書様式にそって記載しています。測定方法、測定条件については、附属書 2 に基づいています。

(*3) : エコモードが「フルノーマル」、イメージモードが「ダイナミック」のときの明るさです。エコモードを「ECO1」または「ECO2」にすると明るさが低下します (ECO1 : 約 60%、ECO2 : 約 50%)。また、参照で他のモードを選択すると明るさが多少低下します。

(*4) : HDCP/HDCP 技術とは？

HDCP とは “High-bandwidth Digital Content Protection” の略称で、HDMI を経由して送信されるデジタルコンテンツの不正コピー防止を目的とする著作権保護用システムのことをいい

ます。

HDCP の規格は、Digital Content Protection, LLC という団体によって、策定・管理されています。

本機の HDMI 1/2 入力端子は、HDCP 技術を用いてコピープロテクトされているデジタルコンテンツを投写することができます。

ただし、HDCP の規格変更などが行われた場合、プロジェクターが故障していても、HDMI 1/2 入力端子の映像が表示されないことがあります。

映像：DeepColor (ディープカラー：色深度)：8/10/12 ビット、LipSync

音声：LPCM; チャンネル数；2ch、サンプリング周波数：32/44.1/48KHz、

サンプリングビット：16/20/24 ビット

バージョン：HDCP 1.4 に対応

(*5)：35℃以上では「強制エコモード」になります。

(*6)：高調波電流規格 JIS C 61000-3-2 適合品。

・この仕様・意匠はお断りなく変更することがあります。

9-4. 外観図

適応機種

NP-PE506ULJL

単位：mm

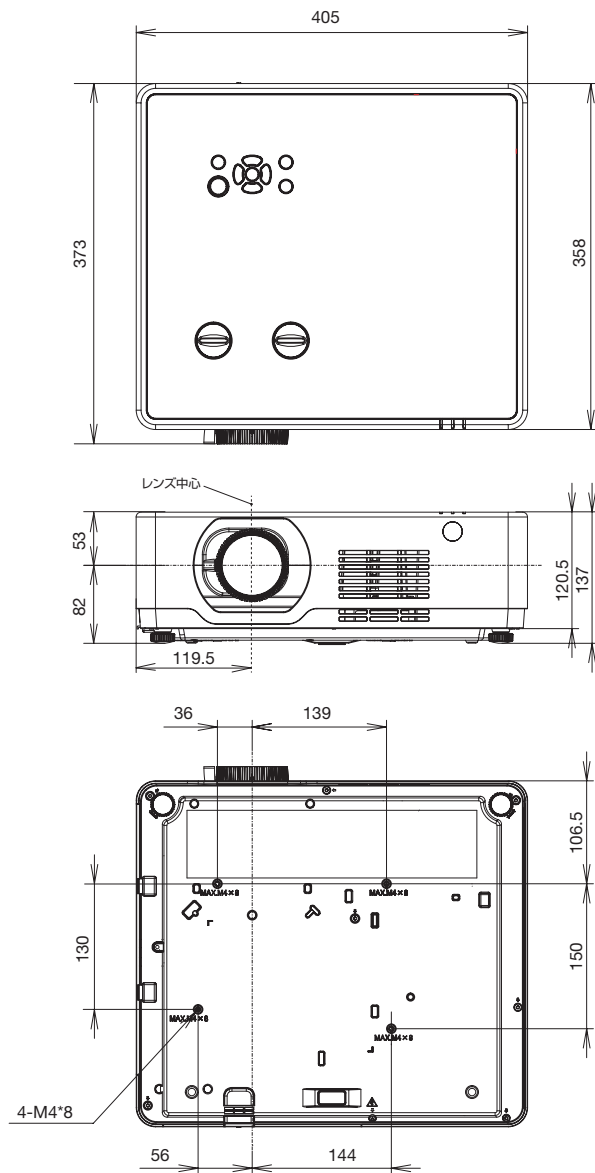

適応機種

NP-PE506WLJL

単位 :mm

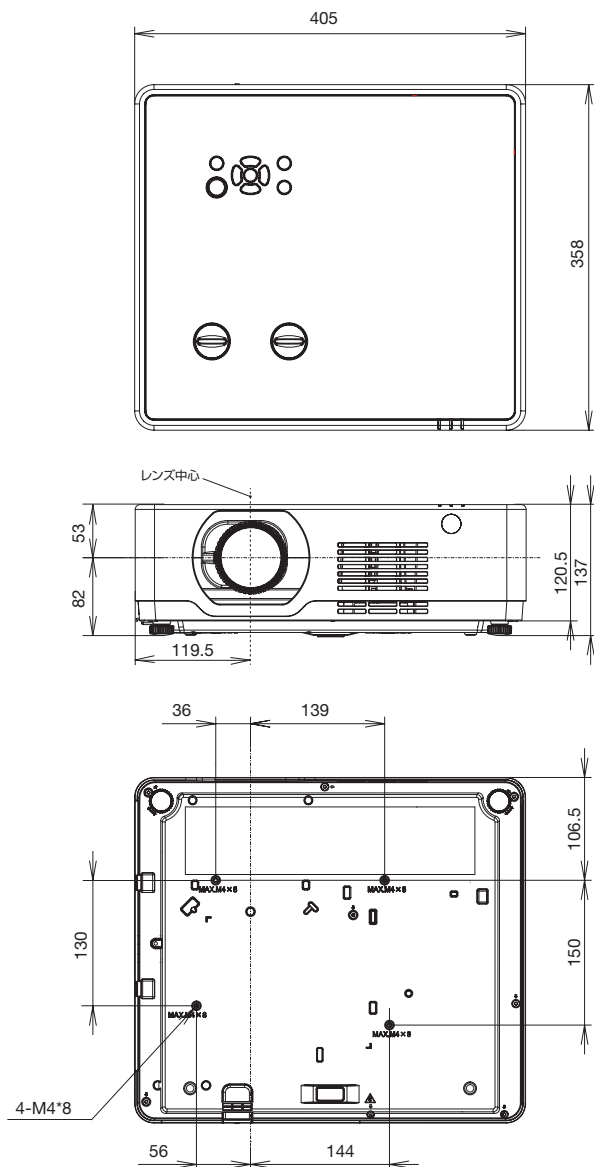

適応機種 NP-PE456USLJL

単位 :mm

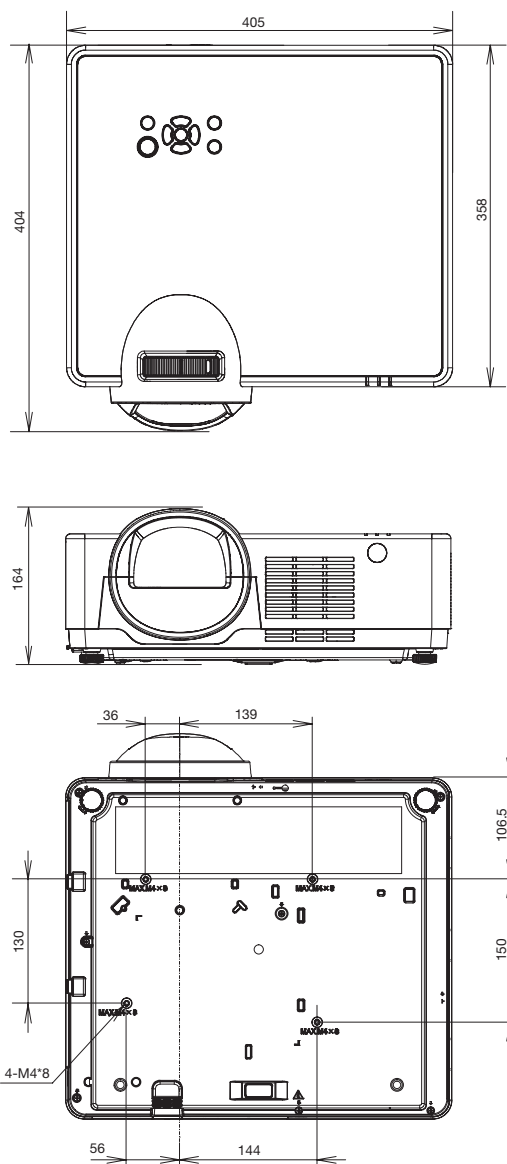

9-5. ASCII コントロールコマンドについて

本機は、当社のプロジェクターまたはディスプレイを制御するための共通 ASCII コントロールコマンドに対応しています。

コマンドの詳細は当社ホームページをご覧ください。

<https://www.sharp-nec-displays.com/dl/jp/pj/manual/lineup.html>

外部機器との接続方法

プロジェクターとコンピューターなどの外部機器との接続方法には、次の 2 つがあります。

① シリアルポートを使用した接続

シリアルケーブル（クロスケーブル）を使用して、コンピューターとプロジェクターを接続します。

② ネットワーク（LAN）経由での接続

LAN ケーブルを使用して、コンピューターとプロジェクターを接続します。

使用する LAN ケーブルの種類（ストレート／クロス）については、ネットワーク管理者にご確認ください。

接続インターフェース

① シリアルポートを使用した接続

本機の PC コントロール端子（D-Sub9 ピン）に接続します。

通信条件

項目	詳細
ボーレート	4800 / 9600 / 19200 / 38400 bps
データ長	8 ビット
パリティビット	なし
ストップビット	1 ビット
フロー制御	なし
通信手順	全二重

本機の PC コントロール端子のピン配列と信号名

ピン番号	信号	ピン番号	信号
1	未使用	6	未使用
2	RxD 受信データ	7	RTS 送信要求
3	TxD 送信データ	8	CTS 送信可
4	未使用	9	未使用
5	接地		

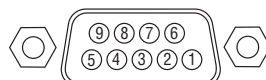

② ネットワーク (LAN) 経由での接続

通信条件 (LAN による接続)

項目	詳細
伝送速度	自動設定 (10 / 100M bps)
対応規格	IEEE802.3 (10BASE-T) IEEE802.3u (100BASE-TX, Auto-Negotiation)

コマンドの送受信には、TCP のポート番号「7142」を使用します。

本機で使用するパラメーター

● input コマンド

入力端子	レスポンス	パラメーター
HDMI1	hdmi1	hdmi1
HDMI2	hdmi2	hdmi2
コンピューター	computer	次の 3 つの文字列のいずれか computer, vga, rgb
USB-A	usb-a	usb-a
LAN	lan	lan

● status コマンド

レスポンス	本機の状態
error:temp	温度エラー
error:fan	ファン異常
error:light	光源異常
error:system	システム異常

9-6. インジケータ表示一覧

本体操作部の3つのインジケータが点灯、点滅しているときは、以下の説明を確認してください。

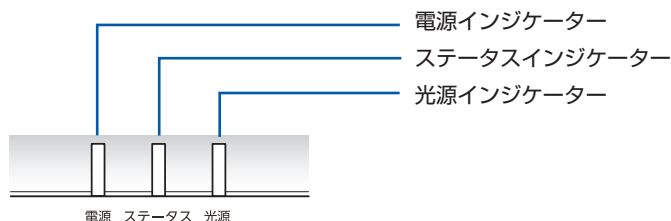

通常のインジケータ表示

電源	ステータス	光源	本機の状態
 (消灯)	 (消灯)	 (消灯)	電源がオフ状態
 オレンジ色 (長い点滅)	 (消灯)	 (消灯)	スタンバイ状態 (スタンバイモードが「ノーマル」)
 オレンジ色 (点灯)	 (消灯)	 (消灯)	スタンバイ状態 (スタンバイモードが「ネットワークスタンバイ」)
 オレンジ色 (点滅)	 (消灯)	 (消灯)	スタンバイ状態 (スタンバイモードが「スリープ」)
 青色 (点灯)	 (消灯)	 緑色 (点灯)	電源オン状態 (エコモードが「フルノーマル」または「ノーマル」)
 青色 (点灯)	 (消灯)	 緑色 (点滅)	電源オン状態 (エコモードが「ECO1」または「ECO2」)
 緑色 (短い点滅)	 (消灯)	 (消灯)	本体の冷却中
 緑色 (点灯)	 (消灯)	 (消灯)	待機モード (→ 83 ページ)

異常時のインジケータ表示

電源	ステータス	光源	本機の状態
 青色 (点灯)	 オレンジ色 (点灯)	(各状態)	キーロック中に本体のボタンを押したとき プロジェクターとリモコンのID番号が一致しないとき
 青色 (点滅)	 (消灯)	 緑色 (点滅)	光源が点灯に失敗したあとの再点灯の準備中です。しばらくお待ちください。
 赤色 (短い点滅)	 (消灯)	 (消灯)	温度エラーを検出しました。吸気口および排気口がふさがれていないか確認してください。
 赤色 (点灯)	 赤色 (短い点滅)	 (消灯)	フィルター時間を超過しました。フィルターを清掃してフィルターカウンターをリセットしてください。(→ 103 ページ)
 赤色 (点灯)	(その他の状態)	(その他の状態)	ハードウェアの異常です。NEC プロジェクター・カスタマサポートセンターへ修理を依頼してください。
 赤色 (点滅)	(その他の状態)	(その他の状態)	

9-7. 故障かな？と思ったら

修理を依頼される前に、もう一度接続や設定および操作に間違いがないかご確認ください。それでもなお異常なときは NEC プロジェクター・カスタマサポートセンターにお問い合わせください。

現象と確認事項

このようなとき	確認してください	参照ページ
電源が入らない	電源プラグがコンセントから抜けていませんか。	39
	内部温度が高くなっていませんか。内部の温度が異常に高いと保護のため電源は入りません。しばらく待ってから電源を入れてください。	—
	標高約 1700m 以上の高地で本機を使用していませんか。 高地で使用する場合はオンスクリーンメニューの高地モードで「オン」を選択してください。 高地で本機を使用する場合に高地モードで「オン」を選択していないと、温度プロテクターが働き、自動的に電源が切れることがあります。さらに、光源が消灯後光源の温度が上昇するため、温度プロテクターが働いて、電源が入らないことがあります。その場合は、しばらく待ってから電源を入れてください。	73
	上記の電源コードの接続、本機の内部温度上昇などが原因として考えられない場合は、電源プラグをコンセントから抜いてください。そして約 5 分間待って再び電源プラグをコンセントに接続してください。	—
使用中に電源が切れる	オンスクリーンメニューのパワーマネージメントを「待機」または「シャットダウン」にしているませんか。	83
	本機は標高約 3000m まで使用可能ですが、それを超えた場合は、本機を保護するために自動的に電源が切れます。	73
映像が出ない	接続している入力を選んでいますか。本体またはリモコンの入力切替ボタンを押して一度他の入力に切り替えたあと、再度入力切替ボタンを押して投写する入力を選択してください。	42
	入力端子のケーブルが正しく接続されていますか。	90
	AV ミュートボタンが押されていませんか。	55

このようなとき	確認してください	参照ページ
映像が出ない	コンピューター信号（RGB）の場合、入力信号が対応している解像度、周波数になっていますか。 コンピューターの解像度を確認してください。	117
	コンピューター信号（RGB）の場合、画面調整を正しく行っていますか。	66
	コンピューターの画面がうまく投写できない場合は、 131 ページ をご覧ください。	—
	HDMI 1/2 入力端子の映像がうまく投写できない場合は次の点をご確認ください。 お使いのコンピューターに内蔵されているグラフィックボードのドライバーを再インストールください。または最新のバージョンアップを適用してください。 再インストール、最新のバージョンアップに関しては、コンピューター、グラフィックボードの取扱説明書を参照いただくか、コンピューターのサポート窓口にお問い合わせください。 なお、最新ドライバーや最新 OS のインストールは、お客様の責任において行っていただきますようお願いいたします。これらインストールに起因するトラブル、不具合については一切の責任を負わないものとします。	—
	各設定が正しく調整・設定されていますか。	—
	それでも解決しない場合は、オンスクリーンメニューの「初期設定」を行ってみてください。	86
	標高約 1700m 未満であっても高地で使用している場合、温度プロテクターが働いて、自動的に消灯することがあります。そのときは高地モードを「オン」に設定してください。	73
映像が歪む	正しく設置されていますか。	45
	台形状に歪む場合は台形補正を行ってください。	50
映像がぼやける	レンズのフォーカスは合っていますか。	48
	投写画面と本機が正しい角度で設置されていますか。	108 ~ 110
	投写距離がフォーカスの範囲を超えていませんか。	112 ~ 114

このようなとき	確認してください	参照ページ
映像がぼやける	レンズシフトの移動量が保証範囲を超えていませんか。	47
	レンズなどが結露していませんか。 気温が低い所に保管しておいて温かい所で電源を入れるとレンズや内部の光学部が結露することがあります。このような場合は結露がなくなるまで数分お待ちください。	—
映像が乱れる	本機に接続している信号ケーブルが断線していませんか。	—
映像が突然暗くなった	室温が高いため、強制エコモードになっていませんか。	—
	約 2600m を超える高地で使用した場合、本機を保護するために自動的に明るさを下げます。	73
水平または垂直方向に映像がずれて正常に表示されない	コンピューター信号 (RGB) の場合、水平、垂直を正しく調整しましたか。	66
	コンピューター信号 (RGB) の場合、入力信号が対応している解像度、周波数になっていますか。 コンピューターの解像度を確認してください。	117
HDMI 入力信号が正常に投写されない	HDMI 信号レベルを正常に判別できていない可能性があります。HDMI 1 または HDMI 2 入力端子に接続してる機器の信号レベルを確認して、オンスクリーンメニューの「HDMI セットアップ」の「画像」設定を切り替えてください。	75
リモコンで操作できない	リモコンのリモコン送信部を本体のリモコン受光部に向けていますか。	36
	リモコンの電池が消耗していませんか。新しい電池と交換してください。	35
	リモコンと本体のリモコン受光部との間に障害物がありますか。	36
	リモコンの有効範囲 (7m) を超えていませんか。	36
インジケーターが点滅する	インジケーター表示一覧をご覧ください。	126
本機の動作が不安定になる	電源プラグをコンセントから抜いてください。その後約 5 分間待って再び電源プラグをコンセントに接続してください。	—

コンピューターの画面がうまく投写できない場合

コンピューターを接続して投写する際、うまく投写できない場合は、次のことをご確認ください。

●コンピューターの起動のタイミング

コンピューターと本機をコンピューターケーブルで接続し、本機とコンセントを電源コードで接続して本機をスタンバイ状態にしてから、コンピューターを起動してください。特にノートブックコンピューターの場合、接続してからコンピューターを起動しないと外部出力信号が出力されないことがあります。

●コンピューターの起動後に操作が必要な場合

ノートブックコンピューターの場合、起動したあとに外部出力信号を出力させるため、さらに操作が必要な場合があります（ノートブックコンピューター自身の液晶画面に表示されていても、外部出力信号が出力されているとは限りません）。

[参考]

- Windows のノートブックコンピューターの場合は、キーと 12 個のファンクションキーのいずれかとの組み合わせで、外部出力の有効 / 無効を切り替えます。

【コンピューターメーカーとキー操作の例】

Fn + F3	NEC
Fn + F8	DELL

※詳しい操作は、お使いのコンピューターの取扱説明書をご覧ください。

- Apple の MacBook は、ビデオミラーリングの設定を行います。

●ノートブックコンピューターの同時表示時の外部出力信号が正確ではない場合

ノートブックコンピューターの場合、自身の液晶画面は正常に表示されていても投写された画面が正常ではない場合があります。

多くの場合、ノートブックコンピューターの制限（コンピューター自身の液晶画面と外部出力を同時に出力する場合は、標準規格に合った信号を出力できない）によることが考えられます。このときの外部出力信号が、本機で対応可能な信号の範囲から大きく外れている場合、調整を行っても正常に表示されないことがあります。

上記の場合は、ノートブックコンピューターの同時表示をやめ、外部出力のみのモードにする（液晶画面を閉じると、このモードになる場合が多い）操作を行うと、外部出力信号が標準規格に合った信号になることがあります。

●Mac を起動させたとき、画面が乱れたり何も表示しない場合

Mac 用信号アダプター（市販）を使って接続したとき、ディップスイッチの設定を、Mac および本機の対応外の表示モードにした場合、表示が乱れたり、何も表示できなくなることがあります。万一表示できない場合は、ディップスイッチを 13 インチ固定モードに設定し、Mac を再起動してください。そのあと表示可能なモードに変更して、もう一度再起動してください。

● MacBook と本機を同時に表示させる場合

MacBook ディスプレイのビデオミラーリングを「切」にしないと外部出力を本機の表示解像度に設定できないことがあります。

● Mac の投写画面からフォルダーなどが切れている場合

Mac に接続していたディスプレイを本機より高い解像度で使用していた場合、本機で投写した画面では、画面の隅にあったアイコンなどが画面からはみ出したり消えたりすることがあります。このような場合は、Mac の Finder 画面で option キーを押した状態で「表示」→「整頓する」を選択してください。はみ出したり消えたりしたアイコンが画面内に移動します。

9-8. トラブルチェックシート

発生頻度 常時 時々 (回中 回) その他()

電源関係

- | | |
|--|---|
| <input type="checkbox"/> 電源が入らない (電源インジケータが青色に点灯しない)。 <ul style="list-style-type: none"> <input type="checkbox"/> 電源プラグはコンセントにしっかり挿入されている。 <input type="checkbox"/> ⓐ ボタンを押しても電源が入らない。 | <input type="checkbox"/> 使用中、電源が切れる。 <ul style="list-style-type: none"> <input type="checkbox"/> 電源プラグはコンセントにしっかり挿入されている。 <input type="checkbox"/> パワーマネージメントは「オフ」に設定されている。 |
|--|---|

映像・音声関係

- | | |
|---|--|
| <input type="checkbox"/> コンピューターの画面が投写されない。 <ul style="list-style-type: none"> <input type="checkbox"/> コンピューターと本機を接続したあとにコンピューターを起動してもなおらない。 <input type="checkbox"/> ノートブックコンピューターにおいて外部出力信号が出力されている。
Windowsの場合は、[Fn]キー+[F1]~[F12]キーのいずれかを押しと外部出力信号が出力されます(コンピューターによって異なります)。 | <input type="checkbox"/> 映像が歪む。 <ul style="list-style-type: none"> <input type="checkbox"/> 台形に歪む(台形補正を実行してもなおらない)。 |
| <input type="checkbox"/> 映像が出ない (ブルーバック・表示なし)。 <ul style="list-style-type: none"> <input type="checkbox"/> 「初期設定」を実行してもなおらない。 <input type="checkbox"/> 入力端子にケーブルが、しっかり挿入されている。 <input type="checkbox"/> 画面に何かメッセージが出ている。
() <input type="checkbox"/> 接続している入力を選択している。 <input type="checkbox"/> 明るさ・コントラストを調整してもなおらない。 <input type="checkbox"/> 入力に対応している解像度・周波数の信号である。 | <input type="checkbox"/> 映像が切れる。 <ul style="list-style-type: none"> <input type="checkbox"/> 「初期設定」を実行してもなおらない。 <input type="checkbox"/> 水平または垂直方向に映像がずれる。 <input type="checkbox"/> コンピューター映像入力の場合、水平位置・垂直位置は正しく調整されている。 <input type="checkbox"/> 入力に対応している解像度・周波数の信号である。 <input type="checkbox"/> 数ドット欠けている。 |
| <input type="checkbox"/> 映像が暗い。 <ul style="list-style-type: none"> <input type="checkbox"/> 明るさ・コントラストを調整してもなおらない。 | <input type="checkbox"/> 映像がちらつく。 <ul style="list-style-type: none"> <input type="checkbox"/> 「初期設定」を実行してもなおらない。 <input type="checkbox"/> コンピューター映像入力で文字がちらついたり、色がずれている。 <input type="checkbox"/> 高地モードを「オン」から「オフ」にしてもなおらない。 |

- | |
|---|
| <input type="checkbox"/> 映像がぼやける・フォーカスが合わない。 <ul style="list-style-type: none"> <input type="checkbox"/> 音声が出ない。 <ul style="list-style-type: none"> <input type="checkbox"/> 音声入力端子にケーブルがしっかり挿入されている。 <input type="checkbox"/> 音量を調整してもなおらない。 |
|---|

その他

- | | |
|--|---|
| <input type="checkbox"/> リモコンが利かない。 <ul style="list-style-type: none"> <input type="checkbox"/> リモコンと本体のリモコン受光部との間に障害物はない。 <input type="checkbox"/> 蛍光灯の近くに本体が設置されている。 | <input type="checkbox"/> 本体操作パネルのボタンが利かない。 <ul style="list-style-type: none"> <input type="checkbox"/> キーロック設定のある機種において <input type="checkbox"/> キーロック設定は「オフ」または「無効」に設定されている。 |
|--|---|

症状を具体的に記入してください。

使用状況・環境

プロジェクター

型名: NP-PE506ULJL
 NP-PE506WLJL
 NP-PE456USLJL

製造番号:

購入時期:

ライト使用時間:

エコモード: ノーマル エコ

入力信号情報:

水平同期周波数 [kHz]

垂直同期周波数 [Hz]

同期極性 H (+) (-)

V (+) (-)

同期形態 セパレート ミックス

Gシンク

ステータスインジケータの状態

点灯 (オレンジ・緑)

点滅 (回周期)

設置環境

スクリーンサイズ:

タイプ: ホワイتمット ビーズ 偏光
 広視野角 ハイコントラスト

投写距離: m

投写方法: 天吊り 床置き

電源コンセントは?

壁からのコンセントを直接利用している。

電源用テーブルタップを利用している。
(他、接続機器の数: 台)

電源ドラム (ロール式) を利用している。
(他、接続機器の数: 台)

コンピューター

メーカー:

型名:

ノートブックコンピューター・デスクトップ一体型

解像度:

リフレッシュレート:

ビデオボード:

その他:

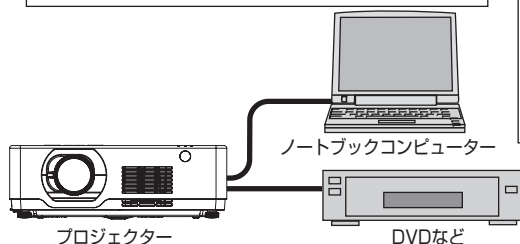

信号ケーブル

純正・その他

(型名: 長さ: m)

分配器
型名:

スイッチャー
型名:

アダプター
型名:

接続機器

ビデオ・DVD・カメラ・ゲーム・その他

メーカー:

型名:

9-9. 別売品

商 品 名		型 名
天吊り金具	天井用取付けユニット	NP12CM
無線 LAN ユニット		NP05LM3

この他の別売品については、当社プロジェクター総合カタログをご覧ください。

保証と修理サービス（必ずお読みください）

保証書

この商品には、保証書を別途添付しております。

保証書は、必ず「お買い上げ日・販売店名」などの記入をお確かめのうえ、販売店から受け取っていただき内容をよくお読みのと大切に保存してください。

● 保証期間

保証書をご覧ください。（ただし、定期交換部品、消耗品、添付品は除く）

補修用性能部品の保有期間

当社は、このプロジェクターの補修用性能部品を製造打切後、5年保有しています。性能部品とは、その製品の機能を維持するために必要な部品です。

ご不明な点や修理に関するご質問は

製品の故障、修理に関するご質問は NEC プロジェクター・カスタマサポートセンター（→[裏表紙](#)）にお願いいたします。

修理を依頼されるときは

「故障かな？と思ったら」（→[128 ページ](#)）に従って調べていただき、あわせて「トラブルチェックシート」（→[133 ページ](#)、[134 ページ](#)）で現象を確認してください。その上でなお異常があるときは、電源を切り、必ず電源プラグを抜いてから、NEC プロジェクター・カスタマサポートセンターにご連絡ください。

● 修理形態

保証書をご覧ください。

● 保証期間中は

修理に際しましては保証書をご提示ください。

保証書の規定に従って NEC プロジェクター・カスタマサポートセンターが修理させていただきます。

● 保証期間が過ぎているときは

修理すれば使用できる場合には、ご希望により有料で修理させていただきます。

ご連絡していただきたい内容

品名	NEC プロジェクター
型名	NP-PE506ULJL NP-PE506WLJL NP-PE456USLJL
お買い上げ日	年 月 日
故障の状況	できるだけ具体的に
ご住所	
お名前	法人名、ご担当社名
電話番号	

お買い上げ店名 および電話番号	
--------------------	--

プロジェクターに関するお問い合わせから修理のご依頼まで プロジェクターの
トータルサポート窓口

NECプロジェクター・カスタマサポートセンター

- NEC製プロジェクターに関するお問い合わせや修理のご依頼を専任スタッフがお受けいたします。

TEL **0120-610-161** FAX 0120-134-516

受付時間 9:00～18:00 (土・日・祝日、その他特定日を除く)
通話料無料：携帯電話／PHSからでもご利用いただけます。

ホームページ <https://www.sharp-nec-displays.com/jp/support/projector/>

シャープNECディスプレイソリューションズ株式会社