

NEC

Руководство пользователя

Проектор DLP Cinema®

NP-NC1503L

Sharp NEC Display Solutions, Ltd.

Модель №
NP-NC1503L

Важная информация

Внимание: Пожалуйста, внимательно изучите данное руководство перед использованием **NP-NC1503L** и держите его под рукой для дальнейшего обращения к нему.

В данном руководстве NP-NC1503L называется «проектор», а IMB (комплексный медиа-сервер) называется «медиа-блок» или «IMB».

- DLP (Digital Light Processing), DLP Cinema и логотип DLP Cinema являются товарными знаками компании Texas Instruments.
- Microsoft и Windows являются либо зарегистрированными товарными знаками, либо товарными знаками корпорации Microsoft в США и/или других странах.
- Oracle и Java являются зарегистрированными товарными знаками компании Oracle и/или ее филиалов.
- Linux является зарегистрированным товарным знаком, принадлежащим Линусу Торвальдсу, в США и/или других странах.
- Другие названия изделий и логотипы, упомянутые в руководстве пользователя, могут быть товарными знаками или зарегистрированными товарными знаками соответствующих владельцев.
- Иллюстрации экрана и устройства, приведенные в этом руководстве, могут незначительно отличаться от фактических.
- Лицензии на программное обеспечение GPL/LGPL
- Изделие включает в себя программное обеспечение с лицензией GNU
- General Public License (GPL), GNU Lesser General Public License (LGPL) и другие.
- Для получения дополнительной информации о каждом программном обеспечении см. «readme.pdf» в папке «about GPL&LGPL» на веб-сайте.



ПРЕДУПРЕЖДЕНИЕ

Для СНИЖЕНИЯ РИСКА ПОЖАРА ИЛИ ПОРАЖЕНИЯ ЭЛЕКТРИЧЕСКИМ ТОКОМ НЕ ПОДВЕРГАЙТЕ УСТРОЙСТВО ВОЗДЕЙСТВИЮ ДОЖДЯ ИЛИ ВЛАГИ.



ВНИМАНИЕ

Для ПРЕДОТВРАЩЕНИЯ ПОРАЖЕНИЯ ЭЛЕКТРИЧЕСКИМ ТОКОМ НЕ СНИМАЙТЕ ВЕРХНЮЮ КРЫШКУ КОРПУСА. ВНУТРИ УСТРОЙСТВА ОТСУТСТВУЮТ ДЕТАЛИ, КОТОРЫЕ ДОЛЖЕН ОБСЛУЖИВАТЬ ПОЛЬЗОВАТЕЛЬ.



Этот знак предупреждает пользователя, что величина напряжения на неизолированных проводниках внутри устройства может быть достаточно, чтобы привести к поражению электрическим током. Таким образом, опасно касаться каким-либо образом любой детали внутри этого устройства.



Этот знак предупреждает пользователя о наличии важной документации по эксплуатации и обслуживанию этого устройства. Таким образом, ее следует внимательно прочитать во избежание возникновения каких-либо проблем.

Предупреждение о безопасности при работе с лазером

Это изделие относится к классу 1 согласно стандарту IEC 60825-1, третий выпуск, 2014 г. Это изделие относится к классу RG3 согласно стандарту IEC/EN 62471-5, первое издание, 2015 г.

- Это изделие соответствует стандартам характеристик для лазерных изделий согласно 21 CFR, часть 1040, за исключением характеристик, допускаемых согласно Разрешению на отклонение от инструкций 2015-V-3435, вступившему в силу 7 апреля 2016 года.

Во время установки устройства и работы с ним соблюдайте соответствующие законы и нормативы вашей страны.

- Схема лазера, излучаемого встроенным модулем света: Длина волны: красный 635-647 нм, синий 449-471 нм Максимальная мощность: красный 43 Вт, синий 636 Вт



ВНИМАНИЕ

ЛАЗЕРНОЕ ИЗДЕЛИЕ КЛАССА 1

Использование элементов управления или процедур регулировки, отличных от указанных в данном документе, может привести к попаданию под опасное воздействие лазерного излучения.

- Не допускаются прямое воздействие луча, класс RG3 согласно IEC/EN 62471-5:2015. Операторы должны контролировать доступ к лучу в пределах опасного расстояния или устанавливать изделие на высоте, исключающей наличие глаз зрителей на опасном расстоянии.
- Не смотрите в объектив, когда проектор включен. Это может привести к серьезным повреждениям глаз.
- Не смотрите на работающий источник света. Это может привести к травме глаза (для США).
- Не для домашнего использования (для США).
- Этот проектор должен устанавливаться достаточно высоко, чтобы обеспечить свободное пространство, в котором люди могут находиться ниже пути луча и за пределами опасного расстояния (для США).
- Не допускается прямое воздействие лучей на глаза человека.
- Следующий графический символ, указывающий на то, что смотреть в проектор запрещено, размещен на корпусе проектора.



- Не допускайте, чтобы кто-либо смотрел в луч проектора вне зависимости от расстояния до проектора. Чтобы предотвратить риск воздействия на детей, взрослый должен контролировать их.
- При использовании пульта дистанционного управления для включения проектора убедитесь, что никто не смотрит на объектив.
- Не смотрите на проецируемый свет с помощью оптических устройств (биноклей, телескопов, увеличительных стекол, отражателей и т. д.). Это может привести к ухудшению зрения.
- При выполнении регулировки сдвига объектива необходимо находиться позади проектора или сбоку от него. Выполнение регулировки с передней стороны проектора может привести к попаданию интенсивного света в глаза и их повреждению.
- [ПРЕДУПРЕЖДЕНИЕ. МОНТИРОВАТЬ ВЫШЕ ГОЛОВ ДЕТЕЙ.] Чтобы поместить это изделие выше уровня глаз детей, рекомендуется крепить его к потолку.
- Этот проектор, являющийся изделием класса RG3, предназначен для коммерческого использования и должен устанавливаться в таком месте, в котором гарантирована безопасность. По этой причине установка проектора, а также установка и снятие объектива должны выполняться профессиональным техническим персоналом. Для выполнения этих работ обязательно обратитесь к продавцу. НИ В КОЕМ СЛУЧАЕ не устанавливайте проектор самостоятельно. Это может привести к ухудшению зрения и другим травмам.
- Не допускайте размещения таких предметов, как увеличительное стекло, на пути света проектора. Излучаемый из объектива проектора свет очень интенсивен и любой посторонний объект, который может перенаправить исходящий из объектива свет, может привести к непредсказуемым результатам, например, к пожару или повреждению глаз.
- Перед включением проектора убедитесь, что никто не стоит лицом к объективу на пути света, излучаемого лазером.
- В кинотеатрах данное изделие могут эксплуатировать только уполномоченные сотрудники. Посетителям запрещено эксплуатировать данное изделие.

ПРЕДУПРЕЖДЕНИЕ

Эксплуатация данного оборудования в жилых помещениях может вызвать радиопомехи.

Информация Федеральной комиссии по связи (FCC) (только для США)

⚠ ПРЕДУПРЕЖДЕНИЕ

- Федеральная комиссия по связи запрещает вносить какие-либо модификации или изменения в это устройство, ЗА ИСКЛЮЧЕНИЕМ указанных в этом руководстве компанией Sharp NEC Display Solutions of America, Inc. Несоблюдение этого правительственного распоряжения может привести к аннулированию вашего права на эксплуатацию данного оборудования.
- Данное изделие прошло испытания, подтвердившие его соответствие ограничениям, относящимся к части 15 правил FCC для цифровых устройств класса А. Эти ограничения разработаны с целью обеспечения достаточного уровня защиты от нежелательных помех вследствие работы данного оборудования в нежилых помещениях. Данное изделие генерирует, использует и может излучать электромагнитные колебания в радиочастотном диапазоне; в случае несоблюдения разработанных производителем инструкций по монтажу и эксплуатации данное оборудование может создавать нежелательные радиочастотные помехи. Использование данного изделия в жилых районах может вызвать неприемлемые помехи; в этом случае пользователь должен устранить помехи за свой счет.

Декларация поставщика о соответствии

Это устройство соответствует части 15 правил Федеральной комиссии по связи. Эксплуатация допускается при соблюдении следующих двух условий.

(1) Это устройство не создает вредных помех и (2) это устройство принимает любые получаемые помехи, включая помехи, которые могут вызвать нежелательную работу.

FC

Ответственная сторона в США:	Sharp NEC Display Solutions of America, Inc.
Адрес:	3250 Lacey Rd, Ste 500 Downers Grove, IL 60515
Телефон:	630-467-3000
Тип изделия:	Проектор
Класс оборудования:	Класс А, периферийное устройство
Номер модели:	NP-NC1503L

⚠ ПРЕДУПРЕЖДЕНИЕ

КОНЕЧНОМУ ПОЛЬЗОВАТЕЛЮ ЗАПРЕЩАЕТСЯ ОТКРЫВАТЬ ИЛИ ИЗМЕНЯТЬ УСТРОЙСТВО. В УСТРОЙСТВЕ ОТСУТСТВУЮТ ДЕТАЛИ, КОТОРЫЕ ДОЛЖЕН ОБСЛУЖИВАТЬ ПОЛЬЗОВАТЕЛЬ. ПРОВОДИТЬ ТЕХНИЧЕСКОЕ ОБСЛУЖИВАНИЕ УСТРОЙСТВА ДОЛЖНЫ ТОЛЬКО АВТОРИЗИРОВАННЫЕ СПЕЦИАЛИСТЫ КОМПАНИИ Sharp NEC Display Solutions.

Меры предосторожности

Эти инструкции по технике безопасности призваны обеспечить длительный срок службы проектора и предотвратить возможность возникновения пожара или поражения электрическим током. Внимательно прочтите их и учтите все предупреждения.

Установка

- Не направляйте луч проектора на других людей или зеркальные поверхности.
- По вопросу транспортировки и установка проектора обратитесь к продавцу. Не пытайтесь самостоятельно транспортировать и устанавливать проектор. Чтобы обеспечить надлежащие эксплуатационные качества и снизить риск получения травм, проектор должен устанавливаться квалифицированным обслуживающим персоналом.
- Устанавливайте проектор на плоской, ровной поверхности в сухом месте, вдали от пыли и влаги. Наклон передней панели проектора вверх или вниз от горизонтального положения может сократить срок службы лазера. Не ставьте проектор на бок при включенном лазере. Это может привести к повреждению проектора.
- Избегайте попадания на проектор прямых солнечных лучей, не устанавливайте его рядом с обогревателями или устройствами, излучающими тепло.
- Воздействие прямых солнечных лучей, дыма или пара могут повредить внутренние компоненты.
- Осторожно обращайтесь с проектором. Падение или сотрясение проектора могут повредить внутренние компоненты.
- Перед перемещением проектора обязательно снимите с него объектив.
- Для переноса проектора требуется как минимум четыре человека.
- Не беритесь рукой за объектив. В противном случае проектор может опрокинуться или упасть, что приведет к получению травм.
- Не ставьте тяжелые предметы на верхнюю панель проектора.
- Перед переносом проектора выключите проектор и отсоедините силовой кабель.
- При использовании проектора на высоте около 5500 футов/1600 метров и выше в установочные параметры охлаждающего вентилятора следует внести изменения. Предварительно проконсультируйтесь с продавцом.
- При снятии и установке объектива выключайте проектор. Если этого не сделать, можно повредить зрение. По вопросу установки или замены объектива обратитесь к продавцу.
- Не устанавливайте и не храните проектор в нижеуказанных условиях. Несоблюдение этого может привести к неисправной работе.
 - В сильных магнитных полях
 - В среде коррозионного газа
 - Вне помещения
- Если проектор необходимо установить на потолок:
 - Не пытайтесь установить проектор самостоятельно.
 - Чтобы обеспечить надлежащие эксплуатационные качества и снизить риск получения травм, проектор должен устанавливаться квалифицированным обслуживающим персоналом.
 - Кроме того, потолок должен быть достаточно крепким, чтобы удерживать проектор, а установка должна осуществляться согласно местным строительным нормам.
 - Для получения более подробной информации обратитесь к продавцу.
- При перемещении проектора проверьте следующее:
 - Проектор выключен, а штатный силовой кабель извлечен из электрической розетки.
 - Соединяющий кабель, использующийся для подключения устройства к проектору, отсоединен.



ПРЕДУПРЕЖДЕНИЕ

1. Не закрывайте объектив крышкой объектива из комплекта поставки или эквивалентной ей при включенном проекторе. Это может привести к искривлению или плавлению крышки и ожогам рук вследствие воздействия жара, излучаемого световым потоком.
2. Не ставьте перед объективом проектора каких-либо объектов, легко поддающихся воздействию тепла. Такие действия могут привести к расплавлению предмета теплом, излучаемым из отверстия для выхода света. Следующий графический символ изображен на корпусе проектора.



Наклонять проектор вперед или назад можно только в диапазоне от $+15^\circ$ до -15° по горизонтали. Отклонение от указанного диапазона может привести к возникновению неисправностей.

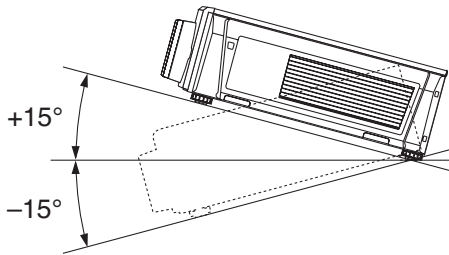

При установке на полу или на столе

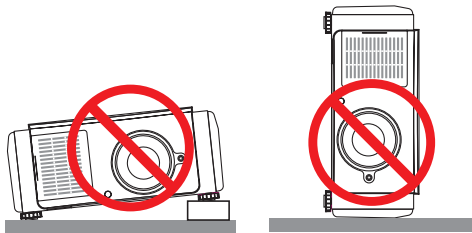

Блок питания

1. Конструкция проектора предусматривает работу от нижеуказанного напряжения.
 - Проектор 200–240 В переменного тока, одна фаза, 50/60 ГцУбедитесь, что источник питания соответствует этим характеристикам, прежде чем приступать к эксплуатации проектора.
2. Силовой кабель не входит в комплект поставки проектора. По вопросу выбора и приобретения силового кабеля обратитесь к продавцу. Силовой кабель должен соответствовать стандартам и напряжению питания страны, в которой используется проектор. Дополнительную информацию о подключении силового кабеля см. в разделе «2-2. Подключение кабеля питания» (стр. 22).
3. Обращайтесь с силовым кабелем осторожно. Повреждение или износ силового кабеля может привести к поражению электрическим током или пожару.
 - Не сгибайте силовой кабель и не тяните его с усилием.
 - Не размещайте силовой кабель под проектором или любым другим тяжелым предметом.

- Не накрывайте силовой кабель мягким материалом, например, ковриком.
 - Не подвергайте силовой кабель воздействию тепла.
 - Не изменяйте конфигурацию силового кабеля после его установки.
4. Если проектор не будет использоваться длительное время, выключите проектор и извлеките штепсель силового кабеля из электрической розетки.
 5. Размещение силового кабеля и сигнального кабеля близко друг к другу может приводить к возникновению пульсирующего шума. Если это происходит, разместите два кабеля отдельно друг от друга, чтобы устранить пульсирующий шум. Пульсирующий шум – это искажение изображения, часто в виде полос, перемещающихся по изображению.
 6. Не прикасайтесь к проектору во время грозы. Это может привести к поражению электрическим током или пожару.
 7. При установке на потолке расположите выключатель в таком месте, к которому легко добраться рукой.

Меры предосторожности против пожара и поражения электрическим током

1. Убедитесь, что вентиляция достаточна и что вентиляционные отверстия ничем не загорожены, чтобы предотвратить возникновение потенциально опасных концентраций озона и накопление тепла внутри проектора. Между проектором и стеной оставьте зазор не менее 19,7 дюймов (50 см). В частности, оставьте свободным пространство не менее 27,6 дюйма (70 см) перед воздуховыпускным отверстием на задней поверхности и не менее 12 дюймов (30 см) от верхней части корпуса проектора.
2. Не допускайте падения внутрь проектора посторонних предметов, например, канцелярских скрепок и бумажек. Не пытайтесь вытащить предметы, попавшие в проектор. Не вставляйте в проектор металлические предметы, такие как проволоку или отвертки. При падении какого-либо предмета в проектор выключите проектор, извлеките штепсель силового кабеля из электрической розетки и обратитесь к квалифицированному специалисту для удаления предмета.
3. Ниже описаны ситуации, в которых необходимо выключить проектор, отсоединить силовой кабель от сети и сдать проектор на обслуживание квалифицированному обслуживающему персоналу:
 - Силовой кабель или штепсель поврежден или изношен.
 - В проектор пролилась жидкость или он попал под дождь.
 - Проектор не работает надлежащим образом при следовании инструкциям, описанным в этом руководстве пользователя.
 - Проектор упал или его корпус был поврежден.
 - Рабочие характеристики проектора существенно изменились, что указывает на необходимость технического обслуживания.
4. Не допускайте размещения таких предметов, как увеличительное стекло, на пути света проектора. Излучаемый из объектива проектора свет очень интенсивен и любой посторонний объект, который может перенаправить исходящий из объектива свет, может привести к непредсказуемым результатам, например, к пожару или повреждению глаз.
5. Ни в коем случае не снимайте и не открывайте корпус проектора и не модифицируйте проектор. В противном случае существует опасность ухудшения зрения или получения ожогов в результате пожара, поражения электрическим током или попадания лазера.

6. При использовании кабеля локальной сети: в целях обеспечения безопасности не подключайте к разъему для периферийных устройств провода, напряжение в которых может превышать номинальное напряжение этого устройства.
7. Не касайтесь отверстий для выпуска воздуха на проекторе во время нормальной работы проектора, поскольку они горячие.

Очистка

1. Выключайте проектор и отсоединяйте силовой кабель от электросети перед очисткой корпуса или заменой лазера.
2. Во время очистки отключайте проектор и извлекайте штепсель силового кабеля из электрической розетки.
3. Периодически очищайте корпус куском ткани. При сильном загрязнении используйте мягкое моющее средство. Никогда не используйте сильные моющие или растворяющие средства, такие как спирт или разбавитель.
4. Для очистки объектива используйте грушу или бумагу для протирки оптических стекол и соблюдайте осторожность, чтобы не поцарапать и не повредить объектив.
5. Не прикасайтесь к проектору или штепселю силового кабеля мокрыми руками. Это может привести к поражению электрическим током или пожару.



ВНИМАНИЕ

1. Не отсоединяйте силовой кабель от розетки или проектора, если питание проектора включено. Это может привести к повреждению проектора.
 - Пока проецируются изображения.
 - Пока проектор охлаждается после выключения. (Индикатор кнопки питания POWER мигает зеленым цветом при вращающемся вентиляторе, а на LCD-экране отображается надпись «cooling...» (охлаждение).)
2. Не выключайте электропитание на протяжении 90 секунд после включения лазера, а также когда индикатор питания POWER мигает зеленым цветом. Это может привести к преждевременному выходу лазера из строя.
3. Рекомендуется использование розетки с прерывателем цепи не менее 20 А.
4. Не подносите руки к крепежной части объектива, пока работает функция сдвига объектива. Невыполнение этого требования может привести к защемлению пальцев между корпусом проектора и крышкой объектива.

Меры безопасности во время транспортировки проектора/ правила обращения с дополнительным объективом

Проектор следует переносить вчетвером, удерживая ручки снизу. При перемещении проектора снимите объектив с корпуса проектора.

При установке/снятии объектива выключите питание переменного тока проектора.

При транспортировке проектора с объективом снимите объектив прежде, чем транспортировать проектор. Всегда устанавливайте пылезащитный колпачок на объектив, если он не установлен на проекторе. Объектив и механизм сдвига объектива могут быть случайно повреждены при неправильном обращении во время транспортировки.

Модуль света

1. В качестве источника света в состав устройства включен модуль света, который состоит из нескольких лазерных диодов.
2. Данные лазерные диоды запаяны в модуль света. Нет необходимости обслуживать модуль света.
3. Конечному пользователю запрещено заменять модуль света.
4. Для получения дополнительной информации и замены модуля света обратитесь к квалифицированному поставщику.



Импортер — Шарп НЭК Дисплей Солюшенс Европа ГмбХ
119034, Москва, Турчанинов переулок, д. 6, строение 2,
офис 39-50.

Sharp NEC Display Solutions, Ltd.
4-28, Mita 1-chome, Minato-ku, Tokyo, Japan

Сделано в Китае

Дата изготовления указана на картонной коробке. Ознакомьтесь с ней.

Вы можете связаться с представительством Шарп НЭК Дисплей Слюшенс Европа в России, по емейлу info-cis@sharpnec-displays.eu, или получить необходимую информацию на нашем сайте <https://www.sharpnecdisplays.eu/p/ru/ru/home.xhtml>

Утилизация использованного изделия



Законодательство Европейского Союза, применимое в каждой стране-участнице, требует, чтобы используемые электрические или электронные изделия, обозначенные указанным слева значком, утилизировались отдельно от обычных бытовых отходов.

К таким изделиям относятся проекторы и их электрические компоненты. При утилизации этих изделий следуйте постановлениям местных властей и/или проконсультируйтесь с персоналом магазина, в котором было приобретено изделие.

Собранные использованные изделия отправляются на надлежащую повторную переработку с целью повторного использования материалов. Эти действия помогают уменьшить объемы отходов, а также снизить до минимального уровня негативное влияние на здоровье человека и окружающую среду.

Этот знак на электрических и электронных изделиях применим лишь для стран, входящих в Европейский Союз.

За пределами Европейского Союза

Если утилизация использованных электрических и электронных изделий производится за пределами Европейского Союза, следует обратиться в местные органы власти, чтобы узнать правильный способ утилизации.



Для стран Евросоюза: зачеркнутый мусорный контейнер обозначает, что использованные батареи следует складывать отдельно от обычных бытовых отходов. Согласно требованиям существует отдельная система сбора отходов для надлежащего обращения с использованными батареями и их утилизации.

Согласно директиве ЕС2006/66/ЕС батареи запрещается утилизировать ненадлежащим образом. Батареи должны складываться отдельно и утилизироваться местной службой.

Вопросы, касающиеся неясных пунктов или ремонтных работ

По вопросам, касающимся неясных пунктов, неисправностей и ремонта изделия, обратитесь к продавцу или в следующие отделения службы поддержки.

В Европе

Название компании: Sharp NEC Display Solutions Europe GmbH
Адрес: Landshuter Allee 12-14, D-80637 Munich, Germany
Телефон: +49 89 99699 0
Факс: +49 89 99699 500
Адрес электронной почты: infomail@nec-displays.com
Адрес в интернете: <https://www.sharpnecdisplays.eu>

В Северной Америке

Название компании: Sharp NEC Display Solutions of America, Inc.
Адрес: 3250 Lacey Rd, Ste 500
Downers Grove, IL 60515 U.S.A.
Телефон: +1 866-632-6431
Адрес электронной почты: cinema.support@sharpnec-displays.com
Адрес в интернете: <https://www.sharpnecdisplays.us>

В Китае

Название компании: Sharp NEC Display Solutions (China), Ltd.
Адрес: 1F-North, A2 Building, Foxconn Technology Group, No. 2, 2nd Donghuan Road, Longhua District, Shenzhen City, P.R.C.
Телефон: 4008-900-678
Адрес электронной почты: nec-support@sharpnec-displays.cn

В Гонконге и Тайване

Название компании: Strong Westrex, Inc.
Адрес: Room 4108 China Resources Building, No. 26 Harbour Road, Wanchai, Hong Kong
Телефон: +852 2827 8289
Факс: +852 2827 5993
Адрес электронной почты: Felix.chen@btn-inc.com

В Южной Корее

Название компании: Hyosung ITX Co., Ltd.
Адрес: 1F, Ire Building, 2, Yangpyeong-dong 4-ga, Yeongdeungpo-gu, Seoul, Korea 150-967
Телефон: +82-2-2102-8591
Факс: +82-2-2102-8600
Адрес электронной почты: moneybear@hyosung.com
Адрес в интернете: <http://www.hyosungitx.com>

В Австралии и Новой Зеландии

Название компании: NEC Australia Pty Ltd
Адрес: 26 Rodborough Road Frenchs Forest NSW 2086
Телефон: 131 632 (из любой точки Австралии)
Адрес электронной почты: displays@nec.com.au
Адрес в интернете: <http://www.nec.com.au>

В Таиланде, Сингапуре, Малайзии, Индонезии и Филиппинах

Название компании: Goldenduck International Co., Ltd.
Адрес: 65 Soi Phutthamothon Sai 1, 21 Bangramad, Talingchan, Bangkok, Thailand 10170
Телефон: +66-2887-8807
Факс: +66-2887-8808
Адрес электронной почты: contact@goldenduckgroup.com



Информация о наклейках

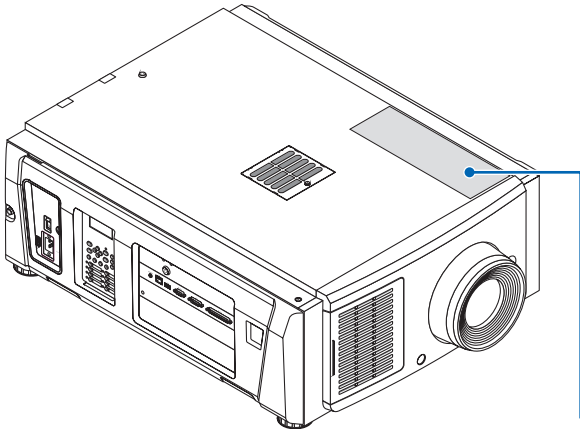

Наклейка А

О лазерном модуле, используемом в источнике света

- Это изделие оборудовано встроенным лазерным модулем. Несоблюдение процедур контроля и регулировки, описанных в этом документе, может привести к воздействию опасного лазерного излучения.
- Это изделие относится к классу 1 согласно стандарту безопасности лазерных изделий JIS C 6802: 2018, IEC 60825-1, 3-е издание: 2014. Это изделие относится к группе риска 3 согласно стандарту IEC/EN 62471-5, 1-е издание: 2015.
- Это изделие соответствует стандартам характеристик для лазерных изделий согласно 21 CFR, часть 1040, за исключением характеристик, допускаемых согласно Разрешению на отклонение от инструкций 2015-V-3435, вступившему в силу 7 апреля 2016 года.

[Обзор встроенного лазера]

Длина волны: красный 635-647 нм, синий 449-471 нм

Максимальная мощность: красный 43 Вт, синий 636 Вт

Пояснительная наклейка с информацией о лазерном изделии размещена на верхней части проектора.

Наклейка А: пояснительная наклейка с информацией о лазере и наклейка с информацией о группе риска/безопасности источника света



ЛАЗЕРНОЕ ИЗДЕЛИЕ КЛАССА 1

ПРЕДУПРЕЖДЕНИЕ - ИЗДЕЛИЕ КЛАССА RG3

- Запрещается любое прямое воздействие лучей на глаза.
- Не смотрите в объектив проектора. Это может серьезно повредить глаза.
- Не предназначено для домашнего использования.
- Операторы должны контролировать доступ к лучу в пределах опасного расстояния и устанавливать изделие на высоте, которая исключает риск того, что глаза зрителей окажутся в пределах опасного расстояния.

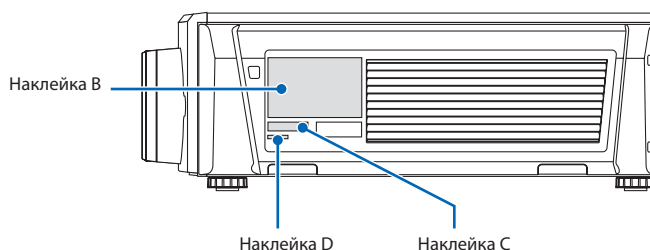

Важная информация

Наклейка B

<p>NEC MODEL No. NP-NC1503L 200-240V ~ 50/60Hz 10.5A</p> <p>XXXX XXXXX 3264676200</p> 	
<p>商品名稱：放映機 型號：NP-NC1503L 電源：200-240V～、50/60Hz 額定輸入電流：10.5A 生產國別：中國</p> <p>Проектор Модель：NP-NC1503L 200-240 В～、50/60 Гц, 10.5А Сделано в Китае Производитель：Дельта Электроникс, Инк.</p> <p>제품명：프로젝터 모델명：NP-NC1503L 제조사(국가)：델타 일렉트로닉스(중국) 유한회사/중국 입력전압：200-240V～、50/60Hz, 10.5A 생산일：일련번호에 표시 인증 서비스 센터 전화 번호：080-022-1155 (호성ITX주식회사) *본 라벨과 전화번호는 국내 규정 내에서 ZUXXXXX-XXXXX 적절한 목적에만 사용되어야 합니다. R-R-DVP-NP-NCXXXXX</p> <p>Tegangan dan Frekuensi: 200-240V～ 50/60Hz Produksi China</p> <p>This device complies with part 15 of the FCC rules. Operation is subject to the following two conditions: (1) this device may not cause harmful interference, and (2) this device must accept any interference received, including interference that may cause undesired operation. CAN ICES-003 (A)/NMB-003(A)</p> <p>This product complies with performance standards for Laser products under 21 CFR Part 1040 except with respect to those characteristics authorized by Variance Number 2015-V-3435 effective on April 7, 2015. No direct exposure to beam shall be permitted. Not for household use.</p> <p>Brand contact: Sharp NEC Display Solutions, Ltd, 4-28, Mita 1-chome, Minato-ku, Tokyo, Japan Contact address for EMEA Sharp NEC Display Solutions Europe GmbH Landshuter Allee 12-14 80637 Munich, Germany</p>	<p>FC CE</p> <p>TUV SUD</p> <p>UL Japan</p> <p>EAC</p> <p>TUV SUD</p> <p>UK CA</p> <p>تنبیه</p>
<p>使用上の注意 イ。通風孔をふさがないでください。 内部温度の上昇を招き故障の原因になります。 口。温度の高い場所や湿度の多い場所での使用は さけてください。</p> <p>警告 高圧注意 サービスマン以外の方は外装パネルを あけないでください。 内部には高電圧部分が多くあり、 万一さわると危険です。</p>	<p>この装置は、クラスA 機器です。 この装置を住宅環境で 使用すると電波妨害を 引き起こすことがありま す。この場合には使用 者が適切な対策を講ず るよう要求されることが あります。 VCCI-A</p> <p>CAUTION : TO PREVENT ELECTRIC SHOCK, DO NOT OPEN TOP COVER. NO USER-SERVICABLE PARTS INSIDE. ATTENTION : AFIN DE PREVENIR UN CHOC ELECTRIQUE, NE PAS ENLEVER LE COUVERCLE. S'ADRESSER A UN REPARATEUR COMPETENT. ACHTUNG : ZUR VERMEIDUNG EINES ELEKTIRSCHEN SCHLAGES, OFFENEN SIE DAS GEHÄUSE NICHT SELBST. IN DIESEM GERÄT SIND KEINE TEILE ENTHALTEN, DIE VOM NUTZER GEWARTET WERDEN KÖNNEN. ZUR TRENNUNG VOM NETZ IST DER NETZSTECKER AUS DER STECKDOSE ZU ZIEHEN! ВНИМАНИЕ : ВО ИЗБЕЖАНИЕ УДАРА ЭЛЕКТРИЧЕСКИМ ТОКОМ НЕ ОТКРЫВАЙТЕ ВЕРХНЮЮ КРЫШКУ. ВНУТРИ НЕТ ДЕТАЛЕЙ, ОБСЛУЖИВАЕМЫХ ПОЛЬЗОВАТЕЛЕМ. : 전기충격 방지를 위해 캐니 릿을 열지 마십시오. 내부에는 사용자를 위한 서비스가능 부품이 들어있지 않습니다. 注意 警告 : 請勿打開頂蓋・小心高壓電擊・機內並無用戶配件。 : 為避免電磁干擾・本產品不應安裝或用於住宅環境。</p> <p>Contact address for UK Sharp Electronics (Europe) Limited 4 Furze ground Way, Stockley Park, Uxbridge Middlesex, UB11 1EZ, United Kingdom</p> <p>تحتب فتح الغطاء العلوي للجهاز منعا للتعرض لصدمة كهربائية. لا يحتوي الجهاز على اجزاء داخلية قابلة للصيانة من قبل المستخدم.</p> <p>THIS CABINET IS CONSTRUCTED OF METAL(AL) and PLASTIC(PC/ABS) Made in China</p>

Наклейка C



MODEL NO. NP-XXXXXXXX XXXXXXXX

Наклейка D

M/F Date : YYYY. MM. DD

Диапазон лазерного излучения/Отсутствует диапазон ввода (HD: Опасное расстояние)

- В приведенной ниже таблице описывается диапазон излучения света проектором, который относится к группе риска 3 (RG3) в соответствии с IEC/EN 62471-5, первое издание 2015 г.
- Соблюдайте предельные расстояния при установке проектора.
- Установите барьер для предотвращения попадания человеческих глаз в зону RG3. Барьер должен устанавливаться в таком положении, в котором горизонтальная зона безопасности будет находиться на расстоянии более 1 м от зоны RG3. В случае установки проектора на потолке минимальное расстояние между поверхностью пола и зоной RG3 должно быть более 2 м (2,5 м для США).
- Проектор должен устанавливаться на такой высоте, которая исключает наличие глаз в зоне RG3. Администратор оборудования (оператор) должен контролировать наличие зрителей в зоне RG3.

NP-NC1503L (IEC/EN 62471-5, первое издание 2015 г.)

Объектив		OP RG3 (м)	Размер экрана (м)	
			Г	В
NP-9LS12ZM1	Широкоугольный	1,3	1,09	0,57
	Телескопический	1,8	1,08	0,57
NP-9LS13ZM1	Широкоугольный	1,4	1,09	0,57
	Телескопический	2,2	1,09	0,57
NP-9LS16ZM1	Широкоугольный	1,7	1,09	0,57
	Телескопический	2,9	1,09	0,57
NP-9LS20ZM1	Широкоугольный	2,2	1,03	0,54
	Телескопический	4,2	1,06	0,56
NP-9LS08ZM1	Широкоугольный	0,8	1,06	0,56
	Телескопический	1,3	1,02	0,54

Зона RG3, когда комплектующее изделие «NFK» не используется.

NP-NC1503L (IEC/EN 62471-5, первое издание 2015 г.)

Объектив		OP RG3 (м)	Размер экрана (м)	
			Г	В
NP-9LS12ZM1	Широкоугольный	1,1	0,92	0,49
	Телескопический	1,6	0,92	0,49
NP-9LS13ZM1	Широкоугольный	1,2	0,92	0,49
	Телескопический	1,9	0,92	0,49
NP-9LS16ZM1	Широкоугольный	1,4	0,93	0,49
	Телескопический	2,5	0,93	0,49
NP-9LS20ZM1	Широкоугольный	1,9	0,86	0,46
	Телескопический	3,6	0,89	0,47
NP-9LS08ZM1	Широкоугольный	0,7	0,90	0,47
	Телескопический	1,1	0,87	0,46

Важная информация

При установке на полу или на столе

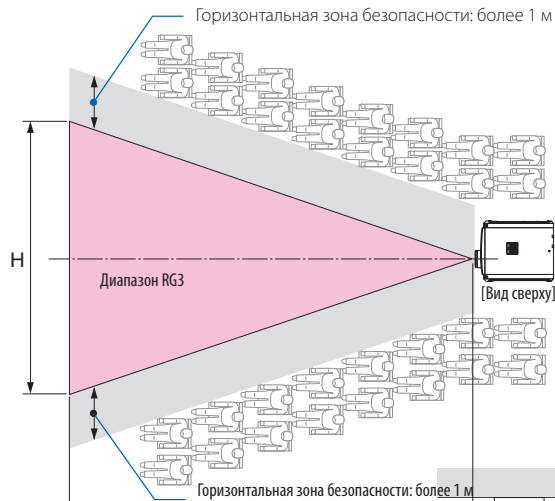

При установке на потолке

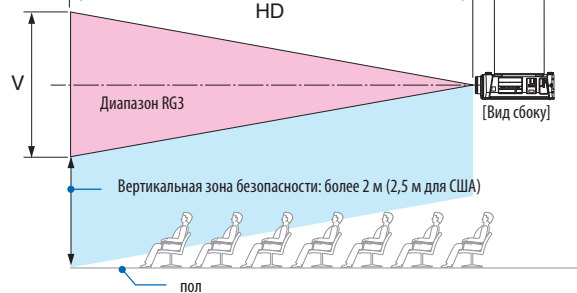

* Если используется функция сдвига объектива, учитывайте сдвиг проецируемого изображения в зависимости от величины сдвига объектива.

ВНИМАНИЕ

Соблюдайте все необходимые меры предосторожности и правила безопасности.

При установке проектора

- При планировании размещения проектора обязательно примите меры безопасности, указанные в руководстве по установке.
- Чтобы предотвратить риски, установите в пределах досягаемости стенную розетку для быстрого извлечения штепселя силового кабеля в аварийной ситуации или устройство отключения электропитания проектора.
- Примите меры безопасности, исключающие возможность наличия глаз человека в зоне RG3.
- Выберите подходящий объектив и обеспечьте зону безопасности, определенную для каждого объектива, в зависимости от места установки. При выполнении операций с включенным проектором, таких как настройка источника света, убедитесь, что приняты необходимые меры безопасности.
- Проверяйте действенность принятых мер безопасности после обеспечения соответствующей зоны безопасности в зависимости от установленного объектива. Регулярно проводите проверки действенности мер безопасности и сохраняйте результаты проверок.
- Перед началом эксплуатации проектора проинформируйте администратора проектора (операторов) о необходимых мерах безопасности.
- Этот проектор является изделием класса RG3. Проектор предназначен для коммерческого использования и должен устанавливаться в таком месте, в котором гарантирована безопасность. По этой причине обратитесь к продавцу, так как установка проектора, а также установка/снятие объектива должны выполняться профессиональным техническим персоналом. Ни в коем случае не пытайтесь устанавливать проектор самостоятельно. Это может привести к ухудшению зрения и другим проблемам.

Эксплуатация проектора

- Проинформируйте администратора проектора (операторов) о необходимости выполнять проверки перед включением проектора (включая проверку обеспечения защиты от излучаемого проектором света).
- Проинформируйте администратора проектора (операторов) о необходимости постоянного контроля за включенным проектором и своевременного реагирования на чрезвычайные ситуации.
- Проинформируйте администратора проектора (операторов) о необходимости хранить руководство по установке, руководство пользователя и протоколы проверок в месте, обеспечивающем доступность этих документов.
- Проинформируйте их о необходимости убедиться в соответствии проектора национальным и региональным стандартам.

Содержание

Важная информация	2
1. «Что в коробке?» и названия деталей проектора	12
1-1. Функции.....	12
1-2. Что в коробке?	14
1-3. Названия деталей проектора	15
2. Установка и подключение	21
2-1. Шаги по настройке и подключению	21
2-2. Подключение кабеля питания.....	22
2-3. Подключение входных видеоразъемов	26
2-4. Подсоединение к разным разъемам управления	26
3. Проекция изображений (основные действия)	27
3-1. Шаги проецирования изображений	27
3-2. Включение проектора.....	28
3-3. Выбор титров входного сигнала.....	30
3-4. Регулировка положения и размера проецируемого экрана	31
3-5. Предотвращение неправильных действий.....	35
3-6. Включение и выключение источника света при включенном проекторе	36
3-7. Выключение проектора	37
4. Использование меню	38
4-1. Основные операции с меню настройки	38
4-2. Таблица меню настройки.....	43
4-3. Title Select	44
4-4. Configuration	45
4-5. Title Setup	47
4-6. Information.....	47
5. Обслуживание проектора	51
5-1. Чистка корпуса	51
5-2. Чистка объектива	52
5-3. Очистка воздушных фильтров	52
6. Приложение	58
6-1. Устранение неполадок.....	58
6-2. Перечень индикаторов	59
6-3. Работа с использованием HTTP-браузера	62
6-4. Запись файлов журнала (Save Information)	64
6-5. Контурный чертеж	67
6-6. Технические характеристики.....	68
6-7. Кабель питания.....	69
6-8. Разводка контактов и функции терминала.....	71
6-9. Список сопутствующих продуктов	78

1.

«Что в коробке?» и названия деталей проектора

1-1. Функции

- **Проектор DLP Cinema***

Соответствует жестким стандартам проецирования, установленным промышленной группой Digital Cinema Initiatives (DCI) в Соединенных Штатах, благодаря использованию передовой технологии обработки изображения компании. Также поддерживает трехмерную проекцию и высокую частоту кадров (ВЧК).

- **Лазерный источник света с продолжительным сроком службы**

Проектор оборудован новейшим лазерным источником света, который обеспечивает превосходную надежность и мощность. За счет продолжительного срока службы лазерный источник света снижает стоимость эксплуатации проектора, так как реже приходится выполнять обслуживание, например замену и настройку модуля света. Кроме того, снижается риск внезапного отключения источника света, при котором экран полностью темнеет.

- **Уменьшение установочного пространства и увеличение свободы за счет более компактного и легкого корпуса**

Благодаря 0,69-дюймовому чипу DLP Cinema и встроенному в основной блок модулю света, проектор требует меньше установочного пространства и предоставляет большую свободу в выборе места для размещения, поскольку не нуждается в подключении к внешней системе вытяжке воздуха и позволяет выполнять как установку на полу, так и крепление к потолку. Также имеется широкий выбор дополнительных объективов для проектора (продаются отдельно), что обеспечивает широкий выбор вариантов установки (объектив не устанавливается при отправке с завода).

- **Оборудован удобными функциями**

- (1) **Функция памяти объектива и функция памяти интенсивности света, которыми можно управлять одним касанием.**

Проектор поддерживает функцию памяти объектива, которая может сохранять значение масштаба и положение сдвига объектива, а также функцию памяти интенсивности света, которая может сохранять настройки яркости, индивидуальные для каждого источника сигнала. Это позволяет проецировать изображение с использованием предварительных настроек – достаточно выбрать источник сигнала при проецировании от нескольких разных источников, для каждого из которых заданы разные настройки размера и яркости экрана (сведения об объективах, поддерживающих функцию памяти объектива, см. в разделе «6-9. Список сопутствующих продуктов» (стр. 78).

- (2) **Встроенная функция автоматической настройки, которая обеспечивает равномерность яркости и цвета источника света**

Сводит к минимуму отклонения яркости и цвета, которые возникают при длительном использовании источника света (время, в течение которого можно избежать появления отклонений яркости, может быть ограничено в зависимости от настроек яркости).

1. «Что в коробке?» и названия деталей проектора

- (3) Часто используемые титры можно назначить кнопкам предварительной установки
Проектор оборудован 8 кнопками предварительной установки, которые упрощают процедуру выбора зарегистрированных титров (входящих сигналов). В этом проекторе можно зарегистрировать не более 100 титров (регистрация входного сигнала). 16 зарегистрированных титров можно назначить кнопкам предварительной установки.
- (4) Можно управлять и настраивать проектор через сеть, с помощью ПК
Можно управлять и настраивать проектор через сеть с помощью ПК, используя отдельно поставляемую программу Digital Cinema Communicator (DCC) V2.

- **Повышенная защита от пыли**

Между каждым DMD-чипом в гнезде R, G и B и спектроскопической/конденсаторной установкой предусмотрен пылезащитный экран. Он предотвращает попадание на лицевую сторону DMD пыли, грязи и жирных частиц, содержащихся в дымной среде зала, что может вызвать возникновение неполадок.

- **Снижение эксплуатационных расходов благодаря использованию металлических фильтров**

Фильтры изготовлены из металла, поэтому их можно использовать многократно и не нужно заменять при выполнении периодической очистки.

Это не только снижает эксплуатационные расходы, но и способствует сохранению окружающей среды, так как не нужно выбрасывать отработанные фильтры.

1-2. Что в коробке?

Проверьте сведения о дополнительном оборудовании.

1-2-1. Проектор

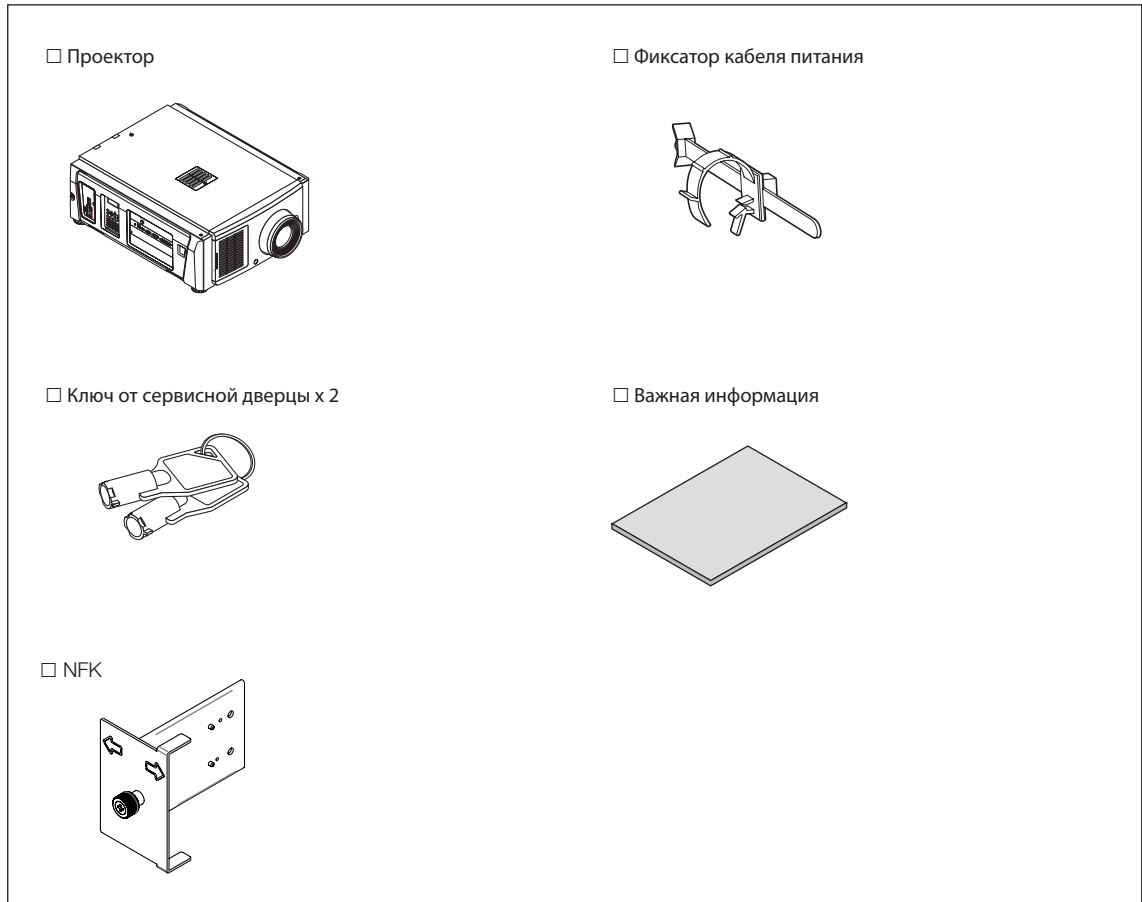

.....
СОВЕТ Если вы не получили некоторое из приведенного выше дополнительного оборудования, или оборудование повреждено, обратитесь к дилеру или в пункт продажи.
Оборудование немного отличается от иллюстраций в этом руководстве, но это не создает проблем при эксплуатации.
.....

1-3. Названия деталей проектора

1-3-1. Передняя сторона проектора

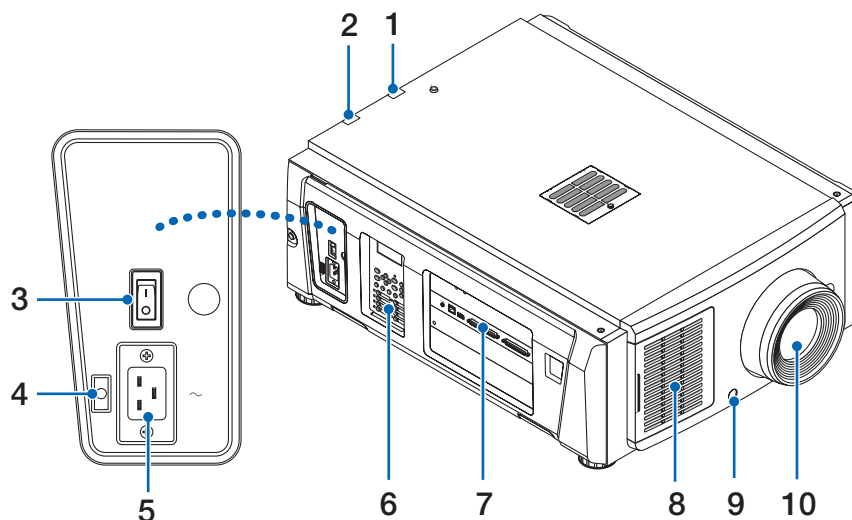

1. Индикатор состояния LIGHT
Отображает состояние источника света. Индикаторы включаются при включении источника света и выключаются после его отключения. (См. стр. 61)
2. Индикаторы состояния SYSTEM
Отображают состояние проектора. Если проектор работает нормально, они светятся или мигают зеленым или оранжевым цветом. При возникновении ошибки они светятся или мигают красным цветом. Если возникнет ошибка, просмотрите информацию, которая отображается на жидкокристаллическом дисплее. (См. стр. 61)
3. Переключатель питания
При питании от переменного тока установите переключатель питания в положение ON (1), и проектор войдет в состояние ожидания.
4. Фиксатор кабеля питания
Предотвращает выпадение разъема электропитания из проектора.
5. Вход переменного тока
Подключается к сетевому шнуру переменного тока. Сетевой шнур переменного тока не является дополнительным оборудованием. Для получения сведений о сетевом шнуре переменного тока обратитесь к дилеру или в пункт продажи.
6. Панель управления
На панели управления включается и выключается питание проектора, выбираются титры, а также выполняются разные настройки проекционного экрана. (См. стр. 19)
7. Разъемы
Служат для подключения кабелей для разных сигналов изображения. (См. стр. 18)
Можно увеличить количество разъемов для входных сигналов, установив дополнительную панель ввода сигнала.
Для получения детальной информации об отдельно продаваемых изделиях обратитесь к дилеру или в пункт продажи.
8. Вентиляционное отверстие
Вентиляционное отверстие для охлаждения внутренних частей проектора. Не следует его закрывать. Воздушный фильтр прикреплен над воздухозаборником для предотвращения попадания пыли.
9. Разъем для удаленного блокировочного устройства (внутри в передней части проектора)
Этот разъем предназначен для безопасного использования лазера в данном устройстве. С его помощью управление светом лазера проектора выполняется с внешнего устройства. Для получения сведений о его использовании обратитесь к дилеру или в пункт продажи.
10. Объектив (дополнительно)
Изображение проектируется через объектив. Обратитесь к дилеру или в пункт продажи с просьбой установки или замены объектива.

ПРИМЕЧАНИЕ

Не закрывайте вентиляционные отверстия во время работы проектора. Недостаточная вентиляция ведет к повышению внутренней температуры и может вызвать возгорание или сбой в работе.

1-3-2. Задняя сторона проектора

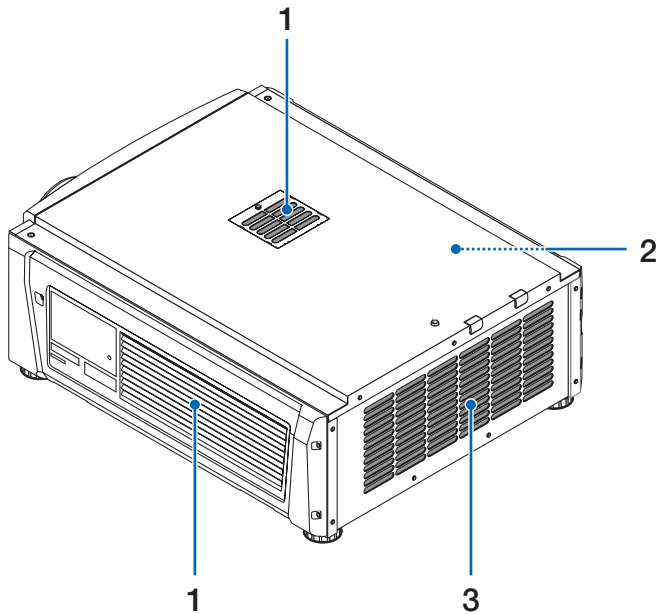

1. Вентиляционное отверстие

Вентиляционное отверстие для охлаждения внутренних частей проектора. Не следует его закрывать. Воздушные фильтры устанавливаются над воздухозаборником для предотвращения попадания пыли.

2. Звонок (в задней части проектора)

Звонок звучит при включении питания или возникновении ошибки.

3. Воздуховыпускное отверстие

Воздуховыпускное отверстие для вытяжки тепла из внутренней части проектора. Не следует его закрывать.

ПРИМЕЧАНИЕ

Не закрывайте вентиляционные отверстия во время работы проектора. Недостаточная вентиляция ведет к повышению внутренней температуры и может вызвать возгорание или сбой в работе.

1-3-3. Днище Проектора

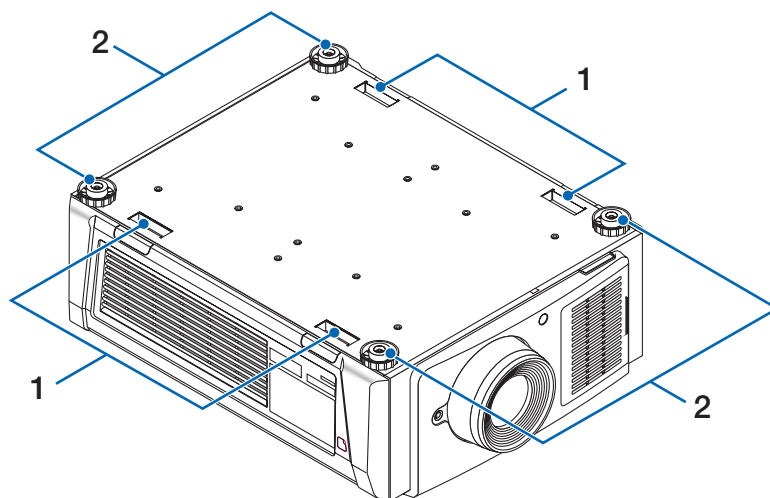

1. Ручка (4 положения)

Ручки для переноса проектора.

2. Регуляторы уровня (4 положения)

При нормальной установке можно отрегулировать наклон проектора в 4 положениях.

1-3-4. Разъемы

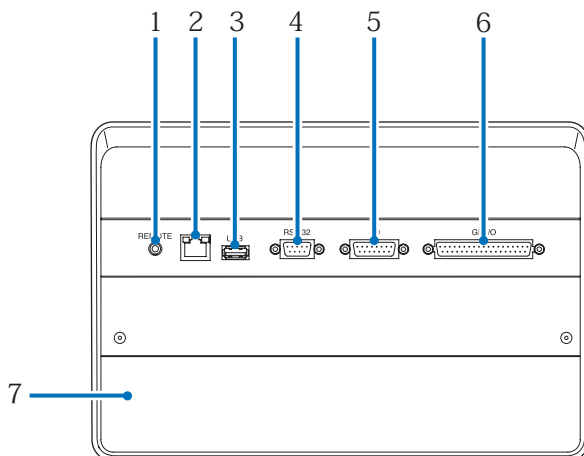

1. Разъем для обслуживания (REMOTE) (Сtereo мини)
Этот разъем предназначен для использования только обслуживающим персоналом.
2. Порт Ethernet (LAN) (RJ-45)
Порт для взаимодействия с сервером сигнала изображения или управления проектором с ПК через сеть. Соедините проектор и ПК с помощью доступного в продаже кабеля Ethernet (10/100Base-T).
3. Порт USB (USB) (тип A)
Порт для обслуживания проектора.
4. Разъем для управления с ПК (RS-232) (D-sub 9P)
Разъем для управления проектором с ПК с помощью кабеля RS-232C или для обслуживающего персонала, для ввода данных в проектор. Соедините проектор и ПК с помощью доступного в продаже прямого кабеля RS-232C.
5. Разъем 3D-изображения (3D) (D-sub 15P)
Разъем для подключения к проектору системы 3D-изображения. (См. стр.77)
6. Разъем для внешнего управления (GP I/O) (D-sub 37P)
Разъем для внешнего управления проектором или для подключения к проектору системы 3D-изображения. (См. стр.72)
7. Гнездо
Гнездо используется для установки изображения медиа-блок (IMB). Для получения информации об установке дополнительного оборудования обратитесь к дилеру или дистрибьютору.
См. инструкцию по эксплуатации IMB для получения сведений о IMB.

1-3-5. Панель управления

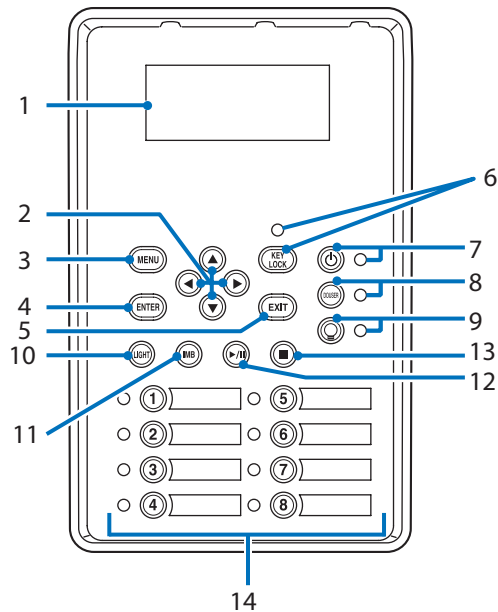

1. LCD-экран

На LCD-экране отображаются меню и значения параметров для операций проектора.

2. ▲/▼/◀/▶ Кнопки (UP/DOWN/LEFT/RIGHT)

С помощью этих кнопок выбирайте элемент меню в отображенном меню.

3. Кнопка MENU

Нажмите эту кнопку для отображения меню для разных настроек. (См. стр.43)

4. Кнопка ENTER

Нажмите эту кнопку для выбора элемента меню.

5. Кнопка EXIT

Нажмите эту кнопку, чтобы вернуться к предыдущему элементу меню.

6. Кнопка KEY LOCK

Нажмите эту кнопку для блокировки (KEY LOCK) кнопок на панели управления. Кнопки на панели управления не функционируют, если включена функция KEY LOCK.

Нажатие кнопки KEY LOCK на одну секунду или более, когда функция KEY LOCK выключена, блокирует кнопки.

Нажатие кнопки KEY LOCK на одну секунду или более, когда функция KEY LOCK включена, блокирует кнопки. (См. стр.35)

ПРИМЕЧАНИЕ

По умолчанию функция KEY LOCK автоматически включается, если не выполняются операции с панелью управления в состоянии ожидания в течение 30 секунд. (См. стр.35)

7. Кнопка ⏻ (Кнопка POWER)

Нажимайте эту кнопку более трех секунд для включения или выключения (режим ожидания) проектора. (См. стр.60)

Для запуска проектора включите переключатель питания проектора, после чего проектор перейдет в режим ожидания. (См. стр.28)

8. Кнопка DOUSER

Нажмите эту кнопку, чтобы открыть или закрыть оптического затвора. (См. стр.60)

9. Кнопка ☀ (Кнопка LIGHT ON/OFF)

Нажмите и удерживайте эту кнопку не менее пяти секунд для включения или выключения источника света, когда проектор включен. (См. стр.36)

10. Кнопка LIGHT

Нажмите эту кнопку для отображения меню настройки источника света. (См. стр.34)

1. «Что в коробке?» и названия деталей проектора

11. Кнопка IMB (планируется, что будет поддерживаться в будущих версиях)

Данная кнопка активна, когда в проекторе установлен медиа-блок.

Нажмите эту кнопку для отображения функционального меню медиа-блок.

12. Кнопка воспроизведения/паузы (планируется, что будет поддерживаться в будущих версиях)

Данная кнопка активна, когда в проекторе установлен медиа-блок.

Нажмите эту кнопку, чтобы воспроизвести или приостановить воспроизведение изображений.

13. Кнопка остановки (планируется, что будет поддерживаться в будущих версиях)

Данная кнопка активна, когда в проекторе установлен медиа-блок.

Нажмите эту кнопку, чтобы остановить воспроизведение изображений.

14. Кнопки предварительной установки

Нажмите кнопку предварительного выбора титра (входной сигнал), назначенного данной кнопке. В этом проекторе можно зарегистрировать до 100 титров (входных сигналов), а любые 16 титров можно назначить кнопкам предварительной установки. Для назначения или изменения назначенных титров на кнопках обратитесь к дилеру или в пункт продажи.

Заданные индикаторы кнопок отображают установленное для них название или выбранный статус. (См. стр. 59)

•••••
СОВЕТ Для выбора титров, назначенных одной из предварительно настроенных кнопок, используйте следующую процедуру.

- Для выбора титров, назначенных одной из предварительно настроенных кнопок от «Preset Button1» до «Preset Button8»

Нажмите кнопку, соответствующую номеру предварительно настроенной кнопки (кнопка от <1> до <8>).

- Нажмите кнопку <1> для выбора предварительно настроенной кнопки «Preset Button1».

- Нажмите кнопку <8> для выбора предварительно настроенной кнопки «Preset Button8».

- Для выбора титров, назначенных одной из предварительно настроенных кнопок от «Preset Button9» до «Preset Button16»

Нажмите предварительно настроенную кнопку (кнопка от <1> до <8>), удерживая нажатой кнопку UP.

- Нажмите кнопку <1>, удерживая нажатой кнопку UP, для выбора предварительно настроенной кнопки «Preset Button9».

- Нажмите кнопку <8>, удерживая нажатой кнопку UP, для выбора предварительно настроенной кнопки «Preset Button16».

•••••

2.

Установка и подключение

2-1. Шаги по настройке и подключению

Для настройки проектора выполните такие шаги.

- Шаг 1

Настройка экрана и проектора (Обратитесь к дилеру для выполнения настройки.)

- Шаг 2

Подключите кабель питания к проектору. (См. стр. 22)

- Шаг 3

Подсоедините кабели к видеоразъемам. (См. стр.26)

Подсоедините кабели к разным разъемам управления. (См. стр.26)

2-2. Подключение кабеля питания

Кабель питания не входит в комплект проектора. Используйте кабель питания, соответствующий стандартам и напряжению питания в стране, где используется проектор. Для выбора и покупки кабеля питания обратитесь к своему дилеру.

ПРЕДУПРЕЖДЕНИЕ

Перед подключением внимательно прочитайте содержимое данного раздела и подключите кабели в соответствии с надлежащей процедурой. Ненадлежащее использование может привести к смертельному исходу, серьезным травмам или к другим повреждениям в результате пожара или удара током.

ВНИМАНИЕ

- Перед подключением кабелей питания убедитесь, что главный переключатель питания проектора находится в выключенном положении. Осуществите подключение при выключенном питании переменного тока.
- Обязательно произведите заземление оборудования для обеспечения безопасности. Используйте кабель питания, соответствующий стандартам и напряжению питания в стране, где используется проектор (стр. 69) и всегда производите заземление оборудования. При отсутствии заземления возможны повреждения электрическим током.
- При подключении штепсельных вилок кабелей питания во вход переменного тока и в электрическую розетку, всегда вставляйте штепсельные вилки соблюдая правила безопасности. Если соединение между штепсельной вилкой кабеля питания и электрической розеткой плохо зафиксировано, зона штепсельной вилки может выделять тепло, приводя к ожогам и несчастным случаям.

Если кабель питания не заземлен, это может привести к поражению электрическим током. Убедитесь, что шнур питания подключен к розетке и заземлен правильно. Не используйте переходник с 2 контактами.

ВНИМАНИЕ

- Непременным условием эксплуатации оборудования является заземление силового кабеля. Если силовой кабель не заземлен, это может привести к поражению электрическим током. Убедитесь, что кабель питания подключен к электрической розетке напрямую и заземлен правильно. Не используйте переходник на двухфазную сеть.

ПРИМЕЧАНИЕ

- Установите электрическую розетку возле главного блока проектора, чтобы источник питания можно было бы отключить, вынув кабель питания переменного тока из розетки.
- При включении в сеть или отключении кабеля питания переменного тока, убедитесь, что главный переключатель питания находится в положении [O]. Невыполнение этого требования может привести к повреждению проектора.
- Не используйте трехфазный источник питания. Это может привести к неисправности.

1 Подключите кабель питания переменного тока.

Подключите кабель питания переменного тока к проектору.

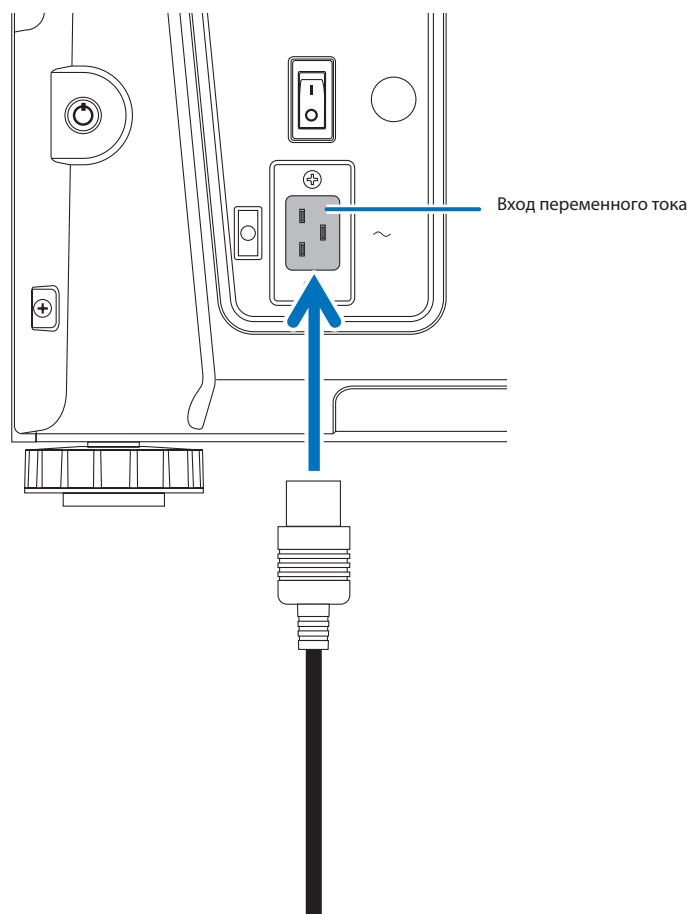

2 Вставьте штепсельную вилку в электрическую розетку.

На этом подключение кабеля питания переменного тока завершено.

2. Установка и подключение

Применение стопора силового кабеля (входит в комплект)

Чтобы предотвратить случайное отсоединение силового кабеля от разъема AC IN проектора, прикрепите стопора силового кабеля (входит в комплект поставки) для закрепления кабеля.

ВНИМАНИЕ

- Чтобы предотвратить открепление кабеля питания, убедитесь, что все штыри штепселя кабеля питания до упора вставлены в разъем проектора AC IN, прежде чем использовать стопора кабеля питания для закрепления кабеля питания. Неплотный контакт кабеля питания может привести к пожару или поражению электрическим током.
- Не связывайте кабель питания. Это может привести к нагреву или воспламенению.

ПРИМЕЧАНИЕ

- Не скрепляйте кабель питания с другими кабелями. Это может привести к появлению шумов, что негативно воздействует на сигнальный кабель.
- Будьте внимательны, чтобы не вставить стержень обратной стороной. Как только стержень будет закреплен, его нельзя будет вынуть из разъема.

Прикрепление стопора кабеля питания

- 1** Вставьте конец стержня стопора кабеля питания в разъем рядом с входом переменного тока IN на соединительной панели.

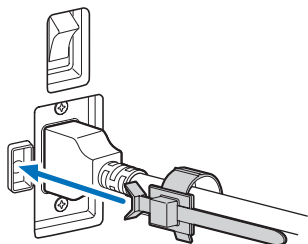

- 2** Используйте стопор кабеля питания для фиксации кабеля питания. Нажмите на фиксатор для его защелкивания.

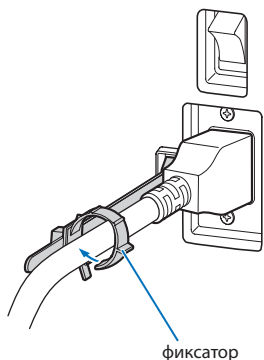

- 3** Плавнo переместите фиксатор к ручке кабеля питания.

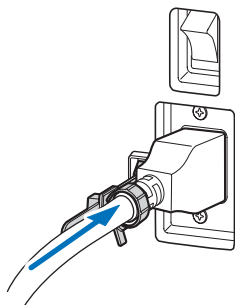

На этом крепление стопора кабеля питания переменного тока завершено.

Снятие кабеля питания со стопора кабеля питания

- 1** Нажмите на фиксатор стопора кабеля питания для его открытия.

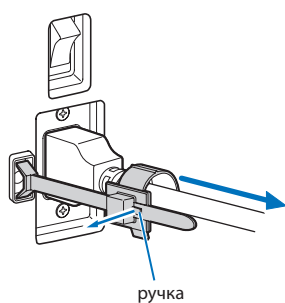

- 2** Нажмите на фиксатор кабеля питания для того, чтобы открыть его достаточно широко для вытягивания кабеля питания.

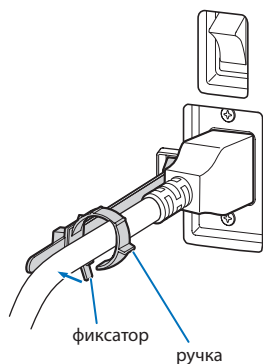

⚠ ВНИМАНИЕ

Проектор может на какое-то время нагреваться, когда питание выключается или отключается подача переменного тока во время проектирования. Будьте осторожны при работе с проектором.

2-3. Подключение входных видеоразъемов

См. инструкцию по эксплуатации IMB или панели ввода сигнала для получения сведений о соединении портов входа видеосигнала с внешним оборудованием.

2-4. Подсоединение к разным разъемам управления

Для управления проектор оборудован такими портами, как разъем для управления с ПК и порт Ethernet (RJ-45).

- Разъем для управления с ПК (RS-232) ----- Используйте этот разъем для управления проектором с ПК через последовательное подключение устройств.
- Порт для локальной сети (LAN) ----- Используйте этот порт для управления проектором с ПК через подключение к локальной сети.

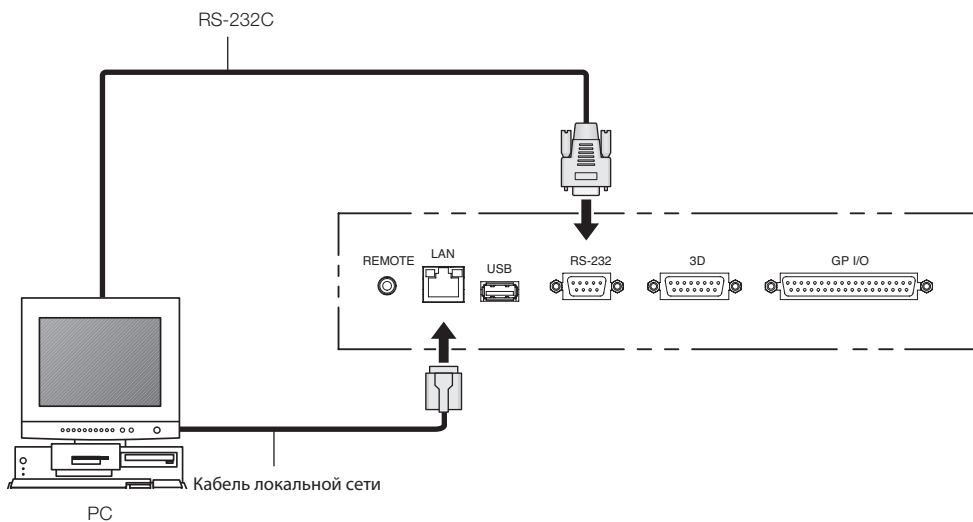

3.

Проекция изображений (основные действия)

3-1. Шаги проецирования изображений

- Шаг 1
Включите питание проектора. (См. стр.28)
- Шаг 2
Выберите титр входного сигнала. (См. стр.30)
- Шаг 3
Отрегулируйте положение и размер проецируемого экрана. (См. стр.31)
- Шаг 4
Выключите питание проектора. (См. стр.37)

3-2. Включение проектора

ПРЕДУПРЕЖДЕНИЕ

Проектор вырабатывает мощный луч света. При включении питания необходимо находиться сбоку или сзади от проектора (за пределами зоны с ограничением входа (HD)). Помимо этого, при включении питания убедитесь, что никто в диапазоне проецирования не смотрит в объектив.

- Подготовка:
- Подключите силовой кабель к проектору (см. стр. 22).
 - Подайте питание переменного тока на проектор.

ПРИМЕЧАНИЕ

- Приведите выключатель питания проектора в выключенное положение перед подачей или отключением подачи питания переменного тока на проектор. Подача или отключение питания переменного тока в то время, когда выключатель питания находится во включенном положении, приведет к повреждению проектора.
- Включение и выключение проектора включает в себя два этапа: «выключатель питания» и «кнопка POWER».
- Включение питания (см. эту страницу).
 - [1] Приведите «выключатель питания» проектора во включенное положение. Проектор находится в режиме ожидания.
 - [2] Если включена функция блокировки KEY LOCK, нажмите кнопку KEY LOCK на одну секунду или дольше. Функция KEY LOCK выключается, и кнопки на панели управления становятся доступными.
 - [3] Нажмите кнопку POWER на три секунды или дольше. Проектор включен.
- Выключение питания (см. стр. 37).
 - [1] Нажмите кнопку POWER на три секунды или дольше. Проектор находится в режиме ожидания.
 - [2] Приведите «выключатель питания» проектора в выключенное положение. Проектор выключен.

1 Снимите крышку объектива.

2 Включите переключатель питания сбоку проектора.

Прозвучит звонок в проекторе. Индикатор на кнопке питания POWER будет мигать зеленым цветом, а индикатор состояния SYSTEM будет мигать оранжевым цветом (режим ожидания). По умолчанию функция KEY LOCK автоматически включается, если не выполняются операции с панелью управления в состоянии ожидания в течение 30 секунд. Кнопки на панели управления не функционируют, если включена функция KEY LOCK. (См. стр.35)

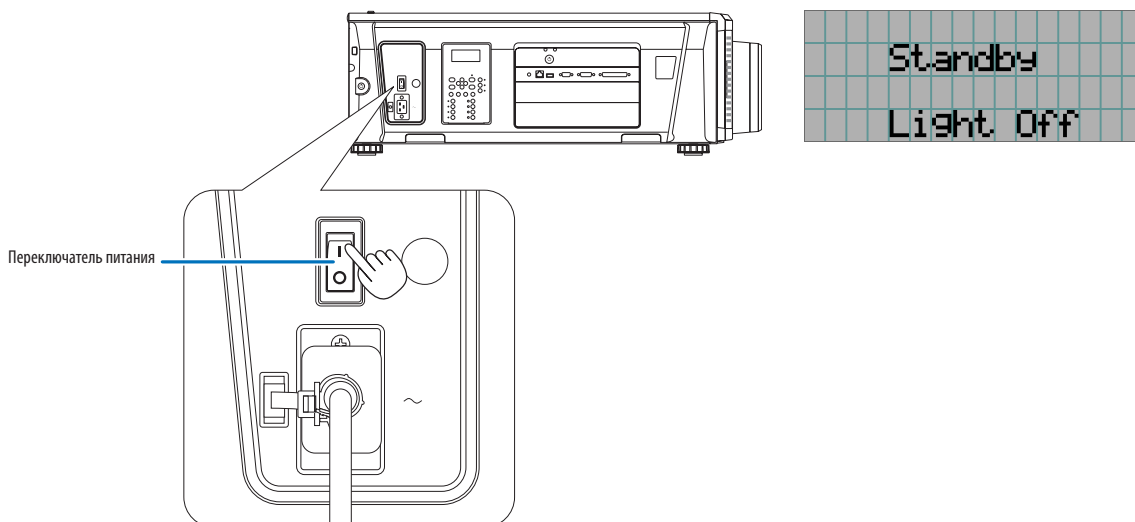

5 Если функция KEY LOCK включена, нажимайте кнопку KEY LOCK не менее одной секунды.

Функция KEY LOCK выключится. Индикатор на кнопке блокировки KEY LOCK выключается, а кнопки на панели управления начинают функционировать. (См. стр.35)

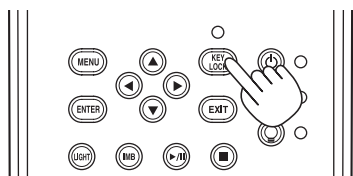

6 Нажимайте кнопку POWER на панели управления проектора более трех секунд.

Проектор включится.

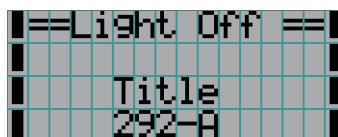
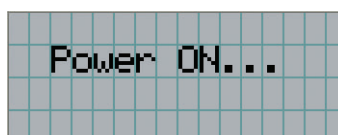
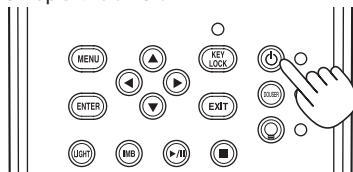

После завершения запуска проектора статус кнопки питания POWER, кнопки противопожарной заслонки DOUSER, кнопки включения/выключения лампы LIGHT ON/OFF и предварительно настроенных кнопок (кнопки от <1> до <8>) меняется следующим образом.

Кнопка POWER	Светится зеленым
Кнопка DOUSER	Начальные установки: Off (Откл.) (противопожарная заслонка отключена)
Кнопка LIGHT ON/OFF	Начальные установки: Мигает зеленым цветом (источник света отключен)
Кнопки от <1> до <8>	Последняя активная предварительно настроенных кнопок подсвечивается зеленым

7 Нажимайте кнопку LIGHT ON/OFF на панели управления не менее 3 секунд.

Источник света включится, а экран засветится приблизительно через 15 секунд.

Индикатор на кнопке включения/выключения источника света LIGHT ON/OFF мигает с циклами из 2 (и через 90 секунд переключается на непрерывное горение зеленым цветом).

Оптического затвора закрыта до тех пор, пока экран светится (индикатор на кнопке противопожарной заслонки DOUSER горит зеленым цветом). При открытии противопожарной заслонки индикатор на кнопке DOUSER гаснет.

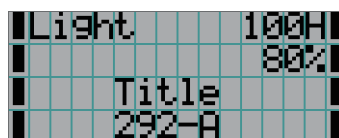
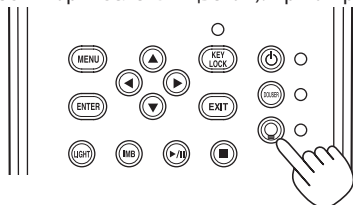

ПРИМЕЧАНИЕ

- Когда проектор включен, обязательно снимайте с объектива крышку защиты стекла. Иначе крышка объектива или крышка защиты стекла может деформироваться вследствие выделения тепла.
- В приведенных ниже случаях питание проектора невозможно включить даже нажатием кнопки POWER.
 - Если температура внутри слишком высокая. Защитная функция предотвращает включение питания. Подождите некоторое время (пока не остынут внутренние детали проектора) и включите питание.
 - Когда индикатор состояния SYSTEM мигает красным цветом, а источник света после включения питания не загорается. Возможно, возникли неполадки. Просмотрите сообщение об ошибке на LCD-экране и обратитесь к дилеру или в пункт продажи для получения инструкций.
- Перед включением проектора убедитесь, что никто не стоит лицом к объективу на пути света, излучаемого лазером.

3-3. Выбор титров входного сигнала

Этот проектор позволяет выбрать предварительно зарегистрированные титры (входящие сигналы) с помощью кнопок предварительной установки на панели управления (до 16 титров). Обратитесь к дилеру или в пункт продажи для получения сведений о регистрации или изменении титров. В этом разделе описываются шаги для выбора зарегистрированных титров.

1 Включите питание формирователей видеосигналов, подключенных к проектору.

2 Нажмите кнопку MENU.

3 Кнопками LEFT/RIGHT отобразите «Title Select» на LCD-экране.

При каждом нажатии кнопок LEFT/RIGHT на дисплее отображается элемент меню в таком порядке: «Title Select» ←→ «Configuration» ←→ «(Title Setup)» ←→ «Information».

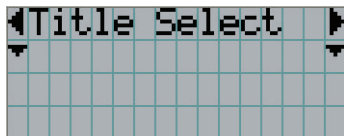

4 Нажмите кнопку DOWN.

Отобразится титр входного сигнала.

- Сделав выбор неправильно, нажмите кнопку UP. Дисплей возвратится к предыдущему меню.

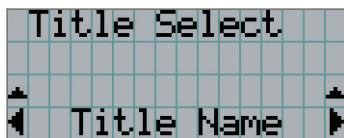

5 Кнопками LEFT/RIGHT отобразите «Title of Signal to be Projected» на LCD-экране.

6 Нажмите кнопку ENTER.

Будет выбран титр сигнала для проецирования.

- Значок (*) на LCD-экране значит, что этот элемент выбран на данный момент.

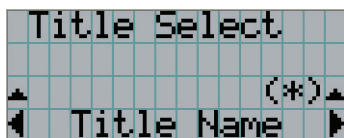

3-4. Регулировка положения и размера проецируемого экрана

3-4-1. Отображение контрольного образца

- 1 Нажмите кнопку MENU или выберите контрольный образец, используя кнопки предварительной установки (кнопки <1> – <8>).

Если контрольные образцы зарегистрированы для кнопок предварительной установки сигнала (кнопки <1> – <8>), выберите контрольный образец согласно разделу «3-3. Выбор титра входного сигнала (см. стр.30)».

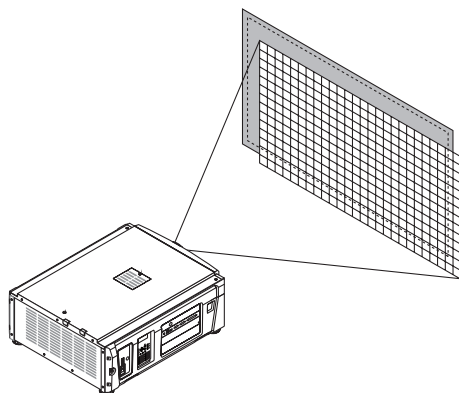

- 2 Кнопками LEFT/RIGHT отобразите «Title Select» на LCD-экране.

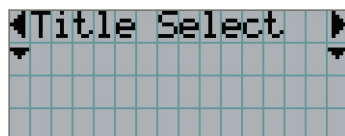

- 3 Нажмите кнопку DOWN.

Отобразится титр входного сигнала.

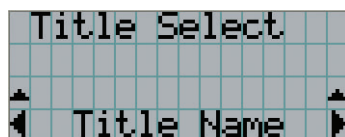

- 4 Кнопками LEFT/RIGHT отобразите «TEST Pattern» на LCD-экране.

- 5 Нажмите кнопку DOWN.

LCD-экран войдет в режим, в котором можно выбрать контрольный образец.

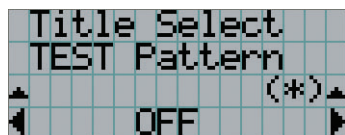

- 6 Нажмите кнопку LEFT/RIGHT.

Это действие отображает на LCD-экране название контрольного образца.

3. Проекция изображений (основные действия)

- 7 Отобразите на LCD-экране название контрольного образца, который нужно проецировать, затем нажмите кнопку ENTER.

Отобразится контрольный образец.



Для отмены отображения контрольного образца выберите титр сигнала для проецирования или контрольный образец «OFF».

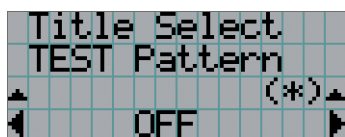

3-4-2. Регулировка положения проецируемого экрана (смещение объектива)

ВНИМАНИЕ

Выполняйте настройку, стоя сзади или сбоку от проектора. Если выполнять регулировку, стоя спереди, глаза могут быть повреждены попавшим в них ярким светом.

- 1 Нажмите кнопку MENU.
- 2 Кнопками LEFT/RIGHT отобразите «Configuration» на LCD-экране.
- 3 Нажмите кнопку DOWN.
- 4 Кнопками LEFT/RIGHT отобразите «Lens Control» на LCD-экране.
- 5 Нажмите кнопку DOWN.

Отобразится экран («Lens Position») для регулировки положения проецируемого экрана.

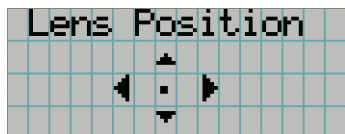

- 6 Нажмите кнопку UP/DOWN/LEFT/RIGHT.

Положение проецируемого экрана передвинется в выбранном направлении.

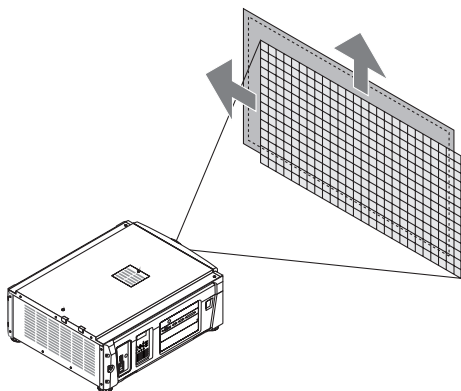

- 7 Нажмите кнопку EXIT по завершении настройки.

Дисплей возвратится к меню на уровень выше (где отображается «Lens Control»).

3-4-3. Настройка размера (масштаба) и фокуса проецируемого экрана

- 1 Нажмите кнопку MENU.
- 2 Кнопками LEFT/RIGHT отобразите «Configuration» на LCD-экране.
- 3 Нажмите кнопку DOWN.
- 4 Кнопками LEFT/RIGHT отобразите «Lens Control» на LCD-экране.
- 5 Нажмите кнопку DOWN.

Отобразится экран («Lens Position») для регулировки положения проецируемого экрана.

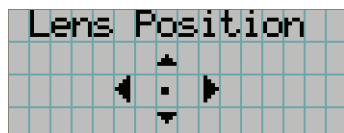

- 6 Нажмите кнопку ENTER.

Отобразится экран настройки размера и фокуса проецируемого экрана.

Нажмите кнопку ENTER для переключения между экранами настроек «Lens Position» и «Focus Zoom».

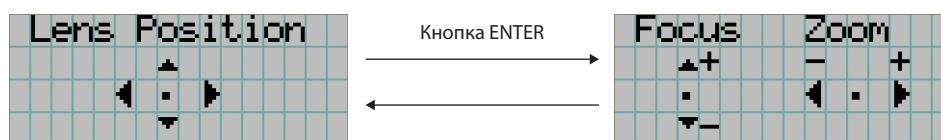

- 7 Настройте размер и фокус проецируемого экрана.

Нажмите кнопку UP/DOWN для настройки фокуса.

Кнопками LEFT/RIGHT настройте размер.

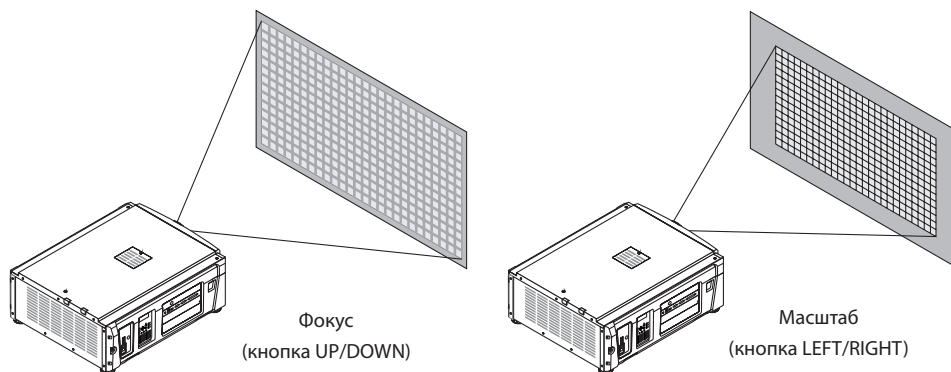

- 8 Нажмите кнопку EXIT по завершении настройки.

Дисплей возвратится к меню на уровень выше (где отображается «Lens Control»).

3. Проекция изображений (основные действия)

3-4-4. Настройка яркости проецируемого экрана (светового потока)

ПРИМЕЧАНИЕ Если температура внутри проектора поднимается в связи с высокой температурой в помещении, яркость источника света может автоматически уменьшиться. Это так называемый «режим защиты от перегрева (снижение светового потока)». Когда проектор переходит в режим защиты от перегрева, яркость изображения немного снижается. Чтобы выйти из режима защиты от перегрева, отрегулируйте яркость источника света. Для получения дополнительной информации проконсультируйтесь со своим дилером/дистрибьютором.

1 Нажмите кнопку LIGHT.

Отобразится экран настройки светового потока.

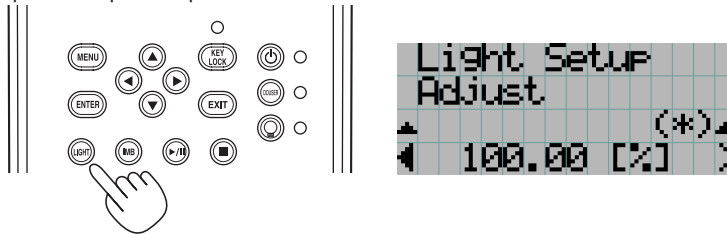

2 Нажмите кнопку LEFT/RIGHT для настройки светового потока.

Применится указанное значение настройки.

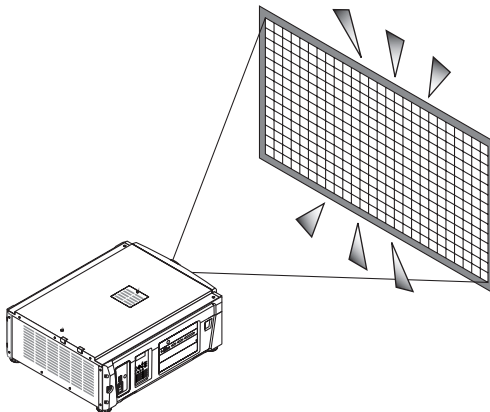

3-5. Предотвращение неправильных действий

Кнопки на панели управления могут заблокироваться (KEY LOCK) для предотвращения неправильных действий. Кнопки на панели управления не функционируют, если включена функция KEY LOCK. Для функционирования этих кнопок необходимо выключить функцию KEY LOCK.

ПРИМЕЧАНИЕ

- Функция KEY LOCK автоматически включается в таких случаях.
 - Когда проектор перешел в режим ожидания посредством включения главного переключателя питания проектора при подаче питания переменного тока.
 - Если проектор переходит в режим ожидания после выключения питания с помощью кнопки POWER.
- Настройка времени для включения функции KEY LOCK, когда проектор находится в состоянии ожидания, зависит от настройки «Auto Key Lock» в меню настроек.
 - Когда активирована автоматическая блокировка клавиш, функция KEY LOCK автоматически включается, если не выполняются операции с панелью управления в режиме ожидания в течение 30 секунд. Даже если функция KEY LOCK выключена, она снова включается автоматически, если не совершаются действия с панелью управления в течение 30 секунд.
 - Если автоматическая блокировка клавиш выключена, функция KEY LOCK автоматически включается, когда проектор переходит в состояние ожидания; после выключения функции KEY LOCK она остается выключенной.

3-5-1. Настройка KEY LOCK

- Нажимайте кнопку KEY LOCK на панели управления не менее одной секунды.

Включится функция KEY LOCK. Индикатор на кнопке KEY LOCK горит оранжевым цветом. Если нажать кнопку на панели управления проектора, при включенной функции KEY LOCK, появится сообщение «Panel is Locked. (KEY LOCK)», а кнопка будет работать. (См. стр.39)

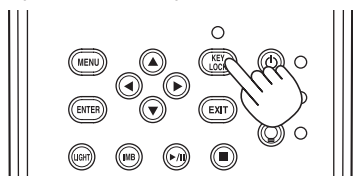

3-5-2. Выключение функции KEY LOCK

- Нажимайте кнопку KEY LOCK не менее одной секунды, когда функция KEY LOCK включена. Функция KEY LOCK выключится. Индикатор на кнопке KEY LOCK отключается.

3-6. Включение и выключение источника света при включенном проекторе

3-6-1. Выключение источника света

- Нажимайте кнопку LIGHT ON/OFF на панели управления не менее трех секунд.

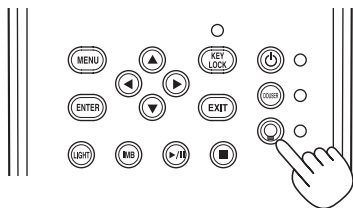

3-6-2. Включение источника света

- Нажимайте кнопку LIGHT ON/OFF на панели управления не менее трех секунд.

3-7. Выключение проектора

1 Нажимайте кнопку POWER на панели управления проектора не менее трех секунд.

источника света выключена, индикатор на кнопке POWER мигает зеленым цветом, а индикатор состояния STATUS мигает оранжевым цветом (состояние охлаждения).

При охлаждении вентилятор продолжает вращаться, а оставшееся для охлаждения время отображается на LCD-экране. Время охлаждения – 90 секунд.

По окончании охлаждения индикатор на кнопке POWER выключается, а индикатор состояния мигает оранжевым цветом (режим ожидания). По умолчанию функция KEY LOCK автоматически включается, если не выполняются операции с панелью управления в состоянии ожидания в течение 30 секунд. Кнопки на панели управления не функционируют, если включена функция KEY LOCK. (См. стр.35)

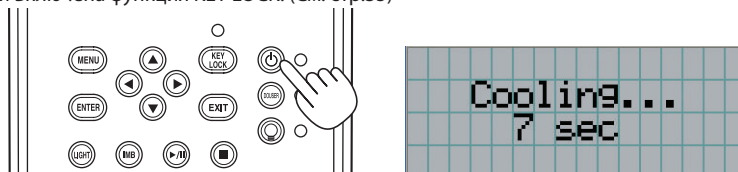

2 Подождите, пока проектор не войдет в состояние ожидания, прежде чем выключить питание проектора.

Индикатор на кнопке POWER выключится, и питание отключится.

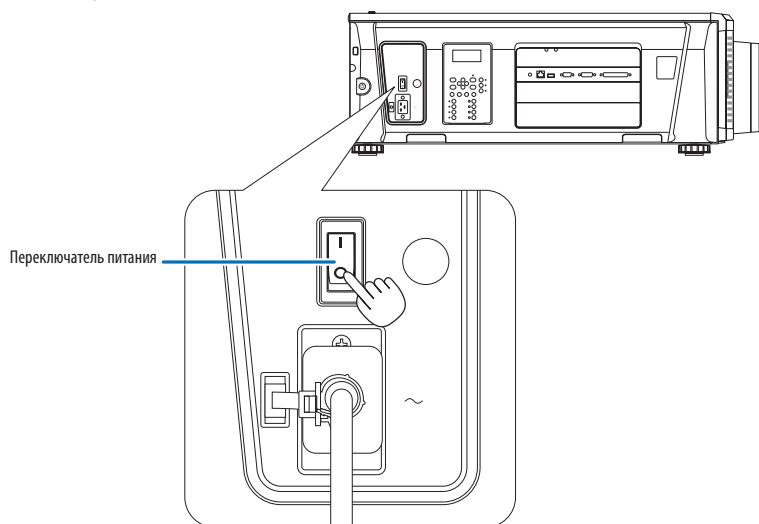

3 Отключите подачу питания переменного тока на проектор.

ПРИМЕЧАНИЕ При указанных ниже условиях не выключайте переключатель питания и не прерывайте подачу переменного тока. Такие действия могут повредить проектор.

- При проецировании изображений
- При вращении вентилятора после выключения питания
 - Во время охлаждения после выключения Питание.
 - При использовании IMB: 90 секунд
 - Во время операции IMB (если проектор не в режиме ожидания)

4.

Использование меню

4-1. Основные операции с меню настройки



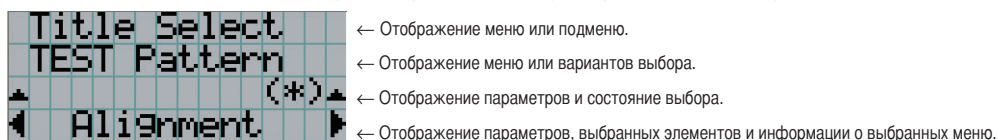

Чтобы настроить проектор, отобразите меню на LCD-экране панели управления проектора.

4-1-1. Индикация на экране

Экран меню состоит из поля меню (две верхние строки) и поля параметров (две нижние строки).



Значения символов на экране меню описаны ниже.

	Показывает, что есть меню более высокого уровня. Нажмите кнопку UP, чтобы вернуться в меню одним уровнем выше.
	Показывает, что есть выбранная позиция или меню на таком же уровне. Нажимайте кнопки LEFT/RIGHT, чтобы отобразить другие элементы или меню.
	Показывает, что есть меню более низкого уровня. Нажмите кнопку DOWN, чтобы отобразить меню одним уровнем ниже.
	Показывает, что есть выставленные элементы с более высоким или более низким уровнем. Нажмите кнопку UP, чтобы перейти в меню одним уровнем выше. Нажмите кнопку DOWN, чтобы отобразить параметр одним уровнем ниже.

Если не отображаются меню, обычно отображается такой экран.

В режиме ожидания

Если проектор находится в состоянии ожидания (переключатель питания в положении ON), отображается такой экран.

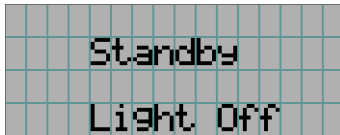

При включенном питании

Если питание включено, отображается такой экран.

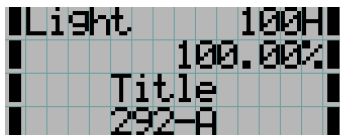

← Отображает режим источника света и выходной мощности источника света (%).

← Отображает время использования источника света.

← Отображает выбранный титр.

← Отображает выбранный видео порт ввода.

При выключенном питании

Если нажать и удерживать кнопку POWER на панели управления проекторов 3 или более секунд, проектор начнет охлаждаться. По окончании охлаждения, проектор перейдет в режим ожидания. Время, необходимое для охлаждения отображается в процессе охлаждения так, как показано ниже.

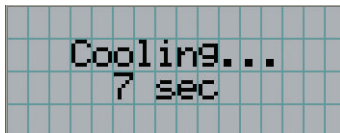

Если нажата кнопка при включенной функции блокировки клавиш

Если на панели управления нажать кнопку при включенной функции блокировки клавиш, отобразится приведенный ниже экран, а кнопка будет неактивна.

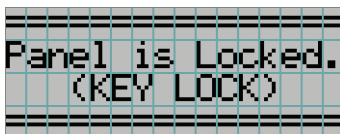

4. Использование меню

4-1-2. Работа с меню

Подготовка: включите проектор. (См. стр.28)

- 1 Нажимайте кнопку MENU на панели управления проектора.

На LCD-экране появится меню.

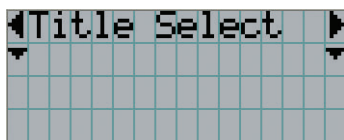

- 2 Кнопками LEFT/RIGHT отобразите «Information».

При каждом нажатии кнопок LEFT/RIGHT на дисплее отображается элемент меню в таком порядке: «Title Select» ←→ «Configuration» ←→ «(Title Setup)» ←→ «Information».

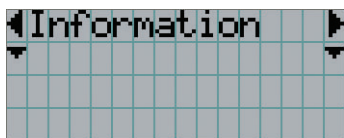

- 3 Нажмите кнопку DOWN.

Отобразится подменю «Light Output» меню «Information».

Элемент меню можно выбрать, нажав кнопку ENTER, а не кнопку DOWN.

Чтобы вернуться в прежнее состояние, нажмите кнопку UP или EXIT.

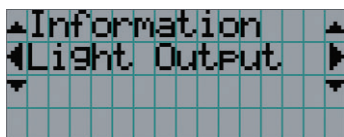

- 4 Нажмите кнопку LEFT/RIGHT для выбора подменю «Version».

При каждом нажатии кнопок LEFT/RIGHT на дисплее отображается элемент меню в таком порядке: «Light» ←→ «Lens Type» ←→ «Preset Button» ←→ «Usage» ←→ «Error Code» ←→ «Version» ←→ «IP Address» ←→ «Setup Date» ←→ «Option Status».

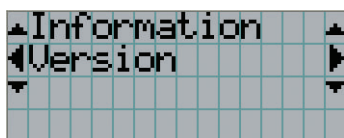

- 5 Нажмите кнопку DOWN.

Отобразится подменю «System», которое на уровень ниже подменю «Version».

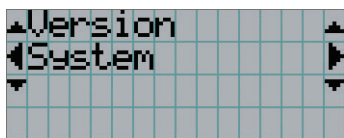

6 Нажмите кнопку DOWN.

Отобразится подменю «BIOS», которое на уровень ниже подменю «Model».

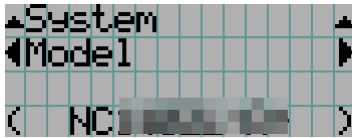
**7** Нажмите кнопку LEFT/RIGHT для выбора подменю «Release Package».

При каждом нажатии кнопок LEFT/RIGHT на дисплее отображается элемент меню в таком порядке: «Model» ↔ «Serial No.» ↔ «Release Package» ↔ «Kernel» ↔ «U-Boot» ↔ «System Files» ↔ «Cinema Firmware» ↔ «Cinema Data» ↔ «ICP Firmware» ↔ «ICP ConfigFile» ↔ «FMT FPGA» ↔ «Secure Processor» ↔ «Slave BIOS» ↔ «Slave Firmware» ↔ «Opt MCUFirmware» ↔ «LD Interface» ↔ «LD Driver1» ↔ «LD Driver2» ↔ «LD Driver3» ↔ «LD Driver4» ↔ «LD Driver5» ↔ «LD Driver6» ↔ «Lens Firmware», и отображается информация для каждой версии.

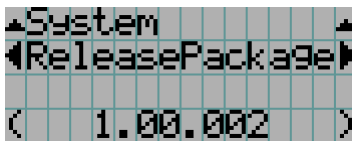
**8** Несколько раз нажмите кнопку UP.

При каждом нажатии кнопки UP, дисплей возвращается к меню на один уровень выше.

4. Использование меню

4-1-3. Ввод буквенно-цифровых символов

Буквенно-цифровые символы вводятся для таких элементов, как файлы журнала за указанный период времени, которые необходимо записать на USB-носитель. (См. стр.64)

Символы можно ввести, нажимая цифровые кнопки на панели управления этого проектора.

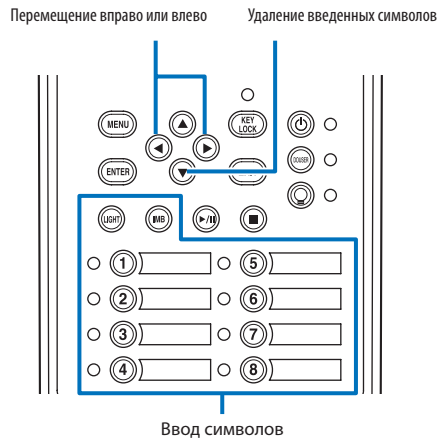

Символы можно ввести, нажимая каждую кнопку, как показано в таблице ниже.

- Для удаления символа при вводе нажмите кнопку DOWN.

[Пример ввода]

Чтобы ввести, например, «XGA», выполните такую процедуру:

- (1) Трижды нажмите кнопку «8».

V → W → X
- (2) Нажмите кнопку RIGHT.
- (3) Нажмите кнопку «3».

XG
- (4) Нажмите кнопку RIGHT.
- (5) Нажмите кнопку «1».

XGA

Кнопка	Введенный символ
1	A → B → C → 1 → a → b → c → ! →
2	D → E → F → 2 → d → e → f → " →
3	G → H → I → 3 → g → h → i → # →
4	J → K → L → 4 → j → k → l → \$ →
5	M → N → O → 5 → m → n → o → % →
6	P → Q → R → 6 → p → q → r → & →
7	S → T → U → 7 → s → t → u → ' →
8	V → W → X → 8 → v → w → x → (→
LIGHT	Y → Z → / → 9 → y → z → ? →) →
IMB	* → , → . → 0 → ; → : → + → - →

4-2. Таблица меню настройки

Меню в скобках – это меню для обслуживающего персонала. Обычно эти меню использовать нельзя.

Главное меню	Подменю		Описание	Страница для справки		
Title Select	«Title Memory Name»		Выбор титра сигнала для проектирования.	44		
	TEST Pattern		Выбор контрольного образца для проектирования.	44		
Configuration	Light Setup	Adjust	Регулирует яркость источника света.	45		
		Lens Control	Lens Position	Регулирует положение проецируемого экрана.	45	
	Focus Zoom		Настраивает размер и фокус проецируемого экрана.	45		
	Reset	(FactoryDefault)		Сбрасывает настройки к значениям по умолчанию. Выбирает между предварительно настроенными кнопками и только титрами, только настройками локальной сети и всеми настройками.	-	
		Filter Cleaning		Инициализирует время использования воздухоочистителя (для подтверждения времени очистки фильтра).	46	
		(Fan Usage)		Инициализирует время использования вентилятора.	-	
		(Light Usage)		Инициализирует время использования источника света.	-	
		(Phosphor)		Инициализирует время использования люминесцентной лампы.	-	
		(Diffuser)		Инициализирует время использования рассеивателя.	-	
		(Pump)		Сброс времени использования насоса.	-	
		(Douser Count)		Сбрасывает количество использований оптического затвора.	-	
		(Setup)		Douser Setup	Устанавливает открытое/закрытое положение оптического затвора.	-
				Panel Key Lock	Блокирует кнопки на панели управления проектора, вследствие чего их невозможно использовать.	-
			Auto Key Lock	Включает или выключает автоматическую блокировку клавиш.	-	
			3D Reference	Настраивает разъем для входных сигналов на систему объемного изображения (разъем 3D или GPI/O). Настраивает порт входа видеосигнала на системы 3D-видео.	-	
			Off Timer	Устанавливает время до автоматического отключения питания проектора.	-	
			Message	Устанавливается время для отображения сообщения, указывающего цикл замены источника света и воздухоочистителя, а также цикл очистки воздухоочистителя.	-	
			Silent Mode	Выбирает, нужно ли использовать индикатор состояния, звонок, индикаторы на панели управления и подсветку.	-	
	Installation (Примечание)		(Option Slot)		Настраивает устройство, установленное в разъем (только если проектор в режиме ожидания).	-
			(Orientation)		Устанавливает метод проекции и режим работы охлаждающего вентилятора.	-
			Lens Type (Примечание)		Устанавливает тип объектива в проекторе (с указанием наличия или отсутствия поддержки функции памяти объектива).	-
			Lens Calibrate (Примечание)		Выполняет калибровку объективов, поддерживающих функцию памяти объектива (только если включено питание проектора).	-
			Lens Center (Примечание)		Смещает положение объектива к центру (только если включено питание проектора).	-
			(Baudrate)		Устанавливает скорость передачи данных (бит/с) для кабеля управления с ПК (RS-232).	-
			(Date/Time)		Устанавливает дату и время в проекторе.	-
			(Fan Speed Mode)		Настраивает режим работы охлаждающего вентилятора.	-
			(Service)		(только если проектор в режиме ожидания) Используется при настройке теней и регулировке объектива (настройка фокусного баланса).	-
			(Memory)		Light	Содержимое памяти выбранной источника света (значение светового потока) можно заменить текущими настройками.
			Lens	Содержимое памяти выбранного объектива можно заменить текущими настройками.	-	
	(Title Setup)	Preset Button	Preset Button 1–16	Настраивает титры, которые должны быть назначены предварительно настроенным кнопкам (кнопки от <1> до <8>).	47	
	Information	Light	Light Output	Отображает значения настройки яркости (мощности) модуля света.	47	
			Model	Отображение названия модели модуля света.	47	
			S/N	Отображение серийного номера модуля света.	47	
Lens Type			Отображает настройку типа объектива.	47		
Preset Button		Preset Button 1–16	Отображает титры, назначенные предварительно настроенным кнопкам (кнопки от <1> до <8>).	48		
Usage			Отображает информацию, относящуюся к использованию проектора.	48		
Error Code			Отображает текущую ошибку.	48		
Version		System		Отображает название модели и различную информацию о версии проектора.	49	
		IMB		Отображает имя поставщика и информацию о версии медиа-блока (IMB).	49	
IP Address		System		Отображает IP-адрес проектора.	49	
Setup Date			Отображает дату установки проектора (начальная дата гарантийного периода).	50		
Option Status			Отображает состояние связи проектора и устройства, установленного в гнезде.	50		

4-3. Title Select

4-3-1. Title select (Title Memory)

Выбор титра сигнала для проектирования.

Можно зарегистрировать до 100 титров. Можно также назначить зарегистрированные титры предварительно настроенным кнопкам (<1> – <8>) на панели управления проектора и вызывать их с помощью этих кнопок.

Обратитесь к дилеру или в пункт продажи для получения сведений о регистрации или изменении титров.



← Отображение выбранного в данный момент элемента со звездочкой (*).

← Выбор канала для проецирования.

4-3-2. Test Pattern

Выбор контрольного образца для проектирования.



← Отображение выбранного в данный момент элемента со звездочкой (*).

← Выбор контрольного образца для проектирования.

OFF, Alignment, Cross Hatch, Convergence, Red, Green, Blue, White, Black, White 50%
[IRE], H-Ramp, Logo

4-4. Configuration

Для настройки параметров обратитесь к дилеру или в пункт продажи.

4-4-1. Light Setup

Adjust

Регулирование выходной мощности источника света (яркости).

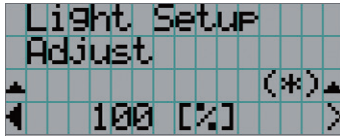

← Отображает текущее значение выходной мощности (%) при номинальной мощности источника света 100%.

4-4-2. Lens Control

Настройте положение, размер и фокус проецируемого экрана.

Нажмите кнопку ENTER для переключения между экранами настроек «Lens Position» и «Focus Zoom». Нажмите кнопку EXIT, чтобы вернуться в меню на один уровень выше.

Lens Position

Регулирует положение проецируемого экрана.

Проецируемый экран смещается в выбранном направлении при нажатии кнопки UP/DOWN/LEFT/RIGHT.

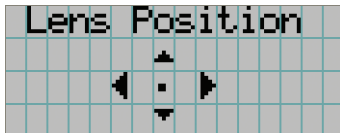

Focus Zoom

Настраивает размер (Zoom) и фокус (Focus) проецируемого экрана.

Нажмите кнопку UP/DOWN для настройки фокуса.

Нажмите кнопку LEFT/RIGHT для настройки размера проецируемого экрана.

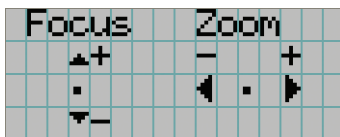

4. Использование меню

4-4-3. Reset

Filter Cleaning

Осуществляет сброс времени использования воздухоочистителя (для подтверждения времени очистки воздухоочистителя).

[1] Нажмите кнопку ENTER, после чего появится экран подтверждения.

[2] Выберите «Yes» на экране подтверждения, а затем нажмите кнопку ENTER для сброса времени использования воздухоочистителя.

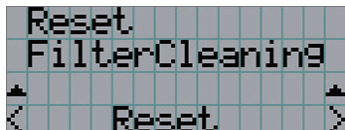

← Нажмите кнопку ENTER для отображения экрана подтверждения.

4-5. Title Setup

Настройка каналов, которые нужно назначить предварительно настроенным кнопкам (<1> – <8>) (до 16 титров).
Для настройки параметров обратитесь к дилеру или в пункт продажи.

4-6. Information

Отображает часы использования источника света, информацию о версии и коды ошибок.

4-6-1. Light

Отображение информации об источнике света.

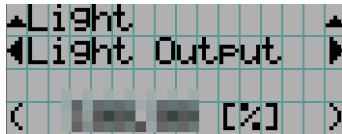

← Отображение текущей настройки (%).

Light Output	Отображение значения настройки мощности (%).
Model	Отображение названия модели модуля света
S/N	Отображение серийного номера модуля света.

4-6-2. Lens Type

Отображает текущую настройку типа объектива. Настройка типа объектива устанавливается в разделе «Lens Type» меню «Configuration» – «Installation» (стр. 44).

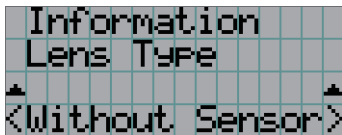

← Отображает текущую настройку типа объектива.

Without Sensor	Используется объектив, который не поддерживает функцию памяти.
With Sensor	Используется объектив, который поддерживает функцию памяти.

4. Использование меню

4-6-3. Preset Button

Настройка каналов, которые нужно назначить предварительно настроенным кнопкам (<1> – <8>) на панели управления проектора.



← Выбор номера кнопки предварительной установки, содержание которой требуется отобразить.

← Отображение номеров назначенных каналов.

← Отображение зарегистрированных названий назначенных каналов.

COBET Для выбора титров, назначенных одной из предварительно настроенных кнопок от «Preset Button9» до «Preset Button16», нажмите предварительно настроенную кнопку, удерживая нажатой кнопку UP. Например, чтобы выбрать титры, назначенные предварительно настроенной кнопке «Preset Button9», нажмите кнопку <1>, удерживая нажатой кнопку UP.

4-6-4. Usage

Отображает информацию, связанную с использованием проектора, такую как время использования проектора, источника света, воздушные фильтры и вентиляторы, а также информацию о цикле замены источника света.

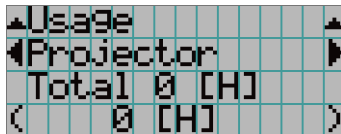

← Выбор элемента для отображения.

← Отображает информацию о выбранном пункте.

Projector	Отображает время использования проектора. В верхней строке отображается время работы, включая время ожидания, а в нижней – только время работы без учета времени ожидания.
Light	Отображает время использования источника света.
Light Strike	Отображает количество включений источника света.
Phosphor	Отображает время использования люминесцентной лампы. Отображаемое значение обозначает количество оставшегося времени использования (приблизительно).
Diffuser	Отображает время использования рассеивателя. Отображаемое значение обозначает количество оставшегося времени использования (приблизительно).
Pump	Отображение времени использования насоса.
Filter Cleaning	Отображает время использования воздухоочистителя.
Fan Usage	Отображает время использования вентилятора.
Douser Count	Отображает количество использований оптического затвора.

4-6-5. Error Code

Отображает код ошибки при возникновении ошибки.

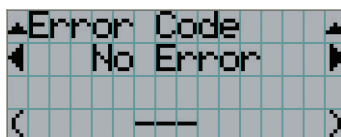

← Отображение кода текущей ошибки.

← Отображение имени текущей ошибки.

Если возникнет несколько ошибок, их можно отобразить с помощью кнопок LEFT/RIGHT.

4-6-6. Version

Отображает информацию о версии проектора, дополнительных панелей и IMB.

System

Отображает информацию о версии проектора.

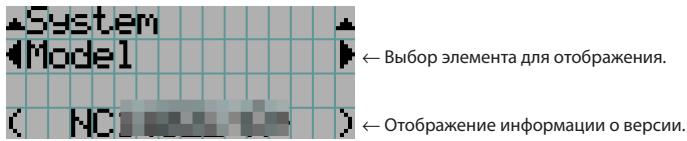

- Model
- Serial No.
- Release Package
- Kernel
- U-Boot
- System Files
- Cinema Firmware
- Cinema Data
- ICP Firmware
- ICP ConfigFile
- FMT FPGA
- Secure Processor
- Slave BIOS
- Slave Firmware
- Opt MCUFirmware
- LD Interface
- LD Driver1
- LD Driver2
- LD Driver3
- LD Driver4
- LD Driver5
- LD Driver6
- Lens Firmware

IMB

Отображает имя поставщика и информацию о версии медиа-блока (IMB). Когда проектор находится в режиме ожидания, информация о поставщике отсутствует, а информация о версии показывает «---».

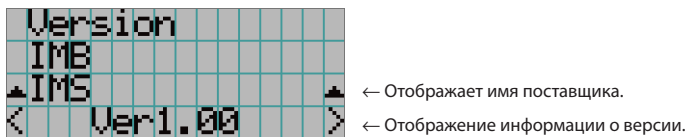

4-6-7. IP Address

Отображает IP-адрес, установленный в проекторе.

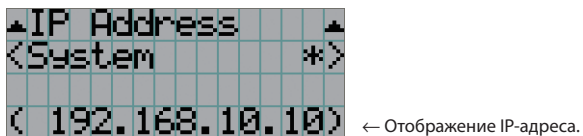

System	Отображает IP-адрес, установленный для проектора (Система).
--------	---

4. Использование меню

4-6-8. Setup Date

Отображает дату установки проектора (начальная дата гарантийного периода).

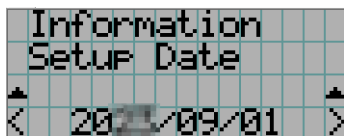

← Отображение даты установки проектора (начальной даты гарантийного срока).

4-6-9. Option Status

Отображает состояние связи между проектором и устройством, установленным в гнездо на проекторе. Имя устройства отображается в скобках (), если проектор находится в режиме ожидания или невозможно подтвердить соединение с устройством.



← Отображение состояние связи устройства в гнезде.

- <имя поставщика>IMB: медиа-блок
- No Board: Устройство не установлено

5.

Обслуживание проектора

ПРИМЕЧАНИЕ

Для осуществления внутренней чистки проектора обращайтесь к своему дилеру.

5-1. Чистка корпуса

 **ПРЕДУПРЕЖДЕНИЕ**

Выньте вилку шнура питания из розетки перед очисткой корпуса.

 **ПРЕДУПРЕЖДЕНИЕ**

Не используйте содержащие горючий газ спреи для удаления пыли с корпуса или других деталей. Это может привести к пожару.

- Протирайте сухой мягкой тканью без ворса.
Если корпус слишком грязный, протрите его хорошо выжатой тканью, смоченной в нейтральном моющем средстве, разведенном с водой, а затем протрите сухой тканью.
Если используется салфетка для пыли с химическими реагентами, следуйте инструкциям в прилагаемом руководстве.
- Не пользуйтесь растворителями, например разбавителем или бензолом. Покрытие может повредиться или отслоиться.
- Удаляйте пыль с вентиляционного отверстия с помощью пылесоса со щеткой-насадкой. Ни в коем случае не допускайте прямого контакта чистящего устройства без насадки и не используйте для чистки конические насадки.
- Регулярно производите чистку вентиляционного отверстия. Скопление в них пыли может вызвать нагревание внутри аппарата, что ведет к неполадкам в работе аппарата. Периодичность процедуры может быть разной в зависимости от расположения проектора и составляет около 100 часов.
- Не царапайте корпус и не допускайте ударов по нему тяжелыми предметами. Это может оставить царапины на проекторе.
- Для получения сведений о чистке внутренних компонентов проектора обратитесь к дилеру или в пункт продажи.

ПРИМЕЧАНИЕ

Не допускайте попадания на корпус, объектив или экран средства от насекомых или другой летучей жидкости. Кроме того, не допускайте длительного контакта корпуса с любым резиновым или пластмассовым предметом. Покрытие может повредиться или отслоиться.

5-2. Чистка объектива

Чистка объектива идентична чистке объектива фотоаппарата (с использованием доступной в продаже груши для продувания для фотоаппарата или очищающей бумаги для очков). Старайтесь не повредить объектив во время чистки.

⚠ ПРЕДУПРЕЖДЕНИЕ

Выньте вилку шнура питания из розетки перед очисткой объектива.

⚠ ПРЕДУПРЕЖДЕНИЕ

- Не смотрите в модуль света, когда проектор включен. Воздействие сильного света, излучаемого проектором, может привести к ухудшению зрения.
- Ни в коем случае не используйте спрей, содержащий легковоспламеняющиеся газы, для удаления пыли, приставшей к объективу и другим деталям. Это может привести к пожару.

5-3. Очистка воздушных фильтров

На воздухозаборниках проектора установлены воздушные фильтры, предотвращающие попадание пыли в проектор. Регулярно очищайте воздушные фильтры, чтобы предотвратить ухудшение характеристик проектора.

В проекторе установлены металлические воздушные фильтры. Их можно использовать многократно после надлежащей очистки.

- Нарботку воздушных фильтров можно посмотреть в пункте «Информация» - «Нарботка» (стр. 52) меню настроек.

⚠ ПРЕДУПРЕЖДЕНИЕ

Выньте вилку шнура питания из розетки перед очисткой воздушных фильтров.

⚠ ПРЕДУПРЕЖДЕНИЕ

- Если на воздушных фильтрах скопится пыль, поступление воздуха в проектор будет недостаточным и температура внутри проектора повысится, что приведет к риску возгорания или неисправности.
- Ни в коем случае не используйте спрей, содержащий легковоспламеняющиеся газы, для удаления пыли с фильтров. Это может привести к пожару.

⚠ ВНИМАНИЕ

- Перед очисткой воздушных фильтров выключите питание, дождитесь полной остановки вентилятора охлаждения, приведите выключатель питания проектора и источника света в выключенное положение, отключите питание переменного тока и убедитесь, что проектор достаточно остыл. Снятие фильтров во время работы может привести к ожогам или поражению электрическим током при касании внутренней части.

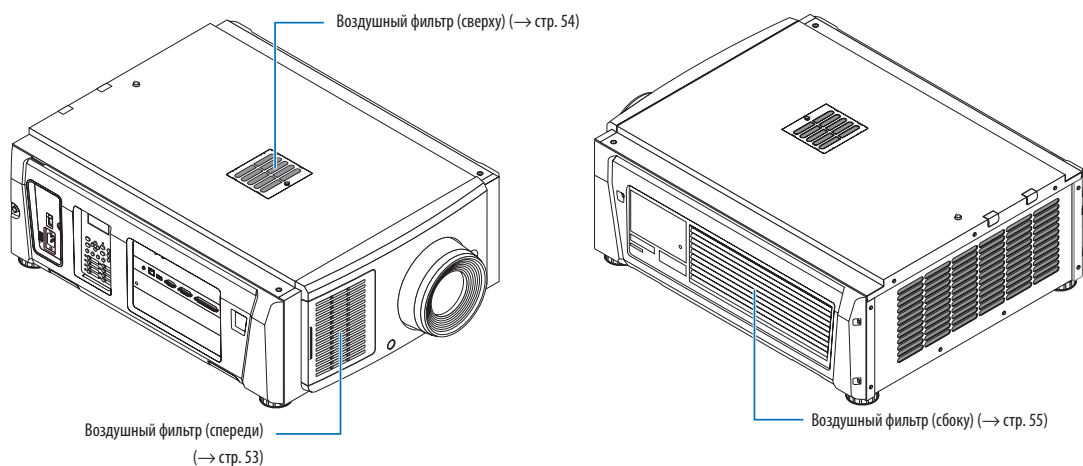

В проекторе установлены 3 воздушных фильтра, каждый из которых снимается по-разному.

ПРИМЕЧАНИЕ

- Не мойте воздушный фильтр в воде. Это приведет к тому, что пыль забьет отверстия для впуска воздуха.
- Не гните воздушный фильтр. Это может повредить его, сделав его непригодным для использования.
- Очищайте воздушные фильтры, установленные в трех местах, одновременно. Если очистить только один или два фильтра, правильная информация о наработке фильтра не будет отображаться в меню настроек.

Очистка воздушного фильтра (спереди)

1. Снимите крышку фильтра.

Чтобы снять крышку, положите палец на ручку и сдвиньте крышку влево.

- Крышка фильтра не снимется, если потянуть ее на себя.

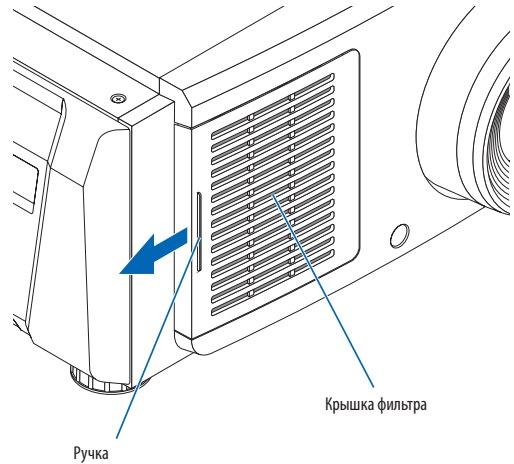

2. Снимите воздушный фильтр.

(1) С некоторым усилием надавите на поверхность хвата воздушного фильтра, чтобы слегка наклонить воздушный фильтр. Поместите палец в центре воздушного фильтра и потяните его к себе, пока верхняя часть воздушного фильтра не отсоединится от выступов.

Примечание: будьте очень осторожны, чтобы не согнуть воздушные фильтры при снятии.

(2) Чтобы снять воздушный фильтр, возьмитесь за его верхнюю часть и поднимите фильтр вверх.

Примечание: слишком сильное нажатие может привести к изгибу нижних защелок без возможности ремонта. Будьте осторожны при снятии воздушного фильтра.

⚠ Будьте осторожны, чтобы пальцы не попали в зазор.

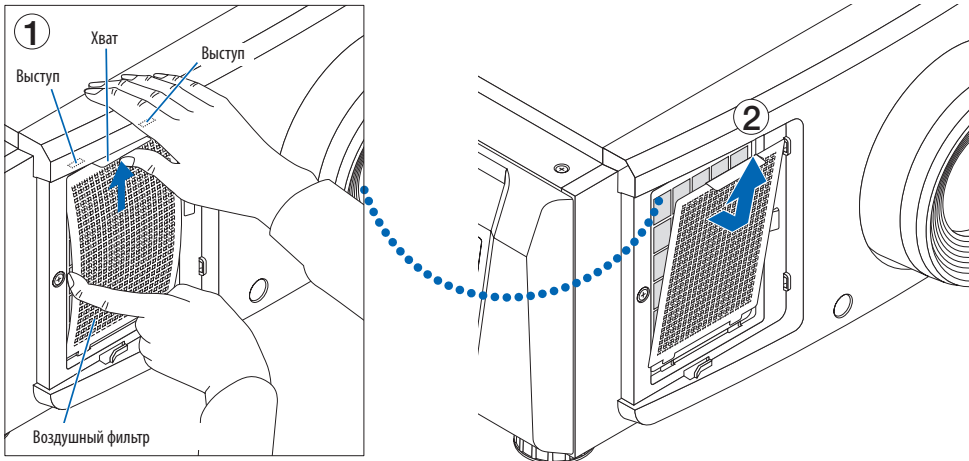

3. Удалите пыль пылесосом.

Удалите пылесосом пыль с обеих сторон воздушного фильтра и крышки фильтра.

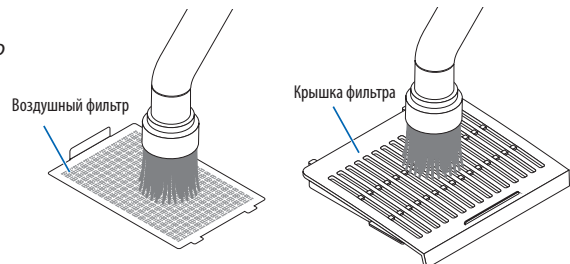

5. Обслуживание проектора

4. Установите воздушный фильтр в проектор.

(1) Вставьте выступы воздушного фильтра в пазы на проекторе.

(2) Согните воздушный фильтр в центре пальцами и, взявшись за хват, вставьте верхнюю часть воздушного фильтра в выступы.

Примечание: не сгибайте фильтр слишком сильно, иначе он может сломаться.

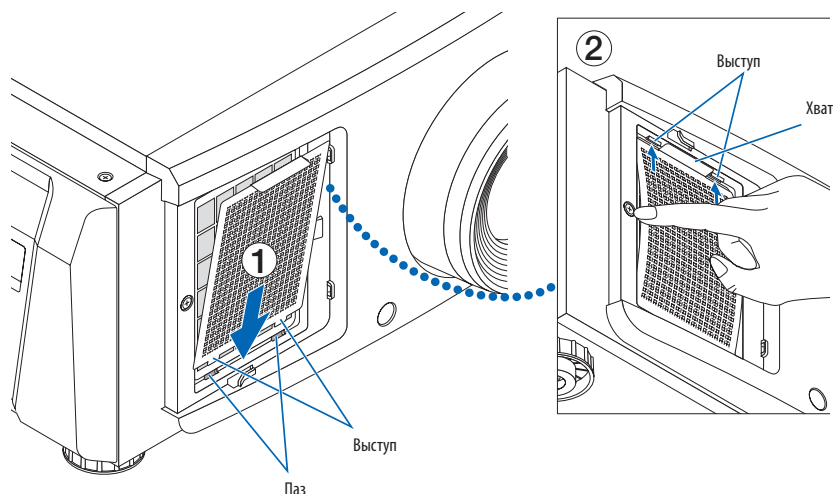

5. Установите крышку фильтра на проектор.

В верхней части, нижней части и в 2 местах в правой части крышки фильтра имеются выступы.

В верхней части, нижней части и в 2 местах в правой части корпуса проектора имеются отвечающие пазы.

Сдвиньте крышку фильтра вправо и нажмите на нее, удерживая в контакте с корпусом проектора. Выступы попадут в соответствующие пазы.

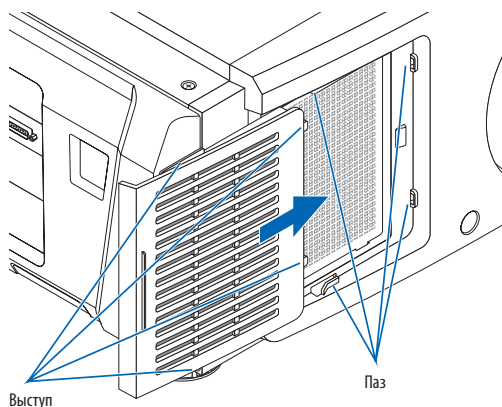

Очистка воздушного фильтра (сверху)

1. Снимите панель с фильтром.

Чтобы снять панель с фильтром, открутите винт против часовой стрелки и приподнимите панель.

- Открученный винт не снимается.

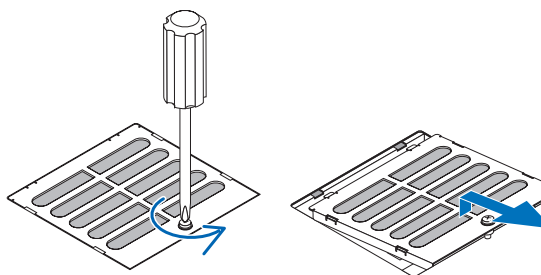

2. Удалите пыль пылесосом.

Пылесосом удалите пыль с передней и задней части панели с фильтром (воздушного фильтра) и корпуса проектора.

Осторожно: не снимайте воздушный фильтр. Он может согнуться и сломаться, став непригодным для использования.

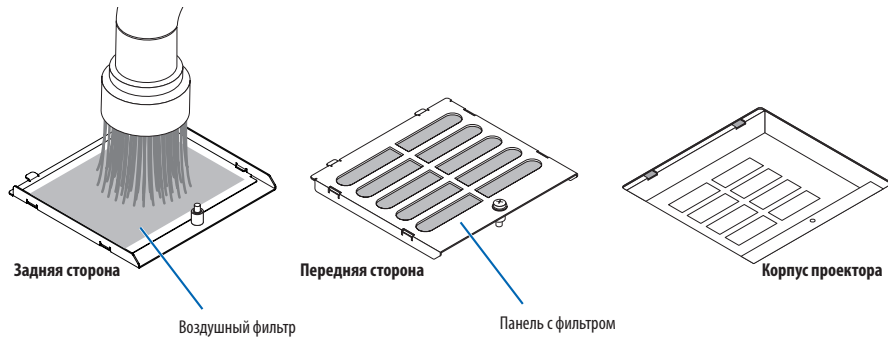

3. Установите панель с фильтром на проектор.

- (1) Вставьте выступы панели с фильтром в пазы на проекторе.
- (2) Затяните винт, повернув его по часовой стрелке.

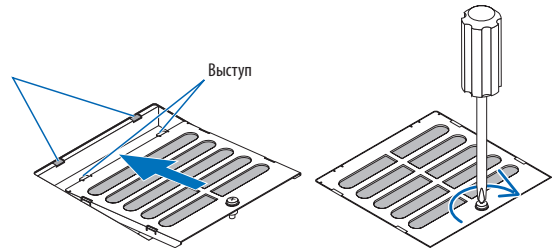

Очистка воздушного фильтра (сбоку)

1. Снимите боковую крышку.

- (1) Открутите винты в 3 местах, повернув их против часовой стрелки.
 - Открученные винты не снимаются.

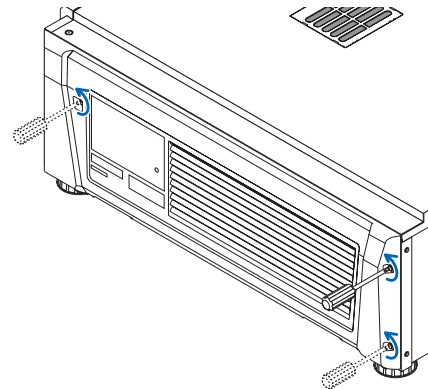

- (2) Потяните боковую крышку на себя, чтобы снять ее с корпуса проектора.

- Боковая крышка крепится к корпусу проектора с помощью 8 выступов. Чтобы снять боковую крышку, потяните ее на себя. Снимайте последовательно, начиная с конца.

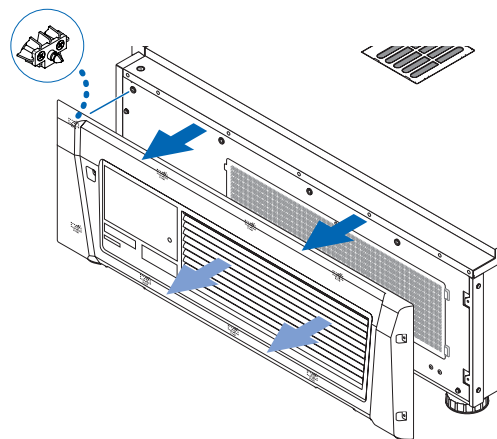

5. Обслуживание проектора

2. Снимите воздушный фильтр.

(1) Снимите винты в 2 местах, повернув их против часовой стрелки.

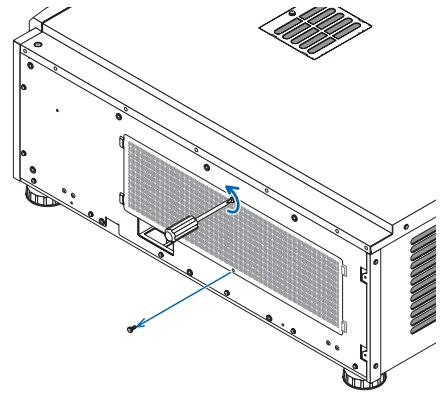

(2) Слегка согните воздушный фильтр, чтобы отсоединить 2 выступа от пазов на корпусе проектора, прежде чем снимать воздушный фильтр.

Осторожно: если слишком сильно согнуть металлический фильтр, он может погнуться и сломаться, став непригодным для использования. Будьте очень осторожны, чтобы согнуть фильтр только слегка.

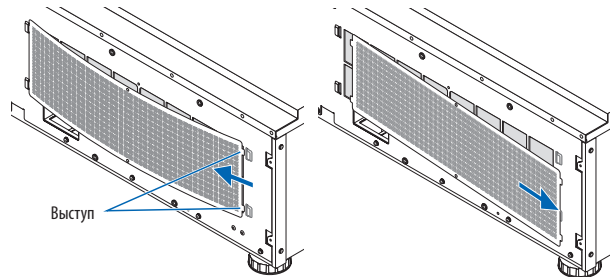

3. Удалите пыль пылесосом.

Удалите пылесосом пыль с обеих сторон воздушного фильтра и передней и задней стороны крышки.

Воздушные фильтры установлены также на проекторе. Их нельзя снять. Удалите пыль с этих воздушных фильтров пылесосом с насадкой.

Примечание: не прижимайте насадку пылесоса плотно к проектору. Это может повредить ребра радиатора.

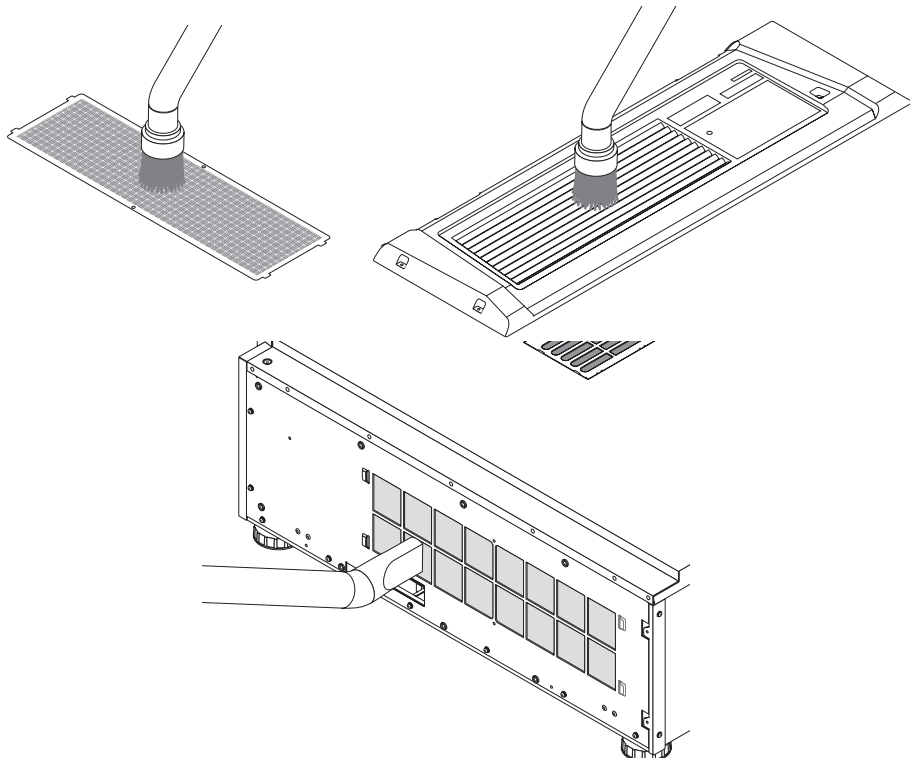

4. Установите воздушный фильтр в проектор.

(1) Вставьте 2 выступа на воздушном фильтре в 2 паза на корпусе проектора, слегка согните воздушный фильтр и вставьте выступы на противоположной стороне в пазы на корпусе проектора.

 **Будьте осторожны, чтобы пальцы не попали в зазор.**

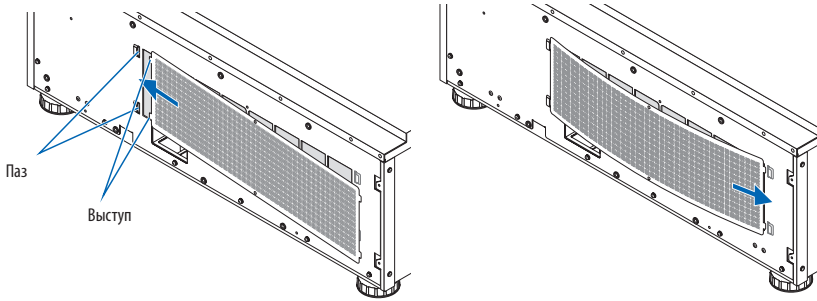

(2) Прикрепите воздушный фильтр к корпусу проектора, повернув 2 винта по часовой стрелке.

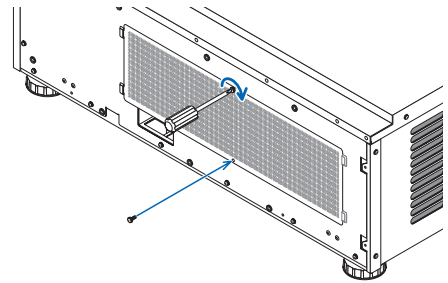

5. Установите боковую крышку.

(1) Совместив 8 точек для выступов на корпусе проектора с боковой крышкой и вставьте выступы последовательно, начиная с конца.

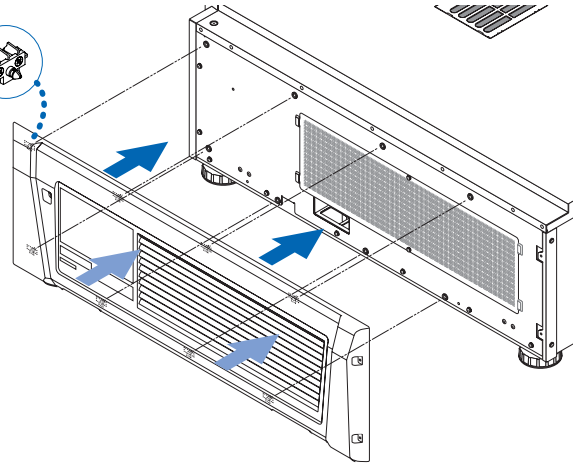

(2) Затяните винты в 3 местах, повернув их по часовой стрелке.

После завершения очистки фильтров в трех местах выберите Конфигурация → Сброс в меню настроек, чтобы сбросить сообщение о необходимости очистки фильтра (см. стр. 46).

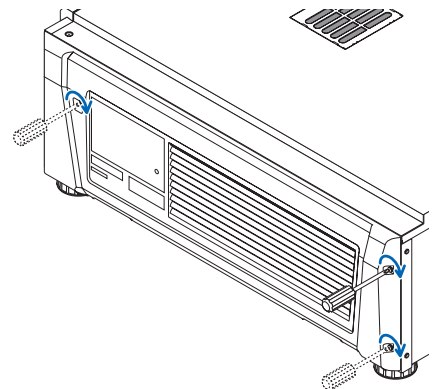

6.

Приложение

6-1. Устранение неполадок

Прежде чем заявлять о необходимости ремонта, еще раз проверьте соединение, настройки и работу аппарата. Если неполадку не удастся исправить, обратитесь к дилеру или в пункт продажи для получения инструкций или выполнения ремонта.

6-1-1. Неполадки и что нужно проверить

Неполадка	Проверьте
Не удается включить проектор.	Проверьте, обеспечивается ли подача переменного тока к проектору.
	Убедитесь, что переключатель питания установлен в положение ON.
	Проверьте, активирована ли функция блокировки клавиш панели. Если она активирована, кнопки управления аппаратом заблокированы и не функционируют.
	Не слишком ли высокая температура внутри аппарата? Если температура внутри аппарата слишком высокая, защитная функция не позволяет включить проектор. Подождите некоторое время, а затем включите аппарат.
Не удается проецировать изображение.	Проверьте, выбрано ли подключенное устройство ввода.
	Проверьте, правильно ли подсоединен кабель к терминалу ввода.
	Проверьте, закрыта ли оптического затвора.
	Проверьте, правильно ли настроены все параметры.
Изображение искажено.	Проверьте, правильно ли установлен угломер.
Изображение размыто.	Убедитесь, что в объективе правильно настроен фокус.
	Проверьте, под соответствующим ли углом установлен экран и проектор.
	Расстояние для проекции может превышать диапазон фокусировки.
	Проверьте, нет ли конденсации на объективе или других деталях. Если проектор включен в теплое помещение после пребывания в холодном, на объективе и других оптических компонентах внутри аппарата может появиться конденсат. В таком случае подождите несколько минут, пока конденсат не исчезнет.
Возникают помехи для видео.	Проверьте, не отсоединился ли подключенный к проектору сигнальный кабель.
Индикатор STATUS мигает красным цветом.	Возможно, возникли неполадки. Обратитесь к дилеру или в пункт продажи для получения инструкций.
Отображается код ошибки.	Обратитесь к дилеру или в пункт продажи для получения инструкций.

6-2. Перечень индикаторов

Если кнопки на панели управления или индикатор состояния STATUS на задней панели проектора горит или мигает, смотрите описание ниже. В проекторе также есть функция предупреждения, применяющая сигнал звонка.

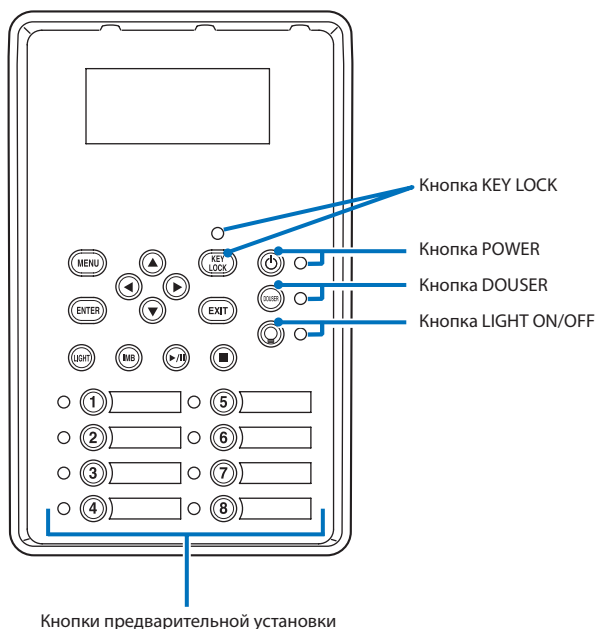

6-2-1. Кнопки предварительной установки

Состояние индикатора		Состояние проектора	Примечание
Выключен		Кнопке не назначен ни один канал.	-
Стабильное свечение	Зеленый	Кнопке назначен канал.	-
	Белый	Титр не выбран.	-

6-2-2. Кнопка KEY LOCK

Состояние индикатора		Состояние проектора	Примечание
Выключен		Блокировка клавиш выключена.	-
Стабильное свечение	Оранжевый	Блокировка кнопок включена.	-

6. Приложение

6-2-3. Кнопка POWER

Состояние индикатора		Состояние проектора	Примечание
Выключен		Питание проектора отключено.	-
Мигает белым	Оранжевый	Запуск программного обеспечения проектора	Подождите немного.
	Зеленый (цикл из 1) (Примечание 1)	Подготовка к включению питания / вращению охлаждающего вентилятора (Состояние от выключения питания до входа в режим ожидания).	Подождите немного.
	Зеленый (цикл в 3 секунды) (Примечание 2)	Активирован таймер автоматического отключения	-
Стабильное свечение	Зеленый	Проектор включен.	-
	Оранжевый	Проектор находится в режиме ожидания.	-

(Примечание 1) Повторы 0,5 секунд вкл. → 0,5 секунд выкл.

(Примечание 2) Повторы 2,5 секунды вкл. → 0,5 секунд выкл.

6-2-4. Кнопка DOUSER

Состояние индикатора		Состояние проектора	Примечание
Стабильное свечение	Зеленый	Заслонка закрыта.	-
Выключен		Заслонка открыта.	-

6-2-5. Кнопка LIGHT ON/OFF

Состояние индикатора		Состояние проектора	Примечание
Выключен		источника света выключена.	-
Стабильное свечение	Зеленый	источника света включена.	-

6-2-6. Задний индикатор STATUS

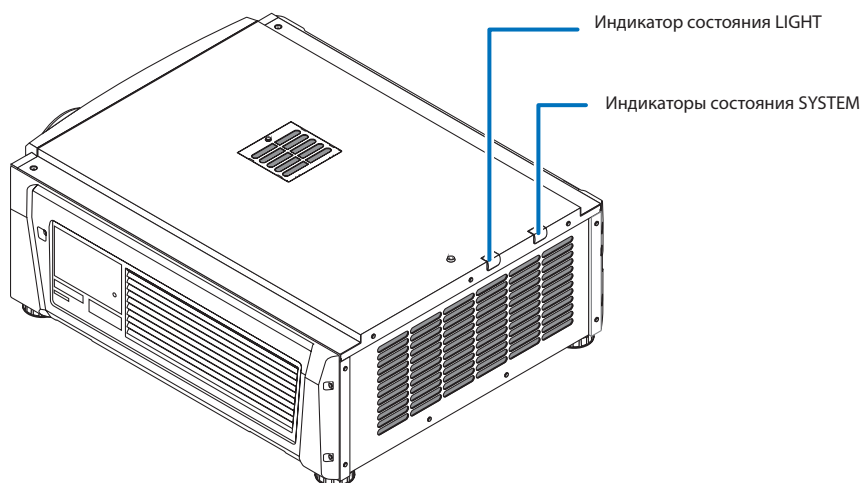

Индикаторы состояния SYSTEM

Состояние индикатора		Состояние проектора	Примечание
Выключен		Сетевое питание отключено.	-
Мигает белым	Зеленый	Проектор готовится к включению. Заслонка закрыта. Источник света выключен.	Подождите немного.
	Оранжевый	Проектор остывает.	Подождите немного.
	Красный (со звонком)	Ошибка, проблема безопасности.	Сообщение об ошибке отображается на LCD-экране. Проверьте сведения об ошибке.
	Красный (без звонка)	Ошибка с возможным проецированием изображения при определенных условиях.	
Стабильное свечение	Зеленый	Проектор включен.	-
	Оранжевый	Проектор находится в режиме ожидания.	-
	Красный	Ошибка, не влияющая на проецирование.	Сообщение об ошибке отображается на LCD-экране. Проверьте сведения об ошибке.

Индикатор состояния LIGHT

Состояние индикатора	Состояние проектора	Примечание
Выключен	Источник света выключен.	-
Стабильное свечение	Источник света включен.	-

6-3. Работа с использованием HTTP-браузера

6-3-1. Общая информация

Использование функций HTTP-сервера позволяет управлять проектором с помощью браузера.

Это устройство использует функции JavaScript и Cookies, поэтому браузер должен их поддерживать. Способ настройки может быть разным в зависимости от версии браузера. См. файлы справки и другую информацию, предоставленную в программном обеспечении.

ПРИМЕЧАНИЕ

Быстродействие дисплея или кнопок может снизиться, а операции могут не выполняться в зависимости от настроек сети.

В таком случае обратитесь к администратору сети.

Проектор может не отвечать в случае неоднократного нажатия его кнопок с короткими интервалами. В таком случае подождите некоторое время и повторите процедуру.

Доступ к функциям HTTP-сервера можно получить, указав

`http://<IP-адрес проектора>/index.html`

в строке ввода URL-адреса.

6-3-2. Подготовка к использованию

Подключитесь к сети, настройте проектор и убедитесь, что все настройки выполнены, прежде чем начинать работу с браузером. Возможно, не удастся выполнять операции в браузере, использующем прокси-сервер. Это зависит от типа прокси-сервера и метода настройки. Хотя тип прокси-сервера имеет значение, возможно, действительно настроенные элементы не отобразятся из-за недостаточной эффективности кэша, и информация, настроенная через браузер, не отобразится во время операции. Не рекомендуется использовать прокси-сервер, если это возможно.

6-3-3. Использование адреса для работы через браузер

В зависимости от фактического адреса, используемого как адрес или вводимого в строку URL-адреса при управлении проектором через браузер, имя узла можно использовать как имя узла, отвечающее IP-адресу проектора, зарегистрированному на сервере доменных имен администратором сети, или имя узла, отвечающее IP-адресу проектора, указанному в файле «HOSTS» используемого компьютера.

(Пример 1) Если имя узла проектора указано как «pj.nec.co.jp»

«`http://pj.nec.co.jp/index.html`» указывается как адрес или в строке ввода URL-адреса для доступа к функциям HTTP-сервера.

(Пример 2) Если IP-адрес проектора «192.168.10.10»

«`http://192.168.10.10/index.html`» указывается как адрес или в строке ввода URL-адреса для доступа к функциям HTTP-сервера.

6-3-4. Структура HTTP-сервера

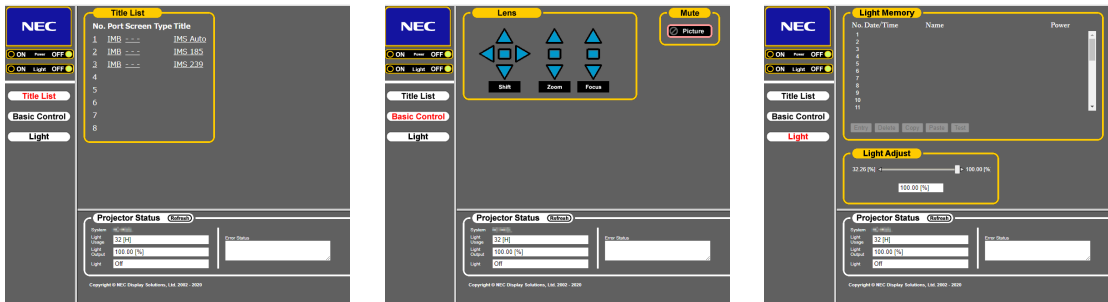

Power		Управляет питанием проектора. • Оп: Включение питания. • Off: Выключение питания.
Light		Включить или выключить источника света. • Оп: включение источника света. • Off: выключение источника света.
Title List		Отображение названий, установленных в проекторе (таких как порт ввода, тип экрана и канал). Отметьте, чтобы изменить название.
Basic Control		Отображение базовых элементов управления.
Lens	Shift	Управление объективом. ▲ : Сдвиг проекционного экрана вверх. ▼ : Сдвиг проекционного экрана вниз. ◀ : Сдвиг проекционного экрана влево. ▶ : Сдвиг проекционного экрана вправо. ■ : Остановка сдвига. Сдвиг можно также остановить, нажав ту же кнопку еще раз.
	Zoom	▲ : Увеличение масштаба объектива. ▼ : Уменьшение масштаба объектива. ■ : Остановка масштабирования. Масштабирование можно также остановить, нажав ту же кнопку еще раз.
	Focus	▲ : Повышение фокусировки объектива. ▼ : Понижение фокусировки объектива. ■ : Остановка фокусировки. Фокусировку можно также остановить, нажав ту же кнопку еще раз.
Mute	Picture	Нажмите, чтобы закрыть заслонку и прекратить проецирование изображения. Нажмите еще раз, чтобы возобновить проецирование изображения.
Projector Status		Отображение состояния проектора. • Light Usage: Отображение количества часов использования источника света. • Light Power: Отображение выходной мощности источника света (%). • Light Status: отображение состояния источника света (On: горит / Off: не горит). • Error Status: Отображение состояния ошибок, возникающих в работе проектора. • Refresh: Обновление отображения следующих состояний.
Light Memory	Entry	Сохранение в памяти текущих режима и яркости источника света.
	Delete	Удаление из памяти источника света значения памяти, выбранного в списке.
	Copy	Копирование значения памяти, выбранного в списке.
	Paste	Копирование/перезапись скопированного значения памяти в память, выбранной в списке.
	Test	Проверка значения настройки памяти, выбранной в списке.

6-4. Запись файлов журнала (Save Information)

Файлы журнала, сохраненные в памяти аппарата, можно записывать на USB-носитель, подключенный к порту USB аппарата. Чтобы записать файл журнала, выполните приведенную ниже процедуру.

1 Подключите USB-носитель к порту USB аппарата.

Подождите, пока аппарат не распознает USB-носитель, а тот, в свою очередь, не достигнет состояния, при котором его можно использовать (5 или более секунд). Для получения подробных сведений см. руководство по использованию USB-носителя.

2 Нажмите одновременно кнопки UP и ENTER.

Отобразится экран «Save Info.».

```

** Save Info. **
Date Filter
  Today
*****

```

COBET Если во время выполнения данной операции нажать кнопку EXIT, она будет прервана, а на дисплее отобразится стандартный экран.

3 Нажимая кнопку LEFT/RIGHT, выберите период времени для записи файла журнала.

Можно выбирать приведенные ниже элементы.

Today	Запись файлов журнала за текущий день.
7days	Запись файлов журнала за 7 дней, начиная с текущего дня.
30days	Запись файлов журнала за 30 дней, начиная с текущего дня.
2years	Запись файлов журнала за 2 года, начиная с текущего дня.
Manual	Запись файлов журнала за указанный период времени.

4 Нажмите кнопку ENTER.

Если выбраны значения «Today», «7days», «30days» или «2years», отобразится период времени для записи файлов журнала.

```

** Save Info. **
2016/03/11 Fri
2016/03/18 Fri
  Execute

```

← Отобразится период записи файла журнала.

Если выбрано значение «Manual», укажите период времени для записи файлов журнала. Для получения сведений о вводе цифр см. раздел «4-1-3. Ввод буквенно-цифровых символов» (См. стр.42). Если нажать кнопку ENTER, отобразится приведенный ниже экран.

```

** Save Info. **
Date Filter
From Date
[2016/03/18 Fri]

```

← Введите дату/время начала записи.

Нажмите кнопку ENTER.

```

** Save Info. **
Date Filter
To Date
[2016/12/21 Wed]

```

← Введите дату/время завершения записи.

Нажмите кнопку ENTER.

```

** Save Info. **
2016/03/18 Fri
2016/12/21 Wed
◀ Execute ▶

```

← Отобразится период записи файла журнала.

- 5** Подтвердите период времени для записи файла журнала, нажмите кнопку LEFT/RIGHT для выбора пункта «Execute», а затем нажмите кнопку ENTER.

Файлы журнала за указанный период времени будут записаны на USB-носитель. После завершения записи отобразится приведенный ниже экран.

```

** Save Info. **
Complete(USB)
<OK>
*****

```

СОВЕТ Если выбрать пункт «Cancel» и нажать кнопку ENTER, запись файлов журнала будет прервана, а на дисплее отобразится стандартный экран.

- 6** Нажмите кнопку ENTER.

На дисплее отобразится стандартный экран.

```

Light 100H
      80%
Title
292-A

```

- 7** Извлеките USB-носитель из порта USB аппарата.

6. Приложение

6-4-1. Имена файлов журнала

Записанные файлы журнала сохраняются под приведенными ниже именами.

(Наименование модели)_(Серийный номер)_YYMMDDHHmm.txt

(Наименование модели)	Этот символ указывает модель проектора.
(Серийный номер)	Здесь приведен серийный номер проектора.
YYMMDDHHmm	Указывает дату и время записи. YY: год (2 последние цифры) MM: месяц (2 цифры) DD: день (2 цифры) HH: Часы (2 цифры) mm: Минуты (2 цифры)

Например, если файл журнала NP-NC1503L записан 10 ноября 2016 года в 14:05, он сохраняется под именем «NC1503L_abcd1234_1611101405.txt».

6-5. Контурный чертеж

6-5-1. Проектор

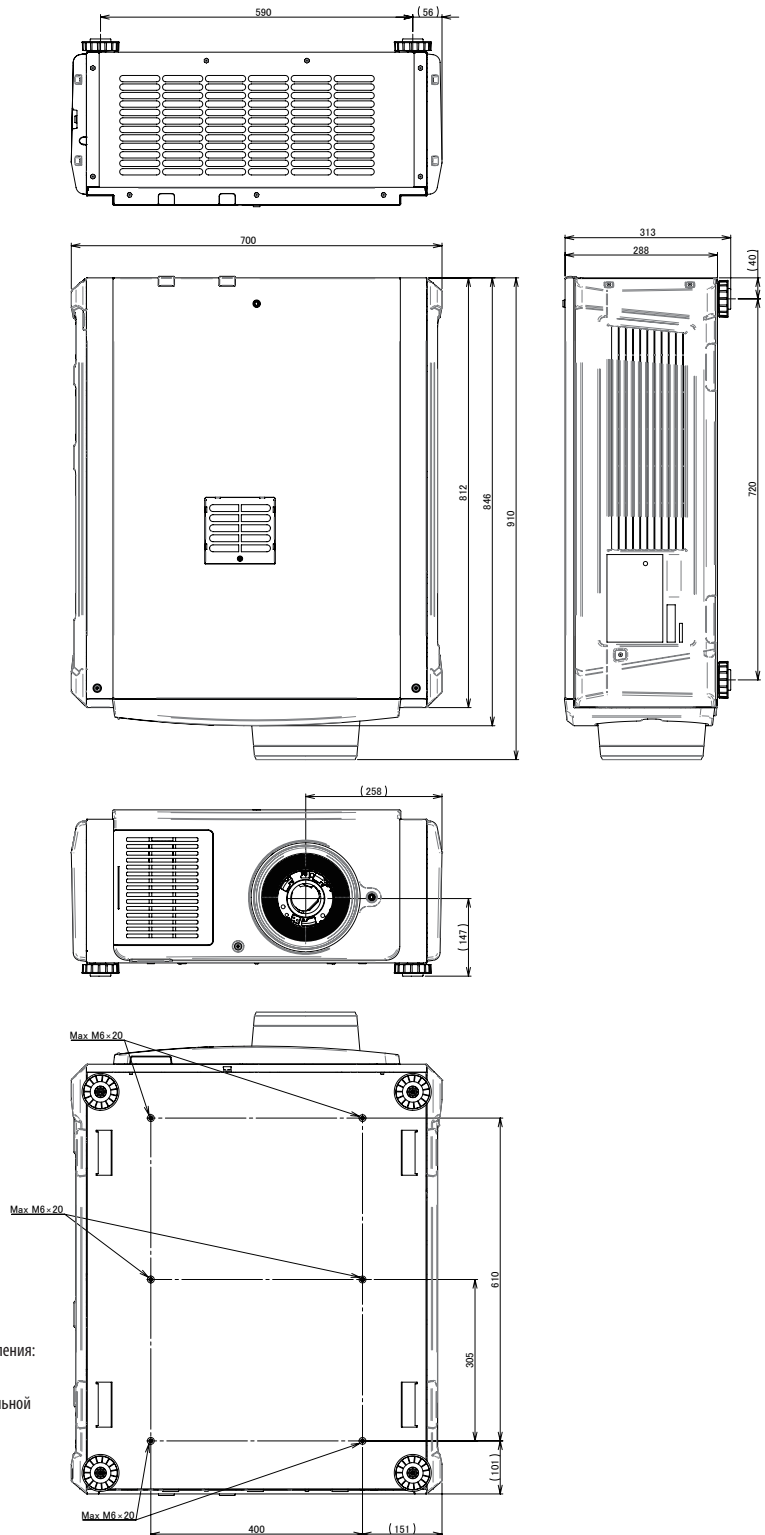

Технические характеристики винтов для потолочного крепления:
 Тип винта: М6
 Размер отверстия для винтов на проекторе: М6 с максимальной глубиной 20 мм

6-6. Технические характеристики

Название модели	NP-NC1503L
Метод проекции	Метод цифровой обработки света DLP Cinema® с 3 чипами 0,69-дюймовый чип DC2K
Разрешение панели	2048 x 1080
Тип источника света	Лазерный диод
Размеры экрана	Макс. 16,9 м при 14 фут-ламбертах / Коэффициент усиления экрана 1,8 (Зависит от настроек)
Контрастность	1600:1 при представлении цветов, установленных интерфейсом управления дисплеем
Функция регулировки линз	Механизированное перемещение объектива (вертикальное/горизонтальное), механизированное регулирование масштаба изображения, механизированный фокус, оптического затвора
Порты ввода сигнала	При отгрузке с завода: Свободен (для установки дополнительных компонентов) (Примечание 1)
Внешнее управление	R5-232C (D-образный миниатюрный разъем, 9-контактный) x 1 Универсальный порт ввода-вывода (D-образный миниатюрный разъем, 37-контактный) x 1 Разъем для обслуживания (стерео мини-разъем) x 1 3D CTL (D-образный миниатюрный разъем, 15-контактный) x 1 USB (Тип A) x 1 Порт блокировки x 1 Порт Ethernet (RJ-45 10/100Base-T) x 1
Напряжение источника питания	От 200 до 240 В переменного тока, 50/60 Гц, однофазный
Входной ток	10,5 А (Примечание 3)
Потребляемая мощность	1.837 Вт (230 В) (Примечание 2)
Метод охлаждения	Система воздушного охлаждения и система жидкостного охлаждения
Уровень шума	50 дБ (Примечание 2)
Установка	Размещение: Настольное/переднее, Настольное/заднее, Потолочное/переднее, Потолочное/заднее
Вес нетто	68 кг (включая объектив)
Размеры	700 мм (Ш) x 812 мм (Д) x 288 мм (В) (Не включает выступающие части и ножки.)
Условия среды	Рабочая температура: от 10 до 35°C Рабочая влажность: от 10 до 85% (неконденсирующаяся) Температура хранения: от -10 до 50°C Влажность при хранении: от 10 до 85% (неконденсирующаяся) Рабочая высота: от 0 до 3000м

(Примечание 1) При отгрузке слоты видеовыводов свободны. Порты ввода можно добавлять путем установки дополнительных плат, продаваемых отдельно.

(Примечание 2) Это типичная величина.

(Примечание 3) Это изделие соответствует стандарту на гармонические составляющие тока «EN 61000-3-2».

* Технические характеристики и дизайн могут измениться без предварительного оповещения.

6-7. Кабель питания

ПРИМЕЧАНИЕ Для выбора и покупки кабеля питания обратитесь к своему дилеру.

Электрические характеристики кабеля питания

Проектор оборудован штыревым разъемом C20, соответствующим спецификации IEC 60320, для подключения кабеля питания переменного тока. Убедитесь, что кабели питания переменного тока, соединяющие разъемы, встроенные в проектор, с сетевой розеткой переменного тока, имеют допустимую нагрузку по току, указанную ниже.

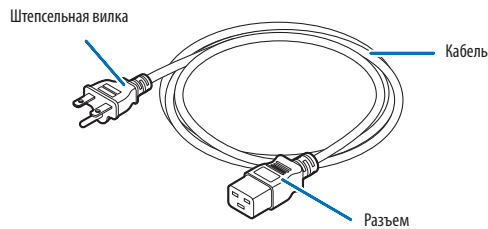

Напряжение источника питания	Входной ток проектора	Допустимая нагрузка по току кабеля питания
200–240 В переменного тока	10,5А	250 В 16 А или выше

Тип кабеля питания



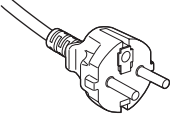

Используйте штепсельные вилки, кабели и разъемы, которые соответствуют нормативам страны установки, как показано в следующей таблице.

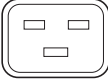
Германия

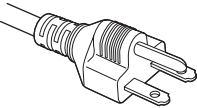

Штепсельная вилка	Кабель	Разъем
CEE 7	H05VV-F 3G1.5	IEC 60320 C19
		

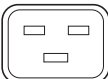
США

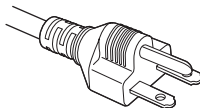

Штепсельная вилка	Кабель	Разъем
NEMA 6-15P	SJT 3 x AWG 14	IEC 60320 C19
		

6. Приложение

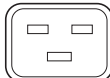
Япония

Штепсельная вилка	Кабель	Разъем
JIS C 8303	VCTF 3 x 2.0mm	IEC 60320 C19
		

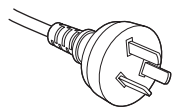
Китай

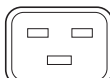
Штепсельная вилка	Кабель	Разъем
GB2099	RVV 300/500	GB17465.1
		

Разъем

Размеры разъема кабеля питания показаны ниже.

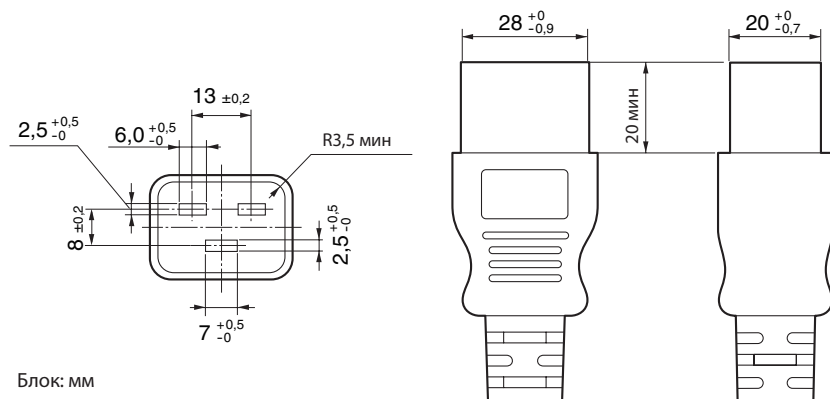

6-8. Разводка контактов и функции терминала

6-8-1. Разъем для управления с ПК (RS-232) (9-контактный разъем D-sub)

Это интерфейс RS-232C для управления проектором с помощью ПК. Проектор работает как оборудование передачи данных, поэтому для подключения к ПК нужно использовать прямой кабель.



Номер контакта	Название сигнала RS-232C	Функции RS-232C	Операция разъема проектора
1	CD	Определение носителя	Не используется (N.C.)
2	RXD	Получение данных	Передача данных на внешнее устройство
3	TXD	Передача данных	Прием данных от внешнего устройства
4	DTR	Готовность данных терминала (примечание)	Подключение к 6 контактам
5	GND	Сигнал GND	Сигнал GND
6	DSR	Готовность набора данных (примечание)	Подключение к 4 контактам
7	RTS	Запрос передачи	SYSTEM: Hi-Z (не используется) CINEMA: Hi-Z (используется)
8	CTS	Передача доступна	SYSTEM: установлено на -6,5 В (не используется) CINEMA: $\pm 10,5$ В (используется в зависимости от состояния связи)
9	RI	Индикатор звонка	Не используется (N.C.)

(Примечание) Не используйте при связи сигналы DTR и DSR.

6. Приложение

6-8-2. Разъем для внешнего управления (GP I/O) (37-контактный разъем D-sub)

Можно управлять проектором с внешнего устройства, а внешним устройством – с проектора, с помощью разъема для внешнего управления (GPIO: порты общего назначения I/O). Каждый контакт отделен от внутренней электрической цепи проектора оптронной парой. Доступно 8 входных и 8 выходных портов.

Для получения информации об использовании и работе с ними обратитесь к дилеру или в пункт продажи.

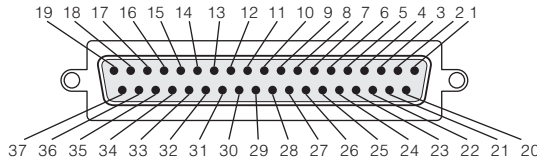

Обзор контактов гнезда

Номер контакта	Название сигнала	I/O	Номер контакта	Название сигнала	I/O
1	GPIN1+ (3D L/R опорное напряжение ввода +)	IN	20	GPIN1- (3D L/R опорное напряжение ввода -)	IN
2	GPIN2+ (3D L/R опорное напряжение экрана +)	IN	21	GPIN2- (3D L/R опорное напряжение экрана -)	IN
3	GPIN3+ (зарезервирован системой)	IN	22	GPIN3- (зарезервирован системой)	IN
4	GPIN4+ (зарезервирован системой)	IN	23	GPIN4- (зарезервирован системой)	IN
5	EXT_GPIN1+ (Выбор элемента управления и каналов +)	IN	24	EXT_GPIN1- (Выбор элемента управления и каналов -)	IN
6	EXT_GPIN2+ (Выбор элемента управления и каналов +)	IN	25	EXT_GPIN2- (Выбор элемента управления и каналов -)	IN
7	EXT_GPIN3+ (Выбор элемента управления и каналов +)	IN	26	EXT_GPIN3- (Выбор элемента управления и каналов -)	IN
8	EXT_GPIN4+ (Выбор элемента управления и каналов +)	IN	27	EXT_GPIN4- (Выбор элемента управления и каналов -)	IN
9	GPOUT1+ (Внешнее 3D L/R опорное напряжение вывода +)	OUT	28	GPOUT1- (Внешнее 3D L/R опорное напряжение вывода -)	OUT
10	GPOUT2+ (зарезервирован системой)	OUT	29	GPOUT2- (зарезервирован системой)	OUT
11	GPOUT3+ (зарезервирован системой)	OUT	30	GPOUT3- (зарезервирован системой)	OUT
12	GPOUT4+ (Внутреннее 3D L/R опорное напряжение вывода +)	OUT	31	GPOUT4- (Внутреннее 3D L/R опорное напряжение вывода -)	OUT
13	EXT_GPOUT1+ (Проектор готов/занят +)	OUT	32	EXT_GPOUT1- (Проектор готов/занят -)	OUT
14	EXT_GPOUT2+ (Состояние ошибки проектора +)	OUT	33	EXT_GPOUT2- (Состояние ошибки проектора -)	OUT
15	EXT_GPOUT3+ (Медиа-блок, состояние воспроизведения/остановки +)	OUT	34	EXT_GPOUT3- (Медиа-блок, состояние воспроизведение/конец -)	OUT
16	EXT_GPOUT4+ (Такт проектора +)	OUT	35	EXT_GPOUT4- (Такт проектора -)	OUT
17	NC (не подключено)	-	36	NC (не подключено)	-
18	GND	PWR	37	GND	PWR
19	GND	PWR	-	-	-

EXT_GPIN1 – EXT_GPIN4: проектором можно управлять с внешнего устройства с помощью комбинаций входных сигналов (высокие/низкие).
(Питание проектора/включение или выключение источника света/заслонка изображения/выбор титров)

EXT_GPOUT1 – EXT_GPOUT4: функции в таблице выше являются значениями по умолчанию. Назначенные функции можно изменить.

Входной разъем

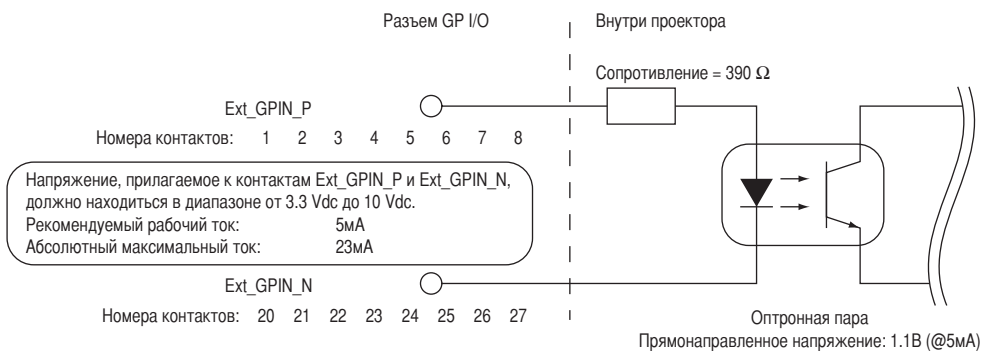

• Использование элемента управления GPIO

Мгновенный импульс «ON» позволяет управлять проектором. Чтобы включить импульс «ON», подержите «ON» не менее 500 мс. Подержите «OFF» не менее 500 мс перед «ON». (См. стр.74)

Ниже указан список функций для управления проектором с помощью порта GPIO.

Номер контакта	Оптронная пара ON/OFF				Функция
	8-27	7-26	6-25	5-24	
1-20	ON/OFF				3D L/R ввод тактового сигнала ON/OFF
2-21	ON/OFF				3D L/R отображение входного тактового сигнала ON/OFF
3-22	-				Зарезервирован системой (используется внутренне)
4-23	-				Зарезервирован системой (используется внутренне)
5-24 6-25 7-26 8-27	8-27	7-26	6-25	5-24	Применяются указанные ниже функции в зависимости от комбинации разъемов для входных сигналов.
	OFF	OFF	OFF	ON	Питание ВКЛ.
	OFF	OFF	ON	OFF	Питание ВЫКЛ.
	OFF	OFF	ON	ON	Источник света ВКЛ.
	OFF	ON	OFF	OFF	Источник света ВЫКЛ.
	OFF	ON	OFF	ON	Заслонка изображения ВКЛ.
	OFF	ON	ON	OFF	Заслонка изображения ВЫКЛ.
	OFF	ON	ON	ON	Зарезервирован системой (используется внутренне)
	ON	OFF	OFF	OFF	Выбор титра, зарегистрированного для предварительно настроенной кнопки 1
	ON	OFF	OFF	ON	Выбор титра, зарегистрированного для предварительно настроенной кнопки 2
	ON	OFF	ON	OFF	Выбор титра, зарегистрированного для предварительно настроенной кнопки 3
	ON	OFF	ON	ON	Выбор титра, зарегистрированного для предварительно настроенной кнопки 4
	ON	ON	OFF	OFF	Выбор титра, зарегистрированного для предварительно настроенной кнопки 5
	ON	ON	OFF	ON	Выбор титра, зарегистрированного для предварительно настроенной кнопки 6
	ON	ON	ON	OFF	Выбор титра, зарегистрированного для предварительно настроенной кнопки 7
	ON	ON	ON	ON	Выбор титра, зарегистрированного для предварительно настроенной кнопки 8

Пример применения заслонки для изображения: ввод ON для 5-24 и 7-26, а для 6-25 и 8-27 OFF.

Пример выбора предварительно настроенной кнопки 2: ввод ON для 5-24 и 8-27, а для 6-25 и 7-26 OFF.

ПРИМЕЧАНИЕ

- Операционная команда от порта GPI/O будет отменена, если проектор обрабатывает другие задания, например охлаждение источника света и переключение титров.
- Для всех контактов, кроме используемых, установите значение «OFF».
- Операционная команда выполняется при постоянном вводе импульса «ВКЛ.» в течение около 200 мс.

6. Приложение

• Таблица времени для элемента управления GPIO

Пример настройки кнопки предварительного выбора

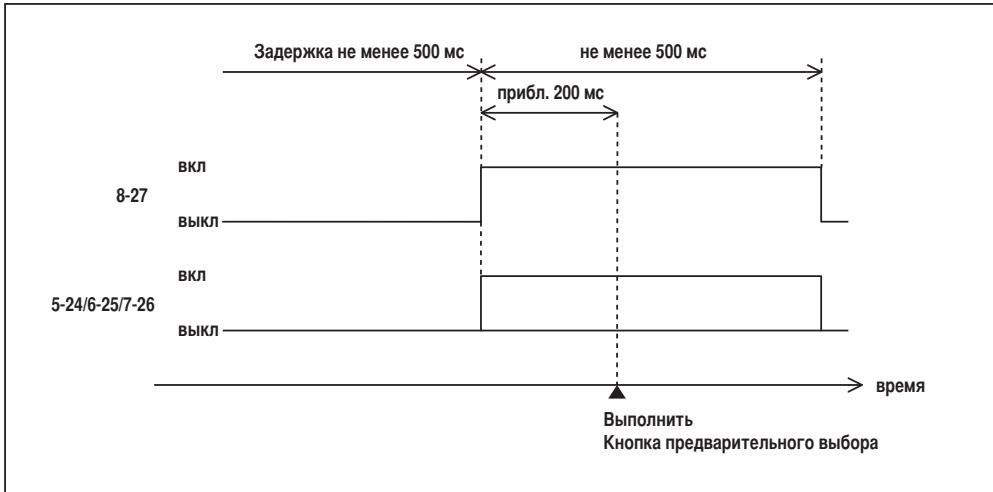

Пример включения заслонки изображения (Заслонка)

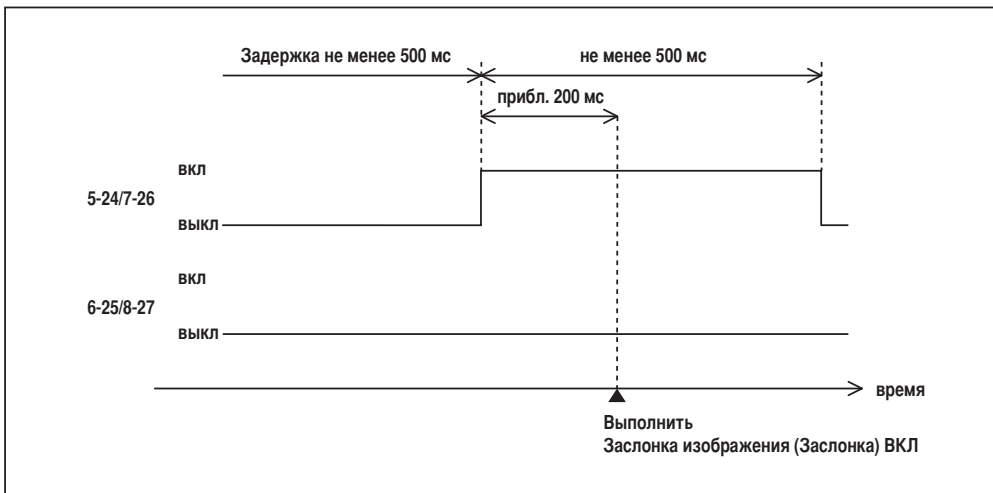

Пример включения источника света

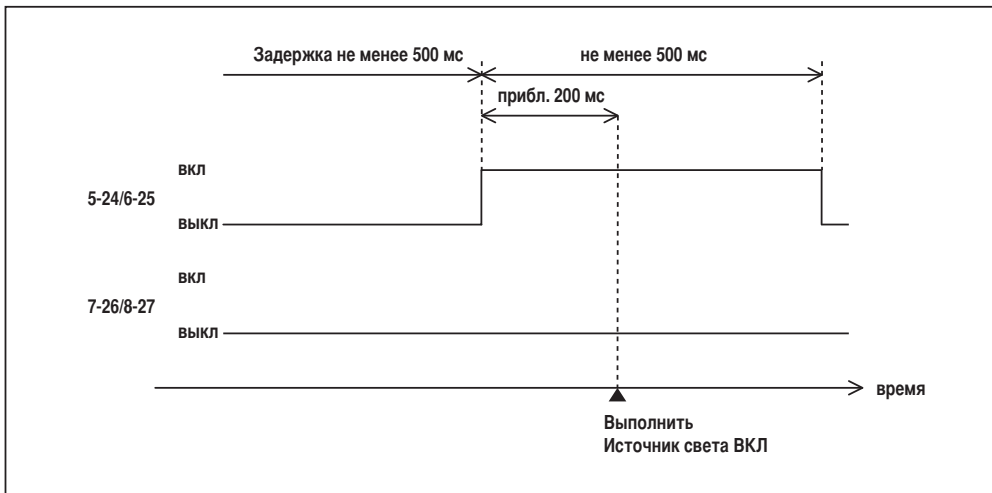

Пример отключения питания

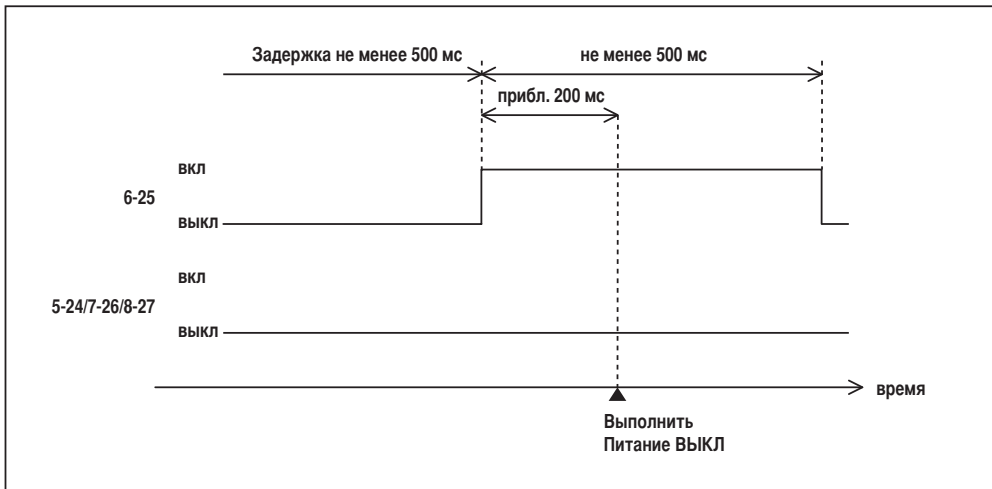

Выходной разъем

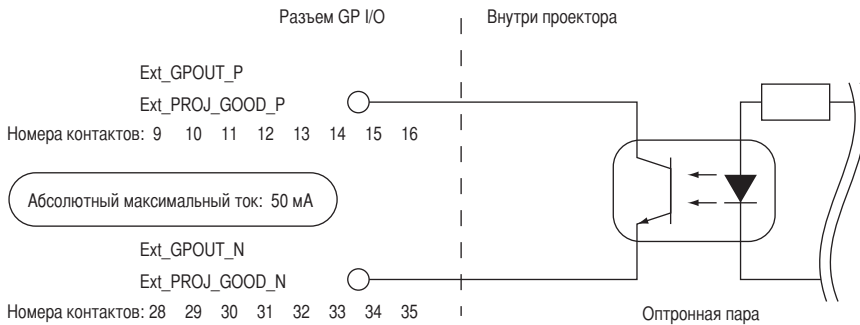

• Использование элемента управления GPIO

С помощью элемента управления GPIO можно выполнять проверку состояния проектора и проверку на наличие ошибок. Кроме того, устройство вывода можно использовать как пусковое для управления внешними устройствами.

Указанные ниже функции назначены контактам номер 13-32, 14-33, 15-34 и 16-35 (EXT_GPOUT1 – EXT_GPOUT4) по умолчанию. Назначенные функции можно изменить.

Номер контакта	Оптронная пара ON/OFF	Функция
9-28	ON/OFF	Внешний 3D L/R входной тактовый сигнал ON/OFF
10-29	-	Зарезервирован системой (используется внутренне)
11-30	-	Зарезервирован системой (используется внутренне)
12-31	ON/OFF	Внутренний 3D L/R входной тактовый сигнал ON/OFF
13-32	ON/OFF	Проверка состояния с помощью элемента управления GPIO ON: элемент управления GPIO (ввод) недоступен. OFF: элемент управления GPIO (ввод) доступен.
14-33	ON/OFF	Проверка на наличие ошибок ON: ошибка OFF: нет ошибок
15-34	ON/OFF	Проверка состояния IMB ON: содержимое воспроизводится. OFF: содержимое остановлено/приостановлено.
16-35	ON/OFF	Проверка состояния (частота обмена данными) ON и OFF поочередно выводятся, если операции выполняются правильно.

6-8-3. Разъем 3D-изображения (15-контактный D-sub)

Предназначен для подключения к проектору системы 3D-изображения.

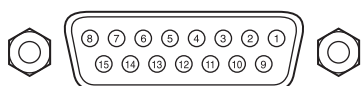

Обзор контактов гнезда

Номер контакта	Название сигнала	I/O	Функция
1	+12V	PWR	Обеспечивает питание (+12V) системы 3D-изображения
2	GNDC	GND	Заземление
3	GNDC	GND	Заземление
4	RS232_RX	IN	Передача данных с системы 3D-изображения (1200 бод, 8 битов, без бита четности)
5	RS232_TX	OUT	Передача данных с системы 3D-изображения (1200 бод, 8 битов, без бита четности)
6	CONN_3D_MODE+	OUT	Состояние режима 3D-изображения (+) (подключается к коллектору транзистора вывода оптронной пары внутри проектора)
7	CONN_SYNC+	OUT	3D L/R переключение тактового сигнала (+) (подключается к коллектору транзистора вывода оптронной пары внутри проектора)
8	3D_INPUT_REFERENCE+	IN	3D L/R тактовый сигнал (+) (подключается к аноду входного диода оптронной пары внутри проектора)
9	+12V	PWR	Обеспечивает питание (+12V) системы 3D-изображения
10	3D_INPUT_REFERENCE-	IN	3D L/R тактовый сигнал (-) (подключается к катоду входного диода оптронной пары внутри проектора)
11	3D_DISPLAY_REFERENCE+	IN	3D L/R тактовый сигнал (+) (подключается к аноду входного диода оптронной пары внутри проектора)
12	3D_DISPLAY_REFERENCE-	IN	3D L/R тактовый сигнал (-) (подключается к катоду входного диода оптронной пары внутри проектора)
13	CONN_3D_MODE-	OUT	Состояние режима 3D-изображения (-) (подключается к эмиттеру транзистора вывода оптронной пары внутри проектора)
14	CONN_SYNC-	OUT	3D L/R переключение тактового сигнала (-) (подключается к эмиттеру транзистора вывода оптронной пары внутри проектора)
15	N/C	-	Не используется

6-9. Список сопутствующих продуктов

Наименование продукта		Функция памяти объектива	название модели
Объектив	Трансфокатор 1,2–1,72	<input type="radio"/>	NP-9LS12ZM1
	Трансфокатор 1,33–2,1	<input type="radio"/>	NP-9LS13ZM1
	Трансфокатор 1,62–2,7	<input type="radio"/>	NP-9LS16ZM1
	Трансфокатор 2,09–3,9	<input type="radio"/>	NP-9LS20ZM1
	Трансфокатор 0,84–1,26	<input type="radio"/>	NP-9LS08ZM1

